

IT Istruzioni d'uso  
EN Instructions for use  
FR Notice d'emploi  
DE Gebrauchsanleitung  
ES Instrucciones de uso  
PT Instruções para uso  
NL Gebruiksaanwijzing  
DK Brugsanvisning  
FI Käyttöohjeet  
CZ Návod na použití  
SK Návod na použitie  
HU Használati útmutató  
SL Navodila za uporab  
RU Инструкции по пользованию  
TR Kullanım klavuzu  
EL Οδηγίες χρήσεως

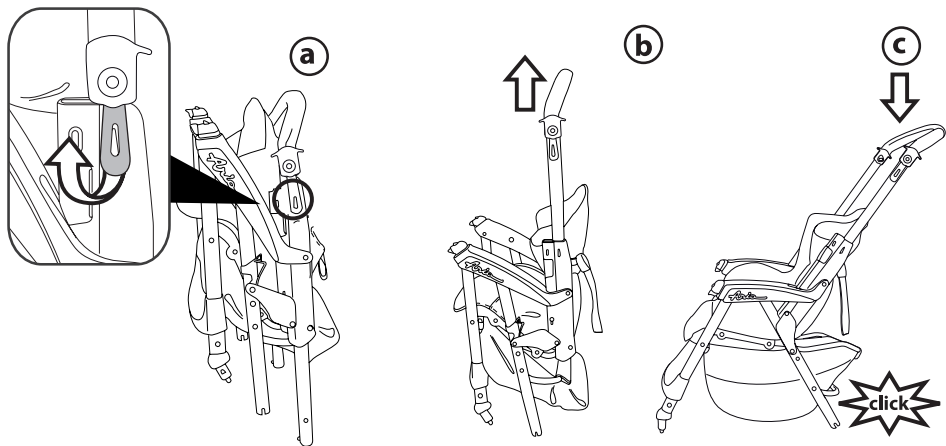

aria

1



2

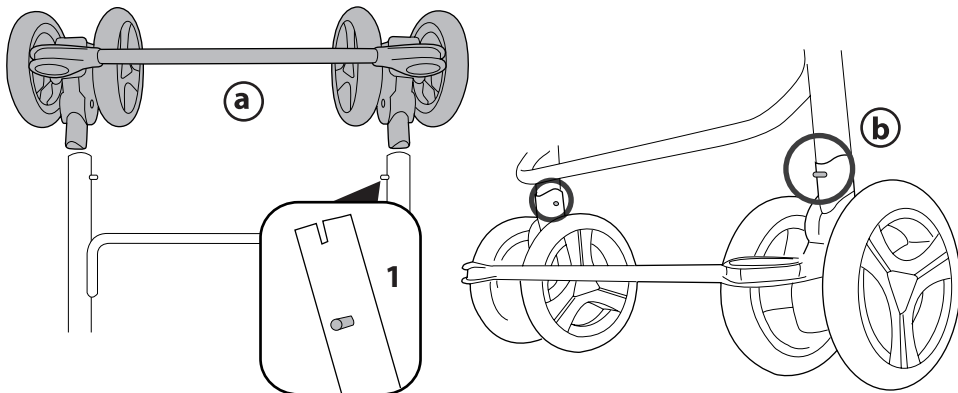

3

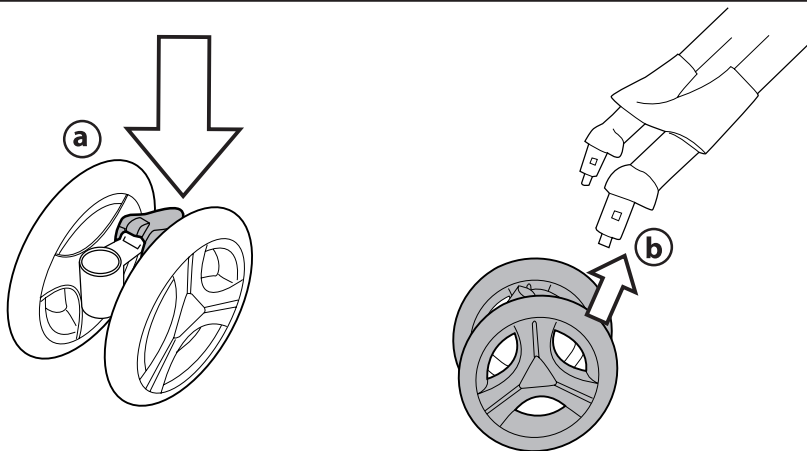

4

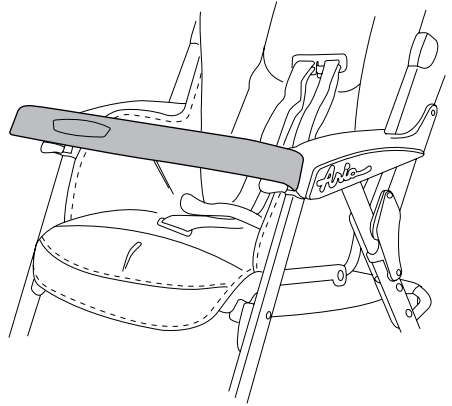
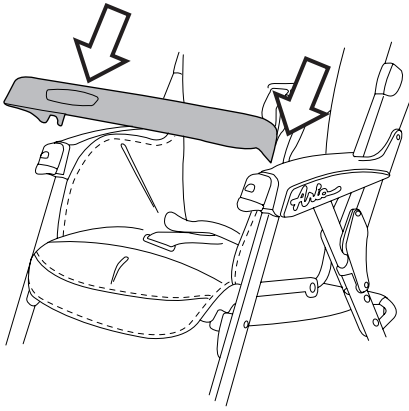

5

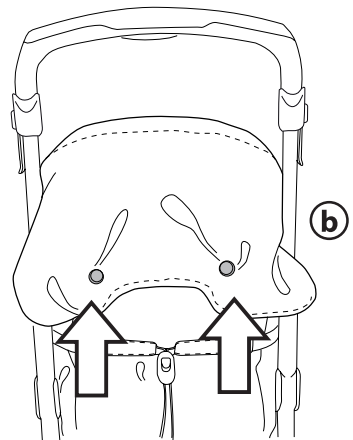
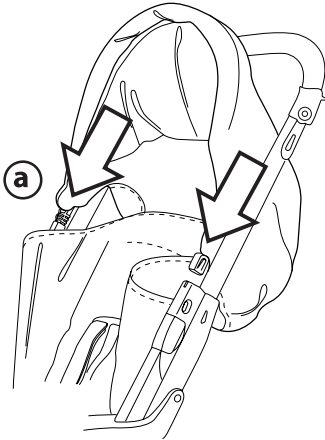

6

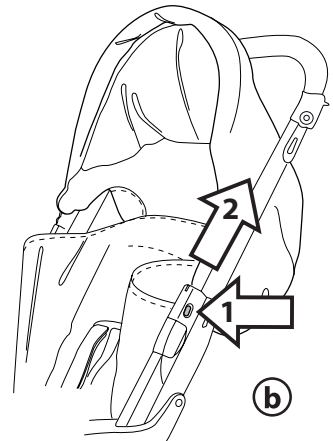
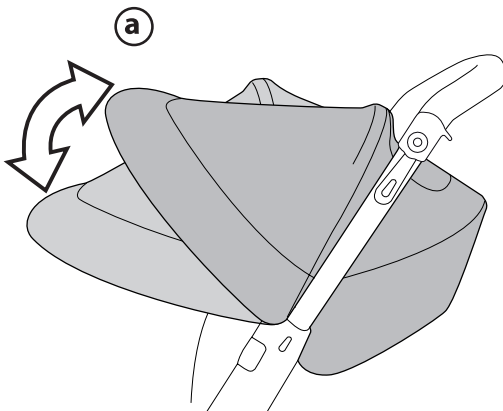

7

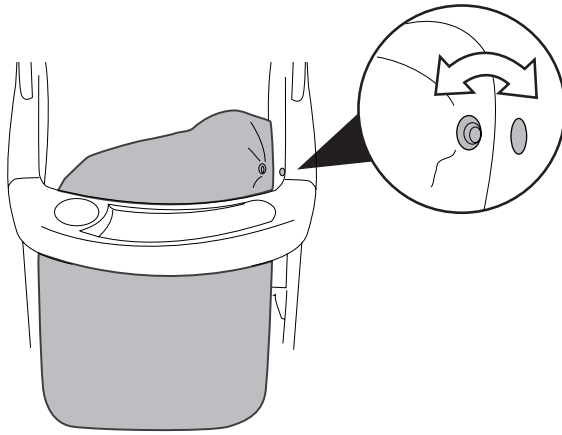

8

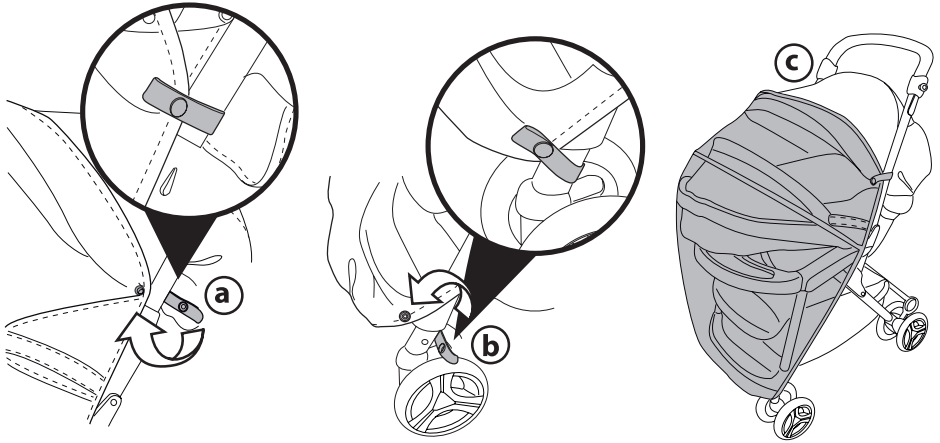

9

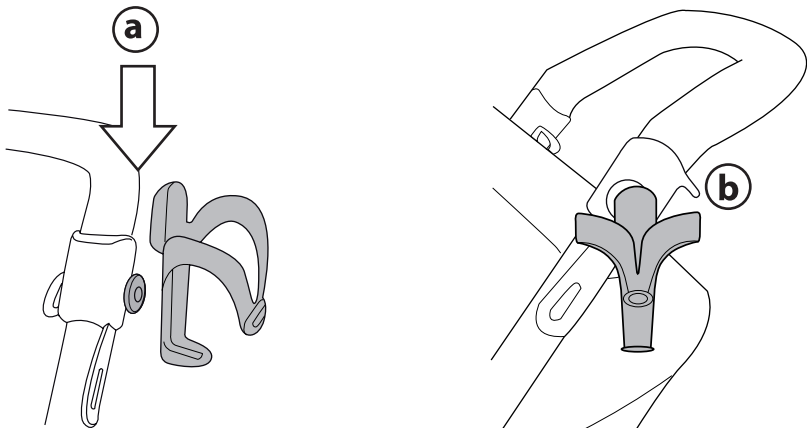

10

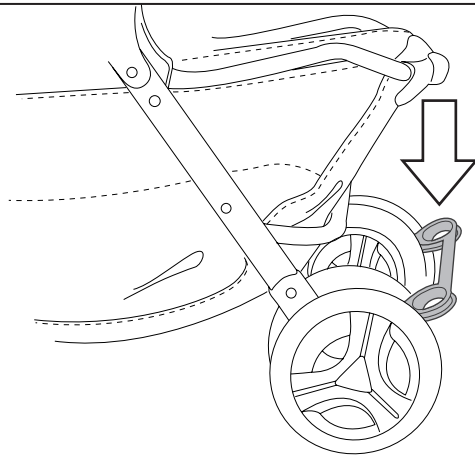

11

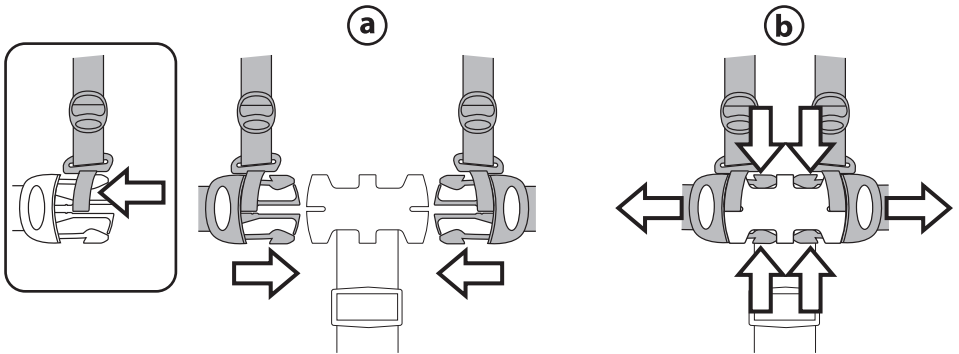

12

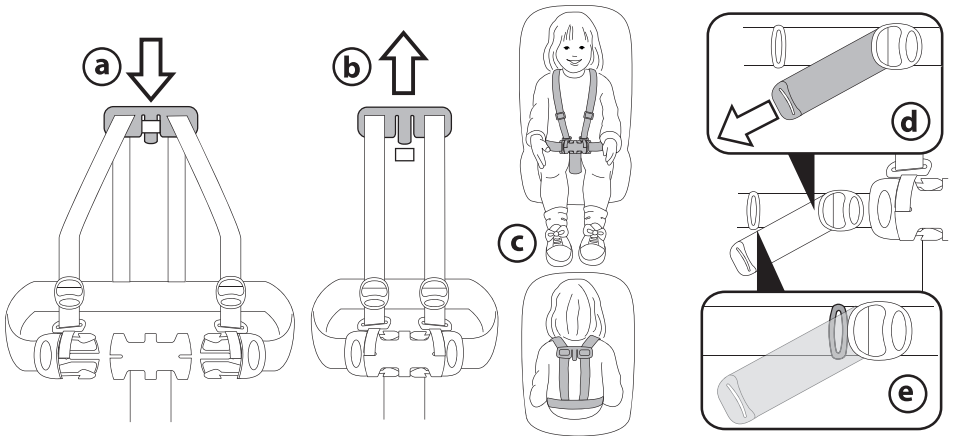

13

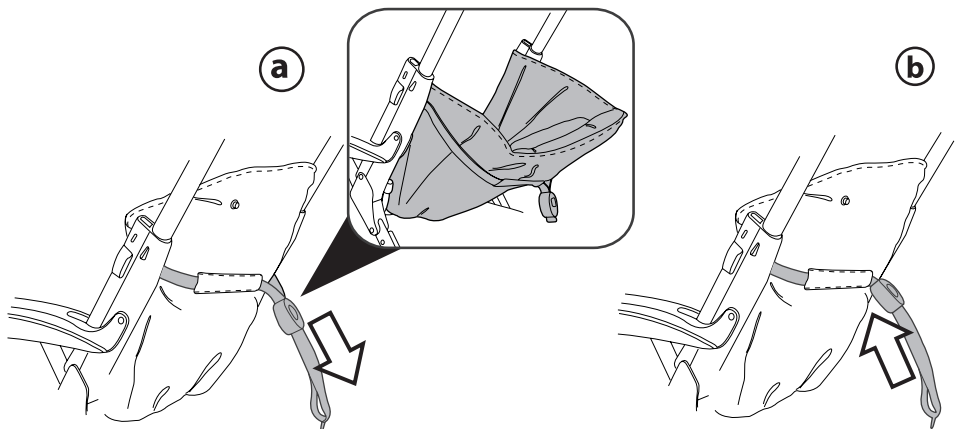

14

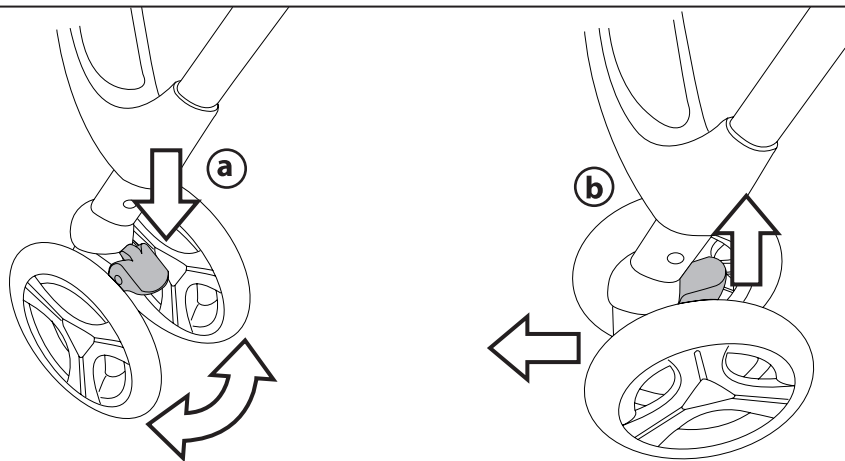

15

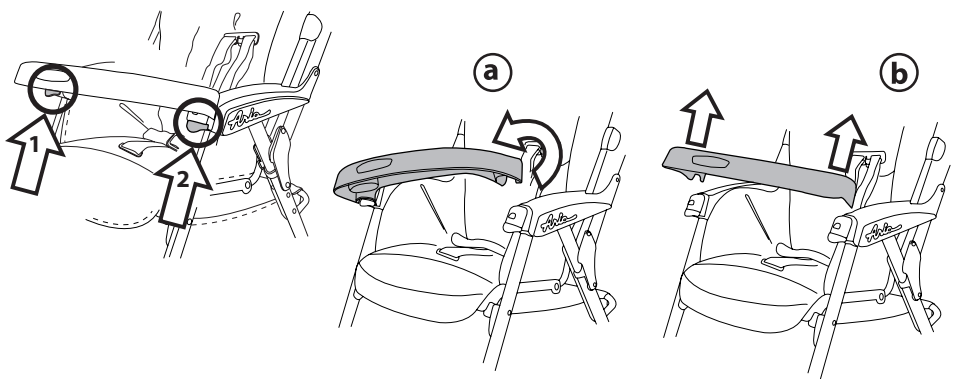

16

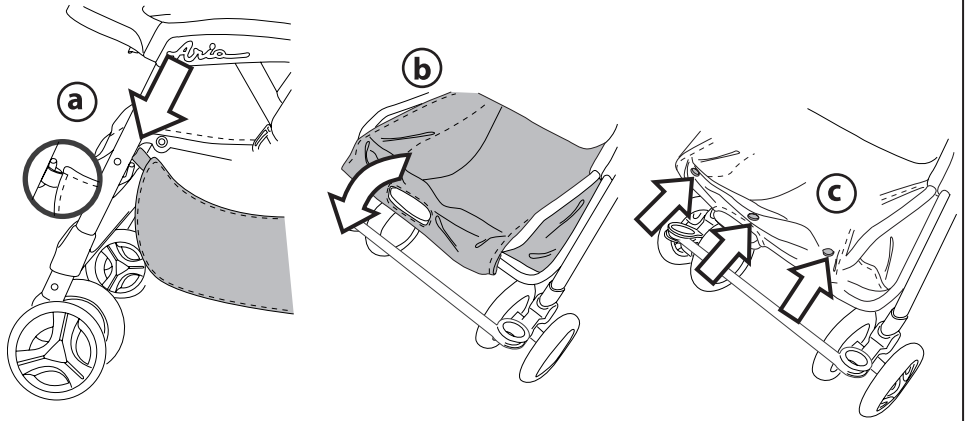

17

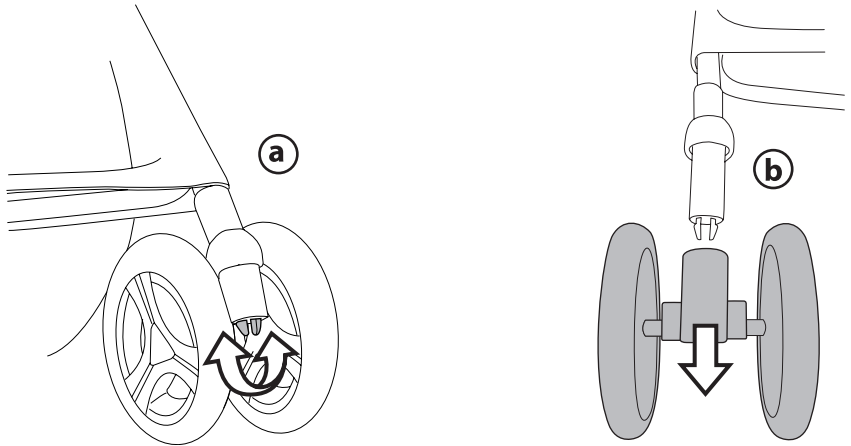

18

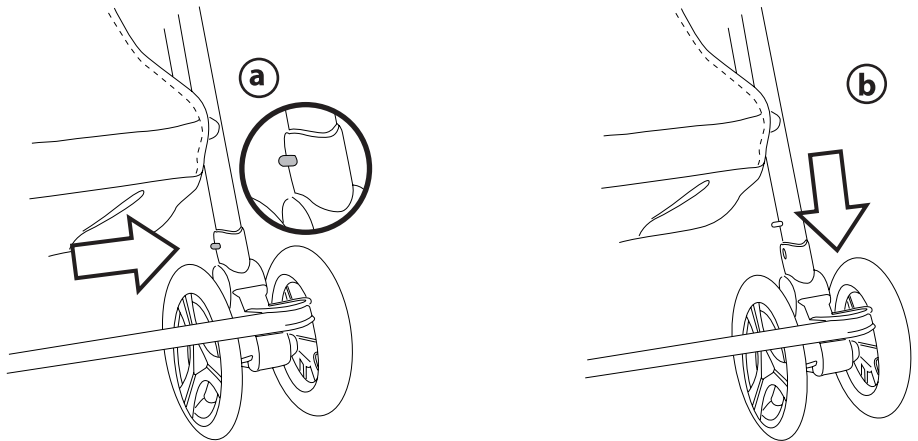

19

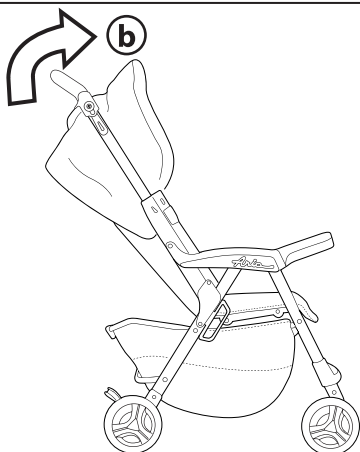
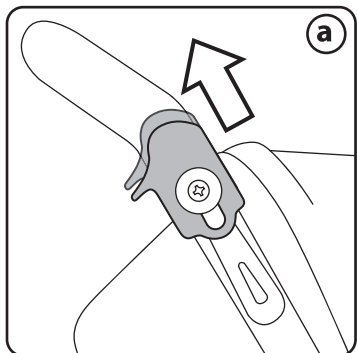

20

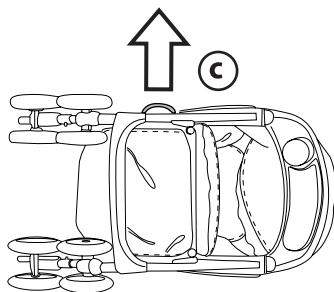
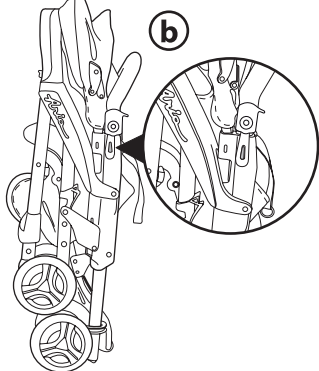
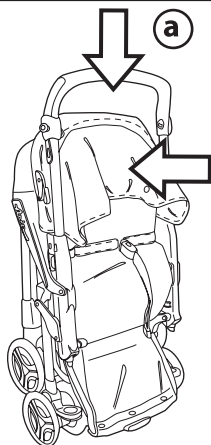

21

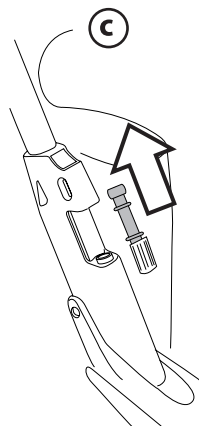
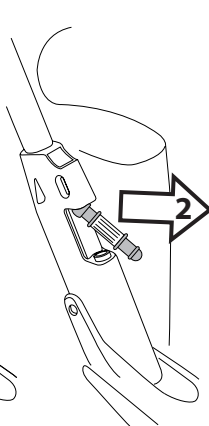
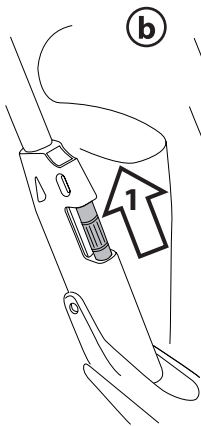
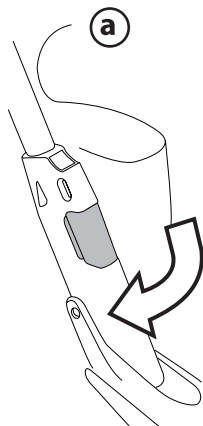



22

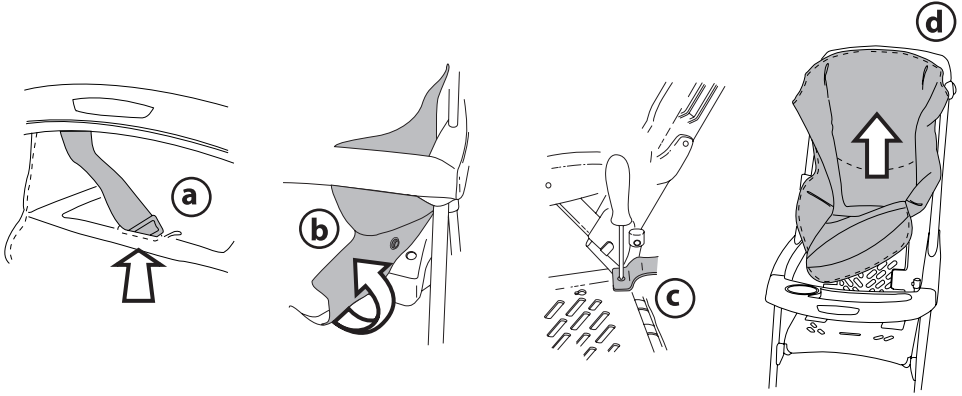

23

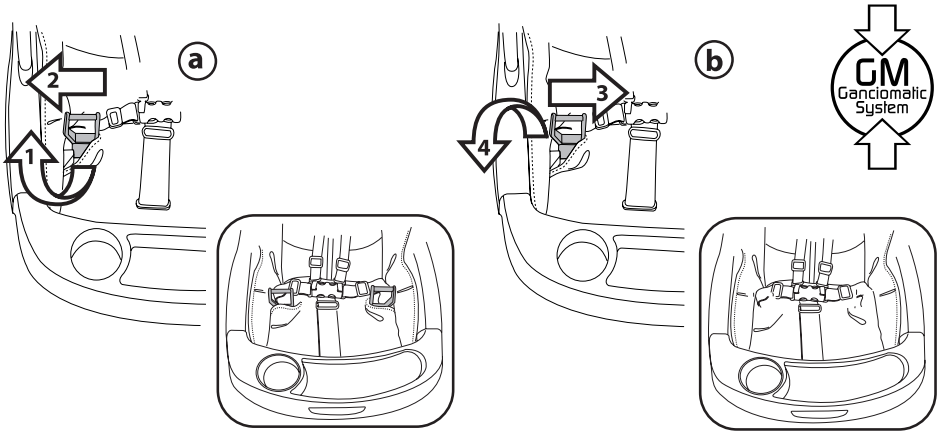

24



25



26

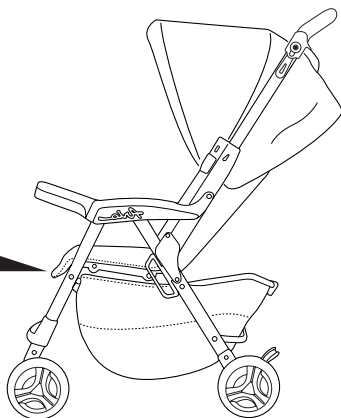
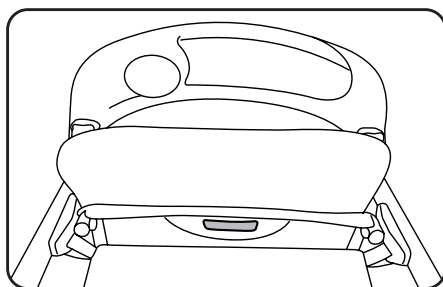

# ARIA

- 1 BCAA0H00-
- 2 SAPI6430NGR
- 3 SAPI5100SNGR
- 4 SPST5120N
- 5 SPST5474DGR  
SPST5474SGR
- 6 SPST5475GL
- 7 SPST5115DGRNS  
SPST5115SGRNS

- 8 ARPI0444L65N
- 9 ITARIN00NL65
- 10 ERSHAA00-NY01RE53M
- 11 SPST5096GL
- 12 SPST6055N
- 13 SAPI6054GRN
- 14 SAPI5242NGR
- 15 SPST5198N
- 16 SAPI5100DNCR

- 17 SAPI5291NPEG
- 18 ARPI0536NGR
- 19 BSAAOH00-
- 20 MUCI5P14NERO
- 21 SPST5149KGR
- 22 SPST6467GR
- 23 EABELV0003
- 24 BCOA0H00-

# Aria

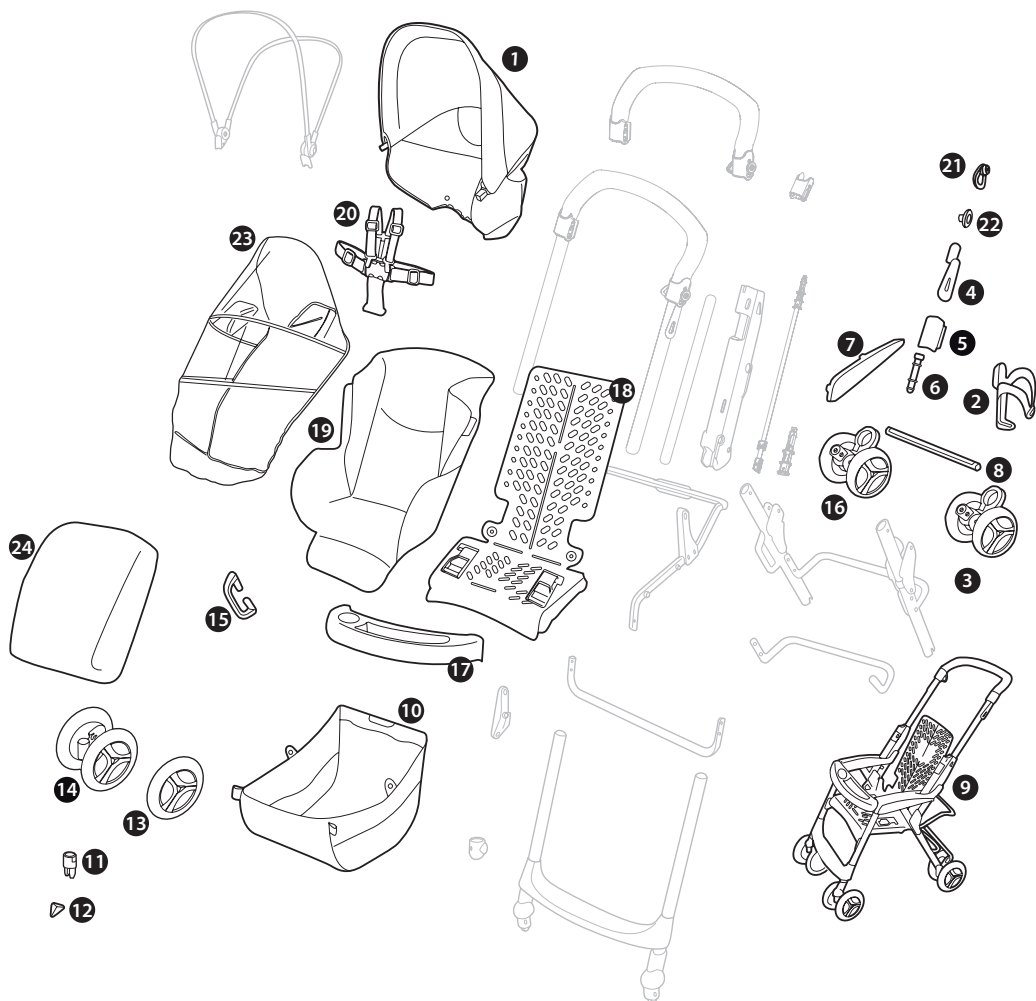

IT Ricambi disponibili in piú colori da specificare nella richiesta.

EN Spare parts available in different colours to be specified when ordering.

FR Pièces de rechange disponibles en plusieurs couleurs à spécifier dans la demande.

DE Ersatzteile in mehr Farben vorhanden, die in der Anfrage spezifiziert werden müssen.

ES Repuestos disponibles en otros colores que se especificarán en el pedido.

PT Peças de reposição disponíveis em cores alternativas a serem especificadas no pedido.

NL Reserveonderdelen verkrijgbaar in meerdere kleuren, bij bestelling te specificeren.

DK Reserveudedele kan leveres i flere farver som bør specificeres ved bestillingen.

FI Varaosia saatavana eri värisinä: ilmoita väri tilauksessa.

CZ U náhradních dílů, které jsou k dispozici ve více barvách, je nutné na objednávce specifikovat příslušnou barvu.

SK Pri náhradných dieloch, ktoré sú k dispozícii vo viacerých farbách, je potrebné pri objednávke špecifikovať želanú farbu.

HU A tartalék alkatrészek különböző színekben elérhetők, melyeket rendeléskor kell kiválasztani.

SL Rezervni deli so na voljo v več barvah, ki jih je treba navesti pri naročilu.

RU Запчасти имеются различных цветов, необходимый указать в запросе.

TR Siparişle belirtilen değişik renklerdeki yedek parçaları mevcuttur.

EL Ανταλλακτικά διαθέσιμα σε διάφορα χρώματα. Προσδιορίστε όταν παραγγείλετε.

Grazie per aver acquistato un prodotto Peg-Pérego.

## AVVERTENZA

- **IMPORTANTE: leggere attentamente queste istruzioni e conservarle per un futuro utilizzo. La sicurezza del bambino potrebbe essere messa a rischio se non si eseguono queste istruzioni.**
- Questo articolo è stato progettato per il trasporto di 1 bambino nella seduta.
- Non utilizzare questo articolo per un numero di occupanti superiori a quanto previsto dal costruttore.
- Questo articolo è omologato per bambini da 6 mesi fino a 15 kg nella seduta. Usato come Travel System in abbinamento al seggiolino auto di gruppo 0+, questo veicolo è inteso dalla nascita.
- Questo articolo è stato progettato per essere usato in combinazione con 1 seggiolino auto "Primo Viaggio" (gruppo 0+) Peg-Pérego Ganciomatic.
- Prima dell'uso assicurarsi che seggiolino auto "Primo Viaggio" (gruppo 0+) sia correttamente agganciato all'articolo.
- Potrebbe essere pericoloso lasciare il vostro bambino incustodito.
- Questa seduta non è adatta a bambini di età inferiore a 6 mesi.
- Utilizzare sempre la cintura di sicurezza a cinque punti, agganciare sempre il cinturino girovita al cinturino spartigambe.
- Prestare attenzione alla presenza del bambino quando si effettuano operazioni di regolazione dei meccanismi (maniglione, schienale).
- Azionare sempre il freno quando si è fermi e durante le operazioni di carico e scarico del bambino.
- Le operazioni di assemblaggio, preparazione dell'articolo, di pulizia e manutenzione devono essere effettuate solo da adulti.
- Non utilizzare questo articolo se presenta parti mancanti o rotture.
- Prima dell'uso assicurarsi che tutti i meccanismi di aggancio siano ingaggiati correttamente.
- Evitare di introdurre le dita nei meccanismi.
- Ogni carico appeso al maniglione o alle maniglie può rendere instabile l'articolo; seguire le indicazioni del costruttore riguardo ai massimi carichi utilizzabili.
- Non introdurre nel cestello carichi per un peso superiore a 5 kg. Non inserire nei portabibite pesi superiori a quanto specificato nel portabibite stesso e mai bevande calde. Non inserire nelle tasche delle capotte (se presenti) pesi superiori a 0.2 Kg.
- Il frontalino non è progettato per reggere il peso del bambino; il frontalino non è disegnato per mantenere il bambino nella seduta e non sostituisce il cinturino di sicurezza.
- Non utilizzare l'articolo in vicinanza di scale o gradini; non utilizzare vicino a fonti di calore, fiamme libere od oggetti pericolosi a portata delle braccia del bambino.
- Potrebbe essere pericoloso utilizzare accessori non approvati dal costruttore.
- Questo articolo non è adatto per il jogging o la corsa coi pattini.
- Non utilizzare il parapigioggia (se presente) in ambienti chiusi e controllare sempre che il bambino non sia accaldato; non collocare mai vicino a fonti di calore e fare attenzione alle sigarette. Assicurarsi che il parapigioggia non interferisca con nessun meccanismo in movimento del carrello o passeggino; togliere sempre il parapigioggia prima di chiudere il vostro carrello o passeggino.

## ISTRUZIONI D'USO

- 1 APERTURA: (fig. a) per aprire il passeggino, sganciare contemporaneamente i due attacchi, alzare con decisione il manubrio verso l'alto (fig. b) e successivamente spingerlo verso il basso fino allo scatto finale (fig. c).  
Se i ganci anteriori non si fossero agganciati correttamente, fare pressione sulla seduta fino al click di aggancio.  
Una volta aperto il passeggino, attaccare grazie alle calamite, il tessuto laterale della seduta ai braccioli.
- 2 MONTAGGIO RUOTE POSTERIORI: per inserire il gruppo ruote posteriori, premere il pulsante 1 fino in fondo (fig. a) e contemporaneamente spingere le ruote fino allo scatto d'aggancio (fig. b).
- 3 MONTAGGIO RUOTE ANTERIORI: per inserire le ruote anteriori, abbassare la leva (fig. a) e infilare la ruota fino al click. (fig. b)
- 4 MONTAGGIO FRONTALINO: agganciare il frontalino come in figura.
- 5 CAPOTTINA: per applicare la capottina, inserire gli attacchi nelle apposite sedi (fig. a) e abbottonare la capottina sul retro dello schienale (fig. b).
- 6 Quando il tuo bambino dorme, è possibile ruotare la capottina in più posizioni (fig. a). Per togliere la capottina premere i pulsanti laterali e contemporaneamente sfilare la capottina verso l'alto (fig. b).
- 7 COPERTINA: calzare la copertina e abbottonarla lateralmente ai braccioli del passeggino.
- 8 PARAPIOGGIA: per montare il parapigioggia fissare l'elastico ai montanti anteriori e abbottonare (fig. a), infilare l'elastico del parapigioggia alla base dei montanti anteriori e abbottonare (fig. b). Questo parapigioggia è stato studiato anche nel caso in cui sul passeggino ci sia agganciato il seggiolino auto Primo Viaggio, garantendo la totale protezione (fig. c).
- 9 PORTABIBITE: il portabibite è applicabile sul lato sinistro o destro del passeggino, grazie al gancio già presente su ambedue i lati del passeggino. Per applicare il portabibite, agganciarlo fino al click (fig. a). Portabibite agganciato (fig. b).
- 10 FRENO: per frenare il passeggino abbassare col piede la leva freno posizionata sul gruppo ruote posteriori. Per sbloccare il freno, agire in senso opposto. Da fermi, azionare sempre il freno.
- 11 CINTURA DI SICUREZZA 5 PUNTI: per agganciare, inserire le due fibbie del cinturino girovita (con bretelle agganciate) nel cinturino spartigambe fino al click (fig. a). Per sganciare, premere ai lati della fibbia e contemporaneamente tirare verso l'esterno il cinturino girovita (fig. b).
- 12 Per indossare la cintura di sicurezza, inserire il regola bretelle nel passante dello schienale (fig. a) e sfilare dopo aver agganciato la cintura per lasciare che il bambino sia libero di muoversi (fig. b). Posizionare il regola bretelle appena sotto le spalle del bambino per non fare scivolare le bretelle (fig. c). Per stringere il cinturino girovita tirare, da entrambi i lati, nel senso della freccia (fig. d), per allentarlo agire in senso contrario. Il cinturino girovita può essere stretto fino al fermo di sicurezza (fig. e).
- 13 REGOLAZIONE SCHIENALE: per reclinare lo schienale abbassare il pulsante del regola-schienale e contemporaneamente spingere quest'ultimo in giù (fig. a). Per alzare lo schienale spingere in su il regola-schienale (fig. b).
- 14 RUOTE PIROETTANTI: per rendere le ruote anteriori piroettanti abbassare la leva (fig. a), per renderle fisse, alzare la leva (fig. b).
- 15 FRONTALINO-VASSOIO: è possibile aprire il frontalino-vassoio per facilitare l'entrata e l'uscita del bambino quando è più grande. Per aprire da un solo lato il frontalino premere uno dei due pulsanti (1 o 2) e ruotarlo verso l'alto. Per togliere il frontalino-

vassoio, premere i due pulsanti come in figura e contemporaneamente tirare verso l'alto (fig.\_a). Per rimuoverlo, premere entrambi i pulsanti (1 e 2) e contemporaneamente tirare verso l'alto (fig.\_b). Non appoggiare sul frontalino-vassoio bevande bollenti perché potrebbe essere pericoloso.

- 16 **SOSTITUZIONE CESTELLO:** Nel caso si dovesse sostituire il cestello, per montarlo agganciarlo anteriormente ai gancini (fig.\_a) e abbottonarlo posteriormente (fig.\_b).
- 17 **ESTRAZIONE RUOTE:** le ruote del passeggino sono estraibili. Per togliere le ruote anteriori, occorre rendere le ruote piroettanti, premere le levette (fig.\_a) e contemporaneamente spingere la ruota fino a toglierla (fig.\_b).
- 18 Per togliere le ruote posteriori, premere il pulsantino (fig.\_a) e contemporaneamente spingere le ruote verso il basso fino a toglierle (fig.\_b).
- 19 **CHIUSURA:** prima di chiudere il passeggino, se applicata, chiudere la capottina. Per chiudere il passeggino, alzare le due leve del manubrio (fig.\_a) e ruotare il manubrio in avanti fino al click (fig.\_b).
- 20 Successivamente spingere lo schienale e la capottina verso il passeggino e abbassare il maniglione fino a farlo rientrare nella sua sede (fig.\_a). Verificare la corretta chiusura del passeggino dal gancio di sicurezza (fig.\_b). Il passeggino chiuso rimane in piedi da solo ed è possibile trasportarlo grazie alla pratica maniglia (fig.\_c).
- 21 **SFODERABILITÀ:** per sfoderare il passeggino togliere, per prima cosa, la capottina, poi il coperchietto posto lateralmente e fare leva (fig.\_a). Spingere il perno prima verso l'alto e poi verso l'esterno (fig.\_b), infine sfilarlo dall'asola della sacca (fig.\_c). Procedere su entrambi i lati.
- 22 Per sganciare la sacca dalla seduta, estrarre lo spartigambe agendo da sotto (fig.\_a) e sbottonarla (fig.\_b). Svitare il cinturino da entrambi i lati (fig.\_c) e sfilare la sacca (fig.\_d).

## GANCIOMATIC SYSTEM

Ganciomat System è il sistema pratico e veloce che permette di agganciare al passeggino, grazie agli attacchi Ganciomat, il seggiolino auto Primo Viaggio, anch'esso dotato di Ganciomat System acquistabile separatamente.

- 23 **ATTACCHI GANCIOMATIC DEL PASSEGGINO:** per alzare gli attacchi Ganciomat del passeggino, sollevare la sacca negli angoli della seduta e alzare i due attacchi che automaticamente si sposteranno verso l'esterno (fig.\_a). Per abbassare gli attacchi Ganciomat, spingerli prima verso l'interno e successivamente abbassarli (fig.\_b).
- 24 **PASSEGGINO + SEGGIOLINO AUTO:** per agganciare il seggiolino auto al passeggino, occorre: frenare il passeggino, togliere la capottina, abbassare completamente lo schienale e alzare gli attacchi Ganciomat. Posizionare il seggiolino auto verso la mamma e spingerlo verso il basso fino al click. Si raccomanda di non rimuovere il frontalino dal passeggino, quando si aggancia il seggiolino auto. Per sganciare il seggiolino auto dal passeggino consultare il suo manuale istruzioni.

## ACCESSORI

- 25 **BORSA:** borsa con materassino per il cambio del bebè, agganciabile al passeggino.

## NUMERI DI SERIE

- 26 **ARIA,** riporta sotto la seduta informazioni relative alla data di produzione dello stesso.  
\_ Nome del prodotto, data di produzione e numerazione seriale.

Queste informazioni sono indispensabili in caso di reclamo.

## PULIZIA E MANUTENZIONE

**MANUTENZIONE DELL'ARTICOLO:** proteggere da agenti atmosferici: acqua, pioggia o neve; l'esposizione continua e prolungata al sole potrebbe causare cambiamenti di colore in molti materiali; conservare questo articolo in un posto asciutto.

**PULIZIA DEL TELAIO:** periodicamente pulire le parti in plastica con un panno umido senza utilizzare solventi o altri prodotti simili; mantenere asciutte tutte le parti in metallo per prevenire la ruggine; mantenere pulite tutte le parti in movimento (meccanismi di regolazione, meccanismi di aggancio, ruote...) da polvere o sabbia e se occorre, lubrificarle con olio leggero.

**PULIZIA DEL PARAPIOGGIA:** lavare con una spugna e dell'acqua saponata, senza utilizzare detersivi.

**PULIZIA DELLE PARTI IN TESSUTO:** spazzolare le parti in tessuto per allontanare la polvere e lavare a mano a una temperatura massima di 30° non torcere; non candeggiare al cloro; non strirare; non lavare a secco; non smacchiare con solventi e non asciugare a mezzo di asciugabiancheria a tamburo rotativo.



## PEG-PÉREGO S.p.A.



Peg-Pérego S.p.A. è certificata ISO 9001. La certificazione offre ai clienti e ai consumatori la garanzia di una trasparenza e fiducia nel modo di lavorare dell'impresa.

Peg Pérego potrà apportare in qualunque momento modifiche ai modelli descritti in questa pubblicazione, per ragioni di natura tecnica o commerciale.

Peg Pérego è a disposizione dei suoi Consumatori per soddisfare al meglio ogni loro esigenza. Per questo, conoscere il parere dei ns. Clienti, è per noi estremamente importante e prezioso. Le saremo quindi molto grati se, dopo aver utilizzato un ns. prodotto, vorrà compilare il QUESTIONARIO SODDISFAZIONE CONSUMATORE, segnalando eventuali osservazioni o suggerimenti, che troverà nel nostro sito internet: [www.pegperego.com](http://www.pegperego.com)

## SERVIZIO ASSISTENZA PEG-PÉREGO

Se fortuitamente parti del modello vengono perse o danneggiate, usare solo pezzi di ricambio originali Peg Pérego. Per eventuali riparazioni, sostituzioni, informazioni sui prodotti, vendita di ricambi originali e accessori, contatta il Servizio Assistenza Peg Pérego indicando, qualora fosse presente, il numero seriale del prodotto.  
tel. 0039/039/60.88.213 numero verde: 800/147.414 (contattabile da rete fissa)  
fax 0039/039/33.09.992  
e-mail [assistenza@pegperego.it](mailto:assistenza@pegperego.it) sito internet [www.pegperego.com](http://www.pegperego.com)

# EN\_English

Thank you for choosing a Peg-Pérego product.



## WARNING

**IMPORTANT: read the instructions carefully before use and keep them for future reference. The child may be hurt if you do not follow these instructions.**

- This item was designed for the transport of 1 child in the seat.
- Do not use this item for a number of occupants greater than that intended by the manufacturer.
- This item is approved for children from 6 months up to a weight of 15 kg in the seat. Used as a Travel System in combination with the Group 0+ car seat, the age range is from birth.
- This item was designed for use in combination with 1 Peg-Pérego Gancromatic “Primo Viaggio” car seat (Group 0+).
- Before use check that the “Primo Viaggio” car seat (Group 0+) is correctly fixed to the item.
- It may be dangerous to leave your child unattended. this seat is not suitable for children under 6 months
- Always use the 5-point harness and attach the waist strap to the leg divider strap.
- Be careful not to hurt the child when adjusting the mechanisms (handlebar, backrest).
- Always apply the brake when stopped and when positioning the child in the seat or when removing the child from the seat.
- Assembly and preparation of the product, plus cleaning and maintenance operations, must be carried out exclusively by adults.
- Do not use this item if there are parts missing or signs of breakage.
- Before use check that all the attachment mechanisms are correctly engaged.
- Do not insert fingers into the mechanisms.
- Any load hanging on the handlebar or the handles can make the stroller/carriage unstable; follow the manufacturer’s instructions for max load capacity. Do not place loads over 5 kilos in the basket. Do not place in the bottle holder weights heavier than stated or hot drinks. Do not place in the hood pockets (if applicable) weights over 0.2 Kg.
- The front bar is not designed to support the child’s weight. It is not designed to keep the child in the seat and does not substitute for the waist belt.
- Do not use the item near to stairs or steps, heat sources, naked flames or dangerous objects within reach of the child.
- The use of accessories not approved by the manufacturer could be dangerous.
- This item is not suitable for jogging or roller skating.
- Do not use the rain canopy (if present) indoors and regularly check to ensure the child is not too warm; do not park the stroller close to heat sources and keep well away from lighted cigarettes. Ensure the rain canopy is not interfering with any moving parts of the carriage or stroller; always remove the rain canopy before folding your carriage or stroller.

## INSTRUCTIONS

- 1 OPENING: (fig\_a) to open the stroller, release the two connectors simultaneously, lift the handle upwards sharply (fig\_b) and then push it down again until it snaps into place (fig\_c).  
If the front clips do not fasten properly, push down on the seat until they click into place.

- Once the stroller is open, use the magnets to attach the fabric on the sides of the seat to the armrests.
- 2 FITTING THE REAR WHEELS: To mount the rear wheel unit, press button 1 all the way down (fig\_a) while pressing on the wheels until they click into place (fig\_b).
- 3 FITTING THE FRONT WHEELS: To mount the front wheels, lower the lever (fig\_a) and click the wheels into place (fig\_b).
- 4 FITTING THE FRONT BAR: Attach the front bar as shown in the figure.
- 5 HOOD: To attach the hood, insert the tabs into the notches (fig\_a) and button the hood to the rear of the backrest (fig\_b).
- 6 The hood can be moved to different positions while your child is sleeping (fig\_a). To remove the hood, press the side buttons while lifting the hood off (fig\_b).
- 7 COVER: slide the cover on and button it at the side to the arms of the stroller.
- 8 RAIN CANOPY: To fit the rain canopy, button the elastic around the front uprights (fig\_a), then button the elastic around the base of the front uprights (fig\_b). This rain canopy has been designed for use with the Primo Viaggio car seat attached to the stroller as well, to guarantee total protection (fig\_c).
  - Do not use the rain canopy in closed environments and always check that the child is not hot.
  - Do not place rain canopy near sources of heat and keep it away from cigarettes.
  - Make sure that the rain canopy does not block any mechanism in movement in the chassis or stroller.
  - Always remove the rain canopy before closing your chassis or stroller.
  - Wash with a sponge and soapy water, without using detergents.
- 9 CUP HOLDER: The cup holder can be placed on the left or right hand side of the stroller, thanks to the attachment which is already fitted on both sides. To fit the cup holder, click it on (fig\_a). Fitted cup holder (fig\_b).
- 10 BRAKE: Press down on the brake lever situated on the rear wheel unit to set the brake on the stroller. Lift the lever to release the brake. Always set the brake when the stroller is at a standstill.
- 11 5-POINT SAFETY HARNESS: To attach the safety harness, insert the two buckles of the waist strap (with shoulder straps attached) into the leg divider strap until it clicks into place (fig\_a). To release, press both sides of the buckle and pull the waist strap to the sides at the same time (fig\_b).
- 12 To secure the child with the safety harness, insert the shoulder strap buckle in the special holder on the backrest (fig\_a) and, after fastening the harness, detach the buckle from the backrest to allow the child more freedom of movement (fig\_b). Position the shoulder strap buckle just below the child’s shoulders to ensure the straps remain in place without slipping (fig\_c). To tighten the waist strap, pull on both sides in the direction of the arrow (fig\_d). To loosen it do the opposite. The waist strap can be tightened as far as the safety lock (fig\_e).
- 13 ADJUSTING THE BACKREST: To recline the backrest, lower the backrest adjuster button while pushing the backrest down (fig\_a). To raise the backrest, push the backrest adjuster button upwards (fig\_b).
- 14 SWIVELLING WHEELS: Lower the lever (fig\_a) to allow the front wheels to swivel. Lift the lever for fixed wheels (fig\_b).
- 15 FRONT BAR-CHILD TRAY The front bar-child tray can be opened to make it easier for the child to get in and out of the stroller when he or she is older. To open the front bar on one side only press one of the two buttons (1 or 2) and lift it upwards. To remove the

- front bar-child tray, press the two buttons as shown in the figure while pulling it upwards (fig\_a). To remove it press both buttons (1 and 2) while pulling it upwards (fig\_b). Do not place boiling-hot drinks on the front bar-child tray; this could be dangerous.
- 16 **REPLACING THE BASKET:** If it is necessary to replace the basket, fasten the front of the new basket to the hooks (fig\_a) and close the buttons on the back (fig\_b).
  - 17 **REMOVING THE WHEELS:** The wheels on the stroller are removable. To remove the front wheels, set them to swivel, press the levers (fig\_a) and at the same time push the wheel until it comes off (fig\_b).
  - 18 To remove the rear wheels, press the button (fig\_a) and at the same time push the wheels down until they come off (fig\_b).
  - 19 **CLOSING:** before closing the stroller, close the hood if it is fitted. To close the stroller, lift the two levers on the handle (fig\_a) and rotate the handle forwards until it clicks into position (fig\_b).
  - 20 Push the backrest and the hood towards the stroller, while lowering the handlebar into its housing (fig\_a). Check to make sure that the stroller is fastened securely with the safety clip (fig\_b). The folded-up stroller will stand upright by itself and it is possible to carry it thanks to the practical handle (fig\_c).
  - 21 **REMOVABLE LINING:** To remove the lining from the stroller, first of all remove the hood, then remove the little cover on the side by pressing on it (fig\_a). Push the pin upwards and then outwards (fig\_b). Slip the pin out of the hole in the sack (fig\_c). Repeat on the other side.
  - 22 To detach the sack from the seat, remove the leg divider from under the seat (fig\_a), and unbutton (fig\_b). Unscrew the safety belt from both sides (fig\_c) and slip the sack off the stroller (fig\_d).

## GANCIOMATIC SYSTEM

Ganciomatic is the practical, fast system for attaching the Primo Viaggio car seat to the stroller. The car seat is fitted with the Ganciomatic System, and is sold separately.

- 23 **STROLLER GANCIOMATIC FASTENERS:** To raise the Ganciomatic fasteners on the stroller, pull the sack up in the seat corners and lift the two fasteners. They will automatically move outwards (fig\_a). To lower the Ganciomatic fasteners, push them inwards and then down (fig\_b).
- 24 **STROLLER + CAR SEAT:** To fasten the car seat to the stroller: set the brake on the stroller, remove the hood, completely lower the backrest and raise the Ganciomatic fasteners. Place the car seat, facing the adult, on the stroller and push down until it clicks into place. Do not remove the front bar from the stroller when attaching the car seat. See the car seat's user manual for instructions on how to detach it from the stroller.

## ACCESSORY

- 25 **BORSA.** Diaper-Changing Bag with pad for changing the baby. Attaches to the stroller.

## SERIAL NUMBERS

- 26 **ARIA** carries information on its date of manufacture under the seat.  
 \_ Product name, date of manufacture and serial number of the product.  
 This information is essential in the event of any complaints.

## CLEANING AND MAINTENANCE

**PRODUCT MAINTENANCE:** protect from the weather: water, rain, or snow; prolonged and continuous exposure to bright sunlight may give rise to colour changes of various different materials; store this product in a dry place.

**CLEANING THE CHASSIS:** periodically clean all plastic parts with a damp cloth. Do not use solvent or similar cleaning products; keep all metal parts dry to prevent rusting; keep moving parts clean (adjustment mechanisms, locking mechanisms, wheels, ...) and free of dust and sand and, if necessary, lubricate with light machine oil.

**CLEANING THE RAIN CANOPY:** wash with a sponge and soapy water; do not use detergents.

**CLEANING FABRIC PARTS:** brush fabric parts to remove dust and wash by hand at a maximum temperature of 30°C; do not wring; do not use chlorine bleach, do not iron; do not dry clean; do not apply solvent-based stain removers and do not dry in a tumble dryer.



## PEG-PÉREGO S.p.A.



Peg-Pérego S.p.A. is an ISO 9001 certified company. This certification is a guarantee for customers and consumers of the transparency and trustworthiness of the company's procedures and working methods.

Peg Pérego can make changes at any time to the models described in this publication for technical or commercial reasons.

Peg Pérego is at the disposal of its customers and consumers to ensure that all their demands and queries are fully satisfied. It is a key part of our policy to ensure we are always aware of our customers' views and requirements. We would therefore be very grateful if, after using a Peg Pérego product, you take the time to fill in our CUSTOMER SATISFACTION QUESTIONNAIRE, making a note of any comments or suggestions you might have. You can find the questionnaire on the Peg Pérego website: [www.pegperego.com](http://www.pegperego.com)

## PEG-PÉREGO AFTER-SALES SERVICE

If any parts of your Peg Pérego product should be accidentally mislaid or damaged, use exclusively genuine original Peg Pérego replacements. For any repairs, replacements, product information, and orders for genuine original replacement parts and accessories, please contact Peg Pérego After Sales Service indicating the product serial number, if any. tel. 0039/039/60.88.213 fax 0039/039/33.09.992 e-mail [assistenza@pegperego.it](mailto:assistenza@pegperego.it) website [www.pegperego.com](http://www.pegperego.com)

# FR\_Français

Merci d'avoir choisi un produit Peg-Pérego.

## AVERTISSEMENT

- **IMPORTANT : lire ces instructions avec attention et les conserver pour toute référence future. La sécurité de l'enfant pourrait être menacée si ces instructions ne sont pas suivies.**
- Cet article a été conçu pour transporter 1 enfant dans le siège.
- Ne pas utiliser lorsque le nombre d'occupants est supérieur aux prescriptions du fabricant.
- Cet article est homologué pour des enfants dans le siège de 6 mois jusqu'à un poids de 14 kg. S'il est utilisé comme Travel System en combinaison avec le siège-auto du groupe 0+, ce véhicule peut être employé dès la naissance.
- Cet article a été conçu pour être utilisé en combinaison avec 1 siège-auto « Primo Viaggio » (groupe 0+) Peg-Pérego Ganciomatic.
- Avant chaque utilisation, s'assurer que le siège-auto « Primo Viaggio » (groupe 0+) est correctement accroché à l'article.
- Il peut être dangereux de laisser l'enfant sans surveillance.
- Ce siège ne convient pas aux enfants de moins de 6 mois
- Toujours utiliser la ceinture de sécurité à cinq points; toujours accrocher la sangle ventrale à la sangle d'entrejambes.
- Prêter attention à la position de l'enfant lors des opérations de réglage des éléments mobiles (poignée, dossier).
- Toujours actionner le frein lorsque l'article est à l'arrêt et pendant l'installation ou la sortie de l'enfant.
- Les opérations d'assemblage, de préparation de l'article, de nettoyage et d'entretien doivent être réalisées uniquement par des adultes.
- Ne pas utiliser cet article si des pièces sont manquantes ou cassées.
- Avant l'utilisation, s'assurer que tous les mécanismes de fixation sont correctement enclenchés.
- Éviter de mettre les doigts dans les mécanismes.
- Toute charge suspendue aux poignées peut déstabiliser le produit, suivre les recommandations du fabricant sur les charges maximales admises.
- Ne pas utiliser le panier pour transporter des charges dont le poids dépasse 5 kg. Ne pas introduire dans le porte-boisson des charges supérieures à celles indiquées sur le porte-boisson lui-même et ne jamais introduire de boissons chaudes. Ne pas introduire dans les poches de la capote (lorsqu'elles sont présentes) des objets dont le poids dépasse 0.2 kg.
- La main courante n'a pas été conçue pour supporter le poids de l'enfant; elle n'a pas non plus été conçue pour maintenir l'enfant en position assise et ne remplace pas la sangle de sécurité.
- Ne pas utiliser l'article à proximité d'escaliers ou de marches; ne pas l'utiliser à proximité de sources de chaleur, de flammes directes ou d'objets dangereux se trouvant à la portée de l'enfant.
- L'utilisation d'accessoires n'ayant pas été approuvés par le fabricant peut se révéler dangereuse.
- Ne pas utiliser ce produit lors d'un jogging ou avec des patins à roulettes.
- Ne pas utiliser l'habillage pluie (lorsqu'il est présent sur l'article) dans des milieux clos et toujours contrôler que l'enfant n'ait pas trop chaud; ne jamais placer à proximité de sources de chaleur et prendre garde aux cigarettes. S'assurer que l'habillage pluie

n'interfère avec aucun mécanisme en mouvement du châssis ou de la poussette; toujours retirer l'habillage pluie avant de refermer le châssis ou la poussette.  
– Conforme aux exigences de sécurité.

## INSTRUCTIONS D'UTILISATION

- 1 **OUVRETTURE** : pour ouvrir la poussette, décrocher simultanément les deux fixations (fig. a), relever vigoureusement le guidon (fig. b) puis le pousser vers le bas jusqu'au déclik final (fig. c).  
Si les crochets avant ne sont pas correctement montés, faire pression sur le siège jusqu'au déclik d'enclenchement. Une fois la poussette ouverte, attacher le tissu latéral du siège aux accoudoirs à l'aide des aimants.
- 2 **MONTAGE ROUES ARRIÈRE** : pour insérer le groupe roues arrière, appuyer à fond sur le bouton 1 (fig. a) tout en poussant les roues jusqu'au déclik d'enclenchement (fig. b).
- 3 **MONTAGE ROUES AVANT** : pour insérer les roues avant, abaisser le levier (fig. a) et insérer la roue jusqu'au déclik (fig. b).
- 4 **INSTALLATION DE LA MAIN COURANTE**: accrocher la main courante comme indiqué sur la figure.
- 5 **CAPOTE** : pour installer la capote, insérer ses fixations dans les emplacements prévus à cet effet (fig. a) et la boutonner à l'arrière du dossier (fig. b).
- 6 Il est possible d'orienter la capote dans plusieurs positions quand l'enfant est endormi (fig. a). Pour enlever la capote, appuyer sur les boutons latéraux et la faire sortir par le haut (fig. b).
- 7 **TABLIER** : mettre le tablier en place et le boutonner sur les côtés aux accoudoirs de la poussette.
- 8 **HABILLAGE PLUIE**: Pour installer l'habillage pluie, accrocher l'élastique aux montants avant et boutonner comme indiqué sur la figure (fig. a). Attacher l'élastique de l'habillage pluie autour du tube à l'avant de la poussette comme indiqué sur la figure correspondante (fig. b). Cet habillage pluie a été conçu pour couvrir aussi le siège auto Primo Viaggio lorsqu'il est installé sur la poussette, garantissant ainsi une protection optimale (fig. c).
- 9 **PORTE-BOISSONS** : le porte-boissons peut être monté du côté droit ou gauche de la poussette, grâce au support présent de chaque côté de la poussette. Pour accrocher le porte-boissons, l'insérer sur son support jusqu'au déclik (fig. a). Porte-boissons accroché (fig. b).
- 10 **FREIN** : pour immobiliser la poussette, abaisser à l'aide du pied le levier de frein situé sur le groupe roues arrière. Pour débloquer le frein, relever le dossier. Toujours actionner le frein lorsque la poussette est à l'arrêt.
- 11 **CEINTURE DE SÉCURITÉ À 5 POINTS**: pour accrocher la ceinture de sécurité à 5 points, insérer les deux clips de la sangle ventrale (avec les bretelles accrochées) dans la sangle d'entrejambes jusqu'au déclik (fig. a). Pour la décrocher, appuyer sur les côtés du clip tout en tirant la sangle ventrale vers l'extérieur (fig. b).
- 12 Pour attacher l'enfant, insérer tout d'abord l'élément de réglage des bretelles dans l'embout tissu du dossier (fig. a), attacher l'enfant et retirer l'élément de réglage de l'embout de tissu afin que l'enfant soit libre de ses mouvements (fig. b). Positionner l'élément de réglage des bretelles juste sous les épaules de l'enfant de sorte que les bretelles ne glissent pas (fig. c). Pour serrer la sangle ventrale, tirer des deux côtés dans le sens indiqué par la flèche (fig. d). Pour la desserrer, procéder à l'opération contraire. La sangle ventrale ne peut être serrée au-delà de la butée de sécurité (fig. e).
- 13 **RÉGLAGE DU DOSSIER** : pour incliner le dossier, appuyer sur le bouton du dispositif de réglage du dossier tout en poussant ce dernier vers le bas (fig. a). Pour relever le dossier, pousser vers le haut le dispositif de réglage du dossier (fig. b).
- 14 **ROUES PIVOTANTES** : pour mettre les roues avant en position pivotante, abaisser le levier (fig. a); pour les



- mettre en position fixe, relever le levier (fig. b).
- 15 **MAIN COURANTE-PLATEAU** : la main courante-plateau peut être ouverte de manière à faciliter l'entrée et la sortie de l'enfant une fois qu'il a grandi. Pour ouvrir la main courante d'un côté seulement, appuyer sur l'un des deux boutons (1 ou 2) et la faire pivoter vers le haut. Pour enlever la main courante-plateau, appuyer sur les deux boutons comme indiqué sur la figure tout en la tirant vers le haut (fig. a). Pour enlever la main courante, appuyer sur les deux boutons (1 et 2) tout en la tirant vers le haut (fig. b). Ne pas placer de boissons brûlantes sur la main courante-plateau, cela pourrait être dangereux.
- 16 **INSTALLATION DU PANIER** : pour installer le panier, le monter à l'avant sur les petits crochets (fig. a) et le boutonner à l'arrière (fig. b).
- 17 **DÉMONTAGE DES ROUES** : les roues peuvent être démontées de la poussette. Pour enlever les roues avant, il convient au préalable de les rendre pivotantes. Appuyer ensuite sur les languettes (fig. a) tout en tirant la roue jusqu'à ce qu'elle s'enlève (fig. b).
- 18 Pour enlever les roues arrière, appuyer sur le petit bouton (fig. a) tout en tirant les roues vers le bas jusqu'à ce qu'elles s'enlèvent (fig. b).
- 19 **FERMETURE** : avant de refermer la poussette, replier le cas échéant la capote. Pour refermer la poussette, soulever les deux leviers du guidon (fig. a) et faire basculer le guidon vers l'avant jusqu'à entendre le déclic (fig. b).
- 20 Pousser ensuite le dossier et la capote vers la poussette et abaisser le guidon jusqu'à ce qu'il rentre dans son logement (fig. a). S'assurer de la bonne fermeture de la poussette en contrôlant la position du crochet de sécurité (fig. b). Une fois fermée, la poussette reste debout toute seule. Elle peut être transportée grâce à sa poignée de transport sur le côté (fig. c).
- 21 **POUR ENLEVER LA HOUSSE** : pour enlever la housse de la poussette, commencer par retirer la capote, puis enlever le petit couvercle situé sur le côté et faire levier (fig. a). Pousser le goujon vers le haut puis le sortir de son logement (fig. b). Pour finir, le faire sortir de la boutonnière de la housse (fig. c). Procéder de même des deux côtés.
- 22 Pour décrocher la housse du siège, enlever la sangle d'entrejambes par en dessous (fig. a) et déboutonner la housse (fig. b). Dévisser la ceinture de chaque côté (fig. c) et retirer la housse (fig. d).

## SYSTÈME GANCIOMATIC

le système Ganciomatic, pratique et rapide, permet d'accrocher le siège-auto Primo Viaggio (vendu séparément) également équipé du système Ganciomatic à la poussette grâce aux fixations Ganciomatic.

- 23 **FIXATIONS GANCIOMATIC DE LA POUSSETTE** : pour relever les fixations Ganciomatic de la poussette, soulever la housse dans les angles de l'assise et relever les deux fixations qui se déplaceront automatiquement vers l'extérieur (fig. a). Pour abaisser les fixations Ganciomatic, les pousser tout d'abord vers l'intérieur puis les abaisser (fig. b).
- 24 **POUSSETTE + SIÈGE-AUTO** : pour accrocher le siège-auto à la poussette, procéder comme suit : actionner le frein de la poussette, retirer la capote, abaisser complètement le dossier et relever les fixations Ganciomatic. Positionner le siège-auto vers maman et le pousser vers le bas jusqu'à ce qu'il s'enclenche. Il est recommandé de ne pas enlever la main courante de la poussette lors de l'installation du siège-auto. Pour décrocher le siège-auto de la poussette, consulter le manuel d'instructions correspondant.

## ACCESSOIRES EN OPTION

- 25 **BORSA** (Sac à langer). Ce sac muni d'un petit matelas

pour changer bébé peut être accroché à la poussette.

## NUMÉROS DE SÉRIE

- 26 Les informations telles que la date de production du produit sont inscrites sous l'assise d'ARIA.  
 \_ Nom du produit, date de production et numéro de série.  
 Ces informations sont indispensables en cas de réclamation.

## NETTOYAGE ET ENTRETIEN

**ENTRETIEN DE L'ARTICLE**: protéger l'article des agents atmosphériques (eau, pluie ou neige); une exposition continue et prolongée au soleil pourrait entraîner un changement de couleur de nombreux matériaux; ranger cet article dans un lieu sec.

**NETTOYAGE DU CHÂSSIS**: nettoyer régulièrement les pièces en plastique à l'aide d'un linge humide; ne pas utiliser de solvants ou autres produits similaires. Veiller à ce que toutes les pièces métalliques restent sèches pour prévenir la formation de rouille. Maintenir le bon état de propreté de toutes les pièces mobiles (mécanismes de réglage, mécanismes de fixation, roues, etc.) en enlevant poussières ou sable; graisser avec une huile légère si nécessaire.

**NETTOYAGE DE L'HABILLAGÉ PLUIE**: utiliser une éponge et de l'eau savonneuse; ne pas utiliser de détergents.

**NETTOYAGE DES ÉLÉMENTS EN TISSU**: brosser les éléments en tissu pour enlever la poussière et laver à la main à une température maximale de 30°; ne pas tordre; ne pas utiliser d'eau de javel; ne pas repasser; ne pas laver à sec; ne pas détacher à l'aide de solvants; ne pas sécher dans un sèche-linge à tambour rotatif.



## PEG-PÉREGO S.p.A.



Peg-Pérego S.p.A. est certifiée ISO 9001. La certification offre à la clientèle une garantie de transparence et représente un gage de confiance dans la façon de travailler de l'entreprise.

Peg-Pérego se réserve le droit de procéder à tout moment à des modifications sur les modèles décrits dans cet ouvrage, pour des raisons de nature technique ou commerciale.

Peg-Pérego est à la disposition de sa clientèle pour satisfaire au mieux chacune de ses exigences. En cela, il est très important et précieux pour nous de connaître l'opinion de notre clientèle. Nous vous saurions donc gré, après avoir utilisé un de nos produits, de remplir le QUESTIONNAIRE DE SATISFACTION CLIENT, en nous faisant part de toute observation ou suggestion éventuelle. Vous trouverez ce questionnaire sur notre site Internet, à l'adresse [www.pegperegocom](http://www.pegperegocom)

## SERVICE D'ASSISTANCE PEG-PÉREGO

En cas de perte de pièces ou de rupture de l'une d'elles, utiliser exclusivement des pièces de rechange originales Peg-Pérego. Pour d'éventuelles réparations, substitutions, informations sur les produits, vente de pièces de rechange d'origine et d'accessoires, contactez le Service Assistance Peg Perego en indiquant, s'il est présent, le numéro de série du produit.  
 tél. 0039/039/60.88.213 fax 0039/039/33.09.992  
 e-mail [assistenza@pegperegocom](mailto:assistenza@pegperegocom) site Internet [www.pegperegocom](http://www.pegperegocom)

# DE\_Deutsch

Vielen Dank, dass Sie sich für ein Peg-Pérego Produkt entschieden haben.

## WARNUNG

**WICHTIG: Diese Anweisungen sorgfältig lesen und danach aufbewahren. Die Sicherheit des Kindes könnte bei Nichtbeachtung der Anweisungen gefährdet werden.**

- Dieser Artikel ist zum Transport von einem Kind auf dem Sitz vorgesehen.
- Den Artikel nicht für mehr Insassen verwenden, als vom Hersteller vorgesehen.
- Dieser Artikel ist für Kinder ab einem Alter von 6 Monaten bis zu einem Gewicht von 15 kg auf dem Sitz zugelassen. Als Travel System in Verbindung mit dem Autositz der Baugruppe 0+ ist der Wagen für Kinder ab der Geburt gedacht.
- Dieser Artikel wurde für die Verwendung in Kombination mit dem Autositz „Primo Viaggio“ (Baugruppe 0+) Peg-Pérego Ganciomatic entworfen.
- Vor Gebrauch sicherstellen, dass der Autositz „Primo Viaggio“ (Baugruppe 0+) korrekt am Artikel angebracht wurde.
- Es könnte gefährlich sein, das Kind ohne Aufsicht zu lassen.
- Dieser Sitz ist nicht geeignet für Kinder unter 6 Monaten.
- Den Fünf-Punkt-Sicherheitsgurt immer benutzen und auch den Bauchgurt immer am Beinspreizgurt befestigen.
- Bei Einstellungen an den Mechanismen (Griff, Rückenteil) auf das Kind acht geben.
- Beim Halten und während des Herein- und Herausnehmens des Kindes immer die Bremse anziehen.
- Die Montage, die Zusammensetzung des Artikels, die Reinigung und die Instandhaltung dürfen ausschließlich von Erwachsenen durchgeführt werden.
- Artikel nicht mit fehlenden oder kaputten Teilen verwenden.
- Vor dem Gebrauch sicherstellen, dass alle Verankerungsmechanismen korrekt befestigt sind.
- Nicht die Finger in die Mechanismen halten.
- Gewichte, die am Tragebügel oder am Schieber angebracht sind, können die Stabilität des Artikels beeinträchtigen; die Anweisungen des Herstellers in Bezug auf das vorgesehene Höchstgewicht beachten.
- Keine Gegenstände mit einem Gewicht von mehr als 5 kg in den Korb legen. Niemals warme Getränke sowie keine Gegenstände mit einem höheren Gewicht, als das auf dem Getränkehalter angegebene in diesen stellen. Keine Gegenstände von mehr als 0,2 kg in die Taschen des Verdecks (sofern vorhanden) füllen.
- Der vordere Sicherheitsbügel ist nicht zum tragen des Kindes geeignet; der vordere Sicherheitsbügel ist nicht dazu gedacht, das Kind im Sitzen zu halten oder den Sicherheitsgurt zu ersetzen.
- Den Artikel nicht in der Nähe von Treppen oder Stufen abstellen; nicht in der Nähe von Wärmequellen, offenem Feuer oder gefährlichen Gegenständen in Reichweite des Kindes abstellen.
- Es könnte gefährlich sein, vom Hersteller nicht genehmigtes Zubehör zu verwenden.
- Dieser Artikel ist nicht zum Joggen oder Rollschuhlaufen geeignet.
- Den Regenschutz (sofern vorhanden) nicht in geschlossenen Räumen benutzen und immer überprüfen, dass das Kind nicht schwitzt; den

Regenschutz nicht in die Nähe von Wärmequellen bringen und beim Rauchen besondere Vorsicht walten lassen. Überprüfen, dass sich der Regenschutz nicht in den laufenden Mechanismen des Gestells oder des Sportwagens verfangen kann; den Regenschutz vor dem Zusammenklappen des Wagens oder Sportwagens abnehmen.

## GERAUCHSANWEISUNG

- 1 **ÖFFNEN:** (Abb. a) Lösen Sie zum Öffnen des Sportwagens beide Verbindungsteile gleichzeitig, ziehen Sie den Handgriff kraftvoll nach oben (Abb. b) und drücken Sie ihn bis zum endgültigen Einrasten nach unten (Abb. c).  
Sollten die vorderen Haken nicht vollständig eingerastet sein, drücken Sie den Sitz bis zum hörbaren „Klick“ nach unten.  
Ist der Kindersportwagen geöffnet, befestigen Sie die seitliche Stoffverkleidung der Sitze mit den Magneten an den Armstützen.
- 2 **MONTAGE DER HINTERRÄDER:** Zum Einsetzen der Hinterräder den Knopf 1 bis zum Ende (Abb. a) drücken und gleichzeitig die Räder bis zum Einrasten der Schnappvorrichtung drücken (Abb. b).
- 3 **MONTAGE DER VORDERÄDER:** Zum Einsetzen der Vorderräder den Hebel (Abb. a) nach unten drücken und das Rad bis zum hörbaren Klick-Laut einstecken (Abb. b).
- 4 **MONTAGE DES SCHUTZBÜGELS:** Den Schutzbügel laut Abbildung einhaken.
- 5 **VERDECK:** Zur Montage des Verdecks die Verbindungsstücke in die dafür vorgesehenen Öffnungen (Abb. a) stecken und das Verdeck an der Rückseite der Rückenlehne (Abb. b) anknöpfen.
- 6 Wenn Ihr Kind schläft, kann das Verdeck in verschiedene Positionen verstellt werden (Abb. a). Zum Abnehmen des Verdecks die Seitenknöpfe drücken und das Verdeck gleichzeitig nach oben ziehen (Abb. b).
- 7 **FUSSDECKE:** Heben Sie die Fußdecke an und lösen Sie die Knöpfe an den Armlehnen.
- 8 **REGENSCHUTZ:** Um den Regenschutz anzubringen, muss das elastische Band an den vorderen Streben befestigt und wie auf der Abbildung festgeknöpft werden (Abb. a). Das Gummiband des Regenschutzes zum unteren Teil des Vordergestells ziehen und zuknöpfen, wie auf der Abbildung dargestellt (Abb. b). Dieser Regenschutz kann auch verwendet werden, wenn der Autositz Primo Viaggio am Sportwagen angebracht ist und garantiert dabei umfassenden Schutz (Abb. c).
- 9 **FLASCHENHALTER:** Der Flaschenhalter kann an der linken oder rechten Stange des Sitzwagens befestigt werden, da sich an beiden Stangen des Sitzwagens dafür vorgesehene Haken befinden. Zur Befestigung des Flaschenhalters, diesen bis zum hörbaren Klick-Laut einhaken (Abb. a). Befestigter Getränkehalter (Abb. b).
- 10 **BREMSE:** Zum Bremsen des Sitzwagens den an den Hinterrädern befindlichen Bremshebel mit dem Fuß hinunter drücken. Zum Lösen der Bremse die Bremshebel nach oben ziehen. Beim Stehen die Bremse immer betätigen.
- 11 **5-PUNKT-SICHERHEITSGURT:** Zum Anlegen der Sicherheitsgurte die beiden Verschlusszungen des Beckengurtes (mit befestigten Schultergurten) bis zum Einrasten in das Gurtschloss stecken (Abb. a). Zum Abnehmen der Sicherheitsgurte, beidseitig die Drucktasten des Gurtschlusses drücken und den Beckengurt gleichzeitig nach außen hin ziehen (Abb. b).
- 12 Zum Anlegen der Sicherheitsgurte die Steckverbindung der Schultergurte in die Öffnung

- der Rückenlehne stecken (Abb\_a) und nach dem Angurten wieder herausziehen, um dem Kind Bewegungsfreiheit zu verschaffen (Abb\_b). Die Steckverbindung knapp unterhalb der Schultern des Kindes positionieren, damit die Gurte nicht verrutschen können (Abb\_c). Um den Bauchgurt festzuziehen, muss dieser beidseitig in Pfeilrichtung (Abb\_d) gezogen werden, um ihn zu lösen, muss in gegensätzliche Richtung gezogen werden. Der Bauchgurt kann bis zum Sicherheitsverschluss (Abb\_e) festgezogen werden.
- 13 **EINSTELLUNG DER RÜCKENLEHNE:** Zum Neigen der Rücklehne Reglervorrichtung der Rückenlehne drücken und gleichzeitig die Rückenlehne nach hinten schieben (Abb. a). Zum Anheben der Rückenlehne die Reglervorrichtung nach oben ziehen (Abb. b).
  - 14 **SCHWENKBARE RÄDER:** Zum Drehen der Vorderräder den Hebel nach unten drücken (Abb. a), zum unterbinden der Drehung den Hebel anheben (Abb. b).
  - 15 **SCHUTZBÜGEL MIT ABLAGEFLÄCHE:** Der Schutzbügel mit der Ablagefläche lässt sich öffnen, damit dem größer gewordenen Kind das Ein- und Aussteigen erleichtert werden kann. Zum Öffnen des Schutzbügels von einer Seite einen der an den beiden Seiten befindlichen Knopf drücken (1 oder 2) und den Schutzbügel nach oben heben. Zum Hochklappen des Schutzbügels mit Ablagefläche beide Knöpfe laut Abbildung drücken und gleichzeitig den Schutzbügel nach oben ziehen (Abb. a). Zum Abnehmen beide Knöpfe drücken (1 und 2) und gleichzeitig nach oben ziehen (Abb. b). Zur Gefahrenvermeidung dürfen Sie keine heißen Getränke auf den Schutzbügel mit Ablagefläche stellen.
  - 16 **AUSTAUSCH DES KORBS:** Falls der Korb ausgetauscht werden muss, diesen an den vorderen Haken (Abb. a) befestigen und hinten anknöpfen (Abb. b).
  - 17 **ABNAHME DER RÄDER:** Die Räder des Sitzwagens sind abnehmbar. Zum Abnehmen der Vorderräder die Schwenkung dieser einstellen, die Hebel drücken (Abb. a) und gleichzeitig das Rad ziehen bis es draußen ist (Abb. b).
  - 18 Zum Abnehmen der Hinterräder, den Hebel drücken (Abb. a) und gleichzeitig die Räder ziehen bis sie draußen sind (Abb. b).
  - 19 **SCHLIESSEN:** Wenn Sie das Verdeck verwendet haben, schließen Sie es, bevor Sie den Sportwagen schließen. Heben Sie die beiden Sperren am Handgriff (Abb\_a) und drehen Sie ihn bis zum Einrasten nach vorn (Abb\_b).
  - 20 Danach die Rückenlehne und das Verdeck an den Sportwagen heranziehen und den Griff herunter drücken bis er wieder in der dafür vorgesehenen Öffnung sitzt (Abb. a). Anhand des Sicherheitshakens vergewissern, dass der Sportwagen richtig geschlossen wurde (Abb. b). Der geschlossene Sportwagen steht von alleine und kann dank des praktischen Griffs (Abb. c) transportiert werden.
  - 21 **HERAUSZIEHEN:** Zum Herausziehen des Sitzwagens als erstes das Verdeck und danach die Fußdecke an der Seite ziehen und den Hebel betätigen (Abb. a). Den Stift zuerst nach oben und dann nach außen schieben (Abb. b) und schließlich aus der Öse des Sitzbezugs entfernen (Abb. c). Das gleiche bei der anderen Stange wiederholen.
  - 22 Zum Abnehmen des Sitzbezugs vom Sitzgestell die Durchrutschsicherung von unten aus herausziehen (Abb. a) und abknöpfen (Abb. b). Den Gurt von beiden Stangen abschrauben (Abb. c) und den Bezug abnehmen (Abb. d).

## GANCIOMATIC SYSTEM

Das Ganciomatic-System ist das praktische und schnelle System, mit dem sich dank der Ganciomatic-Verbindungsstücke der Autositz Primo Viaggio am Sitzwagen anbringen lässt. Der separat erhältliche Autositz ist mit dem Ganciomatic-System ausgestattet.

- 23 **GANCIOMATIC-VERBINDUNGSSTÜCKE AM SITZWAGEN:** Um die Ganciomatic-Verbindungsstücke des Sitzwagens hochzuklappen, den Bezug an den Ecken des Sitzes anheben und die beiden Verbindungsstücke, die sich automatisch nach außen verstellen, nach oben drücken (Abb. a). Um die Ganciomatic-Verbindungsstücke des Sitzwagens herunterzuklappen, zuerst die Verbindungsstücke nach innen drücken und anschließend nach unten stellen. (Abb.b).
- 24 **SPORTWAGEN + AUTOKINDERSITZ:** Zum Befestigen des Autokindersitzes am Sitzwagen wie folgt vorgehen: die Feststellbremse des Sitzwagens betätigen, das Sitzwagenverdeck abnehmen, die Rückenlehne des Sitzwagens vollständig herunterklappen, die Ganciomatic-Verbindungsstücke des Sitzwagens hochstellen, den Autokindersitz in Richtung der Mama positionieren und bis zum Einrasten nach unten drücken. Es wird empfohlen, den Schutzbügel des Sitzwagens nicht zu entfernen, wenn der Autokindersitz angebracht wird. Zum Abnehmen des Autokindersitzes vom Sitzwagen ist die entsprechende Bedienungsanleitung hinzuzuziehen.

## ZUBEHÖR

- 25 **BORSA (Wickeltasche).** Tasche mit Unterlage, die zum Wickeln des Babys verwendet wird und am Sitzwagen angebracht werden kann.

## SERIENNUMMER

- 26 Unter dem Sitz des Sportwagens ARIA finden Sie das Herstellungsdatum.  
\_ Produktbezeichnung, Herstellungsdatum und Seriennummer.  
Diese Informationen sind unerlässlich im Falle von Reklamationen.

## REINIGUNG UND PFLEGE

**REINIGUNG DES ARTIKELS:** vor Witterungseinflüssen schützen: Wasser, Regen oder Schnee; eine längere Bestrahlung durch die Sonne kann zu Farbänderungen der verschiedenen Materialien führen; diesen Artikel an einem trockenen Ort aufbewahren.

**REINIGUNG DES GESTELLS:** die Kunststoffteile regelmäßig mit einem feuchten Lappen reinigen – keine Lösungsmittel oder ähnliche Produkte verwenden; sämtliche Metallteile trocken halten, um einem eventuellen Rosten vorzubeugen; alle beweglichen Teile (Einstellungsmechanismen, Befestigungsmechanismen, Räder,...) von Staub oder Sand unbedingt sauber halten, wenn nötig, mit Leichtöl schmieren.

**REINIGUNG DES REGENSCHUTZES:** mit einem Schwamm und Seifenwasser waschen, ohne Reinigungsmittel zu verwenden.

**REINIGUNG DER STOFFTEILE:** die Stoffteile abbürsten, um den Staub zu entfernen und per Hand bei einer Höchsttemperatur von 30° waschen; nicht auswringen; nicht mit Bleichmittel behandeln; nicht bügeln; nicht chemisch reinigen; die Flecken nicht mit Hilfe von Lösungsmitteln entfernen und nicht in einem Trockner mit Drehtrommel trocknen.



# ES\_Español

Le agradecemos haber elegido un producto Peg-Pérego.

## PEG-PÉREGO S.p.A.



Peg-Pérego S.p.A. ist gemäß ISO 9001 zertifiziert. Die Zertifizierung garantiert den Kunden und Verbrauchern Transparenz und ermöglicht das Vertrauen in die Arbeitsweise des

Unternehmens.

Peg Pérego kann zu jedem beliebigen Zeitpunkt Änderungen an den in dieser Veröffentlichung beschriebenen Modellen sowohl aus technischen, als auch aus kommerziellen Gründen vornehmen.

Peg Pérego steht den Verbrauchern zur Verfügung, um deren Anforderungen auf das Bestmögliche gerecht zu werden. Demnach ist es ausgesprochen wichtig und wertvoll für uns, über die Meinung unserer Kunden Bescheid zu wissen. Wir bitten Sie daher, das FORMULAR ÜBER DIE KONSUMENTENZUFRIEDENHEIT auszufüllen, nachdem Sie unsere Produkte ausprobiert haben. Das Formular ist unter folgender Internetadresse abrufbar: [www.pegperegocom](http://www.pegperegocom)

## KUNDENDIENST PEG-PÉREGO

Bei Verlust oder Beschädigung ausschließlich Originalersatzteile von Peg Pérego verwenden. Für eventuelle Reparaturen, Ersatzforderungen, Informationen zum Produkt, den Verkauf von Originalersatzteilen und Zubehör setzen Sie sich bitte mit dem Peg Pérego Kundendienst in Verbindung. Halten Sie dazu, falls vorhanden, die Seriennummer des Produkts bereit.

Tel. 0039/039/60.88.213 Fax 0039/039/33.09.992  
E-Mail [assistenza@pegperegocom](mailto:assistenza@pegperegocom) Webseite [www.pegperegocom](http://www.pegperegocom)

## ADVERTENCIA

- **IMPORTANTE: léase atentamente estas instrucciones y consérvelas para futuras consultas. La seguridad del niño podría estar en peligro si no se leen dichas instrucciones.**
- Este artículo se ha diseñado para el transporte de 1 niño en el asiento.
- No utilice este artículo para un número de ocupantes superior al previsto por el fabricante.
- Este artículo está homologado para niños desde los 6 meses hasta los 15 kg en el asiento. Si se usa como Travel System junto con la silla de auto grupo 0+, este vehículo puede utilizarse desde el nacimiento.
- Este artículo se ha diseñado para usarse junto con una silla de auto "Primo Viaggio" (grupo 0+) Peg-Pérego Ganciomatic.
- Antes de usar la silla de auto "Primo Viaggio" (grupo 0+) asegúrese de que esté correctamente enganchada al artículo.
- Podría ser peligroso dejar a su hijo sin vigilancia.
- Ésta butaca no es apta para niños de edad inferior a los 6 meses.
- Utilizar siempre el cinturón de seguridad de cinco puntos y enganchar siempre la correa ventral a la tira entrepiernas.
- Preste atención a la presencia del niño cuando efectúe operaciones de regulación de los dispositivos (asa, respaldo).
- Tener pulsado siempre el freno cuando el automóvil esté parado y durante la carga y descarga del niño.
- Las operaciones de montaje, preparación del producto, limpieza y manutención deben realizarlas sólo los adultos.
- No utilice este artículo si le faltan partes o presenta rupturas.
- Antes de usarse, asegúrese de que todos los mecanismos de enganche estén perfectamente enganchados.
- No introduzca los dedos en los dispositivos.
- Las cargas colgadas del manillar o asas pueden desestabilizar el artículo; siga las indicaciones del fabricante relativas a las cargas máximas que pueden utilizarse.
- No introduzca en la cesta cargas con un peso superior a 5 kg. No coloque en los portabebidas pesos superiores a los que figuran en el propio portabebidas ni bebidas calientes. No meta en los bolsillos de la capota (si los hay) pesos superiores a 0.2 Kg.
- La barra frontal no se ha diseñado para soportar el peso del niño; la barra frontal no se ha diseñado para mantener al niño en el asiento y no sustituye el cinturón de seguridad.
- No utilice el artículo cerca de escaleras o peldaños; no utilizar cerca de fuentes de calor, llamas directas u objetos peligrosos que se hallen al alcance de los niños.
- Podría ser peligroso usar accesorios no aprobados por el fabricante.
- Este artículo no está adaptado para el footing o carreras en patines.
- No utilizar el protector de lluvia (si presenta) en lugares cerrados y controlar siempre que el niño no esté acalorado. Nunca colocarlo cerca de fuentes de calor y prestar atención a los cigarrillos. Asegurarse de que el protector de lluvia no interfiera en ningún

dispositivo en movimiento del carrito o silla de paseo. Quitar siempre el protector de lluvia antes de cerrar vuestro carrito o silla de paseo.

## INSTRUCCIONES DE USO

- 1 APERTURA: Para abrir la silla de paseo, desenganchar los dos enganches simultáneamente (fig\_a), levantar con firmeza el manillar (fig\_b) y, después, presionar sobre él hacia abajo hasta oír el clic (fig\_c). Si los ganchos delanteros no estuvieran bien enganchados, presionar sobre el asiento hasta oír el clic de enganche. Una vez abierta la silla de paseo, enganchar el tejido lateral de la silla a los reposabrazos con la ayuda de los imanes.
- 2 MONTAJE DE LAS RUEDAS TRASERAS: para introducir el grupo de ruedas traseras, pulsar completamente el botón 1 (fig\_a) y al mismo tiempo introducir las ruedas hasta que queden acopladas (fig\_b).
- 3 MONTAJE DE LAS RUEDAS DELANTERAS: para introducir las ruedas delanteras, bajar la palanca (fig\_a) e introducir la rueda hasta oír un clic.
- 4 MONTAJE DE LA BARRA FRONTAL: enganchar la barra frontal como indica la imagen.
- 5 CAPOTA: para montar la capota, introducir los acoples en sus respectivos alojamientos (fig\_a) y abotonar la capota por detrás del respaldo (fig\_b).
- 6 Cuando su hijo duerme, la capota puede colocarse en varias posiciones (fig\_a). Para quitar la capota, pulsar los botones laterales y tirar simultáneamente de ella (fig\_b).
- 7 CUBREPIÉS: Colocar bien el cubrepiés y abrocharlo por los laterales a los brazos de la silla de paseo.
- 8 PLÁSTICO DE LLUVIA: Para colocar el protector de lluvia, enganchar el plástico en los soportes delanteros y abrochar los botones como muestra la imagen (fig\_a). Meter la goma del protector de lluvia en la base de los bastidores delanteros y abrocharla como indica la figura (fig\_b). Este plástico de lluvia ha sido concebido también para cuando en la silla de paseo esté enganchada la silla de auto Primo Viaggio, garantizando una protección total (fig\_c).
- 9 PORTABEBIDAS: el portabebidas puede colocarse a la derecha o a la izquierda de la silla de paseo gracias al gancho ya existente en ambos lados. Para colocar el portabebidas, presionar sobre él hasta oír un clic (fig\_a). Un portabebidas colocado (fig\_b).
- 10 FRENO: para frenar la silla de paseo, bajar con el pie la palanca de freno del grupo de ruedas traseras. Para desbloquear el freno, repetir las mismas operaciones pero en sentido contrario. Cuando la silla está parada, accionar siempre el freno.
- 11 CINTURÓN DE SEGURIDAD 5 PUNTOS: para engancharlo, meter las dos hebillas de la correa ventral (enganchando los tirantes) en la tira entrepiernas hasta oír un "click" (fig\_a). Para desengancharlo, pulsar sobre ambos lados de la hebilla y simultáneamente tirar hacia fuera la correa ventral (fig\_b).
- 12 Para ponerse el cinturón de seguridad, introducir el regulador de arnés en la presilla del respaldo (fig\_a) y quitarlo después de haber enganchado el cinturón para que el niño pueda moverse (fig\_b). Colocar el regulador de arnés justo debajo de los hombros del niño para que no se deslicen. Para apretar el cinturón ventral, tirar de ambos lados siguiendo el sentido de la flecha (fig\_d). Para aflojarlo, realizar la operación inversa. El cinturón ventral puede apretarse hasta el limitador de seguridad (fig\_e).
- 13 REGULACIÓN DEL RESPALDO: para reclinar el respaldo, bajar el botón regulador del respaldo y al mismo tiempo empujar hacia abajo el respaldo (fig\_a). Para subir este último, empujar hacia arriba el

regulador del respaldo (fig\_b).

- 14 RUEDAS PIVOTANTES: para hacer que las ruedas delanteras giren ha de bajarse la palanca (fig\_a) y para que no giren, ha de subirse la palanca (fig\_b).
- 15 BARRA FRONTAL-BANDEJA: puede abrirse la barra frontal-bandeja para que el niño entre y salga fácilmente cuando es más grande. Para abrir la barra frontal desde un solo lado, pulsar uno de los dos botones (1 o 2) y girarlo hacia arriba. Para quitar la barra frontal-bandeja, pulsar los dos botones como indica la imagen y tirar al mismo tiempo hacia arriba (fig\_a). Para quitarla, pulsar los dos botones (1 y 2) y tirar al mismo tiempo hacia arriba (fig\_b). No apoyar en la barra frontal-bandeja bebidas calientes porque puede ser peligroso.
- 16 CAMBIO DE LA CESTA: si hubiera que cambiarse la cesta, para montarla engánchela por delante a los ganchos (fig\_a) y abotónela a continuación (fig\_b).
- 17 EXTRACCIÓN DE LAS RUEDAS: las ruedas de la silla de paseo se extraen. Para quitar las ruedas delanteras, hay que hacer que giren, presionar sobre las palanquitas (fig\_a) y empujar al mismo tiempo la rueda hasta extraerla (fig\_b).
- 18 Para quitar las ruedas traseras, pulsar el botón (fig\_a) y empujar al mismo tiempo las ruedas hacia abajo hasta extraerlas (fig\_b).
- 19 CIERRE: Antes de cerrar la silla de paseo, cerrar la capota si fuere aplicada. Para cerrar la silla de paseo, levantar las dos palancas del manillar (fig\_a) y girarlo hacia delante hasta oír el clic (fig\_b).
- 20 A continuación, empujar el respaldo y la capota hacia la silla de paseo y bajar el manillar hasta que se introduzca en su alojamiento (fig\_a). Comprobar que la silla de paseo se haya cerrado correctamente mediante el gancho de seguridad (fig\_b). La silla de paseo cerrada se sostiene en pie por sí sola y puede transportarse gracias a su práctico manillar.
- 21 DESENFUNDABLE: para desenfundar la silla de paseo, quitar primero la capota y después la tapita colocada en el lateral y hacer palanca (fig\_a). Empujar hacia arriba el pivote y luego empujarlo hacia fuera (fig\_b). Sacar el pivote por el ojal del forro (fig\_c). Repetir la misma operación en el lado opuesto.
- 22 Para desenganchar el forro del asiento, extraer la tira entrepiernas por debajo (fig\_a) y desabrocharlo (fig\_b). Destornillar la correa por ambos lados (fig\_c) y sacar el forro (fig\_d).

## GANCIOMATIC SYSTEM

Ganciomatic System es el sistema práctico y rápido que gracias a los enganches Ganciomatic permite enganchar a la silla de paseo la silla de auto Primo Viaggio, dotada a su vez de Ganciomatic System que se vende por separado.

- 23 ENGANCHES GANCIOMATIC DE LA SILLA DE PASEO: para subir los enganches Ganciomatic de la silla de paseo, levantar el forro en los bordes del asiento y subir los dos enganches que automáticamente se desplazarán hacia fuera (fig\_a). Para bajar los enganches Ganciomatic, empujar primero los enganches hacia dentro y luego bajarlos (fig\_b).
- 24 SILLA DE PASEO + SILLA DE AUTO: para enganchar la silla de auto a la silla de paseo hacer lo siguiente: frenar la silla de paseo, quitar la capota, bajar completamente el respaldo y levantar los enganches Ganciomatic. Colocar la silla de auto de cara a la madre y encajar la silla hasta oír un clic. Se aconseja no quitar la barra frontal de la silla de paseo cuando se engancha la silla de auto. Consultar el manual de instrucciones para desenganchar la silla de auto de la silla de paseo.

## ACCESORIOS

- 25 BORSA (Bolso cambiador). Bolso con colchoncito para

cambiar al bebé se engancha a la silla de paseo.

## NÚMEROS DE SERIE

26 ARIA contiene debajo del asiento información relativa a su fecha de producción.

Nombre, fecha de producción y numeración en serie del producto.

Estas informaciones son indispensables en caso de reclamación.

## LIMPIEZA Y MANTENIMIENTO

**MANTENIMIENTO DEL PRODUCTO:** proteger contra agentes atmosféricos (agua, lluvia o nieve). Una exposición continua y prolongada al sol podría causar cambios de color de muchos materiales. Conservar este producto en un lugar seco.

**LIMPIEZA DEL CHASIS:** Limpiar periódicamente las partes de plástico con un paño húmedo sin usar solventes u otros productos similares. Mantener secas todas las partes de metal para prevenir la oxidación. Mantener limpias todas las partes móviles (dispositivo de regulación, de enganche, ruedas...) quitando el polvo o la arena y, en caso necesario, engrasarlas con aceites ligeros.

**LIMPIEZA DEL PROTECTOR DE LLUVIA:** lavar con una esponja con agua y jabón, sin usar detergentes.

**LIMPIEZA DE LAS PARTES DE TEJIDO:** cepillar las partes de tejido quitando el polvo y lavar a mano a una temperatura máxima de 30°. No torcer, no usar lejía, no planchar, no lavar en seco, no usar solventes y no secar utilizando secadoras de tambor rotativo.



## PEG-PÉREGO S.p.A



Peg-Pérego S.p.A posee la certificación de la Norma ISO 9001. La certificación ofrece a los clientes y a los consumidores la garantía de transparencia y de confianza en cuanto a los procedimientos de trabajo de la empresa.

Peg-Pérego podrá aportar en cualquier momento modificaciones a los modelos que se describen en el presente manual por razones técnicas o comerciales. Peg-Pérego está a disposición de sus consumidores para responder satisfactoriamente a sus exigencias. De ahí que sea fundamental y extremadamente importante conocer la opinión de nuestros Clientes. Les agradeceríamos por tanto que tras utilizar uno de nuestros productos rellenase, indicando eventuales observaciones o sugerencias, el CUESTIONARIO DE SATISFACCIÓN DEL CONSUMIDOR que se halla en nuestra página Web [www.pegperego.com](http://www.pegperego.com)

## SERVICIO DE ASISTENCIA PEG-PÉREGO

En caso de que se pierdan o se dañen partes del producto, utilizar sólo repuestos originales Peg-Pérego. Para eventuales reparaciones, sustituciones, informaciones sobre los productos, venta de recambios originales y accesorios, póngase en contacto con el Servicio de Asistencia Peg Pérego indicando, si está presente, el número de serie del producto.

tel. 0039/039/60.88.213 fax 0039/039/33.09.992  
e-mail [assistenza@pegperego.it](mailto:assistenza@pegperego.it) sito internet [www.pegperego.com](http://www.pegperego.com)

# PT\_Português

Obrigado por ter escolhido um produto Peg-Pérego.

## ⚠️ ADVERTÊNCIA

- IMPORTANTE: leia atentamente estas instruções e conserve-as para uma futura utilização. A segurança da criança pode vir a ser colocada em risco se estas instruções não forem efectuadas.**
- Este artigo foi projectado para o transporte de 1 criança no assento.
- Não utilizar este artigo para um número de ocupantes superior àquele previsto pelo fabricante.
- Este artigo é homologado para crianças de 6 meses até aos 15 kg no assento. Usado como Travel System junto com a cadeira auto do grupo 0+, este veículo é voltado para crianças desde o nascimento.
- Este artigo foi projectado para ser usado junto com 1 cadeira auto "Primo Viaggio" (grupo 0+) Peg-Pérego Ganciomatic.
- Antes do uso assegurar-se que a cadeira auto "Primo Viaggio" (grupo 0+) esteja correctamente enganchada ao artigo.
- Deixar a vossa criança sem vigilância pode ser perigoso.
- Este assento não é indicado para crianças com menos de 6 meses de idade.
- Utilize sempre o cinto de segurança de cinco pontos, enganche sempre o cinto na cintura àquele divisor de pernas.
- Prestar atenção à presença da criança quando forem efectuadas operações de regulação dos mecanismos (manipulo, encosto).
- Accione sempre o travão quando parado e durante as operações de carga e descarga da criança.
- As operações de montagem, preparação do artigo, de limpeza e manutenção devem ser efectuadas somente por adultos.
- Não utilizar este artigo caso apresente partes que falem ou rupturas.
- Antes do uso assegurar-se que todos os mecanismos de enganche estejam enganchados correctamente.
- Evitar introduzir os dedos nos mecanismos.
- Cada carga colocada sob a pega ou nas pegas poderá tornar o artigo instável; siga as indicações do fabricante em relação às recomendações máximas de cargas a utilizar.
- Não coloque no cesto de carga um peso superior a 5 kg. Não coloque no suporte, pesos superiores ao que foi especificado no próprio suporte e mais bebidas quentes. Não com coloque nos bolsos da cobertura (se existirem) pesos superiores a 0.2 kg.
- A parte frontal não foi projectada para suportar o peso da criança; a parte frontal não foi desenhada para manter a criança no assento e não substitui o cinto de segurança.
- Não utilizar o artigo perto de escadas ou degraus; não utilizá-lo perto de fontes de calor, chamas livres ou objectos perigosos ao alcance dos braços da criança.
- Podem ser perigosos utilizar acessórios não aprovados pelo fabricante.
- Este artigo não é idóneo para o jogging ou para a corrida em patins.
- Não utilize o protector de chuvas (se presente) em ambientes fechados, e controle sempre que a criança não esteja quente demais, não coloque jamais perto de fontes de calor e preste atenção a cigarros. Certifique-se que o protector de chuva não interfira com os mecanismos em movimento do carrinho ou cadeirinha de passeio; retire sempre o protector de chuva antes de fechar o carrinho ou cadeirinha de passeio.

## INSTRUÇÕES DE USO

- 1 ABERTURA:** (fig\_a) para abrir o carrinho, soltar os dois encaixes ao mesmo tempo, puxar a pega para cima com firmeza (fig\_b) e de seguida empurrá-la para baixo até ouvir o clique final (fig\_c). Se os ganchos dianteiros não estiverem encaixados corretamente, faça pressão no assento até ouvir o clique de encaixe. Após ter aberto a cadeira de passeio, prenda o tecido lateral do assento aos apoios de braços, usando os ímanes.
- 2 MONTAGEM DAS RODAS TRASEIRAS:** para introduzir as rodas traseiras, preme o botão 1 até o fim (fig\_a) e ao mesmo tempo empurre as rodas até sentir o clique de seu encaixe (fig\_b).
- 3 MONTAGEM DAS RODAS DIANTEIRAS:** para introduzir as rodas dianteiras, baixe a alavanca (fig\_a) e coloque a roda a até que esta faça um clique (fig\_b).
- 4 MONTAGEM DA PARTE FRONTAL:** enganchar a parte frontal como resulta na figura.
- 5 CAPOTA:** para aplicar a capota, introduzir os encaixes na própria sede (fig\_a) e abotoar a capota por de trás do encosto (fig\_b).
- 6** Quando a criança dorme, pode-se girar a capota em várias posições (fig\_a). Para remover a capota pressionar os botões laterais e simultaneamente desenfiar a capota para cima (fig\_b).
- 7 COBERTURA:** enfiar a cobertura e abotoá-la lateralmente aos apoios dos braços do carrinho.
- 8 CAPOTA PARA A CHUVA:** Para montar a capa de chuva fixar o elástico aos suportes anteriores e abotoar como indicado na figura (fig\_a). Introduza o elástico do protector de chuva na base dos eixos dianteiros e abotee como na figura (fig\_b). Esta capota para a chuva foi concebida também para as situações em que a cadeira de passeio esteja encaixada à cadeira para automóvel Primo Viaggio, garantindo total protecção (fig\_c).
- 9 PORTA-BEBIDAS:** o porta-bebidas pode ser colocado do lado esquerdo ou direito da cadeira de passeio, graças ao gancho existente em ambos os lados da cadeira de passeio. Para colocar o porta-bebidas, encaixe-o até sentir clique (fig\_a). Porta bebidas encaixado (fig\_b).
- 10 FREIO:** para travar a cadeira de passeio, abaixe com o pé a alavanca do travão posicionada no grupo das rodas traseiras. Para desbloquear o travão, faça o mesmo no sentido inverso. Quando parados, use sempre o travão.
- 11 CINTO DE SEGURANÇA DE 5 PONTOS:** Para prender, introduza as duas fivelas do cinto da cintura (com suspensórios presos) no cintinho divisor de pernas até sentir o clique (fig\_a). Para soltar, preme dos lados da fivela e ao mesmo tempo, puxe para fora o cinto da cintura (fig\_b).
- 12** Para usar o cinto de segurança, introduza o regulador de suspensórios no passante do encosto (fig\_a) e puxe depois de ter enganchado o cinto para deixar que a criança fique livre para mover-se (fig\_b). Posicione o regulador de suspensórios logo abaixo dos ombros da criança, para que os suspensórios não escorreguem (fig\_c). Para apertar o cinto da cintura puxe, de ambos os lados, no sentido da seta (fig\_d), para o alargar efectue a operação contrária. O cinto da cintura pode ser apertado até à fixação de segurança (fig\_e).
- 13 REGULAÇÃO DO ENCOSTO:** para reclinar o encosto abaixar o botão de regulação do encosto e simultaneamente empurrar este último para baixo (fig\_a). Para levantar o encosto empurrar para cima o botão de regulação do encosto (fig\_c).
- 14 RODAS GIRATÓRIAS:** para tornar as rodas dianteiras giratórias, necessita abaixar a alavanca (fig\_a), para fazer com que fiquem fixas, levante a alavanca (fig\_b).
- 15 PARTE FRONTAL-BANDEJA:** é possível abrir a parte frontal-bandeja para facilitar a entrada e a saída da

- criança, quando estiver maior. Para abrir apenas de um lado a parte frontal-bandeja, prima um dos dois botões (1 ou 2) e vire-o para cima. Para recolher a parte frontal-bandeja, prima os dos botões como é ilustrado na figura e ao mesmo tempo puxe para cima (fig\_a). Para removê-la, pressionar os dois botões (1 e 2) e simultaneamente puxar para cima (fig\_b). Não apoie na parte frontal-bandeja, bebidas quentes demais porque pode tornar-se perigoso.
- 16 SUBSTITUIÇÃO DO CESTO:** no caso em que se deve substituir o cesto, para montá-lo, enganchá-lo anteriormente aos ganchinhos (fig\_a) e aperte-o na parte de trás (fig\_b).
  - 17 EXTRAÇÃO DAS RODAS:** as rodas do carrinho de bebé são extraíveis. Para remover as rodas anteriores, deverá prender as rodas giratórias, pressione as alavancas (fig\_a) e simultaneamente empurrar a roda até removê-la (fig\_b).
  - 18** Para retirar as rodas traseiras, preme o botão (fig\_a) e ao mesmo tempo, empurre as rodas para baixo até retirá-las (fig\_b).
  - 19 FECHO:** antes de fechar o carrinho, se aplicável, fechar a capota. Para fechar o carrinho, puxar as duas alavancas da pega (fig\_a) e rodar a pega para a frente até ouvir um clique (fig\_b).
  - 20** Posteriormente empurrar o encosto e a capota na direcção do carrinho de bebé e abaixar o guidão até fazer com que o mesmo entre na sua sede (fig\_a). Verificar que o carrinho seja fechado corretamente com o gancho de segurança (fig\_b). O carrinho de bebé fechado fica de pé sozinho e pode ser transportado comodamente graças a sua pega (fig\_c).
  - 21 RETIRADA DA VESTIDURA EM TECIDO:** para retirar a vestidura da cadeira de passeio, primeiro retire a capota, depois a coberta colocada lateralmente e tirar a pega (fig\_a). Puxe o perno primeiro para cima e depois para fora (fig\_b), até retirá-lo do revestimento (fig\_c). Proceda da mesma forma para os dois lados.
  - 22** Para desenganchar a vestidura do assento, retire o divisor de pernas por baixo (fig\_a) e desabote-a (fig\_b). Solte o cinto de ambos os lados (fig\_c) e retire a vestidura (fig\_d).

## GANCIOMATIC SYSTEM

Ganciomat System é o sistema prático e rápido que permite de enganchar a cadeira para automóvel Primo Viaggio à cadeira de passeio, graças aos encaixes Ganciomat, também dotado de Ganciomat System que pode ser adquirido separadamente.

- 23 ENCAIXES GANCIOMATIC DA CADEIRA DE PASSEIO:** para levantar os encaixes Ganciomat da cadeira do passeio, levante a vestidura nos cantos do assento e levante os dois encaixes que automaticamente se deslocam para fora (fig\_a). Para baixar os encaixes Ganciomat, empurre antes os encaixes para dentro e sucessivamente abaixe-os (fig\_b).
- 24 CADEIRA DE PASSEIO + CADEIRA PARA AUTOMÓVEL:** para enganchar a cadeira para automóvel àquela para passeio, é preciso: travar a cadeira de passeio, retirar a capota, baixar completamente o encosto e levantar os encaixes Ganciomat. Colocar a cadeira para automóvel em direcção à mãe e empurrá-la para baixo até fazer clique. É aconselhável que a parte frontal da cadeira de passeio não seja removida, quando engancha-se a cadeira para automóvel. Para desenganchar a cadeira para automóvel da cadeira de passeio consulte o seu manual de instruções.

## ACESSÓRIOS

- 25 BORSA (Bolsa de trocas).** Bolsa com colchão para trocar o bebé que se encaixa na cadeira de passeio.

## NÚMEROS DE SÉRIE

- 26 Por baixo do assento, o carrinho ARIA apresenta informações sobre a data de produção do mesmo.
- \_ Nome do produto, data de produção e número de série.

Estas informações são indispensáveis em caso de reclamação.

## LIMPEZA E MANUTENÇÃO

**MANUTENÇÃO DO ARTICO:** Protéza dos agentes atmosféricos: Água, chuva ou neve; a exposição contínua e prolongada ao sol pode causar alterações de cor em muitos materiais, conserve este artigo num sítio seco.

**LIMPEZA DO CHASSIS:** Limpe periodicamente as partes em plástico com um pano húmido sem usar solventes ou outros produtos similares; mantenha todas as partes em metal bem secas para prevenir ferrugem; mantenha todas as partes em movimento (mecanismos de regulação, mecanismos de encaixe, rodas ...) limpas de poeiras ou areia e se necessário, lubrifique com um óleo leve.

**LIMPEZA DO PROTECTOR DE CHUVA:** Lave com uma esponja molhada com água e sabão, sem utilizar detergentes.

**LIMPEZA DAS PARTES EM TECIDO:** escove as partes em tecido para retirar poeiras e lave à mão a uma temperatura máxima de 30°, não torça, não use alvejante ou cloro, não passe a ferro, não lave a seco, não use tira-manchas com solventes e não seque por meio de máquinas de secar com tambor giratório.



## PEG-PÉREGO S.p.A.



Peg-Pérego S.p.A é certificada ISO 9001. A certificação oferece aos clientes e aos consumidores a garantia de transparência e confiança no que se refere ao modo como que a empresa trabalha.

Peg Pérego poderá realizar em qualquer momento alterações nos modelos descritos nesta publicação, por motivos técnicos ou comerciais.

Peg Perego está à disposição dos seus Consumadores para satisfazer ao máximo suas exigências. Portanto, conhecer a opinião de nossos Clientes, é para nós extremamente importante e precioso. Ficaremos muito agradecidos se depois de ter utilizado um nosso produto, quiser preencher o QUESTIONÁRIO DE SATISFAÇÃO DO CONSUMADOR, a indicar eventuais observações ou sugestões, que encontrará em nosso site Internet: [www.pegperego.com](http://www.pegperego.com)

## SERVIÇO DE ASSISTÊNCIA PEG-PÉREGO

Se casualmente partes do modelo forem perdidas ou danificadas, use somente peças sobresselentes originais Peg-Pérego. Para eventuais consertos, substituições, informações sobre produtos, venda de peças sobresselentes originais e acessórios, contactar o Serviço de Assistência Peg Perego indicando, caso se encontre presente, o número de série do produto. tel. 0039/039/60.88.213 fax 0039/039/33.09.992 e-mail [assistenza@pegperego.it](mailto:assistenza@pegperego.it) sito internet [www.pegperego.com](http://www.pegperego.com)

# NL\_Nederlands

Wij danken u voor de keuze van een Peg-Pérego product.

## ⚠ WAARSCHUWING

- **BELANGRIJK: lees deze instructies aandachtig en bewaar ze voor toekomstig gebruik. Het kind kan gevaar lopen als u deze instructies niet opvolgt.**
- Dit artikel is ontworpen om 1 kind te vervoeren.
- Gebruik dit artikel niet voor meer dan het door de fabrikant voorziene aantal kinderen.
- Dit artikel is goedgekeurd voor kinderen vanaf 6 maanden tot een gewicht van 15 kg. Als u het als Travel System gebruikt in combinatie met het autostoeltje van de groep 0+, is het geldig vanaf de geboorte.
- Dit artikel is ontworpen om te worden gebruikt in combinatie met 1 autostoeltje "Primo Viaggio" (groep 0+) van Peg-Pérego Gancromatic.
- Controleer vóór het gebruik of het autostoeltje "Primo Viaggio" (groep 0+) goed aan het artikel is vastgemaakt.
- Het kan gevaarlijk zijn uw kind zonder toezicht alleen te laten.
- Dit stoeltje is niet geschikt voor kinderen jonger dan 6 maanden.
- Zet het kind altijd vast in de vijfpuntsveiligheidsgordel en maak altijd het buikgordeltje vast aan het beenstuk.
- Pas op voor het kind als u mechanismen afstelt (stuur, rugleuning).
- Zet de rem altijd op als u stilstaat en als u het kind erin zet of het eruit haalt.
- Alleen volwassenen mogen dit artikel in elkaar zetten, het klaarmaken, reinigen en onderhouden.
- Gebruik dit artikel niet als er onderdelen ontbreken of stuk zijn.
- Controleer vóór het gebruik of alle bevestigingen goed zijn gemonteerd.
- Steek uw vingers niet in mechanismen.
- Elke last die u aan de handgrepen of aan de duwstang hangt, kan het artikel onstabiel maken; leef de voorgeschreven gewichten van de fabrikant na.
- Steek niets in het mandje dat meer dan 5 kg weegt.
- Steek niets in de flessenhouder dat meer weegt dan 0,2 Kg.
- De frontbescherming is niet bedoeld om het gewicht van het kind te ondersteunen; de frontbescherming is niet bedoeld om het kind in het zitje te houden en vervangt de veiligheids gordel niet.
- Gebruik het artikel niet op trappen of treden; gebruik het niet in de buurt van warmtebronnen, vlammen of gevaarlijke voorwerpen binnen bereik van het kind.
- Niet door de fabrikant goedgekeurde accessoires kunnen gevaarlijk zijn.
- Dit artikel is niet geschikt om te joggen of te schaatsen.
- Gebruik de regenkap (indien aanwezig) niet in gesloten ruimten en controleer altijd of het kind het niet te warm heeft; zet het niet in de buurt van warmtebronnen en pas op voor sigaretten. Controleer of de regenkap nergens in de weg zit van bewegende mechanismen van de kinder- of wandelwagen; haal de regenkap er altijd af voordat u de kinder- of wandelwagen dichtklapt.

## GEBRUIKSAANWIJZINGEN

- 1 OPENEN: (fig\_a) om de wandelwagen te openen dient



- u tegelijkertijd de twee bevestigingen los te maken, de handgreep stevig omhoog te trekken (fig\_b) en deze vervolgens naar beneden te duwen tot het klikt (fig\_c).
- Mochten de voorste haken niet goed bevestigd zijn, druk dan op de zitting tot u ze hoort vastklikken. Na het openen van de wandelwagen kunt u de stof aan de zijkant van de zitting met de magneten aan de armlenningen bevestigen.
- 2 DE ACHTERSTE WIELEN MONTEREN: druk de knop 1 helemaal in (afb\_a) en duw tegelijkertijd de wielen erop totdat u ze hoort klikken (afb\_b) om de achterwielen te monteren.
  - 3 DE VOORSTE WIELEN MONTEREN: om de voorwielen te monteren, duwt u de hendel (afb\_a) in en steekt u het wiel erop totdat u dit hoort klikken (afb\_b).
  - 4 DE BESCHERMSTANG MONTEREN: haak deze vast zoals op de afbeelding.
  - 5 KAP: steek om de kap vast te maken de sluitingen in de zittingen (afb\_a) en knoop de kap dan vast aan de rugsteun (afb\_b).
  - 6 Als het kindje slaapt, kunt u de kap in verschillende standen draaien (afb\_a). Om de kap los te maken, drukt u op de knoppen aan de zijkanten en trekt u tegelijkertijd de kap naar boven eraf (afb\_b).
  - 7 DEKENTJE: leg het dekenkje erin en knoop het aan de zijkant vast aan de armlenningen.
  - 8 RÉGENSCHERM: Om het regenscherm te monteren, moet het elastiek aan de voorstaanders bevestigd worden en vastgeknoot worden zoals de afbeelding toont (afb\_a). Bevestig het elastiek van het regenscherm aan de basis van de voorstangen. Vastknopen zoals de afbeelding toont (afb\_b). Dit regenscherm is tevens ontworpen om gebruikt te worden wanneer het autozitje Primo Viaggio op de wandelwagen bevestigd is, en garandeert volledige bescherming (afb\_c).
  - 9 FLESHOUDER: de fleshouder kan op de linker- of rechterkant van de wagen worden vastgemaakt omdat aan beide kanten al een haak zit. Steek de flessenhouder erop totdat u dez hoort klikken (afb\_a). Vastgemaakte fleshouder (afb\_b)
  - 10 REM Druk met uw voet de remstang tussen de twee achterwielen naar onder. Duw de stang naar boven om de rem uit te zetten. Zet altijd de remmen op als u stilstaat.
  - 11 VIJFPUNTSVEILIGHEIDSGORDEL: om de gordel vast te maken, steekt u de twee gespen van het buikgordeltje (met vastgemaakte schoudergordels) in het beenstuk totdat u de gespen hoort klikken (afb\_a). Om de gordel los te maken, drukt u op de zijkanten van de gesp en trekt u tegelijkertijd het buikgordeltje eruit (afb\_b).
  - 12 Om het kind in de veiligheids gordel vast te zetten, steekt u de schoudergordelversteller in de opening op de rugsteun (afb\_a). Haak de gordel vast en trek deze dan wat los zodat het kind zich vrij kan bewegen (afb\_b). Leg de schoudergordelversteller net onder de schouders van het kind zodat de schoudergordels niet kunnen verschuiven (afb\_c). Trek het heupgordeltje aan beide kanten in de richting van de pijl (afb\_d) om het vast te maken. Doe het tegenovergestelde om het los te maken. Het heupgordeltje kan vast worden gezet tot aan de veiligheidsstop (afb\_e).
  - 13 DE RUGSTEUN VERSTELLEN: om de rugsteun naar beneden te leggen, drukt u de verstelknop voor de rugsteun in en duwt u tegelijkertijd de rugsteun naar onder (afb\_a). Zet de rugsteun naar boven door de rugsteunversteller naar boven te zetten (afb\_b).
  - 14 ZWENKWIELEN: om de voorwielen te laten zwenken, duwt u de hendel (afb\_a) in. Om ze vast te zetten, duwt u de hendel naar boven (afb\_b).
  - 15 BESCHERMSTANG MET BLAD: u kunt de beschermstang met blad openklappen om het kind gemakkelijk in het wagentje te zetten en het eruit te halen als het wat groter is. Om de stang aan één kant los te maken, drukt u een van de twee knoppen (1 of 2) in en draait u de stang naar boven. Om de stang met blad te verwijderen, drukt tegelijkertijd de twee knoppen in zoals op de afbeelding en trekt u de stang naar boven (afb\_b). Zet geen hete drank op het blad, dit kan heel gevaarlijk zijn.
  - 16 HET MANDJE VERVANGEN: Als u het mandje moet vervangen en een nieuw moet monteren, haakt u dit aan de voorkant vast aan de haakjes (afb\_a) en knoopt u het aan de achterkant vast aan de knopen (afb\_b).
  - 17 DE WIELEN DEMONTEREN u kunt de wielen van de wandelwagen verwijderen. Om de voorwielen te verwijderen, zet u ze eerst in hun zwenkstand, waarna u de hendeltjes (afb\_a) indrukt en tegelijkertijd tegen het wiel drukt totdat het eraf komt (afb\_b).
  - 18 Om de achterwielen te demonteren, drukt u op het knopje (afb\_a) en duwt u tegelijkertijd de wielen naar onder totdat ze eraf komen (afb\_b).
  - 19 DICHTKLAPPEN: alvorens de wandelwagen dicht te klappen dient u de kap, indien deze erop zit, te sluiten. Om de wandelwagen dicht te klappen doet u de twee hendels van de handgreep omhoog (fig\_a) en draait u de handgreep naar voren tot het klikt (fig\_b).
  - 20 Duw vervolgens de rugsteun naar onder en de kap op het wagentje en laat de duwstang zakken totdat deze op zijn plaats zit (afb\_a). Controleer met de veiligheidschaak of het wagentje goed is ingeklapt (afb\_b). Het ingeklapte wagentje blijft valt niet om en u kunt het vervoeren met het handige handvat van (afb\_c).
  - 21 DE BEKLEDING om de bekleding eraf te halen, verwijdert u eerst de kap, dan de bedekking op de zijkant en trekt u aan de hendel (afb\_a). Duw de pal eerst naar boven en dan naar buiten (afb\_b) en trek deze dan uit de opening in de zak (afb\_c). Doe dit aan beide zijden.
  - 22 Om de zak los te maken, haalt u aan de onderkant het beestuk eruit (afb\_a) en knoopt u de zak los (afb\_b). Schroef het gordeltje los aan beide kanten (afb\_c) en haal de zak (afb\_d) eruit.

## GANCIOMATIC SYSTEM

Ganciomatic System is een handig en snel systeem waarmee u op de wandelwagen met de Ganciomatic-aankoppelingen, het autostoeltje Primo Viaggio kunt vastmaken waarop het Ganciomatic System zit dat u afzonderlijk aankoopt.

- 23 GANCIOMATIC OP DE WANDELWAGEN: om de Ganciomatic-aankoppelingen van de wandelwagen op te tillen, tilt u de zak op in de hoeken van de zitting en tilt u de twee koppelingen op die er automatisch uit komen (afb\_a). Om ze weer naar onder te zetten, drukt u ze eerst naar binnen en dan naar onder (afb\_b).
- 24 WANDELWAGEN + AUTOSTOELTJE: om het autostoeltje op de wandelwagen te bevestigen: zet u de rem van de wandelwagen op, verwijder de kap, zet de rugsteun helemaal naar onder en trek de Ganciomatic-koppelingen uit. Zet het autostoeltje tegen de rijrichting in en druk het naar onder totdat u het hoort klikken. Wij raden aan de beschermstang niet van de wagen te halen als u het autostoeltje erop zet. Raadpleeg de gebruiksaanwijzing van het autostoeltje om het van de wandelwagen af te halen.

## ACCESSOIRES

- 25 BORSA, een tas met luiermatras die u aan de wandelwagen vast kunt maken.

## SERIENUMMERS

- 26 Onder de zitting van ARIA is productinformatie te vinden.
- Naam van het product, productiedatum en serienummer.
- Deze gegevens zijn noodzakelijk in geval van een klacht.

## ONDERHOUD EN REINIGEN

**HET ARTIKEL ONDERHOUDEN:** bescherm het tegen weer en wind: water, regen of sneeuw; een langdurige en continue blootstelling aan zonnestralen kan vele materialen doen verkleuren; bewaar het op een droge en beschutte plaats.

**HET FRAME REINIGEN:** reinig regelmatig de plastic delen met een vochtige doek, zonder verdunners of andere dergelijke producten; houd de metalen delen droog zodat ze niet kunnen roesten; houd alle bewegende delen schoon (stelmechanismen, sluitmechanismen, wielen...), zorg dat er geen stof of zand op blijft zitten en smeer ze indien nodig met een lichte olie.

**DE REGENKAP REINIGEN:** was de kap met een spons en sop zonder reinigingsproducten.

**DE DELEN IN STOF REINIGEN:** borstel de delen in stof zodat er geen stof meer op zit en was ze met de hand in water dat niet warmer is dan 30°. Wring ze niet uit, bleek ze niet en strijk ze niet; laat ze niet stomen; ontvek ze niet met verdunners en laat ze niet drogen in een droogtrommel.



## PEG-PÉREGO S.p.A.



Peg-Pérego S.p.A. is houder van het ISO-certificaat 9001. Dit certificaat biedt aan onze klanten en gebruikers van onze producten een waarborg voor een transparante werkwijze en dus vertrouwen.

Peg Pérego kan op elk ogenblik de in deze documenten beschreven modellen wijzigen om technische of commerciële redenen.

Peg Pérego wenst zo veel en zo goed mogelijk tegemoet te komen aan de wensen van onze klanten. De mening van onze klanten kennen, is dus heel belangrijk voor ons. Wij verzoeken u daarom vriendelijk een ogenblikje tijd te nemen om onze VRAGENLIJST TEVREDEN KLANTEN in te vullen als u één van onze producten gebruikt en ons uw eventuele opmerkingen of suggesties stuurt. U vindt de vragenlijst op het adres: [www.pegperego.com](http://www.pegperego.com)

## TECHNISCHE SERVICE PEG-PÉREGO

Als delen van het model in uw bezit toevallig beschadigd of verloren raken, vervang deze dan alleen door originele onderdelen van Peg Pérego. Voor eventuele reparaties, vervangingen, informatie over het product, de verkoop van originele wisselonderdelen en accessoires, contacteer de Assistentiedienst Peg Perego en vermeld het serienummer van het product, indien dit aanwezig is. tel. 0039/039/60.88.213 fax 0039/039/33.09.992 e-mail [assistenza@pegperego.it](mailto:assistenza@pegperego.it) site internet [www.pegperego.com](http://www.pegperego.com)

# DK\_Dansk

Tak for dit valg af et produkt fra Peg-Pérego.



## PAS PÅ!

- **VIGTIGT: Læs denne brugsanvisning grundigt og gem den til fremtidig brug. Barnets sikkerhed kan blive udsat for risiko, hvis denne brugsanvisning ikke følges.**
- Denne artikel er udformet til transport af 1 barn i sædet.
- Anvend ikke denne artikel til et større antal børn, end det, der er fastsat af producenten.
- Denne artikel er godkendt til børn fra 6 måneder op til 15 kg. i sædet. Anvendt som Travel System sammen med autostol gruppe 0+ er denne vogn beregnet fra fødslen.
- Denne artikel er udformet til anvendelse sammen med 1 autostol "Primo Viaggio" (gruppe 0+) Peg-Pérego Ganciomatic.
- Sørg for, at autostol "Primo Viaggio" (gruppe 0+) er fastgjort korrekt til artiklen, før den tages i brug.
- Det kan være farligt at efterlade barnet uden opsyn.
- Dette sæde er ikke egnet til børn under 6 måneder.
- Brug altid 5-punkts sikkerhedsselen og hægt altid den lille rem om livet sammen med benremmen.
- Når barnet er til stede, skal der udvises stor opmærksomhed ved justering af mekanismerne (styr, ryglæn).
- Slå altid bremsen til under ophold eller når barnet sættes i eller tages op af vognen.
- Montering og forberedelse af produktet samt rengøring og vedligeholdelse må kun udføres af voksne.
- Brug ikke denne artikel i tilfælde af manglende eller defekte dele.
- Sørg for, at alle fasthægtningmekanismerne er sat rigtigt i, før vognen anvendes.
- Undgå at sætte fingrene ind i mekanismerne.
- Eventuelle genstande, der hænges på håndgrebet eller andre greb, kan gøre produktet ustabil; følg altid producentens anvisninger vedrørende den maksimalt tilladte last.
- Læg ikke ting i kurven med en samlet vægt på over 5 kg. Sæt ikke tungere ting i flaskebeholderen end angivet på flaskebeholderen og aldrig varme drikke.
- Stik ikke ting i lommerne på kalecherne (hvis disse er monterede), der vejer mere end 0,2 kg.
- Forstykket er ikke beregnet til at understøtte barnets vægt. Forstykket er ikke udformet til at holde barnet i sædet, og det erstatter ikke sikkerhedsselen.
- Brug ikke artiklen i nærheden af trapper eller trappeetrin. Brug den ikke i nærheden af varmekilder, åben ild eller farlige genstande, som er inden for barnets rækkevidde.
- Det kan være farligt at benytte udstyr, der ikke er godkendt af producenten.
- Denne artikel er ikke beregnet til at løbe med eller til at løbe på skøjter med.
- Anvend ikke regnslaget i lukkede miljøer, og kontroller regelmæssigt at barnet ikke har det for varmt; Anbring ikke regnslaget i nærheden af varmekilder og pas på med cigaretter. Sørg for at kontrollere at regnslaget ikke kommer i vejen for nogen af stellers eller klappvognens bevægelige dele; Tag altid regnslaget af før stellet eller klappvognen lukkes sammen.

## BRUGSANVISNING

- 1 ÅBNING: (fig. a) For at åbne klappvognen løsnes de to

- beslag samtidigt, løft så med et fast greb håndtaget opad (fig\_b) og skub det herefter nedad, indtil det klikker fast (fig\_c).
- Hvis de forreste beslag ikke er hægtet rigtigt fast, skal du trykke ned på sædet, indtil du kan høre de klikker fast.
- Når klapvognen er åbnet, kan stoffet ved hjælp af magneterne hæftes på siden af sædet ved armlænerne.
- 2 MONTERING AF BAGHJUL: For at sætte baghjulsgruppen på trykkes knappen 1 helt ned (fig\_a), samtidig med at hjulene trykkes ind, indtil de klikker sig fast (fig\_b).
  - 3 MONTERING AF FORHJUL: For at montere forhjulene, sænkes grebet (fig\_a) og sæt hjulene på og skub ind, indtil de klikker fast (fig\_b).
  - 4 MONTERING AF FORSTYKKET: Hægt forstykket på som på tegningen.
  - 5 KALECHE: For at montere kalechen indsættes koblingsleddene i de tilhørende holdere (fig\_a) og knap kalechen fast på ryglænets bagside (fig\_b).
  - 6 Når dit barn sover, kan du dreje kalechen til fl ere indstillinger, som det vises på tegningen (fig\_a). For at tage kalechen af trykkes på sideknapperne samtidig med at kalechen trækkes opad som på tegningen (fig\_b).
  - 7 OVERSTYKKE: Træk overstykket ud over vognen og knap det fast på siderne på klapvognens armlæn.
  - 8 REGNSLAG: Regnslaget monteres ved at sætte elastikken fast på stellet foran og knappe til som vist på tegningen (fig\_a). Før regnslagets elastik ind under stellet foran og knap til som vist på tegningen (fig\_b). Dette regnslag er udformet på en sådan måde, at det sikrer total beskyttelse, også hvis autostolen "Primo Viaggio" er monteret på klapvognen (fig\_c).
  - 9 FLASKEHOLDER: Flaskeholderen kan monteres både på håndtagets højre side og på den venstre side ved hjælp af det lille beslag, der befæjter sig på begge sider af klapvognen. For at sætte flaskeholderen på, hæftes den på beslaget, indtil den klikker fast (fig\_a). Sådan er flaskeholderen hægtet på (fig\_b).
  - 10 BREMSE: Klapvognen bremses ved at skubbe bremsegrebet på baghjulsgruppen ned med foden. For at løse bremserne, løftes de i modsat retning. Når klapvognen holder stille, bør bremserne altid slås til.
  - 11 5-PUNKTS SIKKERHEDSSELE: Hægt sikkerhedsselen på ved at indsætte spænderne på maveselen (med påhægtede skulderseler) ind i benselen, indtil de klikker fast (fig\_a). For at løse sikkerhedsselen trykkes på begge sider af spændet, mens den lille sele om livet samtidigt trækkes udad (fig\_b).
  - 12 Når sikkerhedsselen skal sættes på barnet, stikkes skulderselernes justeringsspænde fast på ryglænets holder (fig\_a) og trækkes af igen, når sikkerhedsselen er spændt, for at barnet kan have bedre bevægelsesfrihed (fig\_b). Anbring skulderselernes justeringsspænde lige under barnets skulderhøjde, således at skulderselene ikke glider ned (fig\_c). For at stramme selen rundt om livet trækkes i begge ender i pilens retning (fig\_d), for at løse den, i modsat retning. Selen rundt om livet kan strammes indtil sikkerhedsblokeringen (fig\_e).
  - 13 REGULERING AF RYGLÆN: For at indstille ryglænets hældning, skubbes ryglænsreguleringsgrebet nedad, samtidig med at ryglænet trækkes nedad (fig\_a). Ryglænet løftes op ved at trække ryglænsreguleringsgrebet opad (fig\_b).
  - 14 DREJELIGE HJUL: For at forhjulene kan dreje om sig selv, er det nødvendigt at trykke grebet nedad (fig\_a). For at spænde dem fast, trækkes grebet opad (fig\_b).
  - 15 FORSTYKKEBAKKE: Det er muligt at åbne forstykkebakken i den ene side, så det er nemmere at få barnet op og ned, når det er blevet større. For at åbne forstykket kun i den ene side trykkes på en af knapperne (1 eller 2), samtidig med at forstykket drejes opad. For at tage forstykkebakken helt af, trykkes de to knapper ind som på tegningen, samtidig med at forstykket trækkes opad (fig\_a). For at tage det af, trykkes på begge knapper (1 og 2) og forstykket trækkes samtidigt opad (fig\_b). Stil ikke varme drikke på forstykkebakken, da det kan være farligt.
  - 16 UDSKIFTNING AF KURV: Hvis kurven skal udskiftes, hæftes den nye fast på foran på krogen (fig\_a) og knappes fast på bagsiden (fig\_b).
  - 17 FOR AT TRÆKKE HJULENE AF: Klapvognens hjul kan trækkes af. For forhjulene kan trækkes af, skal de først indstilles til at være drejelige, tryk så på grebene (fig\_a) og skub samtidig på hjulet, indtil det trækkes af (fig\_b).
  - 18 Baghjulene trækkes af ved at trykke på knappen (fig\_a), samtidig med at hjulene skubbes nedad, indtil de trækkes af (fig\_b).
  - 19 LUKNING: Før klapvognen lukkes, skal kalechen lukkes sammen, hvis den er monteret. Klapvognen lukkes ved at løfte de 2 greb på håndtaget (fig\_a) og dreje håndtaget fremad, indtil det klikker (fig\_b).
  - 20 Herefter skubbes ryglænet og kalechen ned mod klapvognen, og håndtaget sænkes, indtil det er helt nede på plads (fig\_a). Kontroller at klapvognen er lukket rigtigt sammen på sikkerhedsspændet (fig\_b). Når klapvognen er klappet sammen, kan den stå oprejst alene, og den kan transporteres ved hjælp af det praktiske håndtag (fig\_c).
  - 21 SÅDAN TAGES POLSTRINGEN AF: For at tage polstringen af klapvognen fjernes først kalechen og herefter løftes dækslet på siden ved at presse det opad (fig\_a). Skub tappen først opad og herefter til siden (fig\_b) og træk den herefter ud fra øjet på køreposen (fig\_c). Det samme gøres på den anden side.
  - 22 For at tage posen af sædet, trækkes mellemremmen væk ved at trække nedefra (fig\_a) og knappe den af (fig\_b). Skru remmen fri på begge sider (fig\_c) og træk herefter posen væk (fig\_d).

## GANCIOMATIC SYSTEMET

Systemet Ganciomatic er et praktisk og nemt system, der takket være Ganciomatic beslagene gør det muligt at montere autostolen Primo Viaggio, (købes separat) også denne med Ganciomatic system, på klapvognen.

- 23 Klapvognens Ganciomatic beslag løftes køreposen fra sædets hjørner, hvorefter de to spænder, der automatisk fi ytter sig udad, løftes (fig\_a). For at lukke klapvognens Ganciomatic spænder trækkes grebet først udad og herefter nedad (fig\_b).
- 24 Klapvogn + AUTOSTOL: For at montere autostolen på klapvognen gør du sådan: slå klapvognens brems til, tag klapvognens kaleche af, sænk klapvognens ryglæn helt ned, drej klapvognens Ganciomatic spænder opad. Anbring autostolen med retning mod mor og skub det nedad, indtil det klikker. Det er vigtigt ikke at fjerne klapvognens forstykke, når autostolen monteres på vognen. For at løse autostolen fra klapvognen henvises til stolens brugsanvisning.

## TILBEHØR

- 25 BORSA (Skiftetaske). Taske med underlag til bleskit, kan hæftes på klapvognen.

## SERIENUMMER

- 26 ARIA er under sædet påført oplysninger om vognens produktionsdato.

- Produktnavn, produktionsdato og serienummer  
Disse informationer er nødvendige ved reklamationer.

## RENGØRING OG VEDLIGEHOLDELSE

VEDLIGEHOLDELSE AF PRODUKTET: Beskyt produktet mod vejrforholdene: vand, regn eller sne; mange materialer vil skifte farve, såfremt de udsættes for sollys i længere tid; opbevar produktet på et tørt sted.  
RENGØRING AF STELLET: Rengør delene i plastik regelmæssigt med en fugtig klud og brug ikke opløsningsmidler eller lignende produkter; hold alle metaldelle tørre for at forhindre rustdannelse; hold de bevægelige dele (justeringsmekanismer, påhægningsmekanismer, hjul...) rene og fri for støv eller sand; smør med en let olie efter behov.  
RENGØRING AF REGNSLAGET: Kan vaskes med en svamp og sæbevand men uden brug af rengøringsmidler.  
RENGØRING AF DELE I STOF: børst stofdelene for at fjerne støv og vask dem i hånden ved en højeste temperatur på 30°; må ikke vrides; må ikke klorbleges; må ikke stryges; må ikke kemisk renses; fjern ikke pletter med opløsningsmidler og tør ikke stofdelene i en tromletørremaskine.



## PEG-PÉREGO S.p.A.



Peg Pérego S.p.A. er ISO 9001 certificeret. Certificeringen yder kunder og forbrugere garanti for gennemskuellighed og tillid til måden firmaet arbejder på.

Peg-Pérego forbeholder sig retten til på ethvert tidspunkt at foretage ændringer af de heri beskrevne modeller af tekniske eller forretningsmæssige grunde. Peg-Pérego er til forbrugernes disposition med henblik på at opfylde deres behov på bedste måde. Det er derfor yderst vigtigt og værdifuldt for os at høre, hvad vores kunder mener. Vi vil derfor være dig taknemmelige, hvis du efter anvendelsen af et af vores produkter udfylder SPØRGESKEMAET VEDR. KUNDETILFREDSHED, som du finder på vores internetside, hvor du kan anføre bemærkninger eller forslag: [www.pegperegocom](http://www.pegperegocom)

## SERVICEAFDELINGEN PEG-PÉREGO

Skulle det ske, at dele af modellen mistes eller beskadiges, må der kun anvendes originale Peg-Pérego reservedele. Ved eventuelle reparationer, udskiftninger, informationer om produkterne, salg af originale reservedele og tilbehør bedes De kontakte Peg Peregos kundeservice og angive produktets serienummer, hvis det forefindes.  
Tlf.: 0039/039/60.88.213 fax 0039/039/33.09.992  
e-mail [assistenza@pegperegocom](mailto:assistenza@pegperegocom) Internetside [www.pegperegocom](http://www.pegperegocom)

# FI\_Suomi

Kiitos, kun olet valinnut Peg-Pérego-tuotteen.

## ! HUOMAA

- **TÄRKEÄÄ: lue ohjeet huolellisesti läpi ja säilytä ne myöhemmää tarvetta varten. Lapsen turvallisuus saattaa vaarantua, jos näitä käyttöohjeita ei noudateta.**
- Tämä tuote on suunniteltu yhden lapsen kuljettamiseen istuinosassa.
- Älä käytä tuotetta lasten kuljettamiseen, jos niiden lukumäärä ylittää valmistajan antamat ohjeet.
- Tämä tuote on hyväksytty lapsien kuljettamiseen istuinosassa 6 kuukauden iäst lähtien enintään 15 kg painoon asti. Travel Systemin 0+ ryhmän autoistuimeen yhdistettynä tämä ajoneuvo on tarkoitettu käytettäväksi vauvaiästä lähtien.
- Tämä tuote on suunniteltu käytettäväksi yhdessä Peg-Pérego Ganciamati "Primo Viaggio"-turvaistuimen (0+ ryhmä) kanssa.
- Ennen käyttöönottoa varmista, että "Primo Viaggio"-turvaistuin (ryhmä 0+) on kiinnitetty oikein tuotteeseen.
- Lapsen jättäminen yksin ilman valvontaa saattaa olla vaarallista.
- Tämä istuinos ei sovellu alle 6 kuukauden ikäisille lapsille.
- Käytä aina viisipisteturvavyötä. Kiinnitä vyötärön ympäri kulkeva vyö jalkojen välistä kulkevaan vyöhön.
- Pidä lasta tarkasti silmällä kun säädät mekanismeja (työntöaisa, selkänoja).
- Käytä aina jarrua paikalla oltaessa ja nostaessasi lasta vauvaihin tai niistä pois.
- Tuotteen saa koota, valmistella käyttöä varten, puhdistaa ja huoltaa vain aikuinen.
- Älä käytä tuotetta, jos siitä puuttuu osia tai jokin osa on rikki.
- Ennen käyttöönottoa varmista, että kaikki kiinnitysmekanismit on kytketty oikein.
- Varo sormien laittamista mekanismien väliin.
- Tavaroiden ripustaminen työntöaisaan tai kahvoihin voi tehdä tuotteesta epävakaan. Noudata valmistajan enimmäiskuormituksesta antamia ohjeita.
- Älä laita koriin kuormia, joiden paino ylittää 5 kg.
- Älä laita juomanpidikkeeseen esineitä, joiden paino ylittää pidikkeeseen merkityn painorajan, äläkä koskaan kuumia juomia. Älä laita kuomujen taskuihin (jos sellaisia on) esineitä, joiden paino ylittää 0,2 kg.
- Suojakaarta ei ole suunniteltu kestämään lapsen painoa. Suojakaarta ei ole suunniteltu pitämään lasta istuimessa eikä se korvaa turvavöitä.
- Älä käytä tuotetta portaiden tai askelmien läheisyydessä. Älä käytä paikoissa, joissa lapsen käsiin ulottuvilla on lämmönlähteitä, avotulta tai vaarallisia esineitä.
- Muiden kuin valmistajan hyväksymien lisävarusteiden käyttö saattaa olla vaarallista.
- Tämä tuote ei sovellu käytettäväksi hölkätessä tai rullaluistellessa.
- Älä käytä sadesuojaa (jos sellainen kuuluu tuotteeseen) sisätiloissa. Tarkasta aina, ettei lapsella ole liian kuuma. Älä vie sadesuojaa lähelle lämmönlähteitä - varo myös savukkeita. Varmista, ettei sadesuoja tartu mihinkään vaunujen tai rattaiden liikkuvaan mekanismiin. Irrota aina sadesuoja, ennen kuin suljet vaunut tai rattaat.

## KÄYTTÖOHJEET

- 1 AVAAMINEN: (kuva\_a) Kun haluat avata rattaat,

- irrota samanaikaisesti molemmat kiinnikkeet, nosta työntöaisa ylös (kuva\_b) ja työnnä sitä sitten alaspäin, kunnes se naksahtaa (kuva\_c).
- Jos etukoukut eivät ole kiinnittyneet oikein, paina istuinosaa kunnes se naksahtaa kiinni. Kun rattaat on avattu, kiinnitä istuimen sivukankaat käsiin magneettien avulla.
- 2 TAKAPYÖRIEN KIINNITYS: Kiinnittääkseen takapyöräkokonaisuuden paikalleen paina painike 1 pohjaan asti (kuva\_a) ja työnnä samanaikaisesti pyöriä syvemmälle, kunnes ne naksahtavat paikoilleen (kuva\_b).
- 3 ETUPYÖRIEN KIINNITYS: Etupyörät kiinnitetään painamalla vipua (kuva\_a) alaspäin ja pujottamalla pyörää paikalleen, kunnes se naksahtaa (kuva\_b).
- 4 SUOJAKAAREN KIINNITYS: Kiinnitä suojakaari kuvassa esitetyllä tavalla.
- 5 KUOMU: Kiinnitä kuomu paikalleen työntämällä kiinnikkeet niille tarkoitettuihin reikiin (kuva\_a) ja napita se sitten kiinni selkänöjan takosaan (kuva\_b).
- 6 Kun lapsi nukkuu, voit kääntää kuomun sopivaan asentoon (kuva\_a). Kun haluat irrottaa kuomun, paina sivuilla olevia painikkeita ja vedä samanaikaisesti kuomua ylöspäin (kuva\_b).
- 7 PEITE: Laita peite paikalleen ja napita se sivuilla rattaiden käsiin.
- 8 SADESUOJA: Asentaaksesi sateensuojan, kiinnitä kuminauha etuosassa oleviin asioihin ja sulje napit kuten kuvassa (kuva\_a). Pujota sateensuojan kuminauhat etutukien alle ja napita ne kiinni kuvassa esitetyllä tavalla (kuva\_b). Sadesuoja on suunniteltu sillä tavalla, että se takaa täydellisen suojan silloinkin, kun rattaisiin on kiinnitetty Primo Viaggio -turvaistuin (kuva\_c).
- 9 JUOMANPIDIKE: Rattaissa on kiinnike juomanpidikettä varten sekä oikealla että vasemmalla: juomanpidikkeen voi siis kiinnittää kummalle puolelle tahansa. Kiinnitä juomanpidike napsauttamalla se paikalleen (kuva\_a). Oikein kiinnitetty juomanpidike (kuva\_b).
- 10 JARRU: Rattaita jarrutetaan painamalla jalalla jarruvipua, joka on sijoitettu takapyöräkokonaisuuteen. Vapautta jarru toimimalla päivnvaistaisella tavalla. Paikalla oltaessa käytä aina jarrua.
- 11 5-PISTETURVAVYÖ: kiinnitä turvavyö työntämällä vyötärön ympäri kulkevan vyön (Johon olkahihnat on ensin kiinnitetty) soljet jalkojen välistä kulkevan vyön solkeen niin, että kuulet naksahuksen (kuva\_a). Kun haluat avata vyön, paina solkea reunoilta ja vedä samanaikaisesti vyötärön ympäri kulkevaa vyötä ulospäin (kuva\_b).
- 12 Turvavyö puetaan lapselle siten, että olkahihnojen säätökappale pujotetaan selkänöjassa olevaan kiinnityskappaleeseen (kuva\_a). Kun olet kiinnittänyt vyön, irrota säätökappale niin, että lapsi pääsee liikkumaan (kuva\_b). Aseta olkahihnojen säätökappale aivan lapsen hartioiden alapuolelle, jotta olkaimet eivät pääse luisumaan (kuva\_c). Vyötäröhihna kiristetään vetämällä hihnoja molemmilta puolilta nuolen suuntaan (kuva\_d) ja höllennetään toimimalla päivnvaistoin. Vyötäröhihnua voidaan kiristää turvaesteeseen saakka (kuva\_e).
- 13 SELKÄNÖJA: Kun haluat kallistaa selkänöjaa taakse, paina selkänöjan säätöpainiketta alaspäin ja työnnä selkänöjaa samalla alas (kuva\_a). Kun haluat nostaa selkänöjaa, työnnä selkänöjan säätöpainiketta ylöspäin (kuva\_b).
- 14 SIVUSUUNNASSA KÄÄNTYVÄT PYÖRÄT: Etupyörät kääntyvät, kun vipu on alhaalla (kuva\_a). Jos haluat lukita pyörät ja estää niitä kääntymästä sivusuunnassa, nosta vipu ylös (kuva\_b).
- 15 SUOJAKAARI-PÖYTÄ: Suojakaari-pöytätaaso voidaan avata ja sulkea niin, että lapsi pääsee suuremmaksi kasvetuaan helposti rattaisiin ja niistä pois. Kun haluat avata suojakaaren vain toisesta reunastaan, paina jompaakumpaa painiketta (1 tai 2) ja käännä suojakaarta ylöspäin. Jos haluat poistaa suojakaari-pöytätaason, paina molempia painikkeita kuvassa esitetyllä tavalla ja vedä kaarta ylöspäin (kuva\_a). Jos haluat irrottaa sen, paina molempia painikkeita (1 ja 2) ja vedä kaarta samanaikaisesti ylöspäin (kuva\_b). Älä laske suojakaari-pöytätaason päälle kuumia juomia: se voi olla vaarallista.
- 16 TAVARAKORIN KIINNITYS: Jos kori on jostakin syystä vaihdettava, uusi kori asennetaan kiinnittämällä se edestä koukkuihin (kuva\_a) ja takaa sulkemalla napit (kuva\_b).
- 17 PYÖRIEN IRROTTAMINEN: Rattaiden pyörät voidaan irrottaa. Etupyörien irrottamiseksi pyörät on vapautettava pyörimään sivusuunnassa: paina sen jälkeen vipuja (kuva\_a) ja työnnä samanaikaisesti pyöriä, kunnes se irtoaa (kuva\_b).
- 18 Takapyörien irrottamiseksi on painettava painiketta (kuva\_a) ja työnnättävä samanaikaisesti pyöriä alaspäin, kunnes ne irtoavat (kuva\_b).
- 19 SULKEMINEN: Ennen rattaiden sulkemista kuomu täytyy irrottaa, jos se on kiinnitetty rattaisiin. Rattaat suljetaan nostamalla työntöaisaa kahta vipua (kuva\_a) ja kääntämällä työntöaisaa eteenpäin, kunnes se naksahtaa (kuva\_b).
- 20 Työnnä sen jälkeen selkänöjaa ja kuomua rattaita kohti ja laske työntöaisaa alas, kunnes se on kokonaan palannut paikalleen (kuva\_a). Varmista turvakoukusta, että rattaat ovat sulkeutuneet oikein (kuva\_b). Kokoonaitetut rattaat pysyvät pystyasennossa ilman tukea. Niitä voidaan kuljettaa mukavasti niissä olevasta kahvasta (kuva\_c).
- 21 VERHOILUN IRROTTAMINEN: Kun haluat irrottaa rattaiden verhoilun, irrota ensimmäiseksi kuomu ja avaa sitten rattaiden sivussa oleva kansi (kuva\_a). Napsauta tappia ensin ylöspäin ja sitten ulospäin (kuva\_b) ja vedä se sitten ulos verhoilussa olevasta reiästä (kuva\_c). Tee sama molemmille puolille.
- 22 Irrota verhoilu istuinosasta vetämällä jalkojen välistä kulkeva osa alhaalta käsin ulos (kuva\_a) ja avaa sen napitus (kuva\_b). Vedä turvavyö ulos molemmilta puolilta (kuva\_c) ja irrota verhoilu (kuva\_d).

## GANCIMATIC SYSTEM

Gancimatic System on kätevä ja nopea järjestelmä, jonka ansiosta rattaisiin voidaan Gancimatic-kiinnittimien ansiosta kiinnittää myös erikseen myytävä Primo Viaggio -turvaistuin, jossa on samanlainen Gancimatic-järjestelmä.

- 23 RATTAINEN GANCIMATIC-KIINNITTIMET: Jos haluat nostaa rattaiden Gancimatic-kiinnittimet ylös, kohota verhoilu istuinosan kulumista ja nosta molemmat kiinnittimet, jotka liikkuvat automaattisesti ylöspäin (kuva\_a). Jos haluat laskea rattaiden Gancimatic-kiinnittimet alas, työnnä niitä ensin sisäänpäin ja laske ne sitten alas (kuva\_b).
- 24 RATAAT + TURVAISTUIN: Kiinnitä auton turvaistuin rattaisiin seuraavasti: lukitse rattaiden jarru, irrota kuomu, laske selkänöja kokonaan alas ja nosta Gancimatic-kiinnittimet ylös. Aseta auton turvaistuin äitiä kohti ja työnnä sitä alaspäin, kunnes se naksahtaa. Älä irrota rattaiden suojakaarta, kun kiinnität auton turvaistuihin. Katso ohjeet auton turvaistuihin rattaista irrottamiseksi turvaistuihin käyttöohjeista.

## LISÄVARUSTEET

- 25 BORSA (Hoitolaukku): Makuualusta ja laukku vauvan vaipoille ja vaihtovaatteille; laukku voidaan kiinnittää rattaisiin.

## SARJANUMEROT

26 ARIA-rattaiden istuinosan alla ovat sen valmistustiedot.

- Tuotteen nimi, valmistuspäivä ja sarjanumero.
- Nämä tiedot vaaditaan kaikkiin valituksiin.

## PUHDISTUS JA HUOLTO

TUOTTEEN HUOLTO: Suojaa tuote sateelta, lumelta ja vedeltä. Jatkuva altistuminen auringonvalolle saattaa muuttaa monien materiaalien väriä. Säilytä tuote kuivassa paikassa.

RUNGON PUHDISTUS: Puhdista muoviosat säännöllisesti kostealla kankaalla. Älä käytä liuotteita tai muita vastaavia tuotteita. Pidä tuotteen metalliosat kuivina, jotta ne eivät ruostu. Pidä kaikki liikkuvat osat (säätömekanismit, kiinnitysmekanismit, pyörät jne.) puhtaina ja poista niistä sora ja hiekka. Voitele tarvittaessa kevytöljyllä.

SADESUOJAN PUHDISTUS: Pese saippuavedellä ja sienellä. Älä käytä pesuaineita.

KANGASOSIEN PUHDISTUS: pöly harjataan kangasosista ja kangas pestään käsin enintään 30-asteisessa vedessä. Ei saa vääntää kuivaksi. Ei kloorivalkaisua, ei silitystä, ei kuivapesua, ei tahrainpoistoa liuotteilla, ei rumpukuivausta.



## PEG-PÉREGO S.p.A.



Peg Pérego S.p.A. on ISO 9001 -sertifioitu yhtiö. Sertifiointi on asiakkaille ja kuluttajille tae siitä, että yritys toimii läpinäkyvästi ja luotettavasti.

Peg Pérego voi koska tahansa tehdä tässä julkaisussa kuvattuihin malleihin teknisistä tai kaupallisista syistä muutoksia.

Peg Pérego haluaa palvella asiakkaitaan ja vastata parhaansa mukaan kaikkiin heidän tarpeisiinsa. Siksi asiakkaidemme mielipiteet ovat meille erittäin tärkeitä ja arvokkaita. Olisimmekin hyvin kiitollisia, jos haluaisit tuotettamme käytettyäsi täyttää KULUTTAJAN TYYTYVÄISYYSKYSELYN ja kertoa siinä mahdollisista huomautuksistasi ja parannusehdotuksistasi. Kyselyyn löydät Internet-sivuiltamme: [www.pegperegocom](http://www.pegperegocom)

## PEG-PÉREGO-ASIAKASPALVELU

Jos osia tuotteesta katoaa tai vaurioituu, vaihda niiden tilalle ainoastaan alkuperäisiä Peg Pérego -varaosia. Osa yhteys Peg Perego -asiakaspalveluun korjauksiin, vaihtoihin, tuotetietoihin ja alkuperäisten varaosien ja lisäosien tilaamiseen liittyvissä asioissa ja ilmoita mahdollinen tuotteen sarjanumero. puh. +39 039 60 88 213 fax +39 039 33 09 992 s-posti [assistenza@pegperegocom](mailto:assistenza@pegperegocom) Internet-sivu [www.pegperegocom](http://www.pegperegocom)

# CZ\_Čeština

Děkujeme, že jste si vybrali výrobek Peg-Pérego.

## ⚠ UPOZORNĚNÍ

- **DŮLEŽITÉ: přečtěte si tento návod a uchovejte jej pro pozdější použití. Pokud se jim nebudete řídit, můžete ohrozit bezpečí dítě.**
- Tento výrobek byl navržen pro přepravu 1 dítěte v sedačce.
- Nepoužívejte výrobek pro přepravu více lidí, než jak bylo zamýšleno výrobcem.
- Tento výrobek byl schválen pro přepravu dětí v sedačce od 6 měsíců věku až do hmotnosti 15 kg. Pokud výrobek použijete jako cestovní soupravu (Travel System) v kombinaci s autosedačkou pro věkové skupiny 0+, je věkové rozmezí počítáno od narození.
- Tento výrobek byl navržen pro použití v kombinaci s 1 autosedačkou Peg-Pérego Ganciomatic „Primo Viaggio“ (věková skupina 0+)
- Před použitím zkontrolujte, zda je autosedačka „Primo Viaggio“ (věková skupina 0+) správně k výrobku připevněna.
- Může být nebezpečné ponechat dítě bez dozoru.
- Tato sedačka není vhodná pro děti ve věku do 6 měsíců.
- Vždy používejte pětibodový bezpečnostní pás, břišní pás a pás na nohy.
- Při upravování mechanismu (řídítek, opeřadla pro záda) buďte opatrní, abyste nezranili dítě.
- Jestliže je kočárek v klidu, vždy ho zabrzděte. Kočárek zabrzděte i při usazování a vysazování dítěte.
- Veškeré operace spojené s montáží, přípravou, čištěním a údržbou mohou provádět pouze dospělé osoby.
- Nepoužívejte výrobek, pokud z něj chybí nějaké součásti nebo pokud vykazuje známky poškození.
- Před použitím zkontrolujte, zda jsou všechny spojovací prvky řádně upevněny.
- Nestrektej do mechanismu prsty.
- Každý náklad zavěšený na madlech a rukojetích může způsobit nestabilitu výrobku; sledujte pokyny výrobce pokud jde o max. povolené zatížení těchto prvků.
- Do košíka nevkládejte náklad těžší než 5 kg. Do držáku na pití nevkládejte předměty s hmotností větší než hodnota předepsaná na samotném držáku, a také do něj nikdy nevkládejte horké nápoje. Nevkládejte do kapes stříšky (pokud se na Vašem výrobku nacházejí) předměty těžší než 0.2 kg.
- Přední madlo neslouží k podpirání váhy dítěte. Nebylo navrženo k tomu, aby udrželo dítě v sedačce, a rozhodně nenahrazuje bederní pás.
- Nepoužívejte výrobek v blízkosti schodů nebo stupátek, zdrojů tepla, otevřeného ohně nebo nebezpečných předmětů v dosahu dítěte.
- Použití příslušenství, které není schváleno výrobcem, může být nebezpečné.
- Tento výrobek není vhodný pro jogging nebo jízdu na bruslích.
- Nepoužívejte pláštěnku (je-li součástí výbavy) v zavřených prostorech a pravidelně kontrolujte, jestli není vaše dítě přehřáté; nepokládejte pláštěnku do blízkosti zdrojů tepla a dávejte pozor na to, abyste ji nepropálili cigaretou. Ujistěte se, že pláštěnka nezasahuje do žádných pohybujících se mechanismů podvozku nebo kočárku; před složením podvozku nebo kočárku pláštěnku vždy sejměte.

## NÁVOD NA POUŽITÍ

- 1 ROZLOŽENÍ (obr. a) chcete-li kočárek rozložit, vyhákněte současně dva úchyty (obr. b), zdvihněte energicky držadlo směrem nahoru (obr. b) a pak ho stlačte dolů, až zapadne (obr. c). Jestliže nejsou přední úchyty správně připevněné, zatlačte na sedačku, až uslyšíte cvaknutí. Po rozložení kočárku připevněte pomocí magnetů boční potah sedačky k opěrkám na ruce.
- 2 MONTÁŽ ZADNÍCH KOL: pro namontování zadních kol stiskněte na doraz tlačítko 1 (obr. a) a současně tlačte na kola, dokud nejde k jejich správnému nasazení (uslyšíte cvaknutí), (obr. b).
- 3 MONTÁŽ PŘEDNÍCH KOL: pro namontování předních kol snižte páčku (obr. a) a nasuňte kolo, dokud neuslyšíte cvaknutí (obr. b).
- 4 MONTÁŽ PŘEDNÍHO MADLA: připněte přední madlo tak, jak je to vyznačené na obrázku.
- 5 STRÍŠKA: pro montáž stříšky zasuňte úchytky do příslušných otvorů (obr. a) a připněte stříšku pomocí knoflíků k zadní části opěrky zad (obr. b).
- 6 Jestliže Vaše dítě v kočárku spí, můžete stříšku nastavit do různých poloh (obr. a). Jestliže chcete stříšku sejmout, stiskněte boční tlačítka a současně stáhněte stříšku směrem nahoru (obr. b).
- 7 NÁNOŽNÍK natáhněte nánožník a zapněte postranní knoflíky pro připevnění k loketním opěrkám kočárku.
- 8 PLÁŠTĚNKA: Pro montáž pláštěnky uchytky gumu k předním úchytkám a zapněte ji na knoflíky tak, jak je to znázorněné na obrázku (obr. a). Protáhněte gumový pásek pláštěnky k předním držákům a zapněte knoflíky, jak je to vyznačené na obrázku (obr. b). Tato pláštěnka je vyrobená tak, abyste ji mohli použít i v případě, že ke kočárku připevníte dětskou autosedačku Primo Viaggio. I v tomto případě zaručujeme stoprocentní ochranu a bezpečnost (obr. c).
- 9 DRŽÁK NA LAHEV: držák na láhev je možné připnout jak na levou, tak na pravou stranu kočárku pomocí úchytky umístěné na obou stranách kočárku. Pro připevnění držáku ho přicvakněte, dokud neuslyšíte cvaknutí (obr. a). Správně připnutý držák na láhev (obr. b).
- 10 BRZDA: pro zabrzdění kočárku snižte nohou páčku brzdy, která je umístěná na zadním kole kočárku. Pro uvolnění brzdy postupujte opačně. Jestliže je kočárek v klidu, vždy ho zabrzdíte.
- 11 PĚTIBODOVÝ BEZPEČNOSTNÍ PÁS: Pro připnutí pásu vsuňte dvě přezky bližšího pásu (popruhy musí být zapnuté) do spony pásu na nohy tak, abyste uslyšeli cvaknutí (obr. a). Pro jeho odepnutí stiskněte přezky na bocích a současně vytáhněte bližší pás směrem ven (obr. b).
- 12 Pro připnutí bezpečnostního pásu vsuňte regulátor pásů do průchodky na zádočkové opěrce (obr. a) a poté, jakmile zajistíte dítě bezpečnostním pásem, odepněte pás od opěrky zad, aby se dítě mohlo pohybovat volněji (obr. b). Umístěte regulátor pásů těsně pod ramena dítěte, aby pásy nemohly sklouznout (obr. c). Pre utiahnutie brušného pásu ho z oboch strán potiahnite v smere šípky (obr. d). Ak ho chcete uvoľniť, postupujte opačným smerom. Brušný pás môžete utiahnuť až po bezpečnostnú zarážku (obr. e).
- 13 NASTAVENÍ OPĚRKY ZAD: jestliže chcete opěrku zad sklopit, snižte páčku pro seřízení opěrky zad a současně zatlačte na opěrku směrem dolů (obr. a). Jestliže chcete opěrku zad zvýšit, zatlačte na regulační páčku směrem nahoru (obr. b).
- 14 OTOČNÁ KOLA: jestliže chcete, aby se kola automaticky otáčela, stačí snížit páčku (obr. a). Jestliže chcete, aby byla kola pevná a neotáčela se, přesuňte páčku směrem nahoru (obr. b).
- 15 PŘEDNÍ MADLO – PULTÍK: přední madlo-pultík je možné otevřít, díky čemuž budete moci Vaše dítě, až bude větší, do kočárku snadněji posadit anebo

vyсадit. Pro otevření předního madla pouze z jedné strany stiskněte jedno ze dvou tlačítek (1 nebo 2) a otáčejte jim směrem nahoru. Pro sejmnutí madla-pultíku stiskněte obě tlačítka, jak je to vyznačené na obrázku, a současně působte na madlo směrem nahoru (obr. a). Pro jeho odstranění stiskněte obě tlačítka (1 a 2) a současně přesuňte ho směrem nahoru (obr. b). Nepokládejte na přední madlo-pultík horké nápoje, protože by to mohlo být nebezpečné.

- 16 VÝMĚNA KOSÍKU: jestliže bude nutné vyměnit kosík, pro jeho montáž ho připněte z přední strany k úchytkám (obr. a) a současně ho zezadu připněte pomocí knoflíků (obr. b)
- 17 VYTAŽENÍ KOL: kola kočárku jsou vyjímatelná. Pro vytažení předních kol musíte nejprve přesunout páčku do polohy, která umožňuje jejich otáčení, a poté zatlačit na příslušné páčky (obr. a) a kola stáhnout (obr. b).
- 18 Pro sejmnutí zadních kol stiskněte tlačítko (obr. a) a současně zatlačte na kola směrem dolů a stáhněte je (obr. b).
- 19 SLOŽENÍ před složením kočárku složte stříšku, pokud je nasazená. Chcete-li kočárek složit, zdvihněte dvě páčky držadla (obr. c) a otočte drždlem až zaklapne (obr. b).
- 20 Poté zatlačte na opěrku zad a stříšku směrem ke kočárku a snižte rukojeť až na doraz (obr. a). Zkontrolujte správné složení kočárku pomocí bezpečnostní pojistky (obr. b). Jestliže je kočárek správně složený, zůstane sám stát. Kočárek můžete velmi pohodlně přepravovat pomocí praktického madla (obr. c).
- 21 SNÍMATELNOST POTAHŮ: jestliže chcete sejmout potah kočárku, sejměte nejprve stříšku, poté kryt umístěný na boční straně (obr. a). Zatlačte na čep směrem nahoru a následovně směrem ven (obr. b) a nakonec ho vytáhněte z příslušného otvoru na potahu kočárku (obr. c). Tento postup zopakujte na obou stranách kočárku.
- 22 Pro sejmnutí potahu stáhněte popruh na nohy působením zespuďu (obr. a) a odepněte ho (obr. b). Uvolněte popruh na obou stranách (obr. c) a stáhněte potah (obr. d).

## GANCOMATIC SYSTEM

Gancomatic System je velmi praktický a rychlý systém, který Vám umožní připnout ke kočárku, díky úchytkám Gancomatic, autosedačku Primo Viaggio, která je také vybavená systémem Gancomatic a kterou si můžete zakoupit zvlášť.

- 23 ÚCHYTY GANCOMATIC KOČÁRKU: pro zvednutí úchyty Gancomatic kočárku nadzvedněte potah v rozích sedátka a přesuňte oba úchyty směrem nahoru, které se poté automaticky přesunou směrem ven (obr. a). Pro snížení úchyty Gancomatic kočárku nejprve zatlačte na úchyty směrem dovnitř a poté je přesuňte směrem dolů (obr. b).
- 24 KOČÁREK + AUTOSEDAČKA: pro připnutí autosedačky ke kočárku postupujte následujícím způsobem: zabrzdíte kočárek, sejměte stříšku kočárku, zcela snižte opěrku zad kočárku a přesuňte úchyty Gancomatic kočárku směrem nahoru. Umístěte autosedačku směrem k mamině a zatlačte na ni směrem dolů, dokud neuslyšíte cvaknutí. Při připevňování autosedačky doporučujeme nechat v kočárku přední madlo. Pro vyjmutí autosedačky z kočárku odkazujeme na návod k použití autosedačky.

## DOPLŇKY

- 25 BORSA (Taška pro přebalení dítěte): Taška s matrací pro přebalení dítěte, kterou můžete připnout ke kočárku.

## SÉRIOVÁ ČÍSLA

- 26 Kočárek ARIA má na spodní straně údaje o datu výroby.  
\_ Název výrobku, datum výroby a sériové číslo.  
\_ Tyto informace jsou nezbytné při řešení jakýchkoliv stížností.

## ČIŠTĚNÍ A ÚDRŽBA

**ÚDRŽBA:** Chraňte výrobek před atmosférickými vlivy (voda, déšť nebo sníh); nepřetržitě a dlouhodobě vystavení slunečnímu záření může způsobit změnu barvy mnoha materiálů; uchovávejte výrobek na suchém místě.

**ČIŠTĚNÍ PODVOZKY:** Pravidelně čistěte umělohmotné části vlhkým hadrem bez použití rozpouštědel nebo jiných podobných prostředků; kovové části vždy dobře vysušte, aby nedošlo k jejich zrezivění; udržíte veškeré pohyblivé části výrobku čisté (regulační mechanismy, úchytné mechanismy, kola...) a pravidelně z nich odstraňujte prach a písek; v případě potřeby je promažte lehkým olejem.

**ČIŠTĚNÍ PLÁŠTĚNKY:** Umývejte houbou a mýdlovou vodou bez použití čisticích prostředků.

**ČIŠTĚNÍ TEXTILNÍCH ČÁSTÍ:** Textilní části pravidelně kartáčujte, aby se na nich neusazoval prach, a perte je v ruce při max. teplotě 30°; neždímejte; neběhete chlórem; nežehlete; nečistěte chemicky; neodstraňujte skvrny pomocí rozpouštědel a nesušte v sušičce s otáčným bubnem.



## PEG-PÉREGO S.p.A.



Společnost Peg-Pérego S.p.A. je certifikovaná podle ISO 9001. Tato certifikace zaručuje klientům a spotřebitelům transparentnost a spolehlivost ohledně pracovních postupů společnosti.

Společnost Peg Pérego si vyhrazuje právo provést jakékoliv změny a úpravy na modelech popsaných v této publikaci, jestliže si to vyžadají technické nebo obchodní důvody.

Společnost Peg Pérego je k dispozici svým zákazníkům, aby co nejlépe uspokojila veškeré jejich potřeby a požadavky. Z tohoto důvodu je pro společnost velmi užitečné a cenné se seznámit s názory svých zákazníků. Budeme vám proto velmi vděční, když po použití našeho výrobku vyplníte DOTAZNÍK O SPOKOJENOSTI ZÁKAZNÍKŮ, který naleznete na našich internetových stránkách [www.pegperego.com](http://www.pegperego.com), a seznámíte nás s vašimi případnými připomínkami a podněty.

## SERVISNÍ SLUŽBA PEG-PÉREGO

V případě ztráty nebo poškození některých částí výrobku použijte pouze originální díly Peg Pérego. V případě, že potřebujete informace o jakýchkoliv opravách, náhradních dílech či výrobku nebo chcete objednat originální náhradní díly a příslušenství, kontaktujte Peg Perego After Sales Service a sdělte sériové číslo daného výrobku (pokud je na výrobku uvedeno).  
tel. 0039/039/60.88.213 fax 0039/039/33.09.992  
e-mail [assistenza@pegperego.it](mailto:assistenza@pegperego.it) internetové stránky [www.pegperego.com](http://www.pegperego.com)

# SK\_Slovenčina

Ďakujeme, že ste si vybrali výrobok Peg-Pérego.



## OPOZORILO

- **DŮLEŽITÉ: přečítajte si dôkladne tieto inštrukcie a uschovajte si je pre použitie v budúcnosti. Bezpečnosť dieťaťa by mohla byť ohrozená v prípade, že tieto inštrukcie nie sú dodržané.**
- Tento výrobok je určený pre prepravu 1 dieťaťa na sedačke.
- Nepoužívajte tento výrobok pre väčší počet užívateľov ako je určené výrobcom.
- Tento výrobok je schválený pre dieťa od 6 mesiacov do 15 kilogramov váhy na sedačke. Ako cestovný systém pri použití v kombinácii s autosedačkou pre skupinu 0+ je rozsah použitia od narodenia.
- Tento výrobok bol navrhnutý pre použitie v kombinácii s autosedačkou spoločnosti Peg-Pérego Ganciomatic „Primo Viaggio“ (skupina 0+).
- Pred použitím skontrolujte, že sedačka „Primo Viaggio“ (skupina 0+) je k výrobku správne pripravená.
- Táto sedačka nie je určená pre deti vo veku 6 mesiacov a mladšie.
- Nenechávajte dieťa bez dozoru. Môže to byť nebezpečné.
- Vždy použite päťbodový bezpečnostný pás, brušný pás a pás na nohy.
- Dávajte pozor, aby ste nezranili dieťa počas nastavovania mechanizmov (držadlo, opierka).
- Keď je kočík v klude vždy ho zabrzďte. Kočík zabrzdíte aj pri nakladi a vykladaní dieťaťa.
- Operácie spojené s montážou, prípravou výrobku, čistením a údržbou musia vykonávať len dospelé osoby.
- Výrobok nepoužívajte, ak niektoré súčasti chýbajú alebo sú zrejme známky poškodenia.
- Pred použitím skontrolujte, či sú všetky spojovacie mechanizmy správne upevnené.
- Do mechanizmov nedávajte prsty.
- Každý náklad zavesený na držadlá a rukoväť môže spôsobiť nestabilitu výrobku; sledujte pokyny výrobcu pokiaľ ide o max. povolené zaťaženie týchto prvkov.
- Do košíka nedávajte náklad ťažší ako 5 kg. Do držiaka nápojov nekladajte predmety o hmotnosti väčšej než je predpísaná na samotnom držiaku, a tiež doň nikdy nekladajte horúce nápoje. Nevkladajte do vrecák striešky (ak sú na Vašom výrobku) predmety ťažšie ako 0.2 kg.
- Predný priečinok nie je navrhnutý tak, aby niesol váhu dieťaťa. Nie je navrhnutý tak, aby držal dieťa v sedadle a nenahradzuje popruh okolo pasu.
- Nepoužívajte výrobok v blízkosti schodov alebo stupníkov, tepelných zdrojov, otvoreného ohňa alebo iných nebezpečných predmetov, ktoré sú v dosahu dieťaťa.
- Použitie doplnkov, ktoré nie sú schválené výrobcom, môže byť nebezpečné.
- Tento výrobok nie je vhodný pre behanie alebo pre kolieskové korčuľovanie.
- Nepoužívajte plášť (ak je súčasťou výbavy) v uzavretých priestoroch a pravidelne kontrolujte, či nie je vaše dieťa prehriate; plášť nikdy neumiestňujte v blízkosti zdrojov tepla a dávajte pozor na to, aby ste ho neprepálili cigaretou. Uistite sa, či plášť nebráni v pohybe žiadnemu mechanizmu podvozku alebo kočíku; pred zložením podvozku alebo kočíka plášť vždy odoberte.



## NÁVOD NA POUŽITIE

- 1 ROZLOŽENIE: (obr. a) aby ste športový kočík rozložili, uvoľníte súčasne dve zarážky., rozhodne potiahnite rukoväť smerom hore (obr. b) a potom ju zatlačte smerom dolu, aby zaskočila na miesto (obr. c). Ak by sa predné úchytky nezachytili správne, zatlačte na ne tak, aby zapadli presne na miesto. Po otvorení kočíka upevnite bočnú tkaninu sedadla k opierkam rúk magnetmi.
- 2 MONTÁŽ ZADNÝCH KOLIES: pre montáž zadných kolies silno zatlačte na tlačidlo 1 (obr. a) a zároveň zatlačte na kolesá tak, aby ste počuli konečné cvaknutie (obr. b).
- 3 MONTÁŽ PREDNÝCH KOLIES: pre montáž predných kolies znížte páčku (obr. a) a nasuňte jednotlivé kolesá tak, aby ste počuli konečné cvaknutie (obr. b).
- 4 MONTÁŽ PREDNEJ RUKOVÁTE: pripnite prednú rukoväť tak, ako je to uvedené na obrázku.
- 5 STRIEŠKA: pre montáž striešky zasuňte úchytky do príslušných otvorov (obr. a) a pripnite striešku pomocou gombíkov k zadnej časti opierky chrbta (obr. b).
- 6 Ak Vaše dieťa v kočíku spí, môžete striešku nastaviť do rôznych polôh (obr. a). Ak chcete striešku odobrať, stlačte bočné tlačidlá a súčasne vyťahnite striešku smerom nahor (obr. b).
- 7 NÁNOŽNÍK: nadvihnite nánožník a zapnite bočné gombíky ku opierkam kočíka.
- 8 PLÁŠŤ: Pre montáž plášte upevnite gumu na predné držiaky a pripievajte ju pomocou gombíkov tak, ako je to uvedené na obrázku (obr. a). Pretiahnite gumový pás pláštka k predným držiakom a zapnite gombíky tak, ako je to uvedené na obrázku (obr. b). Tento plášť je vyrobený tak, aby ste ho mohli použiť aj v prípade, keď ku kočíku pripievate detskú autosedačku Primo Viaggio. Aj v tomto prípade zaručujeme stopercentnú ochranu a bezpečnosť (obr. c).
- 9 DRŽIAK NA FLAŠU: držiak na flašu je možné pripnúť na ľavú alebo pravú stranu kočíka vďaka už existujúcej úchytky, ktorá sa nachádza na oboch stranách kočíka. Pre pripavenie držiaka na flašu ho nasuňte tak, pokiaľ nebudete počuť cvaknutie (obr. a). Správne pripevnený držiak na flašu (obr. b).
- 10 BRZDA: pre zabrzdzenie kočíka nohou znížte brzdovú páčku umiestnenú na zadných kolesách kočíka. Pre uvoľnenie brzdy, postupujte v opačnom smere. Ak je kočík v klude, vždy ho zabrzdíte.
- 11 PÄTBODOVÝ BEZPEČNOSTNÝ PÁS: pre pripnutie bezpečnostného pásu, zasuňte obidve pracky brušného pásu (popruhu musia byť zapnuté) do pásu na nohy, pokiaľ nebudete počuť cvaknutie (obr. a). Pre jeho odopnutie stlačte pracky na bokoch a súčasne vyťahnite brušný pás smerom von (obr. b).
- 12 Pre pripnutie bezpečnostného pásu zasuňte regulátor popruhu do priečok chrbtovej opierky (obr. a) a vyvlečte ho z nej po tom ako ste pripli bezpečnostný pás, čím umožníte dieťaťu sa voľne pohybovať (obr. b). Umiestnite regulátor popruhu tesne pod plecía dieťaťa, aby nedošlo k zošmyknutiu popruhov (obr. c). Pro utajení břišního pásu za něho zatáhnete z obou stran ve směru šipky (obr. d). Jestliže ho chcete uvolnit, působte na pás v opačném směru. Břišní pás je možné utáhnout až po bezpečnostní zarážku (obr. e).
- 13 NASTAVENIE OPIERKY CHRBTÁ: ak chcete opierku chrbta sklopit, znížte páčku pre nastavenie opierky chrbta a zároveň zatlačte na opierku smerom nadol (obr. a). Ak chcete opierku chrbta zvýšiť, zatlačte na regulačnú páčku smerom nahor (obr. b).
- 14 OTÁČAVÉ KOLESÁ: ak chcete, aby sa predné kolesá automaticky otáčali, znížte páčku (obr. a). Ak chcete, aby boli kolesá pevné a neotáčali sa, presuňte páčku smerom nahor (obr. b).
- 15 PREDNÁ RUKOVÄŤ – PULT: prednú rukoväť – pult je možné otvoriť, vďaka čomu budete môcť Vaše dieťa, keď bude staršie, ľahšie do kočíka usadiť alebo vysadiť. Ak chcete rukoväť otvoriť len z jednej strany, stlačte jedno

z dvoch tlačidiel (1 alebo 2) a otočte ju smerom nahor. Ak chcete prednú rukoväť – pult celkom odstrániť, stlačte obidve tlačidlá, tak ako je to uvedené na obrázku a súčasne presuňte rukoväť smerom nahor (obr. a). Ak chcete prednú rukoväť celkom odstrániť, stlačte obidve tlačidlá (1 a 2) a súčasne ju presuňte smerom nahor (obr. b). Nedávajte na prednú rukoväť - pult horúce nápoje, pretože by to mohlo byť nebezpečné.

- 16 VÝMENA KOŠIKA: v prípade výmeny košíka, pre jeho montáž ho pripnite z prednej strany k úchytkám (obr. a) a súčasne ho zozadu pripnite pomocou gombíkov (obr. b).
- 17 VYTIAHNUTIE KOLIES: kolesá kočíka sa dajú vyťahnuť. Pre vyťahnutie predných kolies musíte najskôr presunúť páčku do polohy, ktorá umožňuje ich otáčanie, a potom stlačiť príslušné páčky (obr. a) a kolesá vyťahnuť (obr. b).
- 18 Pre odobratie zadných kolies stlačte tlačidlo (obr. a) a súčasne zatlačte na kolesá smerom nadol a vyťahnite ich (obr. b).
- 19 ZLOŽENIE: pred zložením športového kočíka, ak je namontovaný, zložte striešku. Aby ste športový kočík zložili, nadvihnite dve páčky rukoväte (obr. a) a otočte rukoväť smerom dopredu, kým neklíkne (obr. b).
- 20 Následne zatlačte opierku chrbta a striešku smerom ku kočíku a celkom znížte rukoväť (obr. a). Skontrolujte správne zloženie kočíka pomocou bezpečnostnej poistky (obr. b). Ak je kočík správne zložený, ostane sám stať. Kočík môžete veľmi pohodlne prepravovať pomocou praktickej rukoväte (obr. c).
- 21 ZVLIEKNUTIE POŤAHOV: ak chcete zvliecť poťah kočíka, odoberte najskôr striešku, potom kryt umiestnený na bočnej strane (obr. a). Zatlačte kolík smerom nahor a následne ho zatlačte smerom von (obr. b) a nakoniec ho vyťahnite z príslušného otvoru na poťahu kočíka (obr. c). Tento postup zopakujte na oboch stranách kočíka.
- 22 Pre vyťahnutie poťahu stiahnite popruh na nohy pôsobením zospodu (obr. a) a odopnite ho (obr. b). Uvoľnite popruh na oboch stranách (obr. c) a zvlieknite poťah (obr. d).

## GANCIOMATIC SYSTEM

Ganciomatic System je veľmi praktický a rýchly systém, ktorý Vám umožní ku kočíku pripnúť, vďaka úchytkám Ganciomatic, autosedačku Primo Viaggio. Táto je tiež vybavená Ganciomatic System, ktorý je zvlášť zakúpiťelný.

- 23 ÚCHYTKY GANCIOMATIC KOČIKA: pre nadvihnutie úchytky Ganciomatic kočíka nadvihnite poťah v rohoch sedadla a presuňte obidve úchytky smerom nahor, ktoré sa potom automaticky presunú smerom von (obr. a). Pre zníženie úchytky Ganciomatic kočíka, najskôr zatlačte na úchytky smerom dovnútra a potom ich presuňte smerom nadol (obr. b).
- 24 KOČÍK + AUTOSEDAČKA: pre pripnutie autosedačky ku kočíku postupujte nasledovným spôsobom: zabrzdíte kočík, odopnete striešku kočíka, celkom znížte opierku chrbta kočíka a presuňte úchytky Ganciomatic kočíka smerom nahor. Umiestnite autosedačku smerom k mamičke a zatlačte na ňu smerom nadol tak, aby ste počuli konečné cvaknutie. Pre pripievanie autosedačky doporučujeme nechať v kočíku prednú rukoväť. Pre odobratie autosedačky z kočíka odkazujeme na návod na použitie autosedačky.

## DOPLNKY

- 25 BORSA (Taška pre prebalenie dieťaťa). Taška s matracom pre prebalenie dieťaťa, ktorú môžete pripnúť ku kočíku.

## SÉRIOVÉ ČÍSLA

- 26 ARIA má na spodnej strane sedadla uvedený dátum

výroby.

Názov výrobku, dátum výroby a sériové číslo.

Tieto informácie sú potrebné pri každej reklamácií.

## ČISTENIE A ÚDRŽBA

**ÚDRŽBA VÝROBKU:** chráňte výrobok pred atmosférickými vplyvmi: voda, dažď alebo sneh; nepretržite a dlhodobé vystavenie slnečnému žiareniu môže spôsobiť zmenu farby mnohých materiálov; uchovávajte výrobok na suchom mieste.

**ČISTENIE PODVOZKU:** pravidelne čistite umelohmotné časti vlhku handričkou; nepoužívajte rozpúšťadlá alebo podobné prostriedky; kovové časti výrobku vysušte, aby nedošlo k ich zhrdzaveniu; udržiavajte v čistom stave všetky mobilné časti výrobku (regulačné mechanizmy, úchytné mechanizmy, kolesá...), odstraňujte z nich prach a piesok a v prípade potreby ich namažte ľahkým olejom.

**ČISTENIE PLÁŠŤA:** umývajte pomocou špongie a mydlovej vody, nepoužívajte pracie prostriedky.

**ČISTENIE TEXTILNÝCH ČASTÍ:** textilné časti výrobku pravidelne vykefujte, čím odstránite prach a pery v rukách pri maximálnej teplote 30°; nežmýkajte; nepoužívajte prostriedky obsahujúce chlór; nežehlite; nečistite chemicky; na odstraňovanie škvrn nepoužívajte rozpúšťadlá a nesušte v sušičke s otáčajúcim sa bubnom.



## PEG-PÉREGO S.p.A.



Spoločnosť Peg-Pérego S.p.A. je certifikovaná podľa ISO 9001. Tento certifikát zaručuje zákazníkom a spotrebiteľom transparentnosť a spoľahlivosť vzhľadom na pracovné postupy spoločnosti.

Spoločnosť Peg Pérego môže kedykoľvek vykonať zmeny a úpravy na modeloch, ktoré sú popísané v tejto publikácii, ak si to budú vyžadovať technické alebo obchodné podmienky.

Spoločnosť Peg Pérego je vždy k dispozícii svojim spotrebiteľom, aby čo najlepšie uspokojila všetky ich potreby a požiadavky. Z tohto dôvodu je pre spoločnosť veľmi dôležité a cenné oboznámiť sa s názormi našich zákazníkov. Preto vám budeme veľmi vďační, keď po použití nášho výrobku vyplníte DOTAZNÍK PRE ZISTENIE SPOKOJNOSTI ZÁKAZNÍKOV, ktorý nájdete na nasledujúcej internetovej adrese: [www.pegperegocom](http://www.pegperegocom). Prosíme vás o uvedenie prípadných postrehov a doporučení.

## ASISTENČNÁ SLUŽBA SPOLOČNOSTI PEG-PÉREGO

Ak dôjde k náhodnej strate alebo poškodeniu niektorých častí výrobku, použite len originálne náhradné diely Peg Pérego. Pre prípad akejkoľvek opravy, výmeny informácií o výrobku a objednávok originálnych náhradných dielov alebo príslušenstva kontaktujte prosím popredajný servis spoločnosti Peg Perego s uvedením sériového čísla výrobku, ak je uvedené.

tel. 0039/039/60.88.213 fax 0039/039/33.09.992  
e-mail [assistenza@pegperegocom](mailto:assistenza@pegperegocom) internetová stránka [www.pegperegocom](http://www.pegperegocom)

# HU\_Magyar

Köszönjük, hogy a Peg-Pérego termékét választották.

## ⚠ FIGYELMEZTETÉS

- **FONTOS: figyelmesen olvassák el az alábbi utasításokat és azokat őrizték meg a későbbi alkalmazás céljából. A gyermek biztonságát veszélyeztethetik azzal, ha nem tartják be ezeket az utasításokat.**
- Ezt a terméket 1 gyermek ülésben történő szállítására tervezték.
- Ezt a terméket 6 hónapos kortól maximum 15 kg súlyú gyermekek ülésben történő szállítására hitelesítették. 0+ csoportos autós gyereküléssel kombinálva Travel System minőségben használatos, ez a szállítóeszköz újszülött kortól alkalmazható.
- Ezt a terméket arra tervezték, hogy 1 "Primo Viaggio" (0+ csoport) Peg-Pérego Gancionic autós gyereküléssel kombinálva használják fel.
- A használat előtt győződjön meg arról, hogy a "Primo Viaggio" autós gyerekülés (0+ csoport) helyesen a termékhez van kapcsolva.
- A gyermekük felügyelet nélkül hagyása veszélyes lehet.
- Mindig használják az ötpontos biztonsági övet, mindig csatolják be a csípőövet a lábelválasztó övbe.
- Ez az ülés 6 hónaposnál kisebb gyermekek számára nem alkalmas.
- Figyeljenek oda a jelenlévő gyermekekre akkor, amikor a szerkezeteket beállító műveleteket (tolókar, háttámla) végzik.
- Álló helyzetben és a gyermek behelyezése és kivétele folyamán mindig működtessék a fékekét.
- A termék összeszerelési, előkészítési, tisztítási és karbantartási műveleteit csak felnőttek végezhetik.
- Ne használják a terméket, ha egyes részei hiányoznak vagy azon törést észlelnek.
- A használat előtt győződjön meg arról, hogy minden rögzítő szerkezet helyesen be van kapcsolva.
- Ne tegyék az ujjukat a szerkezetekbe.
- A tolókarra vagy a fogantyúkra felakasztott bármilyen teher instabillá teheti a terméket; tartsák be a gyártó utasításait a maximális terhek alkalmazására vonatkozóan.
- Ne rakjanak a kosárba 5 kg-nál nagyobb súlyú terheket. Ne tegyenek az italtartóba az italtartón feltüntetett súlynál nehezebb terhet és meleg italt soha. A kocsitető zsebekbe (ha vannak) 0,2 kg-ot meg nem haladó súlyokat helyezzenek.
- A kapaszkodót nem úgy tervezték, hogy az a gyermek súlyát elbírja; a kapaszkodó nem arra szolgál, hogy az ülökében visszatartsa a gyermeket és nem helyettesíti a biztonsági övet.
- Ne alkalmazzák a terméket lépcső vagy lépcsőfokok mellett; ne használják hőforrások, nyílt láng vagy a gyermek kezeügyébe eső, veszélyes tárgyak közelében.
- A gyártó által jóvá nem hagyott tartozékok használata veszélyes lehet.
- Ez a termék nem alkalmas arra, hogy jogging vagy görkorcsolyázás közben használják.
- Ne használják az esővédőt (ha van) zárt környezetben és mindig ellenőrizték, hogy a gyermek nincs-e kimelegedve; soha ne helyezték hőforrásokhoz közel és dohányzás közben vigyázzanak. Győződjön meg arról, hogy az esővédő nem ütközik a kocsi sáv vagy a sportkocsi semmilyen mozgásban lévő szerkezetébe; mindig vegyék le az esővédőt, mielőtt összecsuksák a kocsi sávát vagy a sportkocsit.

## HASZNÁLATI UTASÍTÁS

- SZÉTNYITÁS:** (a\_ábra) a sportkocsi szétnyitásához egyidejűleg akasszák ki a két kapcsot, határozottan húzzák felfelé a tolókart (b\_ábra) és ezt követően nyomják felfelé a végső kattánásig (c\_ábra).  
Ha az első rögzítők nem rögzültek megfelelően, nyomja le az ülést, amíg helyre nem kattannak. A sportkocsi szétnyitása után a mágnesek segítségével kapcsolják az ülés oldalsó szövetanyagát a kartámlákhoz.
- HÁTSÓ KEREKEK FELSZERELÉSE:** a hátsó kerékblokk beillesztéséhez teljesen nyomják be az 1-es gombot (a\_ábra) és ezzel egyidejűleg tolják be a kerekeket a beakadást jelző kattánásig (b\_ábra).
- ELÜLSŐ KEREKEK FELSZERELÉSE:** az elülső kerekek beillesztéséhez engedjék le a kart (a\_ábra) és helyezték be a kereket kattánásig (b\_ábra).
- BIZTOSÍTÓPÁNT FELSZERELÉSE:** akasszák be a biztosítópántot az ábra szerint.
- KOCSITÓ:** a kocsitető felerősítéséhez vezessék be az illesztőkapcsokat a megfelelő mélyedésekbe (a\_ábra) és gombolják be a kocsitetőt a háttámla hátulján (b\_ábra).
- Abban az esetben, ha a gyermek alszik, a kocsitető több pozícióba elfordítható (a\_ábra). A kocsitető levételéhez nyomják be az oldalsó gombokat és egyidejűleg húzzák felfelé a kocsitetőt (b\_ábra).
- TAKARÓ:** húzzák fel a takarót és oldalt gombolják be a sportkocsi kartámláihoz.
- ESŐVÉDŐ:** Az esővédő felerősítéséhez rögzítsék az elasztikus szalagot az első tartórúdhöz és gombolják be az ábra szerint (a\_ábra). Fűzzék be az esővédő gumiszalagját az első merevítőrúd alaprészébe és gombolják be az ábra szerint (b\_ábra). Ezt az esővédőt a teljes védelem biztosítása végett arra az esetre is tervezték, amikor a Primo Viaggio autós gyerekülést kapcsolják a sportkocsira (c\_ábra).
- ITALTARTÓ:** a sportkocsi mindkét oldalán található kapcsolcsóközhöz az italtartó a sportkocsi bal vagy jobb oldalára szerelhető. Az italtartó felszereléséhez azt akasszák be kattánásig (a\_ábra). Beakasztott italtartó (b\_ábra).
- FEK:** A sportkocsi fékezéséhez lábbal engedjék le a hátsó kerékblokkra szerelt fékkart. A fék kiengedéséhez az ellentétes irányban járjanak el. Álló helyzetben mindig működtessék a fékeket.
- 5 PONTOS BIZTONSÁGI ÖV:** a becsatolásához vezessék be a csípőöv szíjának két csatját (rácsatolt vállpántokkal) a lábélváltató szíjba kattánásig (a\_ábra). A kicsatoláshoz nyomják be a csat oldalait és ezzel egyidejűleg húzzák a kültér felé a csípőöv szíját (b\_ábra).
- A biztonsági öv használatához fűzzék be a vállpánt-szabályozót a háttámla övbújtatójába (a\_ábra) és az öv becsatolása után vegyék ki azert, hogy a gyermek szabadon tudjon mozogni (b\_ábra). Épphogy a gyermek vállalai alatt helyezték el a vállpánt-szabályozót oly módon, hogy a vállpántok ne csúszzanak le (c\_ábra). A deréköv megfeszítéséhez azt húzzák mindkét oldalon a nyíl irányába (d\_ábra), a meglazításához az ellenkező irányban járjanak el. A deréköv a biztonsági pecekig feszíthető (e\_ábra).
- HÁTTÁMLA BEÁLLÍTÁSA:** a háttámla leajtásához eresszék le a háttámlaszabályozó gombot és egyidejűleg ezutóbbit nyomják felfelé (a\_ábra). A háttámla felemeléséhez nyomják felfelé a háttámlaszabályozó gombot (b\_ábra).
- BOLYGÓKEREKEK:** az elülső kerekek bolygókerekekkel alakításához engedjék le a kart (a\_ábra), a rögzítésükhöz emeljék fel a kart (b\_ábra).
- BIZTOSÍTÓPÁNT-TALCA:** kinyitható a biztosítópánt-tálca a gyermek beszállásának és kiszállásának megkönnyítéséhez, amikor a már nagyobb. A biztosítópántnak csak az egyik oldalán történő

kinyitásához nyomják be a két gomb egyikét (1 vagy 2) és forgassák felfelé a biztosítópántot. A biztosítópánt-tálca levételéhez nyomják be a két gombot az ábra szerint és egyidejűleg húzzák felfelé (a\_ábra). Az elmozdításához nyomják be mindkét gombot (1 és 2) és egyidejűleg húzzák felfelé (b\_ábra). Ne tegyenek a biztosítópánt-tálca-ra forró italokat, mert az veszélyes lehet.

- KOSÁR CSERÉJE:** Abban az esetben, ha le kell cserélni a kosarat, akkor annak felerősítéséhez akasszák be az elülső részét a kis kampókhoz (a\_ábra) és gombolják be a hátsó részét (b\_ábra).
- KEREKEK KIHÚZÁSA:** a sportkocsi kerekei kihúzhatók. Az elülső kerekek levételéhez azokat először bolygókerekekkel kell alakítani, benyomni a kis karokat (a\_ábra) és ezzel egyidejűleg tolni a kereket addig, amíg le nem válik (b\_ábra).
- A hátsó kerekek levételéhez nyomják be a gombot (a\_ábra) és egyidejűleg tolják a kerekeket lefelé addig, amíg azokat ki nem veszik (b\_ábra).
- ÖSSZECUKÁS:** a sportkocsi összecsukása előtt hajtsák össze a kocsitetőt, ha fel van szerelve. A sportkocsi összecsukásához húzzák fel a tolókart két emeltyűjét (a\_ábra) és fordítsák előre a tolókart kattánásig (b\_ábra).
- Ezt követően nyomják a háttámlát és a kocsitetőt a sportkocsi irányába és eresszék le a tolókart addig, amíg az vissza nem tér a mélyedésébe (a\_ábra). Ellenőrzik a sportkocsi helyes összecsukását a biztonsági kapocsnál (b\_ábra). Az összecsukott sportkocsi egymagában megáll és a praktikus fogantyú segítségével azt szállítani lehet (c\_ábra).
- HUZAT LEVÉTELE:** a sportkocsi huzatának levételéhez elsőként vegyék le a kocsitetőt, majd felfeszítve az oldalsó részen elhelyezett fedelet (a\_ábra). Nyomják a pecket először felfelé majd a kültér irányába (b\_ábra), végül húzzák ki a zsák nyílásából (c\_ábra). Mindkét oldalon hajtsák végre a műveletet.
- A zsáknak az ülésről történő leválasztásához alulról húzzák le a lábvalasztót (a\_ábra) és gombolják le a zsákot (b\_ábra). Csavarozzák ki a szíjakat mindkét oldalon (c\_ábra) és húzzák le a zsákot (d\_ábra).

## GANCOMATIC SYSTEM

Gancionic System egy olyan praktikus és gyors rendszer, amely a Gancionic kapcsoknak köszönhetően lehetővé teszi a külön megvásárolható Gancionic System-mel felszerelt Primo Viaggio autós gyerekülésnek a sportkocsira történő rákapcsolását.

- GANCOMATIC KAPCSOK A SPORTKOC SIN:** a sportkocsi Gancionic kapcsainak felemeléséhez húzzák fel a zsákot az ülés sarkainál és emeljék fel a két kapcsot, amelyek ekkor automatikusan eltólnak a kültér irányába (a\_ábra). A Gancionic kapcsok leengedéséhez először nyomják a kapcsokat befelé és ezt követően engedjék le azokat (b\_ábra).
- SPORTKOCSI + AUTÓS GYEREKÜLÉS:** az autós gyerekülésnek a sportkocsira történő kapcsolásához szükséges: a sportkocsi lefékezés, a kocsitető levétele, a háttámla teljes lehajtása és a Gancionic kapcsok felemelése. Az autós gyerekülésnek a mama irányába történő beállítása és lefelé nyomása kattánásig. Nem ajánlatos a biztosítópánt levelele akkor, amikor az autós gyerekülést bekapcsolják. Az autós gyerekülés sportkocsiról történő lekapcsolásához tanulmányozzák az ahhoz tartozó használati utasítást.

## KIEGÉSZÍTŐK

- BORSA (Pelenkázó Tásk).** Táská védőhuzattal együtt a baba pelenkázásához, amely a sportkocsira akasztható.

## SOROZATSZÁMOK

26 ARIA ülőkéje alatt a gyártási időpontra vonatkozó információk vannak feltüntetve.

- A termék neve, gyártási idő és sorozatszám.
- Az esetleges reklamáció esetén ezeket az adatokat kérjük megadni.

## TISZTÍTÁS ÉS KARBANTARTÁS

A TERMÉK KARBANTARTÁSA: védjük meg az időjárásí viszonytágságotkótl: víztótl, esőtótl vagy hótol; a napsütésnek való folytonos és hosszadalmas kítétel sok alapanýagban színváltozást okozhat; száraz helyen tárolják a terméket.

A VÁZ TISZTÍTÁSA: egy nedves törlőruhával, oldószerék vagy egyéb hasonló termékek alkalmazása nélkül, rendszeresen tisztítsák meg a műanyagból készült részeket; tartanak szárazon minden fémből készült részt a rozdsódás megelőzése céljából; tisztítsák le a port vagy a homokot minden mozgó részról (szabályozó mechanizmusok, összekapcsoló mechanizmusok, kerekék...) és szükség esetén könnyű olajjal kenjék be.

AZ ESŐVÉDŐ TISZTÍTÁSA: egy szivaccsal és szappanos vízzel, mosószerék használata nélkül mossák le.

A SZÖVETRESZÉK TISZTÍTÁSA: kefélják le a szövetrészeket a por eltávolításához és legfeljebb 30°-os hőmérsékleten, kézzel mossák ki; ne facsarják; ne fehérítsék klórral; ne vasalják; ne végezzenek száraz tisztítást; ne távolítsák el a foltokat oldószerekkel és ne szárítsák forgódobos ruhaszárítógépben.



## PEG-PÉREGO S.p.A.



A Peg-Pérego Rt. ISO 9001 tanúsítással rendelkezik. A tanúsítvány a vállalati munkamódszer rendszerzettségének és az abban való bizalomnak a garanciáját kínálja az ügyfeleknek és a fogyasztóknak.

A Peg Pérego az ebben a kiadványban ismertetett modellekkel műszaki vagy kereskedelmi jellegű okkóbl kifolyólag bármikor végrehajthat módosításokat.

A Peg Pérego a Fogyasztói rendelkezésére áll minden igényük legjobb kielégítése céljából. Ehhez az Ügyfeleink véleményének megismerése számunkra rendkívül fontos és értékes. Ezért nagyon hálásak lennénk, ha a termékünk használatbavétele után kitöltlenék a FOGYASZTÓI ÉRTÉKELÉSI KÉRDŐÍVET és abban feltüntetnék az esetleges észrevételeiket vagy ötleteiket; a kérdőívet az alábbi internetes weboldalunkon találják meg: [www.pegperegocom](http://www.pegperegocom)

## PEG-PÉREGO VEVŐSZOLGÁLAT

Ha a modell részei véletlenül elvesznek vagy megsérülnek, akkor csak eredeti Peg Pérego cserealkatrészeket használjanak! Az esetleges javítások, cserék, a termékekkel kapcsolatos információk valamint az eredeti alkatrészek és tartozékok értékesítése ügyében vegyék fel a kapcsolatot a Peg Peregó Vevőszolgálatával, a termék sorozatszámának a megadásával.

tel. 0039/039/60.88.213 fax 0039/039/33.09.992  
e-mail [assistenza@pegperegocom](mailto:assistenza@pegperegocom) internetes weboldal [www.pegperegocom](http://www.pegperegocom)

# SL\_Slovenščina

Hvala, ker ste izbrali izdelek Peg-Pérego.

## ! OPOZORILO

– **POMEMBNO: natančno preberite ta navodila in jih shranite za prihodnjo uporabo. Neupoševanje teh navodil lahko ogrozi varnost otroka.**

- Ta izdelek je namenjen prevažanju 1 otroka v sedežu.
- Ne prevažajte večjega števila otrok, kot to navaja proizvajalec.
- Ta izdelek je primeren za otroke, stare od 6 mesecev do teže 15 kg v sedežu. Če se uporablja kot potovalni sistem v kombinaciji z avtomobilskim sedežem skupine 0+, je primeren za otroke od rojstva naprej.
- Ta izdelek se uporablja v kombinaciji z avtomobilskim sedežem 1 Peg-Pérego Ganciomatic "Primo Viaggio" (skupina 0+).
- Pred uporabo preverite, ali je avtomobilski sedež "Primo Viaggio" (skupina 0+) ustrezno pritrjen na izdelek.
- Otroka nikoli ne puščajte samega.
- Ta sedež ni primeren za otroke, mlajše od 6 mesecev.
- Vedno uporabljajte pettočkovni varnostni pas.
- Jermen za okoli pasu vedno pripnite na mednožni jermenček.
- Pazite, da ne poškodujete otroka, ko nastavljate mehanizme (ročaj, hrbtni naslon).
- Vedno uporabljajte zavore, ko ste zaustavljeni, ter medtem ko otroka polagate v voziček ali ga jemljete iz njega.
- Sestavljanje in pripravo izdelka, čiščenje in vzdrževanje morajo izvajati odrasle osebe.
- Izdelka ne uporabljajte, če manjkajo deli ali so vidne poškodbe.
- Pred uporabo se prepričajte, ali so vsi mehanizmi sistema za pripenjanje pravilno speti.
- V mehanizme nikoli ne vstavljajte prstov.
- Vsako breme na ročaju ali ročajah lahko izdelek naredi nestabilen; upoštevajte priporočila proizvajalca za maksimalno obremenitev izdelka.
- V nakupovalno košaro ne dajajte tovorov, ki bi presežali težo 5 kg. V držalo za pijačo ne vstavljajte predmetov, ki so težji od navedbe na samem držalu za pijačo. Vanj nikoli ne odlagajte toplih pijač. V žepu na strehici (če so prisotni) ne odlagajte predmetov, težjih od 0,2 kg.
- Sprednja zapora - pladenj ni oblikovana tako, da bi prenesla težo otroka. Ni namenjena zadrževanju otroka v sedežu in ni nadomestilo za varnostni pas.
- Izdelka ne uporabljajte v bližini stopnic, virov toplote, odprtega ognja ali nevarnih predmetov, ki so v dosegu otrokovih rok.
- Uporaba dodatkov, ki jih ne odobri proizvajalec, je lahko nevarna.
- Izdelek ni primeren za uporabo med tekanjem ali rolanjem.
- Dežna prevleka (če je v uporabi) ne smete uporabljati v zaprtih prostorih. Vedno preverite, da otrok ni pregret; Dežna prevleka nikoli ne puščajte ob virih toplote in pazite na prižgane cigarete. Prepričajte se, da dežna prevleka ne ovira premikajočih se mehanizmov ogrodja ali vozička; preden ogrodje ali voziček zaprete, jo vedno odstranite.

## NAVODILA ZA UPORABO

- 1 ODPIRANJE: (risba\_a) da bi odprli voziček, do konca odpnite obe zapirali, odločno dvignite ročaj navzgor (risba\_b) in ga nato potisnite navzdol, dokler ne klikne v končnem položaju (risba\_c).

- Če se sprednji spenjalni členi ne priprejo pravilno, pritisnite na sedež, dokler ne slišite klika. Ko voziček odprete, z magneti pripnite bočno prevleko sedeža na naslona za roke.
- 2 NAMEŠČANJE ZADNIH KOLES:: da bi nataknil sklop zadnjih koles, pritisnite gumb 1 do konca (risba\_a) in sočasno potisnite kolesa, dokler ne kliknejo (risba\_b).
  - 3 NAMEŠČANJE SPREDNIH KOLES:: da bi vstavili sprednja kolesa, spustite vzvod (risba\_a) in nato vstavite kolo, dokler ne klikne (risba\_b).
  - 4 NAMEŠČANJE SPREDNJE ZAPORE: pripnite sprednjo zaporo, kot prikazuje risba.
  - 5 STREHICA: da bi namestili strehico, vstavite priključke v ustrezna ležišča (risba\_a) in pripnite strehico na zadnji strani hrbtnega naslona (risba\_b).
  - 6 Ko otrok spi, lahko strehico postavite v več položajev (risba\_a). Da bi odstranili strehico, pritisnite bočna gumba in sočasno povlecite strehico navzgor (risba\_b).
  - 7 ODEJICA: dvignite odejico in jo ob strani pripnite na naslona za roke vozička.
  - 8 DEŽNA PREVLEKA: Da bi namestili dežno prevleko, pritrдите elastiko na zadnje nosilce in pripnite, kot prikazuje risba (risba\_a). Vstavite elastiko dežne prevleke v osnovo sprednjih nosilcev in pripnite, kot prikazuje risba (risba\_b). Izdelana je tako, da omogoča popolno zaščito tudi za avtosedež Primo Viaggio, ki bi bil pripet na voziček (risba\_c).
  - 9 DRŽALO ZA PIJAČO: nosilec za pijačo je mogoče namestiti na desno ali levo stran vozička z zaponko, ki je že nameščena na obeh straneh vozička. Da bi namestili držalo za pijačo, ga pripnite, tako da klikne (risba\_a). Pripeto držalo za pijačo (risba\_b).
  - 10 ZAVORA: da bi zavrl voziček, z nogo pritisnite zavorni vzvod, ki je nad zadnjima kolesoma. Da bi zavoro odpustili, naredite nasprotno. Ko stojite na mestu, vedno zavrite.
  - 15 PETTOČKOVNI VARNOSTNI PAS: da bi ga pripeli, vstavite obe sponki v jermena za okoli pasu (ko sta naramnici pripeti) v mednožni jermenček, dokler sponka ne klikne (slika a). Da bi odpeli pas, pritisnite ob straneh sponke (slika a) in sočasno jermenček okoli pasu potegnite navzven (slika b).
  - 16 Da bi namestili varnostni pas, vstavite uravnavalo za naramnice v reže na hrbtnem naslonu (slika a) in izvlecite, ko pripnete varnostni pas, tako da se lahko otrok prosto giblje (slika b). Postavite uravnavalo naramnic tik pod ramena otroka, da naramnice ne bi drsele (slika c). Da bi zatisnili jermen okoli pasu povlecite z obeh strani v smeri puščice (risba\_d), da bi ga popustili, naredite nasprotno. Jermen za okoli pasu je mogoče zatisniti do varnostne zaponke (risba\_e).
  - 13 URAVNAVANJE HRBTNEGA NASLONA: da bi spustili hrbtni naslon, spustite gumb za uravnavanje naslona in ga sočasno potisnite navzdol (risba\_a). Da bi dvignili hrbtni naslon, potisnite ročico za uravnavanje hrbtnega naslona navzgor (risba\_b).
  - 14 VRTLJIVA KOLESA: da bi spustili sprednja kolesa, da bi se vrtela, spustite ročico (risba\_a), da bi jih blokiral, ročico spustite (risba\_b).
  - 15 SPREDNJA ZAPORA-PLADENJ: zaporo-pladenj je mogoče tudi odpreti, tako da lahko otrok lažje spleza iz vozička in spet vanj, ko je večji. Da bi sprednjo zaporo odprli le na eni strani, pritisnite enega od obeh gumbov (1 ali 2) in ga zavrtite navzgor. Da bi odstranili sprednjo zaporo-pladenj, ob straneh pritisnite gumba, kot je prikazano na risbi, in sočasno povlecite navzgor (risba\_a). Da bi jo odstranili, pritisnite oba gumba (1 in 2) in sočasno povlecite navzgor (risba\_b). Na zaporo ne postavljajte pladnja z vročo pijačo, saj bi to lahko bilo nevarno.
  - 16 ZAMENJAVA NAKUPOVALNE KOŠARE: Če bi želeli zamenjati nakupovalno košaro, jo morate spredaj obesiti na obešala (risba\_a) in jo zadaj pripeti (risba\_b).
  - 17 IZVLAČENJE KOLES: kolesa vozička je mogoče izvleči. Da bi odstranili sprednja kolesa, morate kolesa spustiti, pritisniti vzvode (risba\_a) in sočasno pritisniti na kolo, da bi ga sneli (risba\_b).
  - 18 Da bi odstranili zadnja kolesa, pritisnite gumbek (risba\_a) in sočasno potisnite kolesa navzdol, dokler jih ne odstranite (risba\_b).
  - 19 ZAPIRANJE: preden zaprete voziček, zaprite strehico, če je nameščena. Da bi voziček zaprli, dvignite vzvoda na ročaju (risba\_a) in zavrtite ročaj naprej, dokler ne klikne (risba\_b).
  - 20 Nato potisnite hrbtni naslon in strehico proti vozičku in spustite ročico navzdol, dokler ne bo sedel v svoje ležišče (risba\_a). Z varnostno zanko preverite, ali je voziček pravilno zaprt (risba\_b). Zaprt voziček bo stal sam in ga je lahko prenašati s praktičnim ročajem (risba\_c).
  - 21 SNEMLJIVOST PREVLEK: da bi sneli prevleko z vozička, najprej odstranite strehico, nato pa pokrovček na bočni strani in potisnite vzvod (risba\_a). Potisnite zatič naprej navzgor, nato pa navzven (risba\_b), nato pa ga izvlecite iz reže na vreči (risba\_c). Tako naredite na obeh straneh.
  - 22 Da bi odpeli vrečo s sedeža, izvlecite mednožni jermenček s spodnje strani (risba\_a) in ga odpeti (risba\_b). Odvijte jermenček z obeh strani (risba\_c) in izvlecite vrečo (risba\_d).

## SISTEM GANCIOMATIC

Sistem Ganciomatic je praktičen in hiter sistem, ki omogoča pripenjanje s priključki Ganciomatic: na voziček lahko pripnete avtosedež Primo Viaggio. Ta je tudi opremljen s sistemom Ganciomatic in ga lahko kupite posebej.

- 23 PRIKLJUČKI GANCIOMATIC ZA VOZIČEK: da bi dvignili priključke Ganciomatic na vozičku, na vogalih sedeža dvignite vrečo in dvignite oba priključka, ki se bosta samodejno premaknila navzven (risba\_a). Da bi spustili priključke Ganciomatic, jih naprej potisnite navznoter in jih nato potisnite navzdol (risba\_b).
- 24 VOZIČEK + AVTOSEDEŽ: Da bi avtosedež pripeli na voziček, je treba: zavreti voziček, sneti strehico, popolnoma spustiti hrbtni naslon in dvigniti priključke Ganciomatic. Avtosedež postaviti tako, da je obrnjen proti staršu in ga potisniti navzdol, dokler ne klikne. Svetujemo vam, da sprednje zapore vozička ne odstranjujete, ko pripenjate avtosedež. Da bi avtosedež sneli z vozička, preberite navodila za uporabo avtosedeža.

## DODATKI

- 25 BORSA - Torba s podlago za previjanje otroka, ki jo je mogoče pripeti na voziček.

## SERIJSKE ŠTEVILKE

- 26 ARIA ima pod sedežem informacije, ki se nanašajo na datum izdelave vozička.

Ime izdelka, datum izdelave in serijska številka

Ti podatki so potrebni za morebitne pritožbe.

## ČIŠČENJE IN VZDRŽEVANJE

VZDRŽEVANJE IZDELKA: zaščitite pred atmosferskimi vplivi: vodo, dežjem ali snegom; daljše izpostavljanje soncu lahko povzroči spremembo barve veliko materialov; izdelek vedno spravljajte na suhem mestu. ČIŠČENJE OGRODJA: plastične dele redno brišite z vlažno krpo. Ne uporabljajte topil ali drugih podobnih izdelkov; pazite, da bodo vsi kovinski deli suhi, da bi preprečili rjo; pazite, da premični deli (mehanizmi za uravnavanje, mehanizmi za pripenjanje, kolesa ...) ne bodo prašni in, če je to potrebno, jih podmažite z

lahkim oljem.

**ČIŠČENJE DEŽNE PREVLEKE:** Operite z gobo in milnico, ne uporabljajte detergentov.

**ČIŠČENJE DELOV IZ BLAGA:** blago skratčite, da z njega odstranite prah in ga operite na roke pri največ 30°; ne ožemajte; ne uporabljajte klorovega belila; ne likajte; ne uporabljajte kemičnega čiščenja; ne čistite s toplilo in ne uporabljajte sušilca za perilo z vrtljivim bobnom.



## PEG-PÉREGO S.p.A.



Peg Pérego S.p.A. ima certifikat ISO 9001. Certifikat za stranke in uporabnike pomeni garancijo transparentnosti in zaupanja v delo podjetja.

Peg Pérego se lahko kadarkoli odloči, da bo spremenil modele, objavljene v katalogu, najsi bo to zaradi tehničnih ali podjetniških razlogov.

Peg Pérego je vedno na voljo svojim strankam, da v kar največji meri izpolni njihove potrebe. Zato je za nas zelo pomembno, da poznamo mnenje svojih strank. Hvaležni vam bomo, če si boste, ko boste uporabili naš izdelek, vzeli čas in izpolnili VPRAŠALNIK O ZADOVOLJSTVU STRANK, ki ga boste našli na naših spletnih straneh, na naslovu: [www.pegperego.com](http://www.pegperego.com).

## CENTER ZA POMOČ UPORABNIKOM

Če izgubite ali poškodujete sestavni del izdelka, uporabite izključno originalne rezervne dele Peg Pérego. V primeru popravil, zamenjav, podatkov o izdelku in naročila originalnih nadomestnih delov in dodatkov, se obrnite na službo za pomoč uporabnikom Peg Pérego, pri tem pa navedite serijsko številko izdelka, če je le ta navedena.

tel. 0039/039/6088213 faks 0039/039/3309992  
e-pošta [assistenza@pegperego.it](mailto:assistenza@pegperego.it) spletna stran [www.pegperego.com](http://www.pegperego.com)

# RU\_Русский

Благодарим вас за то, что вы выбрали продукцию компании Peg-Perego.

## ⚠ ПРЕДУПРЕЖДЕНИЕ

- **ВАЖНО: внимательно прочитайте данные инструкции и храните, чтобы в дальнейшем их можно было использовать для консультации. Ребёнок может подвергаться опасности, если Вы не будете следовать данным инструкциям.**
- Данное изделие было создано для перемещения одного ребёнка в сидячем положении.
- Запрещается использование данного изделия для перемещения большого количества детей, чем то, которое было предусмотрено производителем.
- Данное изделие было рассчитано для детей от 6 месяцев и до достижения веса в 15 кг, находящихся в сидячем положении. При применении данного изделия в качестве «Travel System» вместе с детским автомобильным креслом группы 0+, оно может использоваться для новорождённых детей.
- Данное изделие было создано для использования вместе с детским автомобильным креслом «Primo Viaggio» (группа 0+) Peg-Pérego Ganciomatic.
- Перед использованием убедитесь, что автомобильное кресло «Primo Viaggio» (группа 0+) было правильно прикреплено к изделию.
- Не оставляйте Вашего ребёнка без присмотра, поскольку это может представлять собой опасность.
- Это сиденье не предназначено для детей в возрасте до 6 месяцев.
- Всегда используйте ремень безопасности с пятью точками крепления, всегда соединяйте поясной ремень с центральным ремешком.
- Когда идёт выполнение операций по регулировке механизмов (ручка, спинка), будьте очень внимательны, если в изделии сидит ребёнок.
- Всегда ставьте коляску на тормоз, когда она стоит и во время посадки и высадки ребенка.
- Операции сборки, подготовки изделия, чистки и ухода должны всегда выполнять только взрослые.
- Запрещается использование данного изделия при обнаружении в нём недостающих частей или поломок.
- Перед использованием убедитесь, что все механизмы крепления были правильно зацеплены.
- Избегайте попадания пальцев в механизмы.
- Любая нагрузка, подвешенная к ручке или к ручкам, может нарушить устойчивость изделия; соблюдайте указания изготовителя о максимальных прилагаемых нагрузках.
- Не кладите в корзину нагрузки, превышающие 5 кг.
- Не кладите в подставки для напитков предметы, вес которых выше указанного на подставке. Ни в коем случае не ставьте в них горячие напитки. Не кладите в карманы капотов (при их наличии) грузы, превышающие 0,2 кг.
- Передник не предназначен для выдерживания веса ребёнка; передник не был создан для удерживания ребёнка на сидении и не может заменить ремень безопасности.
- Запрещается использование изделия вблизи лестниц или ступенек; не используйте его рядом с источниками тепла, открытым огнём или когда опасные предметы находятся в пределах досягаемости ребёнка.
- Использование вспомогательных принадлежностей, которые не получили одобрения производителя, может представлять

собой опасность.

- Данное изделие не предназначено для использования при занятии бегом или катания на коньках.
- Не используйте дождевик (если имеется) в закрытых помещениях, и всегда проверяйте, чтобы ребенку не было жарко. Не держите дождевик рядом с источниками тепла, будьте осторожными с сигаретами. Убедитесь, что дождевик не цепляется за движущиеся части шасси или прогулочной коляски. Всегда снимайте дождевик перед тем, как сложить шасси или прогулочную коляску.

## ИНСТРУКЦИЯ ПО ЭКСПЛУАТАЦИИ

- 1 **ОТКРЫВАНИЕ:** (рис\_а) чтобы открыть коляску, одновременно отстегните две защелки, поднимите ручку вверх, (рис\_б) а затем потяните ее вниз до до щелчка (рис\_с). Если передние крепления не защелкнулись, нажмите на сиденье до щелчка, чтобы исправить это. Открыв коляску, вы сможете с помощью магнитов прикрепить боковое покрытие сиденья к подлокотникам.
- 2 **МОНТАЖ ЗАДНИХ КОЛЕС:** Для установки блока задних колес нажмите кнопку 1 до упора (рис\_а) и, вместе с этим, протолкните колеса, до щелчка, чтобы они зацепились (рис\_б).
- 3 **МОНТАЖ ПЕРЕДНИХ КОЛЕС:** Для установки передних колес опустите рычаг (рис\_а) и наденьте колесо, пока не послышится щелчок (рис\_б)
- 4 **МОНТАЖ ПЕРЕДНИКА:** Установите передник так, как показано на рисунке.
- 5 **КАПОТ:** Для установки капота вставьте его крепления в соответствующие гнезда (рис\_а) и пристегните капот к задней стороне спинки (рис\_б).
- 6 Когда ребенок спит, можно повернуть капот в несколько положений (рис\_а). Для снятия капота нажмите боковые кнопки и одновременно с этим потяните капот вверх (рис\_б).
- 7 **ПЕРЕНОСКА:** расправьте покрывало и пристегните его кнопками к подлокотникам коляски.
- 8 **ДОЖДЕВИК:** Для установки дождевика закрепите резинку на передних стойках и застегните так, как показано на рисунке (рис\_а). Наденьте резинку дождевика на основание передних стоек и пристегните так, как показано на рисунке (рис\_б). Этот дождевик был разработан для применения также в случае, если на прогулочной коляске установлено автомобильное сиденье Primo Viaggio, и он обеспечивает полную защиту от дождя (рис\_с).
- 9 **КОЛЬЦО-ПОДСТАВКА ДЛЯ НАПИТКОВ** Подставку для напитков можно установить с правой или с левой стороны прогулочной коляски, используя уже имеющиеся с двух сторон крепления. Для установки подставки для напитков защелкните ее по месту (рис\_а). Установленная подставка для напитков (рис\_б).
- 10 **ТОРМОЗ:** Для торможения прогулочной коляски опустите ногой рычаг, расположенный на блоке задних колес. Для разблокировки тормоза выполните противоположные операции. Когда прогулочная коляска стоит, всегда ставьте ее на тормоз.
- 11 **РЕМЕШЬ БЕЗОПАСНОСТИ С 5 ТОЧКАМИ КРЕПЛЕНИЯ:** для застегивания установите две пряжки поясного ремешка (с закрепленными ляжками) в центральный ремешок до щелчка (рис\_а). Для отсоединения нажмите с боков пряжки и одновременно потяните наружу поясной ремешок (рис\_б).
- 12 Для надевания ремня безопасности вставьте регулировочное устройство лямок в петлю спинки (рис\_а) и сместите его после застегивания ремня для того, чтобы ребенок мог свободно двигаться (рис\_б). Установите регулировочное устройство лямок под плечами ребенка, чтобы лямки не сползали (рис\_с). Для затягивания поясного ремешка потяните его с обеих сторон в направлении, указанное стрелкой (рис\_д), для его ослабления выполните противоположные действия. Поясной ремешок можно затягивать до предохранительного стопора (рис\_е).
- 13 **РЕГУЛИРОВКА НАКЛОНА СПИНКИ:** Чтобы опустить спинку, сместите вниз кнопку устройства регулировки наклона спинки и одновременно с этим сместите ее вниз (рис\_а). Чтобы поднять спинку, сместите вверх устройство регулировки наклона спинки (рис\_б).
- 14 **ПОВОРОТНЫЕ КОЛЕСА:** Для того, чтобы передние колеса стали поворотными, опустите рычаг (рис\_а), для их блокировки поднимите рычаг (рис\_б).
- 15 **ПЕРЕДНИК-ЛОТОК:** Передник-лоток можно открывать для облегчения посадки и высадки ребенка, когда он подрастет. Для открытия передника только с одной стороны нажмите одну из двух кнопок (1 или 2) и сместите передник вверх. Для того, чтобы снять передник-лоток, нажмите на две кнопки, как показано на рисунке, и одновременно потяните вверх (рис\_а). Для того, чтобы удалить его, нажмите обе кнопки (1 и 2) и одновременно потяните вверх (рис\_б). Не ставьте горячие напитки на передник-лоток, так как это может быть опасным.
- 16 **ЗАМЕНА КОРЗИНЫ:** При замене корзины, для ее установки, прикрепите ее спереди к креплениям (рис\_а) и пристегните ее сзади (рис\_б).
- 17 **СНЯТИЕ КОЛЕС:** Колеса прогулочной коляски - съемные. Для снятия передних колес необходимо сначала сделать их поворотными, нажать на лепестки (рис\_а) и одновременно с этим сместить колесо вплоть до его извлечения (рис\_б).
- 18 Для удаления задних колес нажмите кнопку (рис\_а) и, одновременно с этим, сместите колеса вниз, до их удаления (рис\_б).
- 19 **СКЛАДЫВАНИЕ:** перед закрыванием коляски необходимо закрыть тент. Чтобы сложить коляску, потяните вверх два рычага, расположенных на рукоятке (рис\_а), и поверните рукоятку вперед до щелчка (рис\_б).
- 20 Затем сдвиньте спинку и капот к коляске и опустите ручку вниз, пока она не войдет в свое гнездо (рис\_а). Убедитесь, что коляска хорошо сложена, проверяя предохранительное крепление (рис\_б). В сложенном состоянии прогулочная коляска будет стоять самостоятельно, и ее можно переносить при помощи удобной ручки (рис\_с).
- 21 **СНЯТИЕ ТКАНОЙ ОБИВКИ:** Для снятия тканой обивки прогулочной коляски, прежде всего, снимите капот, и затем крышку, расположенную сбоку, поддев ее (рис\_а). Сместите штифт вверх и затем сместите его наружу (рис\_б), и, наконец, отсоедините штифт от петли тканевой обивки (рис\_с). Выполните эти операции с обеих сторон.
- 22 Для отсоединения тканевой обивки от сиденья снимите центральный ремень снизу (рис\_а), и расстегните обивку (рис\_б). Отвинтите ремешок с обеих сторон (рис\_с) и снимите обивку (рис\_д).

## GANCIOMATIC SYSTEM

Ganciomat System - это практичная и быстрая система, позволяющая вам при помощи креплений Ganciomat System прикрепить к прогулочной коляске автомобильное кресло Primo Viaggio, которое тоже оборудовано системой Ganciomat System, и

- которое можно купить отдельно.
- 23 **КРЕПЛЕНИЯ GANCIO M A T I C П Р О Г У Л О Ч Н О Й К О Л Я С К И:** Для поднятия креплений Ganciomatic прогулочной коляски поднимите обивку у углов сиденья и поднимите два крепления, которые автоматически сместятся наружу (рис\_а). Для опускания креплений Ganciomatic сместите сначала крепления внутрь, и затем отпустите их (рис\_б).
- 24 **П Р О Г У Л О Ч Н А Я К О Л Я С К А + А В Т О М О Б И Л Ь Н О Е К Р Е С Л О:** Чтобы прикрепить автомобильное кресло к прогулочной коляске, необходимо: поставить прогулочную коляску на тормоз, снять капот, полностью опустить спинку и поднять крепления Ganciomatic. Установите автомобильное кресло в сторону мамы, и сместите его вниз до щелчка. В случае крепления автомобильного кресла рекомендуем не снимать передник с прогулочной коляски. Для отсоединения автомобильного кресла от прогулочной коляски смотрите его руководство по пользованию.

### **АКССУАРЫ (продаются отдельно)**

- 25 **BORSA (Сумка для пеленания).** Сумка с матрасиком для пеленания ребенка, которую можно прикрепить к прогулочной коляске.

### **СЕРИЙНЫЕ НОМЕРА**

- 26 Под сиденьем ARIA находится информация о дате ее изготовления.
- \_ Наименование изделия, дата изготовления и серийный номер.
- Эти данные необходимо указывать в любых претензиях.

### **ЧИСТКА И УХОД**

**УХОД ЗА ИЗДЕЛИЕМ:** защитите изделие от атмосферных осадков - снега или дождя. Постоянная и продолжительная подверженность солнечным лучам может вызвать цветные изменения многих материалов. Храните это изделие в сухом месте.

**ЧИСТКА ШАССИ:** периодически очищайте пластмассовые детали влажной тряпкой, без использования растворителей и сходных веществ. Держите металлические части изделия сухими, чтобы предотвратить образование ржавчины.

Поддерживайте чистоту всех движущихся деталей (регулировочные и соединительные детали, колеса и т.д.), удаляя пыль и песок. При необходимости, смажьте их легким маслом.

**ЧИСТКА ДОЖДЕВИКА:** Промывайте его губкой и мыльной водой, не пользуйтесь моющими средствами.

**ЧИСТКА ТКАНЫХ ЧАСТЕЙ:** чистите щеткой тканые части, чтобы удалить пыль. Стирайте вручную при макс. температуре 30°, не выкручивать; не отбеливать хлором; не гладить; не чистить в химчистке; не обрабатывать растворителями и не сушить при помощи барабанных сушильных машин.



### **PEG-PEREGO S.p.A.**



Peg-Perego S.p.A. сертифицирована по ISO 9001. Сертификация гарантирует заказчикам и потребителям, что компания работает, соблюдая принципы гласности и доверия.

Компания Peg-Perego имеет право вносить в

любой момент изменения в модели, описанные в настоящем издании, по причинам технического или коммерческого характера.

Peg-Perego находится к услугам своих клиентов для полного удовлетворения всех их требований. Поэтому, для нас очень важно знать мнение наших клиентов. Поэтому, мы будем вам признательны, если после использования нашего изделия вы заполните АНКЕТУ ОБ УДОВЛЕТВОРЕННОСТИ ПОТРЕБИТЕЛЯ, которую можно найти на нашем сайте в Интернете, высказывая свои замечания или рекомендации. [www.pegperego.com](http://www.pegperego.com)

### **СЛУЖБА ОБСЛУЖИВАНИЯ PEG-PEREGO**

В случае утери или повреждения частей изделия, используйте только фирменные запасные части Peg-Perego. Для выполнения ремонта, замены деталей, получения справок об изделии, продажи фирменных запчастей и принадлежностей вы можете обращаться в службу обслуживания Peg-Perego, с обязательным указанием серийного номера коляски, если он имеется.

тел.: 0039/039/60.88.213 факс 0039/039/33.09.992  
e-mail [assistenza@pegperego.it](mailto:assistenza@pegperego.it) сайт в интернете: [www.pegperego.com](http://www.pegperego.com)



# TR\_Türkçe

Bir Peg-Pérego ürününü tercih ettiğiniz için size teşekkür ederiz.

## UYARI

**ÖNEMLİ: bu talimatları dikkatlice okuyunuz ve ileride de istifade edilebilir amacıyla muhafaza ediniz. Bu talimatlara uyulmaması halinde çocuğun güvenliği tehlikeye girebilir.**

- Bu ürün, oturma gruplarında 1 adet çocuk taşınması için tasarlanmıştır.
- Ürünü, üretici tarafından öngörülenden fazla sayıda kullanıcı için kullanmayınız.
- Bu ürün oturma grubunda 6 aydan itibaren 15 kg'ye kadar olan bebekler için tescil olunmuştur. 0+ grubu araba koltuğu ile birlikte "Travel System" olarak kullanılmasında halinde, bu araç doğumdan itibaren kullanılabilir.
- Bu ürün, "Peg-Pérego Gancio" (0+ grubu) "Primo Viaggio" 1 araba koltuğu ürünler ile birlikte kullanılmak üzere tasarlanmıştır.
- Kullanım öncesinde "Primo Viaggio" (0+ grubu) araba koltuğunun tam olarak tespit edilmiş olduğundan emin olunuz.
- Çocuğunuzu tek başına bırakmanız tehlikeli olabilir.
- Bu oturma grubu 6 aylıktan küçük çocuklar için uygun değildir.
- Beş kademeli emniyet kemeri daima kullanınız; kemeri bacak arası bandını bel kayışıyla birlikte kullanınız.
- Mekanizmaların ayar işlemleri (tutacak, sırtlık) yapılırken çocuğun konumuna dikkat ediniz.
- Bebeğin bindirilmesi ve indirilmesi aşamasında fren sistemini devreye almayı unutmayınız.
- Ürünün montaj ve hazırlanma işlemlerinin yanı sıra temizlik ve bakım müdahalelerinin de yetişkin bir kişi tarafından yapılması gerekmektedir.
- Bu ürünü kırık ya da eksik parçalı olması halinde kullanmayınız.
- Ürünü kullanmadan evvel tüm bağlantı aksamlarının tam olarak takıldığından emin olunuz.
- Parmaklarınızı mekanizmalar arasına sokmayınız.
- Tutma ve sair yerlere asılan tüm yükler ürünün dengesinin bozulmasına yol açabilir; taşınabilir azami ağırlıklar konusunda üretici tarafından belirtilen hususlara bakınız.
- Sepete 5 kg.dan fazla ağırlık koymayınız. İçecek sepetine kesinlikle sepet üzerinde belirtilenden fazla ağırlık ve sıcak içecek koymayınız. Tente üzerinde yer alan ceplere (var ise) 0,2 Kg.dan fazla ağırlık koymayınız.
- Ön kısım çocuğun ağırlığını taşımak üzere tasarlanmıştır; ayrıca çocuğu oturma konumunda tutmak amacıyla emniyet kemeri yerine de kullanılamaz.
- Ürünü merdiven ve basak yakınlarında kullanmayınız; ısı kaynaklarına, ateşe ve çocuğun erişebileceği tehlikeli cisimlere yakın yerlerde kullanmayınız.
- Üretici tarafından onaylanmamış aksesuarların kullanılması tehlikeli olabilir.
- Bu ürün jogging veya patenle koşturmak için uygun değildir.
- Yağmurluğu (eğer var ise) kapalı mekanlarda kullanmayınız ve bebeğin aşırı ısıya maruz kalmamasını sürekli olarak kontrol ediniz; ısı kaynaklarına yakın yerlerde konumlandırmayınız ve sigara konusunda dikkatli olunuz.
- Yağmurluğun puset veyahut bebek arabasının müteharrik mekanizmaları ile temas etmesine dikkat ediniz; puset veyahut da bebek arabasını kapatmadan evvel yağmurluğu çıkartmayı unutmayınız.

## KULLANIM KILAVUZU

- 1 AÇMA: (fig\_a) puseti açmak için, iki bağlantıyı

- sökünüz, gidonu tam olarak yukarı doğru kaldırınız (fig\_b) ve takiben iyice yerine oturana kadar aşağıya doğru itiniz (fig\_c).
- Ön kancaların düzgün takılmaması halinde, tık şeklinde bir takılma sesi duyuluncaya kadar oturma yerinin üzerine bastırınız.
- Puseti açtıktan sonra, oturma yerinin yan bezini mknatsı vasıtasıyla kollara yapıştırınız.
- 2 ARKA TEKERLEKLERİN MONTAJI: arka tekerlekleri takmak için 1 numaralı düğmeye sonuna kadar basınız (şekil\_a) ve eşzamanlı olarak tekerlekleri tam oturana kadar itiniz (şekil\_b).
- 3 ÖN TEKERLEKLERİN MONTAJI: Ön tekerlekleri takmak için kolu aşağı doğru indiriniz (şekil\_a) ve tekerleği "klik" sesini duyana kadar iterek yerleştiriniz (şekil\_b).
- 4 ÖN KISIMIN TAKILMASI: ön kısmı şekilde gösterildiği gibi takınız.
- 5 TENTE: Tenteyi takabilmek için kancaları yuvalarına yerleştiriniz (şekil\_a) ve tenteyi sırtlığın arka kısmına düğmeyleyerle takınız (şekil\_b).
- 6 Bebek uyurken, tenteyi farklı konumlarda ayarlamak mümkündür (şekil\_a). Tenteyi çıkartmak için yan taraflarda yer alan düğmelere basınız ve eşzamanlı olarak da tenteyi yukarı doğru çekmek suretiyle çıkartınız (şekil\_b).
- 7 ÖRTÜ: Örtüyü geçiriniz ve pusetin kollarına yanlardan ilikleyiniz.
- 8 YAĞMURLUK: Yağmurluğu monte etmek için önde yer alan esnek taşıyıcıları sabitleyiniz ve şekilde gösterildiği gibi ilikleyiniz (şekil\_a). Yağmurluk lastiğini ön korkuluk altından geçiriniz ve şekilde gösterildiği gibi düğmeleyiniz (şekil\_b). Bu yağmurluk, çocuk arabasına İlk Yolculuk araba koltuğunun takılması durumunda da işlevini görecektir şekilde tasarlanmıştır ve tam anlaşılmaya emniyeti temini eder (şekil\_c).
- 9 İÇECEK TAŞIYICI: İçecek taşıyıcısı, bebek arabasının her iki tarafında da bulunan kancalar sayesinde, bebek arabasına gerek sağ ve gerekse sol tarafa takılabilecek özelliğindedir. İçecek taşıyıcısının takılabilmesi için "klik" sesini duyana kadar kancalayınız (şekil\_a). Kancalanarak takılması içecek taşıyıcı (şekil\_b).
- 10 FREN: Bebek arabasını frenlemek için arka tekerlekler grubu üzerinde yer alan fren kolunu ayağınızla aşağı doğru itiniz. Fren konumundan çıkamak için aksi işlem yapınız. Durmuş vaziyetteyken, her zaman fren konumunda olunuz.
- 11 5 NOKTALI EMNİYET KEMERİ: takmak için, bel kemerinin iki tokasını (askılar takılı vaziyette) bacak arası banda "klik" sesini duyana kadar itmek suretiyle geçiriniz (şekil\_a). Kemer çözme için kemer tokasını yan taraflarına bastırınız ve eşzamanlı olarak da bek kemerini dışarı doğru çekiniz (şekil\_b).
- 12 Emniyet kemerini kuşanabilmek için askı ayar mekanizmasını sırtlıktaki yuvaya takınız (şekil\_a) ve kemeri bağladıktan sonra çıkartarak bebeğin rahat hareket etmesini sağlayınız (şekil\_b). Askı ayar mekanizmasını askıların kaçmasına mahal vermemek amacıyla bebeğin sırtının tam altına gelecek şekilde konumlandırınız (şekil\_c). Bel kayışını sıkamak için, iki tarafından ok istikametinde (şekil\_d) çekiniz, gevşetmek için ise aksi yönde hareket ediniz. Bel kayışı, emniyet noktasına kadar sıkıştırılabilir (şekil\_e).
- 13 SIRTLIK AYARI: Sırtlığı yatık konuma getirmek için sırtlık ayar düğmesini aşağı konuma getiriniz ve eşzamanlı olarak da sırtlığı aşağı doğru itiniz (şekil\_a). Sırtlığı yüksek konuma getirmek için sırtlık ayar düğmesini yukarı konuma getiriniz (şekil\_b).
- 14 DÖNER TEKERLEKLER: Ön tekerleklerin döner konuma getirilebilmesi için kolu aşağı doğru indiriniz (şekil\_a), tekerlekleri sabitlemek için de kolu yukarı kaldırınız (şekil\_b).
- 15 ÖN KISIM – TEPSEL: bebek büyüdüğü zaman da arabaya binmesine kolaylık getirebilmek için ön kısım – tepsiyi açmak mümkündür. Ön kısmı tek bir taraftan

açabilmek için iki düğmeden (1 veyahut da 2) birine basınız ve yukarı doğru çeviriniz. Ön kısım – tepsinin çıkartılabilmesi için, şekilde gösterildiği üzere, iki düğmeye basınız ve eşzamanlı olarak da yukarı doğru kaldırınız (şekil\_a). Tamamen çıkartmak için iki düğmeye (bir ve 2) birden basınız ve eşzamanlı olarak yukarı doğru çekiniz (şekil\_b). Ön kısım – tepsi üzerine kaynak deredecek sıcak içecekler koymayınız, tehlikeye sebebibe verebilir.

- 16 SEPETİN DEĞİŞTİRİLMESİ: Sepetin değiştirilmesinin gerekmesi halinde, yenisinin takılabilmesi için ön taraftan kancalara takınız (şekil\_a) ve arka kısımdan da düğmeleyiniz (şekil\_b).
- 17 TEKERLEKLERİN ÇIKARTILMASI: Bebek arabasının tekerlekleri çıkartılabilir özelliindedir. Ön tekerlekleri çıkartmak için, öncelikle tekerleklerin döner konuma getirilmesi gerekmektedir olup, kollara bastırınız (şekil\_a) ve eşzamanlı olarak da tekerleği çıkartana kadar itiniz (şekil\_b).
- 18 Arka tekerlekleri çıkartmak için düğmeye basınız (şekil\_a) ve eşzamanlı olarak da, şekilde gösterildiği gibi, tekerlekleri çıkana kadar aşağı doğru itiniz (şekil\_b).
- 19 KAPATMA: Puseti kapatmadan önce, mümkünse tenteyi kapatınız. Puseti kapatmak için, gidonun iki kolunu kaldırınız (fig\_a) ve gidonu tik sesi gelinceye kadar öne doğru çeviriniz (fig\_b).
- 20 Bunu müteakiben sırtlığı ve tenteyi bebek arabası istikametinde itiniz ve tutacak sapını yuvasına girecek şekilde aşağı doğru itiniz (şekil\_a). Emniyet kancası vastasıyla bebek arabasının sağlıklı bir şekilde kapatılmış olmasını kontrol ediniz (şekil\_b). Kapatılmış olan bebek arabası kendiliğinden ayakta dik durabilecek şekilde gelir ve pratik sapı sayesinde kolayca taşınabilir (şekil\_c).
- 21 ÇIKARTILABİLİR KILF: Bebek arabasının kılıfının çıkartılabilmesi için, öncelikle, tentesini ve daha sonra da yan tarafta yer alan kapakçığı çıkartınız ve kanırtınız (şekil\_a). Mili önce yukarı ve daha sonra da dışarı doğru itiniz (şekil\_b), nihayetinde de kılıfın iliginden çıkartınız (şekil\_c). Bu işlemleri her iki tarafta da yapınız.
- 23 Oturma grubunun kılıfını sökmek için aşağıdan müdahale etmek suretiyle bacak arası bandını çıkartınız (şekil\_a) ve düğmelerini çözünüz (şekil\_b). Kayışı her iki tarafından da çıkartınız (şekil\_c) ve kılıfı çekerek çıkartınız (şekil\_d).

## GANCIOMATIC SYSTEM

"Ganciomatic System", şimdi kendisi de "Ganciomatic System"e sahip olan ve ayrıca satın alınabilen "Primo Viaggio" (İlk Yolculuk) araba koltuğunu "Ganciomatic" kancalar sayesinde bebek arabasına tek bir hamlede pratik ve kolay bir şekilde takabilmenizi sağlayan bir sistemdir.

- 23 BEBEK ARABASININ "GANCIOMATIC" KANÇALARI: bebek arabasının "Ganciomatic" kancalarını kaldırmak için, kılıfı oturma grubunun köşelerinden kaldırarak otomatik olarak dışarı doğru hareketlenecek olan iki kancayı yukarı doğru çeviriniz (şekil\_a). "Ganciomatic" kancaları aşağı konumlandırmak için, bunları öncelikle içe doğru ve daha sonra da aşağı doğru itiniz (şekil\_b).
- 24 BEBEK ARABASI + ARABA KOLTUĞU: araba koltuğunun bebek arabasına takılması için aşağıdaki işlemlerin yapılması gerekmektedir: Bebek arabasını fren konumuna getiriniz, tenteyi çıkartınız, sırtlığı tamamen yatırınız ve "Ganciomatic" kancaları kaldırınız. Araba koltuğunu "klik" sesini duyana kadar itmek suretiyle anneye doğru yerleştiriniz. Araba koltuğu takıldığı zaman bebek arabasının ön kısmının çıkartılmaması tavsiye olunur. Araba koltuğunun bebek pusetinden çıkartılabilmesi için kendi kullanım kılavuzuna bakınız.

## AKSESUARLAR

- 25 BORSA. Bebek arabasına takılabilir bebeğin alt değişimi için gerekli döşekli "Alt Değiştirme Çantası".

## SERİ NUMARALARI

- 26 ARIA'nın oturma yerinin alt kısmında, üretilme tarihi ile ilgili bilgiler bulunmaktadır.
  - Ürün adı, üretim tarihi ve seri numarası.Bu bilgiler herhangi bir şikâyet için gereklidir.

## TEMİZLİK VE BAKIM

ÜRÜNÜN BAKIMI ; atmosferik etkenlerden koruyunuz : bu ürünün, su, yağmur, kar gibi atmosferik etkenlerden muhafaza edilmesi gerekir; uzun süreli güneş maruz kalması halinde bazı aksamda renk değişimleri görülebilir; söz konusu ürünü kuru bir mekanda muhafaza ediniz.  
ŞAŞE TEMİZLİĞİ : plastik aksamları periyodik olarak nemli bir bezle, herhangi bir solvent veyahut da benzeri mamul kullanmaksızın temizleyiniz; metal kısımların paslanmaya karşı korunabilmesi için kuru muhafaza edilmesi gerekmektedir; tüm müteharrik aksamın (ayar mekanizmaları, kancalama mekanizmaları, vs.) temiz olmasını sağlayınız, toz ve kum gibi maddelerle kaplanmasına mahal vermemeniz, gerektiği takdirde ince yağ ile yağlayınız.  
YĞMURLUGUN TEMİZLİĞİ : yağmurluğu, bir sünger ve sabunlu su ile deterjan kullanmaksızın temizleyiniz.  
KUMAŞ KISIMLARIN TEMİZLİĞİ : kumaş zeminlerin tozdan arındırılması amacıyla fırça kullanınız ve azami 30° derece ısıdaki suda yıkayınız; sıkmayınız; klorlu maddeler ile kaynatmayınız; ütulemeyiniz; kuru temizleme yapmayınız, leke çıkartıcı solventler kullanmayınız, döner santrifüjü tambur kurutuculara kurutmayınız.



## PEG-PÉREGO S.p.A.



Peg-Pérego S.p.A. ISO 9001 sertifikasına sahiptir. Söz konusu sertifikalandırma, Kullanıcılara, Şirketin şeffaf ve güvenilir çalışmaları konusunda garanti sunmaktadır. Peg Peregö, bu belgede belirtilen ürün özellikleri üzerinde, teknik ve ticari

gereksinimlere istinaden, arzuladığı zaman değişiklik yapabileme hakkını saklı tutar.

Peg Peregö, gereksinimlerine en iyi şekilde verebilmek için tüm Müşterilerinin emrine amadedir. Bu nedenle de Müşterilerimizin fikir ve görüşlerini almak bizler için gayet önemlidir. Ürünümüzü kullandıktan sonra, aşağıda belirtilen internet sitemizde bulabileceğiniz "Müşteri Memnuniyet Formunu" doldurarak suretiyle muhtemel görüş ve önerilerinizi bizlere bildirebilirsiniz Sizlere müteşekkür oluruz : [www.pegperegö.com](http://www.pegperegö.com)

## PEG-PÉREGO TEKNİK BAKIM SERVİSİ

Ürünün herhangi bir aksam veyahut da parçasının kaybolması veyahut da hasarlanması halinde, kesinlikle ve yalnızca orijinal Peg Peregö yedek parçalarını kullanınız. Her türlü onarım, değiştirme, ürün bilgisi ve orijinal yedek parça ve aksesuar siparişi için, Lütfen varsa ürün seri numarasını bildirerek Peg Peregö Satış Sonrası Servis ile iletişime kurun. Tel. 0039/039/60.88.213 Fax 0039/039/33.09.992 e-mail [assistenza@pegperegö.it](mailto:assistenza@pegperegö.it) Internet sitesi [www.pegperegö.com](http://www.pegperegö.com)

# EL\_Ελληνικά

Σας ευχαριστούμε που επιλέξατε ένα προϊόν Peg-Pérego.



## ΠΡΟΕΙΔΟΠΟΙΗΣΗ

**ΣΗΜΑΝΤΙΚΟ: διαβάστε προσεκτικά τις οδηγίες αυτές και διατηρήστε τις για μελλοντική χρήση. Η ασφάλεια του παιδιού θα μπορούσε να τεθεί σε κίνδυνο, εάν δεν ακολουθήσετε τις οδηγίες αυτές.**

- Το προϊόν αυτό έχει σχεδιαστεί για τη μεταφορά 1 παιδιού στο κάθισμα.
- Μην χρησιμοποιείτε το προϊόν αυτό για έναν αριθμό καθήμενων μεγαλύτερο από αυτόν που προβλέπεται από τον κατασκευαστή.
- Το προϊόν αυτό είναι εγκεκριμένο για παιδιά από 6 μηνών έως 15 kg στο κάθισμα. Χρησιμοποιούμενο ως Travel System σε συνδυασμό με το κάθισμα αυτοκινήτου ομάδας 0+, το προϊόν αυτό προορίζεται για παιδιά από τη γέννηση.
- Το προϊόν αυτό έχει σχεδιαστεί για να χρησιμοποιηθεί σε συνδυασμό με 1 κάθισμα αυτοκινήτου "Primo Viaggio" (ομάδα 0+) Peg-Pérego Ganciomatic.
- Πριν από τη χρήση βεβαιωθείτε ότι το κάθισμα αυτοκινήτου "Primo Viaggio" (ομάδα 0+) είναι σωστά συνδεδεμένο στο προϊόν.
- Μπορεί να είναι επικίνδυνο, εάν αφήσετε το παιδί σας χωρίς επίβλεψη.
- Το κάθισμα αυτό δεν είναι καταλληλό για παιδιά ηλικίας κάτω των 6 μηνών.
- Χρησιμοποιείτε πάντα τη ζώνη ασφαλείας πέντε σημείων, συνδέετε πάντα τη ζώνιτσα που περιβάλλει τη μέση στη ζώνιτσα του διαχωριστικού για τα πόδια.
- Προσέχετε ιδιαίτερα όταν εκτελείτε εργασίες ρύθμισης των μηχανισμών (χειρολαβή, πλάτη) παρουσία του παιδιού.
- Ενεργοποιείτε πάντα το φρένο όταν είστε σταματημένοι και κατά τους χειρισμούς τοποθέτησης και εξόδου του παιδιού.
- Οι εργασίες συναρμολόγησης, προετοιμασίας του προϊόντος, καθαρισμού και συντήρησης πρέπει να εκτελούνται μόνον από ενήλικες.
- Μην χρησιμοποιείτε το προϊόν αυτό εάν παρουσιάζει μέρη που λείπουν ή είναι σπασμένα.
- Πριν από τη χρήση βεβαιωθείτε ότι όλοι οι μηχανισμοί σύνδεσης είναι συνδεδεμένοι σωστά.
- Μην εισάγετε τα δάχτυλα μέσα στους μηχανισμούς.
- Κάθε φορτίο που κρεμάτε στη χειρολαβή ή στις λαβές μπορεί να προκαλέσει την αστάθεια του προϊόντος: ακολουθήστε τις υποδείξεις του κατασκευαστή όσον αφορά το ανώτατο φορτίο που μπορεί να χρησιμοποιηθεί.
- Μην εισάγετε στο καλάθι φορτία με βάρος μεγαλύτερο από 5 kg. Μην εισάγετε στην υποδοχή αναψυκτικών βάρη μεγαλύτερα από αυτά που προσδιορίζονται στην υποδοχή αναψυκτικών και ποτέ ζεστά ροφήματα. Μην εισάγετε στις τσέπες των κουκουλών (εάν υπάρχουν) βάρη που είναι μεγαλύτερα από 0.2 kg.
- Η προστατευτική μπάρα δεν έχει κατασκευαστεί για να στηρίξει το βάρος του παιδιού· η προστατευτική μπάρα δεν έχει σχεδιαστεί για να κρατά το παιδί στη θέση του και δεν αντικαθιστά τη ζώνη ασφαλείας.
- Μην χρησιμοποιείτε το προϊόν κινώντας σε σκάλες ή σκαλίκια: μην το χρησιμοποιείτε κοντά σε πηγές θερμότητας, ελεύθερες φλόγες ή επικίνδυνα αντικείμενα που μπορεί να φτάσει το παιδί.
- Μπορεί να είναι επικίνδυνη η χρήση εξαρτημάτων που δεν έχουν την έγκριση του κατασκευαστή.
- Το προϊόν αυτό δεν είναι κατάλληλο για το jogging ή

το πατινάζ.

- Μην χρησιμοποιείτε το προστατευτικό κάλυμμα για τη βροχή (εάν υπάρχει) σε κλειστούς χώρους και ελέγχετε πάντα ότι το παιδί δεν ζεσταίνεται: μην το τοποθετείτε ποτέ κοντά σε πηγές θερμότητας και προσέξτε τα τσιγάρα. Βεβαιωθείτε ότι το προστατευτικό κάλυμμα για τη βροχή δεν παρεμβάλλει με κανέναν κινούμενο μηχανισμό που υπάρχει στο καρότσι ή στο καροτσάκι περιπάτου·βγάξτε πάντα το προστατευτικό κάλυμμα για τη βροχή πριν να κλείσετε το καρότσι ή το καροτσάκι περιπάτου σας.

## ΟΔΗΓΙΕΣ ΧΡΗΣΗΣ

- 1 **ΑΝΟΙΓΜΑ:** (εικ\_α) για να ανοίξετε το καροτσάκι περιπάτου, απουσινδέστε ταυτόχρονα τους δύο συνδέσμους, σηκώστε με δύναμη τη λαβή προς τα πάνω (εικ\_β), και στη συνέχεια σπρώξτε την προς τα κάτω μέχρι την τελική συγκράτηση (εικ\_γ). Εάν τα πίσω άγκιστρα δεν είναι σωστά συνδεδεμένα, πιάστε πρώτα στο κάθισμα μέχρι να ακουστεί το κλικ της σύνδεσης. Αφού ανοίξετε το καροτσάκι περιπάτου, τοποθετήστε χάρη στα μαγνητάκια, το πλαϊνό ύψος του καθίσματος στα μπράτσα.
- 2 **ΣΥΝΑΡΜΟΛΟΓΗΣΗ ΠΙΣΩ ΤΡΟΧΩΝ:** για να τοποθετήσετε το γκρουπ των πίσω τροχών, πατήστε το κουμπί 1 μέχρι τέλος (εικ\_α) και ταυτόχρονα σπρώξτε τους τροχούς μέχρι το σημείο σύνδεσης (εικ\_β).
- 3 **ΣΥΝΑΡΜΟΛΟΓΗΣΗ ΜΠΡΟΣΤΙΝΩΝ ΤΡΟΧΩΝ:** για να τοποθετήσετε τους μπροστινούς τροχούς, κατεβάστε το μοχλό (εικ\_α) και περάστε τον τροχό μέχρι να ακουστεί το κλικ (εικ\_β).
- 4 **ΣΥΝΑΡΜΟΛΟΓΗΣΗ ΠΡΟΣΤΑΤΕΥΤΙΚΗΣ ΜΠΑΡΑΣ:** απουσινδέστε την προστατευτική μπάρα όπως απεικονίζεται στην εικόνα.
- 5 **ΚΟΥΚΟΥΛΑ:** για να εφαρμόσετε την κουκούλα, περάστε τους συνδέσμους στις ειδικές έδρες (εικ\_α) και κουμπώστε την κουκούλα στο πίσω μέρος της πλάτης (εικ\_β).
- 6 Όταν το παιδί σας κοιμάται, μπορείτε να γυρίσετε την κουκούλα σε περισσότερες θέσεις (εικ\_α). Για να και ταυτόχρονα βγάλτε την κουκούλα προς τα πάνω (εικ\_β).
- 7 **ΠΟΔΟΣΑΚΟΣ:** φορέστε τον ποδόσασκο και κουμπώστε τον στο πλάι των μπράτσων του καροτσιού περιπάτου.
- 8 **ΠΡΟΣΤΑΤΕΥΤΙΚΟ ΚΑΛΥΜΜΑ ΓΙΑ ΤΗ ΒΡΟΧΗ:** Για να τοποθετήσετε το προστατευτικό κάλυμμα για τη βροχή στερεώστε το λάστιχο στους μπροστινούς ιστούς και κουμπώστε όπως φαίνεται στην εικόνα (εικ\_7). Περάστε το λάστιχο του προστατευτικού καλύμματος για τη βροχή στη βάση των μπροστινών ιστών και κουμπώστε όπως φαίνεται στην εικόνα (εικ\_β). Το προστατευτικό αυτό κάλυμμα για τη βροχή έχει σχεδιαστεί και για την περίπτωση που επάνω στο καροτσάκι περιπάτου είναι συνδεδεμένο το κάθισμα αυτοκινήτου Primo Viaggio, εξασφαλίζοντας πλήρη προστασία (εικ\_γ).
- 9 **ΥΠΟΔΟΧΗ ΑΝΑΨΥΚΤΙΚΩΝ:** η υποδοχή αναψυκτικών μπορεί να εφαρμοστεί στην αριστερή ή δεξιά πλευρά του καροτσιού περιπάτου, χάρη στο άγκιστρο που υπάρχει ήδη και στα δύο πλαϊνά του καροτσιού περιπάτου. Για να εφαρμόσετε την υποδοχή αναψυκτικών, συνδέστε την μέχρι να ακουστεί το κλικ (εικ\_α). Υποδοχή αναψυκτικών συνδεδεμένη (εικ\_β).
- 10 **ΦΡΕΝΟ:** για να φρενάρετε το καροτσάκι περιπάτου κατεβάστε με το πόδι το μοχλό φρένο που βρίσκεται επάνω στο γκρουπ των πίσω τροχών. Για να ελευθερώσετε το φρένο, ενεργήστε αντίθετα. Όταν είστε σταματημένοι, να ενεργοποιείτε πάντα το φρένο.

- 11 ΖΩΝΗ ΑΣΦΑΛΕΙΑΣ 5 ΣΗΜΕΙΩΝ: για να τη συνδέσετε, περάστε τις δύο ακρόφαρες της ζωνίτσας που περιβάλλει τη μέση (με τيرانτες συνδεδεμένες) στη ζωνίτσα του διαχωριστικού για τα πόδια μέχρι να ακουστεί το κλικ (εικ\_α). Για να αποσυνδέσετε τη ζώνη, πατήστε στα πλαίσια της ακρόφαρας και ταυτόχρονα τραβήξτε προς τα έξω τη ζωνίτσα που περιβάλλει τη μέση (εικ\_β).
- 12 Για να φορέσετε τη ζώνη ασφαλείας, περάστε το ρυθμιστή των τيرانτών στο θηλυκάκι της πλάτης (εικ\_α) και τραβήξτε τον αφού έχετε συνδέσει τη ζώνη για να αφήσετε το παιδί να κινείται ελεύθερα (εικ\_β). Τοποθετήστε το ρυθμιστή τيرانτών μόλις κάτω από ώμους του παιδιού για να μην γλιστρούν οι τيرانτες (εικ\_γ). Για να σφίξετε τη ζωνίτσα που περιβάλλει τη μέση τραβήξτε, και από τις δύο πλευρές, προς τη φορά του τόξου (εικ\_δ), για να την λασκάρτε ενεργήστε αντίθετα. Η ζωνίτσα που περιβάλλει τη μέση μπορεί να σφίχτεί μέχρι το στοπ ασφαλείας (εικ\_ε).
- 13 ΡΥΘΜΙΣΗ ΠΛΑΤΗΣ: για να κλίνετε την πλάτη κατεβάστε το κουμπί που ρυθμίζει την πλάτη και ταυτόχρονα σπρώξτε το προς τα κάτω (εικ\_α). Για να σηκώσετε την πλάτη σπρώξτε προς τα πάνω το ρυθμιστή-πλάτης (εικ\_β).
- 14 ΠΕΡΙΣΤΡΕΦΟΜΕΝΟΙ ΤΡΟΧΟΙ: για να κάνετε τους μπροστινούς τροχούς περιστρεφόμενους κατεβάστε το μοχλό (εικ\_α), για να τους κάνετε σταθερούς, σηκώστε το μοχλό (εικ\_β).
- 15 ΠΡΟΣΤΑΤΕΥΤΙΚΗ ΜΠΑΡΑ – ΔΙΣΚΟΣ: είναι δυνατόν να ανοίξετε την προστατευτική μπάρα-δίσκο για να διευκολύνετε την είσοδο και την έξοδο του παιδιού όταν μεγαλώσει. Για να ανοίξετε μόνο από τη μία πλευρά την προστατευτική μπάρα πατήστε ένα από τα δύο κουμπιά (1 ή 2) και στρέψτε την προς τα πάνω. Για να αφαιρέσετε την προστατευτική μπάρα-δίσκο, πατήστε τα δύο κουμπιά όπως φαίνεται στην εικόνα και ταυτόχρονα τραβήξτε προς τα πάνω (εικ\_α). Για να την αφαιρέσετε, πατήστε και τα δύο κουμπιά (1 και 2) και ταυτόχρονα προς τα πάνω (εικ\_β). Μην ακουμπάτε επάνω στην προστατευτική μπάρα-δίσκο καυτά ροφήματα επειδή μπορεί να είναι επικίνδυνα.
- 16 ΑΝΤΙΚΑΤΑΣΤΑΣΗ ΚΑΛΑΘΙΟΥ: Σε περίπτωση που πρέπει να αντικαταστήσετε το καλάθι, για να το συναρμολογήσετε συνδέστε το μπροστά στα άγκιστρα (εικ\_α) και κουμπώστε το πίσω (εικ\_β).
- 17 ΑΦΑΙΡΕΣΗ ΤΡΟΧΩΝ: οι τροχοί του καρτσιού περιπάτου μπορούν να αφαιρεθούν. Για να αφαιρέσετε τους μπροστινούς τροχούς, χρειάζεται να κάνετε τους τροχούς περιστρεφόμενους, πατήστε τους μοχλούς (εικ\_α) και ταυτόχρονα σπρώξτε τον τροχό μέχρι να τον βγάλετε (εικ\_β).
- 18 Για να αφαιρέσετε τους πίσω τροχούς, πατήστε το κουμπάκι (εικ\_α) και ταυτόχρονα σπρώξτε τους τροχούς προς τα κάτω μέχρι να τους αφαιρέσετε (εικ\_β).
- 19 ΚΛΕΙΣΙΜΟ: πριν να κλείσετε το καρτσιάκι περιπάτου, εάν είναι εραρμωσμένη, κλείστε την κουκούλα. Για να κλείσετε το καρτσιάκι περιπάτου, σηκώστε τους δύο μοχλούς της λαβής (εικ\_α) και γυρίστε τη λαβή μπροστά μέχρι το κλικ (εικ\_β).
- 20 Στη συνέχεια σπρώξτε την πλάτη και την κουκούλα προς το καρτσιάκι και κατεβάστε τη χειρολαβή μέχρι να την ξαναβγάλετε στην έδρα της (εικ\_α). Ελέγξτε το σωστό κλείσιμο του καρτσιού περιπάτου από το γάντζο ασφαλείας (εικ\_β). Το καρτσιάκι περιπάτου κλειστό παραμένει όρθιο μόνο του και είναι δυνατόν να το μεταφέρετε χάρη στην πρακτική λαβή του (εικ\_γ).
- 21 ΔΥΝΑΤΟΤΗΤΑ ΑΦΑΙΡΕΣΗΣ ΤΗΣ ΕΠΕΝΔΥΣΗΣ: για να αφαιρέσετε την επένδυση από το καρτσιάκι περιπάτου, πρώτα απ' όλα, βγάλτε την κουκούλα, στη συνέχεια το καλυμματάκι που βρίσκεται στο πλάι και ασκήστε πίεση (εικ\_α). Σπρώξτε τον πείρο πρώτα

προς τα πάνω και στη συνέχεια προς τα έξω (εικ\_β), τέλος βγάλτε το από το άνοιγμα του σάκου (εικ\_γ).

- 22 Για να αποσυνδέσετε το σάκο από το κάθισμα, βγάλτε το διαχωριστικό για τα πόδια ενεργώντας από κάτω (εικ\_α) και ξεκουμπώστε τον (εικ\_β). Ξεβιδώστε τη ζωνούλα και από τις δύο πλευρές (εικ\_γ) και βγάλτε το σάκο (εικ\_δ).

## GANCIOMATIC SYSTEM

Το Ganciomat System είναι το πρακτικό και γρήγορο σύστημα που σας επιτρέπει να συνδέσετε στο καρτσιάκι περιπάτου, χάρη στους συνδέσμους Ganciomat, το κάθισμα αυτοκινήτου Primo Viaggio, το οποίο διαθέτει και αυτό Ganciomat System, και που μπορείτε να αγοράσετε ξεχωριστά.

- 23 ΣΥΝΔΕΣΜΟΙ GANCIOMATIC ΤΟΥ ΚΑΡΤΣΙΟΥ ΠΕΡΙΠΑΤΟΥ: για να σηκώσετε τους συνδέσμους Ganciomat του καρτσιού περιπάτου, σηκώστε τον σάκο στις γωνίες του καθίσματος και σηκώστε τους δύο συνδέσμους που αυτόματα θα μετακινήθούν προς τα έξω (εικ\_α). Για να κατεβάσετε τους συνδέσμους Ganciomat, σπρώξτε τους πρώτα προς τα μέσα και στη συνέχεια κατεβάστε τους (εικ\_β).
- 24 ΚΑΡΤΣΙΑΚΙ ΠΕΡΙΠΑΤΟΥ + ΚΑΘΙΣΜΑ ΑΥΤΟΚΙΝΗΤΟΥ: για να συνδέσετε το κάθισμα αυτοκινήτου στο καρτσιάκι περιπάτου χρειάζεται να ενεργήσετε ως εξής: φρενάρτε το καρτσιάκι περιπάτου, αφαιρέστε την κουκούλα, κατεβάστε τελειώς την πλάτη και σηκώστε τους συνδέσμους Ganciomat. Τοποθετήστε το κάθισμα αυτοκινήτου προς τη μαμά και ωθήστε το προς τα κάτω μέχρι να ακουστεί το κλικ. Σας συμβουλευόμαστε να μην αφαιρέτε την προστατευτική μπάρα από το καρτσιάκι περιπάτου, όταν συνδέετε το κάθισμα αυτοκινήτου. Για να αποσυνδέσετε το κάθισμα αυτοκινήτου από το καρτσιάκι περιπάτου συμβουλευτείτε το εγχειρίδιο οδηγιών του.

## ΞΕΑΡΤΗΜΑΤΑ

- 25 BORSA (Τσάντα Αλλαξιάς). Τσάντα με στρωματάκι για την αλλαξιά του μωρού, συνδεδεμένη στο καρτσιάκι περιπάτου.

## ΑΡΙΘΜΟΙ ΣΕΙΡΑΣ

- 26 Το ARIA αναφέρει κάτω από το κάθισμα πληροφορίες σχετικά με την ημερομηνία παραγωγής του.
  - \_ Όνομα προϊόντος, ημερομηνία παραγωγής και αριθμός σειράς.
 Αυτές οι πληροφορίες είναι απαραίτητες σε περίπτωση παραπόνων.

## ΚΑΘΑΡΙΣΜΟΣ ΚΑΙ ΣΥΝΤΗΡΗΣΗ

ΣΥΝΤΗΡΗΣΗ ΤΟΥ ΠΡΟΪΟΝΤΟΣ: προσταψίτε το από τους ατμοσφαιρικούς παράγοντες: νερό, βροχή ή χιόνι- η συνεχής και παρατεταμένη έκθεση στον ήλιο θα μπορούσε να προκαλέσει αλλαγές στο χρώμα πολλών υλικών- φυλάξτε το προϊόν αυτό σε ξηρό χώρο.

ΚΑΘΑΡΙΣΜΟΣ ΤΟΥ ΣΚΕΛΕΤΟΥ: Περιοδικά καθαρίζετε τα πλαστικά μέρη με ένα υγρό πανί χωρίς να χρησιμοποιείτε διαλυτικά ή άλλα παρόμοια προϊόντα- κρατήστε στεγνά όλα τα μεταλλικά μέρη για να μη σκουριάσουν- κρατήστε καθαρά όλα τα κινούμενα μέρη (μηχανισμοί ρύθμισης, μηχανισμοί σύνδεσης, τροχοί... ) από σκόνη ή άμμο και εάν χρειαστεί, λιπάνετε με με ελαφρύ λάδι.

ΚΑΘΑΡΙΣΜΟΣ ΤΟΥ ΠΡΟΣΤΑΤΕΥΤΙΚΟΥ ΚΑΛΥΜΜΑΤΟΣ ΠΙΑ ΤΗ ΒΡΟΧΗ: πλύνετε με ένα σαπούνι και σαποουνισμένο νερό, χωρίς τη χρήση απορρυπαντικών.

ΚΑΘΑΡΙΣΜΟΣ ΤΩΝ ΥΦΑΣΜΑΤΙΝΩΝ ΜΕΡΩΝ:

βουρτσίστε τα μέρη από ύφασμα για να απομακρύνετε τη σκόνη και πλύνετε στο χέρι σε θερμοκρασία 30° το ανώτερο· μην τα στύβετε· μην λευκαίνετε με χλώριο· μην τα σιδερώνετε· μην κάνετε στεγνό καθάρισμα· μην αφαιρείτε τους λεκέδες με διαλυτικά και μην στεγνώνετε σε στεγνωτήριο με περιστροφικό κύλινδρο.



## PEG-PÉREGO S.p.A.



Η Peg-Pérego S.p.A. διαθέτει πιστοποίηση ISO 9001. Η πιστοποίηση παρέχει στους πελάτες και τους καταναλωτές την εγγύηση διαφάνειας και εμπιστοσύνης στον τρόπο με τον

οποίο εργάζεται η εταιρία.

Η Peg-Pérego θα μπορεί να επιφέρει ανά πάσα στιγμή τροποποιήσεις στα μοντέλα που περιγράφονται στην παρούσα δημοσίευση, για λόγους τεχνικής ή εμπορικής φύσης.

Η Peg-Pérego είναι στη διάθεση των Καταναλωτών της για να ικανοποιήσει όσο το δυνατόν καλύτερα όλες τις απαιτήσεις τους. Για το λόγο αυτό, για μας είναι εξαιρετικά σημαντικό και πολύτιμο να γνωρίζουμε τη γνώμη των Πελατών μας.

Θα σας είμαστε λοιπόν ευγνώμονες εάν, αφού χρησιμοποιήσετε ένα προϊόν μας, συμπληρώσετε το ΕΡΩΤΗΜΑΤΟΛΟΓΙΟ ΙΚΑΝΟΠΟΙΗΣΗΣ ΚΑΤΑΝΑΛΩΤΗ, επισημαίνοντας ενδεχόμενες παρατηρήσεις ή υποδείξεις, που θα βρείτε στην ιστοσελίδα μας στο διαδίκτυο. [www.pegperego.com](http://www.pegperego.com)

## ΥΠΗΡΕΣΙΑ ΥΠΟΣΤΗΡΙΞΗΣ PEG-PÉREGO

Εάν τυχόν χαθούν ή καταστραφούν μέρη του μοντέλου, χρησιμοποιήστε μόνον γνήσια ανταλλακτικά Peg-Pérego. Για τυχόν επισκευές, αντικαταστάσεις, πληροφορίες σχετικά με τα προϊόντα, την πώληση γνήσιων ανταλλακτικών και εξαρτημάτων, επικοινωνήστε με την Υπηρεσία Υποστήριξης Peg PerEGO υποδεικνύοντας, αν υπάρχει, τον αριθμό σειράς του προϊόντος.  
τηλ. 0039/039/60.88.213 fax 0039/039/33.09.992  
e-mail [assistenza@pegperego.it](mailto:assistenza@pegperego.it) ιστοσελίδα internet [www.pegperego.com](http://www.pegperego.com)





PEG PEREGO SpA  
Via De Gasperi, 50  
20862 Arcore (MB) Italy  
www.pegperego.com

## ΠΑΙΔΙΚΑ ΕΙΔΗ ΒΡΕΦΑΝΑΠΤΥΞΗΣ ΚΑΙ ΠΑΙΧΝΙΔΙΑ ΕΓΓΥΗΣΗ

Η PEG – PEREGO εγγυάται για τυχόν εργοστασιακά ελαττώματα των προϊόντων της για διάστημα έξι μηνών από την ημερομηνία αγοράς. Η προσκόμιση της ανάλογης ταμειακής απόδειξης αγοράς είναι απαραίτητη. Εξαιρούνται της εγγύησης οι επαναφορτιζόμενες μπαταρίες και οι μετασχηματιστές παιχνιδιών. (βλ. αναλυτικές οδηγίες χρήσεως παιχνιδιών).

Η παρούσα εγγύηση ισχύει μόνον εφ' όσον το προϊόν χρησιμοποιείται σωστά και βάσει των οδηγιών χρήσεως. Ο κατασκευαστής και οι εντεταλμένοι συνεργάτες του διατηρούν το δικαίωμα τεχνικού ελέγχου.

Ο κατασκευαστής δεν μπορεί να θεωρηθεί υπεύθυνος εφ' όσον:

- Δεν τηρηθούν οι ανάλογες οδηγίες χρήσεως του κάθε προϊόντος.
- Καταστραφεί τυχαία το προϊόν ή προκληθούν βλάβες από κακή χρήση αυτού.
- Υπάρξει τεχνική παρέμβαση ξένου προς την εταιρεία μας τεχνικού, πράγμα το οποίο απαγορεύεται και αποτελεί κίνδυνο για την ασφάλεια του παιδιού.
- Φυσιολογική φθορά του προϊόντος.

Διατηρείτε την εγγύηση και τις οδηγίες χρήσεως και για μελλοντική χρήση.

## ΕΓΓΥΗΣΗ

**ΟΝΟΜΑΤΕΠΩΝΥΜΟ ΑΓΟΡΑΣΤΟΥ :** .....

**ΔΙΕΥΘΥΝΣΗ :** .....

**ΤΗΛΕΦΩΝΟ :** .....

**ΕΙΔΟΣ ΠΡΟΙΟΝΤΟΣ :** .....

**ΚΩΔΙΚΟΣ ΠΡΟΙΟΝΤΟΣ :** .....

## ΗΜΕΡΟΜΗΝΙΑ ΑΓΟΡΑΣ

## ΣΦΡΑΓΙΔΑ ΚΑΤΑΣΤΗΜΑΤΟ

**Προσοχή:** Η εγγύηση ισχύει μόνο εφ' όσον έχει συμπληρωθεί και σφραγισθεί από τον πωλητή η ημερομηνία αγοράς. Ζητείστε το από το κατάστημα τη στιγμή της αγοράς. Αν χαθεί ή καταστραφεί το απόκομμα της εγγύησης δεν μπορεί να αντικατασταθεί.

**PEG PEREGO S.p.A.**

VIA DE GASPERI 50 20862 ARCORE MB ITALIA  
tel. 0039 039 60881 fax 0039 039 615869/616454

**Servizio Post Vendita - After Sale:**

tel. 0039 039 6088213 fax: 0039 039 3309992



**PEG PEREGO U.S.A. Inc.**

3625 INDEPENDENCE DRIVE FORT WAYNE INDIANA 46808

phone 260 482 8191 fax 260 484 2940

**Call us toll free:** 1 800 671 1701

**PEG PEREGO CANADA Inc.**

585 GRANITE COURT PICKERING ONTARIO CANADA L1W3K1

phone 905 839 3371 fax 905 839 9542

**Call us toll free:** 1 800 661 5050

[www.pegperego.com](http://www.pegperego.com)

aria



FI001101I44

1-2-2011