

➤ Istruzioni

Thule Glide 2

10101928, 35



SOMMARIO

1	INTRODUZIONE			
1.1	Uso previsto del manuale	04		
1.2	Uso previsto del passeggino	04		
1.3	Specifiche	04		
1.4	Rimessaggio	04		
2	SICUREZZA			
2.1	Simboli e istruzioni	05		
2.2	Istruzioni generali di sicurezza	05		
3	PER COMINCIARE			
3.1	Componenti inclusi	07		
3.2	Aprire il passeggino	08		
3.3	Chiudere il passeggino	09		
3.4	Installare le ruote	10		
3.5	Rimuovere le ruote	10		
3.6	Installare la ruota anteriore	11		
4	USO E CARATTERISTICHE			
4.1	Inserire il freno di stazionamento		12	
4.2	Posizione del bambino e cintura di sicurezza		13	
4.3	Allineare la ruota anteriore		14	
4.4	Regolare il manubrio		14	
4.5	Regolare lo schienale reclinabile		15	
4.6	Usare la cinghia di sicurezza per il polso		16	
4.7	Usare il tettuccio parasole		16	
5	INFORMAZIONI AGGIUNTIVE			
5.1	Accessori		18	
5.2	Assistenza e manutenzione		18	
5.3	Rimessaggio		19	
5.4	Usura		19	

1 INTRODUZIONE

Grazie per aver scelto Thule Glide 2. Questo nuovo passeggino offre qualità, sicurezza e comfort.

IMPORTANTE:

Thule si riserva tutti i diritti sul presente manuale d'uso. I testi, le immagini e i dettagli del manuale non possono essere riprodotti, distribuiti o usati per scopi commerciali non autorizzati né possono essere messi a disposizione di terzi. Il manuale d'uso del passeggino può essere scaricato da www.thule.com. È stata posta grande cura nel prepararlo, ma gradiremmo che ci venissero segnalati eventuali errori.

1.1 USO PREVISTO DEL MANUALE

A chi è rivolto questo manuale?

Questo manuale è rivolto all'acquirente e all'utilizzatore del passeggino, responsabile delle sue buone condizioni, della sua manutenzione, secondo quanto descritto, e di eventuali riparazioni.

1.2 USO PREVISTO DEL PASSEGGINO

Uso previsto

Il passeggino deve essere usato nei limiti delle prestazioni specificate per il trasporto di bambini durante le ore del giorno, sui marciapiedi e su terreni regolari. È possibile anche trasportare bagagli nelle borse destinate a questo scopo, a condizione che l'incolumità del bambino nel passeggino non sia messa a rischio.







Se il passeggino viene usato in condizioni di scarsa visibilità (al tramonto o nelle ore di oscurità), è fortemente consigliato l'uso di un set approvato di luci di sicurezza. Come parte dei consigli d'uso, è necessario seguire anche le indicazioni del presente manuale e osservare i requisiti relativi alla manutenzione.

Uso sconsigliato

Ogni uso diverso da quello precedentemente indicato non è consigliato. Non è innanzitutto consigliato trasportare animali, oltre alle persone, usare il passeggino su percorsi fuoristrada accidentati, utilizzarlo a fini commerciali, sovraccaricarlo, raggiungere una velocità eccessiva ed effettuare riparazioni di difetti o modifiche inappropriate.

1.3 SPECIFICHE

Thule Glide 2

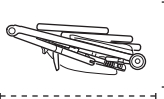
	
	22 kg 49 lbs
	15 kg 33 lbs
	34 kg 75 lbs
	111 cm 43.7 inch
	93.5 x 58 x 33 cm 36.8 x 22.8 x 9 inch

1.4 RIMESSAGGIO

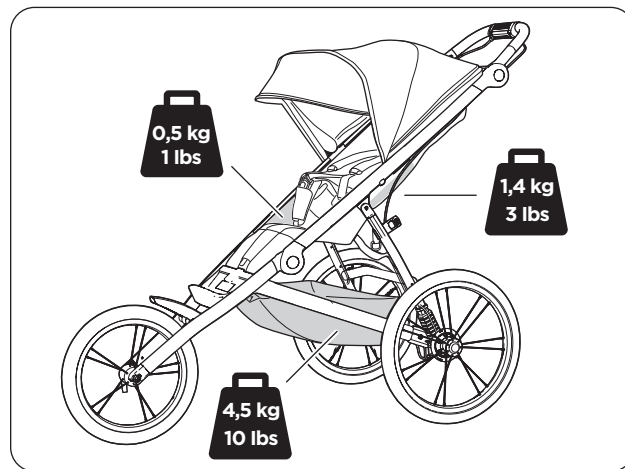

AVVERTENZA

Il carico massimo del vassoio portaoggetti è di 4,5 kg (10 libbre)

Il carico massimo della tasca in rete è di 1,4 kg (3 libbre)

Il carico massimo della tasca in rete laterale è di 0,5 kg (1 libbra)

2 SICUREZZA

La sicurezza del passeggino è fondamentale per un suo uso ottimale. Per questo motivo, è importante conoscere le istruzioni di sicurezza del presente manuale e applicarle quando si utilizza il passeggino.

2.1 SIMBOLI E ISTRUZIONI

In tutto il manuale sono presenti avvertenze e avvisi per evidenziare le informazioni utili per un uso sicuro e ottimale del prodotto.



AVVERTENZA

Le avvertenze forniscono istruzioni importanti per un corretto uso e funzionamento del passeggino Thule. La mancata osservanza di queste istruzioni può causare incidenti, con conseguenti lesioni gravi o decesso del conducente e/o dei passeggeri.

ACCORGIMENTO

Gli accorgimenti forniscono istruzioni aggiuntive che semplificano l'uso del prodotto.

2.2 ISTRUZIONI GENERALI DI SICUREZZA

- Importante: conservare queste istruzioni per consultarle in futuro.
- La sicurezza del bambino può essere compromessa se non si osservano queste istruzioni.
- Non lasciare mai il bambino incustodito nel passeggino.
- Inserire il freno di stazionamento quando si parcheggia il passeggino.
- Non trasportare bambini o borse extra con il passeggino.
- Il passeggino diventa instabile se si supera il limite di peso stabilito dal produttore.
- Non usare il passeggino per bambini di peso superiore a quello indicato.

- L'utilizzatore del passeggino Thule deve essere consapevole dei rischi legati all'esposizione all'aria fredda o a un colpo di calore o all'esposizione prolungata dei bambini meno attivi a temperature fredde o calde, senza una adeguata ventilazione o idratazione.
- Verificare che il corpo del bambino, i suoi abiti, i lacci delle scarpe e i giocattoli non siano a contatto con parti in movimento.
- Prestare attenzione nell'aprire e nel chiudere il passeggino per evitare che le dita rimangano intrappolate. Assicurarsi che il bambino sia lontano dalle parti in movimento per evitare lesioni.
- Non installare un seggiolino per auto o qualsiasi altro tipo di seduta non approvata da Thule sul passeggino.
- Usare solo alloggiamenti approvati da Thule: il passeggino diventerà instabile se vengono utilizzati borse a tracolla o alloggiamenti diversi.
- Non usare accessori non approvati da Thule.
- Non usare solventi per la pulizia del passeggino, ma solo sapone neutro e acqua.
- Non apportare modifiche al passeggino.
- Tenere il passeggino lontano da fiamme libere.
- Non usare un passeggino Thule senza aver letto e compreso il presente manuale.
- Il prodotto deve essere usato soltanto per il numero massimo di bambini per cui è stato progettato.
- Non è sicuro usare accessori o parti di ricambio non approvati da Thule.
- Il prodotto non sostituisce una culla o un letto. Se il tuo bambino ha bisogno di dormire, allora deve essere accomodato in una carrozzina, culla o letto adatti.



WARNING

- Non lasciare che il bambino giochi con questo prodotto.
- Evitare di procurare lesioni gravi al bambino causate da cadute o scivolamenti. Usare sempre le cinture di sicurezza
- Questo prodotto non è adatto al pattinaggio.
- Questo prodotto non è adatto alla corsa a meno che la ruota anteriore non sia bloccata nella modalità jogging o che sia installato un kit jogging approvato da Thule.
- Qualsiasi peso sul manubrio condiziona la stabilità del passeggino.

3 PER COMINCIARE

3.1 COMPONENTI INCLUSI

Verificare che il passeggino sia stato imballato con i seguenti articoli:

- A Passeggino
- B 2 ruote posteriori
- C 1 ruota anteriore

ACCORGIMENTO

Riporre il passeggino e i suoi componenti in un luogo asciutto e sicuro, in modo che siano in ottime condizioni al momento di usarli.

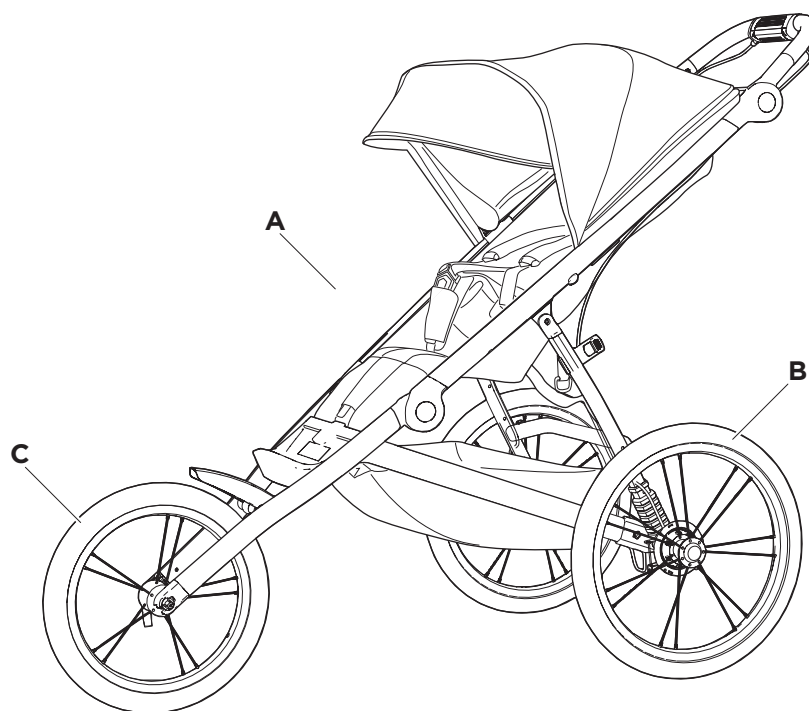

3.2 APRIRE IL PASSEGGINO

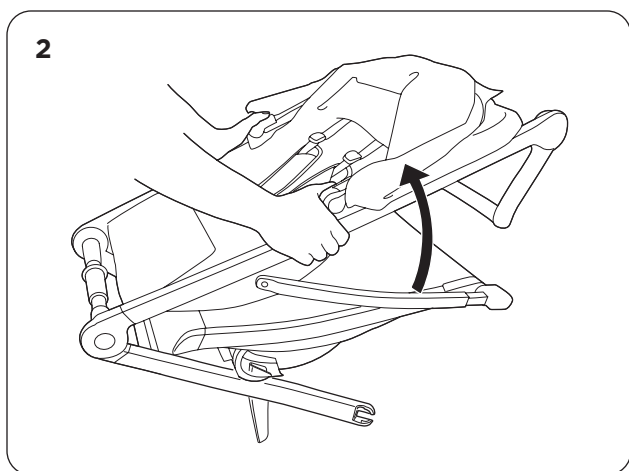
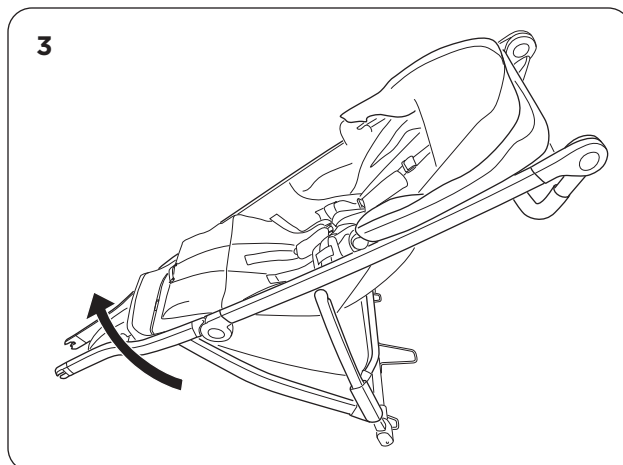
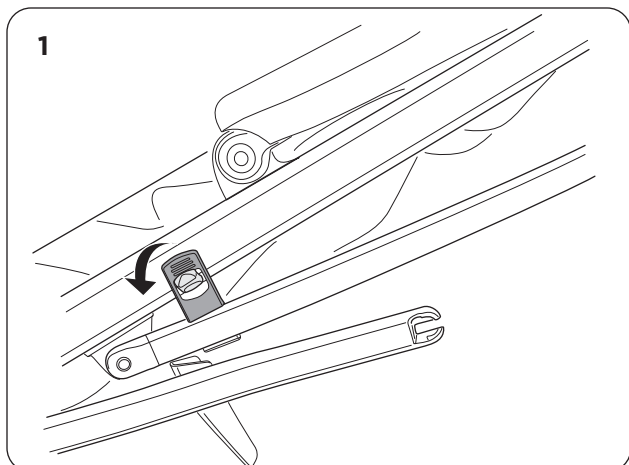

- A. Togliere la cinghia di blocco (immagine 1).
- B. Tirare la parte superiore della struttura del passeggino (immagine 2).
- C. Tirare la parte anteriore della struttura del passeggino verso l'alto fino a farla scattare in posizione (immagine 3).



AVVERTENZA

Assicurarsi che tutti i dispositivi di blocco siano inseriti prima dell'utilizzo.

3.3 CHIUDERE IL PASSEGGINO

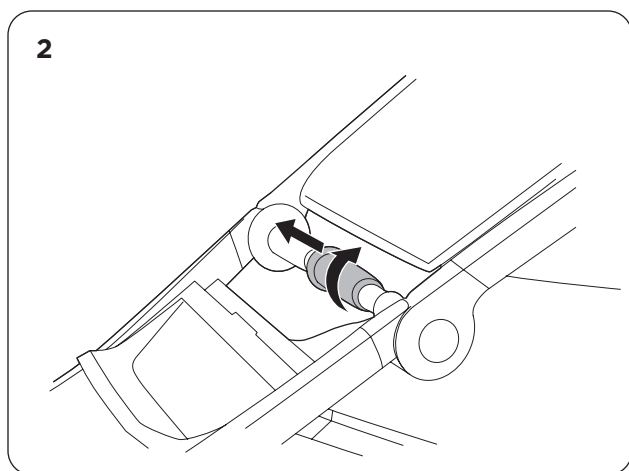
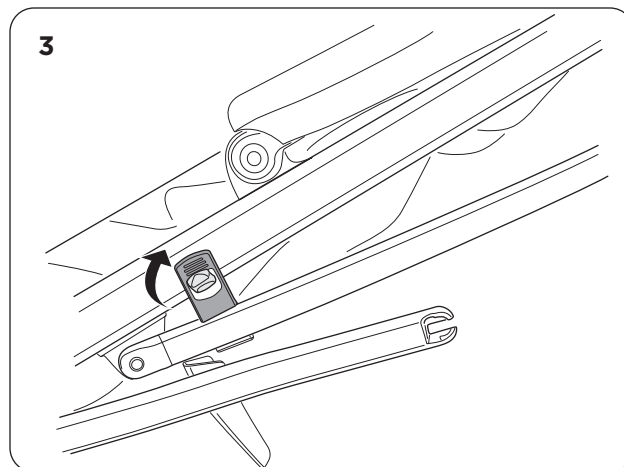
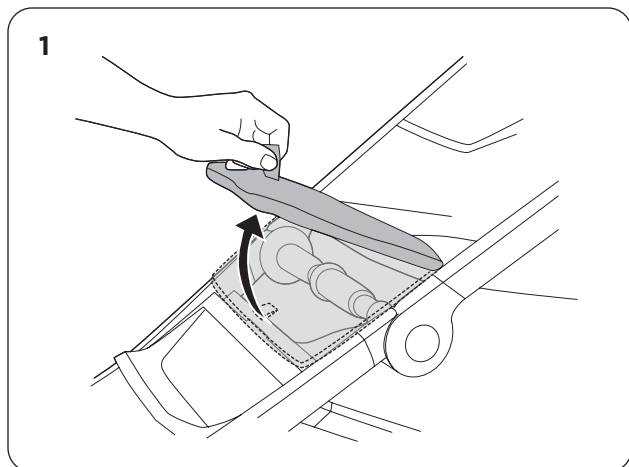

- A. Aprire la copertura anteriore (immagine 1).
- B. Far scorrere e poi ruotare la barra di chiusura fino a quando la struttura non si piega (immagine 2).
- C. Se la ruota anteriore è stata rimossa, piegare il parafrangia facendolo scorrere verso destra e tirandolo verso il basso.
- D. Agganciare la cinghia di blocco (immagine 3).



AVVERTENZA

Prestare attenzione nell'aprire e nel chiudere il passeggino per evitare che le dita rimangano intrappolate. Assicurarsi che il bambino sia lontano dalle parti in movimento per evitare lesioni e che sia lontano durante le operazioni di apertura e chiusura di questo prodotto.

3.4 INSTALLARE LE RUOTE

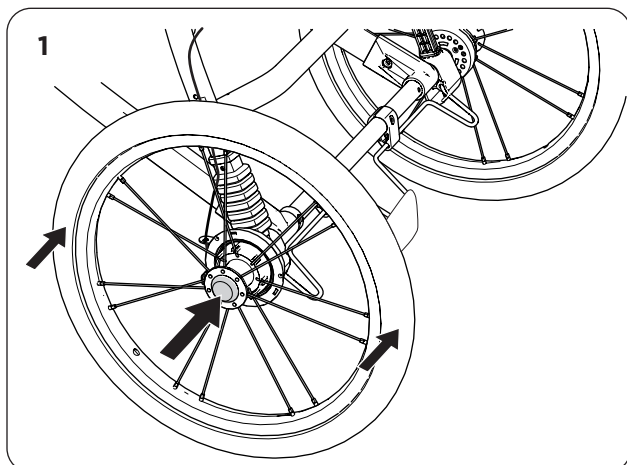

- A. Tenere premuto il pulsante di sgancio della ruota (immagine 1).
- B. Inserire l'assale della ruota nell'assale del passettino.
- C. Lasciare il pulsante di sgancio della ruota.
- D. Spingere completamente la ruota nell'assale del passettino.
- E. Verificare che la ruota sia saldamente fissata al passettino tirandola in avanti in modo deciso.
- F. Ripetere la stessa operazione per l'altra ruota.
- G. Verificare la pressione delle ruote con un indicatore di pressione. La pressione minima consigliata per le ruote è 20 psi (1,4 bar) e la massima 25 psi (1,7 bar). Se la pressione in una delle due ruote è troppo bassa, gonfiarla con una pompa per bici.

3.5 RIMUOVERE LE RUOTE

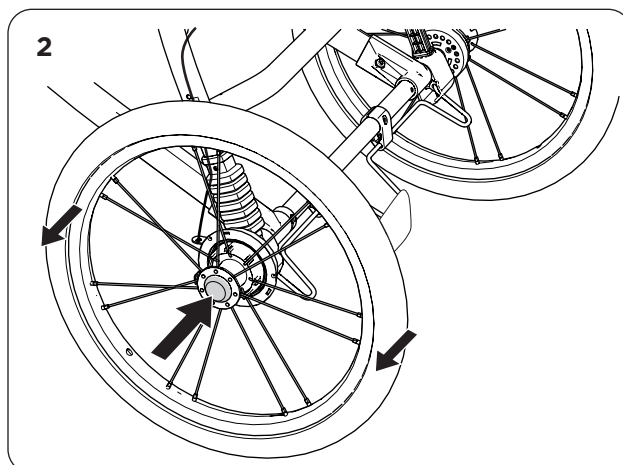

- A. Tenere premuto il pulsante di sgancio di una ruota (immagine 2).
- B. Estrarre la ruota dall'assale del passettino.
- C. Ripetere la stessa operazione per l'altra ruota.



AVVERTENZA

Prima di ogni spostamento, verificare che entrambe le ruote siano ben fissate nell'assale del passettino.

3.6 INSTALLARE LA RUOTA ANTERIORE

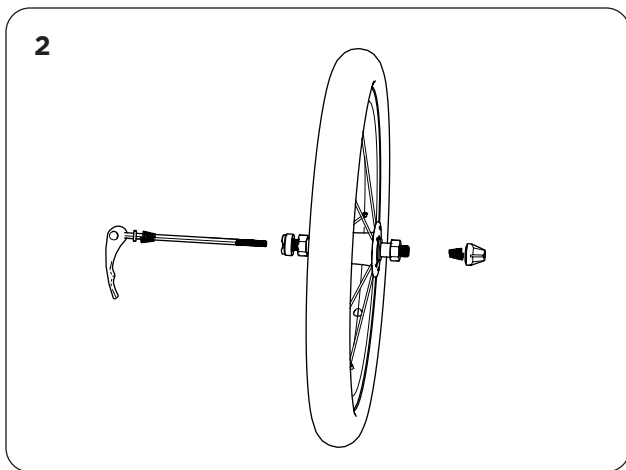
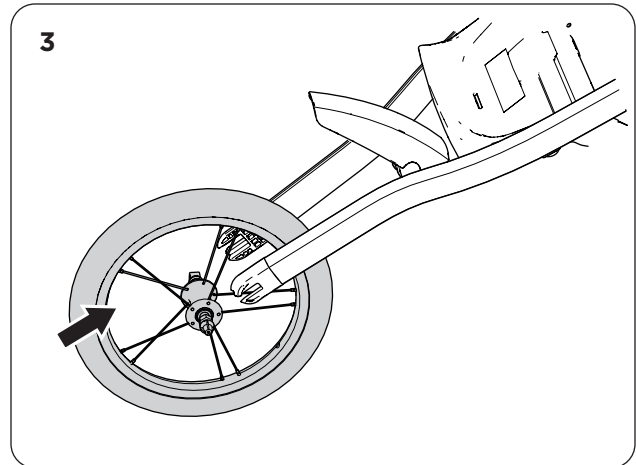
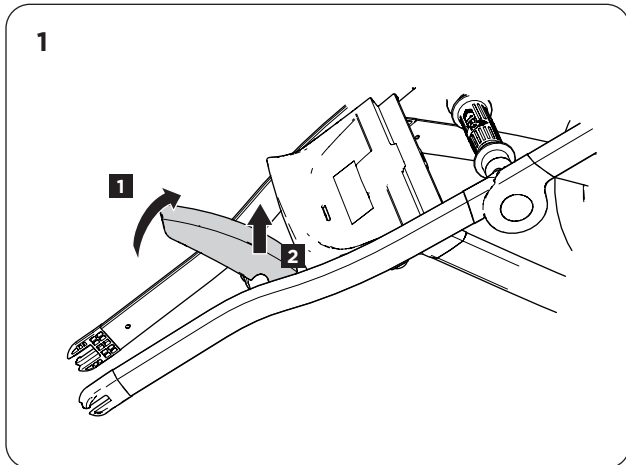

- A. Aprire il parafrango sollevandolo e facendolo scorrere lateralmente finché scatta in posizione (immagine 1).
- B. Installare il meccanismo di sgancio rapido sulla ruota anteriore (immagine 2).
 - i. Svitare e rimuovere il pomello di sgancio rapido.
 - ii. Rimuovere una delle molle.
 - iii. Introdurre il meccanismo di sgancio rapido nella ruota da passeggio.
 - iv. Reinserrire la molla sul meccanismo di sgancio rapido, stringendone le estremità verso l'interno, in direzione della ruota anteriore.
 - v. Reinserrire e serrare il pomello di sgancio rapido.
- C. Installare la ruota anteriore nelle apposite forcelle (immagine 3).
 - i. Serrare a mano il pomello di sgancio rapido.



AVVERTENZA

Accertarsi sempre che il meccanismo sia installato correttamente. La tensione non corretta del meccanismo di sgancio rapido può causare la perdita della ruota anteriore.

4 USO E CARATTERISTICHE

4.1 INSERIRE IL FRENO DI STAZIONAMENTO

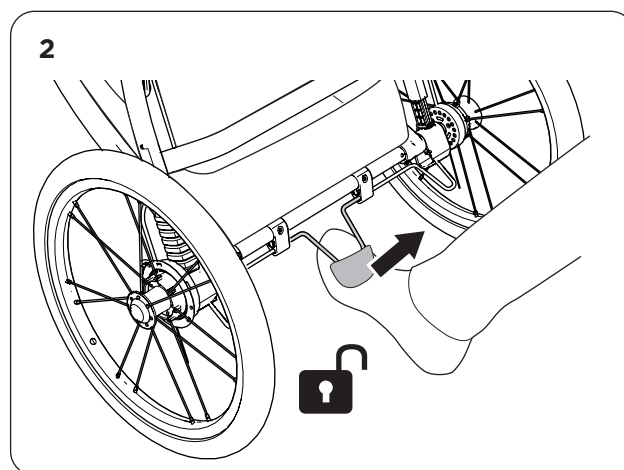
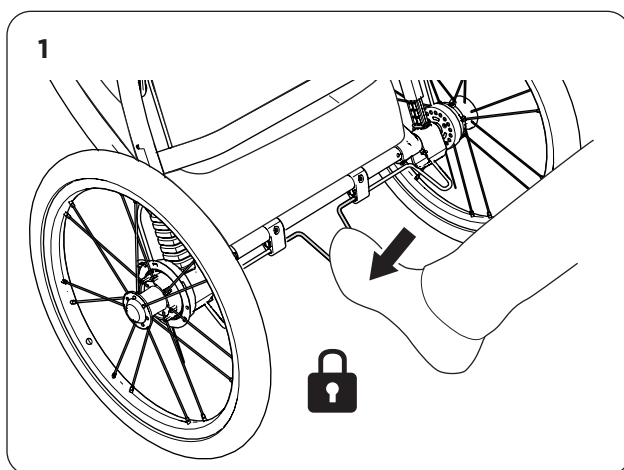

- A. A. Spingere verso il basso il pedale rosso sull'assale del passeggino per inserire il freno di stazionamento (immagine 1).
- B. B. Dopo aver inserito il freno, verificarne sempre il corretto funzionamento: il passeggino non deve muoversi né in avanti né all'indietro.
- C. Tirare verso l'alto il pedale rosso per disinserire il freno di stazionamento (immagine 2).



AVVERTENZA

Non lasciare mai il bambino incustodito nel passeggino Thule.

Il freno di stazionamento deve essere sempre inserito durante le operazioni di posizionamento del bambino.

ACCORGIMENTO

Per il freno di stazionamento non è richiesta alcuna regolazione.

4.2 POSIZIONAMENTO DEL BAMBINO E CINTURA DI SICUREZZA

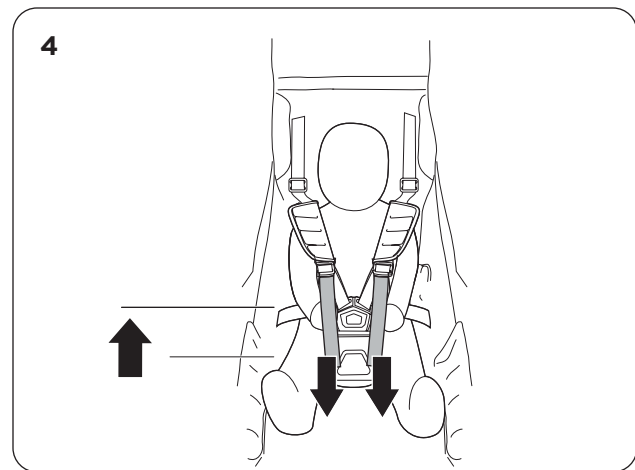
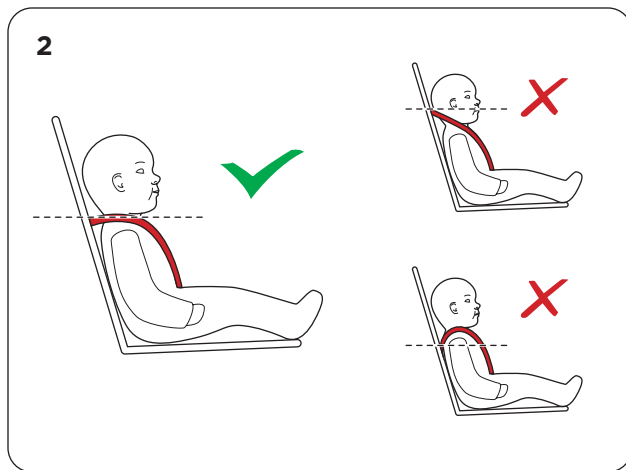
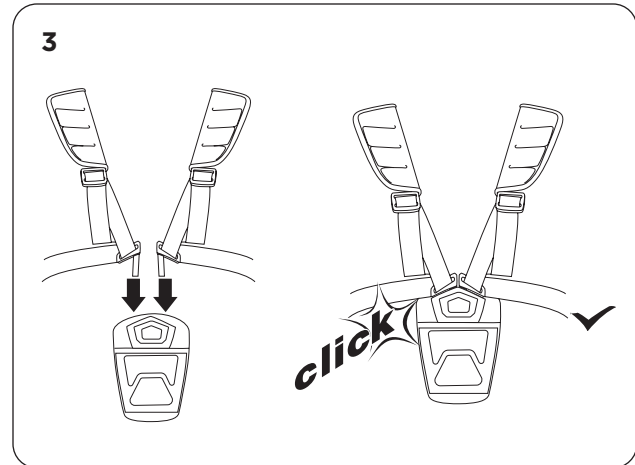
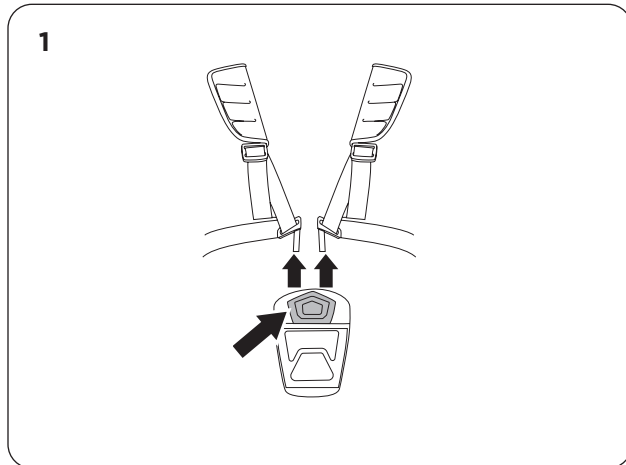

- A. Inserire il freno di stazionamento.
- B. Allentare tutti i sistemi di regolazione delle cinture.
- C. Slacciare la fibbia della cinghia biforcata sull'imbracatura per le spalle premendo i pulsanti rossi di sgancio e schiacciando i lati della fibbia (immagine 1).
- D. Posizionare il/i bambino/i.
- E. Far scorrere il regolatore di lunghezza della fascia per le spalle situato sulle cinghie verticali di tessuto, sul retro della seduta, alla stessa altezza delle spalle del bambino (immagine 2).
- F. Sollevare la cinghia biforcata e inserire nella sua fibbia le due fibbie per le spalle.
- G. Fissare in modo confortevole le due cinghie per le spalle tirando verso il basso le estremità libere. Assicurarsi che il sistema di imbracatura alla vita e sulle spalle del bambino non presenti allentamenti. Accertarsi che le spalline imbottite siano posizionate sopra le spalle del bambino e vicino al collo (immagine 4).



AVVERTENZA

Questo tipo di seduta non è adatto ai bambini al di sotto dei 6 mesi. Per questi ultimi è necessario usare un accessorio Thule per neonati.

Usare sempre il sistema di trattenuta.

Assicurarsi che tutti i dispositivi di aggancio della struttura del passeggino, della seduta o del seggiolino per auto siano correttamente inseriti prima dell'utilizzo.

4.3 ALLINEARE LA RUOTA ANTERIORE

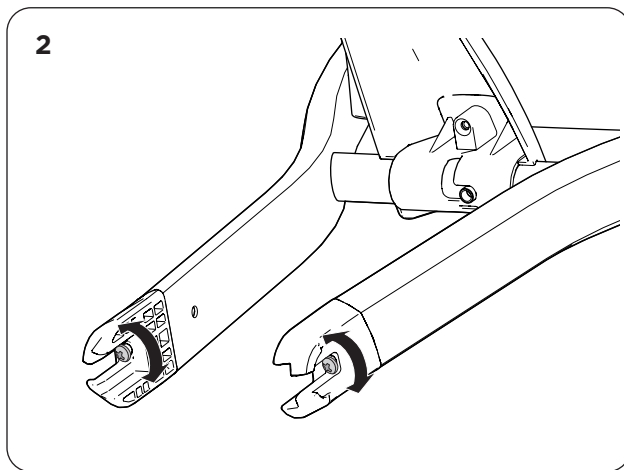
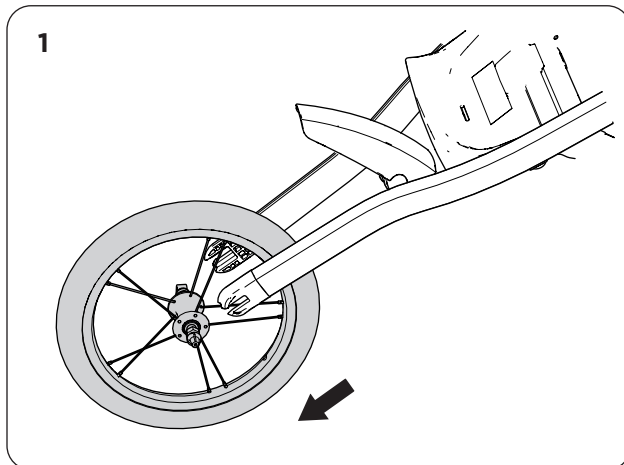

- A. Rimuovere la ruota anteriore dall'apposita forcella (immagine 1).
- B. Allentare la vite di regolazione per regolare il binario della ruota lateralmente (immagine 2).

4.4 REGOLARE IL MANUBRIO

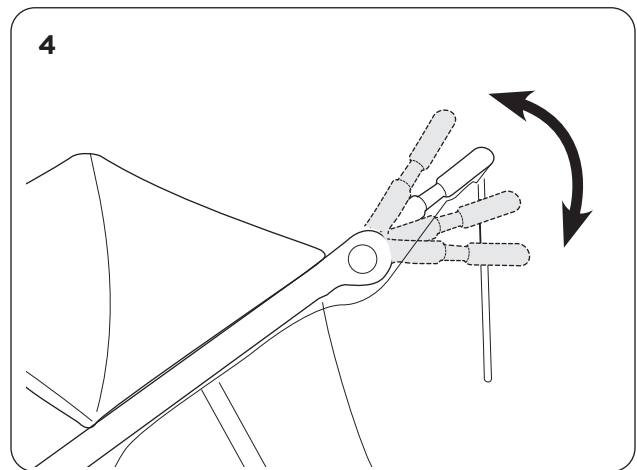
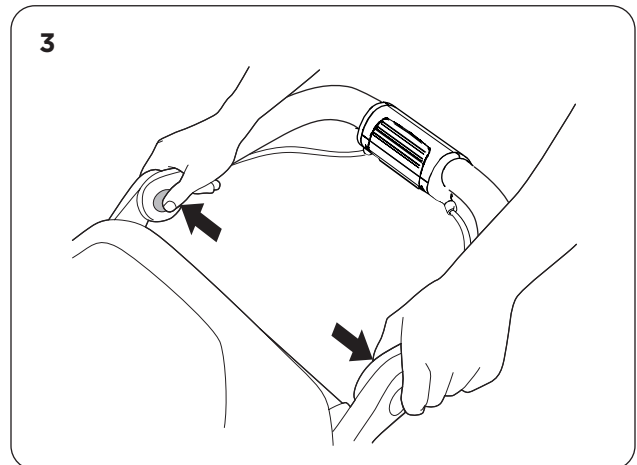

- A. Premere i pulsanti di sgancio (immagine 3).
- B. Ruotare il manubrio in una posizione comoda (immagine 4).

4.5 REGOLARE LA SEDUTA RECLINABILE

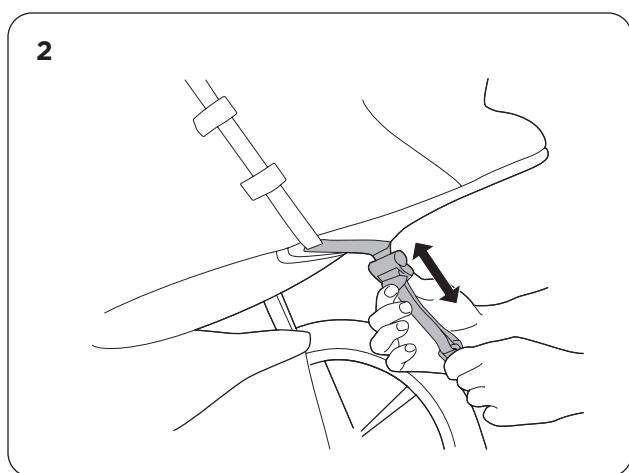
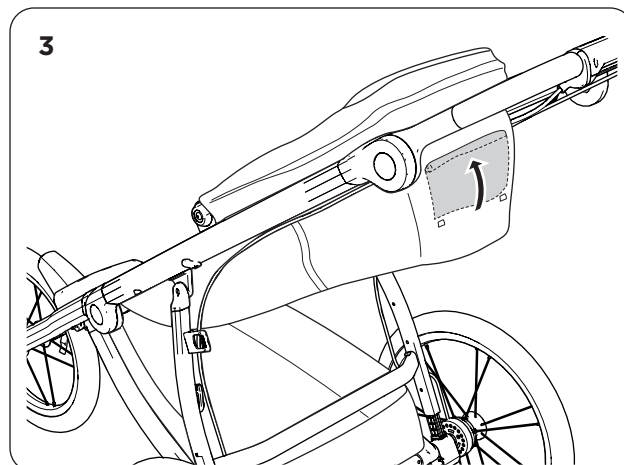
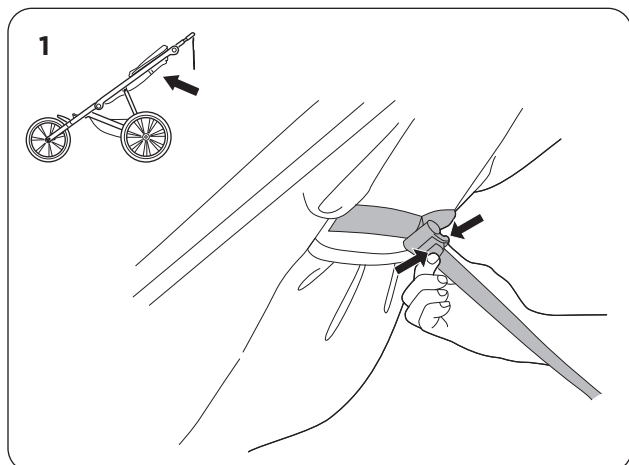

- A. Inserire il freno di stazionamento.
- B. Comprimere il morsetto di regolazione (immagine 1).
- C. Spostare il morsetto di regolazione posto sul retro della seduta su o giù sulla cinghia per regolare l'inclinazione della seduta (immagine 2).
- D. Per aprire l'apertura sulla parte posteriore del passeggino, reclinare il sedile, aprire l'apertura e arrotolarla nella tasca superiore (immagine 3).

4.6 USARE LA CINGHIA DI SICUREZZA PER IL POLSO

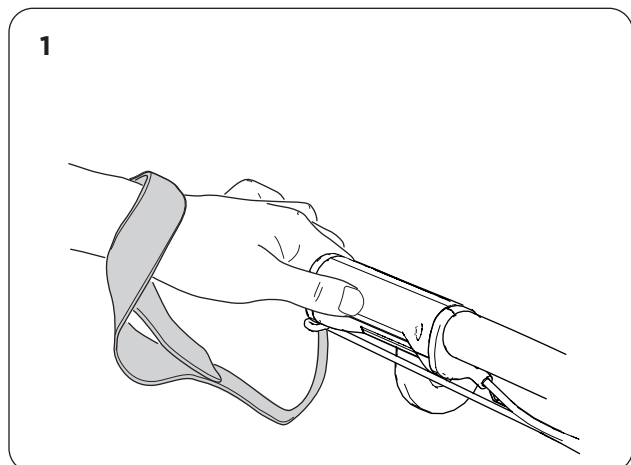

- A. Fissare l'estremità libera della cinghia di sicurezza per il polso al proprio polso per evitare che il passeggino si allontani (immagine 1).

4.7 USARE IL TETTuccio PARASOLE

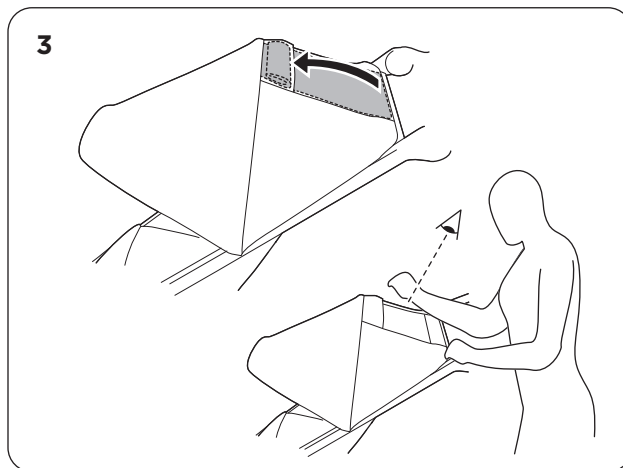
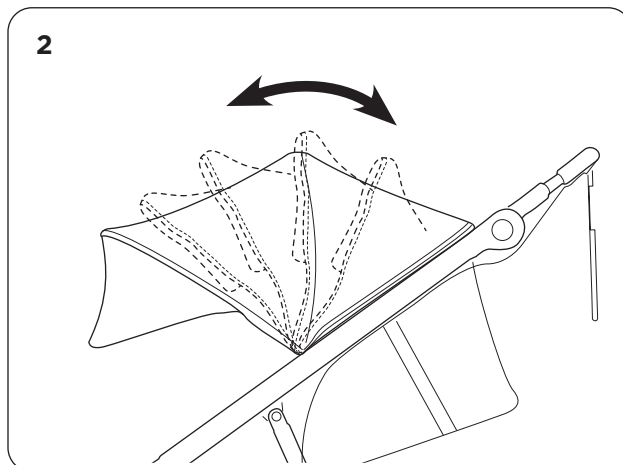

- A. Per ombreggiare l'interno del passeggino, abbassare il tettuccio parasole (immagine 2).
B. Per aprire la finestra superiore, staccare la chiusura a strappo e arrotolare lo schermo, riponendolo nella tasca superiore (immagine 3).

5

INFORMAZIONI AGGIUNTIVE

5.1 ACCESSORI

Esistono numerosi accessori compatibili con questo passeggino Thule.

- Thule Organizer Sport
- Thule Bottle Cage
- Thule Urban Glide Bumper Bar
- Thule Urban Glide Rain Cover
- Thule Urban Glide Mesh Cover
- Thule Footmuff Sport
- Thule Urban Glide Snack Tray

Per saperne di più, rivolgersi al proprio distributore locale o visitare il nostro sito Web: www.thule.com.

5.2 ASSISTENZA E MANUTENZIONE

Controllare periodicamente il passeggino e gli accessori Thule per verificare la presenza di eventuali danni o segni di usura.

Componenti metallici

Verificare la presenza di ammaccature o spaccature. Non usare il passeggino se uno dei componenti metallici è spaccato o danneggiato.

Dispositivi di fissaggio

Esaminare periodicamente il passeggino per controllare se i dispositivi di fissaggio sono piegati, rotti, mancanti o allentati. Stringere i dispositivi di fissaggio allentati e sostituire quelli danneggiati o mancanti.

Tessuto

Esaminare il tessuto periodicamente per verificare se sono presenti punti usurati o altri segni di danneggiamento.

Ruote

Pulire gli assali delle ruote e applicare grasso oppure olio su tutte le parti in movimento a vista. Le ruote devono essere controllate almeno una volta all'anno. Consigliamo di portare il passeggino presso un centro assistenza autorizzato una volta all'anno per farne eseguire la manutenzione. Pulire regolarmente il passeggino con acqua calda e una leggera soluzione a base di sapone. Non utilizzare mai solventi o detergenti aggressivi.



AVVERTENZA

Una cura e una manutenzione adeguate del passeggino Thule influiscono sulle sue prestazioni e sul suo livello di sicurezza.

5.3 RIMESSAGGIO

Conservare il passeggino e gli accessori in un luogo asciutto al riparo dalla luce solare diretta. Se possibile, sospendere il passeggino. Il passeggino dovrebbe essere asciutto prima che venga conservato per evitare la formazione di muffe o batteri.

5.4 USURA

Questo passeggino è molto resistente e consente di trasportare a lungo il bambino. La sua usura nel tempo è dovuta a diversi fattori.

Uso e chilometraggio

Più l'uso è frequente, più le distanze coperte sono lunghe, più il passeggino Thule si usura.

Assistenza e manutenzione

Mantenere il passeggino Thule pulito e in buone condizioni è un fattore determinante per il suo corretto funzionamento.

Rimessaggio

Il rimessaggio corretto del passeggino Thule è fondamentale per limitare l'usura dei componenti, soprattutto del tessuto.

Tipo di utilizzo

Le sterzate violente, le accelerazioni e le frenate brusche contribuiscono a incrementare l'usura di vari componenti, soprattutto di ruote e freni.

Condizioni meteorologiche

Le diverse condizioni meteorologiche agiscono in maniera differente sui singoli componenti. La luce solare diretta usura velocemente i tessuti e le ruote di gomma. Il sale nell'aria o sul terreno rovina i cerchi delle ruote e la base in tessuto. Sporczia e fango possono entrare nelle parti in movimento e contribuire all'usura. L'usura di un componente prima del dovuto non è necessariamente riconducibile a un prodotto difettoso. Il modo con cui questo passeggino viene usato e conservato influisce molto sul suo livello di usura.



Thule Sweden AB, Borggatan 5, 335 73 Hillerstorp, SWEDEN
Thule Canada Inc. 2308 Portland Street SE Calgary, AB T2G 4M6 CANADA

 info@thule.com

 Phone: 800-238-2388



www.thule.com

» PART OF THULE GROUP

© Thule Group 2017. All rights reserved.