

JOO LZ POSITIVE DESIGN

Instruction manual Joolz Day²

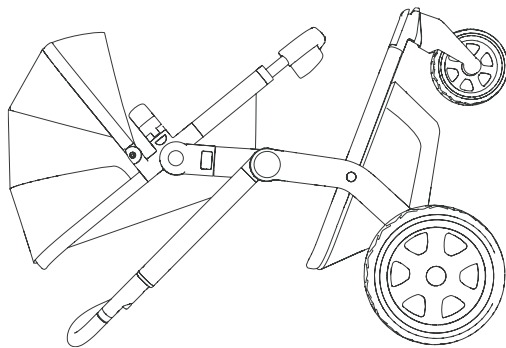

Made in The Netherlands
Fabriqué aux Pays-Bas

Instruction manual Joolz Day²
Gebruiksaanwijzing Joolz Day²
Gebrauchsanweisung Joolz Day²
Istruzioni per l'uso Joolz Day²
Manual de instruções Joolz Day²
Notice d'utilisation Joolz Day²
Manual de instrucciones Joolz Day²
Bruksanvisning Joolz Day²
Navodila za uporabo Joolz Day²
Priručnik za upotrebu Joolz Day²
Návod pro Joolz Day²
Instrukcja obsługi Joolz Day²
Інструкція з експлуатації Joolz Day²
Инструкция по эксплуатации Joolz Day²
설명서 Joolz Day²
使用说明书 Joolz Day²
取扱説明書 Joolz Day²
使用説明書 Joolz Day²
Brugsanvisning til Joolz Day²
Εγχειρίδιο οδηγιών Joolz Day²

JOOLZ POSITIVE DESIGN

Brand of:
Milk Design BV

Distelweg 89
1031 HD Amsterdam
The Netherlands
info@joolz.com
+31 206 304 887

joolz.com
facebook.com/myjoolz

At **Joolz**, we believe that good parenting is all about being happy. That's why we offer you the building blocks to spark your life with **positivity**. So, whatever defines your happiness, go after it and live it. Our ergonomic pushchairs, car seats and (organic) accessories are designed to make you **enjoy the ride**.

LET'S GROW TOGETHER

JOOOZZ POSITIVE
DESIGN

index

what's in a box	8
configurations, sizes and weights	10
introducing Joolz Day ²	11
assembling the chassis	12
assembling the XL basket	13
assembling the cot	14
assembling the seat	18
how to use and fold	20
car seat adapters	30
warnings	38
warranty	40
washing instructions	41
warnings for AU only	42

What's in a box

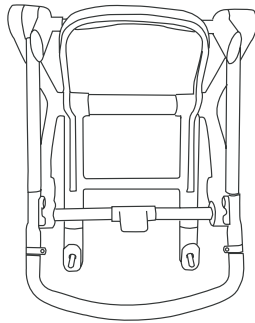

1 x chassis

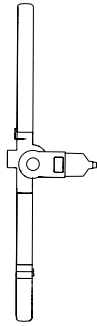

1 x cot/seat frame

NOTE cot frame = seat frame

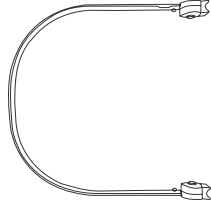

1 x sun hood frame

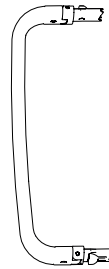

1 x bumper bar

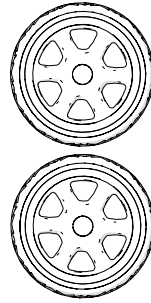

2x rear wheel

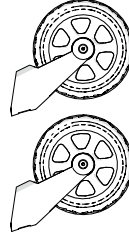

2x front wheel

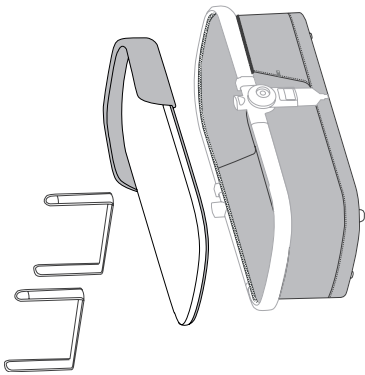

1 x cot fabric + 1 x mattress
+ 2 x cot tentioner

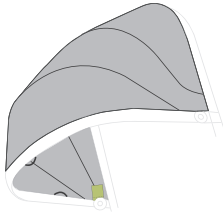

1 x sun hood fabric

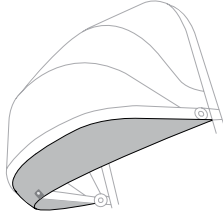

1 x extended sun hood

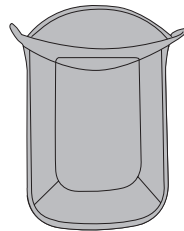

1 x cot cover

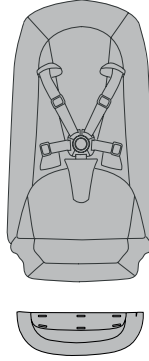

1 x seat fabric + 1 x footrest

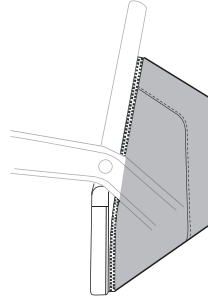

1 x XL basket

Configurations, sizes and weights

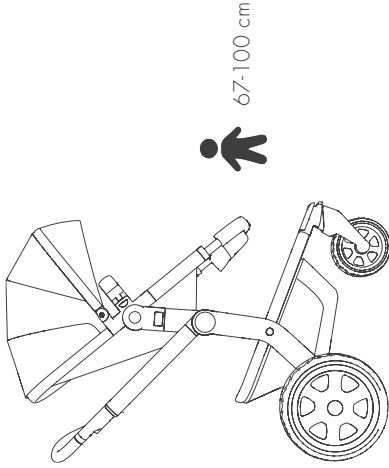
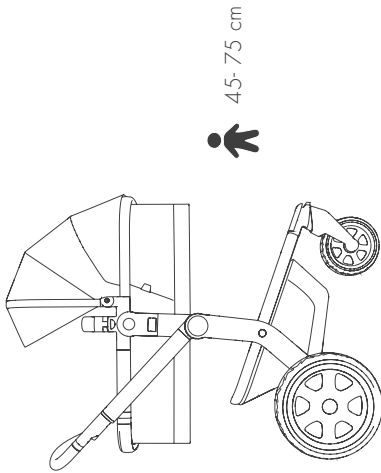

Sizes

Unfolded	90 x 59 x 99 – 109 cm
Folded without seat	65 x 59 x 30 cm
Folded without wheels	70 x 55 x 23 cm
Folded with seat	95 x 59 x 43 cm
Cot outside	81,5 x 43 x 25 cm
Cot mattress size	77 x 34 x 3 cm
Front wheel	7 inch
Rear wheel	12 inch

Weights

Joolz Day ² with seat	12,9 kg
Chassis	9,3 kg
Chassis without wheels	6,3 kg
Seat	3,6 kg
Cot	4,6 kg
Weight capacity	5,0 kg max.
XL basket	20,0 kg max.
Joolz Day ²	20,0 kg max.

(including child and XL basket)

Introducing Joolz Day²

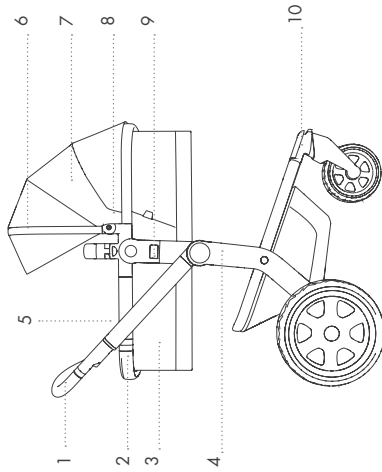

1. handlebar
2. cot/seat frame
3. cot fabric
4. chassis
5. cot cover
6. sun hood frame
7. sun hood fabric
8. hood hinge
9. unlock buttons

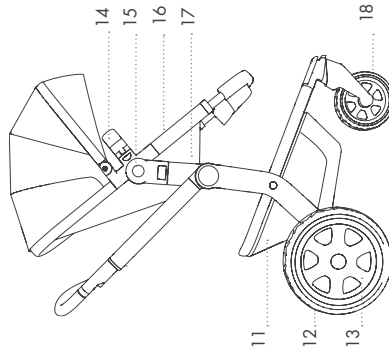

10. clip for locking front wheels
11. XL basket fabric
12. brake
13. rear wheels
14. bumper bar
15. round recline buttons
16. restraint system
17. detachable seat fabric
18. front wheels



Assembling the chassis

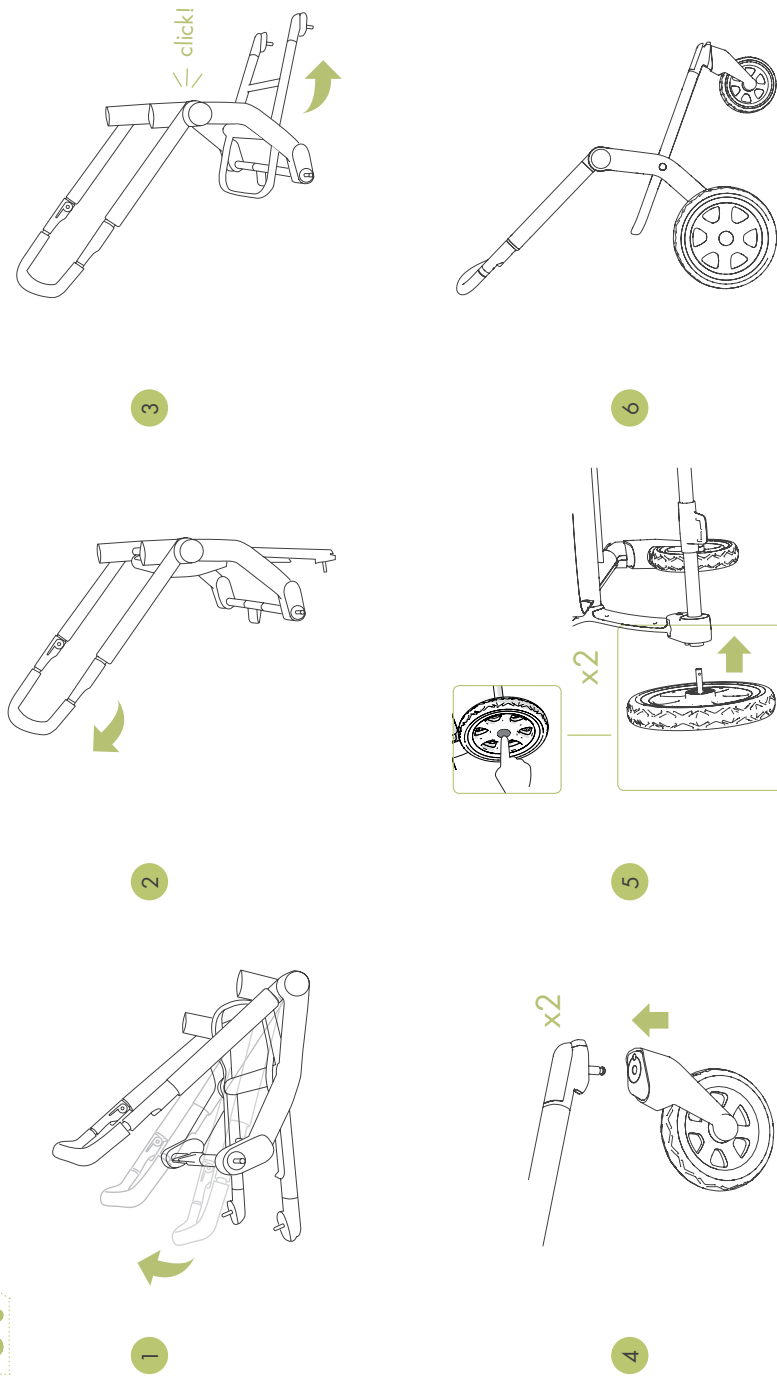

WARNING: to avoid injury ensure that your child/children are safe from moving parts when unfolding, folding and adjusting this product.



Assembling the XL basket

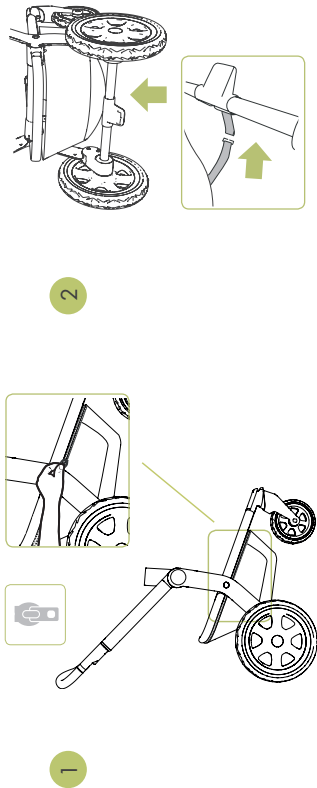



Assembling the cot

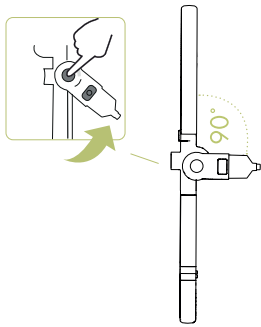

1

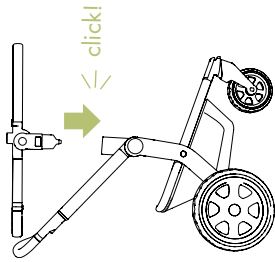

2

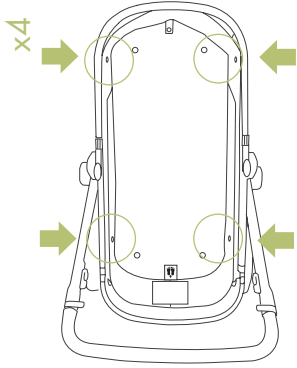

3

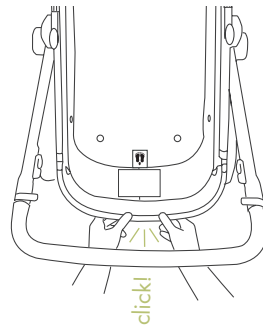

4

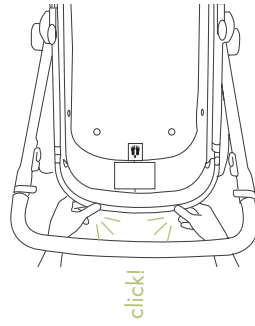

5

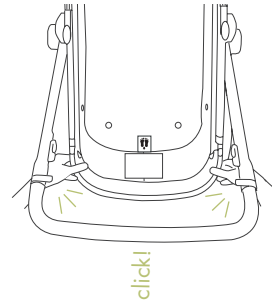

6

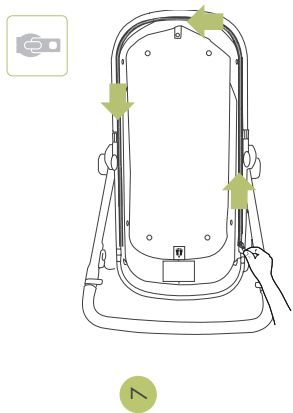

7

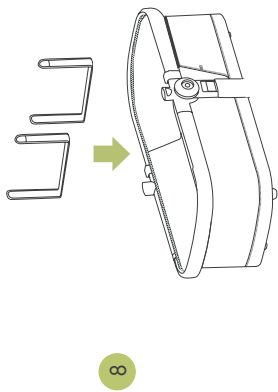

8



9

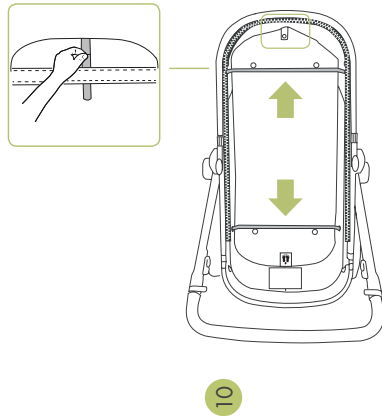

10

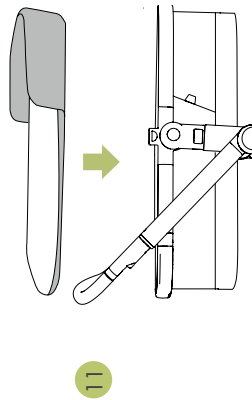

11

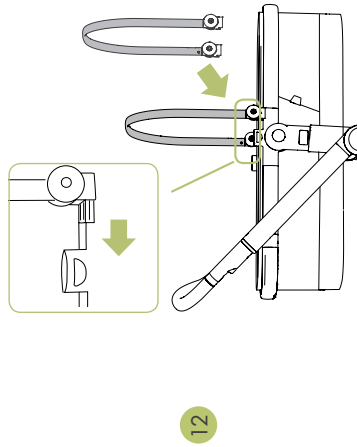

12

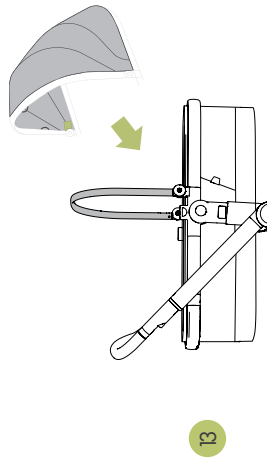

13

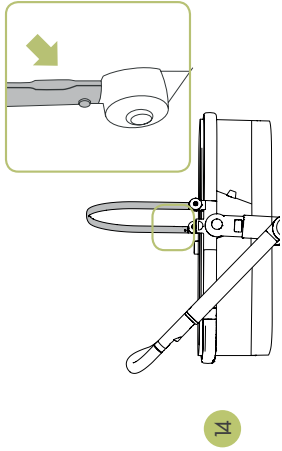

14

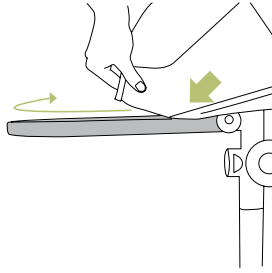

15

NOTE
There is a wider slot position
to start the rigging.

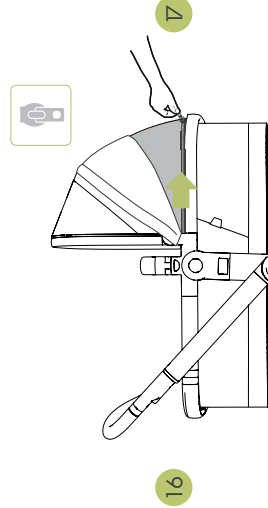

16

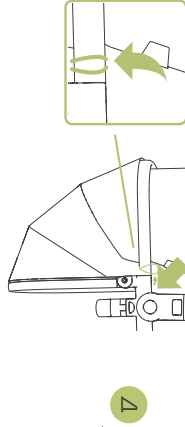

17

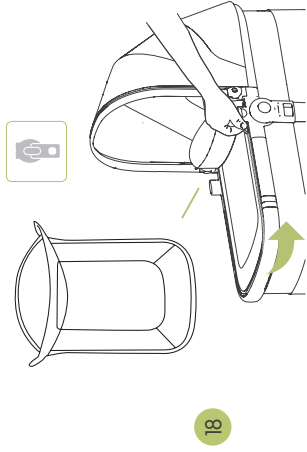

18

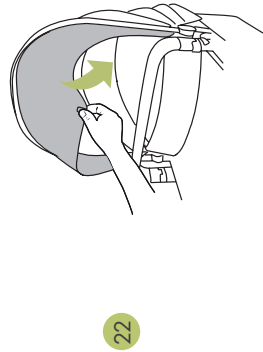
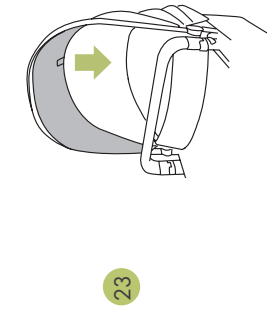
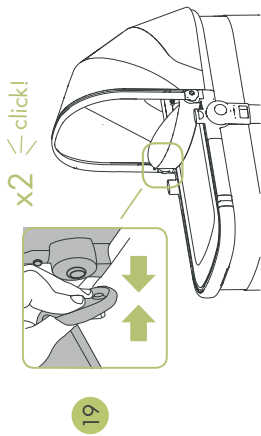
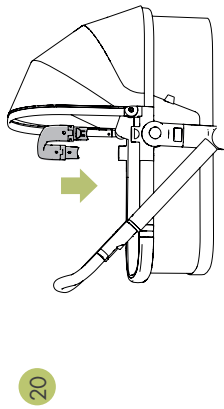
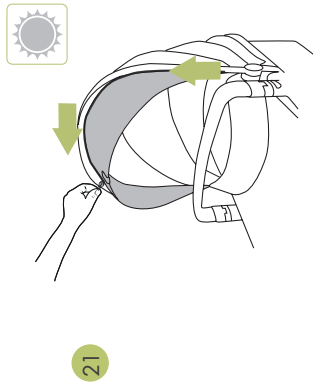



Assembling the seat

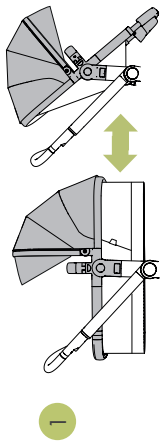

1

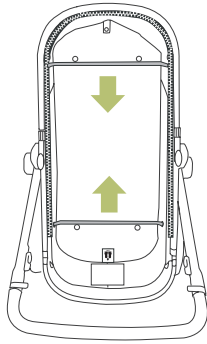

2



3

NOTE
Use the frame and sun hood for the seat.

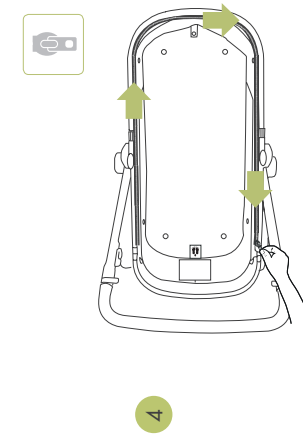

4

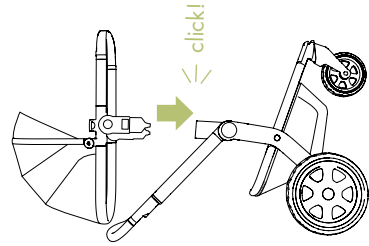

5

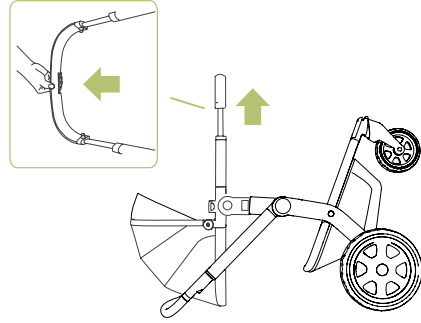

6

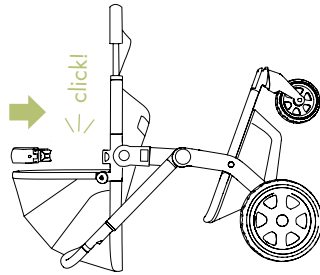
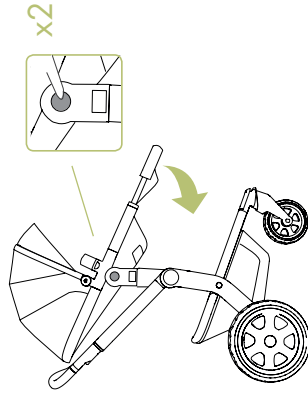
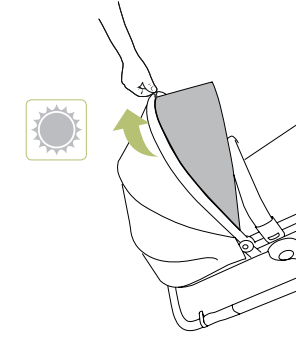
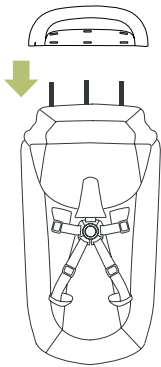
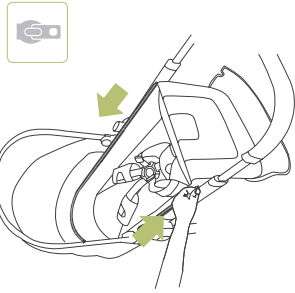
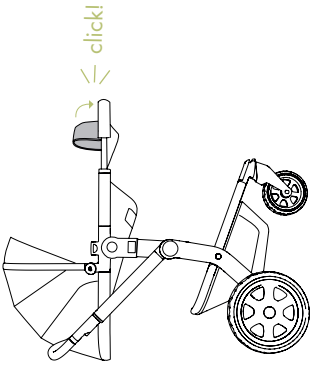



How to use and fold

How to use the cot	21
How to use the seat	22
Only for Australia	23
How to use the harness	24
How to fold the cot and the XL basket	25
How to fold the seat and the XL basket	27
How to lock - for Australia	29



How to use the cot

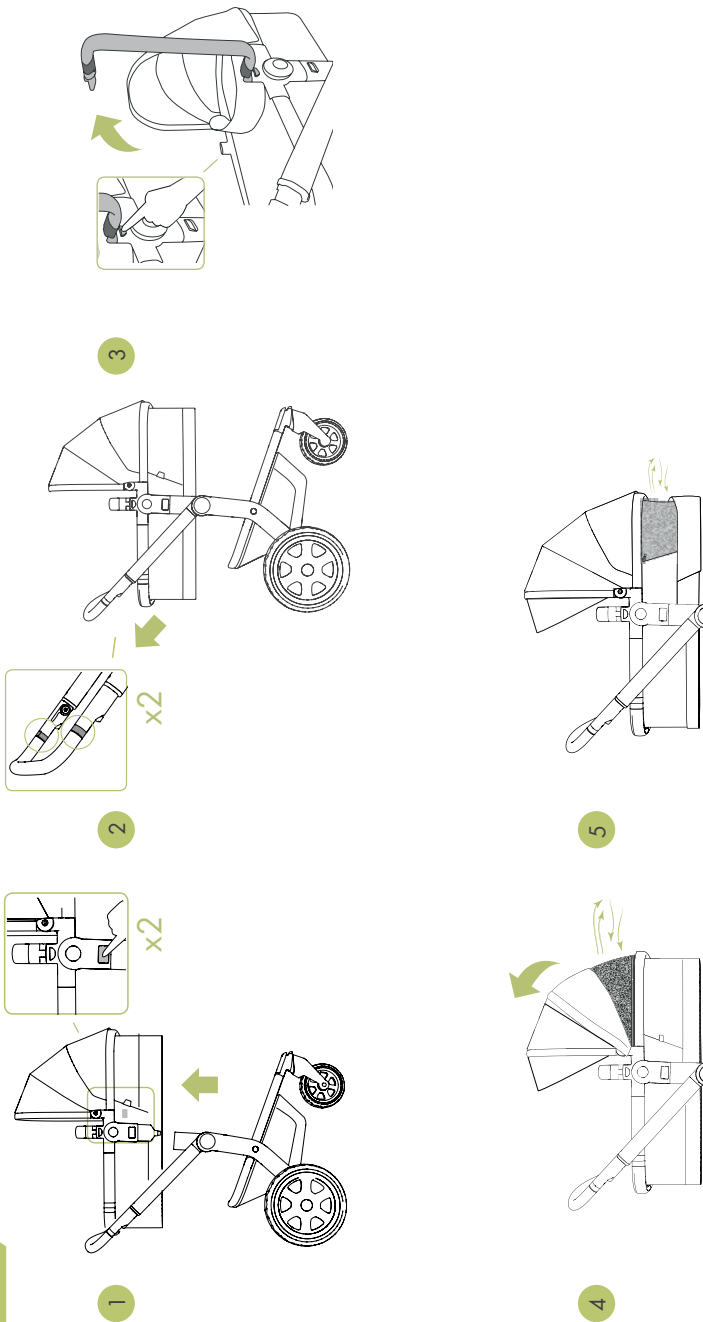

How to use the seat

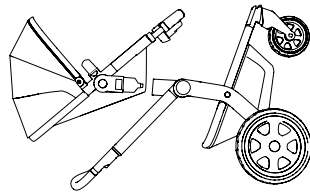

1

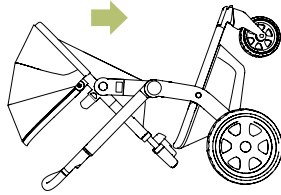

2

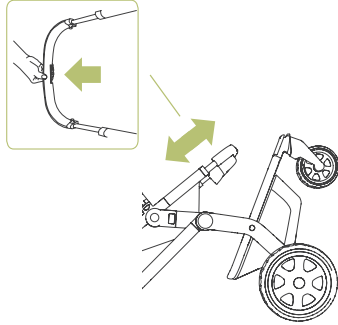

3

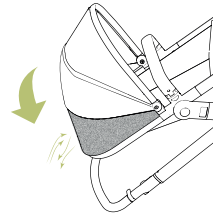

4

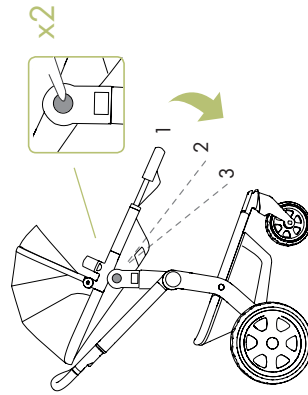

5

x2

AU

Only for Australia

1

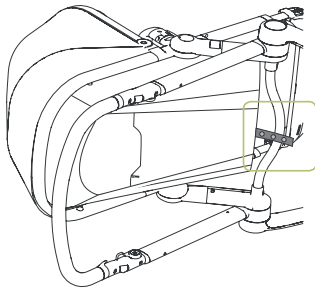

2

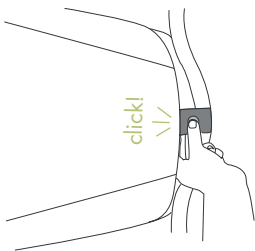

NOTE

The strap can be fixed to the back of the seat in three different seat positions.

How to use the harness

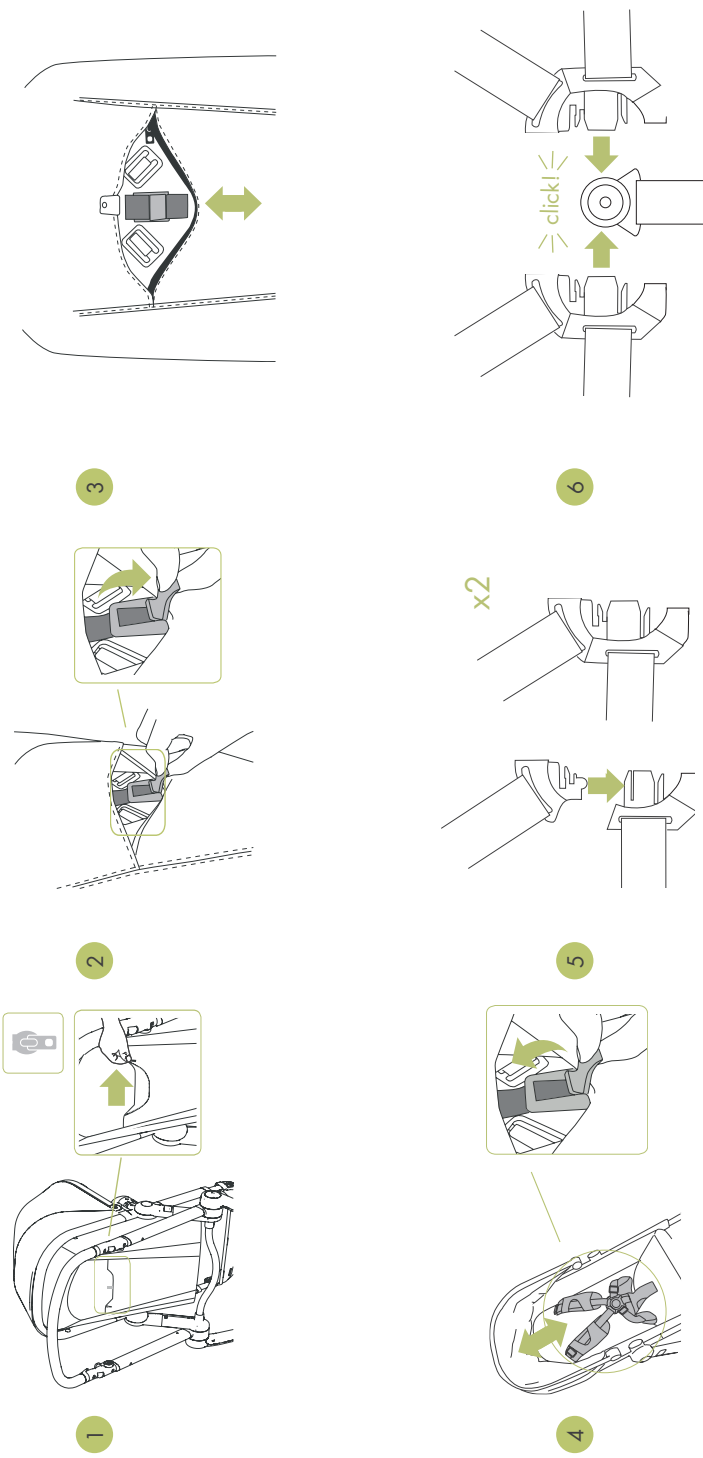



How to fold with the cot & the XL basket

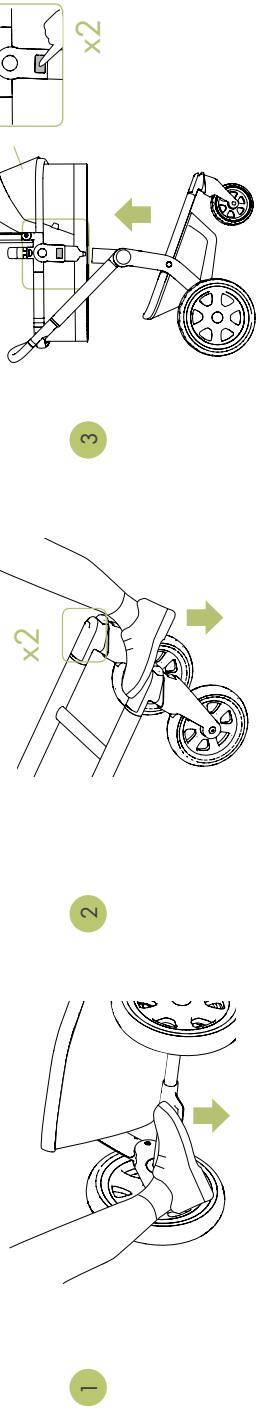

WARNING: always apply the swivel lock on the front wheels when folding the pushchair. Failing to do so can result in obstruction of the tires, leading to deformation, especially in a hot environment.

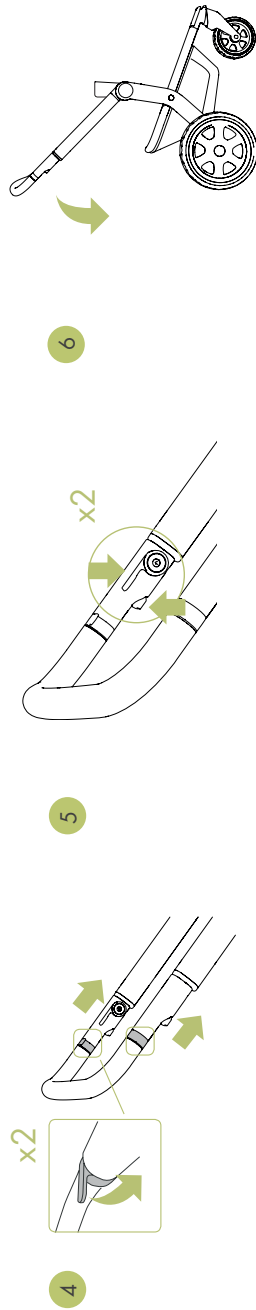

7

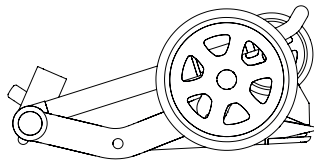

WARNING: to avoid injury ensure that your child/children are safe from moving parts when unfolding, folding and adjusting this product.



How to fold with the seat & the XL basket

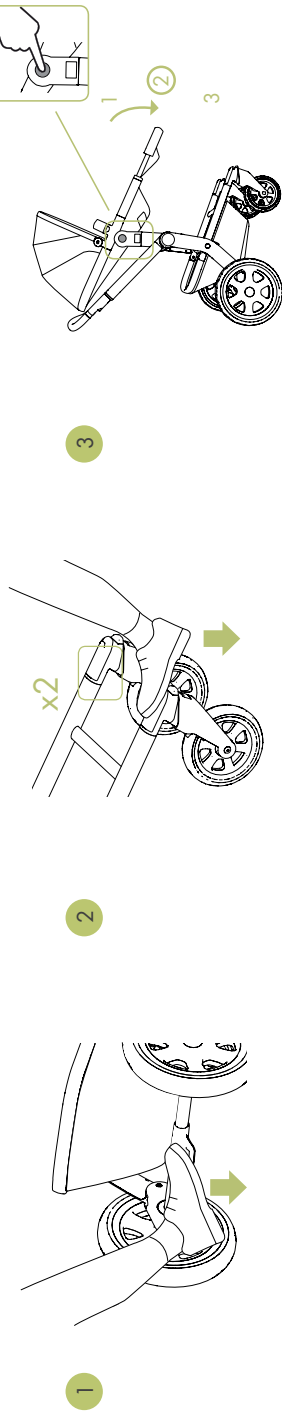

WARNING: always apply the swivel lock on the front wheels when folding the pushchair. Failing to do so can result in obstruction of the tires, leading to deformation, especially in a hot environment.

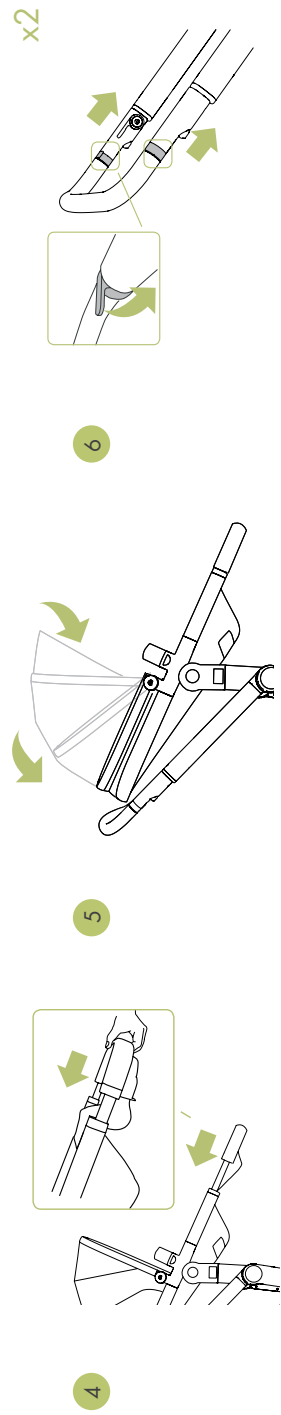

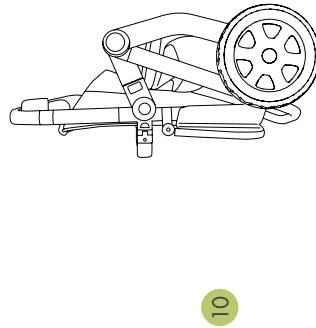
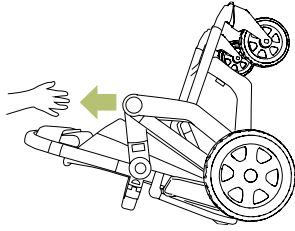
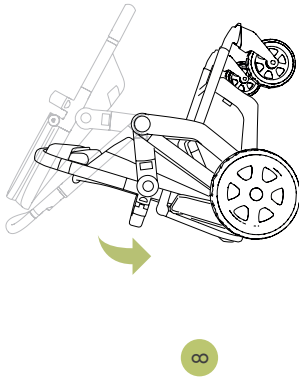
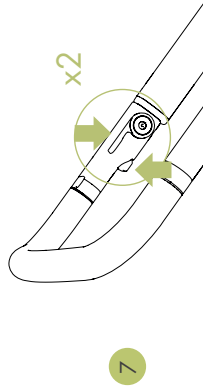

WARNING: to avoid injury ensure that your child/children are safe from moving parts when unfolding, folding and adjusting this product.

AUS

How to lock - for Australia

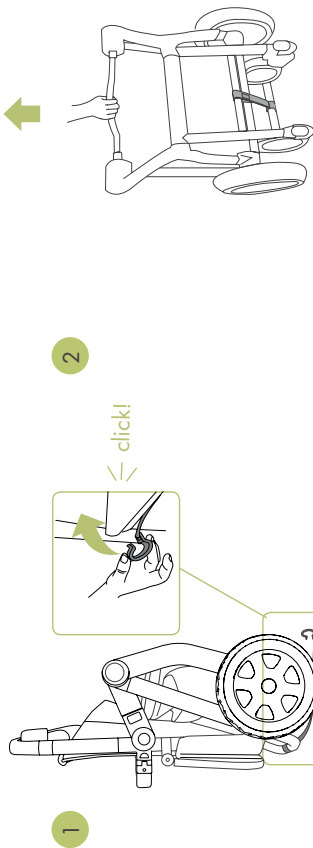

WARNING: Ensure that the storage latch is engaged when lifting or carrying the pushchair. To avoid injury ensure that your child/children are safe from moving parts when unfolding, folding and adjusting this product.

JOO LZ



Joolz Day² car seat adapters

Check for car seat compatibility joolz.com

- en **WARNING** Remove the adapters from the car seat to prevent any damage.
- nl **WAARSCHUWING** Verwijder de adapters van de autostoel om eventuele schade te voorkomen.
- de **WARNUNG** Entfernen Sie den Aufsatz des Maxi Cosi immer vom Autositz, um Schäden zu vermeiden.
- it **IMPORTANTE** Per evitare danneggiamenti, rimuovere sempre gli adattatori dalla seduta auto.
- pt **AVISO** Remova os adaptadores da cadeirauto para evitar quaisquer danos.
- fr **AVERTISSEMENT** Retirez les adaptateurs du siège auto pour éviter d'éventuels dommages.
- es **ADVERTENCIA** Sacar los adaptadores del portabebés para evitar que se dañen.
- sv **VARNING** Ta bort adaptorna från bilbarnstolen för att förhindra skador.
- sl **OPZORILO!** Odstranite pritrdila z otroškega varnostnega sedeža, da preprečite poškodbe.
- hr **UPOZORENJE** Skinite adaptere s autosjedalice kako biste spriječili oštećenja.
- cs **VAROVÁNÍ** Odstraňte adaptéry z autosedačky, aby nedošlo k jejich poškození.
- pl **UWAGA** Należy zdjąć adaptery z fotelika samochodowego, aby zapobiec uszkodzeniom.
- uk **ПОПЕРЕДЖЕННЯ** з метою запобігання пошкодженню видалити адаптери з автомобільного сидіння.
- ru **ПРЕДУПРЕЖДЕНИЕ** Для предотвращения повреждений удалите адаптеры из автомобильного сидения.
- ko 경고 - 손상을 방지하기 위해 카시트에서 어댑터를 제거하십시오.
- zh 警告： 应将适配器从婴儿座椅上拆下， 以免导致伤害。
- jp 警告： 損傷を防止するためにカー・シートからアダプタを外してください。
- tw 警告： 應將轉接器從嬰兒座椅上拆下， 以免導致傷害。
- sa **ADVARSEL** Fjern adaptere fra bilseteden for at undgå skader.
- el **ΠΡΟΕΙΔΟΠΟΙΗΣΗ** Αφαιρέστε τους προσαρμογείς από το κάθισμα του αυτοκινήτου για την αποτροπή οποιασδήποτε ζημιάς.

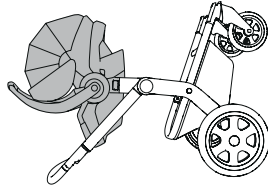

⚠ CAR SEAT ADAPTER WARNINGS

- en** **IMPORTANT!** Keep these instructions for future reference
WARNING Ensure that all the locking devices are engaged before use.
WARNING Check that the pushchair chassis or seat attachment devices are correctly engaged before use.
WARNING Car seats, used in combination with a frame of a pushchair, do not replace a cot or a bed. Should your child need to sleep, then it should be placed in a suitable pushchair chassis cot or bed.
WARNING Make sure the car seat adapters are handled with care and maintained properly.
- nl** **BELANGRIJK!** Bewaar deze instructies voor toekomstig gebruik.
WAARSCHUWING Zorg ervoor dat alle sluitingen zijn vergrendeld voor gebruik.
WAARSCHUWING Controleer de reiswieg of stoel bevestiging voor gebruik.
WAARSCHUWING Autostoelen, in combinatie met een chassis van een kinderwagen, vervangen niet het kinderbed. Mocht uw kind slaap nodig hebben, dan moet het kind in een
- geschikte wieg of bed geplaatst worden.
WAARSCHUWING Zorg ervoor dat de autostoel adaptors met zorg behandeld en goed onderhouden worden.
WICHTIG! Bewahren Sie diese Anleitung zum späteren Nachschlagen auf.
WARNUNG Stellen Sie vor Verwendung sicher, dass alle Verschlüsse eingerastet sind.
WARNUNG Prüfen Sie vor Verwendung, ob die Befestigungsvorrichtungen für Kinderwageneinheit oder Sitz korrekt eingerastet sind.
WARNUNG Kindersitze, die in Kombination mit einem Rahmen oder Kinderwagen verwendet werden, können eine Wiege oder ein Bett nicht ersetzen. Wenn Ihr Kind schlafen muss, sollten Sie es in einen geeigneten Kinderwagen, eine Wiege oder ein Bett legen.
WARNUNG Vergewissern Sie sich, dass die Kindersitz-Adapter sorgsam behandelt und ordnungsgemäß gepflegt werden.
IMPORTANT! Conservare queste istruzioni per una futura consultazione.

JOO LZ

AVISO Prima dell'uso assicurarsi che tutti i dispositivi di bloccaggio siano innestati.

AVISO Controllare prima dell'uso che i dispositivi di fissaggio del seggiolino o della navicella siano innestati correttamente.

AVISO I seggiolini per auto, usati in combinazione con il telaio di un passeggino, non sostituiscono la culla o il lettino. Se il vostro bambino ha bisogno di dormire, dovrete utilizzare una navicella, culla o lettino adeguati.

AVISO Gli adattatori del seggiolino per auto devono essere maneggiati con cura e mantenuti correttamente.

IMPORTANTE! Guarde estas instruções para consulta futura
AVISO Certifique-se de que todos os dispositivos de bloqueio estão engatados antes de utilizar.

AVISO Certifique-se de que a estrutura do carrinho ou os dispositivos de fixação da cadeira-auto estão corretamente engatados antes da utilização.

AVISO As cadeiras-auto, usadas com uma estrutura ou com um carrinho, não substituem um berço ou uma cama. Se o seu bebé precisar de dormir, deve colocá-lo num carrinho, berço ou cama adequada.

AVISO Certifique-se de que os adaptadores da cadeira-auto

são manuseados com cuidado e têm a manutenção devida.
IMPORTANT! Veuillez conserver ces instructions pour référence ultérieure.

AVERTISSEMENT Vérifiez que tous les dispositifs de verrouillage sont correctement enclenchés avant toute utilisation.

AVERTISSEMENT Vérifiez que les dispositifs de fixation de la poussette ou du siège sont correctement enclenchés avant toute utilisation.

AVERTISSEMENT Les sièges auto, utilisés en conjonction avec le cadre d'une poussette, ne constituent pas un berceau ou un lit. Si votre enfant a besoin de dormir, il doit être placé dans un landau, un berceau ou un lit approprié à cet usage.

AVERTISSEMENT Assurez-vous de manipuler les adaptateurs pour siège auto avec soin et de les entretenir correctement.
¡IMPORTANTE! Guardar estas instrucciones para consultas futuras.

ADVERTENCIA Comprobar que todos los dispositivos de bloqueo están accionados antes del uso.

ADVERTENCIA Comprobar que los dispositivos de fijación de la sillita o el cochecito están bien colocados antes del uso.

ADVERTENCIA Los portabebés, usados en combinación con el chasis de un carrito, no sustituyen el uso de un capazo o una cama. Si el bebé tiene que dormir, se recomienda ponerlo en un cochecito adecuado, un capazo o una cama.

ADVERTENCIA Manipule con cuidado los adaptadores para portabebés y realice un mantenimiento adecuado.

VIKTIGT! Behåll dessa instruktioner för framtida bruk.

WARNING Se till att alla låsordningar fungerar innan användning.

WARNING Kontrollera att fästningsanordningar för liggdelar eller sitsen är korrekt påsatta innan användning.

WARNING Bilbarnstolar som används i kombination med en barnvagnsram ersätter inte en liggdel eller en säng. Om ditt barn behöver sova bör det placeras i en lämplig liggdel eller säng.

WARNING Se till att bilbarnstolsadaptorna hanteras varsamt och underhålls korrekt.

POMEMBNO! Shranite ta navodila za prihodnjo uporabo. **OPAZORILNO!** Prepričajte se, da so pred uporabo

omogočene vse blokirne naprave.

OPAZORILNO! Preverite, da so lupinica ali pripomočki za **JOOLZ**

pritrditvev sedeža pred uporabo pravilno nameščeni.

OPAZORILNO! Otroški varnostni sedeži v kombinaciji z okvirjem otroškega vozička ne nadomeščajo otroške posteljice. Če vaš otrok potrebuje spanec, ga položite v primerno lupinico ali posteljico.

OPAZORILNO! S pritrtili za otroške varnostne sedeže ravnajte skrbno in jih ustrezno vzdržujte.

VAŽNO! Zadržite ove upute za buduću upotrebu.

UPOZORENJE Proverite jesu li svi spojni uređaji pričvršćeni prije upotrebe.

UPOZORENJE Proverite jesu li spojni uređaji za kolica ili sjedalicu ispravno pričvršćeni prije upotrebe.

UPOZORENJE Autosjedalice koje se koriste u kombinaciji s okvirom kolica nisu zamjena za kolijevku ili krevet.

Ako vaše dijete treba spavati, morate ga staviti u odgovarajuća kolica, kolijevku ili krevet.

UPOZORENJE Pobrinite se da se adapteri za sjedalicu ispravno održavaju i koriste.

POZOR! Uschovejte tento návod pro případné budoucí použití.

VAROVÁNÍ Ujistěte se, že všechny zámký jsou před použitím zaklapnuty.

JOOLZ

VAROVÁNÍ Zkontrolujte, zda jsou zámkové prvky správně usazeny a zajištěny před jejich užitím.

VAROVÁNÍ Autosedačky, používané v kombinaci s kočárkem, nenahrazují dětskou postýlku nebo postel. Pokud Vaše dítě potřebuje spát, pak by mělo být spánek trávit ve vhodném kočárku, dětské postýlce nebo posteli.

VAROVÁNÍ Ujistěte se, že s adaptéry autosedačky je správně zacházeno a že jsou řádně udržovány.

WAŻNE! Zachowac niniejszą instrukcję w celu ewentualnego późniejszego wykorzystania.

UWAGA Przed użyciem upewnij się, czy wszystkie elementy blokujące są prawidłowo zamknięte.

OSTRZEŻENIE Przed użyciem sprawdź, czy konstrukcja wózka lub elementy mocujące fotelika są prawidłowo zamocowane.

UWAGA Foteliki samochodowe wraz z ramą wózka spacerowego nie zastępują gondoli lub leżanki. Aby dziecko mogło spać, należy je położyć w odpowiedniej gondoli lub na leżance.

UWAGA Z adapterami do fotelika samochodowego należy obchodzić się ostrożnie i utrzymywać je w dobrym stanie.

ВАЖЛИВО! Збережіть цю інструкцію для подальшого використання.

ПОПЕРЕДЖЕННЯ Переконайтеся, що всі фіксуючі пристрої задіяні перед використанням.

ПОПЕРЕДЖЕННЯ Перед використанням перевірте, що корпус коляски або фіксуючі пристрої сидіння правильно закріплені.

ПОПЕРЕДЖЕННЯ Автомобільні сидіння, які використовуються разом з рамою коляски, не замінюють колиску або ліжечко. Якщо вашій дитині треба спати, помістіть її в підходящий корпус коляски, колиску або ліжечко.

ПОПЕРЕДЖЕННЯ Переконайтеся, що адаптери автомобільних сидінь використовуються та обслуговуються належним чином.

ВАЖНО! Сохранить настоящую инструкцию для дальнейшего использования.

ПРЕДУПРЕЖДЕНИЕ Убедитесь, что все фиксирующие устройства задействованы перед использованием.

ПРЕДУПРЕЖДЕНИЕ Перед использованием проверьте правильность использования корпуса коляски или крепежного приспособления сидения.

ПРЕДУПРЕЖДЕНИЕ Автомобильные сидения, используемые в сочетании с рамой коляски, не заменяют люльку или кроватку. Если вашему ребенку нужно спать, его необходимо поместить в подходящий корпус коляски, люльку или кроватку.

ПРЕДУПРЕЖДЕНИЕ Убедитесь в том, что адаптеры автомобильных сидений используются и обслуживаются надлежащим образом.

ko **중요!** 이후에 참고할 수 있도록 이 설명서를 보관하십시오.
경고 - 사용하기 전에 모든 잠금 장치가 걸속되었는지 확인하십시오.

경고 - 사용하기 전에 유모차 새시 또는 좌석 부착 장치가 올바르게 걸속되었는지 확인하십시오.
경고 - 유모차 프레임과 함께 사용하는 카시트는 아기 침대로 대체할 수 없습니다. 아기가 잠을 자야 할 때는 적합한 유모차 새시 아기 침대에 놓아야 합니다.

경고 - 카시트 어댑터는 조심스럽게 취급해야 하며 적절하게 유지관리해야 합니다.

zh **重要提示!** 妥善保管本说明以供日后参考
警告: 使用前, 确保所有锁定装置均已锁定到位。
警告: 使用前检查婴儿车底盘或座椅连接装置是否正确上。
警告: 与婴儿车车架配合使用的婴儿座椅不能替代提篮或

床。如果孩子要睡觉, 应将其放在舒适的婴儿车、提篮或床上。

警告: 确保小心处理婴儿座椅适配器并正确维护。
重要! 后边请仔细阅读, 取扱説明書を大切に保管してください

警告 お使いになる前にすべてのロック装置が掛かっていることをお確かめください。

警告 お使いになる前に、ベビーカー本体またはシート装着装置が正しくかみ合っていることをお確かめください。

警告 ベビーカーのフレームと組み合わせて使用されるカーシートは、ベビーカーまたはベッドに代わるものではありません。お子様を寝かせる場合は、適切なベビーカー本体、ベビーカーまたはベッドと交換してください。

警告 カーシートアダプタの取り扱いには十分な注意を払い、適切にメンテナンスしてください。

重要提示! 妥善保管這些說明以供日後參考

警告: 使用前, 確保所有鎖定裝置均已鎖定到位。

警告: 使用前檢查嬰兒車底座或座椅連接裝置是否正確鎖上。

警告: 與嬰兒車车架配合使用的嬰兒座椅不能替代提籃或

JOOLZ

床。如果孩子要睡覺，應將其放在舒適的嬰兒車、提籃中或床上。

警告：確保小心處理嬰兒座椅轉接器並正確維護。

da **BEMÆRK** Gem denne brugsanvisning til fremtidig brug.
ADVARSEL Før brug skal alle låseenheder være lukket.
ADVARSEL Før brug skal barnevognens hovedpart og sædefastgørelsesenheder være lukket korrekt.
ADVARSEL Bilseæder, anvendt i forbindelse med en klarpvognsramme, erstatter ikke en barneseng. Læg barnet i en egnet barnevogn eller barneseng hvis barnet skal sove.

ADVARSEL Bilseædeadaptere skal.

el **ΣΗΜΑΝΤΙΚΟ!** Φυλάξτε τις οδηγίες για μελλοντική αναφορά.
ΠΡΟΕΙΔΟΠΟΙΗΣΗ Βεβαιωθείτε ότι έχουν ενεργοποιηθεί όλες οι διατάξεις ασφάλισης πριν από τη χρήση.
ΠΡΟΕΙΔΟΠΟΙΗΣΗ Βεβαιωθείτε ότι οι διατάξεις σύνδεσης του κυρίως σώματος ή του καθίσματος έχουν ασφαλίσει σωστά πριν από τη χρήση.

ΠΡΟΕΙΔΟΠΟΙΗΣΗ Τα καθίσματα αυτοκινήτου που χρησιμοποιούνται σε συνδυασμό με το σκελετό ενός καρτσιού, δεν αντικαθιστούν το λίκνο ή το κρεβάτι. Αν το παιδί σας πρέπει να κοιμηθεί, πρέπει.

ENGLISH

IMPORTANT: Please read these instructions carefully before usage and keep them for future reference.

WARNING

- WARNING** Never leave your child unattended.
- WARNING** Ensure that all the locking devices are engaged before use.
- WARNING** To avoid injury ensure that your child is kept away when adjusting, unfolding and folding this product.
- WARNING** Do not let your child play with this product.
- WARNING** This seat unit is not suitable for children under 6 months.
- WARNING** Always use the restraint system.
- WARNING** Check that the cot, seat or car seat unit attachment devices are correctly engaged before use.
- WARNING** This product is not suitable for running or skating.
- WARNING** The Joolz Day² cot and seat units are only compatible with the Joolz Day² chassis and vice versa.
- WARNING** Do not use an additional mattress.
- WARNING** Any load attached to the sides and/or

handlebar of the Joolz Day² pushchair may affect its stability.

WARNING The Joolz Day² cot or seat units can each carry only one passenger.

WARNING Only use body seats, car seats, replacement parts and accessories that are approved by Joolz.

WARNING For car seats in conjunction with the Joolz

Day² chassis, this vehicle does not replace a cot or a bed.

Should your child needs to sleep, it should be placed in the Joolz Day² pushchair chassis, cot or bed.

WARNING Do not use the pushchair if any of the parts are damaged, torn or missing.

WARNING Always apply the swivel lock on the front wheels when folding the pushchair. Failing to do so can result in obstruction of the tires, leading to deformation, especially in a hot environment.

WARNING The brakes should always be engaged when placing and removing the children.

WARNING Accessories not provided by Joolz should not be used.

WARNING Only spare parts supplied or recommended by Joolz should be used.

WARNING This seat is intended for children from 6 months, up to maximum weight of 15 kg.

WARNINGS FOR THE CARRYCOT

WARNING The Joolz Day² cot is suitable for a child who cannot sit up by itself, roll over and cannot push itself up on its hands and knees. Maximum weight of the child: 9 kg.

WARNING This product is only suitable for a child who cannot sit up unaided.

WARNING Only use on a firm, horizontal level and dry surface.

WARNING Do not let other children play unattended near the carrycot.

WARNING Do not use if any part of the carrycot is broken, torn or missing.

WARNING Keep the Joolz Day² away from open fires and other sources of heat, such as electric bar heaters, gas fires, etc.

WARNING The handles and the bottom of the carrycot should be inspected regularly for signs of damage and wear.

WARNING Always ensure that the bumper bar is correctly engaged to the cot/seat units before use.

WARNING The head of the child in the carrycot should never be lower than the body of the child.

WARNING Don't put an additional mattress on the mattress provided by Joolz.

Warranty

The 24-month warranty period commences on the day of purchase. The warranty covers manufacturing faults, but not the exchange or return of the product. The warranty is only valid if you supply the following items to your retailer along with the defective product:

- 1) a completed and correctly filled in warranty card,
- 2) a copy of the receipt of purchase,
- 3) a detailed description of the defect.

If your retailer cannot assist you with your complaint, contact Joolz. Any repairs do not extend the warranty period.

The warranty card can be found on joolz.com.

Please complete this card and submit it digitally on the website. Fill in the frame number, which is located on a transparent sticker on the thick tube between the boomerang part of the Joolz Day².

The warranty is invalid if:

- the product is returned without the original receipt of purchase,
- the defects and/or damage are caused by improper use and/or by modifications made by the customer,
- the discolouration/stains were caused by washing, rain or sun,
- the wear and tear is a result of normal usage,
- the defect is the result of using a non-Joolz Day² certified footboard.

Safety was an important consideration throughout the development of the Joolz Day² pushchair and cot. Joolz therefore meets the highest safety standards:

Europe: EN 1888:2012 / EN1466:2014

Please visit joolz.com, [facebook.com/myjoolz](https://www.facebook.com/myjoolz) or contact your retailer for any questions and/or comments.

Maintenance / Washing instructions

Clean the fabric with lukewarm water and soap. Rinse with fresh water and leave to dry. Never use bleach or other chemical detergents. Periodically (approximately once a month) treat the wheels and metal parts with Teflon or silicon spray to ensure the pushchair continues to run smoothly.



The aluminum parts of your Joolz Day² pushchair are anodized to protect it from external influences such as corrosion. Anodized aluminum parts are vulnerable to acidic cleaners or grease, which can cause stains and discoloration of the aluminum parts. We therefore advise you to clean the aluminum parts of your pushchair with warm water and a soft cloth.

AUSTRALIA

IMPORTANT: Please read these instructions carefully before usage and keep them for future reference.

WARNING

WARNING: Do not leave children unattended. Secure harness at all times.

WARNING: Seat usage is not recommended for a child under 6 months.

WARNING: Do not use this seat with any other models of pram/stroller.

WARNING: Care should be taken if the pram/stroller is used on stairs or escalators.

WARNING: The pram/stroller should not be used near an open fire or exposed flame.

WARNING: The brakes must always be applied when the pram/stroller is not moving.

WARNING: The vehicle is designed for use on flat or gently sloping surfaces and may be unstable on higher sloping and uneven surfaces.

WARNING: Be aware of finger entrapment when folding or unfolding the pram/stroller. Due care should be exercised.

WARNING: Always use the storage latch in engaged position.
WARNING: To avoid injury or death: always apply the brakes whenever the pram/stroller is stationary.

WARNING: Do not carry extra children or bags on this pram/stroller.

WARNING: Make sure children are clear of any moving parts if you adjust the pram/stroller.

WARNING: Use this strap to stop the pram/stroller from rolling away.

WARNING: Do not use this bassinnet once the child can sit up unaided.

WARNING: Never leave a harness buckled when not fitted to a child in the pram/stroller because the harness can form loops which may pose a strangulation hazard.

WARNING: Take care if the pram/stroller is used on stairs or escalators.

WARNING: The maximum weight of the shopping basket is 10kg.

NEDERLANDS

BELANGRIJK: Neem deze aanwijzingen voor gebruik zorgvuldig door en bewaar ze voor toekomstig gebruik.

⚠ WAARSCHUWING

- WAARSCHUWING** Laat uw kind nooit achter zonder toezicht.
- WAARSCHUWING** Zorg dat alle sluitingen voor gebruik zijn vastgemaakt.
- WAARSCHUWING** Voorkom letsel en houd uw kind uit de buurt tijdens het in- en uitklappen van dit product.
- WAARSCHUWING** Laat uw kind niet met dit product spelen.
- WAARSCHUWING** Dit stoeltje is niet geschikt voor kinderen jonger dan 6 maanden.
- WAARSCHUWING** Gebruik altijd de gordels.
- WAARSCHUWING** Controleer voor gebruik of de wieg, het stoeltje of het autostoeltje op de juiste manier zijn bevestigd.
- WAARSCHUWING** Dit product is niet geschikt om mee te joggen of te rolschaatsen.
- WAARSCHUWING** De wieg en het stoeltje van de Joolz Day² passen alleen op het onderstel van de Joolz Day² en omgekeerd.
- WAARSCHUWING** Gebruik geen extra matrassen.
- WAARSCHUWING** Gewicht dat aan de zijkanalen en/of de

handgreep van de Joolz Day² wordt gehangen kan de stabiliteit van de kinderwagen beïnvloeden.

WAARSCHUWING De wieg en het stoeltje van de Joolz Day² zijn beide geschikt voor één passagier.

WAARSCHUWING Gebruik alleen stoeltjes, autostoeltjes, vervangende onderdelen en accessoires die door Joolz zijn goedgekeurd.

WAARSCHUWING Voor autostoeltjes die gebruikt worden met het onderstel van de Joolz Day², dit is geen vervanging voor een wieg of bed. Plaats uw kind als het wil slapen in de wieg of in bed van de Joolz Day² kinderwagen.

WAARSCHUWING Gebruik de kinderwagen niet als er onderdelen beschadigd, gescheurd of incompleet zijn.

WAARSCHUWING Vergrendel altijd de voorste zwenkwielen als u de wandelwagen inklapt. Als deze aanwijzing niet wordt opgevolgd kunnen de banden geblokkeerd raken en vervormen, met name in een warme omgeving.

WAARSCHUWING De vergrendeling moet altijd worden gebruikt bij het plaatsen en verwijderen van kinderen.

WAARSCHUWING Gebruik geen accessoires die niet door Joolz zijn geleverd.

WAARSCHUWING Gebruik alleen reserve onderdelen die door Joolz worden geleverd of aanbevolen.

WAARSCHUWING Dit stoeltje is bedoeld voor kinderen vanaf 6 maanden met een maximaal gewicht van 15 kg.

⚠ WAARSCHUWINGEN VOOR DE REISWIEG

WAARSCHUWING De wieg van de Joolz Day² is geschikt voor kinderen die niet zelfstandig kunnen zitten, die zich niet kunnen omdraaien en die niet op handen en knieën kunnen gaan zitten. Maximaal gewicht van het kind: 9 kg.

WAARSCHUWING Dit product is alleen geschikt voor kinderen die niet zelfstandig kunnen blijven zitten.

WAARSCHUWING Alleen gebruiken op een solide, egaal en droog oppervlak.

WAARSCHUWING Laat andere kinderen niet zonder toezicht in de buurt van de reiswieg spelen.

WAARSCHUWING Niet gebruiken als er onderdelen van de reiswieg beschadigd, gescheurd of incompleet zijn.

WAARSCHUWING Houd de Joolz Day² uit de buurt van open vuur en andere hittebronnen, zoals kookplaten, gashaarden etc.

WAARSCHUWING Controleer de handgrepen en de onderkant van de reiswieg regelmatig op beschadigingen en slijtage.

WAARSCHUWING Zorg dat de veiligheidsbeugel voor gebruik correct is bevestigd aan de wieg of het stoeltje.

WAARSCHUWING Het hoofd van het kind in de reiswieg mag nooit lager liggen dan het lichaam van het kind.

WAARSCHUWING Plaats geen extra matras op het matras van Joolz.

JOOLZ

Garantie

De garantie van 24 maanden gaat in op de dag van aankoop. Fabricagefouten worden gedekt door de garantie, maar dit geldt niet voor het ruilen of terugbrengen van het product. De garantie is alleen geldig als het defecte product bij de winkelier wordt afgeleverd samen met het volgende:

- 1) een volledig en correct ingevuld garantieformulier,
- 2) een kopie van het aankoopbewijs,
- 3) een uitgebreide beschrijving van het mankement.

Neem contact op met Joolz , als uw winkelier u niet kan helpen met uw klacht. De garantieperiode wordt niet verlengd als er reparaties moeten worden uitgevoerd.

Het garantieformulier is te vinden op joolz.com.

Vul het formulier in en verstuur het digitaal op de website. Vul het frame nummer in, dit is te vinden op een transparante sticker op de dikke buis in de dwarsstang (boemerang) van de Joolz Day².

De garantie is ongeldig indien:

- het product retour wordt gestuurd zonder het oorspronkelijke aankoopbewijs,
- de mankementen en/of beschadigingen veroorzaakt zijn door onjuist gebruik en/of aanpassingen die zijn doorgevoerd door de klant,
- de verkleuringen/vlekken het gevolg zijn van reiniging, regen of zon,
- de slijtage het gevolg is van normaal gebruik,
- het mankement het gevolg is van een voetensteun die niet gecertificeerd is voor gebruik met de Joolz Day².

Tijdens het ontwikkelen van de Joolz Day² kinderwagen en wieg werd veel aandacht besteed aan veiligheid. Joolz voldoet daarom aan de strengste veiligheidsnormen:

Europa: EN 1888:2012 / EN1466:2014

Vragen of opmerkingen? Ga naar joolz.com, [facebook.com/myjoolz](https://www.facebook.com/myjoolz) of neem contact op met uw winkelier.

Aanwijzingen voor onderhoud/reiniging

Reinig de stof met lauw water en zeep. Spoel af met schoon water en laat drogen. Gebruik geen bleek of andere chemische reinigingsmiddelen. Behandel de wielen en de metalen onderdelen regelmatig (ongeveer een keer per maand) met Teflon of met siliconenspray, zodat de kinderwagen soepel blijft werken.



De aluminium onderdelen van de Joolz Day² kinderwagen zijn geanodiseerd en daardoor beschermd tegen externe invloeden zoals corrosie. Geanodiseerde aluminium onderdelen zijn slecht bestand tegen zure schoonmaakmiddelen of vet, waardoor vlekken en verkleuringen kunnen ontstaan. Wij raden dan ook aan om de aluminium onderdelen van de kinderwagen te reinigen met warm water en een zachte doek.

Deutsch

WICHTIG: Bitte lesen Sie sich diese Anweisungen vor der Verwendung sorgfältig durch und bewahren Sie sie für Referenzzwecke auf.

⚠️ WARNUNG

- WARNUNG** Lassen Sie Ihr Kind niemals unbeaufsichtigt.
- WARNUNG** Stellen Sie sicher, dass alle Verriegelungselemente vor der Verwendung geschlossen sind.
- WARNUNG** Stellen Sie, um Verletzungen zu vermeiden, sicher, dass Ihr Kind nicht in Reichweite ist, wenn dieses Produkt auf oder zugeklappt wird.
- WARNUNG** Lassen Sie Ihr Kind nicht mit dem Produkt spielen.
- WARNUNG** Diese Sitzeinheit ist nicht geeignet für Kinder unter 6 Monaten.
- WARNUNG** Verwenden Sie immer das Rückhaltesystem.
- WARNUNG** Prüfen Sie, dass Befestigungsvorrichtungen von Wiege, Sitz oder Autositz vor der Verwendung korrekt eingerastet sind.
- WARNUNG** Dieses Produkt ist nicht zum Laufen oder Skaten geeignet.
- WARNUNG** Joolz Day² Wiege- und Sitzeinheiten sind nur mit dem Joolz Day² -Rahmen und umgekehrt kompatibel.
- WARNUNG** Verwenden Sie keine zusätzlichen Matratzen.

WARNUNG Gewichte, die an den Seiten und/oder am Griff des Joolz Day² -Kinderwagens angebracht sind, können die Stabilität beeinträchtigen.

WARNUNG Wiege- oder Sitzeinheiten des Joolz Day² sind jeweils nur für einen Passagier gedacht.

WARNUNG Verwenden Sie nur Body-Sitze, Sitze, Ersatzteile und Zubehör, das von Joolz zugelassen ist.

WARNUNG Für Autositze in Verbindung mit dem Joolz Day² -Rahmen kann dieses Transportmittel weder eine Wiege noch ein Bett ersetzen. Wenn Ihr Kind schlafen muss, sollten Sie es in den Joolz Day² -Kinderwagen-Body, die Wiege oder das Bett legen.

WARNUNG Verwenden Sie den Kinderwagen nicht, wenn Teile beschädigt oder gerissen sind oder ganz fehlen.

WARNUNG Aktivieren Sie beim Zusammenklappen des Kinderwagens immer den Lenkstopp an den Vorderrädern.

Andernfalls können die Reifen blockieren, was - insbesondere in warmen Umgebungen - zu Verformungen führen kann.

WARNUNG Beim Hereinlegen oder Herausnehmen des Kindes sollten die Bremsen immer blockiert sein.

WARNUNG Zubehör, das nicht von Joolz bereitgestellt wurde, sollte nicht verwendet werden.

WARNUNG Verwenden Sie nur Ersatzteile, die von Joolz geliefert oder empfohlen werden.

WARNUNG Dieser Sitz ist für Kinder ab 6 Monaten gedacht, mit einem Höchstgewicht von 15 kg.

⚠️ WARNUNGEN FÜR DIE BABYTRAGETASCHE

WARNUNG Die Joolz Day²-Wiege ist geeignet für ein Kind, das nicht ohne Hilfe aufrecht sitzen, herumrollen oder sich mit den Händen und Knien hochdrücken kann. Höchstgewicht des Kindes: 9 kg.

WARNUNG Dieses Produkt ist nur für Kinder geeignet, die ohne Hilfe nicht aufrecht sitzen können.

WARNUNG Nur auf einem festen, horizontalen und trockenen Untergrund verwenden.

WARNUNG Lassen Sie andere Kinder nicht unbeaufsichtigt neben der Babytragetasche spielen.

WARNUNG Verwenden Sie das Produkt nicht, wenn ein Teil der Babytragetasche zerbrochen oder zerrissen ist oder ganz fehlt.

WARNUNG Halten Sie den Joolz Day² fern von offenem Feuer und anderen Wärmequellen, wie z.B. elektrischen Stabheizungen, Gasfeuer usw.

WARNUNG Die Griffe und die Unterseite der Babytragetasche sollten regelmäßig auf Schäden und Verschleiß geprüft werden.

WARNUNG Stellen Sie vor Verwendung immer sicher, dass der Bumper-Bügel ordnungsgemäß an den Wiegen-/Sitzeinheiten befestigt ist.

WARNUNG Der Kopf des Kindes in der Babytragetasche sollte sich niemals unterhalb seines Körpers befinden.

WARNUNG Legen Sie auf die von Joolz gelieferte Matratze keine weitere Matratze.

JOO LZ

Garantie

Der Garantiezeitraum von 24 Monaten beginnt mit Kaufdatum. Die Garantie bezieht sich auf Herstellungsfehler, nicht jedoch auf den Austausch oder die Rückgabe des Produkts. Die Garantie ist nur dann gültig, wenn Sie Ihrem Händler die folgenden Artikel zusammen mit dem defekten Produkt aushängen:

- 1) eine korrekt und vollständig ausgefüllte Garantiekarte
- 2) eine Kopie des Kaufbelegs
- 3) eine detaillierte Beschreibung des Defekts

Wenn Ihnen Ihr Händler bei Ihrer Beschwerde nicht helfen kann, wenden Sie sich an den Hersteller. Reparaturen verlängern den Garantiezeitraum nicht.

Die Garantiekarte ist auf joolz.com zu finden.

Bitte füllen Sie diese Karte aus und reichen Sie sie digital auf der Website ein. Tragen Sie die Rahmnummer ein, die sich auf einem transparenten Etikett auf dem dicken Rohr zwischen dem Boomerang-Teil des Joolz Day² befindet.

Die Garantie erlischt in folgenden Fällen:

- wenn das Produkt ohne den OriginalKaufbeleg zurückgegeben wird
- wenn die Defekte und/oder Schäden durch eine nicht ordnungsgemäße Verwendung und/oder durch vom Kunden angebrachte Modifikationen verursacht wurden
- wenn die Verfärbungen/Flecken durch Waschen, Regen oder Sonne entstanden sind
- wenn Verschleiß ein Ergebnis der normalen Verwendung ist
- wenn der Defekt das Ergebnis der Nutzung eines Trittbretts ist, das nicht für die Verwendung mit dem Joolz Day² zertifiziert ist.

Sicherheit war bei der Entwicklung des Joolz Day²-Kinderwagens und der Joolz Day-Wiege ein wichtiges Thema. Joolz erfüllt deshalb die höchsten Sicherheitsnormen:

Europa EN 1888:2012 / EN1466:2014

Bitte besuchen Sie bei Fragen und/oder Bemerkungen joolz.com, [facebook.com/myjoolz](https://www.facebook.com/myjoolz) oder wenden Sie sich an Ihren Händler.

Wartung/Waschanleitung

Reinigen Sie den Stoff mit lauwarmem Wasser und Seife. Spülen Sie ihn mit frischem Wasser und lassen Sie ihn trocknen. Verwenden Sie keine Bleichmittel oder chemische Reinigungsmittel. Behandeln Sie die Räder und Metallteile in regelmäßigen Abständen (etwa einmal pro Monat) mit Teflon- oder Silikonpray um sicherzustellen, dass der Kinderwagen weiter reibungslos fährt.



Die Aluminiumteile Ihres Joolz Day²-Kinderwagens sind eloxiert, um sie vor externen Einflüssen wie Rost zu schützen. Eloxierete Aluminiumteile reagieren empfindlich auf säurehaltige Reinigungsmittel oder Fett, was zu Flecken oder Verfärbungen der Aluminiumteile führen kann. Wir raten Ihnen aus diesem Grund, die Aluminiumteile Ihres Kinderwagens mit warmem Wasser und einem weichen Tuch zu reinigen.

ITALIANO

IMPORTANTE: Si prega di leggere queste istruzioni attentamente prima dell'uso e di custodirle per ogni evenienza.

AVVERTENZA

- AVVERTENZA** Non lasciate mai il vostro bambino incustodito.
- AVVERTENZA** Prima dell'uso verificate che tutti i dispositivi di bloccaggio siano innestati.
- AVVERTENZA** Per evitare lesioni accertatevi che il vostro bambino sia a distanza di sicurezza mentre aprite e chiudete il prodotto.
- AVVERTENZA** Non lasciate che il vostro bambino giochi con questo prodotto.
- AVVERTENZA** Questo seggiolino non è adatto ai bambini sotto i 6 mesi.
- AVVERTENZA** Utilizzate sempre il sistema di ritenuta.
- AVVERTENZA** Prima dell'uso verificate che tutti i dispositivi di fissaggio della navicella, della seduta o del seggiolino per auto siano innestati.
- AVVERTENZA** L'utilizzo di questo prodotto non è indicato mentre viene svolta attività fisica come correre o pattinare.
- AVVERTENZA** Le navicelle e le sedute Joolz Day² sono compatibili solo con il telaio Joolz Day² e vice versa.

it

AVVERTENZA non utilizzate alcun materasso supplementare.
AVVERTENZA Qualsiasi peso fissato a un lato e/o al maniglione del passeggino Joolz Day² potrebbe comprometterne la stabilità.

AVVERTENZA Le navicelle o le sedute Joolz Day² possono accogliere solo un bambino alla volta.

AVVERTENZA Utilizzate esclusivamente sedute, seggiolini per auto, parti di ricambio e accessori approvati da Joolz.

AVVERTENZA Il seggiolino per auto abbinato al telaio del Joolz Day² non sostituisce la culla o il lettino. Se il vostro bambino ha bisogno di dormire, dovrete utilizzare il passeggino Joolz Day², il passeggino o il lettino.

AVVERTENZA Non usate il passeggino se i componenti sono danneggiati, strappati o mancanti.

AVVERTENZA Applicare sempre il blocco sulle ruote anteriori prima di chiudere il passeggino, per evitare di comprimere gli pneumatici e rischiare che si deformino, soprattutto in ambienti caldi.

AVVERTENZA Il freno di stazionamento deve essere sempre inserito mentre adagate o sollevate i bambini dal passeggino.

AVVERTENZA Non usate accessori non forniti da Joolz.

AVVERTENZA Utilizzate esclusivamente ricambi forniti o raccomandati da Joolz.

AVVERTENZA Questa seduta è destinata a bambini da 6 mesi in su, e fino ad un peso massimo di 15 kg.

AVVERTENZE PER LA NAVICELLA

AVVERTENZA La navicella Joolz Day² è adatta solo a bambini che non sono in grado di sedersi, girarsi o sollevarsi da soli su mani e ginocchia. Peso massimo del bambino: 9 kg.

AVVERTENZA Questo prodotto è adatto solo a bambini che non sono in grado di sedersi da soli.

AVVERTENZA Utilizzare solo su superfici piane, compatte e asciutte.

AVVERTENZA Non lasciate giocare altri bambini vicini alla navicella.

AVVERTENZA Non usate la navicella in presenza di componenti danneggiati, lacerati o mancanti.

AVVERTENZA Tenete Joolz Day² lontano da fiamme libere e altre fonti di calore, quali stufette elettriche, caminetti, ecc.

AVVERTENZA Il manubrio e il fondo della navicella devono essere controllati regolarmente per individuare eventuali segni di danni e usura.

AVVERTENZA Prima dell'uso, verificate che la barra paracolpi sia correttamente inserita per nella navicella/seduta. -

AVVERTENZA La testa del bambino nella navicella non deve essere a un livello più basso rispetto al suo corpo.

AVVERTENZA Non mettete un materasso supplementare sopra il materasso fornito da Joolz.

JOOLZ

Garanzia

La garanzia di 24 mesi decorre dal giorno dell'acquisto. La garanzia copre difetti di fabbricazione, ma non la sostituzione o la restituzione del prodotto. La garanzia è valida solo se si forniscono i seguenti dati al rivenditore, unitamente al prodotto difettoso:

- 1) il certificato di garanzia debitamente compilato in ogni sua parte,
- 2) una copia dello scontrino di acquisto,
- 3) una descrizione chiara del difetto riscontrato.

Qualora il negoziante non fosse in grado di porre rimedio al difetto, contatterà il produttore. Eventuali riparazioni non danno diritto ad alcun prolungamento della garanzia.

Il certificato di garanzia si trova sul sito joolz.com.

Compilate debitamente il certificato in ogni sua parte e inviatelo direttamente dal sito. Inserite il numero di telaio, che si trova su un adesivo trasparente sul tubo spesso, all'interno della forcella del Joolz Day².

La garanzia non viene riconosciuta nei seguenti casi:

- il prodotto viene restituito sprovvisto di scontrino d'acquisto,
- i difetti e/o danni sono causati da un uso improprio e/o di modifiche effettuate dal cliente,
- decolorazioni o aloni sono stati causati da lavaggio, pioggia o sole,
- usura derivante dal normale utilizzo,
- il difetto è causato dall'utilizzo di pedane non certificate a marchio Joolz².

La sicurezza è un aspetto fondamentale in fase di realizzazione dei passeggini e delle navicelle Joolz Day². I prodotti Joolz Day sono conformi alle più rigorose norme di sicurezza:

Europa: EN 1888:2012 / EN1466:2014

Per eventuali domande o commenti, visitate joolz.com, facebook.com/myjoolz o contattate il vostro negoziante di fiducia.

Manutenzione / Istruzioni per il lavaggio

Pulite il tessuto con acqua tiepida e sapone. Sciacquate con acqua pulita e lasciate asciugare. Non usate mai candeggina o altri detersivi chimici. Trattate periodicamente (circa una volta al mese) le ruote e le parti metalliche con uno spray al Teflon o al silicone affinché il passeggino possa continuare a funzionare correttamente.



Le parti in alluminio del passeggino Joolz Day² sono anodizzate per proteggerlo da fattori esterni, quali la corrosione. Le parti in alluminio anodizzato non sono resistenti ai detersivi acidi o grassi, che possono causare macchie e scolorimento. Vi consigliamo pertanto di pulire le parti in alluminio del passeggino con acqua calda e un panno morbido.

PORTUGUÊS

IMPORTANTE: Leia atentamente estas instruções antes da utilização e guarde-as para consulta futura.

AVISO

- AVISO** Nunca deixe o bebé sem supervisão.
- AVISO** Certifique-se de que todos os dispositivos de bloqueio estão engatados antes da utilização.
- AVISO** Para evitar ferimentos, certifique-se de que o bebé se mantém afastado quando desdobrar e dobrar este produto.
- AVISO** Não deixe o bebé brincar com este produto.
- AVISO** Esta cadeira não é adequada para bebés com menos de 6 meses.
- AVISO** Utilize sempre o sistema de imobilização.
- AVISO** Verifique se os dispositivos de fixação da alcofa, cadeira ou cadeira auto estão corretamente engatados antes da utilização.
- AVISO** Este produto não é adequado para ser utilizado enquanto corre ou anda de patins.
- AVISO** A alcofa e a cadeira Joolz Day² são compatíveis apenas com o chassis Joolz Day² e vice-versa.
- AVISO** Não utilize colchões adicionais.
- AVISO** Qualquer peso colocado nas partes laterais e/ou

na pega do carrinho Joolz Day² poderá afetar a respetiva estabilidade.

AVISO A alcofa ou a cadeira Joolz Day² pode transportar apenas um passageiro.

AVISO Utilize apenas cadeiras, cadeiras auto, peças de substituição e acessórios aprovados pela Joolz.

AVISO Em cadeiras auto combinadas com o chassis Joolz Day², este veículo não substitui uma alcofa ou cama. Se o seu bebé precisar de dormir, deve colocá-lo no carrinho, alcofa ou cama Joolz Day².

AVISO Não utilize o carrinho se alguma das peças estiver danificada, rota ou em falta.

AVISO Aplique sempre o bloqueio basculante nas rodas dianteiras quando dobrar o carrinho. Caso contrário, os pneus podem ficar obstruídos e isso pode causar deformações, especialmente em ambientes quentes.

AVISO Os travões devem estar sempre engatados quando colocar e retirar o bebé.

AVISO Não devem ser utilizados acessórios não fornecidos pela Joolz.

AVISO Apenas devem ser utilizadas peças suplentes fornecidas ou recomendadas pela Joolz.

AVISO Esta cadeira destina-se a crianças a partir dos 6 meses até ao peso máximo de 15 kg.

AVISOS PARA A ALCOFA DE TRANSPORTE

AVISO A alcofa Joolz Day² é adequada para um bebé que não consiga sentar-se sozinho, rodar sobre si próprio ou colocar-se de gatas. Peso máximo da criança: 9 kg

AVISO Este produto é adequado apenas para um bebé que não consiga sentar-se sem ajuda.

AVISO Utilize apenas numa superfície horizontal firme, nivelada e seca.

AVISO Não deixe que outras crianças brinquem sem supervisão perto da alcofa de transporte.

AVISO Não utilize se alguma peça da alcofa de transporte estiver partida, rota ou em falta.

AVISO Mantenha o Joolz Day² afastado de chamas expostas e outras fontes de calor, como aquecedores elétricos, lareiras a gás, etc.

AVISO As pegas e a parte inferior da alcofa de transporte devem ser inspecionadas regularmente quanto a sinais de danos e desgaste.

AVISO Certifique-se sempre de que a barra para-choques está corretamente engatada na alcofa/cadeira antes da utilização.

AVISO Na alcofa de transporte, a cabeça do bebé nunca deverá estar abaixo do nível do corpo.

AVISO Não coloque colchões adicionais no colchão fornecido pela Joolz.

JOOZL

Garantia

O período de garantia de 24 meses começa no dia da compra. A garantia cobre defeitos de fabrico, mas não a troca ou devolução do produto. A garantia é válida apenas se fornecer os seguintes itens ao seu revendedor juntamente com o produto defeituoso:

- 1) um cartão de garantia correta e completamente preenchido,
- 2) uma cópia do talão de compra,
- 3) uma descrição detalhada do defeito.

Se o seu revendedor não conseguir ajudar com a sua reclamação, contacte o fabricante. Quaisquer reparações efetuadas não prolongam o período de garantia.

O cartão de garantia encontra-se em joolz.com.

Preencha este cartão e envie-o digitalmente pelo website.

Indique o número do chassis, que se encontra num autocolante transparente no tubo grosso entre a peça em boomerang do Joolz Day².

A garantia é inválida se:

- o produto for devolvido sem o talão de compra original,
- os defeitos e/ou danos forem causados por utilização inadequada e/ou modificações efetuadas pelo cliente,
- as descolorações/manchas tiverem sido causadas por lavagem, chuva ou sol,
- o desgaste for resultado da utilização normal,
- o defeito for resultado da utilização de um apoio para pés não certificado para o Joolz Day².

A segurança foi uma consideração importante ao longo do desenvolvimento do carrinho e da alcofa Joolz Day². Como tal, a Joolz cumpre as mais elevadas normas de segurança:

Europa: EN 1888:2012 / EN1466:2014

Visite joolz.com, [facebook.com/myjoolz](https://www.facebook.com/myjoolz) ou contacte o seu revendedor se tiver dúvidas e/ou comentários.

Manutenção/Instruções de lavagem

Limpe o tecido com água morna e sabão. Passe por água limpa e deixe secar. Nunca utilize lixívia ou outros detergentes químicos. Periodicamente (aproximadamente uma vez por mês), aplique um spray de Teflon ou silicone nas rodas e peças de metal para garantir que o carrinho continue a mover-se com facilidade.



As peças de alumínio do carrinho Joolz Day² são anodizadas para o proteger de influências externas como a corrosão. As peças de alumínio anodizado são vulneráveis a produtos de limpeza ácidos ou lubrificantes, que podem causar manchas e descoloração nas peças de alumínio. Recomendamos que limpe as peças de alumínio do carrinho com água morna e um pano macio.

FRANÇAIS

IMPORTANT : veuillez lire attentivement ces instructions avant d'utiliser la poussette et conservez-les pour future référence.

AVERTISSEMENT

AVERTISSEMENT Ne laissez jamais votre enfant sans surveillance.

AVERTISSEMENT Vérifiez que tous les dispositifs de verrouillage sont correctement enclenchés avant toute utilisation.

AVERTISSEMENT Afin d'éviter toute blessure, assurez-vous de maintenir votre enfant à l'écart lorsque vous pliez et dépliez la poussette.

AVERTISSEMENT Ne laissez pas votre enfant jouer avec ce produit.

AVERTISSEMENT Ce siège ne convient pas aux enfants de moins de 6 mois.

AVERTISSEMENT Utilisez toujours le système de retenue.

AVERTISSEMENT Vérifiez que les nacelles, sièges ou sièges auto sont bien fixés avant toute utilisation.

AVERTISSEMENT Ce produit ne convient pas pour faire du jogging ou des promenades en rollers.

AVERTISSEMENT Les nacelles et sièges Joolz Day² ne sont compatibles qu'avec le châssis Joolz Day², et inversement.

AVERTISSEMENT N'utilisez pas de matelas supplémentaire.

AVERTISSEMENT Toute charge fixée sur les côtés et/ou sur le

guidon de la poussette Joolz peut affecter sa stabilité.

AVERTISSEMENT Les nacelles ou sièges Joolz Day² ne peuvent accueillir qu'un seul passager.

AVERTISSEMENT N'utilisez que les sièges, les sièges auto, les pièces de rechange et les accessoires approuvés par Joolz.

AVERTISSEMENT Pour les sièges auto utilisés en conjonction avec le châssis Joolz Day², ce mode de transport ne remplace pas une nacelle ou un lit. Si votre enfant a besoin de dormir, il doit être placé dans la poussette Joolz Day², une nacelle ou un lit.

AVERTISSEMENT N'utilisez pas la poussette si l'une des pièces est endommagée, usée ou manquante.

AVERTISSEMENT Verrouillez toujours les roues avant pivotantes lorsque vous pliez la poussette. Le non-respect de cette consigne peut causer l'obstruction des pneus et entraîner leur déformation, surtout dans un environnement chaud.

AVERTISSEMENT Les freins devraient toujours être engagés lorsque vous placez votre enfant dans la poussette ou l'en sortez.

AVERTISSEMENT N'utilisez pas d'accessoires non fournis par Joolz.

AVERTISSEMENT Seules les pièces de rechange fournies ou recommandées par Joolz devraient être utilisées.

AVERTISSEMENT Ce siège est destiné aux enfants d'au moins 6 mois, jusqu'à un poids maximum de 15 kg.

⚠ AVERTISSEMENTS RELATIFS À LA NACELLE

AVERTISSEMENT La nacelle Joolz Day² ne convient

qu'aux enfants qui ne peuvent pas encore s'asseoir seuls, se tourner, ou se lever sur les mains et les genoux. Poids maximum de l'enfant : 9 kg.

AVERTISSEMENT Ce produit ne convient qu'aux enfants qui ne peuvent pas encore s'asseoir seuls.

AVERTISSEMENT N'utilisez que sur une surface horizontale ferme, plane et sèche.

AVERTISSEMENT Ne laissez pas d'autres enfants jouer à proximité de la nacelle sans surveillance.

AVERTISSEMENT N'utilisez pas la nacelle si une pièce est cassée, usée ou manquante.

AVERTISSEMENT Tenir la Joolz Day² à l'écart des foyers ouverts et autres sources de chaleur, tels que les chauffages électriques, au gaz, etc.

AVERTISSEMENT Les poignées et le fond de la nacelle devraient être régulièrement examinés pour détecter tout dommage ou signe d'usure.

AVERTISSEMENT Vérifiez toujours que l'arceau de sécurité est correctement fixé à la nacelle/au siège avant toute utilisation.

AVERTISSEMENT Lorsque vous placez votre enfant dans la nacelle, veillez toujours à ce que sa tête soit positionnée plus haut que son corps.

AVERTISSEMENT Ne placez pas de matelas supplémentaire sur le matelas fourni par Joolz.

JOO LZ

Garantie

La période de garantie de 24 mois commence le jour de l'achat. La garantie couvre les défauts de fabrication, mais ne couvre pas l'échange ou le retour du produit. La garantie n'est valable que si vous remettez les éléments suivants à votre détaillant avec le produit défectueux :

- 1) une carte de garantie complétée et correctement remplie,
- 2) une copie du justificatif d'achat,
- 3) une description détaillée du défaut.

Si votre détaillant ne peut pas vous aider dans votre demande, veuillez contacter le fabricant. Toute réparation n'étend pas la période de garantie.

Vous trouverez la carte de garantie sur le site joolz.com.

Veuillez compléter cette carte et l'envoyer par voie électronique sur le site Web. Indiquez le numéro du châssis, que vous trouverez sur un autocollant transparent sur le gros tube situé entre les pièces boomerang de la Joolz Day².

La garantie sera invalidée si :

- le produit est renvoyé sans le justificatif d'achat d'origine,
- les défauts et/ou dommages sont causés par une mauvaise utilisation et/ou par des modifications effectuées par le client,
- la décoloration/les taches ont été causées par un nettoyage, par la pluie ou le soleil,
- l'usure est due à un usage normal,
- le défaut résulte de l'utilisation d'un repose-pieds non certifié Joolz.

La sécurité est au cœur du développement de la poussette et de la nacelle Joolz Day². Joolz respecte les normes de sécurité les plus strictes :

Europe : EN 1888:2012 / EN1466:2014

Veuillez consulter joolz.com, [facebook.com/myjoolz](https://www.facebook.com/myjoolz) ou contacter votre revendeur pour toute question et/ou commentaire.

Consignes d'entretien/de nettoyage

Nettoyez la housse à l'eau tiède et au savon. Rincez à l'eau froide et laissez sécher. N'utilisez jamais d'eau de javel ni d'autres détergents chimiques. Traitez régulièrement (environ une fois par mois) les roues et pièces métalliques avec un spray de Téflon ou de silicone, pour que la poussette continue de rouler correctement.



Les pièces en aluminium de votre poussette Joolz Day² sont anodisées pour les protéger des éléments externes, tels que la corrosion. Les pièces en aluminium anodisé sont vulnérables aux nettoyants acides ou aux graisses, qui peuvent provoquer des taches et une décoloration des pièces en aluminium. Nous vous conseillons de nettoyer les pièces en aluminium de votre poussette à l'eau chaude et avec un chiffon doux.

ESPAÑOL

IMPORTANTE: Lee estas instrucciones cuidadosamente antes de usar y guárdalas para consultas futuras.

⚠️ ADVERTENCIA

- ADVERTENCIA** Nunca dejes al niño solo sin supervisión.
- ADVERTENCIA** Comprueba que todos los dispositivos de bloqueo están activados antes del uso.
- ADVERTENCIA** Para evitar que se produzcan lesiones, asegúrate de que los niños están alejados al desplegar y plegar este producto.
- ADVERTENCIA** No permitas que los niños jueguen con este producto.
- ADVERTENCIA** Esta sillita no es adecuada para niños menores de 6 meses.
- ADVERTENCIA** Utiliza siempre el sistema de retención.
- ADVERTENCIA** Comprueba que los dispositivos de conexión de los capazos, las sillitas o los portabebés están bien colocados antes de usarlos.
- ADVERTENCIA** Este producto no es adecuado para correr o patinar.
- ADVERTENCIA** Los capazos y las sillitas Joolz Day² solo son compatibles con el chasis del Joolz Day² y viceversa.
- ADVERTENCIA** No utilizar colchones adicionales.

ADVERTENCIA Las cargas colocadas en los laterales y/o el manillar del carrito Joolz Day² pueden afectar a su estabilidad.

ADVERTENCIA El capazo o la sillita Joolz Day² puede transportar solo a un pasajero.

ADVERTENCIA Utilizar solo sillitas, portabebés, piezas de repuesto y accesorios aprobados por Joolz.

ADVERTENCIA Para portabebés conectados al chasis del Joolz Day², este vehículo no sustituye a un capazo o a una cama. Si el niño necesita dormir, debe colocarse en la sillita o el capazo del Joolz Day² o en una cama.

ADVERTENCIA No utilizar el carrito si una de las piezas está dañada, rota o faltante.

ADVERTENCIA Acciona siempre el bloqueo de las ruedas giratorias delanteras al plegar la silla. De no hacerlo, esto podría obstruir los neumáticos y deformarlos, especialmente cuando hace un tiempo caluroso.

ADVERTENCIA Pisa siempre el freno al meter o sacar el niño del carrito.

ADVERTENCIA No deben usarse otros accesorios no proporcionados por Joolz.

ADVERTENCIA Solo deben usarse piezas de repuesto suministradas o recomendadas por Joolz.

ADVERTENCIA Esta sillita está indicada para niños mayores de seis meses y hasta un peso máximo de 15 kg.

ADVERTENCIAS PARA EL CAPAZO

ADVERTENCIA El capazo del Joolz Day² es adecuado para niños que no pueden sentarse sin ayuda, girar ni levantarse con la ayuda de las manos y las rodillas. Peso máximo del niño: 9 kg.

ADVERTENCIA Este producto solo es adecuado para niños que no pueden sentarse sin ayuda.

ADVERTENCIA Usar solo sobre una superficie firme, horizontal y seca.

ADVERTENCIA No deje que otros niños jueguen sin supervisión cerca del capazo.

ADVERTENCIA No utilizar si una pieza del capazo está rota, desgastada o faltante.

ADVERTENCIA Mantener el Joolz Day² lejos de llamas abiertas y otras fuentes de calor, tales como estufas eléctricas, quemadores de gas, etc.

ADVERTENCIA Las asas y la parte inferior del capazo deben inspeccionarse periódicamente para detectar signos de daños y desgaste.

ADVERTENCIA Comprobar que la barra de seguridad está colocada correctamente al capazo o la sillita antes de usarla.

ADVERTENCIA La cabeza del niño colocado en el capazo no debe ir en una posición más baja que el resto del cuerpo.

ADVERTENCIA No colocar un colchón adicional sobre el colchón proporcionado por Joolz.

JOO LZ

Garantía

El periodo de garantía de 24 meses empieza en día de la compra. La garantía cubre los fallos de fabricación pero no cubre el cambio o la devolución del producto. La garantía solo es válida si entrega los artículos siguientes a su distribuidor junto con el producto defectuoso:

- 1) una tarjeta de garantía rellena correctamente
- 2) una copia del recibo de compra
- 3) una descripción detallada del defecto

Si el distribuidor no puede ayudarte con tu queja, ponte en contacto con el fabricante. Las reparaciones que puedan hacerse al producto no amplían el periodo de la garantía.

La tarjeta de garantía está disponible en joolz.com.

Rellena esta tarjeta y envíanosla digitalmente a través de la página web. Rellena el número de bastidor, que está situado en una pegatina transparente en el tubo grueso entre la parte de la palanca del Joolz Day².

La garantía no será válida si:

- El producto se devuelve sin el recibo de compra original.
- Los defectos y/o daños se deben a un uso inadecuado o modificaciones realizadas por el cliente.
- La decoloración y las manchas se deben al lavado, la lluvia o el sol.
- El desgaste se debe al uso normal del producto.
- El defecto es el resultado del uso de un pedal no aprobado para el Joolz Day².

La seguridad ha sido un elemento clave durante el desarrollo del carrito y el capazo Joolz Day². Por lo tanto, Joolz cumple los estándares de seguridad más estrictos:

Europa: EN 1888:2012 / EN1466:2014

Visita nuestra página web joolz.com, [facebook.com/myjoolz](https://www.facebook.com/myjoolz) o ponte en contacto con tu distribuidor si tienes alguna pregunta o comentario.

Instrucciones de lavado/mantenimiento

Limpia el tejido con agua templada y jabón. Aclara el tejido con agua limpia y deja secar al aire. No utilices lejías ni otros detergentes abrasivos. Trata las ruedas y las otras piezas metálicas periódicamente (una vez al mes aprox.) con spray de silicona o teflón para garantizar un funcionamiento correcto del carrito.



Las piezas de aluminio del carrito Joolz Day² están anodizadas para protegerlo de las influencias externas tales como la corrosión. Las piezas de aluminio anodizado son vulnerables a la grasa y los detergentes acídicos, lo que puede provocar manchas y decoloración de las piezas de aluminio. Por lo tanto, recomendamos limpiar las piezas de aluminio de su carrito con agua templada y un paño suave.

SVENSKA

VIKTIGT: Läs denna bruksanvisning noga före användning och spara den för framtida bruk.

⚠ VARNING

VARNING Lämna aldrig barnet utan uppsikt.

VARNING Se till att alla låsanordningar är säkrade före användning.

VARNING För att undvika skador, se till att ditt barn är på säkert avstånd när du viker upp eller viker ihop produkten.

VARNING Låt inte ditt barn leka med produkten.

VARNING Den här sittdelen är inte lämplig för barn under 6 månader.

VARNING Använd alltid bältesystemet.

VARNING Kontrollera att alla fästnanordningar för liggdelen, sittdelen eller bilbarnstolen är korrekt säkrade före användning.

VARNING Den här produkten är inte lämplig att använda när man joggar eller åker inlines.

VARNING Joolz Day²-ligg- och sittdelar är endast kompatibla med Joolz Day²-chassin och vice versa.

VARNING Använd inte någon extra madrass.

VARNING All last som hängs på sidorna och/eller handtaget

på din Joolz Day² kan påverka dess stabilitet.

VARNING Joolz Day²-ligg- eller sittdelar kan endast bära ett barn per del.

VARNING Använd endast sittdelar, bilbarnstolar, reservdelar och tillbehör som är godkända av Joolz.

VARNING Bilbarnstolar som används tillsammans med Joolz Day²-chassit ska inte ersätta en liggdel eller en säng. Om ditt barn behöver sova bör det placeras i Joolz Day²-vagnen, liggdelen eller sängen.

VARNING Använd inte vagnen om någon av delarna är skadade, trasiga eller saknas.

VARNING Lås alltid de främre hjulen när barnvagnen fälls ihop. Att inte låsa hjulen kan leda till att däckan fastnar och deformeras, särskilt i en varm miljö.

VARNING Bromsarna ska alltid vara säkrade när du lägger ner och tar upp ditt barn.

VARNING Tillbehör som inte levererats av Joolz ska inte användas.

VARNING Endast reservdelar som har levererats eller rekommenderats av Joolz ska användas.

VARNING Den här sittdelen är avsedd för barn från 6 månader upp till en maxvikt på 15 kg.

VARNINGAR FÖR BABYLIFTEN

VARNING Joolz Day²-liggdelens är lämplig för barn som inte kan sitta upp själva, rulla runt eller inte kan trycka upp sig på alla fyra. Maxvikt på barnet: 9 kg.

VARNING Den här produkten lämpar sig endast för barn som inte kan sitta upp utan hjälp.

VARNING Använd endast på en stabil, horisontell, jämn och torr yta.

VARNING Låt inte andra barn leka nära babyliften utan uppsikt.

VARNING Använd inte om någon del av babyliften är skadad, trasig eller saknas.

VARNING Håll Joolz Day² borta från öppen eld och andra värmekällor, såsom elektriska värmeelement, kaminer etc.

VARNING Babyliften handtag och botten bör inspekteras regelbundet för att upptäcka tecken på skador och slitage.

VARNING Se alltid till att bygelns är korrekt fäst på ligg-sittdelen före användning.

VARNING I babyliften får barnets huvud aldrig ligga lägre än barnets kropp.

VARNING Lagg ingen extra madrass ovanpå madrassen som levereras av Joolz.

Garanti

Den 24 månader långa garantiperioden börjar på inköpsdagen. Garantin täcker tillverkningsfel, men inte byte eller retur av produkten. Garantin gäller endast om du tar med följande handlingar till din återförsäljare, tillsammans med den defekta produkten:

- 1) ett komplett och korrekt ifyllt garantikort,
- 2) en kopia av inköpskvittot,
- 3) en detaljerad beskrivning av felet.

Om din återförsäljare inte kan hjälpa dig med ditt klagomål, kontakta tillverkaren. Eventuella reparationer förlänger inte garantitiden.

Garantikortet finns på joolz.com.

Fyll i detta kort och skicka in det digitalt på hemsidan. Fyll i ramnumret, som står på en genomskinlig dekal på det fjocka röret mellan bumerangdelen på Joolz Day².

Garantin är ogiltig om:

- produkten returneras utan det ursprungliga inköpskvittot,
- defekter och/eller skador har orsakats av felaktig användning och/eller genom modifieringar gjorda av kunden,
- missfärgningar/fläckar har orsakats av tvätt, regn eller sol,
- slitaget är ett resultat av normal användning,
- defekten är ett resultat av att man har använt en ståbräda som inte är certifierad för Joolz Day².

Säkerhet har varit en viktig faktor i hela utvecklingsprocessen för Joolz Day²-vagnen och liggdelen. Joolz håller därför de högsta säkerhetsstandarderna:

Europa: EN 1888:2012/EN1466:2014

Besök gärna joolz.com, [facebook.com/myjoolz](https://www.facebook.com/myjoolz) eller kontakta din återförsäljare vid eventuella frågor och/eller kommentarer.

Underhåll/tvåtråd

Rengör textilerna med ljummet vatten och tvål. Skölj med rent vatten och låt torka. Använd aldrig blekmedel eller andra kemiska rengöringsmedel. Behandla hjul och metalldelar regelbundet (ungefär en gång i månaden) med teflon eller silikon spray så att vagnen fortsätter att rulla smidigt.



Aluminiumdelarna på din Joolz Day²-vagn är anodiserade för att vara skyddade från yttre påverkan såsom rost. Anodiserade aluminiumdelar är känsliga för syrabaserade rengöringsmedel och fett, vilket kan orsaka fläckar och missfärgningar på aluminiumdelarna. Vi råder dig därför att rengöra aluminiumdelarna på din barnvagn med varmt vatten och en mjuk trasa.

SLOVENŠČINA

POMEMBNO Prosimo, da pred uporabo pozorno preberete navodila in jih shranite za prihodnjo uporabo.

OPOZORILO

- OPOZORILO** Nikoli ne pustite otroka brez nadzora.
- OPOZORILO** Zagotovite, da so pred uporabo vključene vse zaporne naprave.
- OPOZORILO** Vizogib poškodbam zagotovite, da se otroci med sestavljanjem in razstavljanjem izdelka ne približujejo.
- OPOZORILO** Otroci se ne smejo igrati z izdelkom.
- OPOZORILO** Ta sedež ni primeren za otroke, mlajše od 6 mesecev.
- OPOZORILO** Vedno uporabljajte zadrževalni sistem.
- OPOZORILO** Pred uporabo preverite, ali so pritrilne naprave za posteljico, sedež ali avtomobilski sedež pravilno nameščene.
- OPOZORILO** Ta izdelek ni primeren za tek ali drsanje.
- opozorilo Posteljica Joolz Day² in sedežne enote so združljivi le s podstavkom Joolz Day² in obratno.
- OPOZORILO** Ne uporabljajte dodatne žimnice.
- OPOZORILO** Vsakršno breme, pritrjeno na straneh in/ali na

ročaji vozička Joolz Day², lahko vpliva na njegovo stabilnost.
OPOZORILO V postelji Joolz Day² ali sedežni enoti sme sedeti le en potnik.

OPOZORILO Uporabljajte le sedeže, avtomobilske sedeže, nadomestne dele in dodatno opremo, ki jih je odobrilo podjetje Joolz.

OPOZORILO Pri avtomobilskih sedežih v povezavi s podstavkom Joolz Day² to vozilo ne zamenjuje posteljice ali postelje. Če mora vaš otrok zaspati, ga morate položiti v voziček Joolz Day², posteljico ali posteljo.

OPOZORILO Ne uporabljajte vozička, če so kateri koli deli poškodovani, raztrgani ali manjkajo.

OPOZORILO Kadar zlagate voziček, vedno namestite vrtljivo ključavnico na sprednja kolesa. Če tega ne storite, lahko pride do blokiranja koles, kar povzroči deformacije, zlasti v vročem okolju.

OPOZORILO Kadar vstavljate ali jemljete otroka iz vozička, vedno zategnite zavoro.

OPOZORILO Dodatne opreme, ki je ne zagotavlja podjetje Joolz, ne smete uporabljati.

OPOZORILO Uporabljati je dovoljeno le nadomestne dele, ki jih dobavlja ali priporoča podjetje Joolz.

OPOZORILO Ta sedež je namenjen otrokom od 6 mesecev do maksimalne teže 15 kg.

⚠ OPOZORILA ZA NOSILNO POSTELJICO

OPOZORILO Posteljica Joolz Day² je primerna samo za otroka, ki ne more sam sedeti, se prevaliti in se ne more potisniti navzgor na roke in kolena. Maksimalna teža otroka: 9 kg.

OPOZORILO Izdelek je primeren le za otroka, ki ne more sedeti brez pomoči.

OPOZORILO Uporabljajte le trdno, vodoravno in suho površino.

OPOZORILO Otroci se ne sme igrati v bližini nosilne posteljice brez nadzora.

OPOZORILO Ne uporabljajte, če je kateri koli del nosilne posteljice zlomljen, raztrgan ali manjka.

OPOZORILO Izdelka Joolz Day² ne približujte odprtemu ognju in drugim virom toplote, npr. paličnim električnim grelnikom, plinskim kaminom itd.

OPOZORILO Ročaje in spodnji del nosilne posteljice je treba redno pregledovati glede znakov poškodb in obrabe.

OPOZORILO Pred uporabo se vedno prepričajte, ali je odbijač pravilno nameščen na posteljico/sedežne enote. -

OPOZORILO Glava otroka v nosilni posteljici nikoli ne sme biti nižje od otrokovega telesa.

OPOZORILO Na žimnico, ki jo dobavlja podjetje Joolz, nikoli ne nameščajte dodatne žimnice.

Garancija

24-mesečna garancija začne veljati z dnevom nakupa. Garancija zajema napake pri izdelavi, vendar ne pomeni zamenjave ali vračila izdelka. Garancija velja le v primeru, če skupaj z okvarjenim izdelkom dostavite prodajalcu tudi naslednje elemente:

- 1) povsem in pravilno izpolnjen garancijski list,
- 2) kopijo potrdila o nakupu,
- 3) podroben opis okvare.

Če vam prodajalec ne more pomagati pri vaši pritožbi, se obrnite na proizvajalca. Kakršna koli popravila ne pomenijo podaljšanja garancijske dobe.

Garancijski list lahko najdete na spletni strani joolz.com.

Prosimo, izpolnite ta list in ga digitalno pošljite prek spletne strani. Vnesite številko okvirja, ki se nahaja na prozorni nalepki na debeli cevi med delom v obliki bumeranga izdelka Joolz Day².

Garancija ne velja, če:

- izdelek vrnete brez originalnega potrdila o nakupu,
- so okvare in/ali poškodbe nastale zaradi neprimerne uporabe in/ali zaradi sprememb, ki jih je izvedla stranka,
- je razbarvanje/madeže povzročilo pranje, dež ali sonce,
- je obraba posledica običajne uporabe,
- je okvara posledica uporabe nožne plošče, ki ni odobrena za Joolz Day².

Pri razvijanju vozička in posteljice Joolz Day² je bila varnost pomemben dejavnik. Zato izdelek Joolz ustreza najvišjim standardom varnosti:

Evropa: EN 1888:2012 / EN1466:2014

Če imate kakršna koli vprašanja in/ali komentarje, obiščite spletno stran joolz.com, facebook.com/myjoolz ali se obrnite na svojega prodajalca.

Navodila za vzdrževanje / pranje

Blago očistite z milačno vodo in milom. Sperite s svežo vodo in počakajte, da se posuši. Nikoli ne uporabljajte belila ali drugih kemičnih detergentov. Redno (približno enkrat mesečno) obdelajte kolesa in kovinske dele s teflonskim ali silikonskim razpršilom, da zagotovite gladko delovanje vozička.



Aluminijasti deli vozička Joolz Day² so anodizirani, da ga ščitijo pred zunanjimi vplivi, kot je korozija. Anodizirani aluminijasti deli so občutljivi na kislinska čistila ali mast, ki lahko povzročijo madeže in razbarvanje aluminijastih delov. Zato priporočamo, da čistite aluminijaste dele vozička s toplo vodo in mehko krpo.

HRVATSKI

VAŽNO: Pažljivo pročitajte ove upute prije upotrebe i sačuvajte ih za ubuduće.

PAŽNJA

- PAŽNJA** Nikada ne ostavljajte dijete bez nadzora.
- PAŽNJA** Prije upotrebe provjerite jesu li svi uređaji za pričvršćivanje ispravno postavljeni.
- PAŽNJA** Da biste izbjegli ozljede, pobrinite se da dijete nije u blizini dok rasklapate i sklapate ovaj proizvod.
- PAŽNJA** Ne dopustite djetetu da se igra s ovim proizvodom.
- PAŽNJA** Ova sjedalica nije prikladna za djecu mlađu od 6 mjeseci.
- PAŽNJA** Uvijek koristite sustav pojaseva.
- PAŽNJA** Prije upotrebe provjerite jesu li nosiljka, sjedalica ili dodatni uređaji za automobilsku sjedalicu ispravno postavljeni.
- PAŽNJA** Ovaj proizvod nije namijenjen trčanju ili klizanju.
- PAŽNJA** Košara i sjedalica Joolz Day² kompatibilne su samo s okvirom Joolz Day² i obrnuto.
- PAŽNJA** Ne upotrebljavajte dodatni madrac.
- PAŽNJA** Svaki teret koji pričvrstite na bočnu stranu i/ili ručku

kolica Joolz Day² može utjecati na njihovu stabilnost.

PAŽNJA Nosiljka ili sjedalica Joolz Day² namijenjene su samo za jednog putnika.

PAŽNJA Koristite samo sjedalice, automobilske sjedalice, zamjenske dijelove i opremu koju je odobrio Joolz.

PAŽNJA Za automobilske sjedalice povezane sa šasijom Joolz Day², to vozilo ne zamjenjuje kolijevku ili krevet. Ako vaše dijete treba spavati, stavite ga u Joolz Day² okvir kolica, kolijevku ili krevet.

PAŽNJA Ne koristite kolica ako su dijelovi oštećeni, razbijeni ili nedostaju.

PAŽNJA Uvijek spustite kočnicu na prednjim kotačima prilikom sklapanja kolica. Ako to ne učinite, može doći do oštećenja i deformacije guma, posebno u toplom okruženju.

PAŽNJA Uvijek trebate pritisnuti kočnicu kad stavljate dijete u kolica ili ga vadite iz njih.

PAŽNJA Nemojte koristiti opremu koju nije odobrila tvrtka Joolz.

PAŽNJA Koristite samo rezervne dijelove koje je dostavio ili preporučio Joolz.

PAŽNJA Sjedalica je namijenjena djeci starijoj od 6 mjeseci, maksimalne težine do 15 kg.

UPOZORENJA ZA NOSILJKU

PAŽNJA Nosiljka Joolz Day² prikladna je samo za djetete koje ne može samo sjediti, preokrenuti se te puzati. Maksimalna težina djeteta: 9 kg.

PAŽNJA Ovaj proizvod prikladan je samo za djetete koje ne može sjediti bez pomoći.

PAŽNJA Koristite samo na čvrstoj, horizontalnoj i suhoj površini.

PAŽNJA Nemojte dozvoliti drugoj djeci da se bez nadzora igraju pored nosiljke.

PAŽNJA Nemojte koristiti ako je dio nosiljke razbijen, oštećen ili nedostaje.

PAŽNJA Čuvajte Joolz Day² dalje od otvorenog plamena i drugih izvora topline, kao što su električne grijaće spirale, plinski štednjaci, itd.

PAŽNJA Trebali biste redovito pregledavati ručke i donji dio nosiljke kako biste otkrili ima li znakova oštećenja i habanja.

PAŽNJA Prije upotrebe uvijek provjerite je li odbojna šipka ispravno pričvršćena na nosiljku/sjedralicu. -

PAŽNJA Kada je u nosiljci, glava djeteta nikada ne smije biti u nižem položaju u odnosu na tijelo djeteta.

PAŽNJA Ne stavljajte dodatne madrace na madrac koji je dostavio Joolz.

JOOLZ

Jamstvo

24-mjesečno jamstveno razdoblje počinje od dana kupnje. Jamstvo pokriva proizvođačke kvarove, ali ne i zamjenu ili povrat proizvoda. Jamstvo je važeće samo ako u trgovinu dostavite neispravan proizvod i sljedeće:

- 1) ispravno ispunjenu jamstvenu karticu,
- 2) kopiju računa,
- 3) detaljan opis kvara.

Ako vam u trgovini ne mogu pomoći s kvarom, obratite se proizvođaču. Popravci ne produljuju razdoblje jamstva.

Jamstvenu karticu možete pronaći na stranici joolz.com. Ispunite karticu i pošaljite je na mrežnu stranicu digitalnim putem. Upišite broj koji se nalazi na prozirnoj naljepnici na debeloj šipci između sklopivih dijelova kolica Joolz Day².

Jamstvo nije važeće u sljedećim slučajevima:

- proizvod je vraćen bez originalnog računa,
- kvar i/ili oštećenje uzrokovano je neispravnom upotrebom i/ili izmjenama koje je napravio kupac,
- promjena boje/mrlje uzrokovane su čišćenjem, kišom ili suncem,
- habanje je ishod uobičajene upotrebe,
- do oštećenja je došlo zbog korištenja podloge za stopala koja nema certifikat tvrtke Joolz Day².

Tijekom razvoja kolica i nosiljke Joolz Day², sigurnost je bila među najvažnijim stvarima. Stoga Joolz ispunjava uvjete najviših sigurnosnih standarda:

Europa: EN 1888:2012 / EN1466:2014

Ako imate pitanja i/ili primjedbi, posjetite joolz.com, [facebook.com/myjoolz](https://www.facebook.com/myjoolz) ili se obratite prodajnom predstavniku.

Održavanje / upute za pranje

Operite tkaninu toplom vodom iz slavine i sapunom. Isperite vodom i ostavite da se suši. Nikada ne koristite izbjeljivač i druga kemijska sredstva za čišćenje. Povremeno (otprilike jednom mjesečno) podmažite kola i metalne dijelove teflonom ili silikonskim sprejem kako biste osigurali neometano funkcioniranje kolica.



Aluminijski dijelovi kolica Joolz Day² anodizirani su radi zaštite od vanjskih utjecaja, kao što je korozija. Anodizirani aluminijski dijelovi osjetljivi su na sredstva za čišćenje s kiselinom ili mast koja može uzrokovati mrlje i uništavanje boje na aluminijskim dijelovima. Stoga vam preporučujemo da aluminijske dijelove kolica čistite toplom vodom i mekanom tkaninom.

ČEŠTINA

DŮLEŽITÉ: Před použitím si tyto pokyny pozorně přečtěte a uschovejte je, abyste do nich mohli později nahlížet.

VAROVÁNÍ

VAROVÁNÍ Nikdy své dítě nenechávejte bez dozoru.

VAROVÁNÍ Před použitím zkontrolujte, zda jsou všechny zámkové zajištění.

VAROVÁNÍ Aby nedošlo ke zranění, musí být tento výrobek při rozkládání a skládání mimo dosah dítěte.

VAROVÁNÍ Nenechávejte dítě, aby si s výrobkem hrálo.

VAROVÁNÍ Tato sedačka není vhodná pro děti mladší 6 měsíců.

VAROVÁNÍ Vždy používejte zádržný systém.

VAROVÁNÍ Před použitím korby, sedačky nebo autosedačky zkontrolujte, zda jsou správně zajištěny jejich upevňovací prvky.

VAROVÁNÍ Tento výrobek není vhodný pro běhání nebo bruslení.

VAROVÁNÍ Korbu a sedačku Joolz Day² lze používat

výhradně s podvozkem Joolz Day² a naopak.

VAROVÁNÍ Nepoužívejte přídatnou matraci.

VAROVÁNÍ Předměty připevněné na boky, případně rukojeť kočárku Joolz Day² mohou narušit jeho stabilitu.

VAROVÁNÍ Korba či sedačka Joolz Day² je určena pouze pro jedno dítě.

VAROVÁNÍ Používejte pouze sedačky, autosedačky, náhradní díly a příslušenství schválené společností Joolz.

VAROVÁNÍ Pro autosedačky kombinované s podvozkem Joolz Day²: toto vozítko nelze použít jako korbu či postýlku. Potřebuje-li dítě spát, umístěte je do kočárku, korby či postýlky Joolz Day².

VAROVÁNÍ Nepoužívejte kočárek, pokud některé jeho součásti chybějí, jsou poškozené či utržené.

VAROVÁNÍ Při skládání kočárku vždy použijte zámek otočného čepu na předním kolečku. Pokud tak neuděláte, může dojít k obstrukci pneumatik, což vede k deformacím, a to zejména v horkém prostředí.

VAROVÁNÍ Při ukládání a vyjímání dítěte musí být brzdy vždy zajištěné.

VAROVÁNÍ Používejte výhradně příslušenství dodávané společností Joolz.

VAROVÁNÍ Používejte pouze náhradní díly dodávané nebo doporučené společností Joolz.

VAROVÁNÍ Tato sedačka je určena pro děti od 6 měsíců až do maximální hmotnosti 15 kg.

VAROVÁNÍ PRO KORBU

VAROVÁNÍ Korba Joolz Day² je vhodná pouze pro dítě, které ještě neumí sedět zpříma bez opory a neumí se samo otáčet nebo se zvednout na ruce nebo kolena.

Maximální hmotnost dítěte: 9 kg.

VAROVÁNÍ Tento výrobek je vhodný pouze pro dítě, které ještě neumí sedět bez opory.

VAROVÁNÍ Používejte pouze na pevném, horizontálním, rovném a suchém podkladu.

VAROVÁNÍ Nenechávejte jiné děti hrát si bez dozoru v blízkosti korby.

VAROVÁNÍ Nepoužívejte, pokud některá součást korby chybí nebo je rozbitá či utřžená.

VAROVÁNÍ Udržujte výrobek Joolz Day² mimo dosah otevřeného ohně a jiných tepelných zdrojů, jako jsou např. elektrická topná tělesa, plynové hořáky apod.

VAROVÁNÍ U rukojetí a dna korby je třeba pravidelně kontrolovat známky poškození či opotřebení.

VAROVÁNÍ Před použitím vždy zkontrolujte, zda je ke korbě/sedačce správně připevněn nárazník.

VAROVÁNÍ Hlava dítěte nesmí v korbě spočívat níže než tělo.

VAROVÁNÍ Nedávejte na matraci Joolz žádnou další matraci.
JOOLZ

Záruka

Záruční lhůta v trvání 24 měsíců začíná běžet dnem nákupu.

Záruka se vztahuje na výrobní vady, ale ne na výměnu či vrácení výrobku. Záruka platí pouze za podmínky, že

prodejci spolu s vadným výrobkem předložíte tyto doklady:

- 1) úplný a řádně vyplněný záruční list,
- 2) kopii účtenky,
- 3) podrobný popis závady.

Pokud prodejce nemůže vaší stížnosti vyhovět, obraťte se na výrobce. Případně opravy neproduktují záruční lhůtu.

Záruční list najdete na adrese joolz.com.

Tento list vyplňte a zašlete jej online prostřednictvím webové stránky. Zapište číslo rámu, které najdete na průhledné samolepce umístěné na silné trubce v konstrukci Joolz Day².

Záruka neplatí v následujících případech:

- při vracení výrobku není předložena účtenka,
- vady či poškození byly způsobeny nevhodným používáním či neoprávněným zásahem zákazníka,
- změny barvy / skvrny byly způsobeny čištěním, vlivem deště nebo slunce,
- jedná se o běžné opotřebení,
- závada byla způsobena používáním stupátka bez certifikace Joolz Day².

Při vývoji kočárku a korby Joolz Day byla věnována mimořádná pozornost otázce bezpečnosti. Proto výrobky Joolz splňují nejpřísnější bezpečnostní standardy:

Evropa: EN 1888:2012 / EN 1466:2014

Máte-li nějaké otázky či připomínky, navštivte web joolz.com, [facebook.com/myjoolz](https://www.facebook.com/myjoolz) nebo se obraťte na svého prodejce.

Pokyny pro údržbu/čištění

Látku čistěte vlažnou vodou a mýdlem. Opláchněte čistou vodou a nechte uschnout. Nepoužívejte bělidlo ani jiné chemické prostředky. Pravidelně (přibližně jednou za měsíc) ošetřujte kola a kovové součásti teflonovým nebo silikonovým sprejem, aby byla zajištěna správná funkce kočárku.



Hliníkové části kočárku Joolz Day² jsou ošetřeny eloxováním – jsou tak chráněny před vnějšími vlivy, například korozi. Eloxované hliníkové součásti jsou citlivé na kyselé čisticí či mazací prostředky, které na nich mohou zanechat skvrny nebo způsobit změny barvy. Proto doporučujeme čistit hliníkové části kočárku jemným hadříkem a teplou vodou.

POLSKI

WAŻNE: Zapoznaj się z niniejszą instrukcją i zachowaj ją w celu użycia w przyszłości.

⚠️ OSTRZEŻENIE

- OSTRZEŻENIE** Nigdy nie zostawiaj dziecka bez opieki.
- OSTRZEŻENIE** Przed rozpoczęciem użytkowania sprawdź, czy wszystkie zamocowania zostały założone prawidłowo.
- OSTRZEŻENIE** W celu uniknięcia obrażeń dziecko nie powinno znajdować w foteliku podczas jego składania i rozkładania.
- OSTRZEŻENIE** Dziecko nie powinno bawić się fotelikiem.
- OSTRZEŻENIE** Ten fotelik nie jest odpowiedni dla dzieci w wieku poniżej 6 miesięcy.
- OSTRZEŻENIE** Zawsze należy używać systemu zabezpieczającego.
- OSTRZEŻENIE** Przed użyciem sprawdź, czy pasy mocujące gondolę, siedzisko lub fotelik samochodowy są odpowiednio zapięte.
- OSTRZEŻENIE** Ten produkt nie jest odpowiedni do biegania ani do jazdy na rolkach.
- OSTRZEŻENIE** Gondola i fotelik samochodowy Joolz Day² pasują jedynie do podstawy fotelika Joolz Day² i odwrotnie.
- OSTRZEŻENIE** Nie wkładaj dodatkowego materaca.
- OSTRZEŻENIE** Każde obciążenie zamocowane do boków i/

lub uchwytu wózka spacerowego Joolz Day² może mieć wpływ na jego stabilność.

OSTRZEŻENIE Gondola i fotelik Joolz Day² są przeznaczone dla jednego pasażera.

OSTRZEŻENIE Należy stosować tylko dozwolone przez Joolz siedziska, fotele samochodowe, części zamienne i akcesoria.

OSTRZEŻENIE Siedzisko samochodowe wraz z podwoziami Joolz Day² nie zastępuje gondoli lub łóżeczka. Jeżeli dziecko chce spać, należy je włożyć do wózka spacerowego, gondoli lub łóżeczka wyprodukowanego przez Joolz Day².

OSTRZEŻENIE Nie należy używać wózka spacerowego, jeżeli jakiegolwiek jego części są uszkodzone, podarte lub zaginęły.

OSTRZEŻENIE Składając wózek, należy zawsze zabezpieczać przednie koła blokadą obrotową. W przeciwnym razie opony kół mogą ulec odkształceniu, szczególnie w wysokich temperaturach.

OSTRZEŻENIE Podczas wkładania dziecka do wózka lub wyciągania go należy zawsze zaciągnąć hamulce.

OSTRZEŻENIE Nie należy stosować akcesoriów innych producentów.

OSTRZEŻENIE Wolno stosować jedynie części zapasowe dostarczone lub zalecane przez firmę Joolz.

OSTRZEŻENIE Ten fotelik jest przeznaczony dla dzieci w wieku od 6 miesięcy o wadze nieprzekraczającej 15 kg.

⚠️ OSTRZEŻENIA DOTYCZĄCE GONDOLI

OSTRZEŻENIE Gondola Joolz Day² jest przeznaczona tylko dla dziecka, które nie potrafi samodzielnie siedzieć, przekraczać się i podnosić się do góry na rękach i kolanach. Maksymalna waga dziecka: 9 kg.

OSTRZEŻENIE Ten produkt jest przeznaczony tylko dla dziecka, które nie potrafi siedzieć samodzielnie.

OSTRZEŻENIE Należy używać tylko na stabilnej, poziomej i suchej powierzchni.

OSTRZEŻENIE Inne dzieci nie powinny bawić się bez opieki w pobliżu gondoli.

OSTRZEŻENIE Nie używać, jeśli jakkolwiek część gondoli jest połamana, rozzerwana lub została zagubiona.

OSTRZEŻENIE Fotelik Joolz Day² należy stawiać z daleka od otwartego ognia i innych źródeł ciepła, np. elektrycznych grzejników promiennikowych, palników gazowych itp.

OSTRZEŻENIE Należy systematycznie sprawdzać, czy uchwyt i dno gondoli nie uległy uszkodzeniu lub podarciu.

OSTRZEŻENIE Przed użyciem gondoli/fotelika samochodowego zawsze sprawdź, czy zabezpieczenie przed uderzeniem zostało założone prawidłowo. -

OSTRZEŻENIE Główka dziecka w gondoli nie powinna nigdy znajdować się niżej od ciała.

OSTRZEŻENIE Nie wkładaj dodatkowego materaca na materac od Joolz.

JOO LZ

Gwarancja

Okres gwarancji obejmuje 24 miesiące i rozpoczyna się od daty zakupu. Gwarancja obejmuje naprawę wad produkcyjnych, jednak produkt nie podlega wymianie lub zwrotowi. Gwarancja jest ważna tylko, jeśli do sprzedawcy wraz z wadliwym produktem zostaną dostarczone:

- 1) uzupełniona i właściwie wypełniona karta gwarancyjna,
- 2) dowód zakupu,
- 3) szczegółowy opis wady.

Jeżeli sprzedawca nie udzieli pomocy z reklamacją, należy skontaktować się z producentem. Naprawa nie powoduje przedłużenia okresu gwarancyjnego.

Karta gwarancyjna jest dostępna w witrynie internetowej joolz.com.

Proszę wypełnić kartę i przesłać w formie elektronicznej przez naszą stronę. Należy wpisać numer ramy znajdujący się na przezroczystej naklejce na grubej rurce przy wygiętej części gondoli Joolz Day².

Gwarancja jest nieważna jeżeli:

- produkt zostanie zwrócony bez oryginalnego dowodu zakupu,
- wady i/lub uszkodzenia zostały spowodowane niewłaściwym użyciem i/lub zmianami dokonanymi przez klienta,
- odbarwienia i plamy zostały spowodowane przez pranie, deszcz lub słońce,
- zużycie stanowi normalny proces używania produktu,
- wada jest spowodowana zastosowaniem podłoża niezatwierdzonego przez Joolz Day².

Bezpieczeństwo było ważnym wymogiem przez cały proces projektowania i produkcji wózka spacerowego i gondoli Joolz Day². Joolz spełnia najwyższe wymogi bezpieczeństwa:

Europa: EN 1888:2012/EN1466:2014

W celu uzyskania odpowiedzi na pytania oraz przedstawienia uwag odwiedź naszą stronę internetową joolz.com, facebook.com/myjoolz lub skontaktuj się ze sprzedawcą produktu.

Instrukcja konserwacji/czyszczenia

Czyścić materiał letnią wodą z mydłem. Przepłukać wodą i pozostawić do wyschnięcia. Nie wolno stosować wybielaczy ani innych chemicznych detergentów.

Okresowo (w przybliżeniu raz na miesiąc) smarować koła i metalowe części teflonem lub silikonem w sprayu, by wózek poruszał się płynnie.



Aluminiowe części wózka spacerowego Joolz Day² są anodyzowane, co chroni je przed wpływem czynników zewnętrznych, np. korozją. Anodyzowane części są podatne na działanie kwasowych środków czyszczących lub smaru, które mogą spowodować plamy i odbarwienie aluminiowych części. Z tego względu zalecamy czyszczenie aluminiowych części wózka ciepłą wodą z mydłem i miękką szmatką.

УКРАЇНСЬКА

ВАЖЛИВО: Уважно прочитайте цю інструкцію перед початком користування виробом та збережіть її для подальшого використання.

ПОПЕРЕДЖЕННЯ

- ПОПЕРЕДЖЕННЯ:** Ніколи не залишайте свою дитину без нагляду.
- ПОПЕРЕДЖЕННЯ:** Перед використанням переконайтеся, що всі блокувальні механізми задіяні.
- ПОПЕРЕДЖЕННЯ:** Щоб запобігти травмам, перед розкладанням і складанням даного виробу переконайтеся, що ваша дитина знаходиться віддалік.
- ПОПЕРЕДЖЕННЯ:** Не дозволяйте дитині грати з даним виробом.
- ПОПЕРЕДЖЕННЯ:** Це сидіння не підходить для дітей у віці до 6 місяців.
- ПОПЕРЕДЖЕННЯ:** Завжди використовуйте систему фіксації.
- ПОПЕРЕДЖЕННЯ:** Перед використанням переконайтеся, що крипильні пристосування люльки, сидіння або автокрісла правильно закріплені.
- ПОПЕРЕДЖЕННЯ:** Цей виріб не підходить для бігу або катання на ковзанах.
- ПОПЕРЕДЖЕННЯ:** Люлька і сидіння Joolz Day² сумісні тільки з шасі Joolz Day² і навіаки.
- ПОПЕРЕДЖЕННЯ:** Не використовуйте ніяких додаткових матраців.

uk

ПОПЕРЕДЖЕННЯ: Будь-який вантаж, прикріплений до сторін та / або рукоятки коляски Joolz Day² може вплинути на її стабільність.

ПОПЕРЕДЖЕННЯ: Люлька і сидіння Joolz Day² розраховані тільки на одну дитину.

ПОПЕРЕДЖЕННЯ: Використовуйте тільки посадочні поверхні, автокрісла, запасні частини та аксесуари, схвалені компанією Joolz.

ПОПЕРЕДЖЕННЯ: Для автокрісел в поєднанні з шасі Joolz Day² цей виріб не замінює люльку або ліжечко. У разі якщо вашій дитині необхідно поспати, її потрібно перемістити на посадочну поверхню, люльку або ліжечко Joolz Day².

ПОПЕРЕДЖЕННЯ: Не використовуйте коляску, якщо будь-яка з частин пошкоджена, відірвана або відсутня.

ПОПЕРЕДЖЕННЯ: Під час складання коляски завжди застосуйте поворотний замок для передніх коліс.

Недотримання цього правила може призвести до блокування шин, що, в свою чергу, призведе до деформації, особливо в умовах жаркого клімату.

ПОПЕРЕДЖЕННЯ: Гальмівний блок завжди повинен бути задіяний при вкладанні і вийманні дитини.

ПОПЕРЕДЖЕННЯ: Не використовуйте аксесуари, не передбачені Joolz.

ПОПЕРЕДЖЕННЯ: Слід використовувати запасні частини, що поставляються або рекомендовані Joolz.

ПОПЕРЕДЖЕННЯ: Це сидіння призначене для дітей віком від 6 місяців з максимальною вагою до 15 кг.

ЛЮЛЬКА. ПОПЕРЕДЖЕННЯ

ПОПЕРЕДЖЕННЯ: Цей виріб призначений лише для дітей, які не можуть сидіти без сторонньої допомоги, повзати, а також відштовхуватися на руках та колінах. Максимальна вага дитини: 9 кг.

ПОПЕРЕДЖЕННЯ: Цей виріб призначений тільки для дітей, які не можуть сидіти без сторонньої допомоги.

ПОПЕРЕДЖЕННЯ: Використовувати тільки на твердій, горизонтальній і сухій поверхні.

ПОПЕРЕДЖЕННЯ: Не дозволяйте іншим дітям грати без нагляду поруч з люлькою.

ПОПЕРЕДЖЕННЯ: Не використовуйте, якщо будь-яка частина люльки поламана, відірвана або відсутня.

ПОПЕРЕДЖЕННЯ: зберігайте Joolz Day² вдалині від відкритого вогню та інших джерел тепла, таких як електричні нагрівачі, газові плити і т.п.

ПОПЕРЕДЖЕННЯ: Рукоятки та дно люльки слід регулярно перевіряти на наявність пошкоджень та зносу.

ПОПЕРЕДЖЕННЯ: Перед використанням завжди переконуйтеся в тому, що буферний брус правильно з'єднаний з люлькою / сидінням. -

ПОПЕРЕДЖЕННЯ: У люльці голова дитини ніколи не повинна бути розташована нижче її тіла.

ПОПЕРЕДЖЕННЯ: Не кладіть додатковий матрац на матрац, наданий компанією Joolz.

JOOZ



JOOLZ

Гарантія

Гарантійний термін починається з дня покупки і становить 24 місяці. Гарантія поширюється на дефекти виробництва, а не на обмін або повернення виробу. Гарантія дійсна, тільки якщо клієнт надасть постачальнику наступні документи разом з несправним виробом:

- 1) повністю і правильно заповнений гарантійний талон,
- 2) копію квитанції про купівлю виробу,
- 3) докладний опис дефекту.

Якщо продавець не може задовольнити скаргу клієнта, клієнтові слід звернутися до виробника. Будь-який ремонт не продовжує гарантійний термін.

Гарантійний талон можна завантажити на joolz.com. Заповніть дану картку і подайте її в електронному вигляді за допомогою веб-сайту. Внесіть номер рами, вказаний на прозорій наклейці, розташованій на товстій трубці між вигнутими частинами виробу Joolz Day².

Гарантія недійсна, якщо:

- виріб повертається без оригіналу чека, що підтверджує покупку;
- дефекти та / або пошкодження, викликані неправильним використанням та / або змінами, запровадженими клієнтом;
- зміна кольору / плями були викликані чищенням, впливом дощу чи сонця;
- знос є результатом нормального використання;
- дефект є результатом використання підніжки, не сертифікованої Joolz Day².

Безпека грає важливу роль в процесі всього періоду розробки коляски і люльки Joolz Day². Тому Joolz відповідає найвищим стандартам безпеки:

Європа: EN 1888:2012 / EN1466:2014

Відвідайте joolz.com, [facebook.com/myjoolz](https://www.facebook.com/myjoolz) або зверніться до торгового представника для вирішення будь-яких питань та/ або залишення коментарів.

Інструкція з технічного обслуговування / чищення

Тканину необхідно очищати теплою водою з милом. Ополісуйте чистою водою і залишайте до повного висихання. Ніколи не використовуйте відбілювач або інші хімічні мийні засоби. Періодично (приблизно раз на місяць) обробляйте колеса і металеві деталі тефлоною або силіконовою змазкою для забезпечення безперебійної та тривалої служби коляски.



Алюмінієві деталі коляски Joolz Day² анодовані, щоб захистити її від зовнішніх впливів, таких як корозія. Анодовані алюмінієві частини уразливі до кислотних мийних засобів і змащення, які можуть викликати появу плям і зміну кольору алюмінієвих деталей. Тому ми рекомендуємо очищати алюмінієві частини коляски за допомогою теплої води і м'якої тканини.

РУССКИЙ

ВАЖНО: Внимательно прочитайте данную инструкцию перед использованием изделия, и сохраните ее для дальнейшего использования.

⚠ ПРЕДУПРЕЖДЕНИЕ

ПРЕДУПРЕЖДЕНИЕ: Никогда не оставляйте своего ребенка без присмотра.

ПРЕДУПРЕЖДЕНИЕ: Перед использованием убедитесь, что все блокировочные устройства задействованы.

ПРЕДУПРЕЖДЕНИЕ: Во избежание травм перед раскладыванием и складыванием данного изделия убедитесь, что ваш ребенок находится вдали.

ПРЕДУПРЕЖДЕНИЕ: Не позволяйте ребенку играть с данным изделием.

ПРЕДУПРЕЖДЕНИЕ: Данное сиденье не подходит для детей в возрасте до 6 месяцев.

ПРЕДУПРЕЖДЕНИЕ: Всегда используйте систему фиксации.

ПРЕДУПРЕЖДЕНИЕ: Перед использованием убедитесь, что крепежные приспособления люльки, сиденья или автокресла правильно закреплены.

ПРЕДУПРЕЖДЕНИЕ: Данное изделие не подходит для бега или катания на коньках.

ПРЕДУПРЕЖДЕНИЕ: Люлька и сиденье Joolz Day² совместимы только с шасси Joolz Day² и наоборот.

ПРЕДУПРЕЖДЕНИЕ: Не используйте никаких дополнительных матрасов.

ПРЕДУПРЕЖДЕНИЕ: Любой груз, прикрепленный к сторонам и / или ручьятке коляски Joolz Day², может повлиять на ее стабильность.

ПРЕДУПРЕЖДЕНИЕ: Люлька и сиденье Joolz Day² рассчитаны только на одного ребенка.

ПРЕДУПРЕЖДЕНИЕ: Используйте только посадочные поверхности, автокресла, запасные части и принадлежности, одобренные компанией Joolz.

ПРЕДУПРЕЖДЕНИЕ: Для автокресел в сочетании с шасси Joolz Day², это изделие не заменяет люльку или кроватку.

В случае, если вашему ребенку необходимо поспать, его нужно переместить на посадочную поверхность, люльку или кроватку/Joolz Day².

ПРЕДУПРЕЖДЕНИЕ: Не используйте коляску, если какая-либо из частей повреждена, оторвана или отсутствует.

ПРЕДУПРЕЖДЕНИЕ: Складывая коляску, всегда применяйте поворотный замок для передних колес. Несоблюдение этого правила может привести к блокировке шин, что, в свою очередь, приведет к деформации, особенно в условиях жаркого климата.

ПРЕДУПРЕЖДЕНИЕ: Тормозной блок всегда должен быть задействован при владывании и вынимании ребенка.

ПРЕДУПРЕЖДЕНИЕ: Не используйте аксессуары, не предусмотренные Joolz.

ПРЕДУПРЕЖДЕНИЕ: Следует использовать только запасные части, поставляемые или рекомендованные Joolz.

ПРЕДУПРЕЖДЕНИЕ: Данное сиденье предназначено для детей в возрасте от 6 месяцев с максимальным весом до 15 кг.

ЛЮЛЬКА ПРЕДУПРЕЖДЕНИЯ

- ПРЕДУПРЕЖДЕНИЕ:** Данное изделие предназначено только для детей, которые не могут сидеть без посторонней помощи, ползаты, а также отталкиваться на руках и коленях. Максимальный вес ребенка: 9 кг.
- ПРЕДУПРЕЖДЕНИЕ:** Данное изделие предназначено только для детей, которые не могут сидеть без посторонней помощи.
- ПРЕДУПРЕЖДЕНИЕ:** Использовать только на твердой, горизонтальной и сухой поверхности.
- ПРЕДУПРЕЖДЕНИЕ:** Не позволяйте другим детям играть без присмотра рядом с люлькой.
- ПРЕДУПРЕЖДЕНИЕ:** Не используйте, если какая-либо часть люльки поломана, оторвана или отсутствует.
- ПРЕДУПРЕЖДЕНИЕ:** Храните Joolz Day² вдали от открытого огня и других источников тепла, таких как электрические нагреватели, газовые плиты и т.д.
- ПРЕДУПРЕЖДЕНИЕ:** Рукоятки и дно люльки следует регулярно проверять на наличие повреждений и износа.
- ПРЕДУПРЕЖДЕНИЕ:** Перед использованием всегда убеждайтесь в том, что буферный брус правильно соединенс люлькой / сиденьем.
- ПРЕДУПРЕЖДЕНИЕ:** В люльке голова ребенка никогда не должна быть расположена ниже его тела.
- ПРЕДУПРЕЖДЕНИЕ:** Не кладите дополнительный матрас на матрас, предоставленный компанией Joolz.

JOOlz

JOOLZ

Гарантия

Гарантийный срок начинается со дня покупки и составляет 24 месяца. Гарантия распространяется на дефекты производства, а не на обмен или возврат изделия. Гарантия действительна, только если клиент предоставит поставщику следующие документы вместе с неисправным изделием:

- 1) полностью и правильно заполненный гарантийный талон,
- 2) копию квитанции о покупке изделия,
- 3) подробное описание дефекта.

Если розничный продавец не может удовлетворить жалобу клиента, клиенту следует обратиться к производителю. Любой ремонт не продлевает гарантийный срок.

Гарантийный талон можно скачать на joolz.com. Заполните данную карточку и подайте ее в электронном виде при помощи веб-сайта. Внесите номер рамы, указанный на прозрачной наклейке, расположенной на толстой трубе между изогнутыми частями изделия Joolz Day².

Гарантия недействительна, если:

- продукт возвращается без оригинала чека, подтверждающего покупку,
- дефекты и / или повреждения вызваны неправильным использованием и / или изменениями, произведенными клиентом,
- изменение цвета / пятна были вызваны чистой, воздействием дождя или солнца,
- износ является результатом нормального использования, - дефект является результатом использования подножки, не сертифицированной Joolz Day².

Безопасность играет важную роль в процессе всего периода разработки коляски и люльки Joolz Day². Поэтому Joolz отвечает наивысшим стандартам безопасности:

Европа: EN 1888:2012 / EN1466:2014

Посетите joolz.com, [facebook.com/mvjoolz](https://www.facebook.com/mvjoolz) или обратитесь к продавцу для решения любых вопросов и / или оставления комментариев.

Инструкции по техническому обслуживанию / очистке

Ткань необходимо очищать теплой водой с мылом. Ополосните чистой водой и оставьте до полного высыхания. Никогда не используйте отбеливатель или другие химические моющие средства. Периодически (примерно раз в месяц) обрабатывайте колеса и металлические детали тефлоновой или силиконовой смазкой для обеспечения бесперебойной и продолжительной службы коляски.



Алюминиевые части коляски Joolz Day² анодированы, чтобы защитить ее от внешних воздействий, таких как коррозия. Анодированные алюминиевые части уязвимы к кислотным моющим средствам и смазкам, которые могут вызвать появление пятен и изменение цвета алюминиевых деталей. Поэтому мы рекомендуем очищать алюминиевые части коляски при помощи теплой воды и мягкой ткани.



JOOLZ

한국어

중요: 사용하기 전에 이 설명서를 자세히 읽고 향후 참조를 위해 보관하십시오.

⚠경고

- 경고 절대 아이를 혼자 두지 마십시오.
- 경고 사용하기 전에 모든 잠금 장치가 결속되었는지 확인하십시오.
- 경고 부상을 피하기 위해 이 제품을 펴고 접을 때는 아이가 가까이 있지 않도록 하십시오.
- 경고 아이가 이 제품을 가지고 놀지 않도록 하십시오.
- 경고 이 시트 장치는 6개월 미만의 유아에게는 적합하지 않습니다.
- 경고 항상 고정 장치를 사용하십시오.
- 경고 사용하기 전에 아기 침대, 시트 또는 카시트 부착 장치가 올바르게 결속되었는지 확인하십시오
- 경고 이 제품은 달리기 또는 스케이트 타기에 적합하지 않습니다.
- 경고 Joolz Day² 아기 침대 및 시트 장치는 Joolz Day² 새시와만 호환되며 그 빈대의 경우도 마찬가지입니다.
- 경고 추가 매트리스를 사용하지 마십시오.
- 경고 Joolz Day² 유모차의 사이드바 및/또는 핸들바에 하중이 실리면 제품 안정성에 영향을 미칠 수 있습니다.
- 경고 Joolz Day² 아기 침대 또는 시트 장치는 각각 한 명의 아이만

- 사용하도록 만들어졌습니다.
- 경고 Joolz 에서 승인한 본체 시트, 카시트, 교체 부품 및 액세서리만 사용하십시오.
- 경고 Joolz Day² 새시와 결속된 카시트의 경우, 이것이 아기 침대로 대체할 수 없습니다. 아이가 잠을 자야 할 때는 Joolz Day² 유모차 본체, 아기 침대에 눕혀야 합니다.
- 경고 부품이 손상되었거나 찢어지거나 없어지거나 없어진 경우에는 유모차를 사용하지 마십시오.
- 경고 유모차를 접을 때 항상 앞바퀴에 회전 잠금 장치를 거십시오. 그렇게 하지 않으면 타이어의 방해를 받아 특히 더운 환경에서 변형이 발생할 수 있습니다.
- 경고 아이를 태우고 내릴 때는 브레이크가 항상 걸려있어야 합니다.
- 경고 Joolz 에서 제공하지 않는 액세서리는 사용하지 마십시오.
- 경고 Joolz 에서 공급 또는 권장하는 예비품만 사용해야 합니다.
- 경고 이 시트는 6개월 이상의 최대 몸무게 15kg까지의 어린이가 사용하도록 제작되었습니다.

경고 Joolz Day² 아기 침대는 스스로 앉거나 구를 수 없고, 손과 무릎으로 스스로 몸을 일으킬 수 없는 아이에게 적합합니다. 아이의 최대 몸무게: 9kg.

경고 이 제품은 도움을 받지 않고는 스스로 앉을 수 없는 아이에게만 적합합니다.

경고 단단하고 수평이며 건조한 표면에서만 사용하십시오.

경고 휴대용 아기 침대 가까이에서 다른 아이들이 어른의 감독 없이 놀지 않도록 하십시오.

경고 휴대용 아기 침대의 부품이 손상되었거나 찢어지거나 없어진 경우에는 사용하지 마십시오.

경고 직화 또는 전기 스토브, 가스 난로 등 기타 열원 근처에 Joolz Day²를 두지 마십시오.

경고 휴대용 아기 침대의 핸들과 바닥에 손상 및 마모의 징후가 있는지 정기적으로 검사해야 합니다.

경고 사용하기 전에 범퍼 바가 아기 침대/시트 장치에 올바르게 결속되었는지 항상 확인하십시오.

경고 휴대용 아기 침대에 놓인 아이의 머리가 아이의 몸보다 더 낮아서는 안 됩니다.

경고 Joolz가 제공한 매트리스에 추가 매트리스를 얹지 마십시오.

24개월의 보증 기간은 구입일로부터 시작됩니다. 보증은 제조상 결함에 적용되나, 제품의 교환 또는 반품은 불가합니다. 결함이 있는 제품과 함께 다음을 대리점에 제출하는 경우에만 보증이 유효합니다.

- 1) 올바르게 모두 작성한 보증서 카드
- 2) 구입 영수증 사본
- 3) 결함에 대한 상세한 설명

대리점에서 불만 사항을 지원할 수 없는 경우 제조사에 문의하십시오. 수리로 인해 보증 기간이 연장되지는 않습니다.

보증서 카드는 joolz.com 에서 제공됩니다.

이 카드를 웹사이트에서 작성하여 온라인으로 제출하십시오. Joolz Day의 부메랑 부품 사이 두꺼운 관에 부착된 투명 스티커에 적혀 있는 프레임 번호를 기입하십시오.

다음의 경우 보증은 무효입니다.

- 원래의 구입 영수증 없이 제품이 반환된 경우
- 결함 및/또는 손상이 부적절한 사용에 의해 및/또는 고객의 수정에 의해 야기된 경우
- 변색/녹이 세척, 빗물 또는 햇빛에 의해 야기된 경우
- 마모 및 찌김이 정상적 사용의 결과인 경우
- Joolz Day² 가 인증하지 않은 풋보드로 인한 결함인 경우.

Joolz Day² 유모차 및 아기 침대의 개발 진과정에서 중요한 사항은 안전입니다. 따라서 Joolz는 다음과 같은 최고의 안전 기준을 충족합니다.

유럽: EN 1888:2012 / EN1466:2014

질문 및/또는 의견이 있는 경우 웹사이트 joolz.com 및 페이스북 (facebook.com/myjoolz) 를 방문하시거나 해당 소매상에게 문의해주세요.

유지관리/세탁 지침

미온수와 비누로 천을 세탁하십시오 깨끗한 물로 행구고 건조시킵니다. 표백제나 기타 화학 세제를 사용하지 마십시오. 유모차가 계속해서 부드럽게 주행하려면 주기적으로(대략 월 1회) 바퀴와 금속 부품에 테프론 또는 실리콘 스프레이를 뿌리십시오.



Joolz Day[®] 유모차의 알루미늄 부품은 부식 등 외부 영향을 받지 않도록 양극 산화 처리했습니다. 양극 산화 처리된 부품은 산성 세정제나 그리스에 취약하여 이를 사용할 경우 알루미늄 부품에 얼룩이나 변색이 발생할 수 있습니다. 따라서 유모차의 알루미늄 부품은 온수와 부드러운 천으로 닦는 것이 좋습니다.

重要信息：使用之前，请仔细阅读这些说明并妥善保存以备日后参考。



警告

- 警告 切勿让小孩处于无人看管的状态。
- 警告 使用前，确保所有锁定装置均已锁定到位。
- 警告 为避免受伤，在展开和折叠本产品时确保不要让小孩靠近。
- 警告 请勿让小孩玩耍本产品。
- 警告 本座椅不适合 6 个月以下的婴儿使用。
- 警告 应始终使用约束系统。
- 警告 使用之前，检查提篮、座椅或婴儿座椅附件装置是否锁定到位。
- 警告 本产品不适合在跑步或溜冰时使用。
- 警告 Joolz Day² 提篮和座椅仅能与 Joolz Day² 车架配合使用，反之亦然。
- 警告 请勿使用其他垫子。
- 警告 任何附加到 Joolz Day² 婴儿车侧面和/或车把的负重均会影响其稳定性。
- 警告 每个 Joolz Day² 提篮或座椅只能容纳一个小孩。
- 警告 仅使用经 Joolz 批准的座椅、婴儿座椅、更换部件和

配件。

警告 对于与 Joolz Day² 车架结合使用的婴儿座椅，此器具不能替代提篮或婴儿床。如果小孩需要睡觉，应将其放入 Joolz Day² 婴儿车、提篮或婴儿床。

警告 如果婴儿车的任何部件损坏、破损或缺失，请勿使用。

警告 折叠婴儿车时，请务必使用前轮上的转向锁。否则可能会阻碍轮子，导致变形，尤其是在温度较高的环境下。

警告 在放入和抱出小孩时，应始终踩下刹车装置。

警告 不应使用非 Joolz 提供的配件。

警告 仅使用 Joolz 供应或推荐的备用部件。

警告 本座椅适用于 6 个月及以上且体重不超过 15 公斤的小孩使用。

⚠️针对提篮的警告

警告 Joolz Day² 提篮适用于不能自行坐起、不能翻身以及不能用手和膝盖撑起身体的小孩。小孩体重不得超过：9 公斤。

警告 本产品仅适用于不能自行坐起的小孩。

警告 仅在稳固、水平且干燥的表面上使用。

警告 无人看管时，请勿让其他小孩在提篮旁玩耍。

警告 如果提篮的任何部件损坏、破损或缺失，请勿使用。

警告 保持 Joolz Day² 远离明火和其他热源，如电暖器、煤气暖炉等。

警告 应定期检查提篮手柄和底部是否有损坏和磨损迹象。

警告 使用之前，务必确保保险杆已正确安装到提篮/座椅上。

警告 在提篮中，小孩的头切勿低于小孩的身体。

警告 请勿在 Joolz 提供的垫子上放置其他垫子。

保修期为自购买之日起的 24 个月。保修范围包括制造上的缺陷，但不退换产品。仅在您将以下物品连同缺陷产品一起提供给零售商时，本保修才有效：

- 1) 完整且正确填写的保修卡；
- 2) 购买收据的副本；
- 3) 关于缺陷的详细描述。

如果零售商无法协助您处理投诉，请联系制造商。任何修理均不会延长保修期。

保修卡可在 joolz.com 上找到。

请填写此卡并以电子方式在网站上提交。填写车架编号，该编号位于 Joolz Day² 回旋部分之间粗管上的透明标签上。

对于以下情况，本保修无效：

- 退回产品时未附带原始购买收据；
- 缺陷和/或损坏由不当使用和/或客户做出的修改造成；
- 变色/渍斑由清洗、淋雨或日晒造成；
- 磨损和破损由正常使用造成；
- 缺陷因使用未经 Joolz Day² 认证的脚踏板造成。

在 Joolz Day² 婴儿车和提篮的整个研发过程中，安全是重要的考量因素。因此，Joolz 符合最高的安全标准：

欧洲：EN 1888:2012 / EN1466:2014

如有任何疑问和/或意见，请访问 joolz.com，facebook.com/myjoolz 或联系您的零售商。

维护 / 清洗说明

用温水和肥皂清洗布料。用清水冲洗并自然晾干。切勿使用漂白剂或其他化学清洁剂。定期（约一个月一次）使用铁氟龙或硅喷剂保养轮子和金属部件，确保婴儿车继续顺畅工作。



Joolz Day² 婴儿车的铝制部件经过阳极氧化处理，以保护其不受腐蚀等外界影响。经过阳极氧化处理的铝制部件易受酸性清洁剂或油脂影响，可导致铝制部件出现污渍和变色。因此，建议您用温水和软布清洁婴儿车的铝制部件。

日本語

重要:お使いになる前にこれらの注意事項をよくお読みください。後で参照するために、取扱説明書を大切に保管してください。

 警告

警告 お子様を付き添いしないで放置しないでください。

警告 お使いになる前にすべてのロック装置が掛かっていることをお確かめください。

警告 ケガを避けるため、製品を折りたたんだり、広げたりする際は、お子様が近くにいないことをお確かめください。

警告 お子様に製品で遊ばせないでください。

警告 このシートユニットは、生後 6 か月未満の

お子様には適していません。

警告 必ずシートベルトを使用してください。

警告 お使いになる前に、ベビーベッド、シートまたはカーシートユニット装着装置が正しくかみ合っていることをお確かめください。

警告 本製品は走りながら押したり、滑らせることには適していません。

警告 Joolz Day² ベビーベッドとシートユニットおよびJoolz Day² ベビーカーは、必ず同じ製品シリーズ同士の組み合わせ

せでお使いください。

警告 別のマットレスを追加してお使いにならないでください。

警告 Joolz Day² ベビーカーの側面または操作レバーに力を加えると、安定性が損なわれます。

警告 Joolz Day² ベビーベッドまたはシートユニットは、1 人用です。

警告 Joolz の認定した本体シート、カーシート、交換部品およびアクセサリーのみをお使いください。

警告 Joolz Day² ベビーカーと組み合わされたカーシートについては、このシートは、ベビーベッドまたはベッドの代わりとなるものではありません。Joolz Day² ベビーカー本体、ベビーベッドまたはベッドに取り付けてください。

警告 部品が損傷、摩耗または欠落している場合は、ベビーカーをお使いにならないでください。

警告 ベビーカーを折りたたむ場合は、必ず、前部キャスタースイベルロックをかけてください。ロックをかけないとタイヤの邪魔になり、特に高温の環境では、変形につながる可能性があります。

警告 お子様を降りさせるときは、必ずブレーキをかけてください。

警告 Joolz の提供するアクセサリ以外はご使用にならないでください。

警告 Joolz の提供または推奨する予備部品のみをお使い

ださい。

警告 このシートは、生後 6 か月以降で体重 15 kg までのお子様向けです。

⚠️ 携帯ベッドに関する警告

警告 Joolz Day² ベビーベッドは補助なしに起き上がることができず、寝返りができない、および自分の手や膝で押して体を持ち上げることができないお子様に適していません。お子様の体重制限: 9 kg まで。

警告 この製品は補助なしに起き上がることができないお子様のみお使いいただけます。

警告 安定した、水平で乾燥した平面でのみご使用ください。

警告 携帯ベッドの近くでお子様だけで遊ばせないでください。

警告 携帯ベッドの部品が損傷、摩耗または欠落している場合は、お使いにならないでください。

警告 電気バーヒーター、ガスの炎などの裸火やその他の熱源に Joolz Day² を近づけないでください。

警告 携帯ベッドの取っ手と底部は、損傷や摩耗の兆候がないか、定期的に確認してください。

警告 お使いになる前に、ベビーベッドまたはシートユニットにバンパー バーが正しくかみ合っていることを必ずお

確かめください。

警告 携帯ベッドに寝かせたお子様の頭は、必ず体よりも高くなるようにしてください。

警告 Joolz の提供するマットレスの上に別のマットレスを追加しないでください。

24 か月の保証期間は、ご購入日から起算されます。保証の対象は製造上の欠陥であり、製品の交換または返品ではありません。保証は、不具合の発生した製品とともに、以下の項目を販売店にご呈示いただいた場合にのみ有効です。

- 1) すべての事項が正しく記入された保証カード
- 2) ご購入時のレシートまたは領収書
- 3) 不具合の詳しい説明

苦情について販売店から支援が得られない場合は、メーカーまでお問い合わせください。修理を行った場合に保証期間が延長されることはありません。

保証カードは、joolz.com から入手することができます。このカードに記入し、ウェブサイトから送信してください。フレーム番号を記入してください。フレーム番号は、Joolz Day² のブザーメラン部品の間の太いチューブに貼り付けられている、透明なステッカーに記載されています。

以下の場合には保証が無効となります。

- 購入時のレシートまたは領収書なしに製品が返品された場合
- 製品の不具合および/または損傷が、お客様による不適切な使用および/または改造によって引き起こされた場合
- 洗浄、雨または日光が原因で変色/しみ汚れが発生した場合
- 通常の使用の結果として消耗が発生した場合
- Joolz Day² 認定以外の乗り用ステップを使用した結果として

不具合が発生した場合

Joolz Day² ベビーカーおよびベビーカーの開発に当たっては、安全性を重視しています。そのため、Joolz では、最高水準の安全規格に適合しています。

欧州: EN 1888:2012 / EN1466:2014

ご不明の点またはご意見などがありましたら、joolz.com, facebook.com/myjoolz または販売店までお問い合わせください。

メンテナンス/洗淨方法

フアブリックは、ぬるま湯と石けんを使用して洗淨します。真水ですすぎ、乾燥させます。漂白剤またはその他の合成洗剤は使用しないでください。ベビーカーのスムーズな動きを保つために、キャスターおよび金属部品は、定期的に（およそ月に 1 回）テフロンまたはシリコンスプレーを使用してお手入れしてください。



Joolz Day² ベビーカーのアルミニウム製部品は、腐食などの外的影響から保護するため、アルマイト処理されています。アルマイト処理されたアルミニウム製部品は、酸性のクリーナーやグリースに弱いいため、そのようなクリーナーなどを使用すると、しみ汚れや変色の原因となることがあります。そのため、アルミニウム製部品の洗淨には、温水と柔らかい布を使用することをお勧めします。

重要資訊：使用之前，請仔細閱讀這些說明並妥善保存以備日後參考。

警告

- 警告切勿讓小孩處於無人看管的狀態。
- 警告使用前確保所有鎖定裝置均已鎖上。
- 警告為避免受傷，在展開和折疊本產品時確保不要讓小孩靠近。
- 警告請勿讓孩子玩耍本產品。
- 警告本座椅不適合 6 個月以下的小孩使用。
- 警告應始終使用約束系統。
- 警告使用之前，檢查提籃、座椅或嬰兒座椅附件裝置是否鎖定位。
- 警告本產品不適用於跑步或滑冰時使用。
- 警告The Joolz Day² 提籃和座椅僅能與 Day² 車架配合使用，反之亦然。
- 警告請勿使用其他墊子。
- 警告任何附加到 Joolz Day² 嬰兒車側面和/或車把的負重均會影響其穩定性。
- 警告每個 Joolz Day² 提籃或座椅只能容納一個小孩。

警告僅使用經 Joolz 批准的座椅、嬰兒座椅、更換部件和配件。

警告對於與 Joolz Day² 車架結合使用的嬰兒座椅，此載具不能替代提籃或嬰兒床。如果小孩需要睡覺，應將其放入 Joolz Day² 嬰兒車、提籃或嬰兒床。

警告如果嬰兒車的任何部件損壞、破損或缺失，請勿使用。

警告摺疊嬰兒車時，請務必鎖上前輪的轉向鎖。否則輪胎可能會被卡住，導致變形，在炎熱環境中更是如此。

警告在放入和抱出小孩時，應始終踩下剎車裝置。

警告不應使用非 Joolz 提供的配件。

警告僅使用 Joolz 供應或推薦的備用部件。

警告本座椅適用於 6 個月及以上且體重不超過 15 公斤的寶寶使用。

⚠️針對提籃的警告

警告 Joolz Day² 提籃適用於不能自行坐起、不能翻身以及不能用手和膝蓋撐起身體的小孩。小孩體重不得超過：9 公斤。

警告 本產品僅適用於不能自行坐起的小孩。

警告 僅在穩固、水平且乾燥的表面上使用。

警告 無人看管時，請勿讓其他小孩在提籃旁玩耍。

警告 如果提籃的任何部件損壞、破損或缺失，請勿使用。

警告 保持 Joolz Day² 遠離明火和其他熱源，如電暖器、煤氣暖爐等。

警告 應定期檢查提籃手柄和底部是否有損壞和磨損跡象。

警告 使用之前，務必確保保險桿已正確安裝到提籃/座椅上。

警告 在提籃中，小孩的頭部切勿低於小孩的身體。

警告 請勿在 Joolz 提供的墊子上放置其他墊子。

保固期為自購買之日起的 24 個月。保固範圍包括製造上的缺陷，但不退換產品。僅在您将以下物品連同缺陷產品一起提供給零售商時，本保固才有效：

- 1) 完整且正確填寫的保固卡；
- 2) 購買收據的副本；
- 3) 關於缺陷的詳細描述。

如果零售商無法協助您處理投訴，請聯絡製造商。任何修理均不會延長保固期。

保固卡可在 joolz.com 上找到。

請填寫此卡並以電子方式在網站上提交。填寫車架編號，該編號位於 Joolz Day² 迴旋部分之間粗管上的透明標籤上。

對於以下情況，本保固無效：

- 退回產品時未附帶原始購買收據；
- 缺陷和/或損壞由不當使用和/或客戶做出的修改造成；
- 變色/漬斑由清洗、淋雨或日曬造成；
- 磨損和破損由正常使用造成；
- 缺陷因使用未經 Joolz Day² 認證的腳踏板造成。

在 Joolz Day² 嬰兒車和提籃的整個研發過程中，安全是重要的考量因素。因此，Joolz 符合最高的安全標準：

歐洲：EN 1888:2012 / EN1466:2014

如有任何疑問和/或意見，請造訪 joolz.com、[facebook.com/myjoolz](https://www.facebook.com/myjoolz) 或聯絡您的零售商。

維護/清洗說明

用溫水和肥皂清洗布料。用清水沖洗並自然晾乾。切勿使用漂白劑或其他化學清潔劑。定期（約一個月一次）使用鐵氟龍或硅噴劑保養輪子和金屬部件，確保嬰兒車繼續順暢工作。



Joolz Day² 嬰兒車的鋁制部件經過陽極氧化處理，以保護其不受腐蝕等外界影響。經過陽極氧化處理的鋁制部件易受酸性清潔劑或油脂影響，可導致鋁制部件出現漬斑和變色。因此，建議您用溫水和軟布清潔嬰兒車的鋁制部件。

DANSK

VIGTIGT: Læs disse instruktioner omhyggeligt før brug, og gem dem til fremtidig reference.

⚠ ADVARSEL:

- ADVARSEL** Lad aldrig dit barn være uden opsyn.
- ADVARSEL** Før brug skal du sørge for, at alle låseenheder er aktiveret.
- ADVARSEL** For at undgå skader skal du sikre, at børn holdes på afstand, når dette produkt foldes ud og foldes sammen.
- ADVARSEL** Børn må ikke lege med dette produkt.
- ADVARSEL** Dette sæde er ikke egnet til børn under 6 måneder.
- ADVARSEL** Brug altid selesystemet.
- ADVARSEL** Kontroller før brug, at monteringsenheder til barneseng, sæde eller autosæde er korrekt aktiveret.
- ADVARSEL** Dette produkt er ikke egnet til løb eller skøjteløb.
- ADVARSEL** Joolz Day²-barnesengen og -sædet er kun compatible med Joolz Day²-stellet og vice versa.
- ADVARSEL** Anvend ikke ekstra madrasser.
- ADVARSEL** Hvis der last monteret på siderne og/eller håndtaget på Joolz Day³-klapvognen, kan stabiliteten blive påvirket.

ADVARSEL Joolz Day²-barnesengen eller -sædet er kun beregnet til ét barn.

ADVARSEL Anvend kun sæder, autostole, reservedele og tilbehør, der er godkendt af Joolz.

ADVARSEL En autostol kombineret med Joolz Day²-stellet fungerer ikke som en barneseng eller seng. Hvis barnet har brug for at sove, bør det placeres i en Joolz Day²-klapvogn, -barneseng eller -seng.

ADVARSEL Anvend ikke klapvognen, hvis der er beskadigede, ødelagte eller manglende dele.

ADVARSEL Brug altid forhjulenes drejelås, når klapvognen skal foldes sammen. Hvis man ikke gør dette, kan det medføre, at dækkene kan komme i klemme og blive deforme, særligt i varme miljøer.

ADVARSEL Bremserne skal altid aktiveres, når barnet sættes i eller tages ud.

ADVARSEL Tilbehør, der ikke er leveret af Joolz, bør ikke bruges. **ADVARSEL** Der bør kun bruges reservedele, der er leveret eller anbefalet af Joolz.

ADVARSEL Dette sæde er beregnet til børn fra 6 måneder og op til en maksimal vægt på 15 kg.

ADVARSLER FOR BABYLIFT

ADVARSEL Dette produkt er kun egnet til børn, der endnu ikke selv kan sidde op, rulle rundt eller skubbe sig selv op på hænder og knæ. Maksimal vægt for barnet: 9 kg.

ADVARSEL Dette produkt er kun egnet til børn, der ikke selv kan sidde op.

ADVARSEL Må kun bruges på en fast, vandret, plan og tør overflade.

ADVARSEL Andre børn må ikke lege uden opsyn i nærheden af babyliften.

ADVARSEL Må ikke bruges, hvis der er beskadigede, ødelagte eller manglende dele på babyliften.

ADVARSEL Hold Joolz Day² på afstand af åben ild og andre varmekilder, som f.eks. elektriske varmeapparater, gasbrændere etc.

ADVARSEL Babyliftens håndtag og bund skal kontrolleres regelmæssigt for tegn på skader og slid.

ADVARSEL Før brug skal du altid sørge for, at sikkerhedsbøjlen er korrekt sat på barnesengen/sæderne.

ADVARSEL Når barnet bæres i babyliften, må barnets hoved aldrig være lavere end barnets krop.

ADVARSEL Læg ikke ekstra madrasser oven på den madras, der leveres af Joolz.

JOO LZ

Garanti

Garantiperioden på 24 måneder begynder fra købsdatoen. Garantien dækker produktionsfejl, men ikke bytte eller returnering af produktet. Garantien er kun gyldig, hvis du leverer følgende emner til din forhandler sammen med det defekte produkt:

- 1) Et korrekt udfyldt garantikort
- 2) En kopi af købskvitteringen
- 3) En detaljeret beskrivelse af defekten

Hvis forhandleren ikke kan hjælpe dig med din klage, skal du kontakte producenten. Eventuelle reparationer forlænger ikke garantiperioden.

Du kan finde et garantikort på joolz.com.

Udfyld kortet og indsend det digitalt via hjemmesiden. Udfyld stelnummer, der kan aflæses på det gennemsigtige klistermærke på det tykke rør mellem boomerang-delene på din Joolz Day².

Garantien er ugyldig i disse situationer:

- Hvis produktet returneres uden den originale købskvittering
- Hvis defekter og/eller skader er forårsaget af forkert anvendelse og/eller ændringer foretaget af kunden
- Hvis misfarvninger/pletter er forårsaget af vask, regn eller sol
- Hvis slitagen er resultatet af normal brug
- Hvis defekten er resultat af at have brugt et sidbræt, der ikke er certificeret af Joolz Day².

Sikkerheden er en vigtig prioritet i udviklingen af Joolz Day²-klapvognen og -barnesengen. Joolz er derfor overensstemmende med de højeste sikkerhedsstandarder:

Europa: EN 1888:2012 / EN1466:2014

Besøg joolz.com, [facebook.com/myjoolz](https://www.facebook.com/myjoolz) eller kontakt din forhandler for eventuelle spørgsmål og/eller kommentarer.

Vedligeholdelse/vaskeinstruktioner

Rens stoffet med lunkent vand og sæbe. Skyl med rent vand og lad det tørre. Brug ikke blegemidler eller kemiske rengøringsmidler. Hjulene og metaldele skal regelmæssigt (cirka én gang om måneden) behandles med Teflon- eller silikon spray, så klapvognen bliver ved med at køre problemfrit.



Aluminiumsdelene på din Joolz Day²-klapvogn er anodiserede, så de beskyttes mod ekstern påvirkning, som f.eks. rust. Anodiserede aluminiumsdele er sårbare over for syreholdige rengøringsmidler eller fedt, hvilket kan forårsage pletter og misfarvning af aluminiumsdelene. Derfor anbefaler vi dig at rengøre klapvognens aluminiumsdele med varmt vand og en blød klud.

ΣΗΜΑΝΤΙΚΟ: Διαβάστε αυτές τις οδηγίες προσεκτικά πριν από τη χρήση και φυλάξτε τις για μελλοντική αναφορά.

ΠΡΟΕΙΔΟΠΟΙΗΣΗ

- ΠΡΟΕΙΔΟΠΟΙΗΣΗ** Μην αφήνετε ποτέ το παιδί σας χωρίς επίτηρηση.
- ΠΡΟΕΙΔΟΠΟΙΗΣΗ** Βεβαιωθείτε ότι έχουν ενεργοποιηθεί όλες οι διατάξεις ασφάλισης πριν από τη χρήση.
- ΠΡΟΕΙΔΟΠΟΙΗΣΗ** Για την αποφυγή τραυματισμού, βεβαιωθείτε ότι το παιδί σας δεν βρίσκεται κοντά όταν ανοίγεται ή κλείνεται το τριούν.
- ΠΡΟΕΙΔΟΠΟΙΗΣΗ** Μην αφήνετε το παιδί σας να παίζει με το προϊόν αυτό.
- ΠΡΟΕΙΔΟΠΟΙΗΣΗ** Το κάθισμα δεν είναι κατάλληλο για παιδιά κάτω των 6 μηνών.
- ΠΡΟΕΙΔΟΠΟΙΗΣΗ** Χρησιμοποιείτε πάντα το σύστημα πρόσδεσης.
- ΠΡΟΕΙΔΟΠΟΙΗΣΗ** Ελέγχετε ότι οι διατάξεις σύνδεσης του λίκνου, του καθίσματος ή του καθίσματος αυτοκινήτου έχουν ασφαλίσει σωστά πριν από τη χρήση.
- ΠΡΟΕΙΔΟΠΟΙΗΣΗ** Μην χρησιμοποιείτε το προϊόν αυτό όταν κάνετε τζόκινγκ ή όταν φοράτε πατίνια.
- ΠΡΟΕΙΔΟΠΟΙΗΣΗ** Οι διατάξεις του λίκνου και του καθίσματος Joolz Day² είναι συμβατές μόνο με το σκελετό Joolz Day² και αντίστροφα.
- ΠΡΟΕΙΔΟΠΟΙΗΣΗ** Μην χρησιμοποιείτε επιπλέον στρώμα.
- ΠΡΟΕΙΔΟΠΟΙΗΣΗ** Τυχόν βάρος που θα προσδεθεί στις πλευρές ή/

και τη λαβή του καροτσιού Joolz Day² ενδέχεται να επηρεάσει τη σταθερότητά του.

ΠΡΟΕΙΔΟΠΟΙΗΣΗ Οι διατάξεις του λίκνου και του καθίσματος Joolz Day² μπορούν να μεταφέρουν ένα παιδί η κάθε μία.

ΠΡΟΕΙΔΟΠΟΙΗΣΗ Χρησιμοποιείτε μόνο καθίσματα σώματος, καθίσματα αυτοκινήτου, εξαρτήματα αντικατάστασης και αξεσουάρ που είναι ενυδατωμένα από την Joolz.

ΠΡΟΕΙΔΟΠΟΙΗΣΗ Για καθίσματα αυτοκινήτου σε συνδυασμό με το σκελετό Joolz Day², αυτό το σύστημα μεταφοράς δεν αντικαθιστά λίκνο ή κρεβάτι. Αν το παιδί σας πρέπει να κοιμηθεί, πρέπει να τοποθετηθεί στο καρότσι, λίκνο ή κρεβάτι Joolz Day².

ΠΡΟΕΙΔΟΠΟΙΗΣΗ Μην χρησιμοποιείτε το καρότσι αν οποιδήποτε τμήμα του είναι φθαρμένο, σχισμένο ή λείπει.

ΠΡΟΕΙΔΟΠΟΙΗΣΗ Εφαρμόζετε πάντα την ασφάλεια περιστροφής στους μπροστινούς τροχούς όταν διπλώνετε το καρότσι. Σε αντίθετη περίπτωση ενδέχεται να προκληθεί εμπλοκή στα ελαστικά, με αποτέλεσμα παραμόρφωση, ειδικά σε ζεστό περιβάλλον.

ΠΡΟΕΙΔΟΠΟΙΗΣΗ Τα φρένα πρέπει να είναι πάντοτε ασφαλισμένα κατά την τοποθέτηση και την απομάκρυνση του παιδιού.

ΠΡΟΕΙΔΟΠΟΙΗΣΗ Δεν πρέπει να χρησιμοποιούνται αξεσουάρ που δεν παρέχονται από την Joolz.

ΠΡΟΕΙΔΟΠΟΙΗΣΗ Πρέπει να χρησιμοποιούνται μόνο ανταλλακτικά που παρέχονται ή συνιστώνται από την Joolz.

ΠΡΟΕΙΔΟΠΟΙΗΣΗ Το κάθισμα αυτό προορίζεται για παιδιά από 6 μηνών έως το πολύ 15 kg.

⚠️ ΠΡΟΕΙΔΟΠΟΙΗΣΕΙΣ ΓΙΑ ΤΟ ΛΙΚΝΟ ΜΕΤΑΦΟΡΑΣ

ΠΡΟΕΙΔΟΠΟΙΗΣΗ Το λίκνο Joolz Day² είναι κατάλληλο για παιδιά που δεν μπορούν να καθίσουν χωρίς βοήθεια, να γυρίσουν ανάποδα και να στηριχθούν στα χέρια και τα πόδια τους. Μέγιστο βάρος παιδιού: 9 kg.

ΠΡΟΕΙΔΟΠΟΙΗΣΗ Το προϊόν είναι κατάλληλο μόνο για παιδιά που δεν μπορούν να καθίσουν χωρίς βοήθεια.

ΠΡΟΕΙΔΟΠΟΙΗΣΗ Χρησιμοποιείτε μόνο σε σταθερή, οριζόντια και στενή επιφάνεια.

ΠΡΟΕΙΔΟΠΟΙΗΣΗ Μην αφήνετε άλλα παιδιά να παίζουν χωρίς επίτηρηση κοντά στο λίκνο μεταφοράς.

ΠΡΟΕΙΔΟΠΟΙΗΣΗ Μη χρησιμοποιείτε το λίκνο μεταφοράς σε περίπτωση που έχει σπάσει, σχιστεί ή λείπει κάποιο τμήμα του.

ΠΡΟΕΙΔΟΠΟΙΗΣΗ Κρατήστε το Joolz Day² μακριά από ανοιχτές φλόγες και άλλες πηγές θερμότητας, όπως ηλεκτρικές θερμάστρες, τζάκια αερίου κ.λπ.

ΠΡΟΕΙΔΟΠΟΙΗΣΗ Οι λαβές και το κάτω μέρος του λίκνου μεταφοράς πρέπει να ελέγχονται τακτικά για ενδείξεις ζημιάς και φθοράς.

ΠΡΟΕΙΔΟΠΟΙΗΣΗ Να βεβαιώνετε πάντα ότι η προστατευτική μπάρα είναι σωστά ασφαλισμένη στη διάταξη λίκνου/καθίσματος πριν από τη χρήση. -

ΠΡΟΕΙΔΟΠΟΙΗΣΗ Το κεφάλι του παιδιού στο λίκνο μεταφοράς δεν πρέπει ποτέ να βρίσκεται πιο χαμηλά από το σώμα του.

ΠΡΟΕΙΔΟΠΟΙΗΣΗ Μην τοποθετείτε επιπλέον στρώμα πάνω στο στρώμα που παρέχεται από την Joolz.

JOO LZ

instruction manual Joolz Day² 117

JOOLZ

Εγγύηση

Η εγγύηση διαρκεί 24 μήνες και ξεκινά την ημέρα της αγοράς. Η εγγύηση καλύπτει ελαττώματα κατασκευής, αλλά όχι την ανταλλαγή ή επιστροφή του προϊόντος. Η εγγύηση ισχύει μόνο αν προσκομίσετε στο μεταπωλητή σας το ελαττωματικό προϊόν μαζί με τα παρακάτω:

- 1) ολοκληρωμένη και σωστά συμπληρωμένη κάρτα εγγύησης,
- 2) αντίγραφο της απόδειξης αγοράς,
- 3) λεπτομερή περιγραφή του ελαττώματος.

Αν ο μεταπωλητής δεν μπορεί να βοηθήσει με το πρόβλημά σας, επικοινωνήστε με τον κατασκευαστή. Οποιαδήποτε επισκευή δεν παρατείνει την περίοδο εγγύησης.

Η κάρτα εγγύησης βρίσκεται στο joolz.com.

Συμπληρώστε αυτήν την κάρτα και στείλτε την ηλεκτρονικά στον ιστότοπο. Συμπληρώστε τον αριθμό πλαισίου που βρίσκεται σε ένα διαφανές αυτοκόλλητο στον παχύ σωλήνα που υπάρχει στο τμήμα σχήματος μπούμερανγκ του Joolz Day².

Η εγγύηση είναι άκυρη αν:

- το προϊόν επιστραφεί χωρίς την πρωτότυπη απόδειξη αγοράς,
- τα ελαττώματα ή/και οι ζημιές έχουν προκληθεί από ακατάλληλη χρήση ή/και από τροποποιήσεις που έγιναν από τον πελάτη,
- ο αποχρωματισμός/οι λεκέδες προκλήθηκαν από πλύσιμο, βροχή ή έκθεση στον ήλιο,
- η φθορά και τα σχίσματα είναι αποτέλεσμα κανονικής χρήσης,
- το ελάττωμα είναι αποτέλεσμα της χρήσης πλατφόρμας για δεύτερο παιδί που δεν έχει πιστοποιηθεί για το Joolz Day².

Η ασφάλεια ήταν σημαντικός παράγοντας σε ολόκληρο το σχεδιασμό του καρτσαίου και του λίκνου Joolz Day. Συνεπώς, η Joolz συμμορφώνεται με τα υψηλότερα πρότυπα ασφαλείας:

Ευρώπη: EN 1888:2012 / EN1466:2014

Επισκεφτείτε τις διευθύνσεις joolz.com, [facebook.com/myjoolz](https://www.facebook.com/myjoolz) ή επικοινωνήστε με το μεταπωλητή σας για τυχόν ερωτήσεις ή/και σχόλια.

Συντήρηση / Οδηγίες πλυσίματος

Καθαρίστε το ύφασμα με χλιαρό νερό και σαπούνι. Ξεπλύνετε με καθαρό νερό και αφήστε το να στεγνώσει. Μη χρησιμοποιείτε ποτέ χλωρίνη ή άλλα χημικά απορρυπαντικά. Ανά τακτά χρονικά διαστήματα (περίπου μία φορά το μήνα) να χρησιμοποιείτε Teflon ή στρεί σιλικόνης στους τροχούς και τα μεταλλικά μέρη, για να διασφαλίζετε την ομαλή κίνηση του καροτσιού.



Τα μέρη του καροτσιού Joolz Day² από αλουμίνιο είναι ανοδιωμένα για να προστατεύονται από εξωτερικές επιδράσεις όπως η διάβρωση. Τα μέρη από ανοδιωμένο αλουμίνιο είναι ευάλωτα σε όξινα καθαριστικά ή γράσο, τα οποία μπορεί να προκαλέσουν λεκέδες και αποχρωματισμούς στο αλουμίνιο. Συνεπώς, συνιστάται να καθαρίζετε τα μέρη του καροτσιού από αλουμίνιο με ζεστό νερό και ένα μαλακό πανί.

ENJOY THE RIDE!