

Joie™

birth to 22kg/(birth - 48 months)

versatrax™ stroller

- GB Instruction Manual
- FR Manuel d'utilisateur
- DE Bedienungsanleitung
- ES Manual de instrucciones
- PT Manual de Instruções
- PL Instrukcja obsługi
- IT Manuale di istruzioni
- NL Handleiding
- EL Εγχειρίδιο οδηγιών χρήσης
- DA Brugervejledning
- SV Bruksanvisning
- CZ Návod k obsluze
- SK Návod na použitie
- TR Kullanma kılavuzu
- RU Руководство по эксплуатации
- AR دليل التعليمات
- ET Kasutusjuhend
- FI Käyttöopas
- LT Naudotojo vadovas
- LV Lietošanas instrukcija

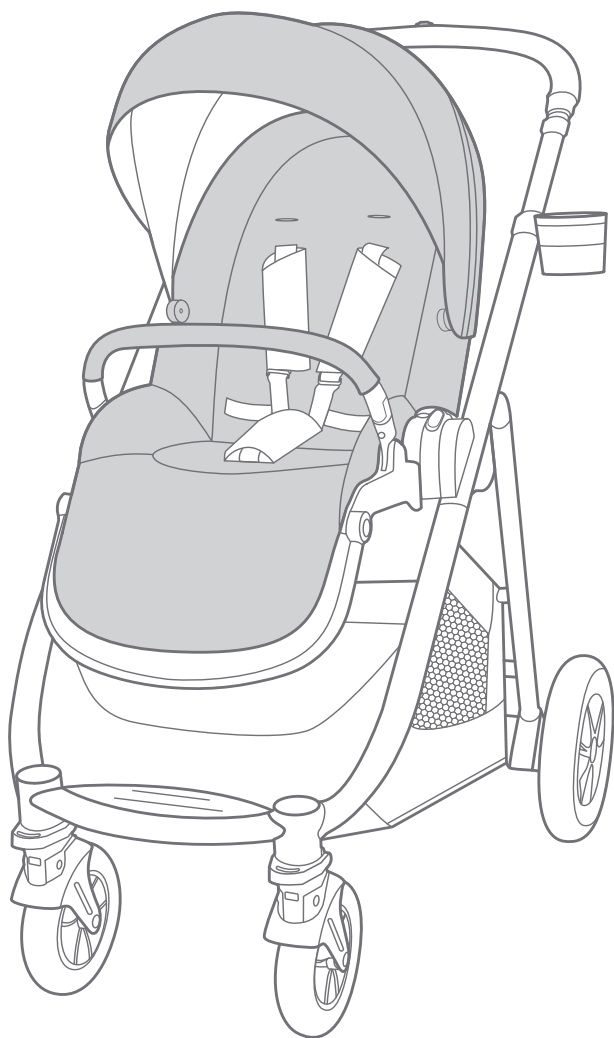

IMPORTANT - READ CAREFULLY AND KEEP FOR FUTURE REFERENCE. Stroller Assembly

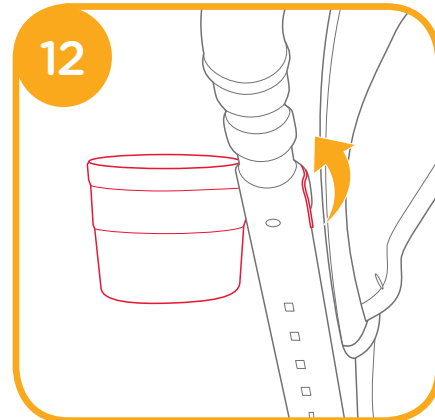
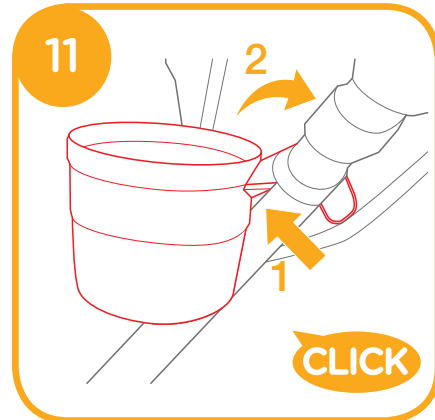
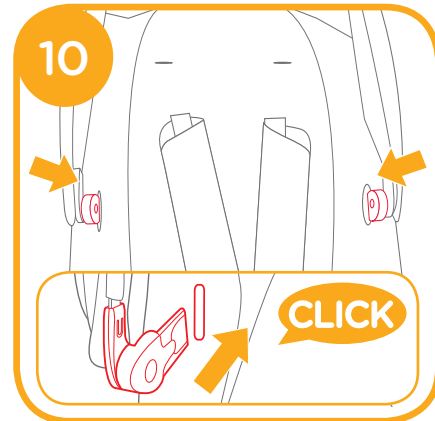
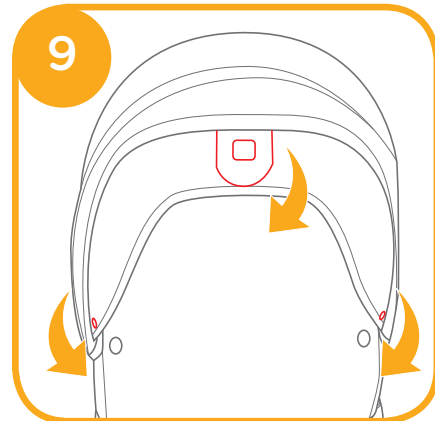
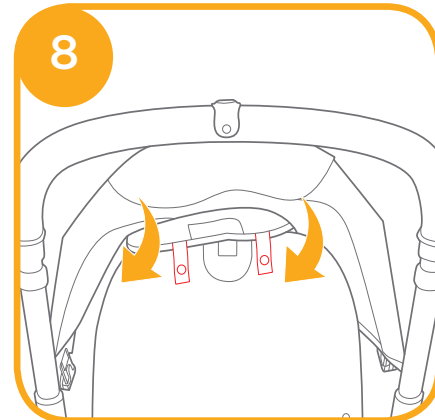
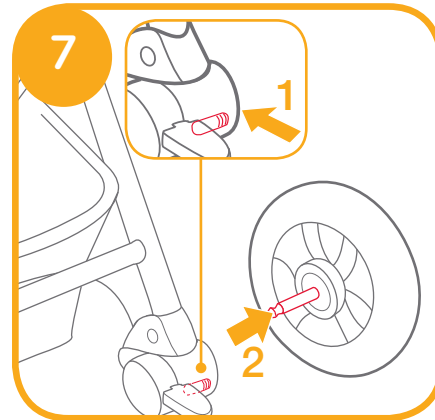
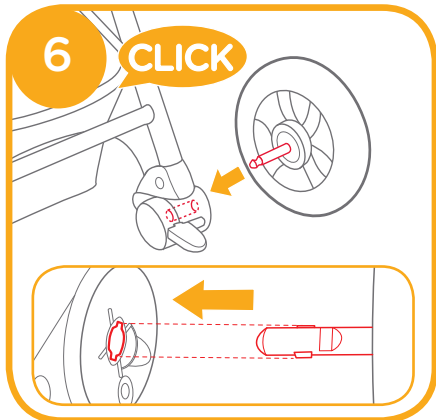
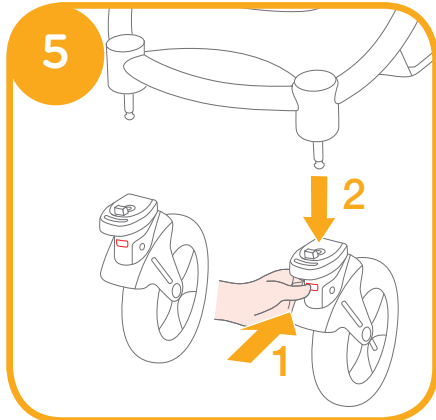
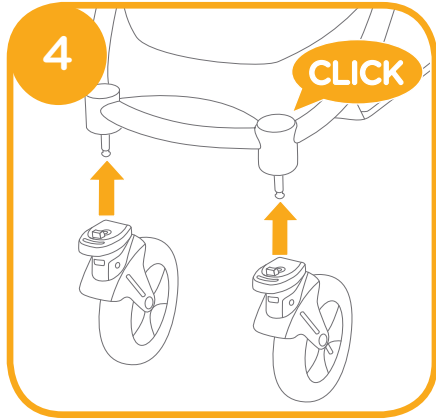
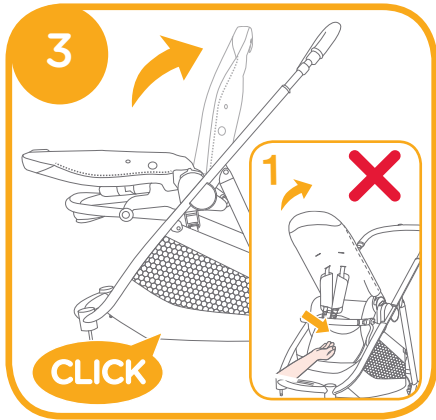
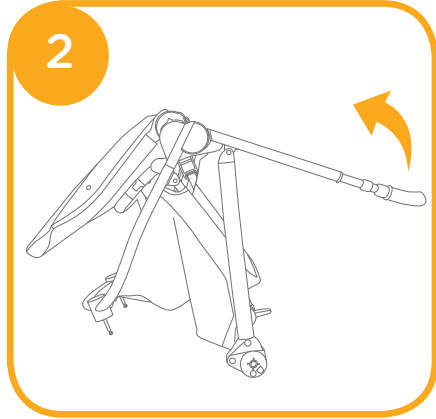
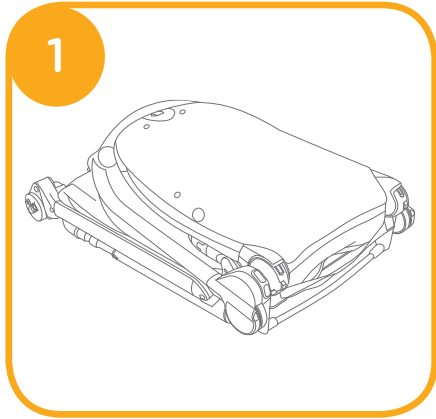

Stroller Operation

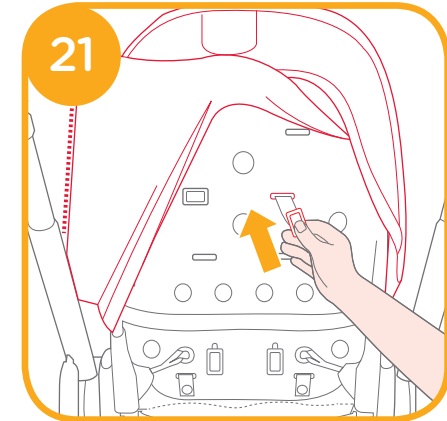
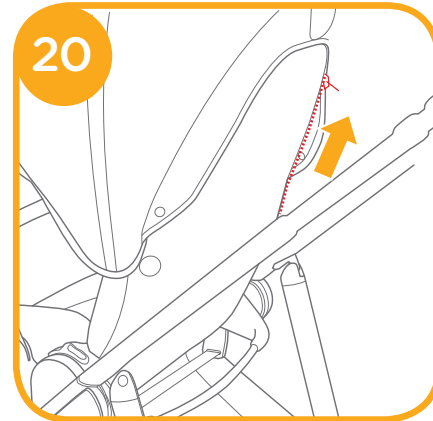
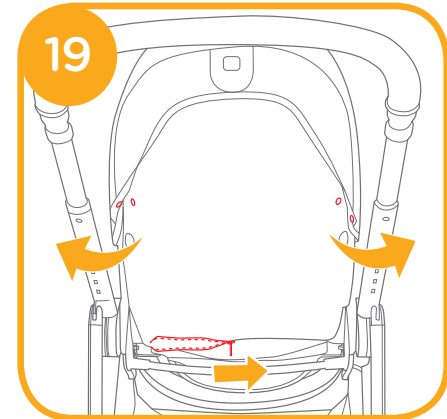
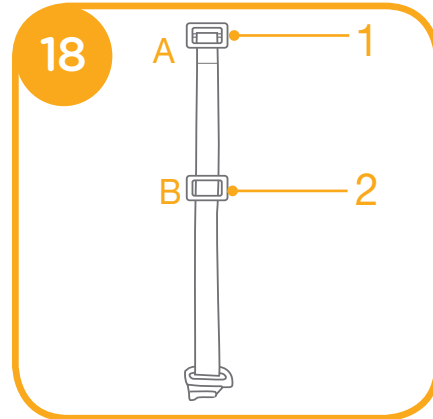
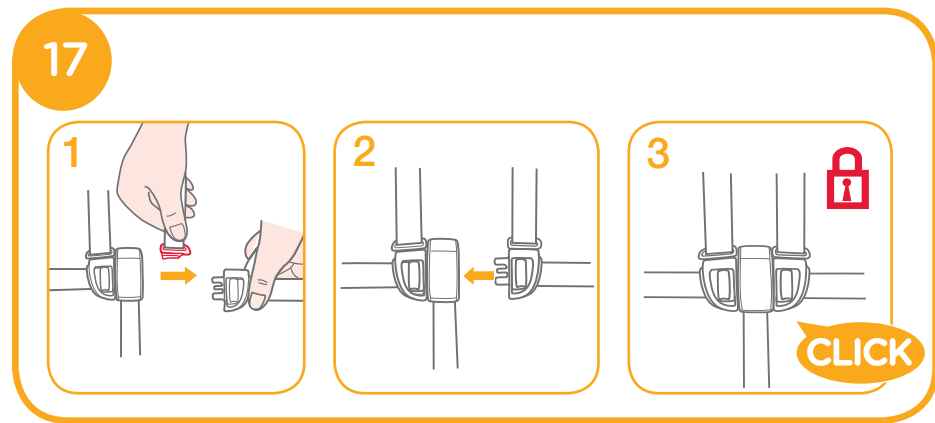
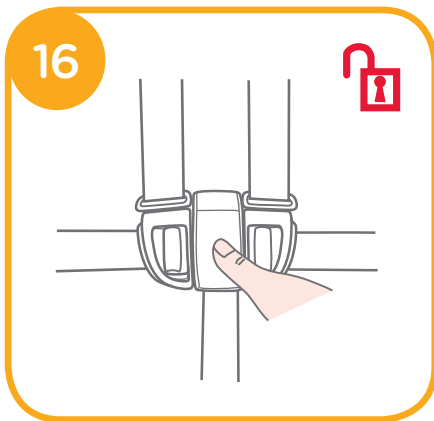
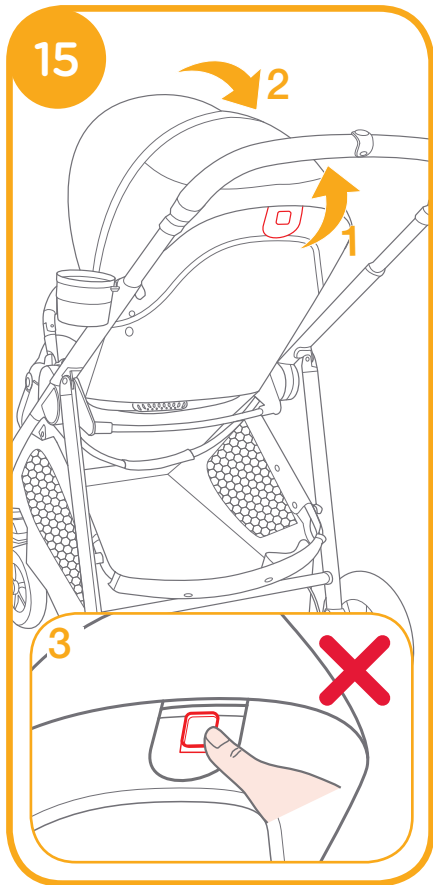
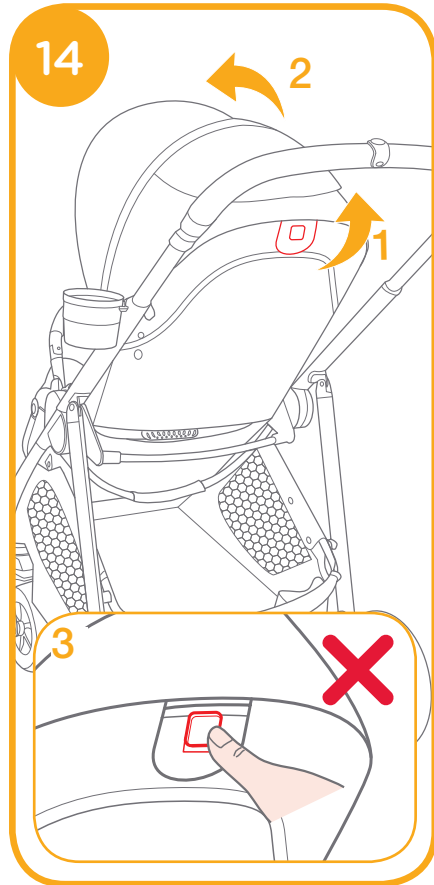

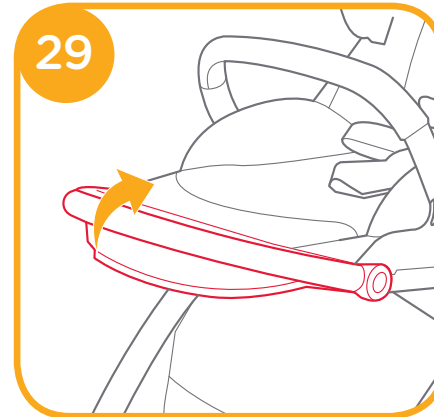
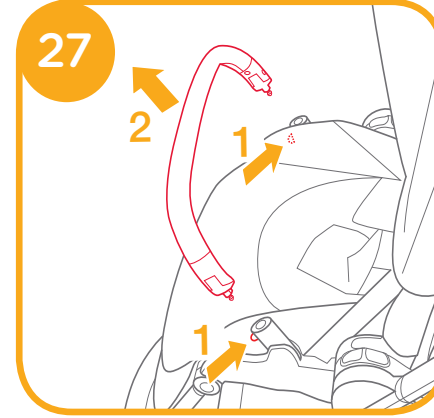
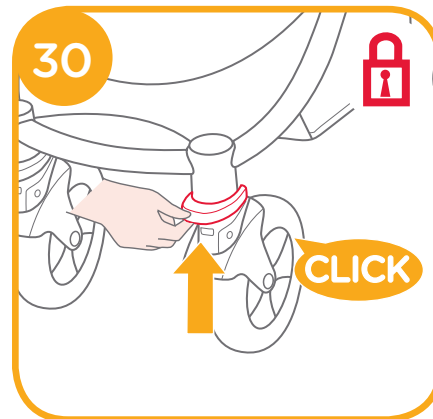
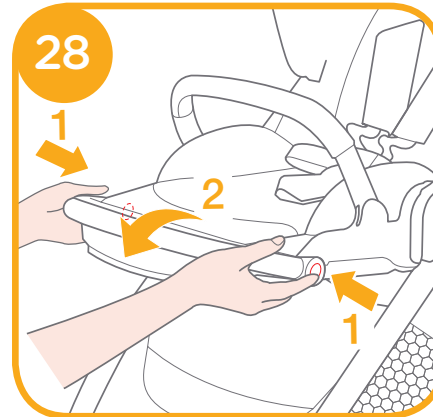
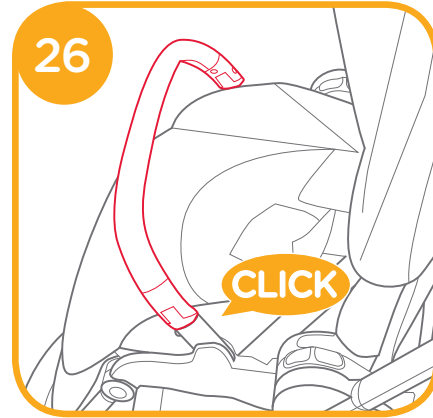
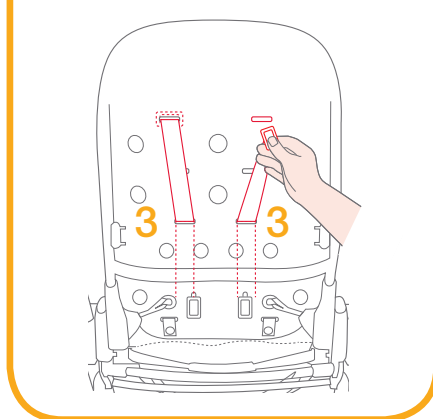
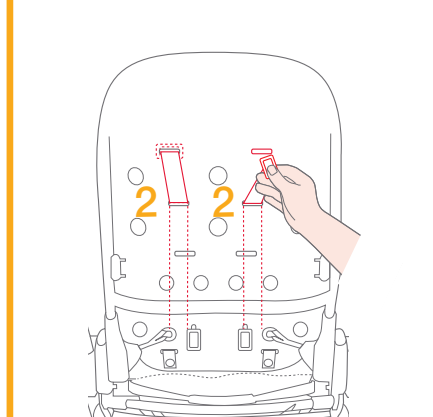
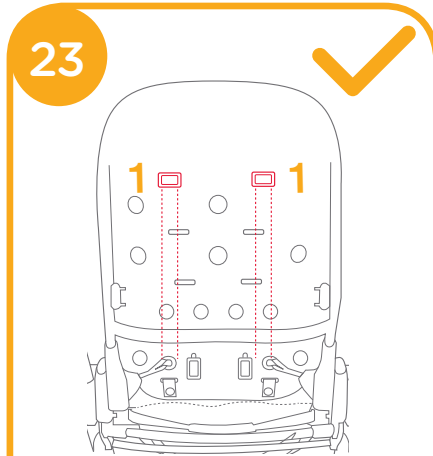
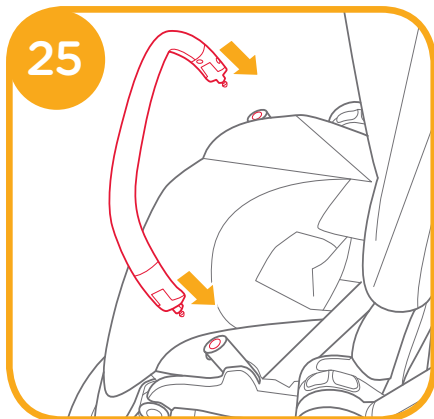
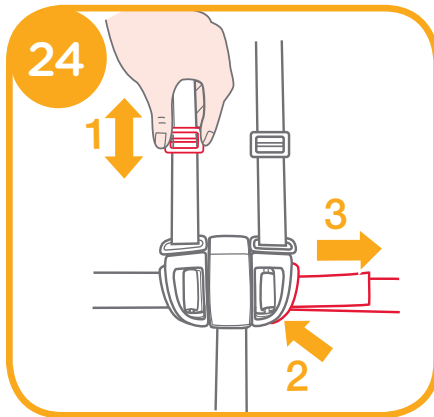
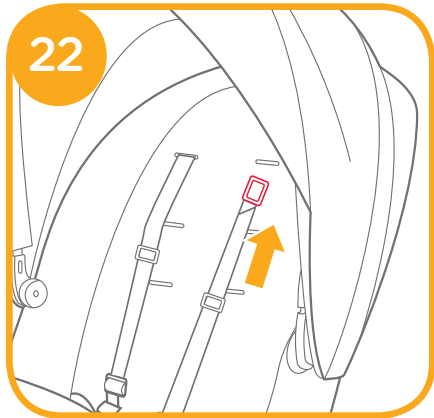

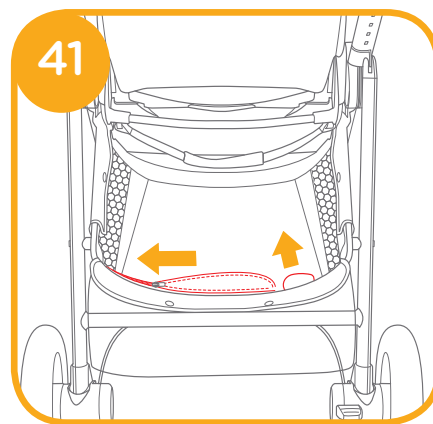
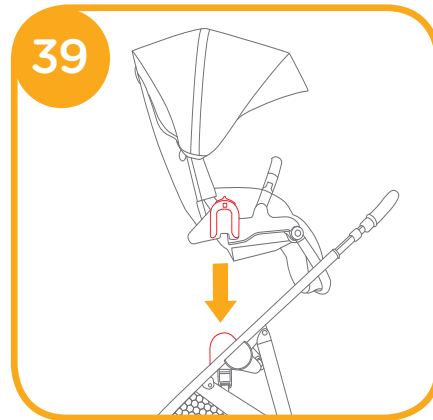
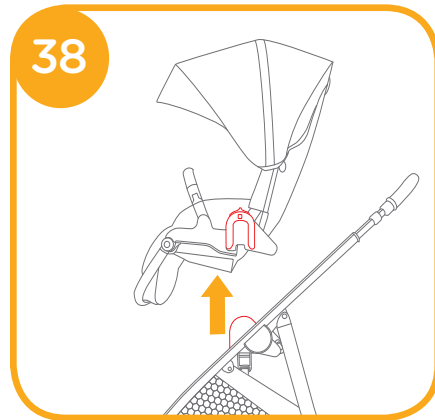
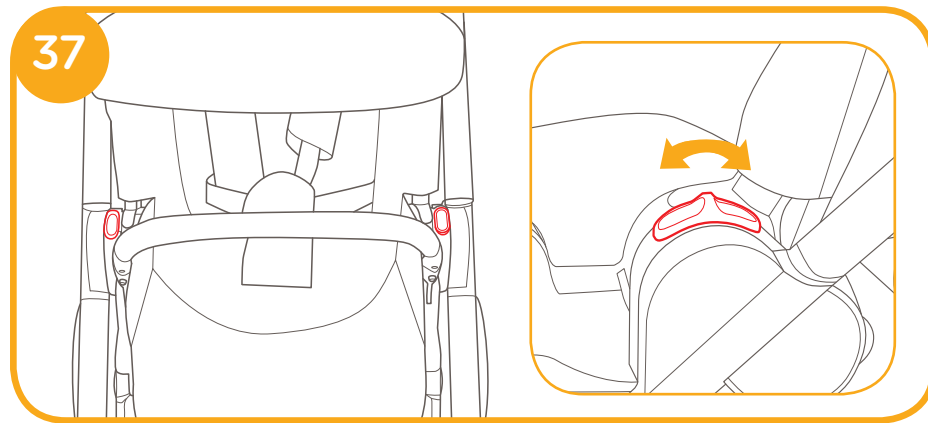
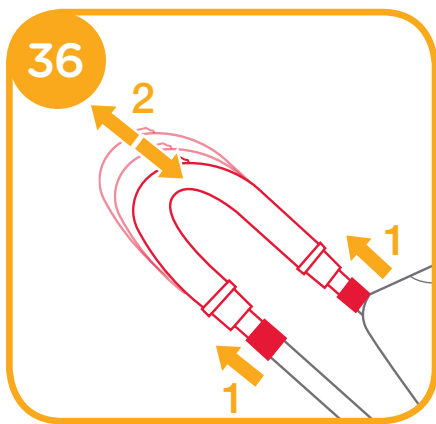
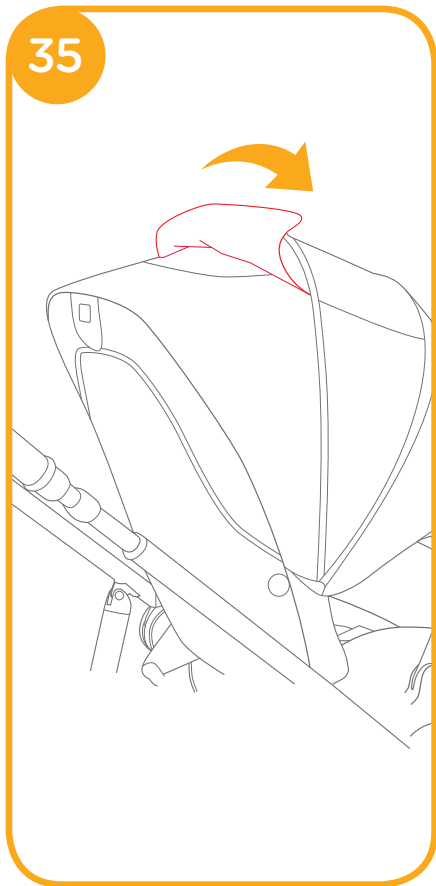
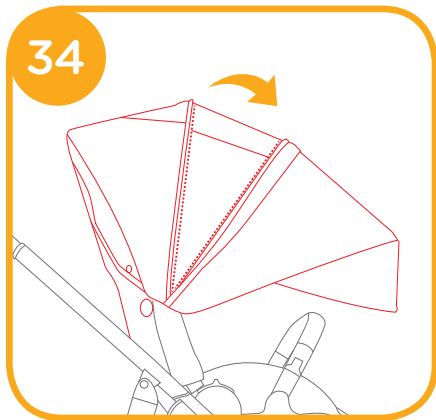
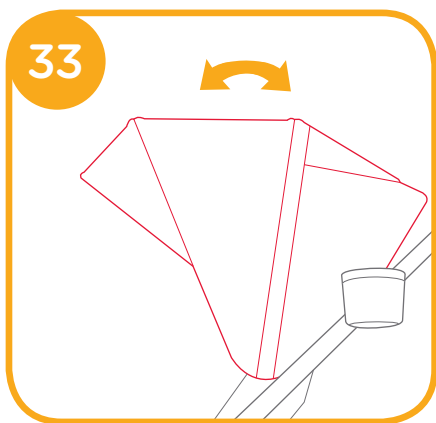
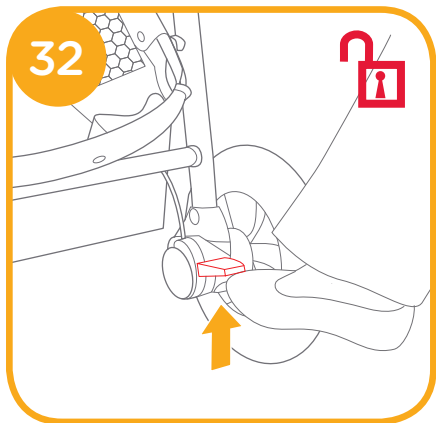

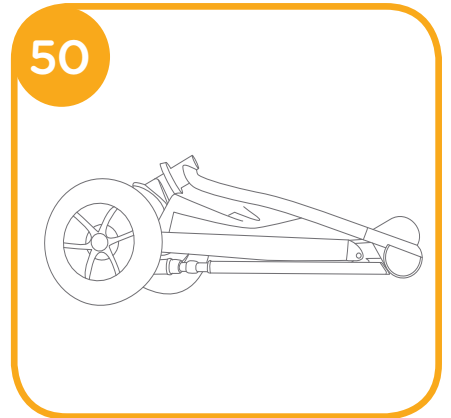
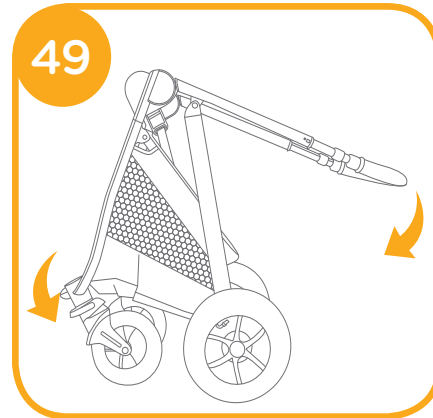
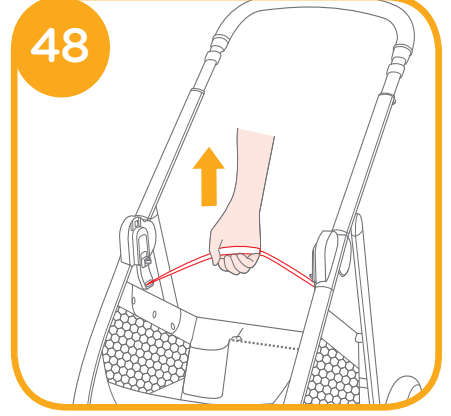
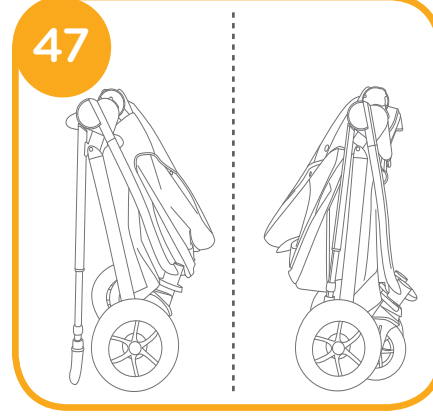
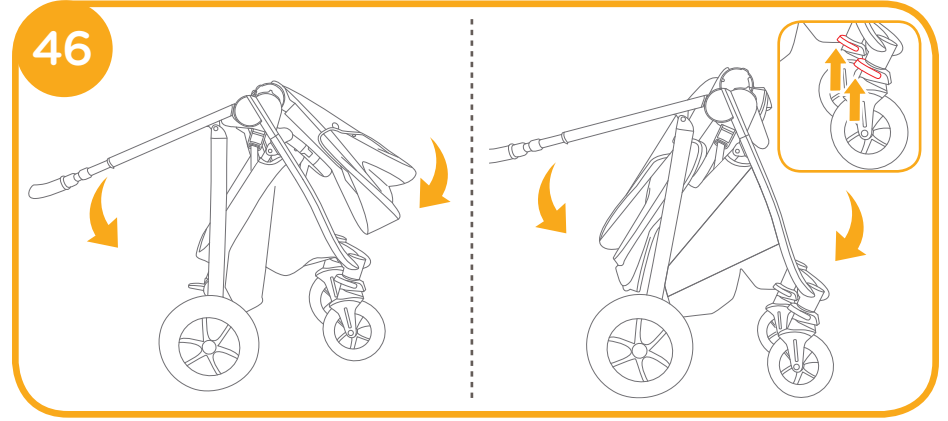
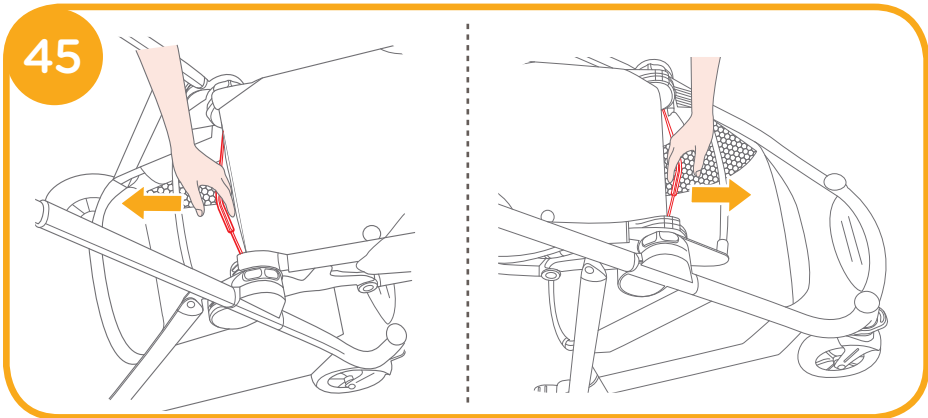
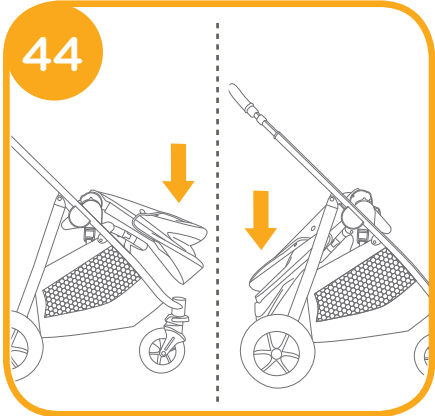
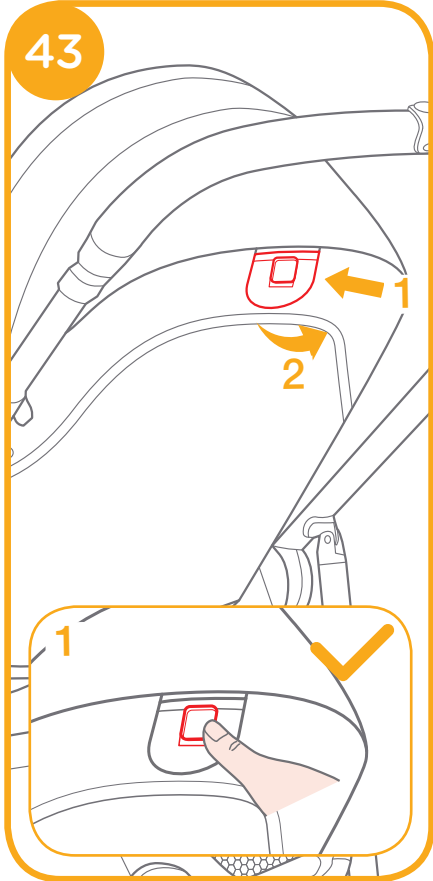
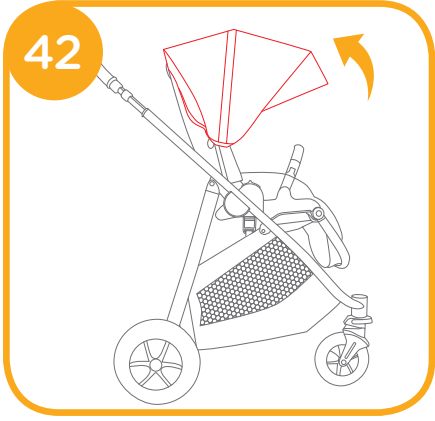

Accessories (May not be included in purchase)

Accessories may be sold separately or may not be available depending on region.

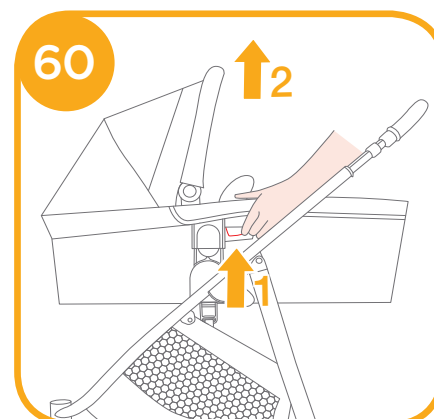
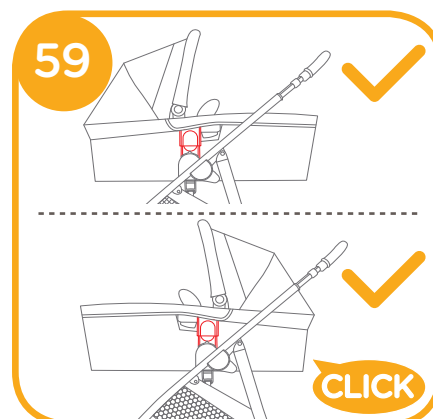
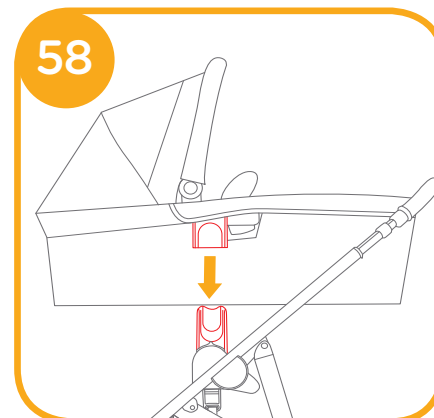
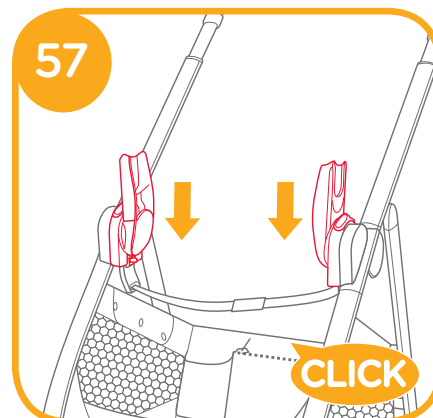
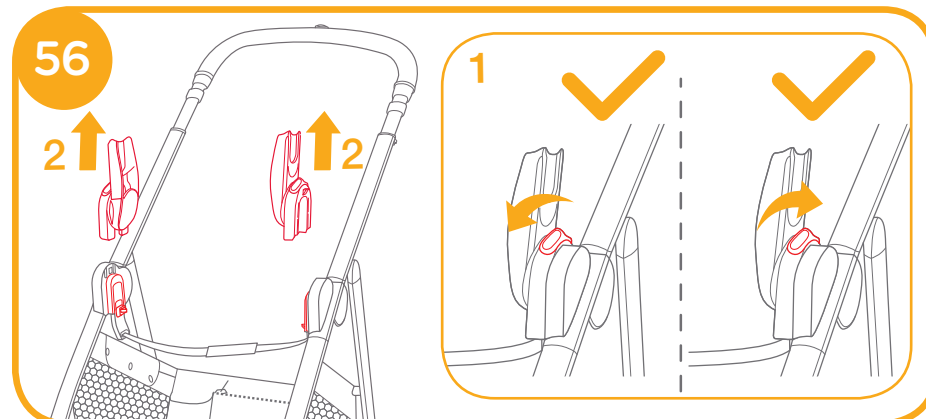
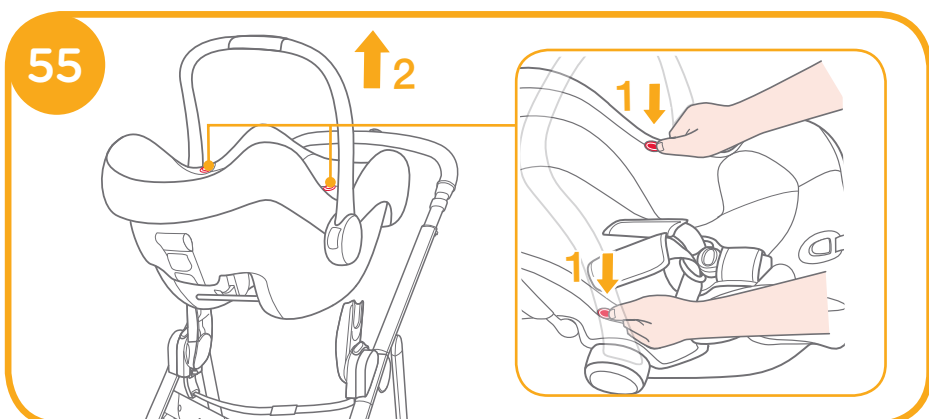
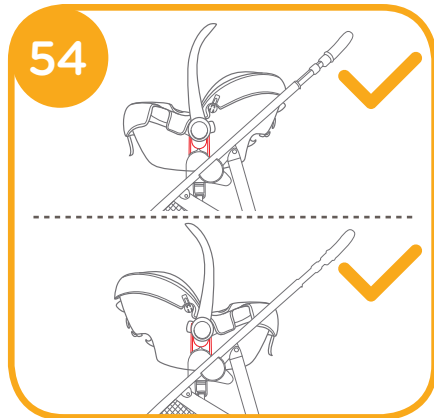
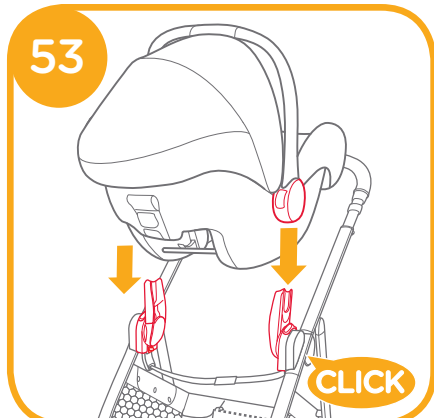
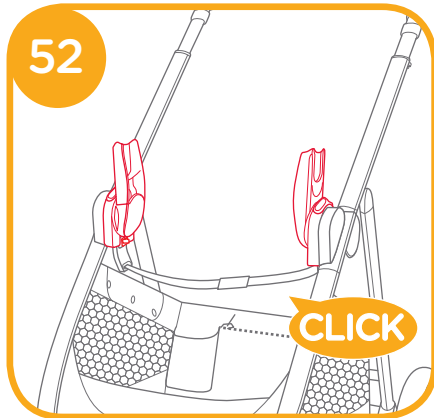
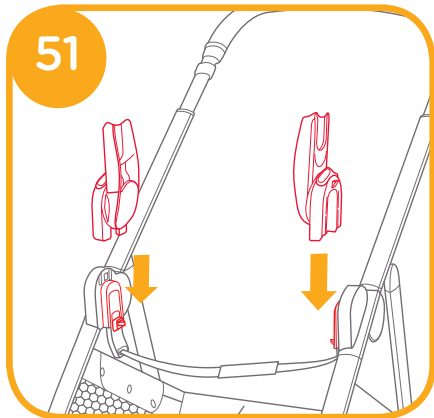

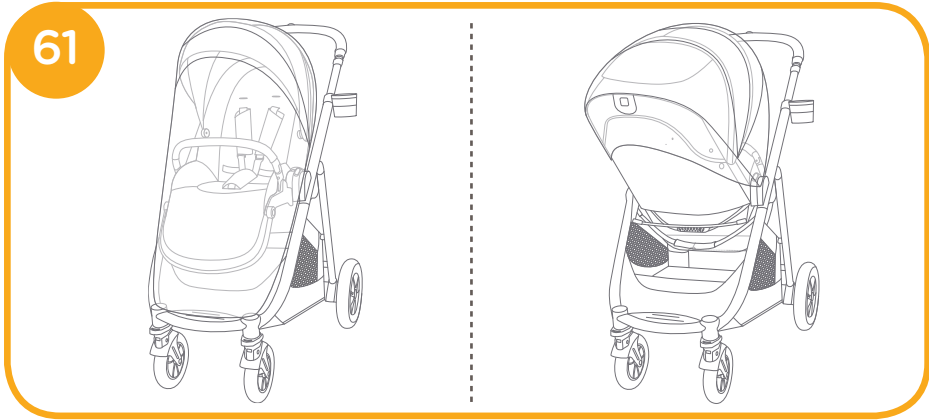

Detach & Assemble Soft Goods

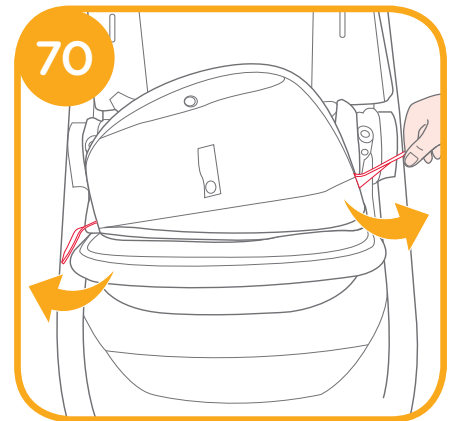
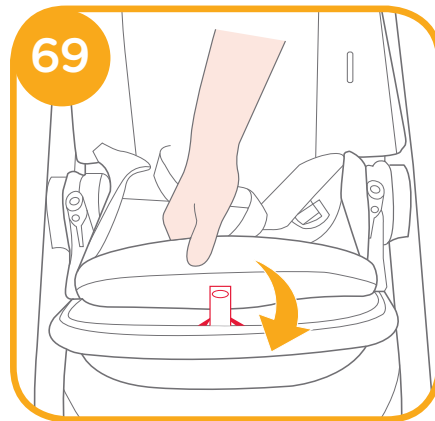
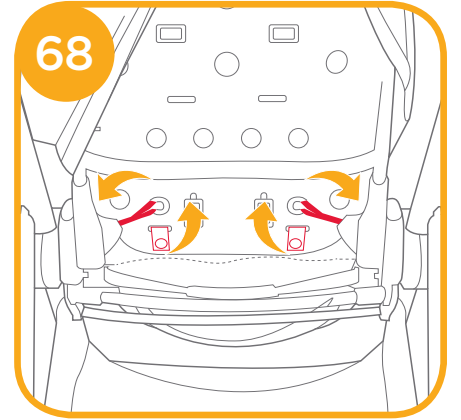
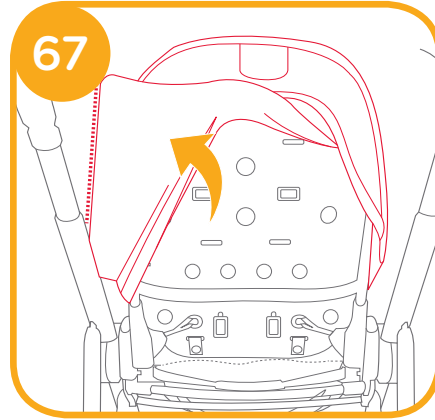
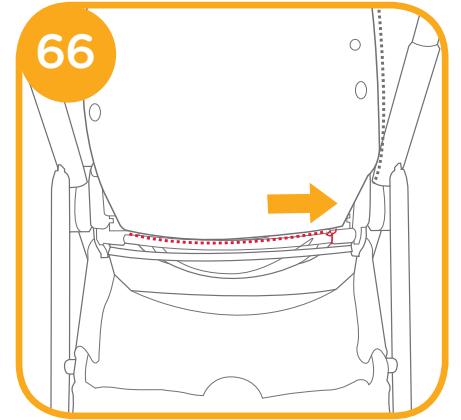
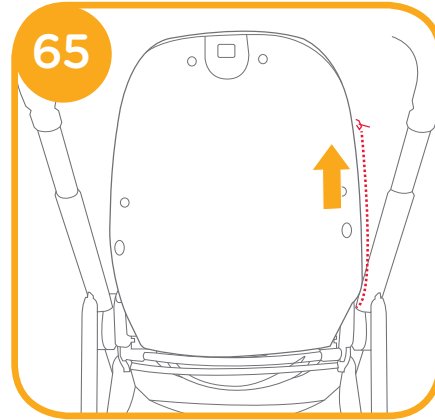
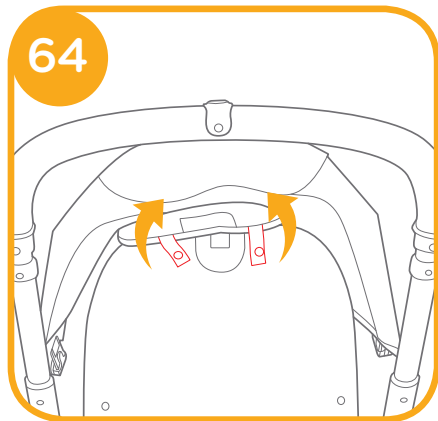
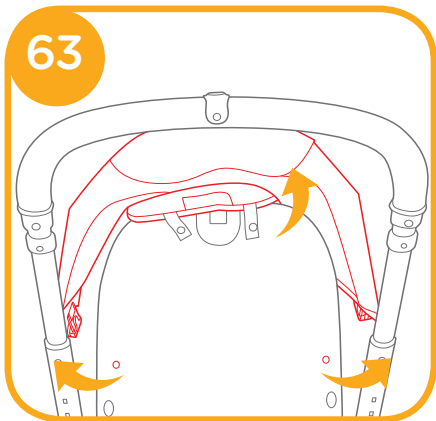
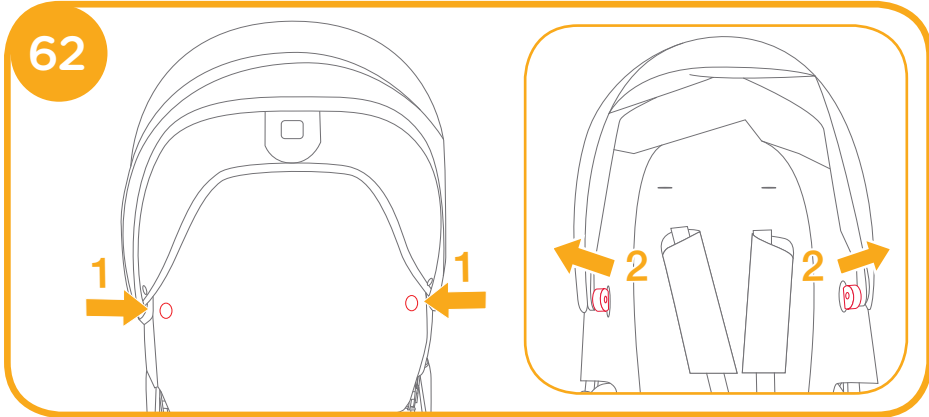

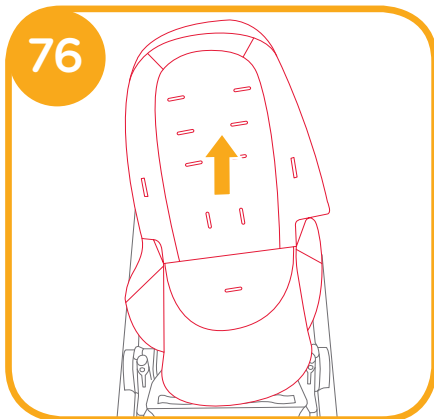
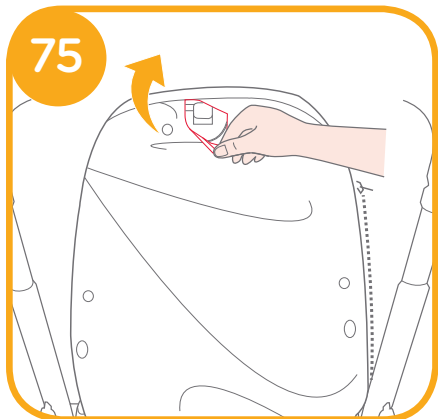
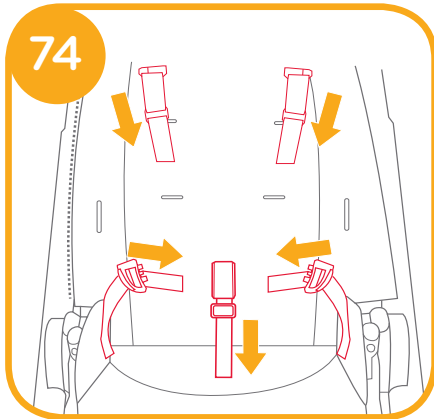
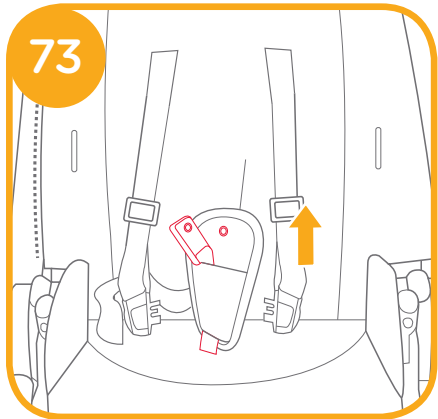
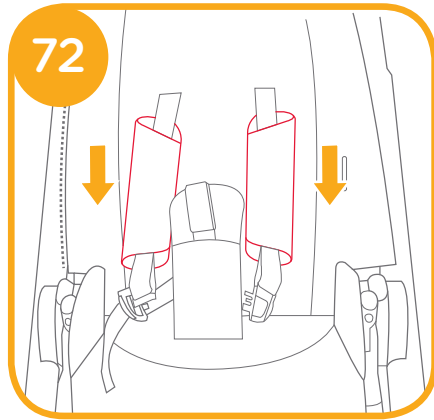
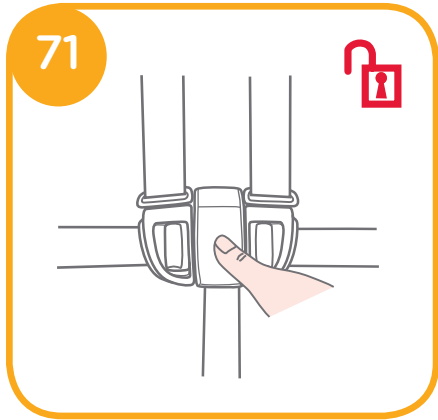

Care and Maintenance

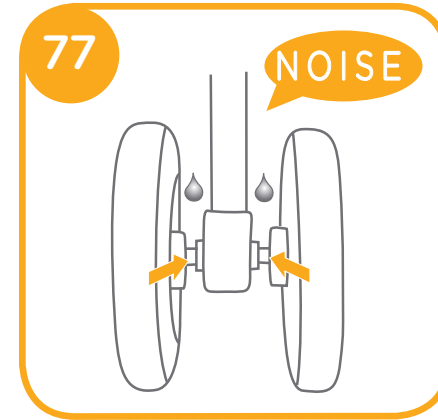

GB Welcome to Joie™

Congratulations on becoming part of the Joie family! We are so excited to be part of your journey with your little one. While traveling with the Joie Versatrax™, you are using a high quality, fully certified stroller, approved to European safety standards EN 1888-2:2018. This product is suitable for use with children weighing under 22kg. Please carefully read this manual and follow each step to ensure a comfortable ride and best protection for your child.

IMPORTANT - READ CAREFULLY AND KEEP FOR FUTURE REFERENCE.

Visit us at joiebaby.com to download manuals and see more exciting Joie products!

For warranty information, please visit our website at joiebaby.com

Contents

| | |
|-------------------------------|-----------|
| Figures | 1-16 |
| WARNING | 21 |
| Stroller Assembly | 24 |
| Open Stroller | 24 |
| Assemble & Detach Front Wheel | 24 |
| Assemble & Detach Rear Wheel | 24 |
| Assemble Canopy | 24 |
| Assemble & Detach Cupholder | 24 |

| | |
|---|-----------|
| Stroller Operation | 25 |
| Adjust Backrest | 25 |
| Use Buckle | 25 |
| Use Shoulder & Waist Harnesses | 26 |
| Use Armbar | 26 |
| Adjust Calf Support | 26 |
| Use Front Swivel Lock | 27 |
| Use Brake | 27 |
| Use Canopy | 27 |
| Adjust Handle | 27 |
| Switch Seat | 27 |
| Use Storage Bag | 27 |
| Fold Stroller | 28 |
| Use Accessories | 28 |
| Detach & Assemble Soft Goods | 29 |
| Cleaning and Maintenance | 30 |

Emergency

In case of emergency or accident, it is most important to have your child taken care of with first aid and medical treatment immediately.

Product Information

Read all the instructions in this manual before using this product. If you have any further questions, please consult the retailer. Some features may vary depending on model.

| | |
|---------------------|--|
| Product | Versatrax Stroller |
| Suitable for | Child weighing under 22kg (birth - 48 months) |
| Materials | Plastics, metal, fabrics |
| Patent No. | Patents pending |
| Made in | China |
| Brand Name | Joie |
| Website | www.joiebaby.com |
| Manufacturer | Allison Baby UK Ltd. |

Parts List

Make sure all parts are available before assembly. If any part is missing, please contact local retailer. No tools are required for assembly.

- | | |
|------------------|---------------------|
| 1 Stroller Frame | 12 Storage Basket |
| 2 Canopy | 13 Shoulder Harness |
| 3 Front Wheel | 14 Cupholder |
| 4 Rear Wheel | 15 Handle |
| 5 Cupholder | 16 Canopy Window |
| 6 Seat Pad | 17 Recline Handle |
| 7 Armbar | 18 Storage Bag A |
| 8 Calf Support | 19 Storage Bag B |
| 9 Footrest | 20 Brake Lever |
| 10 Front Wheel | 21 Rear Wheel |
| 11 Swivel Lock | |

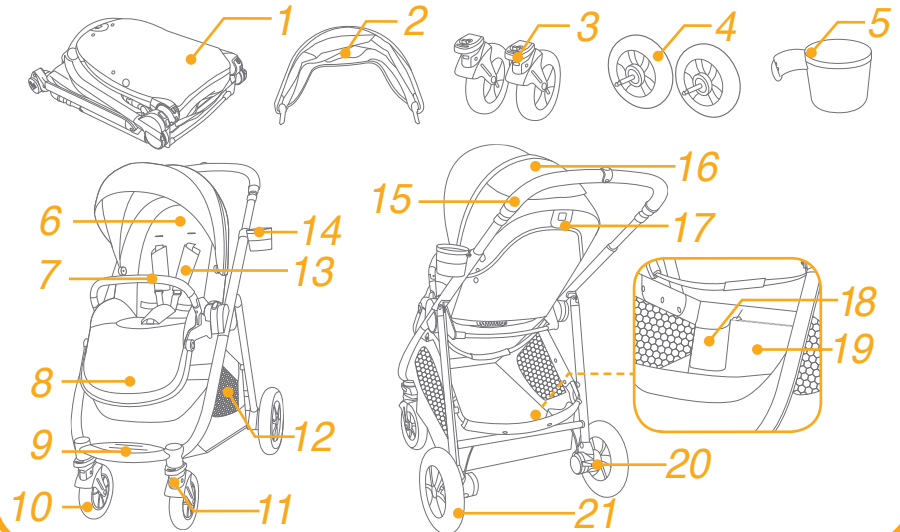

Accessories

(May not be included)

- 1 Adapter
- 2 Rain Cover

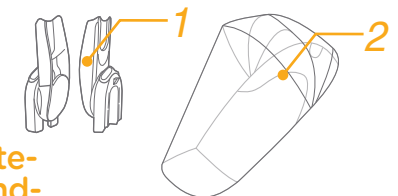

Accessories may be sold separately or may not be available depending on region.

WARNING

- ! WARNING Always use the restraint system. Safety belts and restraint systems must be used correctly.
- ! WARNING Ensure that all the locking devices are engaged before use.
- ! WARNING Do not let the child play with this product.
- ! WARNING Check that the pram body or infant child restraint attachment devices are correctly engaged before use.
- ! Adult assembly required.
- ! Use the stroller with a child weighing less than 22kg. It will cause damage to the stroller with an unfitted child.
- ! To prevent a hazardous, unstable condition, do not place more than 4.5kg in the storage basket.
- ! The maximum recommended weight in the cupholder is 1lbs (0.5kg).
- ! Never leave the child unattended. Always keep child in view while in stroller.
- ! Use the stroller with only one child at a time. Never place purses, shopping bags, parcels or accessory items on the handle or canopy.
- ! Accessories which are not approved by the manufacturer shall not be used. Only replacement parts supplied or recommended by the manufacturer shall be used.
- ! Overloading, folding incorrectly, or using component parts from other manufacturers may cause the stroller to be damaged, broken or unsafe. Please read the instruction manual carefully.
- ! Please read all the instructions in the manual before using the product. Please save instruction manual for future use. Failure to follow these warnings and instructions may result in serious injury or death.

- ! To avoid serious injury from falling or sliding out, always use seat belt.
- ! Make sure your child's body is clear from the moving parts when adjusting the stroller.
- ! Be sure the stroller is fully open or folded before allowing child near the stroller.
- ! Child may slip into leg openings and be strangled if the harness is not used.
- ! Never use stroller on stairs or escalators.
- ! Keep away from high temperature objects, liquids, and electronics.
- ! Never allow your child to stand on the stroller or sit in the stroller with head toward front of stroller.
- ! Never place the stroller on roads, slopes or dangerous areas.
- ! To avoid strangulation, DO NOT place items with a string around your child's neck, suspend strings from this product, or attach strings to toys.
- ! Any load attached to the handle and/or on the back of the backrest and/or on the sides of the stroller will affect the stability of the stroller.
- ! DO NOT lift stroller while child is in stroller.
- ! DO NOT use storage basket as a child carrier.
- ! To prevent tipping, never let child climb the stroller. Always lift the child in and out of the stroller.
- ! To avoid finger entrapment, use care when folding and unfolding the stroller.
- ! WARNING To avoid injury ensure that the child is kept away when unfolding and folding this product.
- ! To ensure your child's safety, please make sure all parts are assembled and fastened properly before using the stroller.
- ! To avoid strangulation, do make sure your child is clear from the canopy.

- ! Always engage the brakes when parking the stroller.
- ! Discontinue using stroller if it is damaged or broken.
- ! Stroller to be used only at walking speed. This product is not intended for use while jogging.
- ! To avoid burns, never put hot liquids in your cupholder.
- ! To avoid suffocation, remove plastic bag and packaging materials before using this product. The plastic bag and packaging materials should then be kept away from babies and children.
- ! This product is not suitable for running or skating.
- ! Pushchair designed to be used from birth shall recommend the use of the most reclined position for new born babies.
- ! The parking device shall be engaged when placing and removing children.
- ! For infant child restraints used in conjunction with a chassis, this vehicle does not replace a cot or a bed. Should your child need to sleep, then it should be placed in a suitable pram body, cot or bed.
- ! Carry cot is only suitable for a child who cannot sit up unaided, roll over and cannot push itself up on its hands and knees. Maximum weight of the child: 9kg.
- ! DO NOT use or add any mattress other than the one supplied with the carry cot.
- ! Do not attach items to the handle, seat back or sides of the stroller. Any additional load will affect the stability of the stroller and could cause the stroller to tip.

Stroller Assembly

(Please refer to figures on page 1-16)

Please read all the instructions in this manual before assembling and using this product.

Open Stroller

see images ① - ③

- ! Check that the stroller is completely latched before continuing to use.
- ! Please do not press the calf support while opening the backrest. ③ - 1 If do it, please benchmark ④③ to fold the backrest and reopen it.

Assemble & Detach Front Wheel

see images ④ - ⑤

Assemble & Detach Rear Wheel

see images ⑥ - ⑦

Assemble Canopy

see images ⑧ - ⑩

Assemble & Detach Cupholder

see images ⑪ - ⑫

The completely assembled stroller is shown as ⑬

Stroller Operation

Adjust Backrest

see images 14 - 15

There are 4 recline angles for the backrest.

Raise Backrest

To raise the backrest, rotate the recline handle on the back of the seat, pull up on the backrest. 14

Recline Backrest

To recline the backrest, rotate the recline handle on the back of the seat, pull down on the backrest. 15

! Please do not press the releasing button 14 - 3 & 15 - 3 on the middle of the recline handle when adjusting the angle for the recline.

! Make sure the recline is set properly for use.

Use Buckle

see images 16 - 17

Release Buckle

Press the center button to release the buckle. 16

Lock Buckle

Match the waist belt buckle with the shoulder buckle 17 - 1, and click into the center buckle. 17 - 2 A "click" sound means the buckle is locked completely. 17 - 3

! To avoid serious injury from falling or sliding out, always secure your child with harness.

! Make sure your child is snugly secured. The space between the child and the shoulder harness is about the thickness of one hand.

! Do not cross the shoulder belts. This will cause pressure on a child's neck.

Use Shoulder & Waist Harnesses

see images 18 - 24

! In order to protect your child from falling out, after your child is placed into the seat, check whether the shoulder and waist harnesses are at proper height and length.

18 - 1 Shoulder harness anchor

18 - 2 Slide adjuster

For larger child, use shoulder harness anchor and the highest shoulder slots. For smaller child, use shoulder harness anchor and the lowest shoulder slots.

To adjust the position of the shoulder harness anchor, turn the anchor to be level with the side facing forward. Thread it through the shoulder harness slot from back to front. 21 Rethread it through the slot that is closest to child's shoulder height. 22

Use slide adjuster to change the harness length. 24 - 1

Press the button 24 - 2, while pulling the waist harness to proper length. 24 - 3

Use Armbar

see images 25 - 27

Adjust Calf Support

see images 28 - 29

The calf support has 2 positions.

To lower calf support, press the adjustment buttons on both sides of the calf support 28 - 1, and rotate the calf support downwards. 28 - 2

To raise the calf support, push it upwards. A "click" sound means the calf is locked completely.

Use Front Swivel Lock

see images 30

Push up the front swivel locks to maintain the moving direction. 30

Tip It is recommended to use swivel locks on uneven surfaces.

Use Brake

see images 31 - 32

To lock wheels, step the brake lever downwards. 31

To release wheels, just lift the brake lever upwards. 32

Tip Always set the parking brake when stroller is not moving.

Use Canopy

see images 33 - 35

The canopy can be opened completely to protect your child from the sun uttermostly, just unzip the zip 34, and then pull the canopy toward front.

Adjust Handle

see images 36

Switch Seat

see images 37 - 40

Use Storage Bag

see images 41

The maximum load of Storage Bag A and B is 0.45kg.

Fold Stroller

see images 42 - 50

! The button on the middle of the recline handle is used for folding the seat. 43 - 1

! The stroller with forward-facing seat can stand when the handle is in the highest position and with rear-facing seat can stand by wheels after folded. 47

Use Accessories

Accessories may be sold separately or may not be available depending on region.

Use with Infant Child Restraint

see images 51 - 56

When using with Joie infant child restraint iGemm & iLevel & iSnug please refer to the following instructions.

! A “click” sound means the adapter is locked completely.

! If you have any problems about using the infant child restraint, please refer to their own instruction manuals.

! Please do not fold the stroller when the infant child restraint is still attached.

Use Carry Cot

see images 57 - 60

When using with Joie ramble xl carry cot, please refer to the following instructions.

! A “click” sound means the adapter is locked completely.

! Always use the mattress when using the carry cot.

! If you have any problems about using the carry cot, please refer to their own instruction manuals.

! Please do not fold the stroller when the carry cot is still attached.

Use Rain Cover

see images 61

To assemble the rain cover, place it over the seat.

! When using the rain cover, please always check its ventilation.

! When not in use, please check that the rain cover has been cleaned and dried before folding.

! Do not fold the stroller after assembling the rain cover.

! Do not place your child into the stroller assembled with rain cover during hot weather.

Detach & Assemble Soft Goods

see images 62 - 76

Remove armbar shown as 27

To re-assemble seat soft goods, follow the steps above in reverse 76 - 62

Cleaning and Maintenance

see images 77

! To clean stroller frame, use only household soap and warm water. No bleach or detergent. Please refer to the care label for instructions on cleaning the fabric parts of the stroller.

! Removable soft goods can be washed by machine. No bleach. Do not twist the seat cover and inner padding to dry with great force. It may leave the seat cover and inner padding with wrinkles.

! From time to time, check your stroller for loose screws, worn parts, torn material or stitching. Replace or repair the parts as needed. Periodically wipe clean plastic parts with a soft damp cloth. Always dry the metal parts to prevent the formation of rust if the stroller has come into contact with water.

! Excessive exposure to sun or heat could cause fading or warping of parts.

! If stroller becomes wet, open canopy and allow to dry thoroughly before storing.

! If wheels squeak, use a light oil (e.g., Silicon Spray, antirust oil, or sewing machine oil). It is important to get the oil into the axle and wheel assembly. 77

! When using your stroller at the beach or other sandy/dusty environments, completely clean your stroller after use to remove sand and salt from mechanisms and wheel assemblies.

FR Joie™ vous souhaite la bienvenue

Nous vous félicitons d'avoir rejoint la famille Joie ! Nous sommes très heureux de pouvoir faire partie de votre voyage avec votre petit. Lorsque vous voyagez avec Joie Versatrax™, vous utilisez une poussette de haute qualité, pleinement certifiée et approuvée par les normes de sécurité européennes EN 1888-2:2018. Ce produit convient aux enfants de moins de 22 kg.

IMPORTANT. A LIRE ATTENTIVEMENT ET A CONSERVER POUR REFERENCE ULTERIEURE.

Visitez notre site joiebaby.com pour télécharger des manuels et découvrir encore plus de superbes produits Joie !

Pour obtenir des informations sur la garantie, veuillez vous rendre sur notre site Web à l'adresse joiebaby.com

Sommaire

| | |
|---|-----------|
| Figures | 1-16 |
| AVERTISSEMENT | 35 |
| Assemblage de la poussette | 38 |
| Ouvrir la poussette | 38 |
| Assemblage et retrait des roues avant | 38 |
| Assemblage et retrait des roues arrière | 38 |
| Assemblage de la voilure | 38 |
| Assemblage et retrait du porte-gobelet | 38 |

| | |
|---|-----------|
| Fonctionnement de la poussette | 39 |
| Réglage du dossier | 39 |
| Utilisation de la boucle | 39 |
| Utilisation des harnais d'épaules et de taille | 40 |
| Utilisation de la barre de retenue | 40 |
| Réglage du repose-mollets | 40 |
| Utilisation des verrouillages de pivotement avant | 41 |
| Utilisation du frein | 41 |
| Utilisation de la voilure | 41 |
| Ajustement de la poignée | 41 |
| Basculement du siège | 41 |
| Utilisation du sac de rangement | 41 |
| Pliage de la poussette | 42 |
| Utilisation des accessoires | 42 |
| Détacher et assembler les parties souples | 43 |
| Nettoyage et maintenance | 44 |

Urgence

En cas d'urgence ou d'accident, il est très important de prendre immédiatement soin de votre enfant en lui prodiguant les soins de premiers secours puis en le faisant examiner par un médecin.

Informations sur le produit

Lisez toutes les instructions de ce manuel avant d'utiliser ce produit. Pour toutes questions supplémentaires, veuillez consulter le revendeur. Certaines fonctionnalités peuvent ne pas être présentes sur certains modèles.

| | |
|---------------|--|
| Produit | Poussette Versatrax |
| Convient aux | enfants pesant 0-22 kg ou de la naissance à 48 mois |
| Matériaux | Plastiques, métal, tissus |
| N° brevet | Brevets en attente |
| Fabriqué en | Chine |
| Nom de marque | Joie |
| Site Web | www.joiebaby.com |
| Fabricant | Allison Baby UK Ltd. |

Liste des pièces

Assurez-vous que toutes les pièces sont présentes avant le montage. Si une pièce est manquante, contactez votre revendeur local. Le montage ne nécessite aucun outil.

- | | | | |
|----|----------------------------|----|-----------------------|
| 1 | Cadre de poussette | 12 | Panier de rangement |
| 2 | Voilure | 13 | Harnais d'épaules |
| 3 | Roue avant | 14 | Porte-gobelet |
| 4 | Roue arrière | 15 | Poignée |
| 5 | Porte-gobelet | 16 | Fenêtre de la voile |
| 6 | Assise de siège | 17 | Poignée d'inclinaison |
| 7 | Barre de retenue | 18 | Sac de rangement A |
| 8 | Repose-mollets | 19 | Sac de rangement B |
| 9 | Repose-pieds | 20 | Levier de frein |
| 10 | Roue avant | 21 | Roue arrière |
| 11 | Verrouillage de pivotement | | |

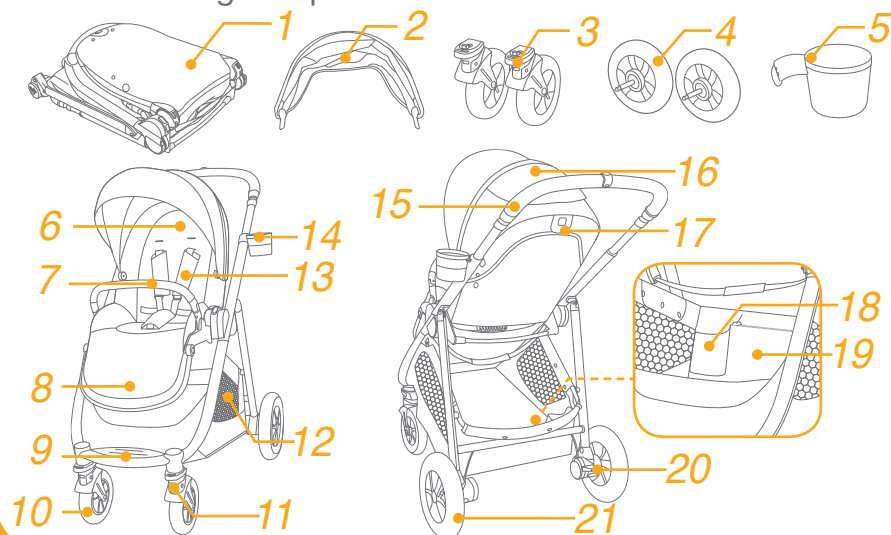

Accessoires

(Peuvent ne pas être inclus)

- | | |
|---|-----------------|
| 1 | Adaptateur |
| 2 | Housse de pluie |

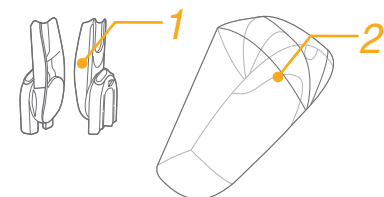

Les accessoires peuvent être vendus séparément ou ne pas être disponibles selon la région.

AVERTISSEMENTS

- ! AVERTISSEMENT: Toujours utiliser le système de retenue.
- ! AVERTISSEMENT: S'assurer que tous les dispositifs de verrouillage sont enclenchés avant utilisation.
- ! AVERTISSEMENT Ne laissez pas votre enfant jouer avec ce produit.
- ! AVERTISSEMENT : Vérifier que les dispositifs de fixation de la nacelle, du siège ou du siège auto sont correctement enclenchés avant utilisation.
- ! L'assemblage du produit doit être effectué par un adulte.
- ! Utilisation de la poussette avec un enfant pesant entre 0 et 22 kg. Cela endommagera la poussette avec un enfant non installé.
- ! Pour éviter des situations dangereuses ou instables, ne placez pas plus de 4,5 kg dans le panier de rangement.
- ! Le poids maximum recommandé dans le porte-gobelet est 1 lb (0,5 kg).
- ! AVERTISSEMENT: Ne jamais laisser l'enfant sans surveillance.
- ! Utilisez la poussette avec un seul enfant à la fois. Ne mettez jamais les sacs à main, les sacs de courses, les paquets ou les accessoires sur la poignée ou le voileage.
- ! AVERTISSEMENT: Ne pas utiliser d'accessoires qui ne sont pas approuvés par le fabricant.
- ! Toute surcharge, pliage incorrect, utilisation de composants d'autres fabricants peuvent endommager la poussette ou la rendre dangereuse. Lisez attentivement le manuel d'utilisation.
- ! Lisez toutes les consignes de ce manuel avant d'utiliser le produit. Conservez le guide d'utilisation pour toute référence future. Le non respect des avertissements ou des consignes peut entraîner des blessures graves, voir la mort.
- ! Utilisez toujours la ceinture de sécurité pour éviter que l'enfant ne se blesse en tombant ou en glissant du siège.
- ! Assurez-vous que le corps de votre enfant est exempt des pièces mobiles lors du réglage de la poussette.

- ! Ne pliez et n'ouvrez jamais la poussette à côté de votre enfant.
- ! L'enfant peut glisser par les ouvertures des jambes et être étranglé si le harnais n'est pas attaché.
- ! N'utilisez jamais la poussette dans des escaliers ou des escaliers mécaniques.
- ! Ne placez pas dans la poussette des objets chauds, des liquides ou des appareils électroniques.
- ! Ne laissez jamais votre enfant se tenir debout sur la poussette ou s'asseoir avec la tête vers l'avant.
- ! Ne placez jamais la poussette sur la route, dans une pente ou à un endroit dangereux.
- ! Pour éviter tout étranglement, ne placez AUCUN objet avec une ficelle autour du cou de votre enfant, ne suspendez aucune ficelle à ce produit, et n'attachez aucune ficelle aux jouets.
- ! AVERTISSEMENT: Toute charge attachée au pousoir et/ou à l'arrière du dossier et/ou sur les côtés du véhicule peut influencer sur la stabilité du véhicule.
- ! NE soulevez Pas la poussette quand l'enfant est dedans.
- ! N'utilisez pas le panier de rangement comme un porte-bébé.
- ! Pour empêcher tout basculement, ne laissez jamais l'enfant monter seul dans la poussette. Il faut toujours placer et sortir vous même l'enfant de la poussette.
- ! Pour éviter le coincement des doigts, faites attention lors du pliage et du dépliage de la poussette.
- ! AVERTISSEMENT: Pour éviter toute blessure, maintenir l'enfant à l'écart lors du dépliage ou du pliage du produit.
- ! AVERTISSEMENT: S'assurer que les dispositifs de fixation du cadre de la poussette et des sièges sont correctement enclenchés avant utilisation.
- ! Pour éviter un étranglement, assurez-vous que votre enfant est éloigné de la voileure.
- ! Mettez toujours les freins lorsque vous stationnez la poussette.
- ! Il ne faut plus utiliser la poussette si elle est endommagée ou cassée.

- ! La poussette doit être poussée à la vitesse de marche. Ce produit n'est pas destiné à être utilisé en faisant du jogging.
- ! Pour éviter les brûlures, ne mettez jamais de liquides chauds dans le porte-gobelet.
- ! Pour éviter les risques de suffocation, enlevez le sac en plastique et les éléments d'emballage avant d'utiliser ce produit. Le sac en plastique et les matériaux d'emballage doivent être conservés hors de la portée des bébés et des enfants.
- ! Il ne faut pas utiliser ce produit en courant ni en patinant.
- ! Il est conseillé d'utiliser la poussette dans sa position la plus inclinée pour les nouveau-nés.
- ! Le dispositif de stationnement doit être enclenché lorsque vous placez ou retirez l'enfant de la poussette.
- ! Cette poussette ne remplace pas un berceau ni un lit même lorsque le dispositif de retenue pour bébé/enfant est utilisé. Si votre enfant a besoin de dormir, il doit être placé dans un landau, un berceau ou un lit approprié.
- ! La nacelle est adaptée aux enfants qui ne parviennent pas à s'asseoir, se retourner ou se dresser sur leurs mains et genoux sans assistance. Poids maximum de l'enfant : 9 kg.
- ! N'utilisez PAS de matelas autre que celui fourni avec la nacelle.
- ! N'attachez pas d'éléments à la poignée, au dossier du siège ou aux côtés de la poussette. Une charge supplémentaire affectera la stabilité de la poussette et peut causer le basculement de la poussette.
- ! AVERTISSEMENT: Ne pas utiliser ce produit en faisant du jogging ou des promenades en rollers.
- ! AVERTISSEMENT: Seules les pièces de rechange fournies ou recommandées par le fabricant/distributeur doivent être utilisées.
- ! AVERTISSEMENT: Ce véhicule ne remplace pas un couffin ou un lit. Lorsque l'enfant a besoin de dormir il convient de le placer dans une nacelle, un couffin ou un lit approprié.

Assemblage de la poussette

(Veuillez consulter les figures en page 1-16)

Lisez toutes les instructions du présent manuel avant d'assembler et d'utiliser ce produit.

Ouverture de la poussette

voir images ① - ③

- ! Vérifiez que la poussette est complètement verrouillée avant de poursuivre.
- ! Veuillez ne pas appuyer sur le repose-mollets en ouvrant le dossier. ③ - 1 Si vous le faites, veuillez prendre pour repère ④ pour plier le dossier et le réouvrir.

Assemblage et retrait des roues avant

voir images ④ - ⑤

Assemblage et retrait des roues arrière

voir images ⑥ - ⑦

Assemblage de la voilure

voir images ⑧ - ⑩

Assemblage et retrait du porte-gobelet

voir images ⑪ - ⑫

La poussette complètement assemblée est illustrée ⑬

Utilisation de la poussette

Réglage du dossier

voir images 14 - 15

Il existe 4 angles d'inclinaison pour le dossier.

Relever le dossier

Pour relever le dossier, tournez la poignée d'inclinaison à l'arrière du siège, tirez sur le dossier vers le haut. 14

Inclinaison du dossier

Pour incliner le dossier, tournez la poignée d'inclinaison à l'arrière du siège, tirez sur le dossier vers le bas. 15

! Veuillez ne pas appuyer sur le bouton de déverrouillage 14 - 3&15 - 3 au milieu de la poignée d'inclinaison lors du réglage de l'angle de l'inclinaison.

! L'inclinaison doit être réglée correctement avant utilisation.

Utilisation de la boucle de ceinture

voir images 16 - 17

Déverrouillage de la boucle

Appuyez sur le bouton central pour déverrouiller la boucle. 16

Verrouillage de la boucle

Faites correspondre la boucle de la ceinture pour la taille avec la boucle d'épaules 17 - 1, puis enclenchez dans la boucle centrale. 17 - 2 Vous entendrez un « clic » signifiant que la boucle est complètement verrouillée. 17 - 3

! Attachez toujours votre enfant avec un harnais pour éviter que l'enfant ne se blesse en tombant ou en glissant du siège.

! Vérifiez que votre enfant est bien attaché. L'espace entre l'enfant et le harnais pour épaules doit faire environ l'épaisseur d'une main.

! Ne croisez pas les ceintures d'épaules. Autrement cela entraîne une pression sur le cou de l'enfant.

Utilisation des harnais d'épaules et de taille

voir images 18 - 24

! Pour protéger votre enfant de tomber, vérifiez que les harnais d'épaules et de taille sont à la bonne hauteur et la bonne longueur une fois l'enfant placé dans le siège.

18 - 1 Ancrage du harnais d'épaules

18 - 2 Dispositif de réglage coulissant

Pour les enfants de grande taille, utilisez le point d'ancrage du harnais d'épaules et les fentes les plus élevées au niveau des épaules. Pour les enfants de petite taille, utilisez le point d'ancrage du harnais d'épaules et les fentes les plus basses au niveau des épaules.

Pour régler la position du point d'ancrage du harnais d'épaules, retournez l'œillet face avant de manière à être au même niveau. Le passer à travers la fente du harnais d'épaules, de l'arrière vers l'avant. 21 Enfilez-le à nouveau dans l'emplacement le plus proche de la hauteur des épaules de l'enfant. 22

Utilisez le dispositif d'ajustement coulissant pour modifier la longueur du harnais. 24 - 1

Appuyez sur le bouton 24 - 2, tout en tirant sur le harnais de taille jusqu'à la longueur souhaitée. 24 - 3

Utilisation de la barre de retenue

voir images 25 - 27

Réglage du repose-mollets

voir images 28 - 29

Le repose-mollets comprend 2 positions.

Pour abaisser le repose-mollets, appuyez sur les boutons d'ajustement des deux côtés du repose-mollets 28 - 1, puis faites-le tourner vers le bas. 28 - 2

Pour remonter le repose-mollets, poussez-le vers le haut. Vous entendrez un « clic » signifiant que le repose-mollets est complètement verrouillé.

Utilisation des verrouillages de pivotement avant

voir images 30

Poussez vers le haut les verrouillages de pivotement avant pour figer le sens de déplacement. 30

Conseil Il est recommandé d'utiliser les verrouillages de pivotement sur les surfaces irrégulières.

Utilisation du frein

voir images 31 - 32

Pour verrouiller les roues, abaissez le levier du frein. 31

Pour libérer les roues, soulevez le levier du frein. 32

Conseil Mettez toujours le frein lorsque la poussette est à l'arrêt.

Utilisation de la voilure

voir images 33 - 35

La voilure peut être ouverte complètement pour protéger votre enfant du soleil au maximum, ouvrez simplement la fermeture éclair 34, puis tirez la voilure vers l'avant.

Ajustement de la poignée

voir images 36

Basculement du siège

voir images 37 - 40

Utilisation du sac de rangement

voir images 41

La charge maximale du sac de rangement A et B est de 0,45 kg.

Pliage de la poussette

voir images 42 - 50

! Le bouton au milieu de la poignée d'inclinaison sert à plier le siège. 43 - 1

! La poussette avec le siège orienté vers l'avant peut tenir droite lorsque la poignée est dans la position dans la plus haute. Avec le siège orienté vers l'arrière, elle peut tenir droite par les roues après avoir été pliée. 47

Utilisation des accessoires

Les accessoires peuvent être vendus séparément ou ne pas être disponibles selon la région.

Utilisation du dispositif de retenue pour bébé/enfant

voir images 51 - 56

En cas d'utilisation avec le dispositif de retenue pour bébé/enfant Joie iGemm et iLevel, iSnug, veuillez suivre les instructions suivantes.

! Vous entendrez un « clic » signifiant que l'adaptateur est complètement verrouillé.

! Si vous rencontrez des problèmes concernant l'utilisation du dispositif de retenue pour bébé/enfant, veuillez consulter son manuel d'utilisation.

! Veuillez ne pas plier la poussette lorsque le dispositif de retenue pour bébé/enfant est encore attaché.

Utiliser la nacelle

voir images 57 - 60

En cas d'utilisation avec la nacelle Joie ramble xl, veuillez consulter les

Instructions suivantes.

! Vous entendrez un « clic » signifiant que l'adaptateur est complètement verrouillé.

! Utilisez toujours le matelas avec la nacelle.

- ! Si vous rencontrez des problèmes concernant l'utilisation de la nacelle, veuillez consulter son manuel d'utilisation.
- ! Veuillez ne pas plier la poussette lorsque la nacelle est toujours attachée.

Utilisation de la housse anti-pluie

voir images 61

- Pour assembler la housse de pluie, placez-la par-dessus le siège.
- ! Lorsque vous utilisez la housse anti-pluie, vérifiez toujours sa ventilation.
 - ! Lorsque la housse anti-pluie n'est pas utilisée, il faut s'assurer qu'elle est propre et sèche avant de la ranger.
 - ! Ne pliez pas la poussette lorsque la housse anti-pluie est installée.
 - ! Ne placez pas votre enfant dans la poussette avec la housse anti-pluie installée par temps chaud.

Détacher et assembler les parties souples

voir images 62 - 76

Retirez la barre de retenue présentée en 27

Pour ré-assembler les parties souples du siège, suivez les étapes ci-dessus dans l'ordre inverse 76 - 62

Nettoyage et maintenance

voir images 77

- ! Pour nettoyer le cadre de la poussette, utilisez uniquement du savon ménager avec de l'eau chaude. Il ne faut utiliser aucun agent de blanchiment ni détergent. Veuillez consulter l'étiquette d'entretien pour des instructions sur le nettoyage des pièces en tissu de la poussette.
- ! Les parties souples amovibles peuvent être lavées à la machine. Il ne faut utiliser aucun agent de blanchiment. N'essorez pas la housse de siège et le rembourrage interne avec trop de force. Cela pourrait laisser des plis sur la housse de siège et le rembourrage interne.
- ! Vérifiez régulièrement la présence de vis desserrées, de parties usées, de matériaux déchirés ou décousus sur la poussette. Remplacez ou réparez les pièces endommagées si nécessaire. Essuyez de temps à autre les pièces en plastique avec un chiffon doux humide. Séchez toujours les pièces métalliques pour empêcher la formation de rouille si la poussette est entrée en contact avec de l'eau.
- ! L'exposition excessive au soleil ou à la chaleur peut décolorer ou déformer les pièces.
- ! Si la poussette est mouillée, ouvrez la voilure et laissez-la sécher complètement avant de la ranger.
- ! Si les roues grincent, utilisez une huile légère (ex. lubrifiant siliconé, huile antirouille ou huile pour machine à coudre). Il est important que l'huile pénètre dans les moyeux des roues. 77
- ! En cas d'utilisation de votre poussette à la plage ou dans d'autres environnements sablonneux/poussiéreux, nettoyez-la complètement après utilisation pour enlever le sable et le sel des mécanismes et des assemblages de roues.

DE Willkommen bei Joie™

Glückwunsch, dass Sie ein Mitglied der Joie-Familie sind! Wir freuen uns, nun ein Teil Ihres Lebens mit Nachwuchs zu sein. Mit dem Joie Versatrax™ nutzen Sie einen erstklassigen und umfassend zertifizierten Kinderwagen, der gemäß dem europäischen Sicherheitsstandard EN 1888-2:2018 zertifiziert ist. Dieses Produkt eignet sich für Kinder mit einem Gewicht von unter 22 kg. Lesen Sie diese Anleitung sorgfältig durch und beachten Sie die einzelnen Schritte zur Gewährleistung einer komfortablen Fahrt und optimalen Sicherheit für Ihr Kind.

WICHTIG - HANDBUCH SORGFÄLTIG DURCHLESEN UND FÜR SPÄTERE NUTZUNG AUFBEWAHREN.

Besuchen Sie uns unter de.joiebaby.com, um Anleitungen herunterzuladen und weitere tolle Joie-Produkte kennenzulernen!

Inhalt

| | |
|--|-----------|
| Abbildungen | 1-16 |
| WARNUNG | 49 |
| Kinderwagen montieren | 52 |
| Kinderwagen aufklappen | 52 |
| Vorderrad montieren und demontieren | 52 |
| Hinterrad montieren und demontieren | 52 |
| Verdeck montieren | 52 |
| Getränkehalter montieren und demontieren | 52 |

| | |
|--|-----------|
| Kinderwagen bedienen | 53 |
| Rückenlehne anpassen | 53 |
| Schnalle verwenden | 53 |
| Schulter- & Taillengurte anlegen | 54 |
| Spielbügel verwenden | 54 |
| Beinauflage anpassen | 54 |
| Vorderräder feststellen | 55 |
| Feststellbremse verwenden | 55 |
| Verdeck verwenden | 55 |
| Schiebebügel einstellen | 55 |
| Sitz ausrichten | 55 |
| Aufbewahrungstasche verwenden | 55 |
| Kinderwagen zusammenklappen | 56 |
| Zubehör verwenden | 56 |
| Textilteile anbringen und entfernen | 57 |
| Reinigung und Wartung | 58 |

Notfall

Bei einem Notfall oder Unfall muss Ihr Kind unverzüglich erste Hilfe bekommen und medizinisch versorgt werden.

Produktdaten

Lesen Sie alle Hinweise in dieser Anleitung, bevor Sie dieses Produkt einsetzen. Bei weiteren Fragen wenden Sie sich an Ihren Händler. Einige Bestandteile können je nach Modell variieren.

| | |
|----------------|--|
| Produkt | Kinderwagen Versatrax |
| Geeignet für | Kinder mit einem Gewicht von 0 bis 22 kg (Geburt - 48 Monate) |
| Materialien | Kunststoff, Metall, Stoff |
| Patent-Nr. | Patente angemeldet |
| Hergestellt in | China |
| Markenname | Joie |
| Webseite | www.joiebaby.com |
| Hersteller | Allison Baby UK Ltd. |

Teileliste

Überprüfen Sie vor der Montage, ob alle Teile vorhanden sind. Falls etwas fehlen sollte, wenden Sie sich an Ihren Händler vor Ort. Für die Montage werden keine Werkzeuge benötigt.

- | | | | |
|----|--------------------|----|---------------------|
| 1 | Kinderwagengestell | 12 | Ablagekorb |
| 2 | Verdeck | 13 | Schultergurt |
| 3 | Vorderrad | 14 | Getränkehalter |
| 4 | Hinterrad | 15 | Schiebebügel |
| 5 | Getränkehalter | 16 | Verdeckfenster |
| 6 | Sitzauflage | 17 | Neigungsgriff |
| 7 | Spielbügel | 18 | Aufbewahrungsfach A |
| 8 | Beinauflage | 19 | Aufbewahrungsfach B |
| 9 | Fußauflage | 20 | Bremshebel |
| 10 | Vorderrad | 21 | Hinterrad |
| 11 | Lenksperre | | |

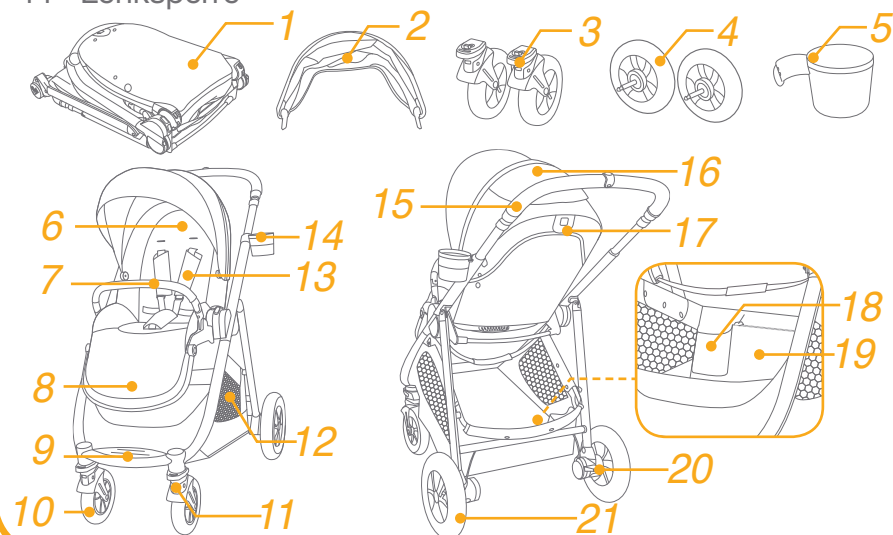

Zubehör

- 1 Adapter
- 2 Regenverdeck

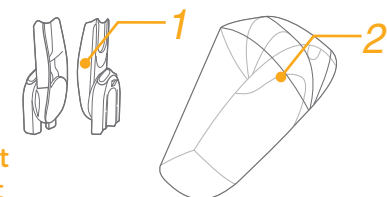

Zubehör wird möglicherweise separat verkauft oder ist je nach Region nicht verfügbar.

WARNHINWEISE

- ! Bitte sorgfältig lesen und für späteres Nachlesen unbedingt aufbewahren
- ! **WARNUNG:** Lassen Sie das Kind nie unbeaufsichtigt. Behalten Sie ein Kind im Kinderwagen stets im Auge.
- ! **WARNUNG:** Vergewissern Sie sich vor Gebrauch, dass alle Verriegelungen eingerastet sind
- ! **WARNUNG:** Vergewissern Sie sich, dass das Kind beim Aufklappen und Zusammenklappen des Wagens außer Reichweite ist, um Verletzungen zu vermeiden
- ! **WARNUNG:** Lassen Sie das Kind nicht mit dem Produkt spielen
- ! **WARNUNG:** Verwenden Sie immer das Rückhaltesystem. Verwenden Sie immer Hüft-, Taillen- und Schultergurt gleichzeitig und achten Sie vor der Verwendung darauf, dass alle Gurte geschlossen sind.
- ! **WARNUNG:** Vergewissern Sie sich vor der Verwendung, dass der Kinderwagenaufsatz oder der Sitzeinheit oder die Befestigungselemente des Autositzes korrekt eingerastet sind
- ! **WARNUNG:** Dieses Produkt ist nicht zum Joggen oder Skaten geeignet
- ! **ACHTUNG:** Prüfen Sie vor dem Gebrauch sorgfältig, ob sämtliche Arretierungsvorrichtungen (z.B. Gelenke, Adapter, Scharniere) ordnungsgemäß eingerastet sind.
- ! Der Zusammenbau muss von einem Erwachsenen durchgeführt werden.
- ! Bei Verwendung für Kinder mit einem Gewicht höher als 22 kg kann der Kinderwagen beschädigt werden.
- ! Um eine gefährliche Instabilität zu vermeiden, beladen Sie den Ablagekorb nicht mit mehr als 4,5 kg.
- ! Die empfohlene Maximalbelastung des Getränkehalters beträgt 0,5 kg.
- ! Legen Sie immer nur jeweils ein Kind in den Kinderwagen. Legen Sie niemals Geldbörsen, Einkaufstaschen, Pakete oder Zubehör auf den Griff oder das Verdeck.
- ! Überladen, falsches Zusammenklappen oder Verwendung von Teilen anderer Hersteller können den Kinderwagen beschädigen, unbrauchbar oder unsicher machen.

- ! Verwenden Sie es niemals Ersatzteile von anderen Herstellern. Verwenden Sie nur vom Hersteller gelieferte oder empfohlene Ersatzteile.
- ! Lesen Sie alle Hinweise in dieser Anleitung, bevor Sie das Produkt verwenden.
- ! Bewahren Sie die Anleitung zum späteren Nachschlagen auf. Die Nichtbeachtung dieser Warnhinweise könnte zu schweren oder tödlichen Verletzungen führen.
- ! Verwenden Sie stets den Sicherheitsgurt, um Verletzungen durch Herausfallen oder Herausrutschen zu vermeiden.
- ! Achten Sie bei den Einstellungen am Kinderwagen darauf, dass der Körper Ihres Kindes nicht mit den beweglichen Teilen in Kontakt kommt.
- ! Das Kind kann in die Beinöffnungen rutschen und ersticken, wenn die Gurte nicht angelegt sind.
- ! Transportieren Sie den Kinderwagen niemals über Treppenstufen oder Rolltreppen.
- ! Halten Sie den Kinderwagen von heißen/Hitze erzeugenden Gegenständen, Flüssigkeiten und Elektrogeräten fern.
- ! Lassen Sie Ihr Kind niemals im Kinderwagen stehen
- ! Stellen Sie den Kinderwagen niemals auf Straßen, an Hanglagen oder in Gefahrenbereichen ab.
- ! Achten Sie vor Verwendung des Kinderwagens darauf, dass alle Teile sachgemäß befestigt wurden.
- ! Platzieren Sie KEINE Gegenstände mit einem Band oder Faden um den Hals Ihres Kindes, hängen Sie KEINE Bänder oder Fäden an dieses Produkt und bringen KEINE Bänder oder Fäden an Spielzeugen an, damit sich das Kind nicht strangulieren kann.
- ! Jegliche am Griff, an der Rückseite der Rückenlehne oder an den Seiten des Kinderwagens angebrachte Last beeinträchtigt die Stabilität des Kinderwagens.
- ! Heben Sie den Kinderwagen NICHT an, wenn sich ein Kind darin befindet.
- ! Verwenden Sie den Ablagekorb NICHT als Kindersitz.
- ! Der Kinderwagen kann umkippen, wenn Ihr Kind darauf klettert. Heben Sie das Kind stets in den bzw. aus dem Kinderwagen.

- ! Seien Sie beim Auf- und Zusammenklappen des Kinderwagens vorsichtig, damit Sie sich die Finger nicht einklemmen.
- ! Stellen Sie sicher, dass der Kinderwagen vollständig geöffnet ist, bevor Sie das Kind hineinsetzen.
- ! Zur Gewährleistung der Sicherheit Ihres Kindes achten Sie vor der Verwendung des Kinderwagens darauf, dass alle Teile sachgemäß montiert und befestigt sind.
- ! Zur Vermeidung einer Strangulation darf sich das Kind nicht an das Verdeck anlehnen oder sich damit bedecken.
- ! Ziehen Sie stets die Feststellbremse an, wenn Sie den Kinderwagen abstellen.
- ! Verwenden Sie den Kinderwagen nicht, wenn er defekt oder beschädigt ist.
- ! Entfernen Sie zur Vermeidung von Erstickungsgefahr den Kunststoffbeutel und sämtliche Verpackungsmaterialien vor dem ersten Einsatz. Halten Sie Kunststoffbeutel und Verpackungsmaterialien von Säuglingen und Kindern fern.
- ! Für Kinder, die noch nicht selbständig sitzen können, sollte die Rückenlehne in die flachste Position gebracht werden.
- ! Nutzen Sie die Feststellbremse, wenn Sie das Kind hineinlegen oder herausnehmen.
- ! Legen Sie keine Gegenstände im Getränkehalter ab, die Ihr Kind gefährden oder den Kinderwagen beschädigen könnten.
- ! Auch wenn ein Kind in diesem Wagen gesichert durch Gurte liegen kann, ist er kein Ersatz für ein Bett. Falls Ihr Kind müde ist, sollten Sie es in einen geeigneten Kinderwagen, ein Gitter- bzw. Babybett legen.
- ! Die Babywanne eignet sich nur für Kinder, die nicht selbstständig sitzen, sich drehen und/oder mit Händen und Knien abstützen können. Maximalgewicht des Kindes: 9 kg.
- ! Verwenden Sie nur die mit der Babywanne gelieferte Matratze; fügen Sie KEINE weitere Matratze hinzu.

Kinderwagen montieren

(Bitte beachten Sie die Abbildungen auf Seite 1-16)

Lesen Sie alle Hinweise in dieser Anleitung, bevor Sie dieses Produkt montieren und verwenden.

Kinderwagen aufklappen

siehe Abbildungen ① - ③

- ! Prüfen Sie vor der weiteren Benutzung, ob der Kinderwagen vollständig verriegelt ist.
- ! Drücken Sie die Beinauflage beim Öffnen der Sitzeinheit nicht nach unten. ③ - 1 Falls doch, beachten Sie bitte ④③ zum Zusammenklappen und öffnen Sie den Wagen anschließend erneut.

Vorderrad montieren und demontieren

siehe Abbildungen ④ - ⑤

Hinterrad montieren und demontieren

siehe Abbildungen ⑥ - ⑦

Verdeck montieren

siehe Abbildungen ⑧ - ⑩

Getränkehalter montieren und demontieren

siehe Abbildungen ⑪ - ⑫

Den vollständig montierten Kinderwagen sehen Sie in ⑬

Kinderwagen bedienen

Rückenlehne anpassen

siehe Abbildungen 14 - 15

Die Rückenlehne hat 4 Neigungswinkel.

Rückenlehne hochklappen

Heben Sie die Rückenlehne an, indem Sie den Hebel an der Rückseite des Sitzes drehen und die Rückenlehne nach oben ziehen. 14

Rückenlehne zurückklappen

Senken Sie die Rückenlehne ab, indem Sie den Hebel an der Rückseite des Sitzes drehen und die Rückenlehne nach unten ziehen. 15

! Bitte drücken Sie nicht die Entriegelungstaste 14 - 3 und 15 - 3 in der Mitte des Hebels bei Anpassung des Neigungswinkels.

! Achten Sie darauf, die Neigung zur Verwendung sachgemäß einzustellen.

Schnalle verwenden

siehe Abbildungen 16 - 17

Schnalle öffnen

Drücken Sie auf den Knopf in der Mitte, um die Schnalle zu öffnen. 16

Schnalle schließen

Schieben Sie die Schnalle des Schultergurts in die Schnalle des Beckengurts 17 - 1 und befestigen Sie beide in der mittleren Schnalle. 17 - 2 Ein Klickgeräusch zeigt an, dass der Verschluss eingerastet ist. 17 - 3

! Um schwere Verletzungen aufgrund von Herausfallen oder Herausgleiten zu verhindern, legen Sie Ihrem Kind stets die Sicherheitsgurte an.

! Vergewissern Sie sich, dass Ihr Kind rutschfest gehalten wird. Der Abstand zwischen dem Kind und dem Schultergurt sollte etwa die Dicke einer Hand betragen.

! Legen Sie die Schultergurte niemals gekreuzt an. Andernfalls wird Druck auf den Hals des Kindes ausgeübt.

Schulter- und Taillengurte anlegen

siehe Abbildungen 18 - 24

! Nachdem Sie Ihr Kind in den Sitz gesetzt haben, prüfen Sie, ob die Schulter- und Taillengurte in der richtigen Höhe verlaufen und lang genug sind, um Ihr Kind vor dem Herausfallen zu schützen.

18 - 1 Schultergurtverankerung

18 - 2 Gurtversteller

Nutzen Sie bei einem größeren Kind die Schultergurtverankerungen in den oberen Gurtschlitzten. Öffnen Sie hierzu den Bezug auf der Rückseite der Rückenlehne und lösen Sie die Gurte von der Rückenlehne, indem Sie deren Verankerungen durch die Gurtschlitzte nach vorne führen. 21 Anschließend führen Sie die Verankerungen von vorne nach hinten durch die oberen Gurtschlitzte. 22

Bei einem kleineren Kind nutzen Sie das mittlere oder untere Gurtschlitzpaar, indem Sie die Gurtverankerungen durch die gewünschten Gurtschlitzte auf die Rückseite der Rückenlehne führen und anschließend von hinten im oberen Gurtschlitzpaar fixieren. Die richtigen Gurtführungen entnehmen Sie Abbildung 23.

Ändern Sie die Gurtlänge mit dem Gurtversteller. 24 - 1

Drücken Sie auf den Knopf 24 - 2, während Sie den Taillengurt auf die richtige Länge ziehen. 24 - 3

Spielbügel verwenden

siehe Abbildungen 25 - 27

Beinauflage einstellen

siehe Abbildungen 28 - 29

Es gibt zwei Positionen für die Beinauflage.

Drücken Sie zum Absenken der Beinauflage die Einstellknöpfe an beiden Seiten der Beinauflage 28 - 1 und drehen Sie die Wadenstütze nach unten. 28 - 2

Drücken Sie die Beinauflage zum Anheben nach oben. Ein Klickgeräusch zeigt an, dass die Beinauflage eingerastet ist.

Vorderräder feststellen

siehe Abbildungen 30

Zum Feststellen der Vorderräder drücken Sie die vorderen Lenksperren nach oben. 30

Tipp Auf unebenen Flächen sollten die Vorderräder festgestellt werden.

Feststellbremse verwenden

siehe Abbildungen 31 - 32

Zur Arretierung der Räder drücken Sie den Bremshebel mit dem Fuß nach unten. 31

Lösen Sie die Sperrung durch Ziehen des Bremshebels nach oben. 32

Tipp Verwenden Sie die Feststellbremse immer, wenn der Kinderwagen nicht geschoben wird.

Verdeck verwenden

siehe Abbildungen 33 - 35

Das Verdeck kann für maximalen Schutz Ihres Kindes vor der Sonne vollständig geöffnet werden. Öffnen Sie einfach den Reißverschluss 34, ziehen Sie dann das Verdeck nach vorne.

Schiebebügel anpassen

siehe Abbildungen 36

Sitz ausrichten

siehe Abbildungen 37 - 40

Ablagekorb und Aufbewahrungsfächer verwenden

siehe Abbildungen 41

Die maximale Belastbarkeit von Ablagekorb inkl. Aufbewahrungsfächern A und B beträgt 0,45 kg.

Kinderwagen zusammenklappen

siehe Abbildungen 42 - 50

! Drücken Sie die Entriegelungstaste und betätigen Sie zeitgleich den Hebel, um die Rückenlehne nach vorne zu klappen. 43 - 44 Ziehen Sie anschließend das Band nach oben, welches sich unter der Sitzeinheit befindet. 45 - 46

! Der zusammengeklappte Kinderwagen mit nach vorne gerichtetem Sitz kann stehen, wenn sich der Schiebebügel in der höchsten Position befindet. Mit nach hinten gerichtetem Sitz kann er nach dem Zusammenklappen auf den Rädern stehen. 47

Zubehör verwenden

Zubehör wird möglicherweise separat verkauft oder ist je nach Region nicht verfügbar.

Mit Babyschale verwenden

siehe Abbildungen 51 - 56

Beachten Sie bei Verwendung mit Joie-Babyschalen die folgenden Anweisungen.

! Ein Klickgeräusch zeigt an, dass der Adapter vollständig eingerastet ist.

! Falls Probleme bei der Verwendung der Babyschale auftreten, beachten Sie bitte die zugehörige Bedienungsanleitung.

! Bitte klappen Sie den Kinderwagen nicht zusammen, wenn die Babyschale angebracht ist.

Babywanne verwenden

siehe Abbildungen 57 - 60

Bitte beachten Sie bei Verwendung einer Joie-Babywanne Ramble XL die folgenden Anweisungen.

! Ein Klickgeräusch zeigt an, dass der Adapter vollständig eingerastet ist.

- ! Verwenden Sie die Babywanne niemals ohne Matratze.
- ! Falls Probleme bei der Verwendung der Babywanne auftreten, beachten Sie bitte die zugehörige Bedienungsanleitung.
- ! Bitte klappen Sie den Kinderwagen nicht zusammen, wenn die Babywanne angebracht sind.

Regenverdeck verwenden

siehe Abbildungen 61

Bringen Sie das Regenverdeck an, indem Sie es über dem Sitz platzieren.

- ! Achten Sie bei Verwendung des Regenverdecks stets auf Belüftung.
- ! Wird das Regenverdeck nicht mehr verwendet, achten Sie vor dem Zusammenfallen bitte darauf, dass es sauber und trocken ist.
- ! Klappen Sie den Kinderwagen nicht zusammen, nachdem das Regenverdeck angebracht wurde.
- ! Setzen Sie Ihr Kind bei heißem Wetter nicht in den Kinderwagen, wenn das Regenverdeck angebracht ist.

Textilteile anbringen und entfernen

siehe Abbildungen 62 - 76

Entfernen Sie den Spielbügel, siehe 27

Bringen Sie die Textilteile des Sitzes wieder an, indem Sie die obigen Schritte in umgekehrter Reihenfolge befolgen 76 - 62

Reinigung und Wartung

siehe Abbildungen 77

- ! Reinigen Sie das Kinderwagengestell nur mit handelsüblicher Seife und warmem Wasser. Nicht bleichen oder mit Reinigungsmitteln behandeln. Bitte beachten Sie zur Reinigung der Textilteile des Kinderwagens die Anweisungen am Pflegeetikett.
- ! Abnehmbare Textilteile können in der Maschine gewaschen werden. Nicht bleichen. Bitte wringen Sie Sitzbezug und Innenpolster nicht aus. Andernfalls könnten im Sitzbezug und am Innenpolster Falten zurückbleiben.
- ! Untersuchen Sie Ihren Kinderwagen gelegentlich auf lockere Schrauben, abgenutzte Teile, verschlissene Materialien oder aufgerissene Nähte. Ersetzen oder reparieren Sie die Teile bei Bedarf. Wischen Sie die Kunststoffteile regelmäßig mit einem weichen, angefeuchteten Tuch ab. Trocknen Sie die Metallteile bei Kontakt mit Wasser immer ab, damit sich kein Rost bildet.
- ! Bei übermäßiger Sonnenbestrahlung oder Hitzeeinwirkung können Teile verblassen oder sich verformen.
- ! Ist der Kinderwagen nass geworden, öffnen Sie das Verdeck und lassen Sie ihn komplett trocken werden, bevor Sie ihn verstauen.
- ! Bei quietschenden Rädern tragen Sie ein leichtes Öl auf (z. B. Silikonspray, Rostschutzöl oder Nähmaschinenöl). Dabei ist wichtig, dass das Öl in die Achse und die Räderpartie gelangt. 77
- ! Wenn Sie mit Ihrem Kinderwagen am Strand oder an sandigen/staubigen Orten spazieren, müssen Sie ihn anschließend komplett reinigen, um Sand und Salz aus der Mechanik und den Radverbindungen zu entfernen.

ES Bienvenido a Joie™

¡Enhorabuena por unirse a la familia Joie! Estamos encantados de formar parte de su viaje y del de su pequeño. Cuando utilice el cochecito Versatrax™ de Joie, su bebé disfrutará de un cochecito de alta calidad, totalmente certificado y aprobado por las normas de seguridad europeas EN 1888-2:2018. Este producto es adecuado para que lo utilicen niños con un peso inferior a 22 kg. Lea detenidamente este manual y siga cada paso para garantizar que su bebé viaje cómodamente y esté protegido de la mejor manera posible.

¡Visítenos en joiebaby.com para descargar manuales y conocer otros fantásticos productos de Joie!

Para obtener información sobre la garantía, visite nuestro sitio web en joiebaby.com.

Índice

| | |
|---|-----------|
| Figuras | 1-16 |
| ADVERTENCIA | 63 |
| Montaje del cochecito | 66 |
| Abrir el cochecito | 66 |
| Montaje y desmontaje de las ruedas delanteras | 66 |
| Montaje y desmontaje de las ruedas traseras | 66 |
| Montaje de la capota | 66 |
| Montaje y desmontaje del portavasos | 66 |

| | |
|---|-----------|
| Funcionamiento del cochecito | 67 |
| Ajuste del respaldo | 67 |
| Uso de la hebilla | 67 |
| Uso de tirantes y el arnés de cintura | 68 |
| Uso del reposabrazos | 68 |
| Ajuste del reposapiernas | 68 |
| Uso del bloqueo de las ruedas delanteras | 69 |
| Uso del freno | 69 |
| Uso de la capota | 69 |
| Ajuste del manillar | 69 |
| Cambio del sentido del asiento | 69 |
| Uso de la bolsa de almacenaje | 69 |
| Plegado del cochecito | 70 |
| Uso de los accesorios | 70 |
| Desmontaje y montaje de la tapicería | 71 |
| Limpieza y mantenimiento | 72 |

Emergencia

En caso de emergencia o accidente, es muy importante que su bebé reciba primeros auxilios y tratamiento médico de inmediato.

Información del producto

Lea todas las instrucciones incluidas en este manual antes de utilizar este producto. Si tiene alguna duda, póngase en contacto con su proveedor. Algunas características pueden variar según el modelo.

| | |
|----------------------|---|
| Producto | Cochecito Versatrax |
| Adecuado para | niños con un peso de entre 0 y 22 kg o desde el nacimiento hasta los 48 meses |
| Materiales | Plásticos, metal, telas |
| N.º de patente | Pendiente de patentes |
| Lugar de fabricación | China |
| Nombre de la marca | Joie |
| Sitio web | www.joiebaby.com |
| Fabricante | Allison Baby UK Ltd. |

Lista de piezas

Asegúrese de que están disponibles todas las piezas antes de montar el producto. Si falta alguna pieza, póngase en contacto con el detallista local. No se necesita ninguna herramienta para el montaje.

- | | | | |
|----|----------------------------------|----|-----------------------|
| 1 | Estructura del cochecito | 12 | Cesta portaobjetos |
| 2 | Capota | 13 | Arnés |
| 3 | Rueda delantera | 14 | Portavasos |
| 4 | Rueda trasera | 15 | Manillar |
| 5 | Portavasos | 16 | Ventana de la capota |
| 6 | Acolchado del asiento | 17 | Asa de reclinación |
| 7 | Reposabrazos | 18 | Bolsa de almacenaje A |
| 8 | Reposapiernas | 19 | Bolsa de almacenaje B |
| 9 | Reposapiés | 20 | Palanca del freno |
| 10 | Rueda delantera | 21 | Rueda trasera |
| 11 | Bloqueo de las ruedas giratorias | | |

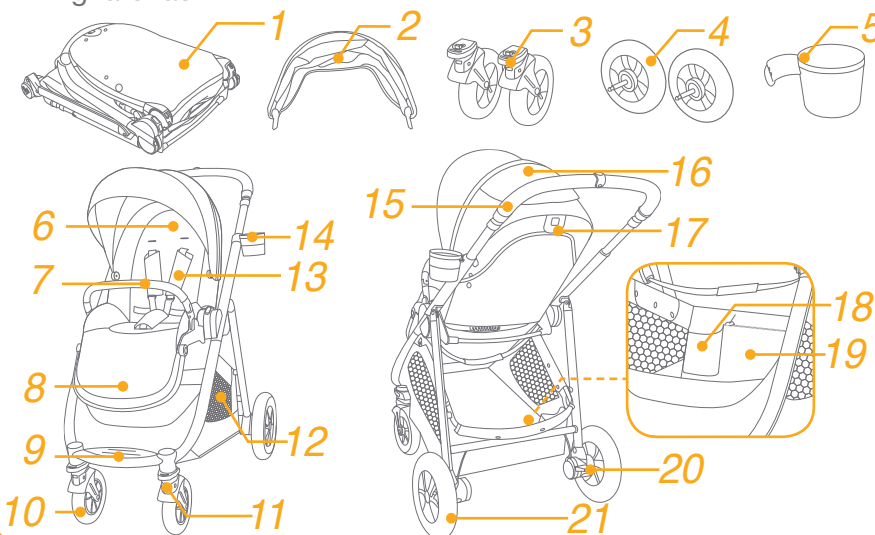

Accesorios

(es posible que no estén incluidos)

- | | |
|---|--------------------|
| 1 | Adaptador |
| 2 | Plástico de lluvia |

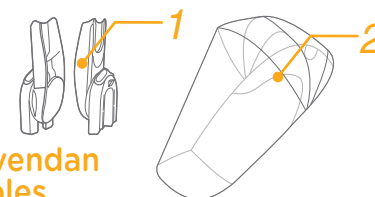

Es posible que los accesorios se vendan por separado o no estén disponibles, dependiendo de la región.

ADVERTENCIA

- ! ADVERTENCIA Utilice siempre el sistema de sujeción. Los arneses y los sistemas de sujeción se deben utilizar correctamente.
- ! ADVERTENCIA: asegúrese de que todos los dispositivos de bloqueo están fijados correctamente antes de utilizar el producto.
- ! ADVERTENCIA: no deje que su hijo juegue con este producto.
- ! ADVERTENCIA: Asegúrese de que las fijaciones del portabebés o el capazo estén bien sujetas antes de utilizar el producto.
- ! El montaje solo podrá ser realizado por personas adultas.
- ! Este cochecito está diseñado para niños con un peso de entre 0 y 22 kg. Con niños de más peso el cochecito puede romperse.
- ! Para evitar riesgos y la inestabilidad del producto, no deberá colocar objetos que sumen en total un peso superior a 4,5 kg en la cesta de almacenamiento.
- ! El peso máximo recomendado para el portavasos es de 0,5 kg.
- ! Nunca deje al bebé desatendido. Vigílelo en todo momento mientras esté montado en el cochecito.
- ! No utilice el cochecito para transportar a más de un niño a la vez. Nunca coloque bolsos, bolsas de la compra, paquetes ni ningún otro objeto en el manillar ni en la capota.
- ! No utilice accesorios que no estén aprobados por el fabricante. Utilice únicamente las piezas de recambio proporcionadas o recomendadas por el fabricante.
- ! Si lo sobrecarga, lo pliega incorrectamente o lo utiliza con piezas de otros fabricantes, el cochecito podría sufrir daños, romperse o dejar de ser seguro. Lea el manual de instrucciones detenidamente.
- ! Lea todas las instrucciones incluidas en el manual antes de utilizar el producto. Guarde este manual de instrucciones para futuras consultas. Si no sigue estas advertencias e instrucciones, podrían producirse graves lesiones o, incluso, la muerte.

- ! Para evitar lesiones graves como consecuencia de caídas o resbalones, mantenga al niño sujeto con el arnés en todo momento.
- ! Asegúrese de mantener a los niños alejados de las partes móviles cuando realice ajustes en el cochecito.
- ! Asegúrese de que el cochecito está totalmente abierto o plegado antes de permitir que el niño se acerque a él.
- ! El niño podría resbalarse por las aberturas para las piernas y estrangularse si no está sujeto con el arnés.
- ! Nunca utilice el cochecito en escaleras convencionales o mecánicas.
- ! Manténgalo alejado de objetos a altas temperaturas, líquidos y aparatos electrónicos.
- ! Nunca deje que su hijo se ponga de pie sobre el cochecito ni se siente en él con la cabeza orientada hacia adelante del cochecito.
- ! Nunca coloque el cochecito en carreteras, cuestas o zonas peligrosas.
- ! Para evitar el riesgo de estrangulamiento, NO coloque objetos con cordones alrededor del cuello del niño, no deje que cuelguen cordones de este producto ni ate los cordones a ningún juguete.
- ! Si cuelga algún objeto del manillar, de la parte trasera del respaldo o de los laterales del cochecito, la estabilidad de este se verá afectada.
- ! NO levante el cochecito mientras el niño esté montado en él.
- ! NO utilice la cesta de almacenaje como portabebés.
- ! Para evitar que pueda volcar, nunca permita que el niño trepe por el cochecito. Siempre suba y baje al niño del cochecito.
- ! Tenga cuidado de no pillarse los dedos cuando pliegue y despliegue el cochecito.
- ! Para evitar lesiones, asegúrese de que su hijo está alejado del producto cuando lo pliegue y lo despliegue.
- ! Para garantizar la seguridad del niño, asegúrese de que todas las piezas están montadas y bien sujetas antes de utilizar el cochecito.
- ! Para evitar el riesgo de estrangulamiento, asegúrese de que su hijo se mantiene alejado de la capota.

- ! Accione siempre los frenos cuando aparque el cochecito.
- ! Deje de utilizar el cochecito si presenta daños o roturas.
- ! El cochecito solo se debe utilizar a una velocidad de paseo. Este producto no es adecuado para utilizarlo mientras se corre.
- ! Para evitar quemaduras, nunca coloque líquidos calientes en el sujetavasos.
- ! Para evitar el riesgo de asfixia, retire la bolsa de plástico y los materiales de embalaje antes de utilizar este producto. A continuación, deberá mantener la bolsa de plástico y los materiales de embalaje fuera del alcance de bebés y niños.
- ! Este producto no es adecuado para correr ni patinar.
- ! Cuando use el cochecito con recién nacidos le recomendamos que coloque el asiento en la posición más reclinada posible.
- ! El freno deberá estar accionado cuando coloque y retire al niño.
- ! Tenga en cuenta que si instala un portabebés en el cochecito, este vehículo no sustituye a una cuna ni una cama. Si su hijo necesita dormir, deberá colocarlo sobre una cuna, una cama o un capazo adecuado.
- ! El capazo es adecuado únicamente para niños que no puedan sentarse sin ayuda, darse la vuelta ni levantarse sobre sus manos y rodillas. Peso máximo del niño: 9 kg.
- ! NO la utilice con ningún colchón (ni añada ningún otro) que no sea el que se incluye con el capazo.
- ! No coloque objetos en el manillar, el respaldo o los lados del cochecito. Cualquier carga adicional afectará la estabilidad del cochecito y podría provocar que este se vuelque.

Montaje del cochecito

(Consulte las figuras de la página 1-16)

Lea todas las instrucciones incluidas en este manual antes de montar y utilizar este producto.

Abrir el cochecito

consulte las imágenes ① - ③

- ! Asegúrese de que el cochecito está completamente bloqueado antes de continuar utilizándolo.
- ! No presione el reposapiernas mientras abre el respaldo. ③
- 1 Si lo hace, utilice la palanca ④3 para doblar el respaldo y ábralo de nuevo.

Montaje y desmontaje de las ruedas delanteras

consulte las imágenes ④ - ⑤

Montaje y desmontaje de las ruedas traseras

consulte las imágenes ⑥ - ⑦

Montaje de la capota

consulte las imágenes ⑧ - ⑩

Montaje y desmontaje del portavasos

consulte las imágenes ⑪ - ⑫

El cochecito completamente montado aparece en la imagen ⑬

Funcionamiento del cochecito

Ajuste del respaldo

consulte las imágenes 14 - 15

El respaldo puede colocarse en 4 ángulos de inclinación.

Levantar el respaldo

Para levantar el respaldo, gire la palanca de reclinado situado en la parte posterior del asiento y empuje el respaldo hacia arriba. 14

Reclinar el respaldo

Para reclinar el respaldo, gire la palanca de reclinado situado en la parte posterior del asiento y empuje el respaldo hacia abajo. 15

! No presione el botón de liberación 14 - 3 & 15 - 3 situado en el centro de la palanca de inclinación cuando ajuste la posición de reclinado.

! Asegúrese de que ajusta la inclinación de forma adecuada para su uso.

Uso de la hebilla

consulte las imágenes 16 - 17

Desbloquear la hebilla

Pulse el botón central para desbloquear la hebilla. 16

Bloquear la hebilla

Encaje la hebilla del cinturón de cintura con la hebilla de tirantes 17 - 1 y encájelas en la hebilla central hasta que escuche un clic. 17 - 2 El sonido de un "clic" le indicará que la hebilla está completamente bloqueada. 17 - 3

! Con el fin de evitar lesiones graves como consecuencia de caídas o resbalones, mantenga al niño sujeto con el arnés en todo momento.

! Asegúrese de que su hijo quede cómodamente sujeto. Cerciérese de que el espacio entre el niño y los tirantes sea el del grosor de una mano más o menos.

! No cruce los tirantes. Si lo hace, podría presionar el cuello del niño.

Uso de los arneses de los tirantes y el arnés de cintura

consulte las imágenes 18 - 24

! Con el fin de proteger al niño contra caídas, después de colocarlo en el asiento, compruebe si la altura y el largo de los tirantes y el arnés de cintura son los adecuados.

18 - 1 Anclaje los tirantes

18 - 2 Ajuste deslizante

Para los niños más altos, coloque el anclaje de los tirantes en los ojales más altos del respaldo. Para los niños más pequeños, coloque el anclaje de los tirantes en los ojales más bajos del respaldo.

Para ajustar la posición del bloqueador del tirante, gírelo para poderlo pasar por el ojal desde atrás hacia adelante. 21

Vuelva a enhebrarlo por la ranura que esté más cerca de la altura de los hombros del niño. 22

Utilice el tensor para modificar la longitud del arnés. 24 - 1

Presione el botón 24 - 2 y tire al mismo tiempo del arnés de la cintura hasta que la longitud sea la adecuada. 24 - 3

Uso del reposabrazos

consulte las imágenes 25 - 27

Ajuste del reposapiernas

consulte las imágenes 28 - 29

Se puede colocar el reposapiernas en 2 posiciones distintas.

Para bajar el reposapiernas, presione los botones de ajuste ubicados a ambos lados de dicho soporte 28 - 1 y gire este hacia abajo. 28 - 2

Para elevar el reposapiernas, tire de él hacia arriba. Cuando oiga un "clic" significará que el reposapiernas está bloqueado completamente.

Uso del bloqueo de las ruedas giratorias delanteras

consulte las imágenes 30

Tire hacia arriba de los bloqueos de las ruedas giratorias delanteras para mantener la dirección del movimiento. 30

Consejo Se recomienda utilizar los bloqueos de las ruedas delanteras sobre superficies irregulares.

Uso del freno

consulte las imágenes 31 - 32

Para bloquear las ruedas, pise sobre la palanca del freno empujándola hacia abajo. 31

Para desbloquear las ruedas, simplemente levante la palanca del freno hacia arriba. 32

Consejo Accione siempre el freno cuando el cochecito no se esté moviendo.

Uso de la capota

consulte las imágenes 33 - 35

La capota se puede abrir completamente para proteger al niño del sol. Basta con abrir la cremallera 34 y tirar de la capota hacia delante.

Ajuste del manillar

consulte las imágenes 36

Cambio del sentido del asiento

consulte las imágenes 37 - 40

Uso de la bolsa de almacenaje

consulte las imágenes 41

La carga máxima de las bolsas de almacenamiento A y B es de 4 kg.

Plegado del cochecito

consulte las imágenes 42 - 50

! El botón situado en el medio del asa de reclinación se usa para doblar el asiento. 43 - 1

! Con el asiento orientado hacia adelante, el cochecito se mantiene en pie siempre que el asa esté en su posición más extendida. Con el asiento orientado hacia atrás, el cochecito se mantiene de pie sobre las ruedas una vez plegado. 47

Uso de los accesorios

Es posible que los accesorios se vendan por separado o no estén disponibles, dependiendo de la región.

Uso con el sistemas de retención infantil

consulte las imágenes 51 - 56

Cuando lo utilice con los portabebés de Joie iGem e iLevel, iSnug, siga las siguientes instrucciones:

! El sonido de un “clic” le indicará que el adaptador está completamente bloqueado.

! Si experimenta algún problema al utilizar el portabebés, consulte el manual de instrucciones que incorpora.

! No pliegue el cochecito con el portabebés instalado.

Uso del capazo

consulte las imágenes 57 - 60

Cuando se utiliza con el capazo Joie Ramble xl, consulte las siguientes instrucciones.

! El sonido de un “clic” le indicará que el adaptador está completamente bloqueado.

! Instale siempre el colchón cuando utilice el capazo.

- ! Si experimenta algún problema al utilizar el capazo, consulte sus propios manuales de instrucciones.
- ! No pliegue el cochecito con el capazo montado.

Uso de del plástico de lluvia

consulte las imágenes 61

Para montar el plástico de lluvia, colóquelo sobre el cochecito.

- ! Cuando utilice el plástico de lluvia, deberá asegurarse siempre de que tenga una ventilación adecuada.
- ! Cuando no vaya a utilizar el plástico de lluvia, asegúrese de que está limpio y seco antes de plegarlo.
- ! No pliegue el cochecito después de montar el plástico de lluvia.
- ! No coloque al niño en el cochecito con el plástico de lluvia montado si la temperatura es cálida.

Desmontaje y montaje de la tapicería

consulte las imágenes 62 - 76

Quite el reposabrazos como se muestra en la ilustración 27

Para volver a instalar la tapicería, siga los pasos anteriores en orden inverso. 76 - 62

Limpieza y mantenimiento

consulte las imágenes 77

- ! Para limpiar el manillar del cochecito, utilice únicamente jabón para uso doméstico y agua tibia. No utilice lejía ni detergente. Consulte la etiqueta de cuidados para ver las instrucciones acerca de la limpieza de las partes textiles del cochecito.
- ! El tapizado se puede lavar a máquina. No utilice lejía. No escurra con mucha fuerza la tapicería ni el acolchado interno cuando los seque. Podrían quedar arrugas en la tapicería y en el acolchado interno.
- ! Examine periódicamente su cochecito por si tuviera tornillos sueltos, piezas desgastadas, materiales dañados o descosidos. Sustituya o repare las piezas que lo requieran. Limpie periódicamente las partes de plástico con un paño suave y húmedo. Seque siempre las partes metálicas para evitar que se oxiden si el cochecito ha estado en contacto con el agua.
- ! Una exposición excesiva al sol o al calor podría decolorar o deformar las piezas.
- ! ! Si se moja el cochecito, abra la capota y deje que se seque completamente antes de guardarlo.
- ! Si chirrían las ruedas, utilice un aceite suave (por ejemplo: spray de silicona, aceite antioxidante o aceite para máquinas de coser). Es importante que el aceite llegue al ensamblaje de las ruedas y el eje. 77
- ! Cuando utilice su cochecito en la playa o en otros entornos con arena/polvo, límpielo completamente después de usarlo para eliminar cualquier resto de arena y sal que haya podido quedar en los ensamblajes de las ruedas y los mecanismos.

PT Bem-vindo à Joie™

Parabéns por se tornar membro da família Joie! Estamos muito satisfeitos por participar na sua aventura com o seu bebé. Ao viajar com o Joie Versatrax™, está a utilizar um carrinho de bebés de alta qualidade, totalmente certificado, aprovado pelas normas europeias de segurança EN 1888-2:2018. Este produto é adequado para crianças com peso inferior a 22 kg. Leia atentamente este manual e execute todos os passos para garantir uma utilização confortável e a melhor proteção para a criança.

Visite-nos em joiebaby.com para transferir os manuais e conhecer outros produtos interessantes da Joie!

Para informações sobre a garantia, visite o nosso website em joiebaby.com

Índice

| | |
|--|-----------|
| Figuras | 1-16 |
| AVISO | 77 |
| Montagem do carrinho de bebé | 80 |
| Abrir o carrinho de bebé | 80 |
| Montagem e remoção da roda dianteira | 80 |
| Montagem e remoção da roda traseira | 80 |
| Montagem da cobertura | 80 |
| Montagem e remoção do suporte para copos | 80 |

| | |
|--|-----------|
| Operação do carrinho de bebé | 81 |
| Ajuste do apoio das costas | 81 |
| Utilizar a fivela | 81 |
| Utilizar a alça e cinto subabdominal | 82 |
| Utilizar a barra de proteção | 82 |
| Ajustar o apoio da perna | 82 |
| Utilizar o bloqueio giratório dianteiro | 83 |
| Utilizar o travão | 83 |
| Utilizar a cobertura | 83 |
| Ajustar a pega | 83 |
| Trocar a cadeira | 83 |
| Utilizar o saco de armazenamento | 83 |
| Dobrar o carrinho de bebé | 84 |
| Utilizar acessórios | 84 |
| Retirar e montar a capa de tecido | 85 |
| Limpeza e manutenção | 86 |

Emergência

Em caso de emergência ou acidente, é importante prestar imediatamente os primeiros socorros e tratamento médico ao seu filho.

Informações do produto

Leia atentamente todas as instruções deste manual antes de utilizar este produto. Caso tenha questões, consulte o revendedor. Algumas características podem variar dependendo do modelo.

| | |
|----------------|--|
| Produto | Carrinho de bebé Versatrax |
| Adequado para | Crianças com 0-22 kg ou até 48 meses |
| Materiais | Plástico, metal, tecido |
| N.º de patente | Patentes pendentes |
| Fabricado na | China |
| Nome da marca | Joie |
| Site | www.joiebaby.com |
| Fabricante | Allison Baby UK Ltd. |

Lista de componentes

Certifique-se de que todas as peças estão disponíveis antes da montagem. Se alguma peça estiver em falta, contacte o revendedor local. Não são necessárias ferramentas para a montagem.

- | | | | |
|----|-------------------------------|----|-------------------------|
| 1 | Estrutura do carrinho de bebé | 11 | Bloqueio giratório |
| 2 | Cobertura | 12 | Cesto de armazenamento |
| 3 | Roda dianteira | 13 | Alça |
| 4 | Roda traseira | 14 | Suporte para copos |
| 5 | Suporte para copos | 15 | Pega |
| 6 | Capa de tecido acolchoado | 16 | Janela da cobertura |
| 7 | Barra de proteção frontal | 17 | Pega de reclinção |
| 8 | Apoio da perna | 18 | Saco de armazenamento A |
| 9 | Apoio dos pés | 19 | Saco de armazenamento B |
| 10 | Roda dianteira | 20 | Alavanca do travão |
| | | 21 | Roda traseira |

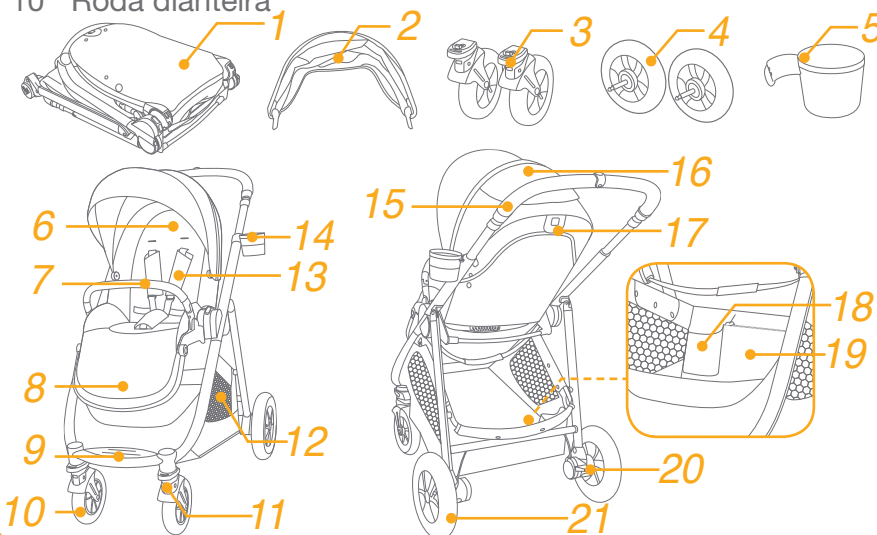

Acessórios

(podem não estar incluídos)

- | | |
|---|------------------|
| 1 | Adaptador |
| 2 | Capa impermeável |

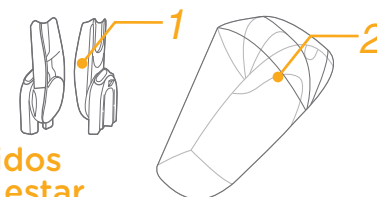

Os acessórios podem ser vendidos separadamente ou podem não estar disponíveis dependendo da região.

AVISO

- ! AVISO Utilize sempre o sistema de retenção. Os cintos de segurança e os sistemas de retenção devem ser utilizados corretamente.
- ! AVISO Certifique-se de que os dispositivos de bloqueio estão acionados antes de utilizar a alcofa.
- ! AVISO Não deixe a criança brincar com este produto.
- ! AVISO Verifique se os dispositivos de encaixe da cadeira auto estão devidamente encaixados antes de utilizar o produto.
- ! A montagem deverá ser efetuada por adultos.
- ! O carrinho de bebé deve ser utilizado por crianças com 0-22 kg. Se a criança for mais pesada, o carrinho de bebé pode danificar-se.
- ! Para evitar condições perigosas e instáveis, não coloque mais de 4,5 kg no cesto de armazenamento.
- ! O peso máximo recomendado no suporte para copos é de 1 lbs (0,5 kg).
- ! Nunca deixe a criança sem supervisão. Mantenha sempre a criança sob a sua supervisão enquanto estiver no carrinho de bebé.
- ! Utilize o carrinho de bebé com apenas uma criança de cada vez. Nunca coloque bolsas, sacos de compras, embalagens ou acessórios na pega ou cobertura.
- ! Não utilize acessórios que não sejam aprovados pelo fabricante. Utilize apenas peças fornecidas e recomendadas pelo fabricante.
- ! A sobrecarga, fecho incorreto e utilização de peças de outros fabricantes podem danificar, quebrar ou tornar o carrinho de bebé inseguro. Leia atentamente o manual de instruções.
- ! Leia todas as instruções neste manual antes de utilizar o produto. Guarde este manual de instruções para utilização futura. O incumprimento dos avisos e instruções pode resultar em lesões graves ou morte.

- ! Para evitar lesões graves devido a quedas ou deslizamentos, utilize sempre o cinto de segurança.
- ! Certifique-se de que o corpo da criança não está em contacto com as partes móveis ao ajustar o carrinho de bebé.
- ! Certifique-se de que o carrinho de bebé está totalmente aberto ou dobrado antes de deixar a criança perto do carrinho.
- ! Se não utilizar as alças, a criança pode escorregar pelas aberturas das pernas e sufocar.
- ! Nunca utilize o carrinho de bebé em escadas rolantes ou convencionais.
- ! Mantenha o produto afastado de objetos a altas temperaturas, líquidos e dispositivos eletrónicos.
- ! Nunca deixe a criança colocar-se de pé no carrinho de bebé ou sentar-se com a cabeça virada para a frente do carrinho.
- ! Nunca coloque o carrinho de bebé em estradas, declives ou áreas perigosas.
- ! Para evitar o estrangulamento, NÃO coloque artigos com fios à volta do pescoço da criança, pendure fios neste produto, ou ate fios a brinquedos.
- ! Qualquer carga colocada sobre a pega e/ou na traseira do apoio das costas e/ou nas laterais do veículo podem afetar a estabilidade do mesmo.
- ! NÃO eleve o carrinho enquanto a criança estiver lá dentro.
- ! NÃO utilize o cesto de armazenamento como transportador.
- ! Nunca deixe a criança trepar o carrinho de bebé, sob o risco de o derrubar. Seja sempre você a retirar e a colocar a criança no carrinho de bebé.
- ! Para evitar apertar os dedos, tenha cuidado ao dobrar e desdobrar o carrinho de bebé.
- ! Para evitar lesões, assegure-se de que mantém a criança afastada ao dobrar e desdobrar este produto.
- ! Para assegurar a segurança da criança, certifique-se de que todas as peças estão montadas e firmemente apertadas antes de utilizar o carrinho de bebé.
- ! Para evitar o risco de estrangulamento, certifique-se de que a criança está afastada da cobertura.

- ! Acione sempre os travões quando parar o carrinho de bebé.
- ! Interrompa a utilização do carrinho de bebé caso este esteja danificado ou quebrado.
- ! O carrinho de bebé deve ser utilizado apenas em velocidade de passeio. Este produto não se destina a ser utilizado em corrida.
- ! Para evitar queimaduras, nunca coloque líquidos quentes no suporte para copos.
- ! Para evitar risco de asfixia, retire o saco de plástico e os materiais de embalagem antes de utilizar este produto. O saco de plástico e os materiais de embalagem devem ser afastados de bebés e crianças.
- ! Este produto não é adequado para correr ou patinar.
- ! No caso de recém-nascidos, recomenda-se que utilize a cadeira na posição mais reclinada possível.
- ! O dispositivo de travagem deve ser acionado ao colocar e remover a criança.
- ! Para os dispositivos de retenção utilizados em conjunto com a estrutura do carrinho de bebé, o carrinho não substitui um berço ou cama. Se a criança precisar de dormir, coloque-a na alfofa, berço ou cama apropriados.
- ! A alfofa é indicada apenas para crianças que não são capazes de se sentar sozinhas, rolar e que não conseguem levantar-se apoiando-se nas mãos e nos joelhos. Peso máximo da criança: 9 kg.
- ! NÃO utilize ou adicione outro colchão além do fornecido com a alfofa.
- ! Não coloque itens na pega, encosto ou nas laterais do carrinho. Qualquer carga adicional afetará a estabilidade do carrinho e poderá fazer com que o carrinho tombe.

Montagem do carrinho de bebé

(consulte as figuras na página 1-16)

Leia atentamente todas as instruções neste manual antes de instalar e utilizar este produto.

Abrir o carrinho de bebé

ver imagens ① - ③

- ! Verifique se o carrinho está completamente travado antes de continuar a utilizar.
- ! Não pressione no apoio da perna enquanto abre o apoio das costas. ③ - 1 Se sim, tenha referência ④③ para dobrar o apoio das costas e reabri-lo.

Montagem e remoção da roda dianteira

ver imagens ④ - ⑤

Montagem e remoção da roda traseira

ver imagens ⑥ - ⑦

Montagem da cobertura

ver imagens ⑧ - ⑩

Montagem e remoção do suporte para copos

ver imagens ⑪ - ⑫

A ilustração apresenta o carrinho totalmente montado. ⑬

Operação do carrinho de bebé

Ajuste do apoio das costas

ver imagens 14 - 15

O apoio das costas apresenta 4 ângulos de reclinção.

Elevar o apoio das costas

Para elevar o apoio das costas, rode o punho reclinável na parte de trás do banco e puxe o apoio das costas para trás.

14

Reclinar o apoio das costas

Para reclinar o apoio das costas, rode o punho reclinável na parte de trás do banco e puxe o apoio das costas para baixo.

15

! Não prima o botão de libertação 14 - 3 & 15 - 3 no meio da pega de reclinção ao ajustar para reclinar.

! Certifique-se de que a reclinção está corretamente definida.

Utilizar a fivela

ver imagens 16 - 17

Soltar a fivela

Pressione o botão central para soltar a fivela. 16

Bloquear a fivela

Combine a fivela do cinto com a fivela de ombro 17 - 1 e clique na fivela central. 17 - 2 O som de um "clique" significa que a fivela está corretamente encaixada. 17 - 3

! Para evitar lesões graves como consequência de quedas ou deslizos, prenda sempre a criança com as alças.

! Certifique-se de que a criança está segura e confortável. O espaço entre a criança e as alças tem a espessura aproximada de uma mão.

! Não cruze as correias dos ombros. Ao fazê-lo, estará a pressionar o pescoço da criança.

Utilizar a alça e cinto subabdominal

ver imagens 18 - 24

! Para proteger o seu filho de cair, depois de colocar o seu filho no assento, verifique se a alça e o cinto subabdominal estão na altura e comprimento adequados.

18 - 1 Fixação da alça

18 - 2 Regulador deslizante

Para crianças maiores, utilize a alça e as ranhuras para ombro mais altas. Para crianças mais pequenas, utilize a alça e as ranhuras para ombro mais baixas.

Para ajustar a posição da alça, rode a âncora para nivelar com o lado virado para a frente. Enfie-o pela ranhura para alça de trás para a frente. 21 Reposicione-o pela ranhura mais próxima da altura do ombro da criança. 22

Utilize o regulador deslizante para alterar o comprimento do arnês. 24 - 1

Pressione o botão 24 - 2, enquanto puxa o cinto subabdominal para o comprimento adequado. 24 - 3

Utilizar a barra de proteção

ver imagens 25 - 27

Ajustar o apoio da perna

ver imagens 28 - 29

O apoio da perna tem 2 posições.

Para baixar o apoio da perna, pressione os botões de ajuste em ambos os lados do apoio da perna 28 - 1 e rode o apoio da perna para baixo. 28 - 2

Para elevar o apoio da perna, empurre-o para cima. O som de um "clique" significa que a fivela está corretamente encaixada.

Utilizar o bloqueio giratório dianteiro

ver imagens 30

Empurre os bloqueios giratórios dianteiros para manter a direção de movimento. 30

Ponta Recomenda-se a utilização dos bloqueios giratórios em superfícies irregulares.

Utilizar o travão

ver imagens 31 - 32

Para bloquear as rodas, pise a alavanca do travão para baixo. 31

Para soltar as rodas, basta elevar a alavanca do travão para cima. 32

Ponta Acione sempre o travão de estacionamento quando o carrinho não está a mover.

Utilizar a cobertura

ver imagens 33 - 35

A cobertura pode ser aberta completamente para proteger a sua criança do sol, basta abrir o fecho 34 e depois puxar a cobertura para a frente.

Ajustar a pega

ver imagens 36

Trocar a cadeira

ver imagens 37 - 40

Utilizar o saco de armazenamento

ver imagens 41

A carga máxima do Saco de armazenamento A e B é de 0,45 kg.

Dobrar o carrinho de bebé

ver imagens 42 - 50

! O botão no meio da alça de reclinção é utilizado para dobrar o assento. 43 - 1

! O carrinho de bebé com banco virado para a frente pode ficar em pé quando o manípulo estiver na posição mais alta e com o banco virado para a retaguarda em pé depois de dobrado. 47

Utilizar acessórios

Os acessórios podem ser vendidos separadamente ou podem não estar disponíveis dependendo da região.

Utilizar com dispositivo de retenção para crianças

ver imagens 51 - 56

Ao utilizar com o sistema de retenção para crianças Joie iGemm e iLevel, iSnug, consulte as instruções seguintes.

! O som de um "clique" significa que o adaptador está corretamente encaixado.

! Se tiver algum problema ao utilizar o sistema de retenção para crianças, consulte os manuais de instruções deles.

! Não dobre o carrinho de bebé com o sistema de retenção para crianças ainda encaixado.

Utilizar a alcofa

ver imagens 57 - 60

Ao utilizar a alcofa Joie ramble xl, consulte as instruções seguintes.

! O som de um "clique" significa que o adaptador está corretamente encaixado.

! Utilize o colchão sempre que utiliza a alcofa.

- ! Se tiver algum problema ao utilizar a alcofa, consulte os manual de instruções da mesma.
- ! Não dobre o carrinho de bebé com a alcofa ainda encaixada.

Utilizar capa impermeável

ver imagens 61

Para instalar a capa impermeável, coloque-a sobre a cadeira.

- ! Ao utilizar a capa impermeável, verifique sempre a sua ventilação.
- ! Quando não estiver em utilização, verifique se a capa impermeável foi limpa e seca antes de a dobrar.
- ! Não dobre o carrinho de bebé depois de instalar a capa impermeável.
- ! Não coloque a criança no carrinho de bebé com a capa impermeável instalada durante o tempo quente.

Retirar e montar a capa de tecido

ver imagens 62 - 76

Remova a barra de proteção conforme exibido 27

Para remontar a capa de tecido do assento, siga as etapas acima na ordem inversa 76 - 62

Limpeza e manutenção

ver imagens 77

- ! Para limpar a estrutura do carrinho de bebé, utilize apenas sabão e água quente. Não utilizar lixívia ou detergente. Consulte as instruções de limpeza na etiqueta das peças de tecido do carrinho de bebé.
- ! Capas de tecido removíveis podem ser lavadas à máquina. Sem lixívia. Não torça as capas de tecido acolchoado e o revestimento interno para os secar rapidamente. Poderá originar vincos na capa e no acolchoado interior.
- ! Verifique periodicamente se o carrinho de bebé tem parafusos desapertados, peças desgastadas, materiais ou costuras rasgados. Substitua ou repare as peças, conforme necessário. Limpe periodicamente as peças de plástico limpas com um pano macio e húmido. Seque sempre as partes metálicas para evitar a formação de ferrugem se o carrinho entrar em contacto com a água.
- ! A exposição excessiva ao sol ou calor poderá causar o desvanecimento das cores ou a deformação das peças.
- ! Se o carrinho ficar molhado, abra a cobertura e deixe secar completamente antes de guardar.
- ! Se as rodas rangem, utilize um óleo leve (por exemplo, spray de silicone, óleo antiferrugem ou óleo de máquina de costura). É importante colocar o óleo no conjunto do eixo e da roda. 77
- ! Se utilizar o carrinho de bebé na praia ou em ambientes poeirentos/areia, limpe totalmente o carrinho de bebé após a sua utilização para remover a areia e o sal dos mecanismos e dos componentes das rodas.

Gratulujemy zostania członkiem rodziny Joie! Bardzo się cieszymy z możliwości wspólnego podróżowania z Państwem dzieckiem. Podczas podróży z Joie Versatrax™, korzystają Państwo z wysokiej jakości, w pełni certyfikowanego wózka spacerowego, posiadającego dopuszczenia zgodnie z europejską normą bezpieczeństwa EN 1888-2:2018. Ten produkt jest odpowiedni dla dzieci o wadze poniżej 22 kg.

WAŻNE - ZATRZYMAJ TE INSTRUKCJE DO PRZYSZŁEGO ZASTOSOWANIA

Odwiedź nas pod adresem joiebaby.com w celu pobrania podręczników i sprawdzenia, innych ekscytujących produktów Joie!

W celu uzyskania informacji o gwarancji, należy odwiedzić naszą stronę internetową, pod adresem joiebaby.com

Spis treści

| | |
|---|-----------|
| Rysunki | 1-16 |
| OSTRZEŻENIE | 91 |
| Montaż wózka | 94 |
| Rozkładanie wózka | 24 |
| Montaż i demontaż kółek przednich | 94 |
| Montaż i demontaż kółek tylnych | 94 |
| Montaż budki | 94 |
| Montaż i demontaż uchwytu na pojemnik z napojem | 94 |

| | |
|---|------------|
| Obsługa wózka | 95 |
| Regulacja oparcia | 95 |
| Używanie sprzączki | 95 |
| Używanie pasów naramiennych i biodrowych | 96 |
| Korzystanie z pałąka | 96 |
| Regulacja podnóżka | 96 |
| Używanie blokady przednich obrotowych kół | 97 |
| Korzystanie z hamulca | 97 |
| Używanie budki | 97 |
| Regulacja rączki | 97 |
| Zmiana kierunku wpięcia siedziska | 97 |
| Korzystanie z torby do przechowywania | 97 |
| Składanie wózka | 98 |
| Korzystanie z akcesoriów | 98 |
| Odłączanie i montaż miękkich elementów | 99 |
| Pielęgnacja i konserwacja | 100 |

Sytuacja zagrożenia

W sytuacji zagrożenia lub po wypadku, najważniejsze jest, aby udzielić dziecku pierwszej pomocy i jak najszybciej poddać je leczeniu medycznemu.

Informacje o produkcji

Przed rozpoczęciem używania tego produktu, należy przeczytać wszystkie instrukcje z tego podręcznika. W przypadku jakichkolwiek dalszych pytań, należy się skonsultować ze sprzedawcą. Niektóre funkcje zależą od modelu.

| | |
|-------------------------------|--|
| Produkt | Wózek dziecięcy Versatrax |
| Przeznaczenie produktu | dzieci o masie 0-22 kg lub od urodzenia do 48 miesiąca życia |
| Materiały | Tworzywa sztuczne, metal, tkaniny |
| Nr patentu | W trakcie patentowania |
| Wyprodukowano w | Chinach |
| Nazwa marki | Joie |
| Strona internetowa | www.joiebaby.com |
| Producent | Allison Baby UK Ltd. |

Wykaz części

Przed montażem należy się upewnić, że dostępne są wszystkie części. Jeśli którejś z części brakuje, należy się skontaktować z lokalnym sprzedawcą. Do montażu nie są potrzebne żadne narzędzia.

- | | | | |
|----|----------------------------------|----|-------------------------------|
| 1 | Szkielet wózka | 12 | Koszyk transportowy |
| 2 | Budka | 13 | Uprząż na ramiona |
| 3 | Wkładka siedziska | 14 | Uchwyt na pojemnik z napojem |
| 4 | Koło tylne | 15 | Rączka |
| 5 | Uchwyt na pojemnik z napojem | 16 | Okno budki |
| 6 | Poduszka fotelika | 17 | Dźwignia regulacji nachylenia |
| 7 | Pałak | 18 | Torba do przechowywania A |
| 8 | Podnózek | 19 | Torba do przechowywania B |
| 9 | Oparcie na nogi | 20 | Dźwignia hamulca |
| 10 | Koło przednie | 21 | Koło tylne |
| 11 | Blokada przednich obrotowych kół | | |

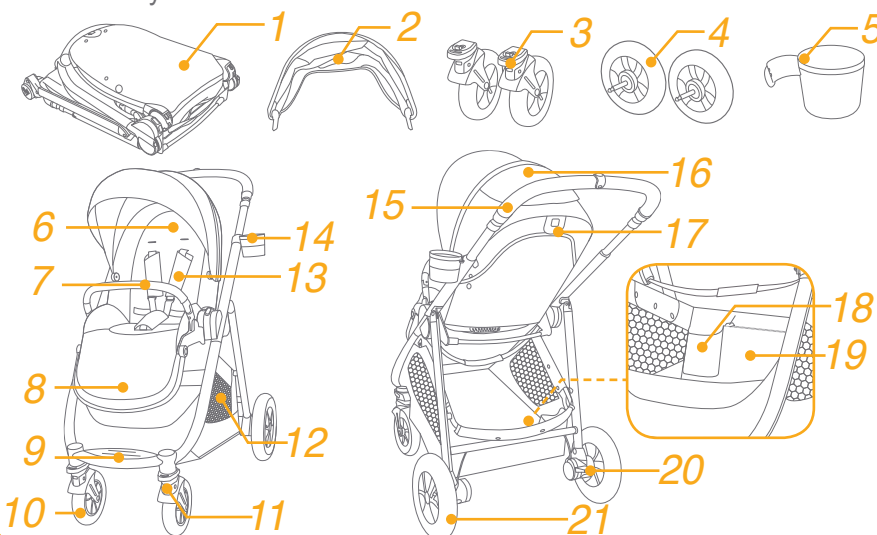

Aksesoria

(Mogą nie być dołączone)

- | | |
|---|-------------------------|
| 1 | Adapter |
| 2 | Ośłona przeciwdeszczowa |

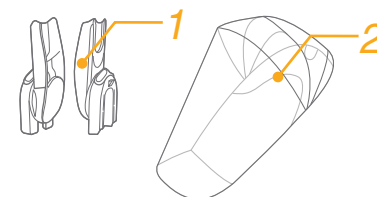

Aksesoria mogą być sprzedawane oddzielnie lub w zależności od regionu, mogą nie być dostępne.

OSTRZEŻENIE

- ! OSTRZEŻENIE Zawsze używaj systemu zapieć. Uprząż bezpieczeństwa i systemy przytrzymujące muszą być używane prawidłowo.
- ! OSTRZEŻENIE Upewnij się przed użyciem, czy wszystkie urządzenia blokujące są włączone.
- ! OSTRZEŻENIE Nie pozwalaj dziecku bawić się niniejszym wyrobem.
- ! OSTRZEŻENIE Sprawdź, czy urządzenia mocujące gondolę lub siedzisko lub fotelik samochodowy są prawidłowo załączone przed użyciem.
- ! Wymagany jest montaż przez osobę dorosłą.
- ! Wózek dziecięcy można używać dla dziecka o wadze od 0 do 22 kg. Nieodpowiednia waga dziecka może spowodować uszkodzenie wózka.
- ! Aby zapobiec niebezpiecznym sytuacjom, niestabilności, w koszu nie należy umieszczać więcej niż 4,5kg bagażu.
- ! Maksymalny, zalecany udźwig uchwytu na pojemnik z napojem, to 1 funt (0,5kg).
- ! OSTRZEŻENIE Nigdy nie zostawiaj swojego dziecka bez opieki. Dziecko w wózku powinno być zawsze widoczne.
- ! W wózku dziecięcym może znajdować się jednocześnie tylko jedno dziecko. Nigdy nie należy zawieszać torebek, toreb na zakupy, paczek lub akcesoriów na rączce lub budce.
- ! Nie należy używać akcesoriów niezatwierdzonych przez producenta. Używać należy wyłącznie części zamiennych dostarczonych lub zalecanych przez producenta.
- ! Przeciążenie, nieprawidłowe złożenie lub używanie części składowych od innych producentów, może spowodować uszkodzenie wózka dziecięcego, złamanie lub utratę bezpieczeństwa. Należy dokładnie przeczytać podręcznik.
- ! Przed użyciem tego produktu, należy przeczytać wszystkie instrukcje z tego podręcznika. Ten podręcznik należy zachować do przyszłego użycia. Niestosowanie się do tych ostrzeżeń i instrukcji, może spowodować poważne obrażenia lub śmierć.

- ! Aby uniknąć poważnych obrażeń w wyniku upadku lub zsunienia, należy używać systemu zapieć.
- ! Podczas regulacji wózka dziecięcego należy się upewnić, że ciało dziecka nie ma kontaktu z ruchomymi częściami.
- ! Przed dopuszczeniem dziecka w pobliże wózka należy upewnić się, że jest on całkowicie rozłożony lub złożony.
- ! Jeśli nie będzie używana uprząż, dziecko może ześlizgnąć się do szczelin na nogi i udusić się.
- ! Nigdy nie należy używać wózka dziecięcego na schodach lub schodach ruchomych.
- ! Należy unikać obiektów o wysokich temperaturach, płynów i elektroniki.
- ! Nigdy nie należy pozwalać dziecku stawać w wózku lub siadać w wózku głową ustawioną w kierunku jazdy wózka.
- ! Wózka dziecięcego nigdy nie należy ustawiać na drogach, stokach lub w niebezpiecznych miejscach.
- ! Aby uniknąć uduszenia, NIE wolno umieszczać na szyi dziecka elementów ze sznurkiem, pozostawiać wiszących sznurków na tym produkcie lub wiązać sznurków do zabawek.
- ! Każdy ładunek przymocowany do rączki i/lub z tyłu oparcia i/ lub na bokach wózka będzie wpływać na stabilność wózka.
- ! NIE należy podnosić wózka dziecięcego, gdy znajduje się w nim dziecko.
- ! NIE należy używać kosza do przewożenia dziecka.
- ! Aby zapobiec przewróceniu, nigdy nie należy pozwalać dziecku na wspinanie się na wózek dziecięcy. Należy zawsze wkładać i wyjmować dziecko z wózka dziecięcego.
- ! Aby uniknąć uchwycenia palców, podczas składania i rozkładania wózka dziecięcego należy zachować ostrożność.
- ! OSTRZEŻENIE Aby uniknąć obrażeń, upewnij się, czy twoje dziecko jest odsunięte kiedy rozkłada się lub składa niniejszy wyrób.
- ! Aby zapewnić bezpieczeństwo dziecka, przed użyciem wózka dziecięcego należy się upewnić, że wszystkie części zostały złożone i przymocowane prawidłowo.
- ! Aby uniknąć uduszenia, należy się upewnić, że dziecko znajduje się z dala od budki.

- ! Podczas parkowania wózka dziecięcego należy zawsze uruchamiać hamulce.
- ! Należy zaprzestać użytkowania wózka, jeśli został on uszkodzony lub złamany.
- ! Wózek dziecięcy można używać wyłącznie z prędkością spacerową. Ten produkt nie jest przeznaczony do używania podczas joggingu.
- ! Aby uniknąć poparzeń, nigdy nie należy umieszczać gorących płynów w uchwycie na pojemnik z napojem.
- ! Aby uniknąć uduszenia, przed użyciem tego produktu należy usunąć plastikowy worek i materiały pakujące. Plastikowy worek i materiały pakujące należy trzymać z dala od niemowląt i dzieci.
- ! **OSTRZEŻENIE** Ten produkt nie jest odpowiedni do biegania lub jazdy na rolkach.
- ! Wózek dziecięcy przeznaczony dla dzieci od urodzenia, dla noworodków powinien być używany z oparciem w pozycji maksymalnie rozłożonej (poziomej).
- ! Podczas wkładania i wyjmowania dzieci należy uruchomić urządzenie parkingowe.
- ! W przypadku fotelików samochodowych użytkowanych łącznie z podwoziem, niniejszy wózek nie zastępuje kołyski ani łóżka. Gdy dziecko potrzebuje snu, zaleca się, aby zostało umieszczone w odpowiedniej gondoli, kołysce lub łóżku.
- ! Gondola jest odpowiednia wyłącznie dla dziecka, które nie może siedzieć samodzielnie, przewracać się i poruszać się na swoich rękach i kolanach. Maksymalna masa dziecka: 9 kg.
- ! **NIE WOLNO** używać ani dodawać żadnego materaca innego niż dostarczony wraz z gondolą.
- ! Nie należy mocować żadnych przedmiotów do rączki, oparcia siedziska lub boków wózka. Każde dodatkowe obciążenie będzie mieć wpływ na stabilność wózka i może spowodować wywrócenie wózka.

Montaż wózka dziecięcego

(Patrz rysunki na stronach 1-16)

Przed montażem i rozpoczęciem używania tego produktu, należy przeczytać wszystkie instrukcje z tego podręcznika.

Rozkładanie wózka dziecięcego

Patrz rysunki ❶ - ❸

- ! Przed przystąpieniem do użytkowania należy sprawdzić, czy wózek dziecięcy jest całkowicie zablokowany.
- ! Nie należy naciskać podnóżka podczas rozkładania oparcia. ❸ - ❶ W przypadku gdyby to jednak nastąpiło, należy zgodnie z rys. ❹ złożyć oparcie i otworzyć je ponownie.

Montaż i odłączanie kół przednich

Patrz rysunki ❹ - ❺

Montaż i odłączanie kół tylnych

Patrz rysunki ❻ - ❼

Montaż budki

Patrz rysunki ❸ - ❿

Montaż i demontaż uchwytu na pojemnik z napojem

Patrz rysunki ❶ - ❷

Całkowicie zmontowany wózek jest pokazany jako ❶

Obsługa wózka dziecięcego

Regulacja oparcia

Patrz rysunki 14 - 15

Wózek posiada 4-stopniową regulację pozycji oparcia.

Podnoszenie oparcia

Aby podnieść oparcie, pociągnij dźwignię nachylenia pozycji oparcia, popychając jednocześnie do góry oparcie. 14

Obniżenie oparcia

Aby obniżyć oparcie, pociągnij dźwignię nachylenia pozycji oparcia, pociągając jednocześnie w dół oparcie. 15

! Nie należy naciskać przycisku blokady składania 14 - 3&15 - 3 znajdującego się na środku dźwigni nachylenia pozycji oparcia podczas regulacji kąta oparcia.

! Upewnij się, że kąt nachylenia jest ustawiony prawidłowo do użycia.

Używanie sprzączki

Patrz rysunki 16 - 17

Zwolnienie sprzączki

Naciśnij środkowy przycisk, aby zwolnić sprzączkę. 16

Zapinanie sprzączki

Dopasuj elementy sprzączki pasa biodrowego do pasa naramiennego 17 - 1, i wsuń do sprzączki centralnej. 17 - 2

Kliknięcie oznacza, że sprzączka została całkowicie zatrzaśnięta. 17 - 3

! Aby uniknąć poważnych obrażeń w wyniku upadku lub zsunęcia, należy zawsze zabezpieczyć dziecko uprzężą.

! Należy się upewnić, że dziecko jest dobrze zabezpieczone. Odległość pomiędzy dzieckiem a uprzężą naramienną nie powinna przekraczać grubości jednej dłoni.

! Nie należy krzyżować pasów naramiennych. Może to spowodować nacisk na kark dziecka.

Używanie pasów naramiennych i biodrowych

Patrz rysunki 18 - 24

! Aby zabezpieczyć dziecko przed upadkiem, po umieszczeniu dziecka na siedzeniu, należy sprawdzić, czy pasy naramienne i biodrowe są ustawione na właściwej wysokości i czy mają odpowiednią długość.

18 - 1 Kotwa uprząży naramiennej

18 - 2 Regulator długości

Dla większego dziecka, należy użyć kotwę uprząży i najwyższe szczeliny uprząży naramiennej. W przypadku mniejszego dziecka należy użyć kotwę uprząży i najniższe szczeliny uprząży naramiennej.

W celu zmiany pozycji wpięcia kotwy uprząży naramiennej, obróć kotwę tak, aby była ona ustawiona pionowo do szczeliny. Przełóż ją przez szczelinę uprząży naramiennej, z tyłu do przodu. 21 Przełóż ponownie przez szczelinę najbliższą wysokości ramion dziecka. 22

Użyj regulatora w celu zmiany długości uprząży. 24 - 1

Naciśnij przycisk 24 - 2, pociągając jednocześnie uprzęż biodrową na odpowiednią długość. 24 - 3

Korzystanie z pałąka

Patrz rysunki 25 - 27

Regulacja podnóżka

Patrz rysunki 28 - 29

Podnóżek posiada 2-stopniową regulację.

W celu obniżenia podnóżka, naciśnij przyciski regulacji z obu jego stron 28 - 1, i popchaj podnóżek w dół. 28 - 2

Aby podnieść podnóżek, pociągnij go do góry. Dźwięk "kliknięcia" oznacza, że podnóżek jest całkowicie zablokowany.

Używanie blokady przednich obrotowych kół.

patrz rysunki 30

Naciśnij blokady w celu zablokowania przednich obrotowych kół. 30

Wskazówka Korzystanie z blokad zalecane jest na nierównych powierzchniach.

Używanie hamulca

Patrz rysunki 31 - 32

Aby zablokować koła, opuść w dół dźwignię hamulca. 31

Aby zwolnić koła, podnieś dźwignię hamulca do góry. 32

Wskazówka Zawsze, kiedy wózek stoi hamulec powinien być zablokowany.

Używanie budki

Patrz rysunki 33 - 35

Budkę można otworzyć całkowicie, aby zabezpieczyć dziecko przed nadmiernym słońcem, wystarczy rozpiąć zamek błyskawiczny 34, a następnie pociągnąć budkę do przodu.

Regulacja rączki

patrz rysunki 36

Zmiana kierunku wpięcia siedziska

Patrz rysunki 37 - 40

Korzystanie z torby do przechowywania

patrz rysunki 41

Maksymalne obciążenie toreb do przechowywania A i B to 0,45 kg.

Składanie wózka dziecięcego

Patrz rysunki 42 - 50

! Przycisk na środku dźwigni nachylenia pozycji oparcia służy do składania siedziska. 43 - 1

! Wózek z siedziskiem wpiętym przodem do kierunku jazdy może stać, kiedy rączka jest ustawiona w najwyższej pozycji, a z siedzeniem wpiętym tyłem do kierunku jazdy może stać na kółkach po złożeniu. 47

Używanie akcesoriów

Akcesoria mogą być sprzedawane oddzielnie lub w zależności od regionu, mogą nie być dostępne.

Użytkowanie wózka z fotelikiem samochodowym

Patrz rysunki 51 - 56

Podczas używania wózka z fotelikiem samochodowym i-Gemm oraz i-Level, i-Snug należy stosować się do poniższych instrukcji.

! Dźwięk „kliknięcia” oznacza, że adapter jest całkowicie zablokowany.

! W przypadku problemów dotyczących użytkowania fotelika samochodowego, należy odnieść się do jego instrukcji obsługi.

! Nie należy składać wózka dziecięcego, gdy fotelik samochodowy jest nadal zamontowany.

Użytkowanie gondoli

Patrz rysunki 57 - 60

Podczas używania z gondolą Joie ramble xl należy stosować się do poniższych instrukcji.

! Dźwięk „kliknięcia” oznacza, że adapter jest całkowicie zablokowany.

! Jeżeli korzystasz z gondoli, powinna ona być zawsze użytkowana z materacem.

! W przypadku problemów z użytkowaniem gondoli, należy odnieść się do jej instrukcji obsługi.

! Nie należy składać wózka dziecięcego, gdy gondola jest nadal przymocowana.

Korzystanie z osłony przeciwdeszczowej

patrz rysunki 61

W celu zamontowania osłony przeciwdeszczowej należy umieścić ją nad siedzeniem.

! W przypadku korzystania z osłony przeciwdeszczowej należy zawsze pamiętać o sprawdzeniu wentylacji.

! Jeżeli osłona przeciwdeszczowa nie jest wykorzystywana należy pamiętać o jej wyczyszczeniu i wysuszeniu przed złożeniem.

! Nie wolno składać wózka z założoną osłoną przeciwdeszczową.

! W przypadku upalnej pogody nie wolno wkładać dziecka do wózka z założoną osłoną przeciwdeszczową.

Odłączanie i montaż miękkich elementów

Patrz rysunki 62 - 76

Usunąć pałąk, jak pokazano na rysunku 27

Aby ponownie zamontować miękkie elementy, wykonaj podane czynności w kolejności odwrotnej 76 - 62

Pielęgnacja i konserwacja

patrz rysunki 77

! Do czyszczenia stelaża wózka wolno stosować jedynie mydło domowe i ciepłą wodę. Nie wolno stosować środków wybielających ani detergentów. Instrukcja czyszczenia części wózka wykonanych z tkaniny znajduje się na etykiecie dotyczącej konserwacji.

! Wyjmowane miękkie elementy można prać w pralce. Nie wolno stosować środków wybielających. Nie należy skręcać z wielką siłą pokrowca siedziska i wewnętrznych wkładów w celu wysuszenia. Może to spowodować trwałe zgniecenia pokrowca siedziska i wewnętrznych wkładów.

! Od czasu do czasu sprawdzić, czy w wózku nie ma poluzowanych wkrętów, zużytych części, rozdartego materiału lub szwów. Naprawić lub wymienić części w razie potrzeby. Okresowo przecierać elementy z tworzywa sztucznego miękką wilgotną ściereczką. Jeżeli doszło do kontaktu wózka z wodą, zawsze należy wysuszyć części metalowe, celem zapobieżenia tworzeniu się rdzy.

! Nadmierna ekspozycja na słońce lub ciepło może spowodować blaknięcie lub wyginanie się elementów wózka.

! Jeżeli wózek ulegnie zamoczeniu, należy rozłożyć budkę i wysuszyć go dokładnie przed dalszym przechowywaniem.

! Jeżeli kółka skrzypią użyć delikatnego oleju (np. spraju silikonowego, środka przeciwrzeczowego lub oleju do maszyn do szycia). Ważne jest wprowadzenie oleju między oś a koło. 77

! W przypadku korzystania z wózka na plaży lub w innych zapiaaszczonych/zapyłonych środowiskach, dokładnie oczyścić wózek po użyciu, w celu usunięcia piasku i soli z mechanizmów oraz zespołów kół.

IT Benvenuto a Joie™

Congratulazioni per essere entrato a far parte della famiglia Joie! Siamo lieti di partecipare al tuo viaggio con il bambino. Con Joie Versatrax™ siete sicuri di utilizzare un passeggino di alta qualità, totalmente certificato, approvato in base alle normative di sicurezza europee EN 1888-2:2018. Questo prodotto è adatto per bambini di peso inferiore ai 22 kg.

Leggere attentamente questo manuale e attenersi a ogni procedura per garantire un viaggio comodo e la migliore protezione per il bambino.

Visitate il nostro sito joiebaby.com per scaricare i manuali e conoscere altri eccezionali prodotti Joie!

Per informazioni più dettagliate, si prega di visitare il nostro sito web all'indirizzo joiebaby.com

Indice

| | |
|--|------------|
| Figure | 1-16 |
| AVVERTENZA | 105 |
| Montaggio del passeggino | 108 |
| Apertura del passeggino | 108 |
| Montaggio e rimozione della ruota anteriore | 108 |
| Montaggio e rimozione della ruota posteriore | 108 |
| Montaggio del tettuccio | 108 |
| Montaggio e rimozione del portabicchiere | 108 |

| | |
|---|------------|
| Funzionamento del passeggino | 109 |
| Regolazione dello schienale | 109 |
| Uso della fibbia | 109 |
| Uso delle cinture per le spalle e inguinali | 110 |
| Uso del bracciolo | 110 |
| Regolazione del supporto per la gamba | 110 |
| Uso dei bloccaggi anteriori orientabili | 111 |
| Uso dei freni | 111 |
| Uso del tettuccio | 111 |
| Regolazione della maniglia | 111 |
| Inversione del seggiolino | 111 |
| Uso della sacca | 111 |
| Chiusura del passeggino | 112 |
| Uso degli accessori | 112 |
| Rimozione e montaggio del rivestimento imbottito | 113 |
| Pulizia e manutenzione | 114 |

Emergenza

In caso di emergenza o incidenti, è estremamente importante portare il bambino al pronto soccorso per cure mediche immediate.

Informazioni sul prodotto

Leggere tutte le istruzioni del presente manuale prima di usare il prodotto. In caso di ulteriori domande, rivolgersi al rivenditore. Alcune funzioni potrebbero variare in base al modello.

| | |
|--------------------|--|
| Prodotto | Passeggino Versatrax |
| Adatto per | Bambini di peso 0-22 kg o dalla nascita a 48 mesi |
| Materiali | Plastica, metallo, tessuto |
| N. brevetto | In attesa di brevetto |
| Prodotti in | Cina |
| Marca | Joie |
| Sito web | www.joiebaby.com |
| Produttore | Allison Baby UK Ltd. |

Elenco componenti

Assicurarsi che tutti i pezzi siano disponibili prima dell'assemblaggio. Se manca qualche pezzo, contattare il rivenditore locale. Per l'assemblaggio non è necessario nessun attrezzo.

- | | |
|--------------------------|------------------------------|
| 1 Telaio passeggino | 12 Cestello di conservazione |
| 2 Tettuccio | 13 Tracolla |
| 3 Ruota anteriore | 14 Portabicchiere |
| 4 Ruota posteriore | 15 Maniglia |
| 5 Portabicchiere | 16 Finestrella del tettuccio |
| 6 Imbottitura | 17 Maniglia di reclinazione |
| 7 Bracciolo | 18 Sacca portalettino A |
| 8 Supporto per la gamba | 19 Sacca portalettino B |
| 9 Supporto per i piedi | 20 Leva del freno |
| 10 Ruota anteriore | 21 Ruota posteriore |
| 11 Bloccaggi orientabili | |

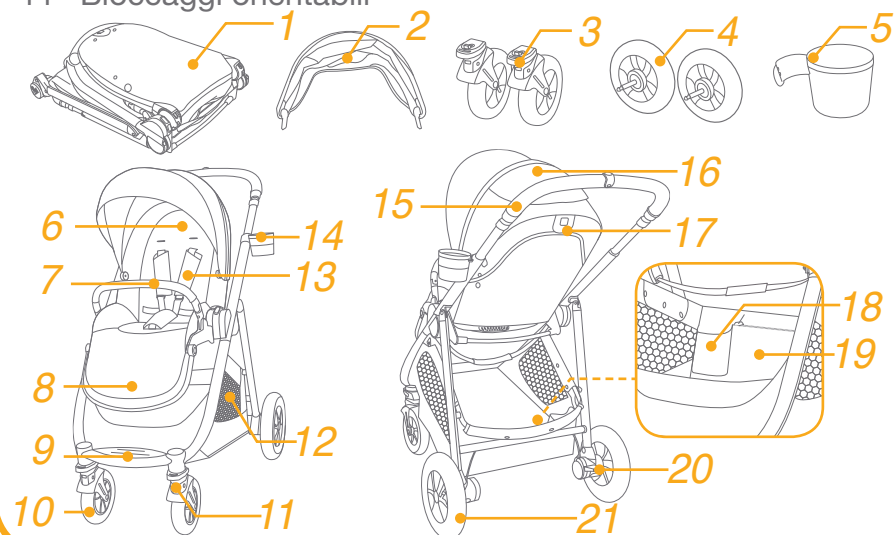

Accessori

(potrebbero non essere inclusi)

- | | |
|-------------------------|---|
| 1 Adattatore | 1 |
| 2 Copertura antipioggia | 2 |

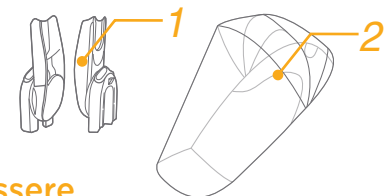

Gli accessori potrebbero essere venduti separatamente o non essere disponibili a seconda della regione.

AVVERTENZA

- ! AVVERTENZA Utilizzare sempre il sistema di sicurezza. Utilizzare correttamente le cinture di sicurezza e i sistemi di ritenuta.
- ! AVVERTENZA Prima dell'uso, assicurarsi che tutti i dispositivi di blocco siano inseriti.
- ! AVVERTENZA Evitare che i bambini giochino con questo prodotto.
- ! AVVERTENZA Prima dell'uso, assicurarsi che la culla o il sistema di ritenuta per bambini con agganci sia correttamente inserito.
- ! Il prodotto deve essere montato solo da adulti.
- ! Usare il passeggino con bambini di peso 0-22 kg. Se il bambino è troppo grande, si potrebbero causare danni al passeggino.
- ! Per evitare una condizione di instabilità pericolosa, non introdurre oltre 4,5 kg nel cestello di conservazione.
- ! Il peso massimo consigliato nel portabicchiere è di 0,5 kg.
- ! Non lasciare mai il bambino incustodito. Sorvegliare sempre il bambino mentre si trova nel passeggino.
- ! Usare il passeggino con un solo bambino per volta. Non collocare borse, sacchetti, pacchi o elementi accessori sulla maniglia o sul tettuccio.
- ! Gli accessori non approvati dal produttore non devono essere usati. Utilizzare solo le parti di ricambio fornite o consigliate dal produttore.
- ! Se il passeggino viene sovraccaricato, piegato in modo non corretto o usato insieme a componenti di altri produttori, si potrebbe danneggiare, rompere o diventare pericoloso. Leggere attentamente il manuale di istruzioni.
- ! Leggere tutte le istruzioni del manuale prima di usare il prodotto. Conservare questo manuale per riferimenti futuri. La mancata osservanza delle seguenti avvertenze e istruzioni potrebbe causare lesioni gravi o decesso.

- ! Per evitare gravi lesioni a seguito di caduta o scivolamento, usare sempre le cinture.
- ! Assicurarsi che il corpo del bambino sia lontano dalle parti in movimento quando si regola il passeggino.
- ! Assicurarsi che il passeggino sia completamente aperto o piegato prima che il bambino si avvicini ad esso.
- ! Il bambino potrebbe scivolare nelle aperture delle gambe ed essere strangolato se non si utilizzano le cinture.
- ! Non utilizzare mai il passeggino su scale o scale mobili.
- ! Tenere lontano oggetti caldi, liquidi e dispositivi elettronici.
- ! Evitare che il bambino si metta in piedi sul passeggino o si sieda nel passeggino con la testa rivolta verso la parte anteriore del passeggino.
- ! Non posizionare il passeggino su strade, pendii o aree pericolose.
- ! Per evitare il soffocamento NON collocare oggetti dotati di lacci attorno al collo del bambino, appendere i lacci di questo prodotto o fissare i lacci ai giocattoli.
- ! Qualsiasi carico sulla maniglia, sul retro dello schienale e/o sui lati del passeggino influisce sulla stabilità del passeggino stesso.
- ! NON sollevare il passeggino con il bambino all'interno.
- ! NON utilizzare il cestello di conservazione per il trasporto del bambino.
- ! Per evitare che si rovesci, evitare che il bambino si arrampichi sul passeggino. Sollevare sempre il bambino dentro e fuori dal passeggino.
- ! Per evitare di intrappolarsi le dita, fare attenzione quando si piega e chiude il passeggino.
- ! Per evitare lesioni, assicurarsi che il bambino venga allontanato quando si piega o si apre il passeggino.
- ! Per garantire la sicurezza del bambino, assicurarsi che tutte le parti siano assemblate e fissate correttamente prima di usare il passeggino.
- ! Per evitare lo strangolamento, assicurarsi che il bambino sia lontano dal tettuccio e dalla copertura antipioggia.

- ! Inserire sempre i freni quando si parcheggia il passeggino.
- ! Cessare di utilizzare il passeggino, se danneggiato o rotto.
- ! Il passeggino deve essere utilizzato esclusivamente per passeggiare. Questo prodotto non deve essere utilizzato quando si pratica jogging.
- ! Per evitare ustioni, non versare liquidi caldi nel portabicchiere.
- ! Per evitare il soffocamento, rimuovere il sacchetto di plastica e i materiali di imballaggio prima di usare questo prodotto. Il sacchetto di plastica e i materiali di imballaggio devono quindi essere tenuti lontano dalla portata dei bambini.
- ! Questo prodotto non è adatto per correre o pattinare.
- ! Per i passeggini concepiti per i neonati, si consiglia di utilizzare la posizione più inclinata.
- ! Il dispositivo di parcheggio deve essere inserito quando si mette o toglie il bambino.
- ! Per i sistemi di ritenuta per bambini utilizzati in combinazione con un telaio, questo veicolo non sostituisce una culla o un letto. Se il bambino ha necessità di dormire deve essere messo nella sua culla o nel lettino.
- ! La culla portatile è adatta per un bambino che non è ancora in grado di stare seduto da solo, si rovescia e non può rialzarsi con le mani e mettersi in ginocchio. Peso massimo del bambino: 9 kg.
- ! NON utilizzare o aggiungere materassini diversi da quello fornito con la culla portatile.
- ! Non attaccare oggetti alla maniglia, allo schienale o ai lati del passeggino. Qualsiasi ulteriore carico influisce sulla stabilità del passeggino e potrebbe causare il ribaltamento del passeggino.

Montaggio del passeggino

(Fare riferimento alle figure a pagina 1-16)

Leggere tutte le istruzioni del presente manuale prima di montare e usare il prodotto.

Apertura del passeggino

vedere le figure ① - ③

- ! Verificare che il passeggino sia completamente bloccato prima di continuare ad utilizzarlo.
- ! Non premere il supporto per la gamba mentre si apre lo schienale. ③ - ① In tal caso, valutare ④③ per piegare e riaprire lo schienale.

Montaggio e rimozione della ruota anteriore

vedere le figure ④ - ⑤

Montaggio e rimozione della ruota posteriore

vedere le figure ⑥ - ⑦

Montaggio del tettuccio

vedere le figure ⑧ - ⑩

Montaggio e rimozione del portabicchiere

vedere le figure ⑪ - ⑫

Il passeggino completamente assemblato è illustrato in ⑬

Funzionamento del passeggino

Regolazione dello schienale

vedere le figure 14 - 15

Vi sono 4 angoli di inclinazione per lo schienale.

Sollevare lo schienale

Per sollevare lo schienale, ruotare la maniglia di inclinazione sul retro del sedile e tirare verso l'alto lo schienale. 14

Reclinare lo schienale

Per reclinare lo schienale, ruotare la maniglia di inclinazione sul retro del sedile e tirare verso il basso lo schienale. 15

! Non premere il pulsante di sgancio 14 - 3 & 15 - 3 al centro della maniglia di inclinazione quando si regola l'angolo di inclinazione.

! Assicurarsi che la inclinazione sia regolata correttamente per l'uso.

Uso della fibbia

vedere le figure 16 - 17

Rilascio della fibbia

Premere il pulsante centrale per rilasciare la fibbia. 16

Chiusura della fibbia

Far combaciare la fibbia della cintura addominale con quella delle spalle 17 - 1, quindi fare clic nella fibbia centrale. 17 - 2
Quando si sente il "clic" significa che la fibbia è bloccata. 17 - 3

! Per evitare gravi lesioni a seguito di caduta o scivolamento, allacciare il bambino con le cinture.

! Assicurarsi che il bambino sia perfettamente allacciato. Lo spazio tra il bambino e la cintura per le spalle deve essere di circa lo spessore di una mano.

! Non incrociare le cinture per le spalle. Ciò provocherà pressione sul collo del bambino.

Uso delle cinture per le spalle e inguinali

vedere le figure 18 - 24

! Per proteggere il bambino dalla caduta, dopo averlo posizionato nel sedile, verificare che le cinture per le spalle e inguinali siano all'altezza e della lunghezza conformi.

18 - 1 Punto di attacco della cintura per le spalle

18 - 2 Dispositivo di regolazione scorrimento

Per i bambini più grandi, utilizzare il punto di attacco della cintura per le spalle e le fessure superiori per le spalle. Per i bambini più piccoli, utilizzare il punto di attacco della cintura per le spalle e le fessure inferiori per le spalle.

Per regolare la posizione del punto di attacco della cintura per le spalle, girare il punto di attacco in modo che sia in piano con il lato rivolto in avanti. Infilarlo nella fessura della cintura per le spalle dalla parte posteriore a quella anteriore. 21
Infilarlo di nuovo nella fessura più vicina all'altezza delle spalle del bambino. 22

Utilizzare il dispositivo di regolazione scorrimento per modificare la lunghezza delle cinture. 24 - 1

Premere il pulsante 24 - 2 mentre si tira la cintura inguinale alla lunghezza adeguata. 24 - 3

Uso del bracciolo

vedere le figure 25 - 27

Regolazione del supporto per la gamba

vedere le figure 28 - 29

Il supporto per la gamba ha 2 posizioni.

Per abbassarlo, premere i pulsanti di regolazione su entrambi i lati del supporto per la gamba 28 - 1 e ruotarlo verso il basso. 28 - 2

Per sollevarlo, spingerlo verso l'alto. Quando si sente il "clic" significa che il supporto per la gamba è completamente bloccato.

Uso dei bloccaggi anteriori orientabili

vedere le figure 30

Sollevarre i bloccaggi anteriori orientabili per mantenere la direzione di movimento. 30

Suggerimento Raccomandiamo di utilizzare i bloccaggi orientabili sulle superfici irregolari.

Uso dei freni

vedere le figure 31 - 32

Per bloccare le ruote, portare la leva del freno verso il basso.

31

Per rilasciare le ruote, basta sollevare verso l'alto la leva del freno. 32

Suggerimento Applicare sempre il freno di stazionamento quando il passeggino non è in movimento.

Uso del tettuccio

vedere le figure 33 - 35

Il tettuccio può essere aperto completamente per proteggere il bambino dal sole. Basta aprire la cerniera 34 e tirare il tettuccio in avanti.

Regolazione della maniglia

vedere le figure 36

Inversione del seggiolino

vedere le figure 37 - 40

Uso della sacca

vedere le figure 41

Il carico massimo della sacca portalettino e B è di 0,45 kg.

Chiusura del passeggino

vedere le figure 42 - 50

! Il pulsante al centro della maniglia di reclinazione viene utilizzato per piegare il sedile. 43 - 1

! Il passeggino con il sedile rivolto in avanti può rimanere eretto quando la maniglia è nella posizione più alta e con il sedile rivolto all'indietro può rimanere eretto dalle ruote dopo averlo piegato. 47

Uso degli accessori

Gli accessori potrebbero essere venduti separatamente o non essere disponibili a seconda della regione.

Uso con sistema di ritenuta per bambini

vedere le figure 51 - 56

Quando si utilizza il sistema di ritenuta per bambini iGemm & iLevel, iSnug, consultare le seguenti istruzioni.

! Quando si sente il "clic" significa che l'adattatore è completamente bloccato.

! In caso di problemi con l'uso del sistema di ritenuta per bambini, fare riferimenti ai relativi manuali di istruzioni.

! Non piegare il passeggino se il sistema di ritenuta per bambini è ancora fissato.

Uso della culla portatile

vedere le figure 57 - 60

Quando si utilizza con la culla portatile Joie Ramble XL, consultare le

Seguente istruzioni.

! Quando si sente il "clic" significa che l'adattatore è completamente bloccato.

! Quando si usa la culla portatile, usare sempre anche il materassino.

- ! In caso di problemi con l'uso della culla portatile, fare riferimenti ai relativi manuali di istruzioni.
- ! Non piegare il passeggino quando è ancora agganciata la culla portatile.

Uso della copertura antipioggia

vedere le figure 61

Per assemblare la copertura antipioggia, collocarla sopra il sedile.

- ! Quando si usa la copertura antipioggia, controllare sempre la ventilazione.
- ! Se non viene utilizzata, controllare che la copertura antipioggia sia pulita e asciutta prima di ripiegarla.
- ! Non piegare il passeggino dopo aver montato la copertura antipioggia.
- ! Non far sedere il bambino nel passeggino con la copertura antipioggia montata quando fa caldo.

Rimozione e montaggio del rivestimento imbottito

vedere le figure 62 - 76

Rimuovere il bracciolo mostrato come 27

Per rimontare il rivestimento imbottito del sedile, invertire le procedure di cui sopra 76 - 62

Pulizia e manutenzione

vedere le figure 77

- ! Per pulire la struttura del passeggino, utilizzare solo una soluzione di sapone e acqua calda. Non usare candeggina o detergente. Fare riferimento all'etichetta con le istruzioni di lavaggio per pulire il tessuto del passeggino.
- ! Il rivestimento imbottito rimovibile può essere lavato in lavatrice. Non usare candeggina. Non attorcigliare la fodera e l'imbottitura interna per asciugare con grande forza. Si potrebbero lasciare grinze sulla fodera e l'imbottitura interna.
- ! Controllare periodicamente la presenza di viti allentate, componenti usurati, materiali strappati o scuciti nel passeggino. Se necessario, sostituire o riparare i componenti. Pulire periodicamente le parti in plastica con un panno umido. Asciugare sempre le parti di metallo per evitare la formazione di ruggine se il passeggino entra in contatto con l'acqua.
- ! Un'eccessiva esposizione alla luce del sole potrebbe causare lo sbiadimento o la deformazione dei componenti.
- ! Se il passeggino si bagna, aprire il tettuccio e lasciarlo asciugare completamente prima di riporlo.
- ! Se le ruote cigolano, utilizzare un olio leggero (ad esempio, spray al silicone, olio antiruggine o olio per macchine da cucire). È importante oliare l'assieme asse e ruota. 77
- ! Quando si utilizza il passeggino in spiaggia o altri ambienti sabbiosi/polverosi, pulirlo completamente dopo l'uso per rimuovere sabbia e sale dai meccanismi e dall'assieme ruota.

NL Welkom bij Joie™

Gefeliciteerd dat u nu lid bent van de Joie-familie! Het doet ons veel genoegen om deel te kunnen uitmaken van uw reis met uw kleintje. Bij het reizen met de Joie Versatrax™, gebruikt u een hoogwaardige, volledig gecertificeerde wandelwagen, goedgekeurd volgens de Europese veiligheidsnormen EN 1888-2:2018. Dit product is geschikt voor gebruikt met kinderen die minder dan 22 kg. Lees deze handleiding zorgvuldig en volg elke stap om voor een comfortabele rit en de beste bescherming van uw kind te zorgen.

Bezoek ons op joiebaby.com om handleidingen te downloaden en nog meer interessante producten van Joie te zien.

Bezoek voor informatie over de garantie onze website op joiebaby.com

Inhoud

| | |
|------------------------------------|------------|
| Afbeeldingen | 1-16 |
| WAARSCHUWING | 119 |
| Montage wandelwagen | 122 |
| Open wandelwagen | 122 |
| Voorwiel monteren en demonteren | 122 |
| Achterwiel monteren en demonteren | 122 |
| Kap monteren | 122 |
| Bekerhouder monteren en demonteren | 122 |

| | |
|--|------------|
| Gebruik wandelwagen | 123 |
| Rugsteun afstellen | 123 |
| Riem gebruiken | 123 |
| Schouder- en middelriemen gebruiken | 124 |
| Armsteun gebruiken | 124 |
| Kuitsteun instellen | 124 |
| Draaien voorwielen blokkeren | 125 |
| Remmen | 125 |
| Kap gebruiken | 125 |
| Handgreep instellen | 125 |
| Zitje omdraaien | 125 |
| Opbergtas gebruiken | 125 |
| Wandelwagen invouwen | 126 |
| Accessoires gebruiken | 126 |
| Zachte voorwerpen los- en vastmaken | 127 |
| Reiniging en onderhoud | 128 |

Noodgeval

Bij een noodsituatie of een ongeluk is het heel belangrijk om uw kind direct te laten verzorgen met eerste hulp en medische behandeling.

Productinformatie

Lees alle aanwijzingen in deze handleiding voordat u het product gebruikt. Als u vragen hebt, kunt u contact opnemen met de verkoper. Sommige functies kunnen verschillen, afhankelijk van het model.

| | |
|----------------------|--|
| Product | Versatrax-wandelwagen |
| Geschikt voor | een kind met een gewicht van 0-22kg of geboorte tot 48 maanden |
| Materiaal | Kunststoffen, metaal, geweven stoffen |
| Patent nr. | Patent aangevraagd |
| Gemaakt in | China |
| Merksnaam | Joie |
| Website | www.joiebaby.com |
| Fabrikant | Allison Baby UK Ltd. |

Onderdelenlijst

Zorg dat alle onderdelen voor het opslaan droog zijn. Als er items ontbreken of beschadigd zijn, kunt u contact opnemen met uw leverancier. Voor de montage is geen gereedschap nodig.

| | | | |
|----|------------------|----|-----------------------------|
| 1 | Wandelwagenframe | 12 | Opbergmand |
| 2 | Kap | 13 | Schouderriem |
| 3 | Voorwiel | 14 | Bekerhouder |
| 4 | Achterwiel | 15 | Handgreep |
| 5 | Bekerhouder | 16 | Raampje van de kap |
| 6 | Zitkussen | 17 | Instelhendel schuinstand |
| 7 | Armsteun | 18 | Opberggas A |
| 8 | Kuitsteun | 19 | Opberggas B |
| 9 | Voetsteun | 20 | Remgreep |
| 10 | Voorwiel | 21 | Achterwiel |
| 11 | Draaislot | | |

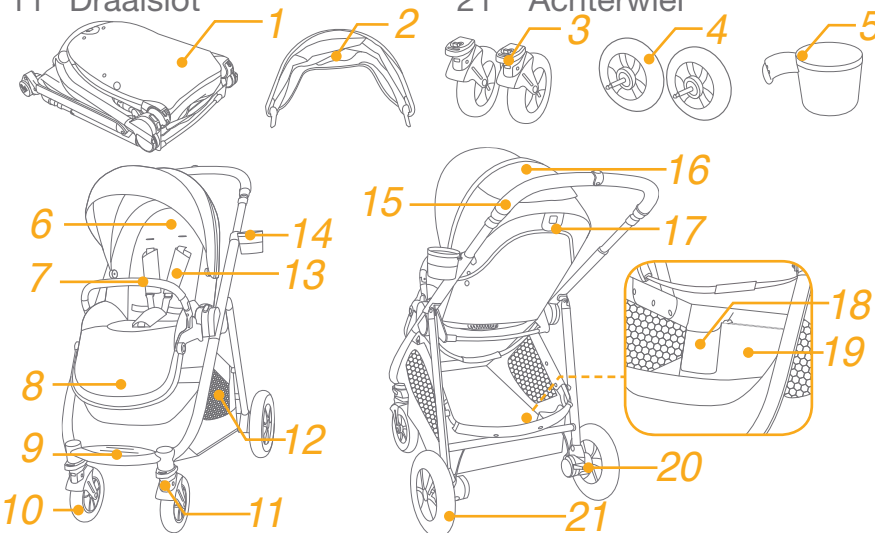

Accessoires

(Mogelijk niet meegeleverd)

- 1 Adapter
- 2 Regenkap

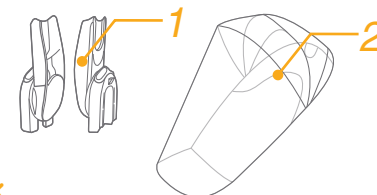

Accessoires kunnen al dan niet apart leverbaar zijn, afhankelijk van de regio.

WAARSCHUWING

- ! WAARSCHUWING Gebruik altijd de veiligheidsriemen. Veiligheidsriemen en zitsystemen moeten op de juiste wijze worden gebruikt.
- ! WAARSCHUWING Controleer voor het gebruik of alle sluitingen goed vastzitten.
- ! WAARSCHUWING Laat uw kind niet met dit product spelen.
- ! WAARSCHUWING Controleer voor het gebruik of de bevestigingsmiddelen van de wandelwagen of het kinderzitje goed zijn vastgezet.
- ! Montage door volwassene vereist.
- ! Gebruik de wandelwagen voor een kind dat 0 tot 22 kg weegt. Als het kind niet past, kan dit de wandelwagen beschadigen.
- ! Om een gevaarlijke en instabiele conditie te vermijden, moet u niet meer dan 4,5 kg in de opbergmand plaatsen.
- ! Het aanbevolen maximale gewicht in de bekerhouder is 0,5 kg.
- ! Laat uw kind nooit zonder toezicht achter. Let altijd op uw kind als het in de wandelwagen zit.
- ! Gebruik de wandelwagen met slechts één kind tegelijk. Leg nooit handtassen, boodschappentassen, pakjes of onderdelen van toebehoren op de greep of de kap.
- ! Gebruik geen toebehoren die niet door de fabrikant zijn goedgekeurd. Gebruik uitsluitend vervangende onderdelen die zijn geleverd of aanbevolen door de fabrikant.
- ! Overbelasting, onjuist opvouwen, of het gebruik van onderdelen van andere fabrikanten kan schade of een onveilige situatie voor de wandelwagen opleveren. Lees altijd eerst zorgvuldig de handleiding.
- ! Lees alle aanwijzingen in deze handleiding voordat u het product gebruikt. Bewaar de handleiding voor later gebruik. Niet-naleving van de waarschuwingen en de instructies kan ernstig letsel of de dood veroorzaken.

- ! Om ernstig letsel te vermijden door vallen of uit de wagen glijden, moet u altijd de riemen gebruiken.
- ! Zorg er voor dat het lichaam van uw kind geen bewegende onderdelen raakt bij het aanpassen van de wandelwagen..
- ! Zorg ervoor dat de wandelwagen volledig geopend of dichtgevouwen is voordat u uw kind in de buurt laat komen.
- ! Het kind kan in de beenopeningen glijden en gewurgd worden als het harnas niet wordt gebruikt.
- ! Gebruik de wandelwagen nooit op trappen of roltrappen.
- ! Uit de buurt houden van voorwerpen, vloeistoffen en elektronica met een hoge temperatuur.
- ! Laat uw kind nooit in de wandelwagen staan of met het hoofd naar de voorkant van de wandelwagen zitten.
- ! Plaats de wandelwagen nooit op wegen, hellingen of gevaarlijke gebieden.
- ! Om verstikking te voorkomen, moet u GEEN voorwerpen met een koord rond de hals van uw kind hangen, de koorden van dit product laten hangen of koorden aan speelgoed bevestigen.
- ! Elke last bevestigd aan de greep of op de achterkant van de rugsteun of de zijkanten van de wandelwagen beïnvloeden de stabiliteit van de wandelwagen.
- ! Til de wandelwagen NIET op als daar een kind in zit.
- ! Gebruik de opbergmand NIET om een kind in te plaatsen.
- ! Om omvallen te voorkomen, moet u het kind nooit in de wandelwagen laten klimmen. Til het kind altijd in en uit de wandelwagen.
- ! Om afgeklemd vingers te voorkomen, moet u opletten bij het in- en uitvouwen van de wandelwagen.
- ! Om letsel te voorkomen, moet u uw kind uit de buurt houden tijdens het open- of samenvouwen van dit product.
- ! Om voor de veiligheid van uw kind te zorgen, moet u ervoor zorgen dat alle onderdelen goed zijn gemonteerd en vastgezet voordat u de wandelwagen gebruikt.
- ! Om verstikking te voorkomen, moet u er voor zorgen dat uw kind niet door de kap wordt bedekt.

- ! Gebruik altijd de remmen bij het parkeren van de wandelwagen.
- ! Gebruik de wandelwagen niet meer als deze is beschadigd of kapot is.
- ! De wandelwagen mag alleen met een loopsnelheid gebruikt worden. Dit product is niet bedoeld voor gebruik tijdens het joggen.
- ! Om brandwonden te voorkomen, nooit hete vloeistoffen in de bekerhouder plaatsen.
- ! Om verstikking te voorkomen, moet u de plastic zak en verpakkingsmaterialen verwijderen voordat u de stoel gebruikt. Houd de plastic zak en verpakkingsmaterialen buiten bereik van baby's en kinderen.
- ! Dit product is niet geschikt om mee te rennen of rolschaatsen.
- ! Wandelwagen ontworpen voor gebruik vanaf de geboorte, gebruik de meest vlakke stand voor pasgeboren baby's.
- ! Bij het plaatsen en verwijderen van het kind moet de parkeerrem geactiveerd zijn.
- ! Voor kinderstoeltjes die gebruikt worden in combinatie met een chassis, vervangt dit voertuig geen draagwieg of bed. Als uw kind moet slapen, moet u het in een geschikte kinderwagen, wieg of bed leggen.
- ! De draagwieg is alleen geschikt voor een kind dat niet zonder hulp rechtop kan zitten, om kan rollen of zichzelf op handen en knieën opdrukken. Maximumgewicht van het kind: 9 kg.
- ! GEEN ander matras gebruiken dan is meegeleverd met de draagwieg.
- ! Bevestig geen items aan de handgreep, rugleuning of zijkanen van de wandelwagen. Elke extra belasting is van invloed op de stabiliteit van de wandelwagen en zou kunnen leiden tot het omkantelen van de wandelwagen.

Montage wandelwagen

(Raadpleeg de afbeeldingen op pagina 1-16)

Lees alle aanwijzingen in deze handleiding voordat u het product opzet en gebruikt.

Open wandelwagen

zie afbeeldingen ① - ③

- ! Controleer of de wagen goed vergrendeld is voordat u hem gebruikt.
- ! Druk niet op de kuitsteun tijdens het openen van de rugleuning. ③ - 1 Als u dat wel doet, moet u ④ markeren voor het opvouwen van de rugleuning en het opnieuw openen.

Voorwiel monteren en demonteren

zie afbeeldingen ④ - ⑤

Achterwiel monteren en demonteren

zie afbeeldingen ⑥ - ⑦

Kap monteren

zie afbeeldingen ⑧ - ⑩

Bekerhouder monteren en demonteren

zie afbeeldingen ⑪ - ⑫

De volledig gemonteerde wandelwagen is afgebeeld als ⑬

Gebruik wandelwagen

Rugsteun instellen

zie afbeeldingen 14 - 15

De rugsteun heeft 4 hoeken.

De rugsteun omhoog brengen

Draai, om de rugleuning omhoog brengen, de greep op de achterkant van de zitting en trek de rugleuning omhoog. 14

Rugsteun naar achteren brengen

Draai om de rugleuning naar achteren te brengen de greep op de achterkant van de zitting en trek de rugleuning omlaag. 15

! Druk niet op de ontgrendelknop 14 - 3&15 - 3 in het midden van de instelhendel schuinstand bij het aanpassen van de hoek voor de schuinstand.

! Controleer of de helling goed is ingesteld.

Riem gebruiken

zie afbeeldingen 16 - 17

Maak de gesp los

Druk op de knop in het midden om de riem los te maken. 16

Riem vastmaken

Verbind de middelriem met de schouderriem 17 - 1 en klik in de middengesp. 17 - 2 Een klikkend geluid betekent dat de riem vergrendeld is. 17 - 3

! Om ernstig letsel te voorkomen door uit de stoel vallen of glijden, moet u uw kind altijd met de riemen vastzetten.

! Zorg er voor dat uw kind goed vast zit. De ruimte tussen het kind en de schouderriemen moet ongeveer de dikte van een hand zijn.

! De schouderriemen niet kruisen. Dat veroorzaakt druk op de nek van het kind.

Schouder- en middelriemen gebruiken

zie afbeeldingen 18 - 24

! Om te voorkomen dat uw kind uit de stoel valt, moet u controleren of de schouder- en middelriemen op de juiste hoogte en lengte zitten.

18 - 1 Schouderriemanker

18 - 2 Instelling

Gebruik voor een groter kind schouderriemanker en de hoogste schouder sleuven. Gebruik voor een kleiner kind schouderriemanker en de laagste schouder sleuven.

Om de positie van het schouderriemanker aan te passen, draait u het anker zodat het gelijk ligt met de kant die naar voren kijkt. Geleid deze van achter naar voor door de sleuf voor de schouderriem. 21 Steek hem vervolgens door de sleuf die het dichtste bij de schouderhoogte van het kind zit. 22

Gebruik de schuifregelaar om de lengte van de riemen in te stellen. 24 - 1

Druk op de knop 24 - 2 terwijl u de middelriem op de juiste lengte trekt. 24 - 3

De armsteun gebruiken

zie afbeeldingen 25 - 27

Kuitsteun aanpassen

zie afbeeldingen 28 - 29

De kuitsteun heeft 2 standen.

Druk op de instelknoppen aan weerszijden van de kuitsteun om de steun omlaag te brengen 28 - 1 en draai de steun omlaag. 28 - 2

Druk de kuitsteun omhoog om hem hoger te plaatsen. Een klikkend geluid betekent dat de riem vergrendeld is.

Blokkering voorwielen

zie afbeeldingen 30

Druk de blokkering van de voorwielen omhoog om de bewegingsrichting te behouden. 30

Tip Aanbevolen wordt om de draaiblokkering op ongelijke oppervlakken te gebruiken.

Remmen

zie afbeeldingen 31 - 32

Trap de remhendel omlaag om de wielen te blokkeren. 31

Licht de remhendel op om de wielen vrij te geven. 32

Tip Zet de rem altijd vast als de wandelwagen moet stilstaan.

Kap gebruiken

zie afbeeldingen 33 - 35

De kap kan volledig worden geopend om uw kind zoveel mogelijk tegen de zon te beschermen; rits de rits 34 los en trek de kap naar voren.

Handgreep instellen

zie afbeeldingen 36

Zitje omdraaien

zie afbeeldingen 37 - 40

Opbergtas gebruiken

zie afbeeldingen 41

De maximum belasting van de opbergtas A en B is 0,45 kg.

wandelwagen opvouwen

zie afbeeldingen 42 - 50

! De knop in het midden van de instelhendel schuinstand wordt gebruikt voor het opvouwen van het zitje. 43 - 1

! De wandelwagen met vooruit kijkend zitje kan staan wanneer de handgreep in de hoogste stand staat en het achteruit kijkend zitje kan staan met de wielen na opvouwen. 47

Accessoires gebruiken

Accessoires kunnen al dan niet apart leverbaar zijn, afhankelijk van de regio.

Gebruiken met babyzitje

zie afbeeldingen 51 - 56

Raadpleeg de volgende instructies bij het gebruik van het Joie-babyzitje iGemm & iLevel, iSnug.

! Een klikkend geluid betekent dat de adapter vergrendeld is.

! Als u problemen ondervindt bij het gebruik van het babyzitje, raadpleeg dan de betreffende handleidingen.

! Vouw de wandelwagen niet op als het babyzitje nog bevestigd is.

De draagwieg gebruiken

zie afbeeldingen 57 - 60

Bij gebruik met Joie ramble xl-draagwieg moet u de volgende instructies raadplegen:

! Een klikkend geluid betekent dat de adapter vergrendeld is.

! Gebruik altijd de matras bij gebruik van de draagwieg.

- ! Als u problemen ondervindt bij het gebruik van de draagwieg, raadpleeg dan de betreffende handleidingen.
- ! Vouw de wandelwagen niet op als de draagwieg daarop bevestigd is.

Regenkap gebruiken

zie afbeeldingen 61

Plaats de regenkap over het zitje om deze te monteren.

- ! Controleer altijd op voldoende ventilatie als u de regenkap gebruikt.
- ! Controleer of de regenkap schoon en droog is voor u ze opvouwt.
- ! Vouw de wandelwagen niet op als de regenkap gemonteerd is.
- ! Zet uw kind niet bij warm in de wandelwagen als de regenkap gemonteerd is.

Zachte voorwerpen los- en vastmaken

zie afbeeldingen 62 - 76

Verwijder de armsteun als afgebeeld 27

Om de zachte goederen weer te bevestigen, gaat u in omgekeerde volgorde te werk 76 - 62

Reiniging en onderhoud

zie afbeeldingen 77

- ! Gebruik voor het schoonmaken van het frame alleen zeep en warm water. Geen bleekmiddel of schoonmaakmiddelen. Raadpleeg het verzorgingslabel voor instructies betreffende reiniging van de stoffen onderdelen van de wandelwagen.
- ! Verwijderbare zachte goederen kunnen in de machine worden gewassen. Geen bleekmiddel. De zachte voorwerpen en binnenvoering niet uitwringen om ze te drogen. Daardoor kunnen de stoelbedekking en binnenvoering kreukelen.
- ! Controleer de wandelwagen van tijd tot tijd op losse schroeven, slijtage, scheuren en beschadigde naden. Vervang of herstel de onderdelen als dat nodig is. Veeg de plastic onderdelen periodiek schoon met een zachte vochtige doek. Droog de metalen onderdelen om de vorming van roest te voorkomen als de wandelwagen in contact is geweest met water.
- ! Overmatige blootstelling aan zon of warmte kan vervagen of vervormen van onderdelen veroorzaken.
- ! Als de wandelwagen nat is geworden, moet u de kap openen en hem laten drogen voordat u hem opbergt.
- ! Als de wieltjes piepen, moet u dunne olie gebruiken (bijvoorbeeld siliconenspray, antiroest-olie of naaimachine-olie). De olie moet in de as en het wielstel komen. 77
- ! Als u de wandelwagen op het strand gebruikt, moet u hem goed schoonmaken na het gebruik om alle zand en zout van het mechanisme en de wielen te verwijderen.

EL Καλώς ήλθατε στη Joie™

Συγχαρητήρια, γίνετε μέλος της οικογένειας Joie! Είμαστε ιδιαίτερος ενθουσιασμένοι που θα βρισκόμαστε μαζί στο ταξίδι σας με το μικρό σας. Κατά τις μετακινήσεις σας με το Joie Versatrax™, χρησιμοποιείτε ένα υψηλής ποιότητας, πλήρως πιστοποιημένο καροτσάκι που έχει εγκριθεί σύμφωνα με τα ευρωπαϊκά πρότυπα ασφαλείας EN 1888-2:2018. Το προϊόν αυτό είναι κατάλληλο για χρήση με παιδιά που ζυγίζουν κάτω από 22 κιλά. Διαβάστε προσεκτικά αυτό το εγχειρίδιο και ακολουθήστε κάθε βήμα για να εξασφαλίσετε άνετη μετακίνηση και βέλτιστη προστασία για το παιδί σας.

Επισκεφθείτε μας στο joiebaby.com για να κατεβάσετε εγχειρίδια και να δείτε κι άλλα συναρπαστικά προϊόντα Joie!

Για πληροφορίες σχετικά με την εγγύηση, επισκεφθείτε την ιστοσελίδα μας στο joiebaby.com

Περιεχόμενα

| | |
|--|------------|
| Εικόνες | 1-16 |
| ΠΡΟΕΙΔΟΠΟΙΗΣΗ | 133 |
| Συναρμολόγηση καροτσιού | 136 |
| Άνοιγμα καροτσιού | 136 |
| Συναρμολόγηση & αφαίρεση μπροστινού τροχού | 136 |
| Συναρμολόγηση & αφαίρεση πίσω τροχού | 136 |
| Συναρμολόγηση της κουκούλας | 136 |
| Συναρμολόγηση & αφαίρεση βάσης δοχείου | 136 |

| | |
|---|------------|
| Χρήση καροτσιού | 137 |
| Ρύθμιση πλάτης | 137 |
| Χρήση της πόρπης | 137 |
| Χρήση των ιμάντων ώμων και μέσης | 138 |
| Χρήση της προστατευτικής μπάρας | 138 |
| Ρύθμιση στηρίγματος ποδιών | 138 |
| Χρήση ασφάλειας μπροστινών τροχών | 139 |
| Χρήση του φρένου | 139 |
| Χρήση της κουκούλας | 139 |
| Ρύθμιση λαβής | 139 |
| Αλλαγή καθίσματος | 139 |
| Χρήση σάκου αποθήκευσης | 139 |
| Αναδίπλωση καροτσιού | 140 |
| Χρήση των εξαρτημάτων | 140 |
| Αφαίρεση και συναρμολόγηση μαλακών στοιχείων | 141 |
| Καθαρισμός και συντήρηση | 142 |

Έκτακτη ανάγκη

Σε περίπτωση έκτακτης ανάγκης ή ατυχήματος, η παροχή των πρώτων βοηθειών στο παιδί σας και η άμεση αναζήτηση ιατρικής περίθαλψης αποτελούν επιτακτική ανάγκη.

Πληροφορίες προϊόντος

Διαβάστε όλες τις οδηγίες που περιέχονται σε αυτόν τον οδηγό, πριν χρησιμοποιήσετε αυτό το προϊόν. Εάν έχετε περαιτέρω απορίες, συμβουλευτείτε τον έμπορο λιανικής πώλησης. Ορισμένα χαρακτηριστικά ενδέχεται να διαφέρουν ανάλογα με το μοντέλο.

| | |
|------------------------------|--|
| Προϊόν | Καρότσι Versatrax |
| Κατάλληλο για | Παιδιά βάρους 0-22 κιλών ή από τη γέννηση ως τους 48 μήνες |
| Υλικά | Πλαστικά, μέταλλο, υφάσματα |
| Αριθμός ευρεσιτεχνίας | Διπλώματα ευρεσιτεχνίας σε εκκρεμότητα |
| Χώρα κατασκευής | Κίνα |
| Μάρκα | Joie |
| Ιστοσελίδα | www.joiebaby.com |
| Κατασκευαστής | Allison Baby UK Ltd. |

Λίστα εξαρτημάτων

Πριν από τη συναρμολόγηση βεβαιωθείτε ότι όλα τα εξαρτήματα είναι διαθέσιμα. Εάν λείπει οποιοδήποτε εξάρτημα, παρακαλούμε επικοινωνήστε με το κατάστημα λιανικής πώλησης. Δεν απαιτούνται εργαλεία για τη συναρμολόγηση.

- | | | | |
|----|---------------------|----|---------------------|
| 1 | Πλαίσιο καροτσιού | 12 | Καλάθι αποθήκευσης |
| 2 | Κουκούλα | 13 | Ιμάντας ώμου |
| 3 | Μπροστινός τροχός | 14 | Βάση δοχείου |
| 4 | Πίσω τροχός | 15 | Λαβή |
| 5 | Βάση δοχείου | 16 | Παράθυρο κουκούλας |
| 6 | Μαξιλάρι καθίσματος | 17 | Μοχλός ανάκλισης |
| 7 | Προστατευτική μπάρα | 18 | Σάκος αποθήκευσης A |
| 8 | Στήριγμα ποδιών | 19 | Σάκος αποθήκευσης B |
| 9 | Υποπόδιο | 20 | Μοχλός φρένου |
| 10 | Μπροστινός τροχός | 21 | Πίσω τροχός |
| 11 | Κλειδωμα τροχών | | |

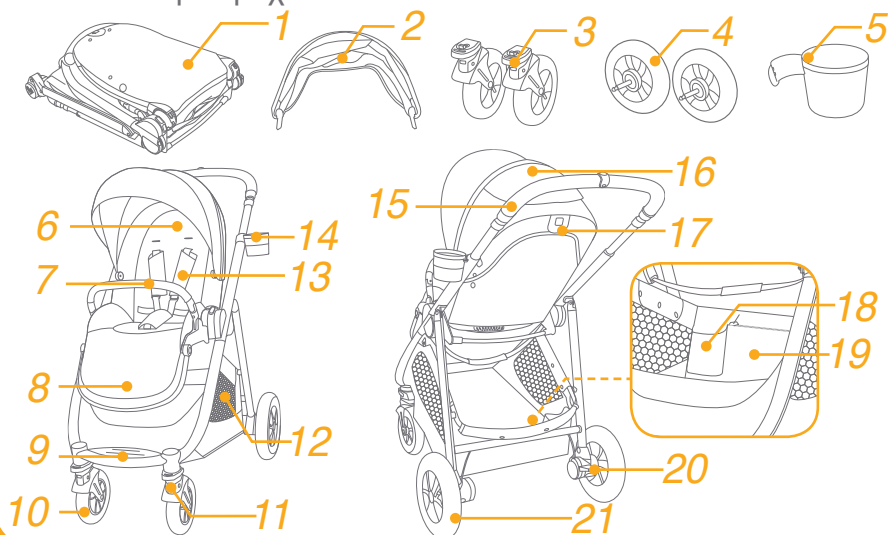

Εξαρτήματα

(Ενδέχεται να μην περιλαμβάνονται)

- | | |
|---|----------------|
| 1 | Προσαρμογέας |
| 2 | Κάλυμμα βροχής |

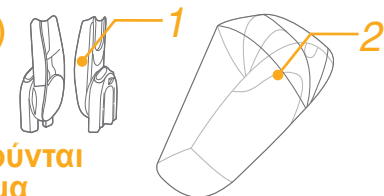

Τα εξαρτήματα ενδέχεται να πωλούνται ξεχωριστά ή να μην είναι διαθέσιμα ανάλογα με την περιοχή.

ΠΡΟΕΙΔΟΠΟΙΗΣΗ

- ! ΠΡΟΕΙΔΟΠΟΙΗΣΗ Χρησιμοποιείτε πάντα το σύστημα συγκράτησης. Οι ζώνες ασφαλείας και τα συστήματα συγκράτησης πρέπει να χρησιμοποιούνται σωστά.
- ! ΠΡΟΕΙΔΟΠΟΙΗΣΗ Βεβαιωθείτε ότι έχουν ενεργοποιηθεί όλες οι διατάξεις ασφάλειας πριν από τη χρήση.
- ! ΠΡΟΕΙΔΟΠΟΙΗΣΗ Μην αφήνετε το παιδί σας να παίζει με αυτό το προϊόν.
- ! ΠΡΟΣΟΧΗ Βεβαιωθείτε ότι το σώμα του καροτσιού, το κάθισμα και τα εξαρτήματα στερέωσης του καθίσματος είναι σωστά τοποθετημένα πριν τη χρήση.
- ! Απαιτείται συναρμολόγηση από ενήλικο.
- ! Χρησιμοποιήστε το καροτσάκι αν το παιδί σας ζυγίζει λιγότερο 0-22 κιλά. Κίνδυνος πρόκλησης βλάβης στο καρότσι, αν το παιδί ζυγίζει περισσότερο.
- ! Για να αποφύγετε επικίνδυνες, ασταθείς καταστάσεις, μην τοποθετείτε αντικείμενα βάρους άνω των 4,5 κιλών στο καλάθι αποθήκευσης.
- ! Το μέγιστο συνιστώμενο βάρος για τη βάση δοχείου είναι 0,5 κιλά.
- ! Μην αφήνετε ποτέ το παιδί σας χωρίς επίβλεψη. Φροντίστε να βλέπετε συνεχώς το παιδί ενώ βρίσκεται στο καρότσι.
- ! Χρησιμοποιείτε το καρότσι μόνο με ένα παιδί τη φορά. Μην τοποθετείτε πορτοφόλια, τσάντες, δέματα ή εξαρτήματα επάνω στη λαβή ή την κουκούλα.
- ! Εξαρτήματα που δεν έχουν εγκριθεί από τον κατασκευαστή δεν πρέπει να χρησιμοποιούνται. Πρέπει να χρησιμοποιούνται μόνο ανταλλακτικά που παρέχονται ή συνιστώνται από τον κατασκευαστή.
- ! Η υπερφόρτωση, η λανθασμένη αναδίπλωση ή η χρήση εξαρτημάτων από άλλους κατασκευαστές μπορεί να προκαλέσει ζημιά, καταστροφή ή μείωση της ασφάλειας του καροτσιού. Διαβάστε τις οδηγίες χρήσης προσεκτικά.
- ! Διαβάστε όλες τις οδηγίες σε αυτό το εγχειρίδιο πριν τη χρήση του προϊόντος. Φυλάξτε αυτό το εγχειρίδιο οδηγιών για μελλοντική χρήση. Σε περίπτωση που δεν ακολουθήσετε αυτές τις προειδοποιήσεις και οδηγίες, αυτό μπορεί να έχει ως αποτέλεσμα σοβαρό τραυματισμό ή ακόμη και θάνατο.

- ! Για να αποφύγετε σοβαρούς τραυματισμούς από πτώση ή ολίσθηση, χρησιμοποιείτε πάντα ζώνη ασφαλείας.
- ! Βεβαιωθείτε ότι το σώμα του παιδιού σας είναι μακριά από τα κινούμενα μέρη κατά τη ρύθμιση του καροτσιού.
- ! Βεβαιωθείτε ότι το καροτσάκι είναι πλήρως ανοικτό ή κλειστό πριν αφήσετε το παιδί κοντά στο καρότσι.
- ! Το παιδί μπορεί να γλιστρήσει στα ανοίγματα των ποδιών και να στραγγαλιστεί αν δεν χρησιμοποιούνται οι ιμάντες.
- ! Ποτέ μην χρησιμοποιείτε το καρότσι σε σκάλες ή κυλιόμενες σκάλες.
- ! Διατηρείτε μακριά από αντικείμενα υψηλής θερμοκρασίας, υγρά και ηλεκτρονικό εξοπλισμό.
- ! Μην αφήνετε ποτέ το παιδί σας να στέκεται όρθιο στο καρότσι ή να κάθεται στο καρότσι με το κεφάλι στραμμένο προς τα εμπρός τμήμα του καροτσιού.
- ! Μην χρησιμοποιείτε το καρότσι σε δρόμους, πλαγιές ή επικίνδυνες περιοχές.
- ! Για να αποφύγετε τον στραγγαλισμό, ΜΗΝ τοποθετείτε αντικείμενα με κορδόνια γύρω από το λαιμό του παιδιού σας, αναρτάτε κορδόνια πάνω από το προϊόν ή δένετε παιχνίδια με κορδόνια.
- ! Κάθε φορτίο στη λαβή ή/και στο πίσω μέρος της πλάτης ή/και στις πλευρές του καροτσιού επηρεάζει τη σταθερότητα του καροτσιού.
- ! ΜΗΝ σηκώνετε το καρότσι ενώ το παιδί είναι επάνω σε αυτό.
- ! ΜΗΝ χρησιμοποιείτε το καλάθι αποθήκευσης για να μεταφέρετε το παιδί.
- ! Για να αποτρέψετε κίνδυνο ανατροπής, μην αφήνετε ποτέ το παιδί να σκαρφαλώνει στο καρότσι. Βάζετε και βγάζετε το παιδί από το καρότσι εσείς.
- ! Για να αποφύγετε τραυματισμό των δακτύλων, πρέπει να προσέχετε όταν ανοίγετε και κλείνετε το καρότσι.
- ! Για να αποφύγετε τραυματισμούς, βεβαιωθείτε ότι το παιδί σας παραμένει σε απόσταση όταν ανοίγετε και κλείνετε το καρότσι.
- ! Για να διασφαλίσετε την ασφάλεια του παιδιού σας, βεβαιωθείτε ότι όλα τα μέρη έχουν συναρμολογηθεί και στερεωθεί σωστά πριν χρησιμοποιήσετε το καρότσι.
- ! Για να αποφύγετε κίνδυνο στραγγαλισμού, βεβαιωθείτε ότι το παιδί σας είναι σε απόσταση από την κουκούλα.

- ! Ενεργοποιείτε πάντα τα φρένα κατά τη στάθμευση του καροτσιού.
- ! Διακόψτε τη χρήση του καροτσιού αν έχει υποστεί φθορά.
- ! Το καρότσι πρέπει να χρησιμοποιείται μόνο σε ταχύτητα περπατήματος. Αυτό το προϊόν δεν προορίζεται για χρήση κατά το τζόκινγκ.
- ! Για να αποφύγετε εγκαύματα, μην βάζετε ποτέ ζεστά υγρά στη βάση δοχείου.
- ! Για την αποφυγή ασφυξίας, αφαιρέστε την πλαστική σακούλα και τα υλικά συσκευασίας πριν τη χρήση του προϊόντος. Η πλαστική σακούλα και τα υλικά συσκευασίας θα πρέπει στη συνέχεια να φυλάσσονται μακριά από μωρά και παιδιά.
- ! Αυτό το προϊόν δεν είναι κατάλληλο για τρέξιμο ή πατινάζ.
- ! Για τα καρότσια που προορίζονται για χρήση από τη γέννηση συνιστάται η χρήση της πλέον οριζόντιας θέσης για τα νεογέννητα μωρά.
- ! Κατά την τοποθέτηση και την αφαίρεση του παιδιού πρέπει να ενεργοποιείται το φρένο.
- ! Τα πορτ-μπεμπέ που χρησιμοποιούνται σε συνδυασμό με ένα πλαίσιο δεν αντικαθιστούν μια κούνια ή ένα κρεβάτι. Εάν το παιδί σας πρέπει να κοιμηθεί, τότε θα πρέπει να τοποθετηθεί σε κατάλληλο πορτ-μπεμπέ, κούνια ή κρεβάτι.
- ! Το πορτ-μπεμπέ είναι κατάλληλο μόνο για παιδιά που δεν μπορούν να καθίσουν χωρίς βοήθεια, να γυρίσουν ή να ανασηκωθούν με τα χέρια και τα γόνατά τους. Μέγιστο βάρος παιδιού: 9 κιλά.
- ! ΜΗΝ χρησιμοποιείτε ή προσθέτετε άλλο στρώμα εκτός από αυτό που παρέχεται με το πορτ-μπεμπέ.
- ! Μην τοποθετείτε αντικείμενα στη λαβή, το πίσω κάθισμα ή στα πλαϊνά του καροτσιού. Οποιοδήποτε πρόσθετο βάρος θα επηρεάσει τη σταθερότητα και θα μπορούσε να προκαλέσει ανατροπή του καροτσιού.

Συναρμολόγηση καροτσιού

(Ανατρέξτε στις εικόνες στις σελίδες 1-16)

Διαβάστε όλες τις οδηγίες σε αυτό το εγχειρίδιο πριν τη συναρμολόγηση και χρήση του προϊόντος.

Άνοιγμα καροτσιού

Δείτε τις εικόνες ① - ③

- ! Βεβαιωθείτε ότι το καρότσι είναι σωστά ανοιγμένο πριν το χρησιμοποιήσετε.
- ! Μην πιέζετε το στήριγμα ποδιών ενώ ανοίγετε την πλάτη. ③
- 1 Αν προβληθεί πρόβλημα, ανατρέξτε στην εικόνα ④③ για να κλείσετε και να ανοίξετε ξανά την πλάτη.

Συναρμολόγηση & αφαίρεση μπροστινού τροχού

Δείτε τις εικόνες ④ - ⑤

Συναρμολόγηση & αφαίρεση πίσω τροχού

Δείτε τις εικόνες ⑥ - ⑦

Συναρμολόγηση της κουκούλας

Δείτε τις εικόνες ⑧ - ⑩

Συναρμολόγηση & αφαίρεση βάσης δοχείου

Δείτε τις εικόνες ⑪ - ⑫

Το πλήρως συναρμολογημένο καρότσι εμφανίζεται στην εικόνα ⑬

Χρήση καροτσιού

Ρύθμιση πλάτης

Δείτε τις εικόνες 14 - 15

Υπάρχουν 4 γωνίες κλίσης για την πλάτη.

Ανέβασμα πλάτης

Για να σηκώσετε την πλάτη του καθίσματος, στρέψτε τη λαβή στο πίσω μέρος του καθίσματος, τραβώντας την πλάτη προς τα πάνω. 14

Κατέβασμα πλάτης

Για να κατεβάσετε την πλάτη του καθίσματος, στρέψτε τη λαβή στο πίσω μέρος του καθίσματος, πιέζοντας την πλάτη προς τα κάτω. 15

! Μην πατάτε το κουμπί απελευθέρωσης 14 - 3 & 15 - 3 στη μέση της λαβής κλίσης όταν ρυθμίζετε τη γωνία κλίσης.

! Βεβαιωθείτε ότι η κλίση έχει ρυθμιστεί σωστά.

Χρήση της πόρπης

Δείτε τις εικόνες 16 - 17

Άνοιγμα πόρπης

Πιέστε το κεντρικό κουμπί για να ανοίξετε την πόρπη. 16

Κλείδωμα πόρπης

Ταιριάξτε τον ιμάντα μέσης με τον ιμάντα ώμων 17 - 1 και κουμπώστε την πόρπη. 17 - 2 Ένας ήχος “κλικ” σημαίνει ότι η πόρπη έχει ασφαλίσει σωστά. 17 - 3

! Για να αποφύγετε σοβαρούς τραυματισμούς από πτώση ή ολίσθηση, χρησιμοποιείτε πάντα τους ιμάντες.

! Βεβαιωθείτε ότι το παιδί σας είναι δεμένο σωστά. Βεβαιωθείτε ότι ο χώρος μεταξύ του παιδιού και του ιμάντα ώμου είναι περίπου το πάχος ενός χεριού.

! Μην σταυρώνετε τους ιμάντες ώμου. Αυτό θα ασκήσει πίεση στον αυχένα του παιδιού.

Χρήση των ιμάντων ώμων και μέσης

Δείτε τις εικόνες 18 - 24

! Για να προστατέψετε το παιδί σας από πτώσεις, αφού το τοποθετήσετε στο κάθισμα, ελέγξτε εάν οι ιμάντες ώμων και μέσης έχουν ρυθμιστεί σωστά.

18 - 1 Άγκιστρο ιμάντα ώμου

18 - 2 Ρύθμιση μήκους

Για μεγαλύτερα παιδιά, χρησιμοποιήστε το άγκιστρο ιμάντα ώμου και τις επάνω υποδοχές ιμάντα. Για μικρότερα παιδιά, χρησιμοποιήστε το άγκιστρο ιμάντα ώμου και τις κάτω υποδοχές ιμάντα.

Για να ρυθμίσετε τη θέση του άγκιστρου των ιμάντων ώμων, στρέψτε το άγκιστρο ώστε να είναι επίπεδο με το πλαϊνό τμήμα στραμμένο προς τα εμπρός. Περάστε το από την υποδοχή από πίσω προς τα εμπρός. 21 Περάστε το ξανά από την υποδοχή που είναι πιο κοντά στο ύψος των ώμων του παιδιού. 22

Χρησιμοποιήστε το ρυθμιστικό για να προσαρμόσετε το μήκος του ιμάντα. 24 - 1

Πατήστε το κουμπί 24 - 2 ρυθμίζοντας τον ιμάντα μέσης στο σωστό μήκος. 24 - 3

Χρήση της προστατευτικής μπάρας

Δείτε τις εικόνες 25 - 27

Ρύθμιση στηρίγματος ποδιών

Δείτε τις εικόνες 28 - 29

Το στήριγμα ποδιών έχει 2 θέσεις.

Για να κατεβάσετε το στήριγμα ποδιών, πατήστε τα κουμπιά ρύθμισης και στις δύο πλευρές του στηρίγματος ποδιών 28 - 1 και περιστρέψτε το στήριγμα προς τα κάτω. 28 - 2

Για να ανεβάσετε το στήριγμα ποδιών, ωθήστε το προς τα πάνω. Ένας ήχος “κλικ” σημαίνει ότι το στήριγμα έχει ασφαλίσει σωστά.

Χρήση της ασφάλειας μπροστινών τροχών

Δείτε τις εικόνες 30

Ανασηκώστε τις ασφάλειες των μπροστινών τροχών για να εμποδίσετε την περιστροφή των τροχών και να διατηρήσετε την κατεύθυνση κίνησης. 30

Συμβουλή Συνιστάται η χρήση των ασφαλειών των μπροστινών τροχών σε ανώμαλες επιφάνειες.

Χρήση του φρένου

Δείτε τις εικόνες 31 - 32

Για να ασφαλίσετε τους τροχούς, πιέστε τον μοχλό φρένων προς τα κάτω. 31

Για να απελευθερώσετε τροχούς, απλά ανασηκώστε τον μοχλό φρένων. 32

Συμβουλή Ενεργοποιείτε πάντα το φρένο όταν το καρότσι δεν κινείται.

Χρήση της κουκούλας

Δείτε τις εικόνες 33 - 35

Η κουκούλα μπορεί να ανοίξει πλήρως για την προστασία του παιδιού σας από τον ήλιο. Απλά ανοίξτε φερμουάρ 34 και, στη συνέχεια, τραβήξτε την κουκούλα προς τα εμπρός.

Ρύθμιση λαβής

Δείτε τις εικόνες 36

Αλλαγή καθίσματος

Δείτε τις εικόνες 37 - 40

Χρήση σάκου αποθήκευσης

Δείτε τις εικόνες 41

Το μέγιστο φορτίο των σάκων αποθήκευσης Α και Β είναι 0,45 κιλά.

Αναδίπλωση καροτσιού

Δείτε τις εικόνες 42 - 50

! Το κουμπί στο κέντρο του μοχλού ανάκλισης χρησιμοποιείται για την αναδίπλωση του καθίσματος. 43 - 1

! Το καροτσάκι με το κάθισμα να βλέπει προς τα εμπρός μπορεί να σταθεί όταν η λαβή είναι στην υψηλότερη θέση. ενώ όταν το κάθισμα βλέπει προς τα πίσω, μπορεί να σταθεί επάνω στους τροχούς αφού αναδιπλωθεί. 47

Χρήση των εξαρτημάτων

Τα εξαρτήματα ενδέχεται να πωλούνται ξεχωριστά ή να μην είναι διαθέσιμα ανάλογα με την περιοχή.

Χρήση με κάθισμα

Δείτε τις εικόνες 51 - 56

Κατά τη χρήση με το παιδικό κάθισμα Joie iGem & iLevel, iSnug, παρακαλούμε ανατρέξτε στις παρακάτω οδηγίες.

! Ένας ήχος “κλικ” σημαίνει ότι ο προσαρμογέας έχει ασφαλίσει σωστά.

! Εάν αντιμετωπίζετε οποιαδήποτε προβλήματα σχετικά με τη χρήση του καθίσματος, ανατρέξτε στο σχετικό εγχειρίδιο οδηγιών.

! Μην κλείνετε το καρότσι όταν είναι τοποθετημένο το κάθισμα.

Χρήση πορτ μπεμπέ

Δείτε τις εικόνες 57 - 60

Κατά τη χρήση με το πορτ-μπεμπέ Joie rambles xl, παρακαλούμε ανατρέξτε στις παρακάτω οδηγίες.

! Ένας ήχος “κλικ” σημαίνει ότι ο προσαρμογέας έχει ασφαλίσει σωστά.

! Χρησιμοποιείτε πάντα το στρώμα όταν χρησιμοποιείτε το πορτ-μπεμπέ.

! Εάν αντιμετωπίζετε οποιαδήποτε προβλήματα σχετικά με τη χρήση του πορτ-μπεμπέ, ανατρέξτε στο σχετικό εγχειρίδιο οδηγιών.

! Μην κλείνετε το καρότσι όταν είναι τοποθετημένο το πορτ-μπεμπέ.

Χρήση του καλύμματος βροχής

Δείτε τις εικόνες 61

Για να συναρμολογήσετε το κάλυμμα βροχής, τοποθετήστε το πάνω από το κάθισμα.

! Όταν χρησιμοποιείτε το κάλυμμα βροχής, ελέγχετε πάντα τον αερισμό του καροτσιού.

! Όταν δεν χρησιμοποιείται, ελέγξτε ότι το κάλυμμα βροχής είναι καθαρό και στεγνό πριν το διπλώσετε.

! Μην κλείνετε το καρότσι όταν είναι τοποθετημένο το κάλυμμα βροχής.

! Μην τοποθετείτε το παιδί σας στο καρότσι με το κάλυμμα βροχής τοποθετημένο αν ο καιρός είναι ζεστός.

Αφαίρεση και συναρμολόγηση μαλακών στοιχείων

Δείτε τις εικόνες 62 - 76

Αφαιρέστε την προστατευτική μπάρα όπως φαίνεται στην εικόνα 27

Για να τοποθετήσετε ξανά τα μαλακά στοιχεία, ακολουθήστε τα παραπάνω βήματα με αντίστροφη σειρά 76 - 62

Καθαρισμός και συντήρηση

Δείτε τις εικόνες 77

! Για να καθαρίσετε το πλαίσιο του καροτσιού, χρησιμοποιήστε οικιακό σαπούνι και ζεστό νερό. Μην χρησιμοποιείτε λευκαντικό ή απορρυπαντικό. Ανατρέξτε στην ετικέτα φροντίδας για οδηγίες σχετικά με τον καθαρισμό των υφασμάτινων τμημάτων του καροτσιού.

! Τα αφαιρούμενα μαλακά στοιχεία μπορούν να πλυθούν στο πλυντήριο. Μην χρησιμοποιείτε λευκαντικό. Μη στύβετε υπερβολικά το κάλυμμα του καθίσματος και την εσωτερική επένδυση για να στεγνώσουν. Αυτό ενδέχεται να δημιουργήσει ζάρες στο κάλυμμα του καθίσματος και την εσωτερική επένδυση.

! Ελέγχετε περιοδικά το καρότσι για χαλαρές βίδες, φθαρμένα εξαρτήματα, σχισμένο υλικό ή φθορές. Αντικαταστήστε ή επισκευάστε τα εξαρτήματα όπως απαιτείται. Περιστασιακά, σκουπίζετε τα πλαστικά μέρη με ένα μαλακό υγρό πανί. Στεγνώνετε πάντα τα μεταλλικά μέρη για να αποτρέψετε τη δημιουργία σκουριάς εάν το καρότσι έρθει σε επαφή με το νερό.

! Η υπερβολική έκθεση στον ήλιο ή τη θερμότητα μπορεί να προκαλέσει ξεθώριασμα ή παραμόρφωση των εξαρτημάτων.

! Εάν το καρότσι βραχεί, ανοίξτε την κουκούλα και αφήστε το να στεγνώσει καλά πριν το αποθηκεύσετε.

! Εάν οι τροχοί τρίζουν, χρησιμοποιήστε ένα ελαφρύ λάδι (π.χ. σπρέι πυριτίου, αντισκωριακό λάδι ή λάδι ραπτομηχανής). Είναι σημαντικό να εισέλθει το λάδι στο συγκρότημα άξονα και τροχού. 77

! Όταν χρησιμοποιείτε το καροτσάκι σας στην παραλία ή σε χώρους με άμμο/σκόνη, καθαρίστε πλήρως το καροτσάκι σας μετά τη χρήση για να αφαιρέσετε άμμο και αλάτι από τους μηχανισμούς και τα συγκροτήματα τροχών.

DA Velkommen til Joie™

Tillykke og velkommen til Joie-familien! Vi er så glade for at være en del af din rejse med den lille. Når du er på tur med din Joie Versatrax™, bruger du en klapvogn i høj kvalitet som er fuldt certificeret og godkendt iht. de europæiske sikkerhedsstandarder EN 1888-2:2018. Dette produkt må bruges til børn op til 22 kg. Læs denne vejledning omhyggeligt og følg alle trinene så du sikrer, at dit barn har det behageligt og er ordentligt beskyttet under turen.

Besøg os på joiebaby.com, hvor du kan downloade vejledninger og se flere spændende Joie-produkter!

Besøg vores websted på joiebaby.com for at få oplysninger om garanti

Indhold

| | |
|--------------------------------|------------|
| Figur | 1-16 |
| ADVARSEL | 147 |
| Sådan samles klapvognen | 150 |
| Åbn klapvognen | 150 |
| Montér & afmonter forhjul | 150 |
| Montér & afmonter baghjul | 150 |
| Montering af kaleche | 150 |
| Montér & afmonter kopholder | 150 |

| | |
|---|------------|
| Brug af klapvognen | 151 |
| Justering af ryglænet | 151 |
| Brug af spændet | 151 |
| Brug af skulder- & taljeseler | 152 |
| Brug af armstøtte | 152 |
| Justering af lægstøtten | 152 |
| Brug af forhjulslåsen | 153 |
| Brug af bremsen | 153 |
| Brug af kalechen | 153 |
| Justering af håndtaget | 153 |
| Skift af sæde | 153 |
| Brug af opbevaringspose | 153 |
| Sådan foldes klapvognen sammen | 154 |
| Brug af tilbehør | 154 |
| Afmonter og samling af bløde varer | 155 |
| Rengøring og vedligeholdelse | 156 |

Nødssituation

I tilfælde af en nødsituation eller ulykke er det vigtigst, at dit barn straks får førstehjælp og lægebehandling.

Produktoplysninger

Læs alle instruktionerne i denne vejledning, inden produktet tages i brug. Hvis du har yderligere spørgsmål, bedes du kontakte din forhandler. Nogle funktioner kan være forskellige fra model til model.

| | |
|---------------|--|
| Product | Versatrax-klapvogn |
| Velegnet til | barn der vejer 0-22 kg eller fødsel til 48 måneder |
| Materialer | Plastik, metal, stof |
| Patentnummer | Afventer patent |
| Fremstillet i | Kina |
| Varemærket | Joie |
| Website | www.joiebaby.com |
| Producent | Allison Baby UK Ltd. |

Liste over dele

Kontroller, at alle delene følger med, inden du begynder at samle produktet. Hvis der mangler nogen dele, bedes du venligst kontakte din lokale forhandler. Der skal ikke bruges værktøj til at samle produktet.

- | | | | |
|----|---------------|----|-----------------------------------|
| 1 | Klapvognsstel | 12 | Opbevaringskurv |
| 2 | Kaleche | 13 | Skuldersele |
| 3 | Forhjul | 14 | Kopholder |
| 4 | Baghjul | 15 | Håndtag |
| 5 | Kopholder | 16 | Kalechevindue |
| 6 | Sædepude | 17 | Håndtag til at læne sædet tilbage |
| 7 | Armstøtte | 18 | Opbevaringspose A |
| 8 | Lægstøtte | 19 | Opbevaringspose B |
| 9 | Fodhviler | 20 | Bremsegreb |
| 10 | Forhjul | 21 | Baghjul |
| 11 | Hjulslås | | |

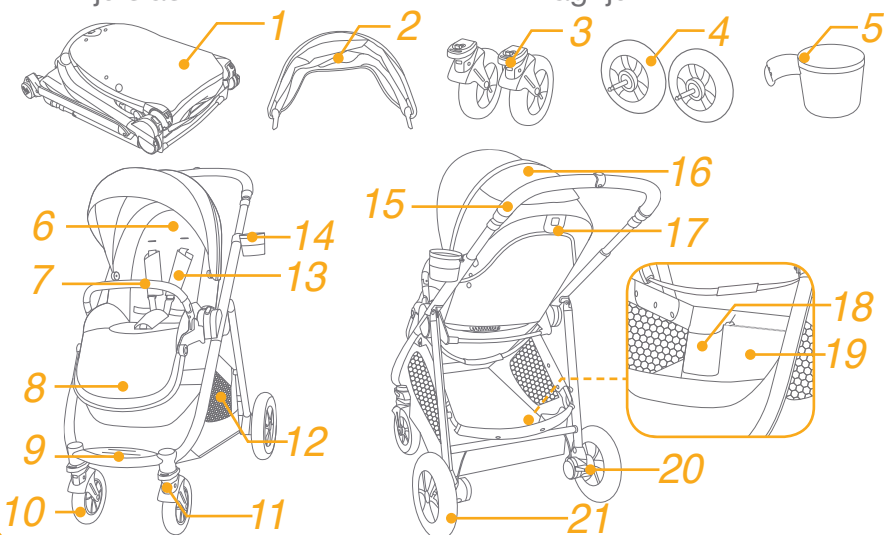

Tilbehør

(medfølger muligvis ikke)

- 1 Adapter
- 2 Regnslag

Tilbehør sælges muligvis separat og er muligvis ikke tilgængeligt i dit område.

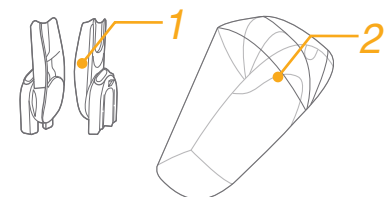

ADVARSEL

- ! ADVARSEL Brug altid fastspændingssystemet. Sikkerhedsseler og fastspændingssystemer skal bruges korrekt.
- ! ADVARSEL Sørg for, at alle låsene er låst inden brug.
- ! ADVARSEL Lad ikke barnet lege med dette produkt.
- ! Sørg for, at fastholdelsesanordningerne for barnevognskassen eller børneautostolen er spændt ordentligt fast inden brug.
- ! Kræver samling af en voksen.
- ! Brug klapvognen til børn der vejer 0-22 kg. Tungere børn kan beskadige klapvognen.
- ! For at forhindre en farlig, ustabil tilstand, må du ikke anbringe mere end 4,5 kg i opbevaringskurven.
- ! Den anbefalede vægt i kopholderen er 0,5kg (1lbs).
- ! Efter aldrig barnet uden opsyn. Vær altid i stand til at holde øje med barnet i klapvognen.
- ! Brug kun klapvognen med ét barn ad gangen. Anbring aldrig punge, indkøbsposer, pakker eller tilbehør på håndtaget eller kalechen.
- ! Brug ikke tilbehør, der ikke er godkendt af producenten. Brug kun reservedele, som leveres eller er godkendt af fabrikanten.
- ! Overbelastning, forkert foldning eller brug af komponentdele fra andre producenter kan medføre, at klapvognen bliver beskadiget, går i stykker eller bliver usikker. Læs brugsanvisningen omhyggeligt.
- ! Læs alle instrukserne i brugsanvisningen, før du bruger produktet. Gem brugsanvisningen til senere brug. Manglende overholdelse af disse advarsler og instruktioner kan medføre alvorlige kvæstelser eller dødsfald.

- ! For at undgå, at barnet kommer til skade ved at falde eller glide ud, skal du altid bruge sikkerhedssele.
- ! Sørg for at dit barns krop går fri fra de bevægelige dele, når du justerer klapvognen.
- ! Vær sikker på klapvognen er helt åben eller sammenfoldet, før barnet kommer i nærheden af klapvognen.
- ! Barnet kan få benene ind i åbninger eller blive kvalt, hvis selen ikke anvendes.
- ! Brug aldrig klapvognen på trapper eller rulletrapper.
- ! Hold produktet væk fra varme genstande, væsker og elektronik.
- ! Lad aldrig barnet stå op eller sidde omvendt i klapvognen.
- ! Efterlad aldrig klapvognen på vejen, på skrånninger eller andre farlige steder.
- ! For at undgå kvælning må DU IKKE lægge noget rundt om barnets hals, ophænge snore fra dette produkt eller binde snore til legetøj.
- ! Enhver vægt, der anbringes på håndtaget, bag på ryglænet eller på siderne af klapvognen vil påvirke stabiliteten.
- ! Løft IKKE klapvognen, mens barnet sidder i den.
- ! Brug IKKE opbevaringskurven som barnelift.
- ! For at undgå at klapvognen vipper, må du aldrig lade barnet kravle op i den. Løft altid barnet ind og ud af klapvognen.
- ! For at undgå klemte fingre, skal du altid være forsigtig, når du falder klapvognen sammen eller ud.
- ! For at undgå skader, skal børn altid holdes væk fra produktet, når du folder det ud eller sammen.
- ! Af hensyn til barnets sikkerhed skal du altid sikre dig, at alle dele er samlet og monteret korrekt, før du bruger klapvognen.
- ! For at undgå strangulering skal du sørge for, at dit barn er fri af kalechen.

- ! Slå altid bremserne til, når du parkerer klapvognen.
- ! Stop med at bruge klapvognen, hvis den er beskadiget eller ødelagt.
- ! Klapvognen må kun bruges i gå-hastighed. Dette produkt er ikke beregnet til brug under løb.
- ! For at undgå forbrændinger må du aldrig komme varme væsker i din kopholder.
- ! For at undgå kvælning skal plastikposen og alle emballagematerialer fjernes, inden produktet tages i brug. Plastikposen og emballagen skal derefter holdes væk fra babyer og børn.
- ! Dette produkt er ikke beregnet til brug under løb eller skating.
- ! Det anbefales at bruge en særligt egnet skråstol i tilbagelænet tilstand til babyer.
- ! Parkeringsbremsen skal slås til, når du skal anbringe barnet eller tage det op.
- ! Dette produkt kan ikke, sammen med autostolen, erstatte en barneseng eller en seng til spædbørn. Hvis barnet skal sove, bør du anbringe det i en passende barnevognskasse, barneseng eller seng.
- ! En babylift er kun beregnet til et barn, der ikke selv kan sidde op, rulle over, eller skubbe sig selv op med hænder og knæ. Barnets maksimale vægt: 9 kg.
- ! Der må IKKE bruges eller lægges en anden madras i babyliften end den, der følger med.
- ! Læg ikke genstande på håndtaget, ryglænet eller på klapvognens sides. Enhver ekstra belastning vil påvirke klapvognens stabilitet og kunne medføre, at klapvognen vipper.

Sådan samles klapvognen

(Se venligst billederne på 1-16)

Læs alle instruktionerne i denne vejledning, inden du samler og tager produktet i brug.

Åbn klapvogn

Se billederne ① - ③

- ! Kontroller at klapvognen er foldet helt ud, før du går videre.
- ! Tryk venligst ikke på lægstøtten når ryglænet åbnes. ③ - 1
Hvis gør det, benchmark venligst ④③ for at folde ryglænet og åbne det igen.

Sådan monteres og afmonteres forhjulene

Se billederne ④ - ⑤

Sådan monteres og afmonteres baghjulene

Se billederne ⑥ - ⑦

Montering af kaleche

Se billederne ⑧ - ⑩

Montér & afmonter kopholder

Se billederne ⑪ - ⑫

Den færdigsamlede klapvogn er vist som ⑬

Sådan bruges klapvognen

Juster ryglænet

se billederne 14 - 15

Ryglænet har 4 lænevinkler.

Hæv ryglænet

For at hæve ryglænet roteres håndtaget til at læne sædet tilbage bag på sædet, og ryglænet trækkes op. 14

Læg ryglænet tilbage

For at sænke ryglænet roteres håndtaget til at læne sædet tilbage bag på sædet, og ryglænet lægges tilbage. 15

! Tryk venligst ikke på frigøringsknappen 14 - 3 & 15 - 3 på midten at håndtaget til tilbagelæning når vinklen til tilbagelæning justeres.

! Indstil ryglænet i en passende vinkel.

Brug spændet

Se billederne 16 - 17

Spænd spændet op

Tryk på midterknappen for at løsne spændet. 16

Lås spændet

Tilpas taljebæltespændet til skulderspændet 17 - 1, og klik det ind i midterspændet. 17 - 2 Et "Klik" betyder, at låsen er låst. 17 - 3

! For at undgå, at barnet kommer til skade ved at falde eller glide ud, skal du altid bruge selen til barnet.

! Sørg for at dit barn sidder godt fastspændt. Afstanden mellem barnet og skulderselerne skal være ca. som tykkelsen af en hånd.

! Kryds ikke skulderremmene. Dette vil medføre pres på barnets hals.

Brug skulder- og taljeseler

Se billederne 18 - 24

! Når barnet sidder i autostolen, skal du sørge for, at skulder- og taljeselerne er i den korrekte højde og længde, så barnet ikke kan falde ud.

18 - 1 Fastgørelsespunkt for skulderseler

18 - 2 Glidejustering

Større børn skal bruge fastgørelsespunkt til skuldersele og den højeste skulderplacering. Mindre børn skal bruge fastgørelsespunkt til skuldersele og lavere skulderplacering.

Hvis du vil justere placeringen af fastgørelsespunktet for skuldersele, skal du vende spændet, så det ligger plant fremad. Stik det igennem skulderselen bagfra. 21 Før den igennem det hul, der er tættest på barnets skulderhøjde. 22

Brug glidejusteringen til at ændre selens længde. 24 - 1

Tryk på knappen 24 - 2, mens taljeselen trækkes til den korrekte længde. 24 - 3

Brug af armstøtte

Se billederne 25 - 27

Justere lægstøtten

Se billederne 28 - 29

Lægstøtten har 2 indstillinger.

For støtte af læggen trykkes på justeringsknapperne på begge sider af lægstøtten 28 - 1, og drej lægstøtten nedad. 28 - 2

For at hæve lægstøtten skubbes den opad. Der lyder et "klik", når den er låst på plads.

Brug forhjulslåsen

se billederne 30

Skub forreste hjullås op for at fastholde retningen. 30

Tip Det anbefales at bruge hjullåsen på ujævne overflader.

Brug af bremsen

Se billederne 31 - 32

Træd på bremsepedalen, for at låse hjulene. 31

For at låse hjulene op, skal du løfte bremsepedalen op. 32

Tip Lås altid hjulene, når du ikke kører med klapvognen.

Brug kalechen

Se billederne 33 - 35

Kalechen kan åbnes helt for at beskytte dit barn mod solen, bare åbn lynlåsen 34, og træk kalechen fremad.

Justering af håndtaget

se billederne 36

Skift af sæde

Se billederne 37 - 40

Brug af opbevaringspose

se billederne 41

Maksimumbelastningen på opbevaringspose A og B er 0,45kg.

Sådan foldes klapvognen sammen

Se billederne 42 - 50

! Knappen midt på håndtaget til tilbagelæning bruges til at folde sædet. 43 - 1

! Klapvognen med fremadrettet sæde kan stå, når håndtaget er i højeste position, og med bagudrettet sæde kan stå med hjul efter foldning. 47

Brug af tilbehør

Tilbehør sælges muligvis separat og er muligvis ikke tilgængeligt i dit område.

Brug med babyautostol

Se billederne 51 - 56

Hvis produktet bruges med en Joie babyautostol iGemm eller & iLevel, iSnug, bedes du venligst følge følgende vejledninger.

! Der lyder et "klik", når adapteren er låst helt.

! Hvis du har spørgsmål om brug af autostolen, bedes du venligst se brugervejledningen til denne.

! Klapvognen må ikke foldes sammen, når autostolen stadig er i klapvognen.

Brug af babyliften

Se billederne 57 - 60

Når Joie ramble xl babylift anvendes, så se venligst følgende instruktioner.

! Der lyder et "klik", når adapteren er låst helt.

! Brug altid madrassen når babyliften anvendes.

- ! Hvis du har spørgsmål om brug af babyliften, bedes du venligst se brugervejledningen til denne.
- ! Klapvognen må ikke foldes sammen, når babyliften stadig er i klapvognen.

Brug af regnslaget

se billederne 61

For at samle regnslaget, skal det placeres over sædet.

- ! Når regnslaget bruges, skal du altid sørge for at der er ventilation.
- ! Inden regnslaget pakkes sammen, skal du sørge for at det er blevet rengjort og er ordentligt tørt.
- ! Fold ikke klapvognen sammen, når regnslaget sidder på.
- ! Undgå, at barnet sidder i klapvognen med regnslaget på i varmt vejr.

Afmonter og samling af bløde varer

Se billederne 62 - 76

Fjern armstøtte vist som 27

For at samle sædets bløde varer igen, så følg trinene ovenfor i omvendt rækkefølge 76 - 62

Rengøring og vedligeholdelse

se billederne 77

- ! Stellet må kun rengøres med almindeligt sæbevand. Det må ikke rengøres med blegemiddel eller rengøringsmidler. Se venligst rengøringsinstruktionerne på stofdelene på klapvognen.
- ! Aftagelige bløde varer kan vaskes med maskine. Den må ikke vaskes med blegemiddel. Undgå at vride sædebetræk og puder for at tørre med stor kraft. Det kan give delene folder.
- ! Kontroller regelmæssigt klapvognen for løse skruer, slidte dele, ødelagt stof eller syninger. Udskift eller reparer delene efter behov. Tør regelmæssigt plastikdelene af med en fugtig klud. Tør altid metaldelene af, så de ikke ruste, hvis klapvognen er kommet i kontakt med vand.
- ! Hvis klapvognen udsættes for sol eller varme i længere tid, kan nogle af delene blive slidt eller skæve.
- ! Hvis klapvognen bliver våd, skal du åbne kalechen, og lad den tørre grundigt inden den gemmes væk.
- ! Hvis hjulene piber, skal de smøres med en let olie (fx silikonespray, rustfrit olie eller symaskineolie). Det er vigtigt at få olien ind i akslen og hjulsamlingen. 77
- ! Hvis klapstolen bruges på en strand eller andre sandede/støvede miljøer, skal den rengøres grundigt efter brug. Fjern alt sand og salt på de mekaniske dele og på hjulsamlingerne.

SV Välkommen till Joie™

Gratulerar till att ha blivit en del av Joie-familjen! Vi är mycket glada över att vara delaktiga i din resa med ditt lilla barn. När du använder en Joie Versatrax™ använder du en högkvalitets-, fullt certifierad sittvagn som godkänts av europeiska säkerhetsstandardEN 1888-2:2018. Denna produkt är lämplig att använda för barn som väger under 22 kg. Läs noga igenom denna bruksanvisning och följ alla steg för att garantera en komfortabel resa och bästa skyddet för ditt barn.

Besök oss på joiebaby.com för att ladda ned bruksanvisningar och se fler spännande Joie-produkter!

Besök vår webbplats joiebaby.com för att få garantiinformation

Innehåll

| | |
|---------------------------------|------------|
| Figurer | 1-16 |
| VARNING | 161 |
| Montera sittvagnen | 164 |
| Öppna sittvagnen | 164 |
| Montera och ta bort framhjul | 164 |
| Montera och ta bort bakhjul | 164 |
| Montera sufflett | 164 |
| Montera och ta bort mugghållare | 164 |

| | |
|--|------------|
| Använda sittvagnen | 165 |
| Justera ryggstödet | 165 |
| Använda spännet | 165 |
| Använda axel- och midjeselar | 166 |
| Använda armstödet | 166 |
| Justera benstödet | 166 |
| Använda främre riktningsslåset | 167 |
| Använda bromsen | 167 |
| Använda suffletten | 167 |
| Justera handtaget | 167 |
| Byta sätet | 167 |
| Använda förvaringspåsen | 167 |
| Fälla ihop sittvagnen | 168 |
| Använda tillbehör | 168 |
| Ta bort och montera mjuka delar | 169 |
| Rengöring och underhåll | 170 |

Nödfall

Vid nödfall eller en olycka är det mycket viktigt att barnet omedelbart får första hjälpen och medicinsk behandling.

Produktinformation

Läs igenom alla instruktionerna i denna manual innan produkten används. Om du har fler frågor så ber vi dig rådgöra med försäljaren. Vissa funktioner kan skilja sig åt mellan modeller.

| | |
|----------------|--|
| Produkt | Versatrax sittvagn |
| Lämplig för | barn som väger 0-22 kg eller nyfödda till 48 månader |
| Material | Plast, metall, tyg |
| Patentnr. | Patentansökan under behandling |
| Tillverkad i | Kina |
| Varumärkesnamn | Joie |
| Webbplats | www.joiebaby.com |
| Tillverkare | Allison Baby UK Ltd. |

Lista över delar

Kontrollera att alla delar är tillgängliga före montering. Om någon del saknas, kontakta återförsäljaren. Inga verktyg behövs för montering.

- | | | | |
|----|-----------------|----|-------------------|
| 1 | Sittvagnens ram | 12 | Förvaringskorg |
| 2 | Sufflett | 13 | Axelsele |
| 3 | Framhjul | 14 | Mugghållare |
| 4 | Bakhjul | 15 | Handtag |
| 5 | Mugghållare | 16 | Sufflettfönster |
| 6 | Sittdyna | 17 | Lutningshandtag |
| 7 | Armstöd | 18 | Förvaringsväska A |
| 8 | Benstöd | 19 | Förvaringsväska B |
| 9 | Fotstöd | 20 | Bromsspak |
| 10 | Framhjul | 21 | Bakhjul |
| 11 | Riktningsslås | | |

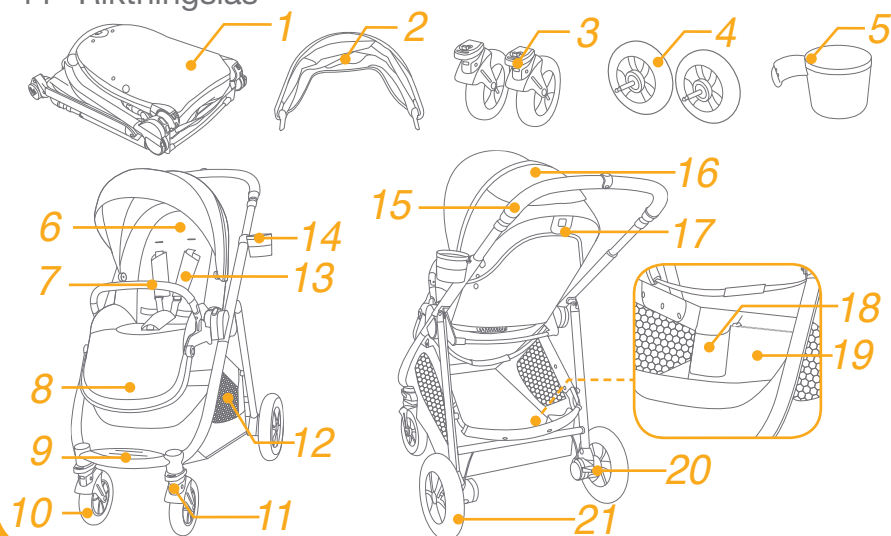

Tillbehör

(medföljer eventuellt inte)

- | | |
|---|-----------|
| 1 | Adapter |
| 2 | Regnskydd |

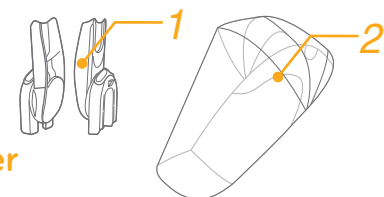

Tillbehör kan säljas separat eller så kan de vara tillgängliga beroende på region.

VARNING

- ! VARNING Använd alltid fasthållningsanordningssystemet. Säkerhetsbälten och fasthållningsanordningssystemet måste användas korrekt.
- ! VARNING Kontrollera att alla spärrar är inkopplade före användning.
- ! VARNING Låt inte dina barn leka med den här produkten.
- ! VARNING Kontrollera att liggdelen eller tillbehörsenheter till fasthållningsanordningen för spädbarn är ordenligt fastsatta innan användning.
- ! Måste monteras av vuxen.
- ! Använd sittvagnen med ett barn som väger 0-22 kg. Det skadar sittvagnen om barnet inte passar i den.
- ! För att förhindra ett farligt och instabilt skick ska inte mer än 4,5 kg placeras i förvaringskorgen.
- ! Den maximala rekommenderade vikten i mugghållaren är 0,5 kg.
- ! Lämna aldrig barnet utan uppsikt. Håll alltid uppsikt över barnet när den är i sittvagnen.
- ! Använd sittvagnen med bara ett barn åt gången. Placera aldrig handväskor, shoppingväskor, paket eller accessoarer på handtaget eller suffletten.
- ! Accessoarer som inte är godkända av tillverkaren ska inte användas. Endast utbytesdelar som tillhandahålls eller rekommenderas av tillverkaren ska användas.
- ! Överbelastning, felaktig ihopfällning eller att använda komponentdelar från andra tillverkare kan leda till att sittvagnen skadas, går sönder eller blir osäker. Läs igenom bruksanvisningen noggrant.
- ! Läs igenom alla instruktionerna i bruksanvisningen innan produkten används. Spara bruksanvisningen för framtida användning. Underlåtenhet att följa dessa varningar och instruktioner kan resultera i allvarlig skada eller dödsfall.

- ! För att undvika allvarliga skador, från att barnet faller eller glider ur, ska säkerhetsbältet alltid användas.
- ! Var noga med att ditt barns kropp inte är i vägen för rörliga delar när du justerar sittvagnen.
- ! Var noga med att sittvagnen är helt öppen eller vikt innan ett barn får komma i närheten av sittvagnen.
- ! Barnet kan glida in i benöppningar och bli intrasslad om selen inte används.
- ! Använd aldrig sittvagnen i trappor eller rulltrappor.
- ! Håll på avstånd från föremål som har hög temperatur, vätskor och elektronik.
- ! Låt aldrig ditt barn stå på sittvagnen eller att sitta i sittvagnen med huvudet mot sittvagnens framdel.
- ! Placera aldrig sittvagnen på vägar, sluttningar eller i farliga områden.
- ! För att förhindra strypning, placera INTE föremål med snöre runt barnets hals, häng eller fäst inga snören från denna produkt eller på leksaker.
- ! All last som fästs på handtaget och/eller ryggstödet baksida och/eller på sittvagnens sidor påverkar sittvagnens stabilitet.
- ! Lyft INTE sittvagnen när barnet är kvar i sittvagnen.
- ! Använd INTE förvaringskorgen för att bära barnet.
- ! För att förhindra tippning får barnet aldrig klättra i sittvagnen. Lyft alltid barnet in i och ut från sittvagnen.
- ! För att undvika att fingrar fastnar så var försiktig när sittvagnen fälls ihop och fälls upp.
- ! För att undvika skador så kontrollera att ditt barn hålls undan när den här produkten fälls upp och fälls ihop.
- ! För att säkerställa ditt barns säkerhet så var noga med att alla delar är ordentligt monterade innan du använder sittvagnen.
- ! För att undvika strypning så kontrollera att ditt barn är på avstånd från suffletten.

- ! Använd alltid bromsarna när du parkerar sittvagnen.
- ! Sluta använd sittvagnen om den är skadad eller trasig.
- ! Sittvagnen ska bara användas med gånghastighet. Den här produkten är inte avsedd att användas för jogging.
- ! För att undvika brännskador så placera aldrig varma vätskor i din mugghållare.
- ! För att undvika kvävningrisk, ta bort plastpåsen och förpackningsmaterialet innan produkten används. Plastpåsen och förpackningsmaterialet måste sedan hållas borta från spädbarn och barn.
- ! Den här produkten är inte lämplig att springa eller rullskridskoåkning.
- ! Sittvagn som är konstruerad att användas från födseln ska rekommendera användningen för den maximala lutningspositionen för nyfödda barn.
- ! Parkeringsenheten ska användas när barn sätts i eller tas ut.
- ! Fasthållningsanordningar för spädbarn som används tillsammans med chassin ersätter inte en barnsäng eller säng. Om ditt barn behöver sova ska det placeras i en lämplig liggdel, barnsäng eller säng.
- ! Babyliften är endast lämplig för barn som inte kan sitta upp själv, rulla över eller komma upp på sina händer och knän. Barnets maximala vikt: 9 kg.
- ! Använd INTE eller lägg till någon annan madrass än den som följde med babyliften.
- ! Fäst inte föremål på handtaget, sätets baksida eller sittvagnens sidor. Alla ytterligare belastningar påverkar sittvagnens stabilitet och kan göra så att sittvagnen välter.

Montera sittvagnen

(se figurer på sida 1-16)

Läs igenom alla instruktionerna i denna bruksanvisning innan den här produkten monteras och används.

Öppna sittvagnen

se bilder ① - ③

- ! Kontrollera att sittvagnen är helt spärrad innan du fortsätter att använda den.
- ! Tryck inte på benstöden när du öppnar ryggstödet. ③ - 1
Om du gör det så använd fixpunkten ④③ för att fälla ihop ryggstödet och öppna det igen.

Montera och ta bort framhjul

se bilder ④ - ⑤

Montera och ta bort bakhjul

se bilder ⑥ - ⑦

Montera sufflett

se bilder ⑧ - ⑩

Montera och ta bort mugghållare

se bilder ⑪ - ⑫

Den färdigmonterade sittvagnen visas i ⑬

Använda sittvagnen

Justera ryggstödet

se bilder 14 - 15

Det finns 4 lutningsvinklar för ryggstödet.

Höj upp ryggstödet

Ryggstödet höjer du upp genom att rotera lutningshandtaget på baksidan av sätet och dra upp ryggstödet. 14

Luta ryggstödet

För att luta ryggstödet så rotera lutningshandtaget på sätets baksida och dra nedåt på ryggstödet. 15

! Tryck inte på frikopplingsknappen 14 - 3 & 15 - 3 på lutningshandtagets mitten när vinkeln för lutningen justeras.

! Kontrollera att lutningen är ordentligt inställd för användningen.

Använda spännet

se bilder 16 - 17

Öppna spännet

Tryck på mittenknappen för att öppna spännet. 16

Lås spännet

Matcha midjeremmens spänne med axelspännet 17 - 1 och klicka in det i mittenspännet. 17 - 2 Ett "klick"-ljud betyder att spännet är helt låst. 17 - 3

! För att undvika allvarliga skador, från att barnet faller eller glider ur, ska barnet sättas fast med selen.

! Kontrollera den är snävt åtdragen runt ditt barn. Utrymmet mellan barnet och axelselen ska vara ungefär en hand tjock.

! Kors inte axelremmarna. Det orsakar ett tryck på barnets hals.

Använd axel- och midjeselarna

se bilder 18 - 24

! För att kunna skydda ditt barn från att falla ut efter att ditt barn är placerat i sätet så kontrollera att axel- och midjeremmen är på rätt höjd och har rätt längd.

18 - 1 Axelseleförankring

18 - 2 Glidreglage

För större barn så använd axelseleförankringen och de högsta öppningarna för axelselen. För mindre barn ska axelseleförankringen användas på de nedersta öppningarna för axelselen.

För att justera positionen för axelseleförankringen så vrid förankringen så att den är i nivå med den sida som är riktad framåt. Trä igenom öppningen för axelremmen från baksida till framsida. 21 Trä igenom igen genom öppningen som är närmast barnets axelhöjd. 22

Använd glidreglaget för att ändra selens längd. 24 - 1

Tryck på knappen 24 - 2 under tiden som du drar midjeselen till lämplig längd. 24 - 3

Använda armstödet

se bilder 25 - 27

Justering av benstöd

se bilder 28 - 29

Benstödet har 2 lägen.

För att sänka benstöden så tryck på justeringsknapparna på båda sidor om benstöden 28 - 1 och rotera benstödet nedåt. 28 - 2

För att höja benstödet så tryck det uppåt. Ett "klick"-ljud betyder att benstödet har låsts.

Använda främre riktningsslåset

se bilder 30

Tryck upp det främre riktningsslåset för att behålla förflyttningsriktning. 30

Tips Det är att rekommendera att använda riktningsslås på ojämna ytor.

Använda bromsen

se bilder 31 - 32

Du låser hjulen genom att trampa ned bromsspaken. 31

För att frigöra hjulen så lyft bara bromsspaken uppåt. 32

Tips Använd alltid parkeringsbromsen när sittvagnen inte rör sig.

Använd sufflett

se bilder 33 - 35

Suffletten kan öppnas helt och hållet för att på bästa sätt skydda ditt barn från solen, öppna bara blixtlåset 34 och dra sedan suffletten mot framsidan.

Justera handtaget

se bilder 36

Byta riktning på sittdel

se bilder 37 - 40

Använda förvaringsväskan

se bilder 41

Den maximala belastningen för förvaringsväska A och B är 0,45 kg.

Fälla ihop sittvagnen

se bilder 42 - 50

! Knappen på mitten av lutningshandtaget används för att fälla ihop sätet. 43 - 1

! Sittvagnen med framåtvänt säte kan stå när handtaget är i högsta positionen och med bakåtvänt säte kan det stå på hjulen efter att den fällts ihop. 47

Använda tillbehör

Tillbehör kan säljas separat eller så kan de vara tillgängliga beroende på region.

Använda med fasthållningsanordning för spädbarn

se bilder 51 - 56

När en Joie fasthållningsanordning iGemm & iLevel, iSnug används så vänligen se följande instruktioner.

! Ett "klick"-ljud betyder att adaptern har låsts.

! Om du har några problem med att använda fasthållningsanordningen för barn så se deras egna bruksanvisningar.

! Vik inte ihop sittvagnen när fasthållningsanordningen för spädbarn fortfarande sitter fast.

Använda babyliften

se bilder 57 - 60

När Joie ramble xl babylift används så vänligen se Följande instruktioner.

! Ett "klick"-ljud betyder att adaptern har låsts.

! Använd alltid madrassen när du använder babyliften.

- ! Om du har några problem med att använda babyliften så vänligen se deras egna bruksanvisningar.
- ! Vik inte ihop sittvagnen när babyliften fortfarande sitter fast.

Använda regnskydd

se bilder 61

För att montera regnskyddet ska det placeras över sätet.

- ! När regnskyddet används så kontrollera alltid dess ventilation.
- ! När det inte används så kontrollera att regnskyddet har rengjorts och torkats innan det viks ihop.
- ! Fäll inte ihop sittvagnen efter att regnskyddet monterats.
- ! Placera inte ditt barn i sittvagnen med regnskyddet monterat när det är varmt väder.

Borttagning och montering av mjuka delar

se bilder 62 - 76

Ta bort armstödet som visas i 27

För att återmontera sätets mjuka delar så följ ovan steg i motsatt ordning 76 - 62

Rengöring och underhåll

se bilder 77

- ! För att rengöra sittvagnens ram ska bara vanlig tvål och varmt vatten användas. Använd inte blekning eller rengöringsmedel. Se tvättrådsetiketten för instruktioner om rengöring av sittvagnens tygdelar.
- ! Mjuka delar som är avtagbara kan tvättas i maskin. Blek inte. Använd inte mycket kraft för att vrida ur sätesmaterialet och kuddarna när de ska torkas. Det kan göra att sätesmaterialet och inre kuddarna veckas.
- ! Kontrollera din sittvagn då och då för att se om skruvar sitter löst, delar är slitna, material sönderrivet eller sprucket i sömmarna. Byt eller reparera delarna efter behov. Torka regelbundet av plastdelar med en mjuk fuktig trasa. Torka alltid av metalldelar för att förhindra att det bildas rost om sittvagnen har kommit i kontakt med vatten.
- ! Överdriven exponering för sol eller värme kan göra så att delarna bleknar eller missformas.
- ! Om sittvagnen blir blöt så öppna suffletten och låt den torka ordentligt innan den lagras.
- ! Om hjulen gnisslar så använd en lätt olja (t.ex. silikonsprej, antirostolja eller symaskinsolja). Det är viktigt att oljan tränger in i axeln och hjulmontaget. 77
- ! När du använder din sittvagn på stranden eller andra sandiga/dammiga miljöer så rengör din sittvagn efter användningen för att ta bort sand och salt från mekanismer och hjulmontaget.

CZ Víta vás značka Joie™

Blahopřejeme vám - stali jste se členy rodiny Joie! Jsme nadšeni, že můžeme doprovázet vaše dítě na cestě. Při cestování s kočárkem Joie Versatrax™ používáte kvalitní, plně certifikovaný kočárek schválený evropskými bezpečnostními normami EN 1888-2:2018. Tento produkt je vhodný pro děti o hmotnosti do 22 kg. Pozorně si přečtěte tento návod. Jeho dodržováním zajistíte pohodlnou jízdu a maximální ochranu svého dítěte.

Důležité - Uschovejte tento návod pro pozdější nahlédnutí.

Pro stažení návodů a více podrobností o vzrušujících výrobcích Joie nás navštivte na joiebaby.com!

Informace o záruce najdete na našem webu joiebaby.com

Obsah

| | |
|-----------------------------------|------------|
| Obrázky | 1-16 |
| VAROVÁNÍ | 175 |
| Montáž kočárku | 178 |
| Rozložený kočárek | 178 |
| Montáž a sejmutí předního kolečka | 178 |
| Montáž a sejmutí zadního kolečka | 178 |
| Montáž stříšky | 178 |
| Montáž a sejmutí držáku na nápoje | 178 |

| | |
|---|------------|
| Používání kočárku | 179 |
| Nastavení zádové opěrky | 179 |
| Použití spony | 179 |
| Použití ramenního postroje a postroje do pasu | 180 |
| Použití opěrky rukou | 180 |
| Nastavení opěrky nohou | 180 |
| Použití aretace předních koleček | 181 |
| Použití brzdy | 181 |
| Použití stříšky | 181 |
| Nastavení rukojeti | 181 |
| Otočení sedačky | 181 |
| Použití úložné tašky | 181 |
| Složení kočárku | 182 |
| Použití příslušenství | 182 |
| Sejmutí a montáž látkových částí | 183 |
| Čištění a údržba | 184 |

Stav nouze

V případě ohrožení nebo úrazu je nejdůležitější poskytnout vašemu dítěti okamžité ošetření a následnou lékařskou pomoc.

Informace o produktu

Před použitím výrobku si přečtěte všechny pokyny v tomto návodu. Máte-li další dotazy, kontaktujte prosím prodejce. Některé funkce se mohou lišit v závislosti na modelu.

| | |
|----------------|--|
| Produkt | kočárek Versatrax |
| Vhodný pro | dítě o hmotnosti 0-22 kg nebo do 48 měsíců věku |
| Materiály | plast, kov, látka |
| Č. patentu | čeká na udělení patentu |
| Vyrobeno v | Číně |
| Značka | Joie |
| Webová stránka | www.joiebaby.com |
| Výrobce | Allison Baby UK Ltd. |

Seznam dílů

Před instalací se prosím ujistěte, že žádná část sestavy nechybí. V případě, že některá část chybí, kontaktujte prodejce. K sestavení nejsou zapotřebí žádné nástroje.

- | | | | |
|----|------------------------|----|----------------------------------|
| 1 | Rám kočárku | 12 | Úložný košík |
| 2 | Stříška | 13 | Ramenní postroj |
| 3 | Přední kolečko | 14 | Držák na nápoje |
| 4 | Zadní kolečko | 15 | Rukojeť |
| 5 | Držák na nápoje | 16 | Okénko ve stříšce |
| 6 | Vložka sedačky | 17 | Pojistka nastavení zádové opěrky |
| 7 | Madlo | 18 | Úložná taška A |
| 8 | Opěrka nohou | 19 | Úložná taška B |
| 9 | Opěrka chodidel | 20 | Pedál brzdy |
| 10 | Přední kolečko | 21 | Zadní kolečko |
| 11 | Zámek natáčení koleček | | |

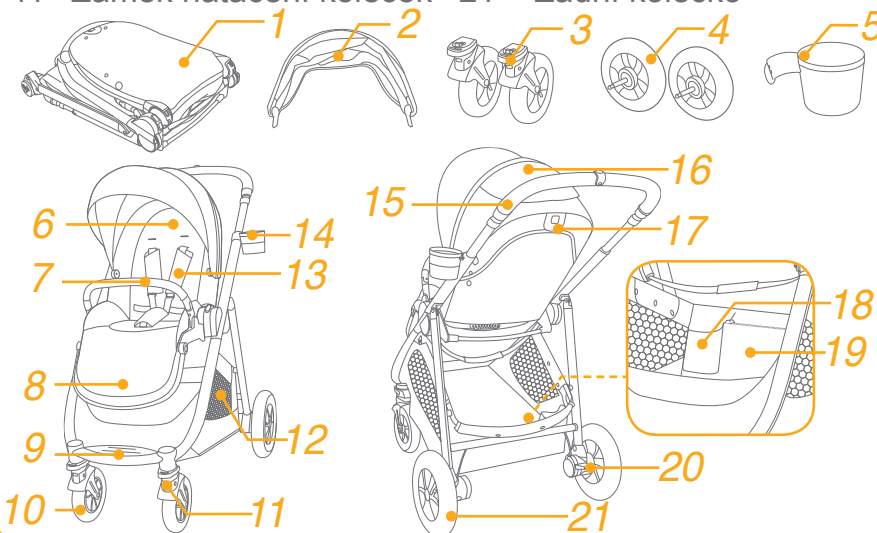

Příslušenství

(Nemusí být součástí)

- | | |
|---|-----------|
| 1 | Adaptér |
| 2 | Pláštěnka |

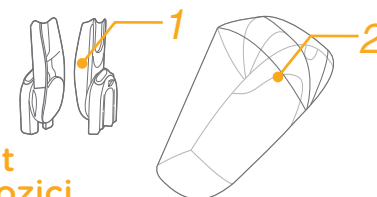

Příslušenství se může prodávat zvlášť nebo nemusí být k dispozici v závislosti na regionu.

VAROVÁNÍ

- ! VAROVÁNÍ Vždy používejte zádržný systém. Je nezbytné správně používat bezpečnostní pásy a zádržné systémy.
- ! VAROVÁNÍ Před použitím si ověřte, zda jsou všechny zajišťovací prvky zaklesnuty.
- ! VAROVÁNÍ Nedovolte, aby si vaše dítě s tímto výrobkem hrálo.
- ! VAROVÁNÍ Před použitím zkontrolujte, zda jsou připevňovací zařízení lůžka nebo sedačky nebo autosedačky správně zaklesnuta.
- ! Sestavení smí provést pouze dospělá osoba.
- ! Tento kočárek používejte pouze s dítětem o hmotnosti 0-22 kg. Při převážení nepřipoutaného dítěte dojde k poškození kočárku.
- ! Aby se zabránilo nebezpečné a nestabilní situaci, neumísťujte do úložného košíku více než 4,5 kg.
- ! Maximální doporučená nosnost v držáku na nápoje je 1 lb (0,5 kg).
- ! Nikdy nenechávejte dítě bez dozoru. Když je vaše dítě v kočárku, mějte jej vždy na očích.
- ! Na tomto kočárku převázejte pouze jedno dítě najednou. V žádném případě neumísťujte peněženky, nákupní tašky, balíky nebo příslušenství na držadlo nebo stříšku.
- ! Je zakázáno používat příslušenství, které nebylo schváleno výrobcem. Je dovoleno používat pouze náhradní díly, které byly dodány nebo doporučeny výrobcem.
- ! Přetěžování, nesprávné rozkládání nebo používání dílů jiných výrobců může způsobit poškození, rozbití nebo omezení bezpečnosti kočárku. Pozorně si přečtěte návod k použití.
- ! Před použitím tohoto výrobku si přečtěte všechny pokyny v tomto návodu. Uchovejte si tento návod pro budoucí použití. Nedodržení těchto výstrah a pokynů může vést k vážnému poranění nebo smrti.

- ! Aby se zabránilo pádu nebo vyklouznutí a vážnému zranění, vždy používejte bezpečnostní pás.
- ! Při nastavování kočárku zajistěte, aby se vaše dítě nacházelo mimo dosah pohyblivých částí.
- ! Než dítě pustíte ke kočárku, ujistěte se, že kočárek je zcela složený nebo rozložený.
- ! V případě nepoužití postroje může dítě sklouznout do otvorů pro nohy a zamotat se.
- ! V žádném případě nepoužívejte tento kočárek na schodech nebo eskalátorech.
- ! Uchovávejte mimo dosah předmětů o vysoké teplotě, kapalin a elektroniky.
- ! V žádném případě nedovolte svému dítěti, aby si na kočárku stoupalo nebo aby sedělo na kočárku hlavou dopředu.
- ! V žádném případě neumísťujte kočárek na silnice, svahy nebo nebezpečná místa.
- ! Aby se zabránilo uškrcení, NEUMÍSŤUJTE předměty s provázky okolo krku dítěte, nezavěšujte provázky z tohoto výrobku ani nepřivazujte provázky k hračkám.
- ! Jakákoli zátěž připevněná na držadlo a/nebo na zadní stranu opěráku a/nebo na boční strany vozidla sníží jeho stabilitu.
- ! NEZVEDEJTE kočárek, pokud je dítě v kočárku.
- ! NEVOZTE dítě v úložném košíku.
- ! Aby se zabránilo převrácení, v žádném případě nedovolte dítěti, aby na kočárek šplhalo. Při vkládání a vyjímání z kočárku dítě vždy zvedněte.
- ! Aby se zabránilo skřípnutí prstů, postupujte při rozkládání a skládání kočárku opatrně.
- ! Při skládání a rozkládání tohoto výrobku zajistěte, aby vaše dítě nebylo poblíž a nemohlo dojít k jeho poranění.
- ! Aby byla zajištěna bezpečnost vašeho dítěte, před použitím kočárku zkontrolujte, zda jsou všechny díly řádně sestaveny a zajištěny.
- ! Aby se zabránilo uškrcení, zajistěte, aby vaše dítě bylo mimo dosah stříšky.

- ! Při parkování kočárku vždy použijte brzdy.
- ! Pokud je kočárek poškozený nebo rozbitý, přestaňte jej používat.
- ! Tento kočárek lze používat pouze při rychlosti chůze. Tento výrobek není určen pro použití při kondičním běhání.
- ! Abyste zabránili popáleninám, nikdy neumísťujte do držáku na nápoje horké tekutiny.
- ! Před používáním tohoto výrobku odstraňte igelitový sáček a obalové materiály, aby se zabránilo udušení. Igelitový sáček a obalové materiály je třeba uchovávat mimo dosah novorozenců a dětí.
- ! Tento výrobek není vhodný pro běhání nebo jízdu na bruslích.
- ! Tento kočárek je určen pro používání od narození. Pro novorozence doporučujeme používat největší sklon.
- ! Při vkládání nebo vyjímání dětí musí být aktivováno parkovací zařízení.
- ! Používáte-li zádržný systém pro novorozence v kombinaci s podvozkem, toto vozidlo nenahrazuje postýlku ani lůžko. Když vaše dítě potřebuje spát, uložte jej do vhodné hluboké korby, postýlky nebo na vhodné lůžko.
- ! Toto hluboké lůžko je vhodné pouze pro dítě, které nedokáže sedět bez pomoci, nedokáže se přetočit a nedokáže se samo zvednout na ruku a kolenu. Maximální hmotnost dítěte: 9 kg.
- ! NEPOUŽÍVEJTE ani nepřidávejte jinou matraci, než byla dodána s tímto hlubokým lůžkem.
- ! Nepřipevňujte žádné předměty k držadlu, sedátku ani boční strany kočárku. Jakákoli další zátěž ovlivní stabilitu kočárku a mohlo by dojít k naklonění kočárku.

Montáž kočárku

(Řiďte se prosím obrázky na straně 1-16)

Před montáží a použitím tohoto výrobku si přečtěte všechny pokyny v tomto návodu.

Rozložený kočárek

viz obrázky ① - ③

- ! Než budete pokračovat, zkontrolujte, zda je kočárek zcela rozložen a zajištěn.
- ! Netlačte na opěrku nohou během otvírání opěraku. ③ - 1 V takovém případě prosím srovnejte ④③, abyste složili opěrák a znovu ho otevřete.

Montáž a sejmutí předního kolečka

viz obrázky ④ - ⑤

Montáž a sejmutí zadního kolečka

viz obrázky ⑥ - ⑦

Montáž stříšky

viz obrázky ⑧ - ⑩

Montáž a sejmutí držáku na nápoje

viz obrázky ⑪ - ⑫

Zcela sestavený kočárek je zobrazen jako ⑬

Používání kočárku

Nastavení zádové opěrky

viz obrázky 14 - 15

K dispozici jsou 4 polohy sklonu opěrky.

Zvednutí opěrky

Pro zvednutí opěrky otočte pojistku nastavení na zadní straně sedačky a vytáhněte opěrku nahoru. 14

Náklon opěrky

Pro náklon opěrky otočte pojistku nastavení na zadní straně sedačky a zatlačte na opěrku směrem dolů. 15

! Prosím nestiskněte uvolňovací tlačítko 14 - 3 & 15 - 3 uprostřed pojistky nastavení během úpravy úhlu náklonu.

! Ujistěte se, že náklon je řádně nastaven pro použití.

Použití spony

viz obrázky 16 - 17

Uvolnění spony

Stiskněte prostřední tlačítko pro odepnutí spony. 16

Zámek spony

Srovnejte sponu bederního pásu se sponou ramenního pásu 17 - 1a zacvakněte do středové spony. 17 - 2 Jakmile se ozve „cvaknutí“, znamená to, že spona je zcela zajištěná. 17 - 3

! Aby se zabránilo pádu nebo vyklouznutí a vážnému zranění, vždy zajištěte své dítě postrojem.

! Ujistěte se, že dítě je pohodlně zajištěno. Mezi dítětem a ramenním postrojem musí být prostor přibližně na tloušťku jedné ruky.

! Nekřížte ramenní pásy. Tím se vytváří tlak na krk dítěte.

Použití ramenního postroje a postroje do pasu

viz obrázky 18 - 24

! Abyste vaše dítě ochránili před vypadnutím, po usazení dítěte do sedačky zkontrolujte, zda jsou ramenní a bederní postroj ve správné výšce a délce.

18 - 1 Kotva ramenního postroje

18 - 2 Posuvný regulátor

Pro větší dítě použijte kotvu ramenního postroje a nejvyšší ramenní sloty. Pro menší dítě použijte kotvu ramenního postroje a nejnižší ramenní sloty.

Pro úpravu pozice kotvy ramenního postroje otočte kotvu tak, aby byla v rovině s boční stranou směřující dopředu. Protáhněte ji slotem ramenního postroje zezadu dopředu. 21 Znovu ji protáhněte slotem, který je nejbližší výšce ramene dítěte. 22

Pro změnu délky postroje použijte posuvný regulátor. 24 - 1

Stiskněte tlačítko 24 - 2, zatímco taháte za bederní postroj pro úpravu jeho délky. 24 - 3

Použití madla

viz obrázky 25 - 27

Nastavení opěrky nohou

viz obrázky 28 - 29

Opěrka nohou má 2 polohy.

Pro snížení opěrky nohou stiskněte nastavovací tlačítko na obou stranách opěrky nohou 28 - 1a otočte opěrku nohou směrem dolů. 28 - 2

Pro zvednutí opěrky nohou ji zatlačte směrem nahoru. Jakmile se ozve „cvaknutí“, znamená to, že opěrka je zcela zajištěná.

Použití aretace předních koleček

viz obrázky 30

Zatlačte aretaci předních koleček směrem nahoru pro udržení směru jízdy. 30

Tip Na nerovném povrchu doporučujeme zablokovat natáčení koleček.

Použití brzdy

viz obrázky 31 - 32

Pro zajištění koleček stlačte pedál brzdy směrem dolů. 31

Pro uvolnění koleček stačí zvednout pedál brzdy směrem nahoru. 32

Tip Když zastavíte, vždy použijte parkovací brzdu.

Použití stříšky

viz obrázky 33 - 35

Stříšku lze zcela otevřít pro extrémní ochranu vašeho dítěte před sluncem, stačí rozepnout zip 34 a stáhnout stříšku dopředu.

Nastavení rukojeti

viz obrázky 36

Otočení sedačky

viz obrázky 37 - 40

Použití úložné tašky

viz obrázky 41

Maximální zatížení úložné tašky A a B je 0,45 kg.

Rozložení kočárku

viz obrázky 42 - 50

! Tlačítko uprostřed pojistky nastavení se používá k rozložení sedačky. 43 - 1

! Kočárek se sedačkou v orientaci po směru jízdy může stát, když je držadlo v nejvyšší pozici, a se sedačkou v orientaci proti směru jízdy může stát po rozložení. 47

Použití příslušenství

Příslušenství se může prodávat zvlášť nebo nemusí být k dispozici v závislosti na regionu.

Použití zádržného systému pro novorozence

viz obrázky 51 - 56

Při použití se zádržným systémem Joie iGemm a iLevel, iSnug pro novorozence si prosím přečtěte následující pokyny.

! Jakmile se ozve „cvaknutí“, znamená to, že adaptér je zcela zajištěný.

! Máte-li problémy s použitím zádržného systému pro novorozence, přečtěte si prosím jeho vlastní pokyny k použití.

! Nerozkládejte kočárek s nasazeným zádržným systémem pro novorozence.

Použití hlubokého lůžka

viz obrázky 57 - 60

Při použití hlubokého lůžka Joie ramble xl si prosím přečtěte následující pokyny.

! Jakmile se ozve „cvaknutí“, znamená to, že adaptér je zcela zajištěný.

! S hlubokým lůžkem vždy používejte matraci.

! Máte-li problémy s použitím hlubokého lůžka, přečtěte si prosím jeho vlastní pokyny k použití.

! Nerozkládejte kočárek s nasazeným hlubokým lůžkem.

Použití pláštěnky

viz obrázky 61

Pláštěnku nasadíte přes sedačku.

! Při použití pláštěnky prosím vždy zkontrolujte její ventilaci.

! Před rozložením vždy zkontrolujte, zda byla pláštěnka očištěna a je suchá.

! Nerozkládejte kočárek s nasazenou pláštěnkou.

! V horkém počasí neumísťujte dítě do kočárku s nasazenou pláštěnkou.

Sejmutí a montáž látkových částí

viz obrázky 62 - 76

Odstraňte madlo, jak je znázorněno na 27

Pro opětovnou montáž látkových částí postupujte v opačném pořadí podle kroků výše 76 - 62

Čištění a údržba

viz obrázky 77

! K čištění rámu kočárku použijte pouze běžné mýdlo a teplou vodu. Nepoužívejte bělidlo ani detergent. Pokyny pro čištění textilních částí kočárku najdete na štítku s pokyny pro péči a údržbu.

! Snímatelné látkové části lze prát v pračce. Nebělit. Potah sedačky ani vnitřní polstrování neždímejte pro rychlejší schnutí. Mohlo by to na potahu sedačky nebo na vnitřním polstrování zanechat záhyby.

! Pravidelně kontrolujte stav opotřebení součástí a případné uvolněné šrouby, potrhání materiálu nebo švů výrobku. Poškozené součásti podle potřeby vyměňte nebo opravte. Pravidelně čistěte plastové části měkkým vlhkým hadříkem. Kovové části vždy osušte, abyste zabránili tvorbě rzi, pokud kočárek přišel do kontaktu s vodou.

! Nadměrné vystavení slunci nebo teple může způsobit blednutí nebo deformování dílů.

! Pokud kočárek navlhne, otevřete stříšku a před uložením ho nechte důkladně oschnout.

! Pokud kolečka skřípají, použijte lehký olej (např. silikonový sprej, antikorozní olej nebo olej na šicí stroje). Je důležité namazat olejem nápravu koleček. 77

! Při použití kočárku na pláži nebo v jiném písčitém/prášném prostředí kočárek po použití zcela vyčistěte, abyste odstranili písek a sůl z mechanismů a nápravy koleček.

SK Vitajte v rodine Joie™

Blahoželáme k tomu, že ste sa stali súčasťou rodiny Joie! Sme nadšení, že sme súčasťou vašej cesty s vašim dieťaťom. Pri cestovaní s Joie Versatrax™ používate kvalitný, plne certifikovaný kočík, schválený podľa európskych bezpečnostných noriem EN 1888-2:2018. Tento výrobok je vhodný na používanie s deťmi, ktoré vážia menej ako 22 kg. Pozorne si prečítajte túto príručku a dodržiavajte všetky kroky na zabezpečenie pohodlnej jazdy a čo najlepšej ochrany svojho dieťaťa. Dôležité - Uschovajte tieto pokyny na neskoršie použitie.

Navštívte nás na joiebaby.com, kde si môžete stiahnuť manuály a pozrieť ďalšie zaujímavé výrobky spoločnosti Joie!

Informácie o záruke nájdete na našej webovej stránke joiebaby.com

Obsah

| | |
|---|------------|
| Obrázky | 1 - 16 |
| UPOZORNENIE | 189 |
| Zostavenie kočíka | 192 |
| Rozloženie kočíka | 192 |
| Zostavenie a odpojenie predného kolesa | 192 |
| Zostavenie a odpojenie zadného kolesa | 192 |
| Zostavenie plátennej striešky | 192 |
| Zostavenie a odpojenie držiaka na pohár | 192 |

| | |
|---|------------|
| Používanie kočíka | 193 |
| Nastavenie operadla | 193 |
| Použitie spony | 193 |
| Použitie ramenných a bedrových popruhov | 194 |
| Použitie držadla | 194 |
| Nastavenie opierky pre nohy | 194 |
| Použitie aretácie | 195 |
| Použitie brzdy | 195 |
| Použitie plátennej striešky | 195 |
| Nastavenie rukoväte | 195 |
| Zmena orientácie sedačky | 195 |
| Použitie odkladacieho vrečka | 195 |
| Zloženie kočíka | 196 |
| Použitie príslušenstva | 196 |
| Odpojenie a zostavenie pot'ahu | 197 |
| Čistenie a údržba | 198 |

Tiesňový stav

V prípade mimoriadnej udalosti alebo nehody je najdôležitejšie, aby bolo o vaše dieťa ihneď postarané v rámci prvej pomoci a lekárskeho ošetrovania.

Informácie o výrobku

Pred používaním tohto výrobku si prečítajte všetky pokyny, ktoré sú v tejto príručke uvedené. V prípade akýchkoľvek ďalších otázok sa obráťte na predajcu. Niektoré funkcie sa môžu líšiť v závislosti od modelu.

| | |
|----------------|--|
| Výrobok | kočík Versatrax |
| Vhodný pre | dieťa s hmotnosťou 0 - 22 kg alebo vo veku od narodenia do 48 mesiacov |
| Materiály | plast, kov, textil |
| Patent č. | patentová prihláška sa prerokúva |
| Vyrobené v | Číne |
| Názov značky | Joie |
| Webové stránky | www.joiebaby.com |
| Výrobca | Allison Baby UK Ltd. |

Zoznam jednotlivých častí

Pred zostavením skontrolujte, či máte všetky časti. Ak chýba ktorákoľvek časť, obráťte sa na miestneho predajcu. Na zostavenie nie sú potrebné žiadne nástroje.

- | | | | |
|----|---------------------|----|--------------------------|
| 1 | Rám kočíka | 12 | Úložný košík |
| 2 | Plátenná strieška | 13 | Ramenné popruhy |
| 3 | Predné koleso | 14 | Držiak na pohár |
| 4 | Zadné koleso | 15 | Rukoväť |
| 5 | Držiak na pohár | 16 | Otvor plátennej striešky |
| 6 | Čalúnenie sedačky | 17 | Rukoväť sklonu |
| 7 | Držadlo | 18 | Odkladacie vrečko A |
| 8 | Opierka pre nohy | 19 | Odkladacie vrečko B |
| 9 | Opierka pre chodilá | 20 | Brzdový pedál |
| 10 | Predné koleso | 21 | Zadné koleso |
| 11 | Aretácia otáčania | | |

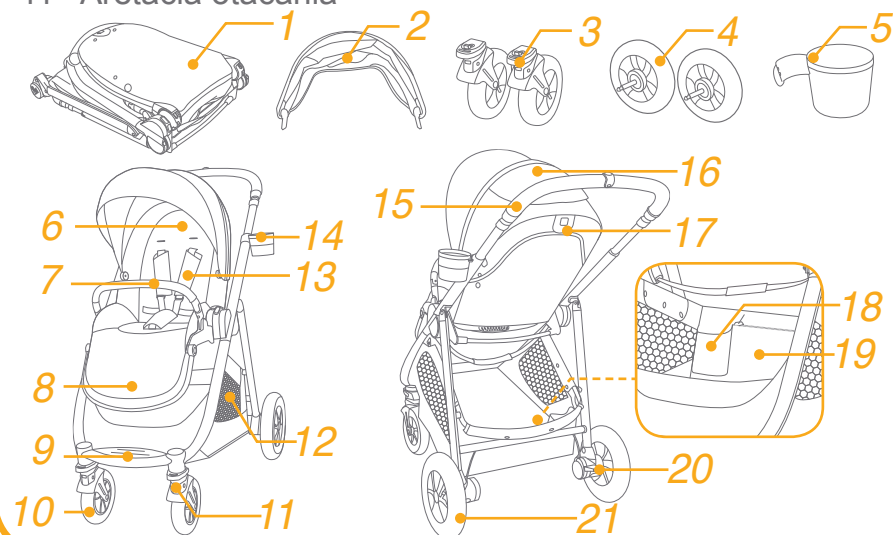

Príslušenstvo

(nemusí byť zahrnuté)

- | | |
|---|------------------|
| 1 | Adaptér |
| 2 | Kryt proti dažďu |

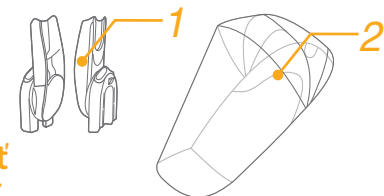

Príslušenstvo sa môže predávať samostatne alebo nemusí byť k dispozícii v závislosti od oblasti.

UPOZORNENIE

- ! UPOZORNENIE Vždy používajte zadržiavací systém. Bezpečnostné pásy a zadržiavacie systémy sa musia používať správne.
- ! UPOZORNENIE Pred používaním sa presvedčte, či sú všetky blokovacie zariadenia zapnuté.
- ! UPOZORNENIE Nenechávajte svoje dieťa hrať sa s týmto výrobkom.
- ! UPOZORNENIE Pred používaním skontrolujte, či sú pripevňovacie zariadenia lôžka, sedačky alebo autosedačky správne zapnuté.
- ! Montáž musia vykonať dospelé osoby.
- ! Kočík používajte s dieťaťom, ktoré váži 0 - 22 kg. S nevhodným dieťaťom dôjde k poškodeniu kočíka.
- ! Aby ste predišli nebezpečným a nestabilným podmienkam, do úložného košíka neumiestňujte veci s hmotnosťou viac ako 4,5kg.
- ! Maximálna odporúčaná hmotnosť v držiaku na pohár je 0,5 kg (1 libra).
- ! Nikdy nenechajte svoje dieťa bez dozoru. Vždy, keď je dieťa v kočíku, majte naň dobrý výhľad.
- ! Kočík používajte naraz len pre jedno dieťa. Nikdy nepokladajte na rukoväť ani textilnú striešku peňaženky, nákupné tašky, balíky alebo prvky príslušenstva.
- ! Príslušenstvo, ktoré nie je schválené výrobcom, sa nesmie používať. Musia sa používať len náhradné diely dodávané alebo odporúčané výrobcom.
- ! Preťaženie, nesprávne zloženie alebo používanie komponentov iných výrobcov môže spôsobiť, že sa kočík poškodí, zlomí alebo že nebude bezpečný. Pozorne si prečítajte návod na použitie.
- ! Pred používaním tohto výrobku si prečítajte všetky pokyny, ktoré sú v príručke uvedené. Tento návod na použitie uložte pre budúce použitie. Nedodržanie týchto výstrah a pokynov môže viesť k vážnemu poraneniu alebo smrti.

- ! Aby nedošlo k vážnemu zraneniu v dôsledku vypadnutia či vyklznutia, vždy používajte bezpečnostný pás.
- ! Pri nastavovaní kočíka sa uistite, že je dieťa mimo pohyblivých častí
- ! Skôr než necháte dieťa priblížiť sa ku kočíku, uistite sa, že je kočík úplne rozložený alebo zložený.
- ! Ak sa nepoužijú popruhy, dieťa môže vkĺznuť do otvorov pre nohy a uškrtiť sa.
- ! Nikdy nepoužívajte kočík na schodoch ani eskalátoroch.
- ! Udržiavajte mimo objektov s vysokou teplotou, tekutín a elektroniky.
- ! Nikdy nedovoľte, aby dieťa stálo na kočíku alebo v ňom sedelo hlavou smerujúcou k prednej časti kočíka.
- ! Nikdy nenechávajte kočík na cestách, svahoch alebo v nebezpečných oblastiach.
- ! Aby sa zabránilo uškrteniu, okolo krku dieťaťa NEUMIESTŇUJTE predmety so šnúrkami, šnúrky nenechajte visieť z kočíka ani ich neuväzujte k hračkám.
- ! Akékoľvek zaťaženie pôsobiace na rukoväť a/alebo zadnú stranu operadla a/alebo na boky kočíka ovplyvní stabilitu kočíka.
- ! NEZDVÍHAJTE kočík, keď je v ňom dieťa.
- ! NEPOUŽÍVAJTE úložný košík ako nosič na dieťa.
- ! Aby ste predišli prevráteniu, nikdy nedovoľte, aby dieťa liezlo na kočík. Pri vkladaní dieťaťa do kočíka a vyberaní z neho ho vždy zdvihnite.
- ! Aby nedošlo k zachyteniu prstov, pri skladaní a rozkladaní kočíka buďte opatrní.
- ! UPOZORNENIE: Aby sa zabránilo zraneniu, zabezpečte, aby sa dieťa zdržiavalo mimo, keď sa tento výrobok skládá a rozkládá.
- ! Aby ste zaistili bezpečnosť dieťaťa, pred používaním kočíka skontrolujte, či sú všetky diely riadne zostavené a dotiahnuté.
- ! Aby sa zabránilo uškrteniu, uistite sa, že je dieťa mimo textilnej striešky.

- ! Pri parkovaní kočíka vždy aktivujte parkovaciu brzdu.
- ! Prestaňte používať kočík, ak je poškodený alebo porušený.
- ! Kočík sa môže používať len pri rýchlosti chôdze. Tento výrobok nie je určený na používanie pri behaní.
- ! Aby ste predišli popáleninám, nikdy nevkładajte do držiaka na poháre horúce tekutiny.
- ! Aby ste predišli uduseniu, pred použitím tohto výrobku odstráňte plastové vrečko a obalové materiály. Plastové vrečko a obalové materiály sa potom musia uchovávať mimo dosahu detí.
- ! Tento výrobok nie je vhodný pri behaní alebo korčuľovaní.
- ! Kočík je navrhnutý na používanie od narodenia a pre novo narodené deti sa odporúča používanie úplne sklopenej polohy.
- ! Pri vkladaní a vyberaní detí sa musí aktivovať parkovacie zariadenie.
- ! Pre dojčenské detské autosedačky používané v spojení s rámom platí, že toto vozidlo nenahrádza postieľku ani posteľ. Ak vaše dieťa potrebuje spať, malo by sa umiestniť do hlbokkej korby, postieľky alebo posteľe.
- ! Hlboká korba je vhodná len pre dieťa, ktoré nemôže sedieť bez pomoci, prevrátiť sa a nemôže sa vytlačiť na ruky a kolená. Maximálna hmotnosť dieťaťa: 9kg.
- ! NEPOUŽÍVAJTE ani nepridávajte žiadny iný matrac ako ten, ktorý sa dodáva s hlbokou korbou.
- ! Na rukoväť, operadlo sedadla ani boky kočíka nepripevňujte žiadne predmety. Akékoľvek dodatočné zaťaženie ovplyvní stabilitu kočíka a môže spôsobiť prevrátenie kočíka.

Zostavenie kočíka

(Pozrite si obrázky na strane 1 - 16)

Pred zostavením a používaním tohto výrobku si prečítajte všetky pokyny, ktoré sú v tejto príručke uvedené.

Rozloženie kočíka

pozrite si obrázky ① - ③

- ! Pred pokračovaním v používaní skontrolujte, či sú západky na kočíku úplne zaistené.
- ! Pri rozkladaní operadla netlačte na opierku pre nohy. ③ - 1 Ak to urobíte, vyskúšajte ④3 zložiť operadlo a znova ho rozložiť.

Zostavenie a odpojenie predného kolesa

pozrite si obrázky ④ - ⑤

Zostavenie a odpojenie zadného kolesa

pozrite si obrázky ⑥ - ⑦

Zostavenie plátennej striešky

pozrite si obrázky ⑧ - ⑩

Zostavenie a odpojenie držiaka na pohár

pozrite si obrázky ⑪ - ⑫

Úplne zostavený kočík je zobrazený na obrázku ako ⑬

Používanie kočíka

Nastavenie operadla

pozrite si obrázky 14 - 15

Operadlo má 4 uhly sklonu.

Zvýšenie operadla

Ak chcete zvýšiť operadlo, otočte rukoväť sklonu na zadnej časti sedačky a potiahnite operadlo nahor. 14

Sklonenie operadla

Ak chcete skloniť operadlo, otočte rukoväť sklonu na zadnej časti sedačky a potiahnite operadlo nadol. 15

! Pri nastavovaní uhlu sklonu nestlačte uvoľňovacie tlačidlo 14 - 3 & 15 - 3 v strede rukoväte sklonu.

! Skontrolujte, či je sklon nastavený správne pre používanie.

Použitie spony

pozrite si obrázky 16 - 17

Rozopnutie spony

Stlačením stredného tlačidla rozopnete sponu. 16

Zaistenie spony

Zrovnajte sponu bedrového pásu s ramennou sponou 17 - 1 a zacvaknite do strednej spony. 17 - 2 Zvuk „cvaknutia“ znamená, že je spona úplne zaistená. 17 - 3

! Aby ste predišli vážnemu poraneniu v dôsledku pádu alebo vyklúznutia, vždy zaistite dieťa pomocou popruhov.

! Skontrolujte, či je dieťa pohodlne zaistené. Medzera medzi dieťaťom a ramennými popruhmi je široká asi na hrúbku jednej ruky.

! Neprekrížte ramenné pásy. Spôsobí to tlak na krk dieťaťa.

Použitie ramenných a bedrových popruhov

pozrite si obrázky 18 - 24

! Aby bolo vaše dieťa chránené pred vypadnutím, po umiestnení dieťaťa do sedadla skontrolujte, či sú ramenné a bedrové popruhy v správnej výške a či majú správnu dĺžku.

18 - 1 Kotva ramenného popruhu

18 - 2 Posuvný nastavovací prvok

Pri väčšom dieťati použite kotvu ramenného popruhu a najvyššie ramenné otvory. Pri menšom dieťati použite kotvu ramenného popruhu a najnižšie ramenné otvory.

Ak chcete upraviť polohu kotvy ramenného popruhu, otočte kotvu tak, aby bola v rovine so stranou smerujúcou dopredu. Prevlečte ju cez otvor ramenného popruhu zozadu dopredu. 21 Znova ju prevlečte cez otvor, ktorý je najbližšie k výške ramena dieťaťa. 22

Na zmenu dĺžky popruhov použite posuvný nastavovací prvok. 24 - 1

Stlačte tlačidlo 24 - 2 a zároveň potiahnite bedrové popruhy na správnu dĺžku. 24 - 3

Použitie držadla

pozrite si obrázky 25 - 27

Nastavenie nožnej opierky

pozrite si obrázky 28 - 29

Opierka pre nohy má 2 polohy.

Ak chcete opierku znížiť, stlačte nastavovacie tlačidlá na oboch stranách opierky 28 - 1, a otočte opierku smerom nadol. 28 - 2

Ak chcete opierku zvýšiť, zatlačte ju dohora. Zvuk „cvaknutia“ znamená, že je opierka úplne zaistená.

Použitie aretácie

pozrite si obrázky 30

Zatlačte poistky aretácie smerom na hor, ak chcete udržiavať smer pohybu. 30

Tip Na nerovných povrchoch sa odporúča použitie aretácie otáčenia.

Použitie brzdy

pozrite si obrázky 31 - 32

Stúpením na brzdový pedál v smere nadol zablokujete kolesá.

31

Ak chcete kolesá uvoľniť, zdvihnite brzdový pedál dohora. 32

Tip Vždy, keď sa kočík nepohybuje, zatiahnite brzdovú páčku.

Použitie plátennej striešky

pozrite si obrázky 33 - 35

Plátennú striešku možno úplne rozložiť, aby čo najviac chránila dieťa pred slnkom, stačí rozopnúť zips 34 a potom vytiahnuť plátennú striešku smerom dopredu.

Nastavenie rukoväte

pozrite si obrázky 36

Zmena orientácie sedačky

pozrite si obrázky 37 - 40

Použitie odkladacieho vrečka

pozrite si obrázky 41

Maximálne zaťaženie odkladacieho vrečka A a B je 0,45 kg.

Zloženie kočíka

pozrite si obrázky 42 - 50

! Tlačidlo v strede rukoväte sklonu sa používa na zloženie sedačky. 43 - 1

! Kočík môže po zložení so sedačkou smerujúcou tvárou dopredu stáť, keď je rukoväť v najvyššej polohe a so sedačkou smerujúcou tvárou dozadu môže stáť na kolesách. 47

Použitie príslušenstva

Príslušenstvo sa môže predávať samostatne alebo nemusí byť k dispozícii v závislosti od oblasti.

Použitie s dojčenskou detskou autosedačkou

pozrite si obrázky 51 - 56

Pri použití s dojčenskou detskou autosedačkou Joie iGemm a iLevel, iSnug si pozrite nasledujúce pokyny.

! Zvuk „cvaknutia“ znamená, že je adaptér úplne zaistený.

! Pri akýchkoľvek problémoch s používaním dojčenskej detskej autosedačky si pozrite jej návod na použitie.

! Neskladajte kočík so stále pripevnenou dojčenskou detskou autosedačkou.

Použitie hlbokoj korbey

pozrite si obrázky 57 - 60

Pri použití s hlbokou korbou Joie ramble xl si pozrite nasledujúce pokyny.

! Zvuk „cvaknutia“ znamená, že je adaptér úplne zaistený.

! Pri používaní hlbokoj korbey vždy používajte matrac.

! Pri akýchkoľvek problémoch s používaním hlbokoj korby si pozrite jej návod na použitie.

! Neskladajte kočík so stále pripevnenou hlbokou korbou.

Použitie pláštenky

pozrite si obrázky 61

Ak chcete nasadiť pláštenku, umiestnite ju nad sedačku.

! Pri používaní pláštenky vždy skontrolujte vetranie.

! Keď sa nepoužíva, pred zložením skontrolujte, či je pláštenka vyčistená a vysušená.

! Neskladajte kočík po namontovaní pláštenky.

! V horúcom počasí nedávajte svoje dieťa do kočíka s nasadenou pláštenkou.

Odpojenie a zostavenie potáhu

pozrite si obrázky 62 - 76

Odmontovanie držadla je zobrazené ako 27

Ak budete chcieť znova nasadiť potáh sedačky, postupujte podľa vyššie uvedených krokov v opačnom poradí 76 - 62

Čistenie a údržba

pozrite si obrázky 77

! Na čistenie rámu kočíka používajte len domáce mydlo a teplú vodu. Žiadne bielidlo ani čistiaci prostriedok. Pokyny na čistenie textilných častí kočíka nájdete na štítku s návodom na ošetrovanie.

! Odnímateľné textílie možno prať v práčke. Nepoužívajte bielidlo. Neskrúcajte kryt sedačky ani vnútorné čalúnenie veľkou silou, aby ste ich vysušili. Mohlo by to na kryte sedačky a čalúnení zanechať zvrásnenie.

! Občas skontrolujte, či na kočíku nie sú povolené skrutky, opotrebované súčasti, roztrhnutý alebo rozpáraný materiál. Tieto súčasti vymeňte alebo opravte. Pravidelne utierajte plastové časti dočista mäkkou navlhčenou handričkou. Vždy osušte kovové časti, aby sa zabránilo tvorbe hrdze, ak sa kočík dostal do styku s vodou.

! Nadmerné vystavenie slnečnému žiareniu alebo teplu môže spôsobiť vyblednutie alebo deformáciu častí.

! Ak je kočík vlhký, rozťahnite plátennú striedku a nechajte ho pred uskladnením dôkladne vysušiť.

! Ak kolesá pískajú, použite jemný olej (napr. silikónový sprej, antikorózný olej alebo olej do šijacieho stroja). Je dôležité, aby sa olej dostal do zostavy osky a kolesa. 77

! Pri používaní kočíka na pláži alebo v iných piesočnatých/prašných prostrediach ho po použití úplne vyčistite, aby ste odstránili piesok a soľ z mechanizmov a zostáv kolies.

TR Joie™'ye Hoş Geldiniz

Joie ailesine katıldığınız için tebrikler! Çocuğunuzla olan yolculuğunuzda size katılmaktan büyük bir heyecan duyuyoruz. Joie Versatrax™ ile seyahat ederken, EN 1888-2:2018 Avrupa güvenlik standartlarıyla onaylanmış, yüksek kaliteli, tamamen sertifikalı bir bebek arabası kullanırsınız. Bu ürün, 22 kilogramın altında kiloya sahip çocuklar için kullanıma uygundur. Rahat bir sürüş ve çocuğunuz için en iyi korumayı sağlamak üzere lütfen bu kılavuzu dikkatle okuyun ve her bir adımı izleyin.

Kılavuzları indirmek ve daha heyecan verici Joie ürünlerine bakmak için joiebaby.com adresini ziyaret edin!

Garanti bilgileri için lütfen joiebaby.com adresindeki web sitemizi ziyaret edin.

İçindekiler

| | |
|---------------------------------------|------------|
| Şekiller | 1-16 |
| UYARI | 203 |
| Bebek Arabası Montajı | 206 |
| Bebek Arabasını Açma | 206 |
| Ön Teker Monte Etme ve Çıkarma | 206 |
| Arka Teker Monte Etme ve Çıkarma | 206 |
| Tenteyi Monte Etme | 206 |
| Bardak Tutucuyu Monte Etme ve Çıkarma | 206 |

| | |
|--|------------|
| Bebek Arabası Kullanımı | 207 |
| Arkalık Ayarı | 207 |
| Toka Kullanımı | 207 |
| Omuz ve Bel Kayışlarının Kullanımı | 208 |
| Kol Çubuğu Kullanımı | 208 |
| Baldır Desteği Ayarı | 208 |
| Ön Döndürme Kilidinin Kullanımı | 209 |
| Fren Kullanımı | 209 |
| Tente Kullanımı | 209 |
| Kulpu Ayarlama | 209 |
| Oturak Değişimi | 209 |
| Saklama Çantasının Kullanılması | 209 |
| Bebek Arabasını Katlama | 210 |
| Aksesuarların Kullanımı | 210 |
| Tekstil Malzemelerini Çıkarma ve Monte Etme | 211 |
| Temizlik ve Bakım | 212 |

Acil durum

Acil durum veya kaza hâlinde, ilk yardım ve tıbbi tedavi yoluyla çocuğunuzla hemen ilgilenilmesini sağlamak çok önemlidir.

Ürün Bilgisi

Bu ürünü kullanmadan önce bu kılavuzda verilen tüm talimatları okuyun. Sorularınız varsa lütfen satıcıyla iletişime geçin. Bazı özellikler modele bağlı olarak değişebilir.

| | |
|-------------|-----------------------------------|
| Ürün | Versatrax Bebek Arabası |
| Uygunluk | 0-22 kg veya doğum ilâ 48 aylık |
| Malzemeler | Plastik, metal, kumaş |
| Patent No. | Patentlerin başvurusu yapılmıştır |
| Üretim yeri | Çin |
| Marka | Joie |
| Web sitesi | www.joiebaby.com |
| Üretici | Allison Baby UK Ltd. |

Parça Listesi

Monte etmeden önce tüm parçaların hazır bulunduğundan emin olun. Eğer herhangi bir parça eksikse, lütfen yerel tedarikçiniz ile temasa geçin. Montaj için hiçbir araç gerekli değildir.

- | | | | |
|----|-------------------------|----|-------------------|
| 1 | Bebek Arabası Çerçevesi | 12 | Depolama Sepeti |
| 2 | Tente | 13 | Omuz Kayışı |
| 3 | Ön Teker | 14 | Bardak tutucu |
| 4 | Arka Teker | 15 | Kulp |
| 5 | Bardak tutucu | 16 | Tente Penceresi |
| 6 | Koltuk Minderi | 17 | Yatırma Kolu |
| 7 | Kolçak | 18 | Saklama Çantası A |
| 8 | Baldır Desteği | 19 | Saklama Çantası B |
| 9 | Ayaklık | 20 | Fren Kolu |
| 10 | Ön Teker | 21 | Arka Teker |
| 11 | Döndürme Kilidi | | |

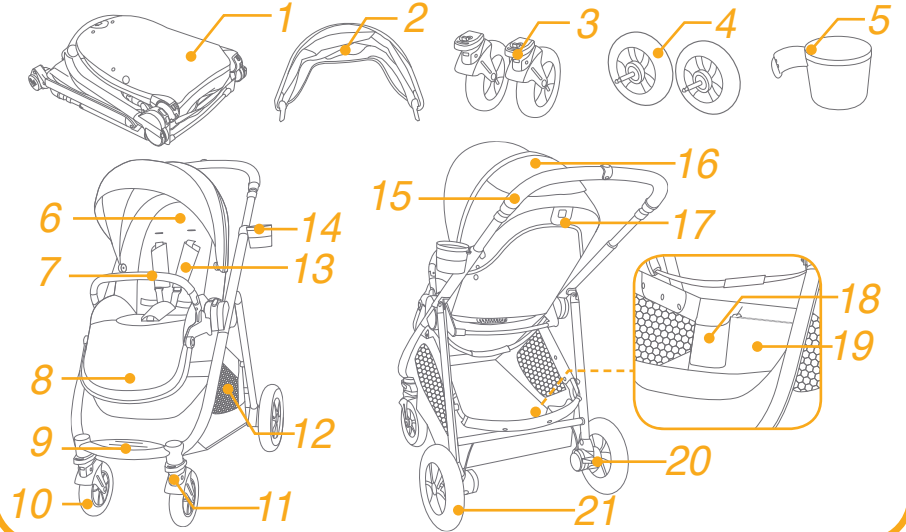

Aksesuarlar

(dâhil olmayabilir)

- | | |
|---|-----------|
| 1 | Adaptör |
| 2 | Yağmurluk |

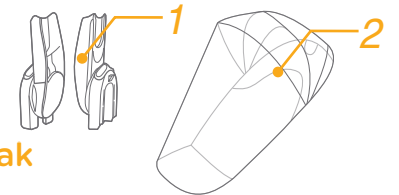

Aksesuarlar, bölgeye bağlı olarak ayrı satılabilir veya mevcut olmayabilir.

UYARI

- ! UYARI Mutlaka emniyet sistemi kullanın. Güvenlik kemerleri ve sabitleme sistemleri doğru kullanılmalıdır.
- ! UYARI Kullanmadan önce tüm kilitleme donanımlarının etkinleştirildiğinden emin olun.
- ! UYARI Çocuğunuzun bu ürünle oynamasına izin vermeyin.
- ! UYARI Kullanmadan önce çocuk arabası gövdesi veya çocuk koltuğu bağlantı mekanizmalarının doğru biçimde takıldığını kontrol edin.
- ! Montaj işlemi yetişkin tarafından yapılmalıdır.
- ! Bebek arabasını 0-22 kg arası kiloda çocuklar için kullanın. Sığmayan çocuk, bebek arabasında hasara neden olur.
- ! Tehlikeli, dengesiz bir durumu önlemek için, depolama sepetine 4,5 kg ağırlıktan fazlasını koymayın.
- ! Bardak tutucuda önerilen en fazla ağırlık 0,5 kg'dır.
- ! Çocuğunuzu kesinlikle yalnız bırakmayın. Bebek arabasındayken, çocuğu hep göz önünde tutun.
- ! Bebek arabasını aynı anda yalnızca bir çocukla kullanın. Kulpa veya tenteye asla cüzdan, alışveriş torbası, koli ya da aksesuar koymayın.
- ! Üretici tarafından onaylanmamış aksesuarlar kullanılmamalıdır. Yalnızca üretici tarafından sağlanan veya önerilen yedek parçalar kullanılmalıdır.
- ! Aşırı yükleme, hatalı katlama veya başka üreticilerin bileşen parçalarını kullanma bebek arabasının hasar görmesine, kırılmasına ya da güvensiz bir duruma gelmesine neden olabilir. Lütfen talimat kılavuzunu dikkatlice okuyun.
- ! Ürünü kullanmadan önce lütfen kılavuzdaki tüm talimatları okuyun. İleride kullanmak için lütfen talimat kılavuzunu saklayın. Bu uyarılara ve talimatlara uymamak ciddi yaralanma veya ölümle sonuçlanabilir.

- ! Düşme veya kayma nedeniyle ciddi yaralanmayı önlemek için mutlaka emniyet kemeri kullanın.
- ! Bebek arabasını ayarlarken, çocuğunuzun gövdesinin hareketli parçalardan uzak olduğundan emin olun.
- ! Çocuğunuzun yaklaşmasına izin vermeden önce bebek arabasının tamamen açıldığından veya katlandığından emin olun.
- ! Kayış kullanılmazsa, çocuk bacak açıklıklarına kayabilir ve boğulabilir.
- ! Bebek arabasını sabit ya da yürüyen merdivenlerde asla kullanmayın.
- ! Yüksek sıcaklıktaki nesnelere, sıvılardan ve elektronik cihazlardan uzak tutun.
- ! Çocuğunuzun bebek arabasında ayağa kalkmasına veya kafası arabanın önüne gelecek şekilde oturmasına asla izin vermeyin.
- ! Bebek arabasını yollara, eğimli yerlere veya tehlikeli alanlara asla bırakmayın.
- ! Boğulmayı önlemek için, çocuğunuzun boynunun etrafında ipli nesnelere BULUNDURMAYIN, üründen ipler ASMAYIN veya oyuncaklara ip BAĞLAMAYIN.
- ! Kulpa, arkalığın sırt kısmına ve/veya bebek arabasının yan taraflarına takılan yükler bebek arabasının dengesini etkileyecektir.
- ! Çocuk içindeyken bebek arabasını yukarı KALDIRMAYIN.
- ! Depolama sepetini çocuk taşıma aracı olarak KULLANMAYIN.
- ! Devrilmeyi önlemek için çocuğun bebek arabasına tırmanmasına asla izin vermeyin. Çocuğu bebek arabasına oturturken ve arabadan çıkarırken mutlaka havaya kaldırın.
- ! Bebek arabasını katlarken ve açarken parmağınızı sıkıştırmamaya dikkat edin.
- ! Yaralanmayı önlemek için, bu ürünü açarken ve katlarken çocuğunuzun uzakta olduğundan emin olun.
- ! Çocuğunuzun güvenliğini sağlamak için, bebek arabasını kullanmadan önce lütfen tüm parçaların monte edildiğinden ve düzgün biçimde sabitlendiğinden emin olun.
- ! Boğulmayı önlemek için, çocuğunuzun tenteden uzak olduğundan emin olun.

- ! Bebek arabasını park ederken frenleri mutlaka etkinleştirin.
- ! Hasar görürse veya kırılırsa bebek arabasını kullanmayı bırakın.
- ! Bebek arabası yalnızca yürüme hızında kullanılmalıdır. Bu ürün koşu sırasında kullanıma uygun değildir.
- ! Yanıkları önlemek için, bardak tutucuya asla sıcak sıvılar koymayın.
- ! Boğulmayı önlemek için, ürünü kullanmadan önce plastik torbayı ve ambalaj malzemelerini çıkarın. Çıkarılan plastik torba ve ambalaj malzemeleri bebeklerden ve çocuklardan uzak tutulmalıdır.
- ! Bu ürün koşma veya paten yapma için uygun değildir.
- ! Doğumdan itibaren kullanılmak üzere tasarlanmış bebek arabasının, yeni doğan bebekler için en yatık konumda kullanılması önerilir.
- ! Çocuğunuzu yerleştirirken ve kaldırırken park etme donanımı etkinleştirilmelidir.
- ! Bu araç, bir kızak düzeneğiyle birlikte kullanılan çocuk koltukları için bir karyola veya yatak yerine geçmez. Çocuğunuzun uyuması gerektiğinde, uygun bir çocuk arabası gövdesine, karyolaya veya yatağa yerleştirilmelidir.
- ! Portatif karyola yalnızca yardımsız oturamayan, devrilen, elleri ve dizleri üzerinde kendini kaldıramayan çocuk için uygundur. En fazla ağırlık: 9 kg.
- ! Portatif karyolayla sağlanan dışındaki şilteleri kullanmayın veya yerleştirmeyin.
- ! Kulba, oturak arkalığına veya arabanın yanlarına eşyalarınızı takmayın. Ek yükler, arabanın dengesini etkileyecek ve devrilmesine neden olabilecektir.

Bebek Arabası Montajı

(Lütfen 1 ilâ 16. sayfalardaki şekillere başvurun)

Lütfen bu ürünü monte etmeden ya da kullanmadan önce bu kılavuzdaki tüm talimatları okuyun.

Bebek Arabasını Açma

bkz. görseller ① - ③

- ! Kullanmaya devam etmeden önce, bebek arabasının mandalla tamamen kilitlendiğini kontrol edin.
- ! Arkalığı açarken lütfen baldır desteğine bastırmayın. ③ - 1 Bunu yaparsanız lütfen arkalığı katlamak için ④ referans alın ve tekrar açın.

Ön Teker Monte Etme ve Çıkarma

bkz. görseller ④ - ⑤

Arka Teker Monte Etme ve Çıkarma

bkz. görseller ⑥ - ⑦

Tenteyi Monte Etme

bkz. görseller ⑧ - ⑩

Bardak Tutucuyu Monte Etme ve Çıkarma

bkz. görseller ⑪ - ⑫

Tamamen monte edilen bebek arabası şu numaralı şekilde gösterilmektedir: ⑬

Bebek Arabası Kullanımı

Arkalıđı Ayarlama

bkz. görseller 14 - 15

Arkalık için 4 tane yatırma açısı vardır.

Arkalıđı Yükseltme

Arkalıđı kaldırmak için, koltuđun arkasındaki yatırma kulpunu döndürerek arkalıđı yukarı çekin. 14

Arkalıđı Yatırma

Arkalıđı yatırmak için, koltuđun arkasındaki yatırma kulpunu döndürerek arkalıđı aşağı çekin. 15

! Yatırma açısını ayarlarken, lütfen yatırma kolunun ortasındaki serbest bırakma düğmesine 14 - 3ve15 - 3 basmayın.

! Yatırma açısının kullanıma uygun ayarlandıđından emin olun.

Toka Kullanımı

bkz. görseller 16 - 17

Tokayı Serbest Bırakın

Tokayı serbest bırakmak için ortadaki düğmeye basın. 16

Tokayı Kilitleme

Bel kemeri kopçasını omuz kopçasıyla eşleştirip 17 - 1, orta kopçaya kilitleyin. 17 - 2 "Tıklama" sesi, tokenin tamamen kilitlendiđi anlamına gelir. 17 - 3

! Düşme veya kayma sonucu oluşacak ciddi yaralanmaları önlemek için, çocuđunuzu her zaman kayışla sabitleyin.

! Çocuđunuzun güvenli biçimde sabitlendiđinden emin olun. Çocuk ve omuz kayışı arasındaki mesafe yaklaşık bir el kalınlığında olmalıdır.

! Omuz kemerlerini çaprazlamayın. Bu, çocuđun boynuna basınç uygular.

Omuz ve Bel Kayışlarının Kullanımı

bkz. görseller 18 - 24

! Çocuđunuzun düşmesini önlemek için, çocuđunuz oturađa yerleřtirildikten sonra omuz ve bel kayışlarının doğru yükseklikte ve uzunlukta olup olmadıđını kontrol edin.

18 - 1 Omuz kayışı tutturma noktası

18 - 2 Kayar ayarlayıcı

Daha büyük çocuk için, omuz kayışı tutturma noktası ve en yüksek omuz yuvalarını kullanın. Daha küçük çocuk için, omuz kayışı tutturma noktası ve en düşük omuz yuvalarını kullanın.

Omuz kayışı tutturma noktasının konumunu ayarlamak için, tutturma noktasını öne bakan tarafla aynı düzeyde olacak şekilde döndürün. Omuz kayışı yuvası boyunca arkadan öne doğru geçirin. 21 Çocuđunuzun omuz yüksekliđine en yakın olan delikten tekrar geçirin. 22

Kayış uzunluđunu deđiřtirmek için kayar ayarlayıcıyı kullanın. 24 - 1

Düğmeye basarken 24 - 2, bel kayışını uygun uzunluđa çekin. 24 - 3

Kol Çubuđu Kullanımı

bkz. görseller 25 - 27

Baldır Desteđini Ayarlama

bkz. görseller 28 - 29

Baldır desteđi 2 konuma sahiptir.

Baldır desteđini alçaltmak için, baldır desteđinin her iki tarafındaki ayar düğmelerine basın 28 - 1 ve baldır desteđini aşağı doğru döndürün. 28 - 2

Baldır desteđini yükseltmek için yukarı doğru itin. "Tıklama" sesi, baldır desteđinin tamamen kilitlendiđi anlamına gelir.

Ön Döndürme Kilidi Kullanımı

bkz. görseller 30

Hareket yönünü korumak için ön döndürme kilitlerini yukarı itin.

30

İpucu Döndürme kilitlerinin düz olmayan yüzeylerde kullanılması önerilir.

Fren Kullanımı

bkz. görseller 31 - 32

Tekerleri kilitlemek için fren koluna ayağınızla basın. 31

Tekerleri serbest bırakmak için fren kolunu yukarı doğru kaldırmanız yeterlidir. 32

İpucu Bebek arabası kullanılmıyorken her zaman park frenine alın.

Tente Kullanımı

bkz. görseller 33 - 35

Tente, çocuğunuzu güneşten en iyi şekilde korumak için tamamen açılabilir; fermuarı açıp, 34 tenteyi öne doğru çekmeniz yeterlidir.

Kulpu Ayarlama

bkz. görseller 36

Oturak Değişimi

bkz. görseller 37 - 40

Saklama Çantasının Kullanılması

bkz. görseller 41

Saklama Çantası A ve B'nin maksimum yükü 0,45 kg'dir.

Bebek Arabasını Katlama

bkz. görseller 42 - 50

! Yatırma kolunun ortasındaki düğme, oturağın katlanması için kullanılır. 43 - 1

! İleri dönük oturaklı bebek arabası, kulp en yüksek konumdayken ve arkaya dönük koltuk katlandıktan sonra tekerlekler üzerinde durabilir. 47

Aksesuarların Kullanımı

Aksesuarlar, bölgeye bağlı olarak ayrı satılabilir veya mevcut olmayabilir.

Çocuk Koltuğuyla Kullanım

bkz. görseller 51 - 56

iGemm & iLevel, iSnug'ı Joie çocuk koltuğuyla birlikte kullanırken lütfen aşağıdaki talimatlara başvurun.

! "Tıklama" sesi adaptörün tamamen kilitletiği anlamına gelir.

! Çocuk koltuğunu kullanma konusunda herhangi bir sorun yaşarsanız, lütfen ilgili talimat kılavuzlarına başvurun.

! Bebek arabasını, çocuk koltuğu takılı durumdayken katlamayın.

Portatif Karyola Kullanımı

bkz. görseller 57 - 60

Joie portatif xl karyolayı kullanırken lütfen aşağıdaki talimatlara başvurun.

! "Tıklama" sesi adaptörün tamamen kilitletiği anlamına gelir.

! Karyolayı kullanırken her zaman şilteyi de kullanın.

- ! Karyolayı kullanma konusunda herhangi bir sorun yaşarsanız, lütfen ilgili talimat kılavuzlarına başvurun.
- ! Karyolayı, çocuk koltuğu takılı durumdayken katlamayın.

Yağmurluk Kullanımı

bkz. görseller 61

- Yağmurluğu kurmak için, koltuğun üzerine yerleştirin.
- ! Yağmurluğu kullanırken lütfen her zaman havalandırmasını kontrol edin.
- ! Kullanılmıyorken, lütfen katlamadan önce yağmurluğun temizlenmiş ve kurumuş olduğunu kontrol edin.
- ! Yağmurluğu taktıktan sonra bebek arabasını katlamayın.
- ! Sıcak havalarda, çocuğunuzu bebek arabasına yağmurluk takılı olarak oturtmayın.

Tekstil Malzemelerini Çıkarma ve Monte Etme

bkz. görseller 62 - 76

- Kolçağı gösterildiği gibi çıkarın 27
- Koltuk tekstil malzemelerini geri takmak için yukarıdaki adımları ters yönde izleyin 76 - 62

Temizlik ve Bakım

bkz. görseller 77

- ! Bebek arabası çerçevesini temizlemek için yalnızca ev sabunu ve ılık su kullanın. Çamaşır suyu ya da deterjan kullanmayın. Bebek arabasının kumaş parçalarının temizliği konusunda yönergeler için lütfen bakım etiketine başvurun.
- ! Çıkarılabilir tekstil malzemeleri çamaşır makinesinde yıkanabilir. Çamaşır suyu kullanmayın. Koltuk kaplamasını ve iç pedi kurutmak amacıyla güç uygulayarak sıkmayın. Bu, koltuk kaplamasında ve iç altlıkta kırışıklıklara neden olabilir.
- ! Bebek arabanızı gevşeyen vidalar, eskimiş parçalar, yırtık malzeme ya da sökülmüş dikiş olup olmadığını tespit etmek için ara sıra kontrol edin. Gerek duyduğunuzda ilgili parçaları değiştirin ya da onarın. Plastik parçaları düzenli olarak yumuşak, nemli bir bezle silerek temizleyin. Bebek arabası suyla temas ederse, pas oluşumunu önlemek için metal parçaları mutlaka kurulayın.
- ! Güneşe ya da ısıya uzun süre maruz kalması halinde parçaların rengi solabilir ya da biçimsel bozulmalar görülebilir.
- ! Bebek arabası ıslanırsa, tenteyi açın ve depolamadan önce iyice kurummasını sağlayın.
- ! Tekerler gıcırdağarsa, hafif bir yağ (örneğin Silikon Sprey, paslanma önleyici yağ ya da dikiş makinesi yağı) kullanın. Yağı, aks ve teker donanımına uygulamak önemlidir. 77
- ! Bebek arabanızı plajda veya başka kumlu/tozlu ortamlarda kullanırken, mekanizmalar ve teker donanımlarındaki kumu ve tuzu gidermek için, bebek arabanızı kullanım sonrasında tamamen temizleyin.

RU Вас приветствует компания Joie™

Поздравляем — вы стали частью семьи Joie! Мы рады отправиться в путь вместе с вами и вашим малышом. Joie Versatrah™ — это высококачественная коляска, сертифицированная по европейскому стандарту безопасности EN 1888-2:2018. Данная коляска подходит для детей весом до 22 кг. Внимательно прочтите настоящее руководство и выполняйте все рекомендации, чтобы обеспечить удобство в поездке и максимальную защиту ребенка.

Скачать руководства и ознакомиться с другой замечательной продукцией Joie можно на веб-сайте joiebaby.com.

Сведения о гарантии опубликованы на веб-сайте joiebaby.com

Содержание

| | |
|--------------------------------|------------|
| Рисунки | 1-16 |
| ПРЕДУПРЕЖДЕНИЯ | 217 |
| Сборка коляски | 220 |
| Раскладывание коляски | 220 |
| Сборка и снятие передних колес | 220 |
| Сборка и снятие задних колес | 220 |
| Сборка козырька | 220 |
| Сборка и снятие подстаканника | 220 |

| | |
|--|------------|
| Использование коляски | 221 |
| Регулировка положения спинки | 221 |
| Использование пряжки | 221 |
| Использование плечевых и поясных ремней | 222 |
| Использование поручня | 222 |
| Регулировка положения опоры для ног | 222 |
| Использование фиксаторов передних колес | 223 |
| Использование тормоза | 223 |
| Использование козырька | 223 |
| Регулировка положения рукоятки | 223 |
| Поворот сиденья | 223 |
| Использование сумки для багажа | 223 |
| Складывание коляски | 224 |
| Использование принадлежностей | 224 |
| Снятие и надевание тканевых деталей | 225 |
| Очистка и уход за изделием | 226 |

Чрезвычайные ситуации

В случае чрезвычайного происшествия или несчастного случая следует незамедлительно оказать ребенку первую помощь и обратиться к врачу.

Информация об изделии

Перед использованием данного изделия прочтите все инструкции в настоящем руководстве. С вопросами обращайтесь в магазин, где было приобретено изделие. Некоторые элементы могут отличаться у различных моделей.

| | |
|-----------------------------|--|
| Изделие: | коляска Versatrax |
| Подходит для детей: | весом 0-22 кг (с рождения до 48 месяцев) |
| Материалы: | пластик, металл, ткань |
| Номер патента: | патенты оформляются |
| Страна производства: | Китай |
| Марка: | Joie |
| Веб-сайт: | www.joiebaby.com |
| Производитель: | Allison Baby UK Ltd. |

Детали изделия

Перед сборкой данного изделия проверьте наличие всех деталей. В случае отсутствия любых деталей обратитесь в магазин, где было приобретено данное изделие. Для сборки не требуются инструменты.

- | | | | |
|----|---------------------------|----|------------------------------|
| 1 | Рама коляски | 12 | Вещевая корзина |
| 2 | Козырек | 13 | Плечевые ремни |
| 3 | Передние колеса | 14 | Подстаканник |
| 4 | Задние колеса | 15 | Рукоятка |
| 5 | Подстаканник | 16 | Окно в козырьке |
| 6 | Подкладка сиденья | 17 | Рукоятка регулировки наклона |
| 7 | Поручень | 18 | Сумка для багажа А |
| 8 | Опора для ног | 19 | Сумка для багажа Б |
| 9 | Подножка | 20 | Педаль тормоза |
| 10 | Передние колеса | 21 | Задние колеса |
| 11 | Фиксатор переднего колеса | | |

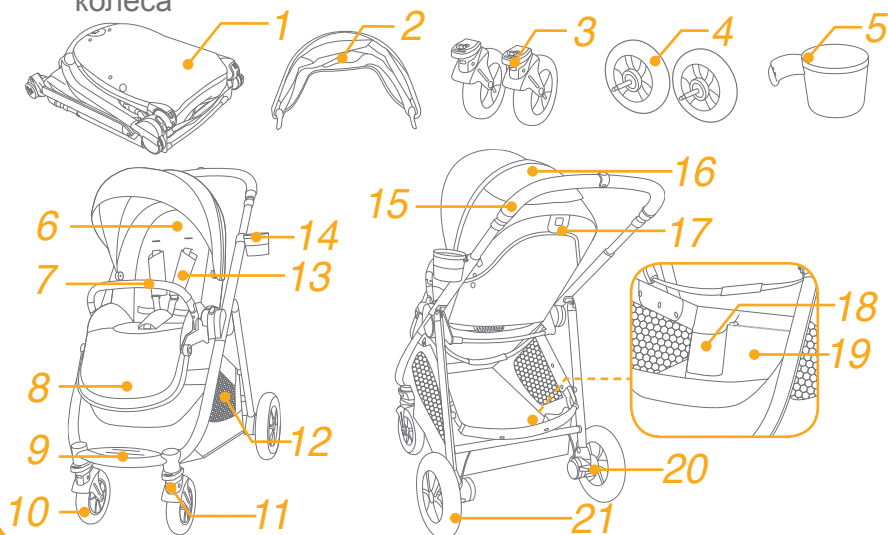

Принадлежности

(могут не входить в комплект поставки)

- | | |
|---|----------|
| 1 | Адаптер |
| 2 | Дождевик |

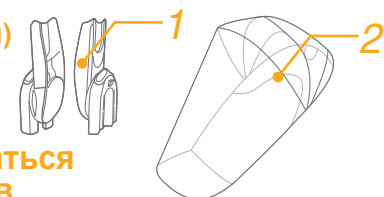

Принадлежности могут продаваться отдельно или не предлагаться в некоторых регионах.

ПРЕДУПРЕЖДЕНИЯ

- ! **ВНИМАНИЕ!** Всегда используйте удерживающую систему. Необходимо надлежащим образом использовать ремни безопасности и удерживающую систему.
- ! **ВНИМАНИЕ!** Прежде чем использовать коляску, убедитесь, что задействованы все фиксаторы.
- ! **ВНИМАНИЕ!** Не позволяйте ребенку играть с данным изделием.
- ! **ВНИМАНИЕ!** Перед использованием коляски убедитесь, что все крепежные устройства на коляске или на автолюльке задействованы надлежащим образом.
- ! Сборку должны осуществлять взрослые.
- ! В коляске допускается перевозить детей весом 0-22 кг. Перевозка в коляске детей большего веса может привести к ее повреждению.
- ! Во избежание опасного опрокидывания коляски не помещайте в вещевую корзину предметы весом более 4,5 кг.
- ! Подстаканник рассчитан на максимальный вес 0,5 кг (1 фунт).
- ! Категорически запрещается оставлять ребенка без присмотра. Ребенок, находящийся в коляске, должен быть всегда под присмотром.
- ! В коляске допускается перевозить только одного ребенка. Запрещается помещать на рукоятку и козырек кошелек, сумки, свертки и принадлежности.
- ! Не разрешается использовать принадлежности, не одобренные производителем коляски. Допускается использовать только запасные части, поставляемые или рекомендованные производителем коляски.
- ! Превышение допустимой нагрузки, неправильное складывание и использование деталей других производителей может привести к повреждению, поломке и снижению безопасности коляски. Пожалуйста, внимательно прочтите настоящее руководство по эксплуатации.
- ! Перед использованием данного изделия прочтите все инструкции в настоящем руководстве. Сохраните настоящее руководство по эксплуатации для использования в будущем. Несоблюдение этих предупреждений и инструкций может привести к причинению серьезного вреда здоровью ребенка или летальному исходу.

- ! Во избежание причинения серьезного вреда здоровью ребенка в результате падения или выскальзывания из коляски обязательно используйте ремни безопасности.
- ! Во время регулировки коляски тело ребенка не должно соприкасаться с какими бы то ни было подвижными деталями.
- ! Не разрешайте ребенку подходить к коляске, если она не полностью разложена или сложена.
- ! Если ребенок не пристегнут ремнем, он может выскользнуть через нижнюю часть коляски, что может привести к удушью.
- ! Категорически запрещается использовать коляску на лестницах и эскалаторах.
- ! Коляску необходимо держать вдали от горячих предметов, жидкостей и электронных приборов.
- ! Никогда не разрешайте ребенку стоять на коляске, а также сидеть на коляске лицом к рукоятке.
- ! Категорически запрещается помещать коляску на дороги, откосы и в другие опасные места.
- ! Во избежание удушья ЗАПРЕЩАЕТСЯ помещать предметы с лентами и веревками вокруг шеи ребенка, свешивать ленты и веревки с коляски, а также прикреплять веревки и ленты к игрушкам.
- ! Прикрепление любого груза к рукоятке, к спинке или боковым частям коляски приведет к нарушению устойчивости коляски.
- ! ЗАПРЕЩАЕТСЯ поднимать коляску с находящимся в ней ребенком.
- ! ЗАПРЕЩАЕТСЯ помещать ребенка в вещевую корзину.
- ! Во избежание опрокидывания не позволяйте ребенку карабкаться по коляске. Усаживать и вынимать ребенка из коляски должен взрослый.
- ! Во избежание зажатия соблюдайте осторожность при складывании и раскладывании коляски.
- ! Во избежание причинения вреда здоровью ребенка не складывайте и не раскладывайте коляску вблизи ребенка.
- ! С целью обеспечения безопасности ребенка перед использованием коляски необходимо убедиться, что все детали собраны и закреплены надлежащим образом.
- ! Во избежание удушья удостоверьтесь, что козырек не касается ребенка.

- ! Остановив коляску, обязательно задействуйте тормоза.
- ! В случае повреждения или поломки коляски ее необходимо прекратить использовать.
- ! Коляску допускается катить только со скоростью пешей ходьбы. Коляска не предназначена для использования во время бега.
- ! Во избежание ожогов не помещайте в подстаканник горячие жидкости.
- ! Во избежание удушья перед использованием данного изделия снимите с него пластиковый пакет и упаковочные материалы. Храните пластиковый пакет и упаковочные материалы в недоступном для детей месте.
- ! Данное изделие не предназначено для бега или катания на роликах.
- ! Для новорожденных спинку коляски рекомендуется опустить в самое низкое положение.
- ! Перед тем как помещать ребенка в коляску или извлекать его из коляски, необходимо задействовать тормоза.
- ! Автолюлька, установленная на раму данной коляски, не заменяет люльку или кроватку для новорожденных. Чтобы уложить ребенка спать, его необходимо перенести в подходящую лежачую коляску, люльку или кровать.
- ! Переносная люлька предназначена только для тех детей, которые не могут самостоятельно сидеть, переворачиваться и вставать на четвереньки. Максимальный вес ребенка: 9 кг.
- ! ЗАПРЕЩАЕТСЯ использовать и укладывать в люльку матрасы помимо того, который поставляется в комплекте с ней.
- ! Запрещается прикреплять различные предметы к рукоятке, спинке сиденья и боковым частям коляски. От дополнительной нагрузки коляска потеряет устойчивость и может перевернуться.

Сборка коляски

(См. рисунки на стр. 1-16)

Перед сборкой и использованием данного изделия прочтите все инструкции в настоящем руководстве.

Раскладывание коляски

См. рисунки ① - ③

- ! Перед использованием удостоверьтесь, что коляска полностью зафиксирована в разложенном состоянии.
- ! Открывая спинку сиденья, не давите на опору для ног. ③
- 1 Выполняя это действие, сложите и снова раскройте спинку, как показано на рис. ④3.

Установка и снятие передних колес

См. рисунки ④ - ⑤

Установка и снятие задних колес

См. рисунки ⑥ - ⑦

Сборка козырька

См. рисунки ⑧ - ⑩

Сборка и снятие подстаканника

См. рисунки ⑪ - ⑫

Полностью собранная коляска показана на рисунке ⑬

Использование коляски

Регулировка положения спинки

См. рисунки 14 - 15

Спинку можно установить под 4 углами наклона.

Поднятие спинки

Чтобы поднять спинку, поверните рукоятку регулировки наклона на задней стороне спинки и потяните спинку вверх.

14

Опускание спинки

Чтобы откинуть спинку, поверните рукоятку регулировки наклона на задней стороне спинки и потяните спинку вниз.

15

! Не нажимайте на кнопку высвобождения 14 - 3 и 15 - 3 в центре рукоятки регулировки наклона, регулируя угол наклона.

! Установите подходящий для использования наклон спинки.

Использование пряжки

См. рисунки 16 - 17

Расстегивание пряжки

Чтобы расстегнуть пряжку, нажмите центральную кнопку. 16

Застегивание пряжки

Совместите пряжку на поясном ремне с пряжкой на плечевом ремне 17 - 1 и защелкните их в центральной пряжке. 17 - 2 Когда пряжка полностью застегнется, вы услышите щелчок. 17 - 3

! Во избежание причинения тяжкого вреда здоровью ребенка в результате падения или выскальзывания из коляски обязательно пристегивайте ребенка ремнем.

! Удостоверьтесь, что ремни плотно прилегают к телу ребенка. Расстояние между телом ребенка и плечевыми ремнями не должно превышать толщину ладони.

! Не перекрещивайте плечевые ремни. Это приведет к сдавливанию шеи ребенка.

Использование плечевых и поясных ремней

См. рисунки 18 - 24

! Во избежание выпадения ребенка из коляски, посадив его в коляску, удостоверьтесь, что плечевые и поясные ремни установлены на правильную высоту и имеют подходящую длину.

18 - 1 Фиксатор плечевого ремня

18 - 2 Регулятор длины ремня

Для ребенка большого роста используйте фиксаторы плечевых ремней и верхние прорези для ремней. Для ребенка небольшого роста используйте фиксаторы плечевых ремней и нижние прорези для ремней.

Для регулировки положения фиксатора плечевого ремня разверните его плашмя и торцом вперед. Проденьте фиксатор через прорезь для плечевого ремня сзади вперед. 21 Снова проденьте его через прорезь, расположенную ближе всего к плечам ребенка. 22

С помощью регулятора длины отрегулируйте длину ремней. 24 - 1

Нажмите на кнопку 24 - 2 и одновременно вытяните поясной ремень на требуемую длину. 24 - 3

Использование поручня

См. рисунки 25 - 27

Регулировка положения опоры для ног

См. рисунки 28 - 29

Опору для ног можно установить в 2 положения.

Чтобы опустить опору для ног, нажмите на регулировочные кнопки с обеих сторон опоры для ног 28 - 1 и опустите ее. 28 - 2

Чтобы поднять опору для ног, потяните ее вверх. Когда опора зафиксируется должным образом, прозвучит щелчок.

Использование фиксаторов передних колес

См. рисунки 30

Поднимите фиксаторы передних колес, чтобы сохранить направление движения. 30

Совет Фиксаторы передних колес рекомендуется использовать на неровных поверхностях.

Использование тормоза

См. рисунки 31 - 32

Чтобы заблокировать колеса, опустите ногой педаль тормоза вниз. 31

Чтобы разблокировать колеса, поднимите педаль тормоза вверх. 32

Совет Всегда задействуйте тормоз, если не перемещаете коляску.

Использование козырька

См. рисунки 33 - 35

Козырек можно разложить полностью, чтобы максимально защитить ребенка от солнца. Для этого расстегните молнию 34 и потяните козырек вперед.

Регулировка положения рукоятки

См. рисунки 36

Поворот сиденья

См. рисунки 37 - 40

Использование сумки для багажа

См. рисунки 41

Максимальная нагрузка на сумки для багажа А и Б составляет 0,45 кг.

Складывание коляски

См. рисунки 42 - 50

! Кнопка, расположенная в центре рукоятки регулировки наклона, служит для складывания сиденья. 43 - 1

! Коляска с сиденьем, расположенным лицом по ходу движения, стоит, когда рукоятка находится в верхнем положении, а коляска с сиденьем, расположенным лицом против хода движения, стоит на колесах в сложенном положении. 47

Использование принадлежностей

Принадлежности могут продаваться отдельно или не предлагаться в некоторых регионах.

Использование коляски с удерживающей системой для новорожденных

См. рисунки 51 - 56

При использовании коляски с автолюлькой Joie iGemm и iLevel, iSnug следуйте приведенным ниже инструкциям.

! При полной фиксации адаптера слышится характерный "щелчок".

! В случае возникновения любых проблем при использовании автолюльки, ознакомьтесь с руководством по эксплуатации этой системы.

! Не складывайте коляску с установленной удерживающей системой для новорожденных.

Использование переносной люльки

См. рисунки 57 - 60

При использовании переносной люльки Joie ramble xl следуйте приведенным ниже инструкциям.

! При полной фиксации адаптера слышится характерный "щелчок".

! Переносную люльку можно использовать только с матрасом.

! В случае возникновения любых проблем при использовании переносной люльки ознакомьтесь с руководством по эксплуатации этой системы.

! Не складывайте коляску с установленной переносной люлькой.

Использование дождевика

См. рисунки 61

Для сборки дождевика накройте им сиденье.

! При использовании дождевика обязательно проверяйте его вентиляцию.

! Неиспользуемый дождевик необходимо очистить, высушить и сложить.

! Не складывайте коляску, если на нее установлен дождевик.

! Не помещайте ребенка в коляску с дождевиком в жаркую погоду.

Снятие и надевание деталей из ткани

См. рисунки 62 - 76

Снимите поручень, см. рисунок 27

Чтобы надеть тканевые детали, выполните приведенные выше шаги в обратном порядке 76 - 62

Очистка и уход за изделием

См. рисунки 77

! Для очистки рамы коляски разрешается использовать только хозяйственное мыло и теплую воду. Запрещается использование отбеливателей и моющих средств. Инструкции по очистке тканевых деталей коляски приведены на памятке по уходу.

! Съёмную тканевую обивку допускается стирать в стиральной машине. Не отбеливать! Не скручивайте чехол и внутреннюю обивку сиденья при сушке. От этого на чехле и внутренней обивке сиденья могут появиться складки.

! Время от времени проверяйте коляску на наличие плохо закрепленных винтов, признаков износа деталей, повреждений материала и швов. Заменяйте или ремонтируйте детали по необходимости. Периодически протирайте пластиковые детали мягкой влажной тканью. В случае контакта коляски с водой обязательно вытирайте металлические детали насухо во избежание появления ржавчины.

! Чрезмерное нахождение на солнце или при повышенной температуре приводит к выцветанию или деформации деталей.

! Если коляска намочла, откройте козырек и хорошо просушите перед тем, как поместить коляску на хранение.

! Если скрипят колеса, смажьте их легким маслом (например силиконовой смазкой-аэрозолем, антикоррозийным маслом или маслом для швейных машин). Важно, чтобы при этом масло попало на ось и систему колеса. 77

! При использовании коляски на пляже или в местах с высоким содержанием пыли/ песка полностью очищайте ее механизмы и колеса от песка и соли.

تهانينا لانضمامك إلى عائلة Joie! إننا في غاية السعادة لاشتراكنا في رحلتك مع طفلك الصغير، حيث يضمن النظام الذي تقدمه Joie Versatrax™، أقصى درجات السلامة أثناء القيادة لعربة أطفال عالية الجودة وآمنة بالكامل، كما أنه مطابق لمعايير السلامة الأوروبية رقم EN 1888-2:2018. ويرجى العلم بأن هذا المنتج مناسب للأطفال الذين يقل وزنهم عن ٢٢ كجم، لذا يرجى قراءة التعليمات الواردة في هذا الدليل بعناية واتباع كل خطوة فيه لضمان قيادة مريحة وتوفير أفضل حماية لطفلك.

زوروا موقعنا الإلكتروني joiebaby.com لتحميل أدلة الاستخدام ومشاهدة منتجات Joie المشوقة!

لمعرفة معلومات الضمان؛ يرجى زيارة موقع الويب الخاص بنا على joiebaby.com

المحتويات

| | |
|------|----------------------------|
| ١٦-١ | الأشكال |
| ٢٣١ | تحذير |
| ٢٣٤ | تركيب عربة الأطفال |
| ٢٣٤ | فتح عربة الأطفال |
| ٢٣٤ | تركيب وفصل العجلة الأمامية |
| ٢٣٤ | تركيب وفصل العجلة الخلفية |
| ٢٣٤ | تركيب المظلة |
| ٢٣٤ | تركيب وفصل حامل الأكواب |

| | |
|-----|------------------------------|
| ٢٣٥ | تشغيل عربة الأطفال |
| ٢٣٥ | ضبط مسند الظهر |
| ٢٣٥ | استخدام إبريم الحزام |
| ٢٣٦ | استخدام أحزمة الكتف والخصر |
| ٢٣٦ | استخدام الذراع |
| ٢٣٦ | ضبط مسند الساق |
| ٢٣٧ | استخدام القفل الدوار الأمامي |
| ٢٣٧ | استخدام الفرامل |
| ٢٣٧ | استخدام المظلة |
| ٢٣٧ | ضبط المقبض |
| ٢٣٧ | تبديل المقعد |
| ٢٣٧ | استخدام حقيبة التخزين |
| ٢٣٨ | طي عربة الأطفال |
| ٢٣٨ | استخدام الملحقات |
| ٢٣٩ | فك وتركيب الأجزاء اللينة |
| ٢٤٠ | التنظيف والصيانة |

الطوارئ

في حالات الطوارئ أو الحوادث، يرجى العناية بالطفل عن طريق القيام بالإسعافات الأولية وتقديم العلاج الطبي فوراً.

معلومات المنتج

يرجى قراءة كافة التعليمات الواردة في هذا الدليل قبل استخدام المنتج، وفي حال وجود استفسارات أخرى، يرجى الرجوع إلى الموزع للاستشارة، قد تختلف بعض مزايا المنتج وفقاً للطراز.

| | |
|--|----------------------|
| عربة أطفال Versatrax | المنتج |
| لطفل يزن ٠-٢٢ كجم أو من الميلاد حتى ٤٨ شهرًا | مناسب |
| بلاستيك، معدن، قماش | الخامات |
| براءات الاختراع المنتظرة | رقم براءة الاختراع |
| الصين | صنع في |
| Joie | اسم العلامة التجارية |
| www.joiebaby.com | موقع الويب |
| شركة Allison Baby UK المحدودة | المصنع |

قائمة الأجزاء

يرجى التأكد من توافر كافة الأجزاء قبل القيام بالتركيب، في حالة فقد أحد مكونات العربة، يرجى الاتصال بالموزع المحلي. لا داعٍ لاستخدام أية أدوات لتركيب العربة.

| | | | |
|----|-----------------|----|-------------------|
| ١٢ | سلة التخزين | ١ | إطار عربة الأطفال |
| ١٣ | حزام الكتف | ٢ | المظلة |
| ١٤ | حامل الأكواب | ٣ | العجلة الأمامية |
| ١٥ | المقبض | ٤ | العجلة الخلفية |
| ١٦ | نافذة المظلة | ٥ | حامل الأكواب |
| ١٧ | زر ضبط الانحناء | ٦ | بطانة المقعد |
| ١٨ | حقيبة التخزين أ | ٧ | الذراع |
| ١٩ | حقيبة التخزين ب | ٨ | دعامة القدمين |
| ٢٠ | ذراع الفرامل | ٩ | مسند القدمين |
| ٢١ | العجلة الخلفية | ١٠ | العجلة الأمامية |
| | | ١١ | القفل الدوار |

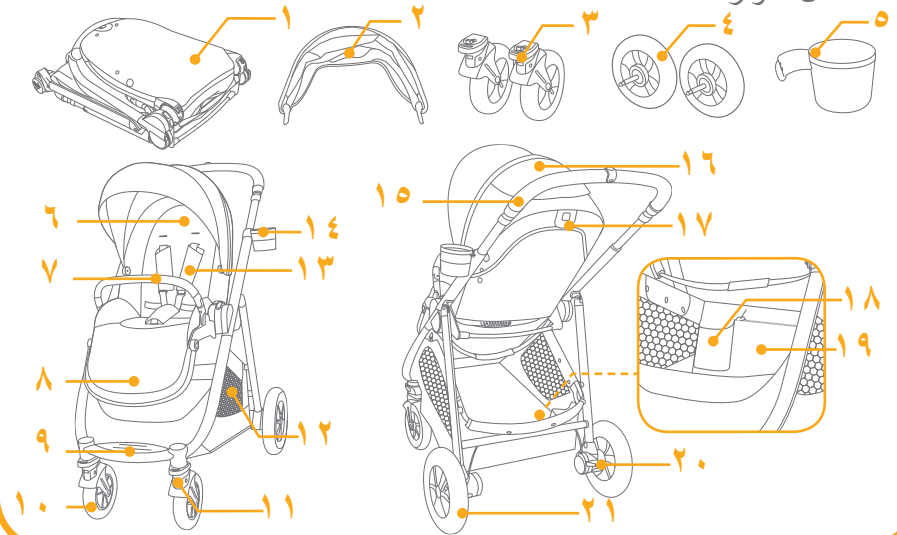

الملحقات

(قد لا تكون مرفقة)

- ١ المهائى
- ٢ الغطاء الواقي من المطر

قد يتم بيع الملحقات فردياً أو قد لا تكون متاحة وفقاً للمنطقة.

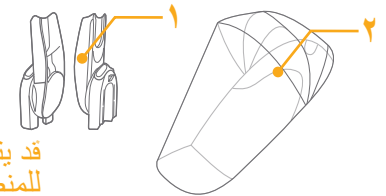

تحذير

- ! تحذير احرص دائماً على استخدام نظام تقييد حركة الطفل. يجب استخدام أحزمة الأمان ونظام تقييد الحركة استخداماً صحيحاً.
- ! "تحذير" تأكد من تأمين الأقفال كافة قبل الاستخدام.
- ! تحذير، لا تدع الأطفال يعبتون بهذا المنتج.
- ! تحذير تحقق من تأمين هيكل العربة أو مرفقات نظام تقييد حركة الطفل وأنها مثبتة بشكل صحيح قبل الاستخدام.
- ! يجب تركيب الكرسي بواسطة شخص بالغ.
- ! استخدم عربة الأطفال هذه مع الأطفال من وزن ٠ إلى ٢٢ كجم. حيث إن استخدام العربة لحمل طفل زائد الوزن سيؤدي إلى تلفها.
- ! لتفادي الحالات الخطرة أو غير المستقرة، لا تضع عناصر يزيد وزنها على ٤,٥ كجم في سلة التخزين.
- ! الحد الأقصى للوزن الموصى به في حامل الأكواب هو رطل واحد (٠,٥ كجم).
- ! يحظر بتاتاً ترك طفلك دون مراقبة. لذا احرص دائماً على مراقبة الطفل عند وضعه في العربة.
- ! استخدم العربة لحمل طفل واحد فقط في كل مرة. ويحظر وضع حقائب اليد أو حقائب التسوق أو الطرود أو الإكسسوارات على المقبض أو الغطاء.
- ! يجب عدم استخدام قطع الغيار غير المعتمدة من قبل الجهة المصنّعة فيجب ألا يتم استخدام إلا قطع الغيار المرفقة أو الموصى بها من قبل الجهة المصنّعة.
- ! قد يتسبب الحمل الزائد أو محاولة طي العربة بطريقة غير صحيحة أو استخدام قطع غيار من إنتاج جهات تصنيع أخرى في تلف العربة أو كسرها أو جعلها غير آمنة للاستخدام. ويرجى الاطلاع على دليل التعليمات بعناية.
- ! يُرجى قراءة كل التعليمات الواردة في هذا الدليل قبل استخدام المنتج. كما يرجى الاحتفاظ بهذا الدليل لاستخدامه في المستقبل. وقد يؤدي عدم مراعاة هذه التحذيرات وإتباع التعليمات إلى وقوع إصابات بالغة أو الوفاة.

- ! احرص على استخدام حزام الأمان دائماً لتفادي وقوع الإصابات البالغة الناتجة عن الوقوع أو الانزلاق.
- ! تأكد من ابتعاد جسد طفلك عن الأجزاء المتحركة عند ضبط العربة.
- ! تأكد من فتح العربة أو طيها بالكامل قبل السماح للطفل بالاقتراب منها.
- ! في حالة عدم استخدام الحزام قد ينزلق الطفل إلى فتحات الساق ومن ثم يتسبب ذلك في اختناقه.
- ! يُحظر استخدام عربة الأطفال على درج أو سلالم كهربائية.
- ! احرص على إبعاد العربة عن مصادر الحرارة المرتفعة أو السوائل أو الأجهزة الإلكترونية.
- ! يُحظر وقوف الطفل على العربة أو جلوسه بداخلها عندما تكون رأسه متجه ناحية المقدمة.
- ! يُحظر وضع عربة الأطفال على الطرق أو المنحدرات أو المناطق الخطرة.
- ! لتفادي الاختناق، تجنب وضع أي أجسام مزودة بسلاسل حول رقبة الطفل أو قم بفصل السلاسل عن المنتج أو ربطها في الألعاب.
- ! لا تربط أشياء بالمقبض أو ظهر المقعد أو جوانب عربة الأطفال لأنها ستؤثر على ثبات العربة.
- ! تجنب رفع العربة إذا كان الطفل بداخلها.
- ! تجنب وضع الطفل داخل سلة التخزين.
- ! لتجنب ميل العربة، احرص على عدم تسلق الطفل لها. ارفع طفلك داخل العربة أو خارجها دائماً.
- ! لتجنب انحشار الأصابع، احرص على طي العربة أو بسطها بعناية.
- ! تأكد من إبعاد طفلك عند بسط العربة أو طيها لتجنب إلحاق أي ضرر به.
- ! لضمان سلامة طفلك، يُرجى التأكد من تركيب كل المكونات وإحكام ربطها جيداً قبل استخدام العربة.
- ! لتجنب اختناق طفلك، تأكد من إبعاده عن الغطاء.

تركيب عربة الأطفال

(يرجى الرجوع إلى الأشكال الموضحة بالصفحات ١-١٦)

يرجى قراءة كافة التعليمات الواردة في هذا الدليل قبل تركيب المنتج واستخدامه.

فتح العربة

راجع الصور ١ - ٣

! تحقق من غلق مزلاج العربة بالكامل قبل المتابعة.

! يرجى عدم الضغط على مسند الساق أثناء فتح مسند الظهر. ٣ - ١ وإذا كان الأمر كذلك فيرجى تعليم ٤٢ لطي مسند الظهر وإعادة فتحه.

تركيب وفصل العجلة الأمامية

راجع الصور ٤ - ٥

تركيب وفك العجلات الخلفية

راجع الصور ٦ - ٧

تركيب المظلة

راجع الصور ٨ - ١٠

تركيب وفصل حامل الأكواب

راجع الصور ١١ - ١٢

تم توضيح تعليمات تركيب العربة بالكامل على النحو ٢

! احرص على تأمين المكابح عند وقوف العربة.

! احرص على عدم استخدام العربة في حال تعرضها للتلف أو الكسر.

! يجب استخدام العربة بسرعة المشي فقط. هذا المنتج غير مُصمم للاستخدام أثناء الركض.

! تجنب وضع سوائل ساخنة في حامل الأكواب لتفادي الإصابة بحروق.

! لتفادي الاختناق، احرص على إزالة الكيس البلاستيكي ومواد التعبئة قبل استخدام المنتج. يرجى الاحتفاظ بالكيس البلاستيكي ومواد التعبئة بعيداً عن متناول الأطفال والرضع.

! هذا المنتج غير مناسب للاستخدام أثناء الجري أو التزلج.

! صُممت عربة الأطفال لاستخدامها منذ لحظة الولادة، ويفضل استخدام وضعية الانحناء المُصممة خصيصاً للأطفال حديثي الولادة.

! يجب تأمين المكابح عند وضع الطفل في العربة وإخراجه منها.

! لا تستبدل هذه العربة بسرير الطفل أو الفراش وذلك في أنظمة تقييد حركة الطفل المقترن بهيكل السيارة. وفي حالة رغبة الطفل في النوم، يجب وضعه في عربة الطفل أو حقيبة حمل أو سرير ملائمين.

! لا تُستخدم حقيبة حمل الطفل إلا مع الأطفال غير القادرين على الجلوس دون دُعامة وكذلك غير القادرين على دفع أنفسهم لأعلى. الحد الأقصى لوزن الطفل: ٩ كجم.

! تجنب وضع أي مفارش أو أحشية غير المثبتة بحقيبة حمل الطفل.

! لا تربط أشياء بالمقبض أو ظهر المقعد أو جوانب عربة الأطفال. فإن أي حمل إضافي يؤثر على ثبات عربة الأطفال وقد يتسبب في انقلابها.

استخدام أحزمة الكتف والخصر

راجع الصور ١٨ - ٢٤

! لحماية طفلك من السقوط، تحقق من ملائمة طول وارتفاع أحزمة الكتف والخصر بعد وضع الطفل على المقعد.

١ - ١٨ مثبت حزام الكتف

٢ - ١٨ ضابط الانزلاق

استخدم مثبت حزام الكتف والفتحات العلوية للحزام مع الأطفال ذوي الحجم الكبير. استخدم مثبت حزام الكتف والفتحات السفلية للحزام مع الأطفال ذوي الحجم الصغير.

لضبط وضع مثبت حزام الكتف، قم بإدارة المثبت ليكون في نفس مستوى الجانب المتجه للأمام. أدخل الحزام عبر فتحة حزام الكتف من الخلف إلى الأمام. ١١ وقم بإعادة إدخاله من خلال الفتحة الأقرب لمستوى ارتفاع كتف الطفل. ١٢

استخدم ضابط الانزلاق لتغيير طول الحزام. ١ - ٢٤

اضغط على الزر ٤ - ٢، أثناء سحب حزام الخصر للوصول إلى الطول المناسب. ٣ - ٢٤

استخدام الذراع

راجع الصور ٢٥ - ٢٧

ضبط مسند الساق

راجع الصور ٢٨ - ٢٩

توجد وضعيتان لدعامة القدمين.

لخفض مسند القدمين، قم بالضغط على أزرار الضبط الموجودة على كلا جانبيه ٢٨ - ١، ثم قم لف المسند لأسفل. ٢٨ - ٢

لرفع مسند الساق، ارفعه لأعلى. A عند سماع صوت "طقطقة" فهذا يشير إلى غلق الإبزيم بالكامل.

تشغيل العربة

ضبط مسند الظهر

راجع الصور ١٤ - ١٥

صُمم مسند الظهر بأربع زوايا إمالة.

رفع مسند الظهر

لرفع مسند الظهر لف مقبض الانحناء الموجود خلف المقعد، واسحب مسند الظهر لأسفل. ١٤

إمالة مسند الظهر

لإمالة مسند الظهر إلى الخلف لف مقبض الانحناء الموجود خلف المقعد، واسحب مسند الظهر لأسفل. ١٥

! يرجى عدم الضغط على زر التحرير ١٤ - ٣ & ١٥ - ٣ الموجود في منتصف مقبض الانحناء عند ضبط زاوية الانحناء.

! تأكد من أن وضع الإنحناء صالح للاستخدام

استخدام إبزيم الحزام

راجع الصور ١٦ - ١٧

تحرير الإبزيم

اضغط على الزر الموجود بمنطقة الوسط لتحرير الإبزيم. ١٦

غلق الإبزيم

قم بتوصيل إبزيم حزام الخصر مع إبزيم الكتف ١٧ - ١، ثم اضغط على إبزيم الوسط. ١٧ - ٢ عند سماع صوت "طقطقة" فهذا يشير إلى غلق الإبزيم بالكامل. ١٧ - ٣

! لتفادي وقوع إصابات بالغة ناجمة من الوقوع أو الانزلاق، احرص دائماً على تأمين طفلك باستخدام الحزام.

! تأكد من تثبيت طفلك بإحكام! تأكد من أن المسافة بين الطفل وحزام الكتف تساوي سُمك يد واحدة تقريباً.

! تجنب عكس أحزمة الكتف. فهذا سيؤدي إلى الضغط على رقبة الطفل.

- ! يستخدم الزر الموجود في منتصف مقبض الانحناء لطى المقعد. (٤٢ - ١)
- ! يمكن لعربة الأطفال ذات المقعد الأمامي أن تقف عندما يكون المقبض في أعلى وضع له مع إمكانية أن يقف المقعد المتجه للخلف على العجلات بعد طيها. (٤٧)

استخدام الملحقات

قد يتم بيع الملحقات فردياً أو قد لا تكون متاحة وفقاً للمنطقة.

الاستخدام مع نظام تقييد حركة الطفل الرضيع

عند الاستخدام مع iGem و Level أو Snug لتقييد حركة الطفل من Joie، يُرجى اتباع التعليمات التالية:

- ! عند سماع صوت "طققة" فهذا يشير إلى غلق المهائى بالكامل.
- ! يُرجى الرجوع إلى دليل التعليمات الخاص بنظام تقييد حركة الطفل، عند مواجهة أية مشكلة أثناء استخدامها.
- ! برجاء عدم طي العربة في الوقت الذي لا يزال فيه نظام تقييد حركة الطفل مركباً.

استخدام حقيبة حمل الطفل

عند الاستخدام مع حقيبة تجوال الأطفال الكبيرة من Joie، يُرجى اتباع التعليمات التالية.

- ! عند سماع صوت "طققة" فهذا يشير إلى غلق المهائى بالكامل.
- ! استخدم المرتبة باستمرار عند استعمال حقيبة حمل الطفل.

استخدام القفل الدوار الأمامي

- اسحب الأقفال الأمامية الدوارة لأعلى للحفاظ على اتجاه الحركة. (٣٠)
- تلميح** يوصى باستخدام الأقفال الدوارة مع الأسطح غير المستوية.

استخدام المكابح

- لإيقاف حركة العجلات، اضغط على لسان المكبح نحو الأسفل. (٣١)
- لتحرير حركة العجلات، ما عليك سوى رفع لسان المكبح. (٣٢)
- تلميح** احرص دائماً على تأمين المكابح عند وقوف العربة.

استخدام المظلة

يمكن فتح الغطاء تماماً لحماية طفلك من أشعة الشمس، حيث إن كل ما عليك فعله هو فك السوستة (٣٤)، ثم اسحب الغطاء في الاتجاه الأمامي.

ضبط المقبض

تبديل وضع المقعد

استخدام حقيبة التخزين

الحد الأقصى لحمولة حقيبة التخزين أ و ب ٠,٤٥ كجم.

! لتنظيف إطار العربة، استخدم صابوناً منزلياً وماء دافئاً فقط. ويحظر استخدام أية منظفات أو مبيضات. يُرجى الرجوع إلى ملصق العناية للحصول على تعليمات حول تنظيف قطع قماش العربة.

! يمكن غسل الأجزاء اللينة القابلة للإزالة في الغسالة. ويحظر استخدام المبيضات. تجنب عصر غطاء المقعد والبطانة الداخلية لتجفيفهما بقوة مفرطة. فقد يؤدي ذلك إلى ترك تجاعيد في الغطاء والبطانة.

! تحقق من وقت لآخر من عدم وجود أجزاء تالفة أو أقمشة ممزقة أو براغي مفكوكة أو غرز خياطة ممزقة. واحرص على استبدال الأجزاء التالفة أو إصلاحها عند الحاجة. امسح الأجزاء البلاستيكية ونظفها بصورة دورية باستخدام قطعة قماش مبللة. قم بتجفيف الأجزاء المعدنية دائماً لتجنب تكوين الصدأ، في حالة تعرض العربة للماء.

! قد يتسبب التعرض المفرط لأشعة الشمس أو الحرارة في تلف أجزاء العربة أو تشويهها.

! في حالة بلل عربة الأطفال، افتح الغطاء واطرها لتجف جيداً قبل تخزينها.

! في حال صرير العجلات، استخدم زيتاً خفيفاً (مثل بخاخ السيلكون أو زيت منع الصدأ أو بخاخ التلميع المنزلي أو زيت ماكينة الخياطة). ويوصى بوضع الزيت داخل تركيبات العجلات والمحور. ٧٧

! عند استخدام عربة الأطفال على الشاطئ أو على أي بيئة رملية/ملبدة بالغبار، احرص على تنظيف تركيبات العجل والمعدات من الرمال والملح جيداً بعد الاستخدام.

! يُرجى الرجوع إلى دليل التعليمات الخاص بحقائب حمل الطفل عند مواجهة أية مشكلة أثناء استخدامها.

! يرجى عدم طي عربة الأطفال بينما لا تزال حقيبة حمل الطفل مركّبة بها.

استخدام الغطاء الواقي من المطر

راجع الصور ٦١

لتركيب غطاء المطر، ضعه أعلى المقعد.

! عند استخدام الغطاء، يرجى التأكد من التهوية بصورة مستمرة.

! في حالة عدم استخدام الغطاء الواقي من المطر، تأكد من تنظيفه وتجفيفه قبل طيه.

! يُرجى عدم طي العربة بعد تركيب الغطاء.

! تجنب وضع الطفل في عربة الأطفال المثبت بها الغطاء الواقي من المطر في حالة الطقس الحار.

فك وتركيب الأجزاء اللينة

راجع الصور ٦١ - ٧٦

إزالة الذراع الموضح ٦٧

لإعادة تركيب الأجزاء اللينة من المقعد، اتبع الخطوات المذكورة أعلاه بترتيب عكسي.

٦٦ - ٦٢

ET Tere tulemast Joie™ perre!

Õnnitleme teid Joie toodete kasutajaskonnaga liitumise puhul! Meil on väga hea meel, et saame saata teid ja teie pisikest eesootavatel ühistel rännakutel. Käruga Joie Versatrax™ reisides kasutate kvaliteetset, täielikult sertifitseeritud jalutuskäru, mis vastab Euroopa ohutusstandardile EN 1888-2:2018. Käru sobib kasutamiseks lastele, kelle kehakaal on väiksem kui 22 kg. Lugege see kasutusjuhend hoolikalt läbi ning järgige kõiki juhiseid, et tagada lapse söidumugavus ja pakkuda talle parimat kaitset.

TÄHTIS! LUGEGE HOOLIKALT LÄBI JA HOIDKE ALLES.

Veebisaidilt joiebaby.com saate alla laadida teisigi kasutusjuhendeid ja avastada enda jaoks uusi põnevaid Joie tooteid.

Garantiiteabe saamiseks külastage meie veebisaiti joiebaby.com.

Sisukord

| | |
|---|------|
| Joonised | 1-16 |
| HOIATUSED | 245 |
| Jalutuskäru kokkupanek | 248 |
| Jalutuskäru avamine | 248 |
| Esirataste paigaldamine ja eemaldamine | 248 |
| Tagarataste paigaldamine ja eemaldamine | 248 |
| Varikatte paigaldamine | 248 |
| Topsihoidja paigaldamine ja eemaldamine | 248 |

| | |
|--|-----|
| Jalutuskäru kasutamine | 249 |
| Seljatoe reguleerimine | 249 |
| Traksvöö kinniti kasutamine | 249 |
| Õla- ja vöörihmade kasutamine | 250 |
| Käetoet kasutamine | 250 |
| Sääretoe reguleerimine | 250 |
| Esiratta luku kasutamine | 251 |
| Piduri kasutamine | 251 |
| Varikatte kasutamine | 251 |
| Käepideme reguleerimine | 251 |
| Istme ümberpööramine | 251 |
| Hoiukorvi kasutamine | 251 |
| Jalutuskäru kokkuvoltimine | 252 |
| Tarvikute kasutamine | 252 |
| Pehmete katete pealepanek ja eemaldamine | 253 |
| Puhastamine ja korrashoid | 254 |

Tegutsemine hädaolukorras

Hädaolukorra tekkides või õnnetusse sattudes on tähtis anda lapsele kohe esmaabi ja tagada vajalik ravi.

Tooteteave

Enne toote kasutamist lugege läbi kõik selles kasutusjuhendis esitatud juhised. Kui teil on küsimusi, siis pöörduge edasimüüja poole. Olenevalt mudelist võivad mõningad funktsioonid erineda.

- Toode:** Versatraxi jalutuskäru
- Sobib:** lastele, kelle kehakaal on väiksem kui 22 kg (sünnist kuni 48. elukuuni)
- Materjalid:** plast, metall, kangas
- Patendi nr:** patendi ootel
- Valmistatud:** Hiinas
- Tootemark:** Joie
- Veebisait:** www.joiebaby.com
- Tootja:** Allison Baby UK Ltd.

Osade loend

Enne jalutuskäru kokkupanemist veenduge, et kõik osad oleksid olemas. Kui mõni osa on puudu, pöörduge kohaliku edasimüüja poole. Käru kokkupanekuks tööriistu vaja ei lähe.

- | | |
|---------------------|--------------------------|
| 1. Jalutuskäru raam | 12. Hoiukorv |
| 2. Varikate | 13. Traksvöö õlarihmad |
| 3. Esirattad | 14. Topsihoidja |
| 4. Tagarattad | 15. Käepide |
| 5. Topsihoidja | 16. Varikatte aken |
| 6. Istmepehmendi | 17. Seljatoe reguleerija |
| 7. Käetugi | 18. Hoiukorv A |
| 8. Säätetugi | 19. Hoiukorv B |
| 9. Jalatugi | 20. Pidurihoob |
| 10. Esirattad | 21. Tagarattad |
| 11. Rattalukk | |

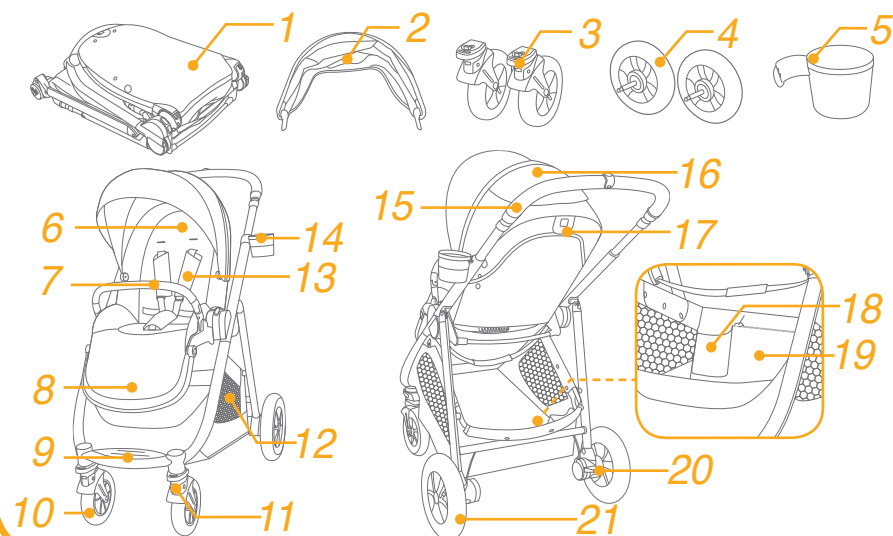

Tarvikud

(ei pruugi olla kaasas)

1. Adapter
2. Vihmakate

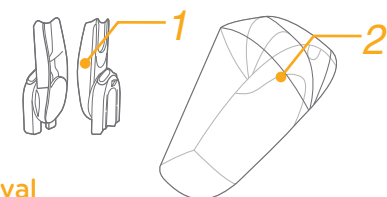

Mõnes riigis ei pruugi tarvikuid saada val olla või on need müügil eraldi.

HOIATUSED

- ! Kasutage alati turvasüsteemi. Turvavõid ja muid turvasüsteemi osi tuleb kasutada õigesti.
- ! Enne kasutamist veenduge, et kõik lukustusseadised oleksid õigesti kinnitatud.
- ! Ärge laske lapsel jalutuskäruka mängida.
- ! Enne kasutamist veenduge, et vankrikorvi ja turvasüsteemi kinnituseadised oleksid õigesti kinnitatud.
- ! Käru peab kokku panema täiskasvanu.
- ! Jalutuskäru sobib lapsele, kelle kehakaal on väiksem kui 22 kg. Raskema lapse sõidutamine võib toodet kahjustada.
- ! Ohtlike olukordade ja käru tasakaalu kaotuse vältimiseks ärge pange hoiukorvi rohkem kui 4,5 kg jagu esemeid.
- ! Topsisoidja maksimaalne kandevõime on 0,5 kg.
- ! Ärge kunagi jätke last järelevalveta. Hoidke jalutuskäru oleval lapsel alati silm peal.
- ! Sõidutage jalutuskäru korraga ainult üht last. Ärge kunagi asetage käru käepidemele või varikattele käekotte, toidukotte, pakke ega muid esemeid.
- ! Tarvikuid, mida tootja pole heaks kiitnud, kasutada ei tohi. Kasutage ainult tootja pakutavaid või soovitatud asendusi.
- ! Ülekoormus, vale kokkuvoltimine või teiste tootjate varuosade kasutamine võivad jalutuskäru kahjustada või selle ohtlikuks muuta. Lugege kasutusjuhend hoolikalt läbi.
- ! Enne toote kasutamist lugege läbi kõik selles kasutusjuhendis esitatud juhised. Hoidke kasutusjuhend alles. Siinsete juhiste ja hoiatuste järgimata jätmine võib kaasa tuua raskeid tervisekahjustusi või surma.
- ! Kärust kukkumise või väljalibisemise vältimiseks kasutage alati turvavööd.
- ! Vaadake, et laps ei läheks käru reguleerimisel selle liikuvate osade vastu.
- ! Enne lapse käru juurde lubamist veenduge, et see oleks täielikult lahti tehtud või kokku volditud.
- ! Traksvöö kasutamata jätmisel võib laps libiseda jalaavadesse ja lämbuda.
- ! Ärge kunagi kasutage käru treppidel ega eskalaatoritel.

- ! Hoidke käru eemal kõrge temperatuuriga esemetest, vedelikest ja elektroonikast.
- ! Ärge kunagi lubage lapsel kärus seista ega istuda näoga seljatoe suunas.
- ! Ärge kunagi jätke käru tee peale, kallakule ega muudesse ohtlikesse kohtadesse.
- ! Lämbumise vältimiseks ärge pange lapsele kaela nõoriga esemeid ning ärge riputage nõore käru ega mänguasjade külge.
- ! Igasugune raskus, mis asetatakse käru käepidemele, seljatoe taha või vankri külgedele, mõjutab selle tasakaalu.
- ! Ärge tõstke käru, kui laps on kärus. Ärge sõidutage last käru all asuvas hoiukorvis.
- ! Käru ümbermineku vältimiseks ärge laske lapsel käru peal ronida. Tõstke laps alati ise kärusse ja sealt välja.
- ! Käru kokku pannes ja lahti voltides olge ettevaatlik, et sõrmed kusagile vahele ei jääks.
- ! Vigastuste vältimiseks veenduge, et käru kokkupaneku ja lahtivoltimise ajal viibiks laps eemal.
- ! Lapse ohutuse tagamiseks veenduge enne käru kasutamist, et kõik selle osad oleksid õigesti kokku pandud ja kinnitatud.
- ! Lämbumise vältimiseks veenduge, et laps ei asetseks varikattele liiga lähedal.
- ! Käru seismajätmisel kasutage alati pidureid.
- ! Kui käru on kahjustatud või katki, lõpetage selle kasutamine.
- ! Sõidutage käru ainult kõndimise kiirusel. See toode pole mõeldud sõrkimisel kasutamiseks.
- ! Põletuste vältimiseks ärge kunagi pange topsihoidjasse kuuma joogiga topsi.
- ! Lämbumise vältimiseks eemaldage enne toote kasutamist sellelt kilekotid ja muu pakkematerjal. Kilekotid ja muu pakkematerjal tuleb panna lastele kättesaamatusse kohta.
- ! See toode ei sobi kasutamiseks jooksmisel ega uisutamisel.
- ! Sünnist alates kasutatavate käru puhul on vastsündinu sõidutamiseks soovitatav lasta seljatugi võimalikult alla.
- ! Lapse kärusse panemisel ja kärust väljavõtmisel kasutage seisupidurit.

- ! Hoolimata turvasüsteemi olemasolust, ei asenda jalutuskäru magamisaset. Kui laps soovib magada, tuleb ta panna sobivasse vankrikorvi või voodisse.
- ! Vankri kandekorv sobib ainult sellistele lastele, kes ei oska veel ise istukile tõusta, end külili keerata ega neljakäpukile ajada. Lapse maksimaalne lubatud kehakaal: 9 kg.
- ! Kasutage ainult kandekorvi komplekti kuuluvat madratsit.
- ! Ärge kinnitage midagi jalutuskäru käepideme, istme seljatoe ega külgede külge. Igasugune lisakoormus mõjutab käru tasakaalu ja võib selle ümber ajada.

Jalutuskäru kokkupanek

(Vaadake jooniseid lehekülgedel 1–16)

Enne toote kokkupanekut ja kasutamist lugege läbi kõik selles juhendis esitatud juhised.

Jalutuskäru avamine

Vaadake jooniseid ① - ③

- ! Enne kasutamist veenduge, et käru oleks igalt poolt korralikult lahti tõmmatud ja kinnitatud.
- ! Seljatoe avamisel ärge suruge vastu säätetuge. ③ - 1 Kui seda teete, siis vaadake joonist ④ ning voltige seljatugi kokku ja proovige seda uuesti avada.

Esirataste paigaldamine ja eemaldamine

Vaadake jooniseid ④ - ⑤

Tagarataste paigaldamine ja eemaldamine

Vaadake jooniseid ⑥ - ⑦

Varikatte paigaldamine

Vaadake jooniseid ⑧ - ⑩

Topsihoidja paigaldamine ja eemaldamine

Vaadake jooniseid ⑪ - ⑫

Täielikult kokkupandud jalutuskäru on kujutatud joonisel. ⑬

Jalutuskäru kasutamine

Seljatoe reguleerimine

Vaadake jooniseid 14 - 15

Seljatuge on võimalik reguleerida nelja kaldenurga all.

Seljatoe ülestõstmine

Seljatoe ülestõstmiseks kasutage istme taga olevat kallutuskäepidet ning lükake seljatugi üles. 14

Seljatoe allalaskmine

Seljatoe allalaskmiseks kasutage istme taga olevat kallutuskäepidet ning tõmmake seljatugi alla. 15

! Kaldenurga muutmisel ärge vajutage kallutuskäepideme keskel olevat nuppu 14 - 3 ja 15 - 3 .

! Veenduge, et seljatoe kalle oleks kasutamiseks sobiv.

Traksvöö kinniti kasutamine

Vaadake jooniseid 16 - 17

Kinniti avamine

Kinniti avamiseks vajutage keskmist nuppu. 16

Kinniti lukustamine

Ühendage vöö- ja õlarihma pandlad 17 - 1, ning suruge need klõpsatusega kesksesse kinnitisse. 17 - 2 Klõpsatus annab märku, et rihmad on korralikult lukustunud. 17 - 3

! Kärust kukkumise või väljalibisemise tagajärjel tekkivate vigastuste vältimiseks kinnitage laps alati traksvööga.

! Veenduge, et laps oleks kinnitatud mugavalt ja turvaliselt. Lapse keha ja traksvöö õlarihmade vahele peab jääma ainult nii palju ruumi, et kaelaba sinna vahele mahuks.

! Ärge asetage õlarihmasid risti. See avaldab lapse kaelale survet.

Õla- ja vöörihmade kasutamine

Vaadake jooniseid 18 - 24

! Lapse kärust kukkumise takistamiseks veenduge pärast lapse kärusse paigutamist, et traksvöö õla- ja vöörihmad asetseksid õigel kõrgusel ja oleksid õige pikkusega.

18 - 1 Õlarihma kinniti

18 - 2 Libistatav regulaator

Suurema lapse puhul kasutage õlarihma kinnitit ja kõrgeimat õlarihma ava. Väiksema lapse puhul kasutage õlarihma kinnitit ja madalaimat õlarihma ava.

Õlarihma kinniti kõrguse reguleerimiseks suruge kinniti lapiti vastu rihma. Seejärel lükake kinniti läbi seljatoes oleva õlarihma ava tagantpool ettepoole. 21

Nüüd pistke kinniti eestpoolt tahapoole läbi selle ava, mis on lapse õlgadele kõige lähemal. 22

Traksvöö õlarihmade pikkuse muutmiseks kasutage libistatavat regulaatorit. 24 - 1

Vöörihma reguleerimiseks vajutage nuppu 24 - 2 ja samal ajal tõmmake rihma. 24 - 3

Käetoe kasutamine

Vaadake jooniseid 25 - 27

Sääretoe reguleerimine

Vaadake jooniseid 28 - 29

Sääretoel on kaks asendit.

Toe allalaskmiseks vajutage selle mõlemal küljel olevatele reguleerimisnuppudele 28 - 1 ja vajutage sääretuge allapoole. 28 - 2

Toe tõstmiseks tõmmake seda ülespoole. Klõpsatus annab märku, et sääretugi on korralikult lukustunud.

Esiratta luku kasutamine

Vaadake jooniseid 30

Liikumissuuna hoidmiseks lükake esirataste lukud üles. 30

NB Rattalukku on soovitatav kasutada ebatasasel pinnal.

Piduri kasutamine

Vaadake jooniseid 31 - 32

Seisupiduri kasutamiseks vajutage pidurihoob jalaga alla. 31

Seisupiduri pealtvõtmiseks lükake pidurihooba ülespoole. 32

NB Kui jätate käru kusagile mõneks ajaks seisma, pange alati seisupidur peale.

Varikatte kasutamine

Vaadake jooniseid 33 - 35

Varikatte saab lahti tõmmata, et kaitsta last päikese eest. Selleks avage lukk, 34 ja tõmmake varikate ette.

Käepideme reguleerimine

Vaadake jooniseid 36

Istme ümberpööramine

Vaadake jooniseid 37 - 40

Hoiukorvi kasutamine

Vaadake jooniseid 41

Hoiukorvi A ja B maksimaalne kandevõime on 0,45 kg.

Jalutuskäru kokkuvoltimine

Vaadake jooniseid 42 - 50

! Istme kokkuvoltimiseks kasutage seljatoe regulaatori käepideme keskel olevat nuppu. 43 - 1

! Käru, mille iste on asetatud näoga sõidusuunas, saab pärast kokkuvoltimist toetada kõrgeimasse asendisse reguleeritud käepidemele; kui aga iste on asetatud seljaga sõidusuunas, saab kokkuvolditud käru toetada ratastele. 47

Tarvikute kasutamine

Mõnes riigis ei pruugi tarvikuid saadaval olla või on need müügil eraldi.

Raami kasutamine koos turvahälliga

Vaadake jooniseid 51 - 56

Kui kasutate käruraami koos Joie turvahälliga iGemm & iLevel & iSnug, siis vaadake alljärgnevat juhiseid.

! Klõpsatus annab märku, et adapter on korralikult lukustunud.

! Kui teil peaks turvahälli kasutamisel probleeme tekkima, siis lugege turvahälli enda kasutusjuhendit.

! Ärge voltige käru kokku, kui turvahäll on käru külge kinnitatud.

Kandekorvi kasutamine

Vaadake jooniseid 57 - 60

Kui kasutate käruraami koos Joie kandekorviga ramble xl, siis vaadake alljärgnevat juhiseid.

! Klõpsatus annab märku, et adapter on korralikult lukustunud.

! Asetage kandekorvi alati madrats.

- ! Kui teil peaks kandekorvi kasutamisel probleeme tekkima, siis lugege kandekorvi enda kasutusjuhendit.
- ! Ärge voltige käru kokku, kui kandekorv on käru külge kinnitatud.

Vihmakatte kasutamine

Vaadake jooniseid 61

Vihmakatte paigaldamiseks tõmmake see üle istme.

- ! Katte kasutamisel kontrollige alati, kas õhk pääseb katte alla.
- ! Kui te vihmakatet parajasti ei kasuta, siis veenduge, et see oleks enne kokkuvoltimist puhastatud ja kuivatatud.
- ! Ärge voltige käru kokku, kui vihmakate on kärule peale tõmmatud.
- ! Ärge pange last kuuma ilmaga vihmakattega kaetud kärusse.

Pehmete katete pealepanek ja eemaldamine

Vaadake jooniseid 62 - 76

Eemaldage käetugi, nagu on näidatud joonisel 27.

Katete tagasipanekuks tehke ülalnimetatud toimingud läbi vastupidises järjekorras 76 - 62

Puhastamine ja korrashoid

Vaadake jooniseid 77

- ! Jalutuskäru raami puhastamiseks kasutage pesuseepi ja sooja vett. Ärge kasutage pleegitavaid ega muid pesuaineid. Jalutuskäru riidest osade puhastamiseks vaadake nende etiketil olevaid juhiseid.
- ! Eemaldatavaid pehmeid katteid saab pesta masinaga. Ärge kasutage valgendajat. Ärge märgi istmekatteid ega polstreid tugevasti väänake. Selle tagajärjel võivad need kortsuda.
- ! Kontrollige aeg-ajalt, ega kärul ole kruvid lahti tulnud, mõni osa kulunud või kangas ja õmblused rebenenud. Asendage või parandage kahjustatud osad vastavalt vajadusele. Pühkige plastosad aeg-ajalt pehme niiske lapiga üle. Roostetamise vältimiseks kuivatage metallosad alati ära, kui käru on veega kokku puutunud.
- ! Liigne päikesevalguse või kuuma käes viibimine võib käru osi pleegitada või põhjustada nende deformeerumist.
- ! Jalutuskäru märjaks saamisel avage varikate ja laske sel enne käru hoiulepanemist täielikult kuivada.
- ! Kui rattad kriuksuvad, kasutage näiteks silikoonmääret, roostevastast õli või õmblusmasinaõli. Oluline on, et õli kanduks telje ja ratta kokkupuute kohta. 77
- ! Pärast seda, kui olete jalutuskäru kasutanud rannas või muus liivases/tolmuses keskkonnas, puhastage käru korralkult soolast ja liivast, pöörates erilist tähelepanu mehhanismidele ja rattakoostudele.

Onneksi olkoon, olet osa Joie-perhettä! Olemme innoissamme saadessamme olla osa matkaanne pienokaisenne kanssa. Kun matkaatte Joie Versatraxilla™, käytätte korkealaatuisia, täysin sertifioituja rattaita, jotka täyttävät Euroopan turvallisuusstandardin EN 1888-2:2018 vaatimukset. Tämä tuote soveltuu käytettäväksi alle 22 kg painaville lapsille. Lue tämä opas huolellisesti ja noudata jokaista vaihetta varmistaaksesi, että lapsesi saa mukavan kyydin ja parhaan mahdollisen suojan.

TÄRKEÄÄ - LUE HUOLELLISESTI JA SÄILYTÄ TULEVA AIKAA KÄYTTÖÄ VARTEN.

Vieraile osoitteessa joiebaby.com ladataksesi käyttöohjeet ja nähdäksesi lisää mielenkiintoisia Joie-tuotteita!

Takuutiedoista saat lisätietoa sivuiltamme joiebaby.com

Sisältö

| | |
|----------------------------------|------|
| Kuvat | 1-16 |
| VAROITUS | 259 |
| Rattaiden kokoaminen | 262 |
| Rattaiden avaaminen | 262 |
| Etupyörän asennus & irrotus | 262 |
| Takapyörän asennus & irrotus | 262 |
| Kuomun asennus | 262 |
| Mukinpidikkeen asennus & irrotus | 262 |

| | |
|---|-----|
| Rattaiden käyttö | 263 |
| Selkänojan säätö | 263 |
| Soljen käyttö | 263 |
| Olka- & vyötärövöiden käyttö | 264 |
| Poikkitangon käyttö | 264 |
| Pohjetuen säätö | 264 |
| Etupyörien suunnan lukituksen käyttö | 265 |
| Jarrun käyttö | 265 |
| Kuomun käyttö | 265 |
| Kahvan säätö | 265 |
| Istuimen vaihto | 265 |
| Säilytyskorin käyttö | 265 |
| Rattaiden kokoon taitto | 266 |
| Lisävarusteiden käyttö | 266 |
| Pehmeiden osien irrottaminen & kiinnittäminen | 267 |
| Puhdistus ja huolto | 268 |

Hätätilanteet

Hätätilanteissa tai onnettomuuksissa tärkeintä on, että lapsesi saa välittömästi ensiapua ja hoitoa.

Tuotetiedot

Lue kaikki tämän käyttöoppaan ohjeet ennen tämän tuotteen käyttämistä. Jos sinulla on kysyttävää, ota yhteyttä jälleenmyyjään. Jotkut toiminnot saattavat vaihdella mallista riippuen.

| | |
|----------------------|--|
| Tuote | Versatrax-rattaat |
| Sopii | alle 22 kg painavalle lapselle (syntymä - 48 kuukautta) |
| Materiaalit | Muovi, metalli, tekstiilit |
| Patentin nro | Patentit haussa |
| Valmistettu | Kiina |
| Merkki | Joie |
| Verkkosivusto | www.joiebaby.com |
| Valmistaja | Allison Baby UK Ltd. |

Osaluettelo

Varmista, että kaikki osat löytyvät pakkauksesta ennen kokoamista. Jos jokin osa puuttuu, ota yhteyttä paikalliseen jälleenmyyjään. Kokoamiseen ei vaadita työkaluja.

1. Rattaiden runko
2. Kuomu
3. Etupyörä
4. Takapyörä
5. Mukinpidike
6. Istuinpehmusteet
7. Poikkitanko
8. Pohjetuki
9. Jalkatuki
10. Etupyörä
11. Etupyörien suunnan lukitus
12. Säilytyskori
13. Olkavyöt
14. Mukinpidike
15. Työntökahva
16. Kuomun ikkuna
17. Kallistuskahva
18. Säilytyspussi A
19. Säilytyspussi B
20. Jarruvipu
21. Takapyörä

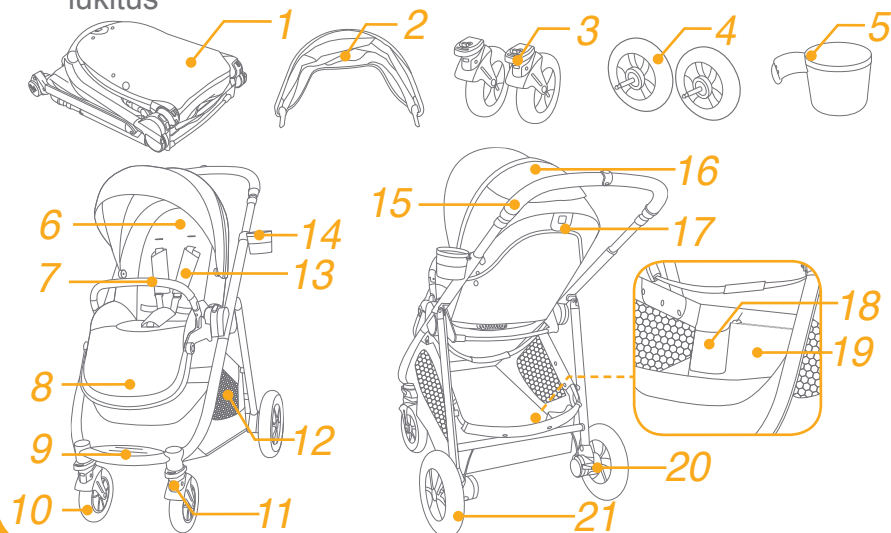

Lisävarusteet

(Eivät välttämättä sisälly kauppaan)

1. Sovitin
2. Sadesuoja

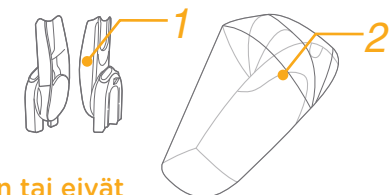

Lisävarusteet voidaan myydä erikseen tai eivät välttämättä ole saatavilla alueesta riippuen.

VAROITUS

- ! VAROITUS Käytä aina turvavöitä. Turvavöitä ja turvajärjestelmiä on käytettävä oikein.
- ! VAROITUS Varmista, että kaikki lukitukset ovat kiinnittyneet ennen käyttöä.
- ! VAROITUS Älä anna lapsen leikkiä tällä tuotteella.
- ! VAROITUS Tarkista, että vaunujen runko tai turvakaukalon kiinnityslaitteet on kiinnitetty oikein ennen käyttöä.
- ! Vaunujen kokoonpanoon vaaditaan aikuinen.
- ! Käytä rattaita alle 22 kg painavan lapsen kanssa. Jos lapsi painaa tätä enemmän, rattaat vahingoittuvat.
- ! Älä aseta säilytyskoriin tavaraa yli 4,5 kilon edestä välttääksesi vaaralliset, rattaiden epävakauudesta johtuvat tilanteet.
- ! Suurin suositeltu mukinpidikkeen kannatteleva paino on 0,5 kg.
- ! Älä koskaan jätä lasta vartioimatta. Pidä lapsi aina näkyvissäsi hänen ollessa rattaissa.
- ! Käytä rattaita vain yhden lapsen kanssa kerrallaan. Älä koskaan aseta käsilaukkuja, ostoskasseja, paketteja tai lisävarusteita työntökahvaan tai kuomuun.
- ! Lisävarusteita, joilla ei ole valmistajan hyväksyntää, ei saa käyttää. Vain valmistajan tarjoamia tai suosittelemia varaosia saa käyttää.
- ! Ylikuormitus, kokoon taittaminen virheellisellä tavalla tai muiden valmistajien osien käyttö rattaissa saattaa johtaa rattaiden vahingoittumiseen, hajoamiseen tai tehdä rattaista vaaralliset. Lue käyttöopas huolellisesti.
- ! Lue kaikki käyttöoppaan ohjeet ennen tuotteen käyttämistä. Säilytä käyttöopas myöhempää käyttöä varten. Näiden varoitusten ja ohjeiden huomiotta jättäminen voi johtaa vakavaan loukkaantumiseen tai kuolemaan.
- ! Käytä aina turvavyötä välttääksesi putoamisesta tai liukumisesta aiheutuvat vakavat vammat.
- ! Varmista, että lapsesi keho ei ole liikkuvien osien edessä säätääksesi rattaita.
- ! Varmista, että rattaat on taitettu täysin auki tai kasaan, ennen kuin päästät lapsesi rattaiden lähelle.

- ! Lapsi saattaa valahtaa jalkojen aukkoihin ja kuristua, jos valjaita ei käytetä.
- ! Älä käytä rattaita portaissa tai liukuportaissa.
- ! Pidä kaukana kuumista esineistä, nesteistä ja elektroniikasta.
- ! Älä anna lapsesi seistä rattaissa tai istua rattaissa takaperin.
- ! Älä koskaan aseta rattaita tielle, rinteeseen tai vaaralliselle alueelle.
- ! Välttääksesi kuristumisen, ÄLÄ laita esineitä lapsesi kaulan ympärille narussa, kiinnitä naruja tähän tuotteeseen tai kiinnitä naruja leluihin.
- ! Aisaan, selkänojaan ja/tai rattaiden sivuille asetetut taakat vaikuttavat rattaiden vakauteen.
- ! ÄLÄ nosta rattaita lapsen ollessa rattaissa. ÄLÄ käytä säilytyskoria lapsen kuljetukseen.
- ! Estääksesi rattaiden kaatumisen, älä koskaan anna lapsen kiivetä rattaisiin. Nosta aina lapsi rattaisiin ja pois rattaista.
- ! Ole varovainen taittaessasi rattaita kokoon ja avatessasi rattaita välttääksesi sormien juuttumisen puristuksiin.
- ! VAROITUS Loukkaantumisten välttämiseksi varmista, että lapsi pysyy poissa tuotetta avattaessa ja taitettaessa kokoon.
- ! Lapsen turvallisuuden varmistamiseksi varmista, että kaikki osat on asennettu ja kiinnitetty kunnolla ennen rattaiden käyttöä.
- ! Kuristumisen välttämiseksi varmista, että lapsesi ei yletä kuomuun.
- ! Käytä aina jarruja pysäköidessäsi rattaat.
- ! Älä jatka rattaiden käyttöä, jos ne ovat vaurioituneet tai rikki.
- ! Rattaita saa käyttää vain kävelyvauhdissa. Tätä tuotetta ei ole tarkoitettu käytettäväksi hölkätessä.
- ! Palovammojen välttämiseksi älä koskaan laita kuumia nesteitä mukinpidikkeeseen.
- ! Poista muovipussi ja pakkausmateriaalit ennen tuotteen käyttöä tukehtumisen välttämiseksi. Muovipussi ja pakkausmateriaalit on pidettävä poissa vauvojen ja lasten ulottuvilta.
- ! Tämä tuote ei sovellu käytettäväksi juostessa tai rullaluistellessa.

- ! Kun tuotetta käytetään vastasyntyneille, on suositeltavaa käyttää tuotetta kallistetuimmassa asennossa.
- ! Käytä seisontajarrua kun laitat lapsen rattaisiin tai nostat lapsen rattaista pois.
- ! Turvakaukalo käytettynä yhdessä tämän tuotteen rungon kanssa ei korvaa kehtoa tai sänkyä. Jos lapsesi tarvitsee unta, aseta lapsi soveltuvaan vaunukoppaan, pinnasänkyyn tai sänkyyn.
- ! Kantokoppa sopii vain lapselle, joka ei osaa nousta itse istumaan, kääntyä ympäri eikä nousta kontalleen. Lapsen enimmäispaino: 9 kg.
- ! ÄLÄ käytä tai lisää muita patjoja kuin kantokopan mukana tulevaa.
- ! Älä kiinnitä esineitä työntökahvaan, istuimen selkänojaan tai rattaiden sivuille. Ylimääräinen kuorma vaikuttaa rattaiden vakauteen ja voi saada rattaat kippaamaan.

Rattaiden kokoaminen

(Katso kuvat sivuilla 1–16)

Lue kaikki tämän käyttöoppaan ohjeet ennen tämän tuotteen kokoamista ja käyttämistä.

Rattaiden avaaminen

Katso kuvat ① - ③

- ! Tarkista, että rattaat ovat täysin lukittuneet ennen käytön jatkamista.
- ! Älä paina pohjetukea selkänojaa avatessasi. ③ - 1 Jos kuitenkin teet sen, viittaa kuvaan ④ taittaaksesi selkänojan kasaan ja avataksesi sen uudelleen.

Etupyörän asennus & irrotus

Katso kuvat ④ - ⑤

Takapyörän asennus & irrotus

Katso kuvat ⑥ - ⑦

Kuomun asennus

Katso kuvat ⑧ - ⑩

Mukinpidikkeen asennus & irrotus

Katso kuvat ⑪ - ⑫

Täysin kootut rattaat näkyvät kuvassa. ⑬

Rattaiden käyttö

Selkänojan säätö

Katso kuvat 14 - 15

Selkänojalle on 4 kallistuskulmaa.

Selkänojan nosto

Nosta selkänojaa kääntämällä istuimen takana olevaa kallistuskahvaa ja vetämällä selkänojaa ylöspäin. 14

Selkänojan kallistus

Kallista selkänojaa kääntämällä istuimen takana olevaa kallistuskahvaa ja vetämällä selkänojaa alaspäin. 15

! Älä paina vapautuspainiketta 14 - 3 & 15 - 3 kallistuskahvan keskiosassa kallistuskulmaa säätäessäsi.

! Varmista, että kallistus on oikea käyttöä varten.

Soljen käyttö

Katso kuvat 16 - 17

Soljen vapautus

Paina keskimmäistä painiketta vapauttaaksesi soljen. 16

Soljen lukitus

Yhdistä vyötärövyön solki olkavöiden solkiin 17 - 1, ja napsauta keskisolkeen. 17 - 2 "Klik"-ääni tarkoittaa, että solki on lukittunut kokonaan. 17 - 3

! Käytä aina turvavyötä välttääksesi putoamisesta tai liukumisesta aiheutuvat vakavat vammat.

! Varmista, että lapsesi on tiukasti paikallaan. Lapsen ja olkavyön väliin jäävä tila on noin käden paksuus.

! Älä laita olkavöitä ristiin. Tämä aiheuttaa painetta lapsen niskaan.

Olka- & vyötärövöiden käyttö

Katso kuvat 18 - 24

! Suojellaksesi lasta putoamiselta, tarkista että olka- ja vyötärövöyt ovat oikealla korkeudella ja oikean pituisia asetettuasi lapsen istuimeen.

18 - 1 Olkavyön kiinnitin

18 - 2 Liukusäädin

Käytä isommalle lapselle olkavöiden kiinnitystä sekä ylimpiä olkavöiden koloja. Käytä pienemmälle lapselle olkavöiden kiinnitystä sekä alimpia olkavöiden koloja.

Olkavöiden ankkurin asennon säätämiseksi, käännä kiinnitystä samaan tasoon eteenpäin osoittavan puolen kanssa. Pujota olkavöiden kolon läpi takaa eteenpäin. 21

Pujota takaisin kolosta, joka on lähimpänä lapsen olkapään korkeutta. 22

Käytä liukusäädintä valjaiden pituuden säätämiseksi. 24 - 1

Paina painiketta 24 - 2 vetäessäsi vyötärövaljaat sopivan pituisiksi. 24 - 3

Poikkitangon käyttö

Katso kuvat 25 - 27

Pohjetuen säätö

Katso kuvat 28 - 29

Pohjetuella on 2 asentoa.

Laske pohjetukea painamalla pohjetuen kummallakin puolella sijaitsevia säätöpainikkeita 28 - 1 ja käännä pohjetukea alaspäin. 28 - 2

Nosta pohjetukea työntämällä sitä ylöspäin. "Klik"-ääni tarkoittaa, että pohjetuki on täysin lukittunut paikalleen.

Etupyörien suunnan lukituksen käyttö

Katso kuvat 30

Työnnä etupyörien lukkoja ylöspäin lukitaksesi kulkusuunnan.

30

Vinkki Etupyörien suunnan lukitusta suositellaan käytettäväksi epätasaisilla pinnoilla.

Jarrun käyttö

Katso kuvat 31 - 32

Paina jarruvipu alas jalalla lukitaksesi pyörät. 31

Nosta jarruvipu ylös vapauttaaksesi pyörät. 32

Vinkki Käytä aina seisontajarrua, kun rattaat ovat paikallaan.

Kuomun käyttö

Katso kuvat 33 - 35

Kuomu voidaan avata kokonaan suojamaan lastasi täysin auringolta. Avaa vain vetoketju 34 ja vedä sitten kuomua eteenpäin

Kahvan säätö

Katso kuvat 36

Istuimen vaihto

Katso kuvat 37 - 40

Säilytyskorin käyttö

Katso kuvat 41

Säilytuspussien A ja B maksimikuorma on 0,45 kg.

Rattaiden kokoon taitto

Katso kuvat 42 - 50

! Kallistuskahvan keskellä sijaitsevaa painiketta käytetään istuimen kokoon taittamiseen. 43 - 1

! Rattaat pysyvät pystyssä kasvat menosuuntaan osoittavan istuimen kanssa, kun kahva on korkeimmassa asemassaan ja kasvat tulosuuntaan osoittavan istuimen kanssa pelkkien renkaiden varassa kokoon taittamisen jälkeen. 47

Lisävarusteiden käyttö

Lisävarusteet voidaan myydä erikseen tai eivät välttämättä ole saatavilla alueesta riippuen.

Käyttö turvakaukalon kanssa

Katso kuvat 51 - 56

Kun käytät Joie iGemm & iLevel & iSnug-turvakaukaloa, noudata seuraavia ohjeita.

! "Klik"-ääni tarkoittaa, että sovitin on lukittunut kokonaan.

! Jos sinulla on ongelmia turvakaukalon käyttämisessä, tutustu kaukalon omaan käyttöoppaaseen.

! Älä taita rattaita turvakaukalon ollessa yhä paikoillaan.

Kantokopan käyttö

Katso kuvat 57 - 60

Kun käytät Joie ramble xl -kantokoppaa, noudata seuraavia ohjeita.

! "Klik"-ääni tarkoittaa, että sovitin on lukittunut kokonaan.

! Käytä aina patjaa, kun käytät kantokoppaa.

! Jos sinulla on ongelmia kantokopan käyttämisessä, tutustu sen omaan käyttöoppaaseen.

! Älä taita rattaita kantokopan ollessa yhä paikoillaan.

Sadesuojan käyttö

Katso kuvat 61

Kiinnitä sadesuoja asettamalla se istuimen ylle.

! Kun käytät sadesuojaa, tarkista aina sen ilmanvaihtoaukot.

! Kun suoja ei ole käytössä, varmista, että suoja on puhdistettu ja kuivattu ennen kokoon taittoa.

! Älä taita rattaita asetettuasi sadesuojan.

! Älä laita lasta sadesuojalla peitettyihin rattaisiin kuumalla säällä.

Pehmeiden osien irrottaminen & kiinnittäminen

Katso kuvat 62 - 76

Poista poikkitanko kuvan 27 mukaisesti

Kiinnittäaksesi uudelleen istuimen pehmeät osat, noudata yllä kuvattuja vaiheita käänteisessä järjestyksessä. 76 - 62

Puhdistus ja huolto

Katso kuvat 77

! Käytä rattaiden rungon puhdistukseen vain tavallista saippuaa ja lämmintä vettä. Ei valkaisuainetta tai pesuainetta. Tutustu rattaiden kangasosien pesuohjeeseen osien puhdistamiseksi.

! Irrotettavat pehmeät osat voidaan pestä pesukoneessa. Ei valkaisuainetta. Älä väännä istuimen suojaa tai sisäpehmusteita kuiviksi. Se voi jättää istuimen suojaan ja sisäpehmusteisiin ryppyjä.

! Tarkista rattaat aika ajoin löysien ruuvien, kuluneiden osien sekä repeytyneiden materiaalien tai saumojen varalta. Korvaa tai korjaa osat tarvittaessa. Pyyhi muoviosat säännöllisesti puhtaaksi pehmeällä, kostealla kankaalla. Kuivaa metalliosat ruosteen muodostumisen estämiseksi aina, jos rattaat ovat joutuneet kosketuksiin veden kanssa.

! Liiallinen altistuminen auringolle tai lämmölle voi aiheuttaa osien haalistumista tai vääntymistä.

! Jos rattaat kastuvat, avaa kuomu ja anna kuivua kokonaan ennen varastointia.

! Jos pyörät narisevat, käytä kevytöljyä (esimerkiksi silikonisuihketta, ruosteenestoöljyä tai ompelukoneen öljyä). Öljyn on tärkeää päästä akseliin ja pyörään. 77

! Käytettyäsi rattaita rannalla tai muussa hiekkaisessa tai pölyisessä ympäristössä, puhdista rattaat täysin käytön jälkeen poistaaksesi hiekan ja suolan mekanismeista ja pyöristä.

Sveikiname tapus „Joie“ šeimos dalimi! Mes labai džiugiamės galėdami būti jūsų ir jūsų mažylio kelionės dalimi. Keliaudami su „Joie Versatrax™“ naudojotės aukštos kokybės, sertifikuotu vežimėliu, atitinkančiu Europos saugumo standartą EN 1888-2:2018. Ši prekė yra tinkama naudoti vaikams, sveriantiems mažiau nei 22 kg. Prašome atidžiai perskaityti šį naudojimo vadovą ir vadovautis kiekvienu žingsniu, kad užtikrintumėte patogią kelionę bei savo vaiko saugumą.

SVARBU - VADOVĄ ATIDŽIAI PERSKAITYKITE IR IŠSAUGOKITE VÉLESNIAM SKAITYMUI.

Aplankykite mus adresu joiebaby.com ir atsisiųskite naudotojo vadovus bei pamatykite daugiau puikių „Joie“ prekių

Dėl informacijos apie garantiją, prašome apsilankyti mūsų tinklapyje joiebaby.com

Turinys

| | |
|---|------|
| Paveikslėliai | 1-16 |
| ĮSPĖJIMAS | 273 |
| Vežimėlio surinkimas | 276 |
| Vežimėlio išlankstymas | 276 |
| Priekinio rato surinkimas ir nuėmimas | 276 |
| Galinio rato surinkimas ir nuėmimas | 276 |
| Gaubto surinkimas | 276 |
| Puodelio laikiklio surinkimas ir nuėmimas | 276 |

| | |
|------------------------------------|-----|
| Vežimėlio naudojimas | 277 |
| Atlošo reguliavimas | 277 |
| Sagties naudojimas | 277 |
| Pečių ir juosmens diržų naudojimas | 278 |
| Turėklo naudojimas | 278 |
| Blauzdų atramos reguliavimas | 278 |
| Priekinio rato užrakto naudojimas | 279 |
| Stabdžio naudojimas | 279 |
| Gaubto naudojimas. | 279 |
| Rankenos reguliavimas | 279 |
| Sėdynės pakeitimas | 279 |
| Daiktų krepšio naudojimas | 279 |
| Vežimėlio sulankstymas | 280 |
| Priedų naudojimas | 280 |
| Paminkštavimo įdėjimas ir išėmimas | 281 |
| Valymas ir priežiūra | 282 |

Nenumatyti atvejai

Nelaimingo įvykio ar avarijos atveju svarbiausia, kad jūsų vaikui būtų iš karto suteikta pirmoji pagalba ir gydymas.

Prekės informacija

Prieš naudodami prekę, perskaitykite visas šiame vadove esančias instrukcijas. Jei turite kokių nors klausimų, susisiekite su tiekėju. Kai kurios ypatybės gali skirtis priklausomai nuo produkto modelio.

| | |
|--------------------|--|
| Prekė | Versatrax vežimėlis |
| Tinka | Vaikams sveriantiems iki 22 kg (nuo gimimo iki 48 mėnesių amžiaus) |
| Medžiagos | Plastmasė, metalas, audiniai |
| Patento Nr. | Patentų laukiama |
| Pagaminta | Kinijoje |
| Prekės ženklas | Joie |
| Interneto svetainė | www.joiebaby.com |
| Gamintojas | Allison Baby UK Ltd. |

Dalių sąrašas

Prieš surinkdami vežimėlį, įsitikinkite, kad yra visos dalys. Jei trūksta kokios nors dalies, susisiekite su vietiniu tiekėju. Vežimėlio montavimui įrankiai nereikalingi.

1. Vežimėlio rėmas
2. Gaubtas
3. Priekinis ratas
4. Galinis ratas
5. Puodelio laikiklis
6. Sėdynės pagalvėlė
7. Turėklas
8. Blauzdų atrama
9. Kojų atrama
10. Priekinis ratas
11. Rato užraktas
12. Daiktų laikymo krepšys
13. Pečių diržai
14. Puodelio laikiklis
15. Rankena
16. Gaubto langelis
17. Nuleidimo rankena
18. Daiktų krepšys A
19. Daiktų krepšys B
20. Stabdžių svirtis
21. Galinis ratas

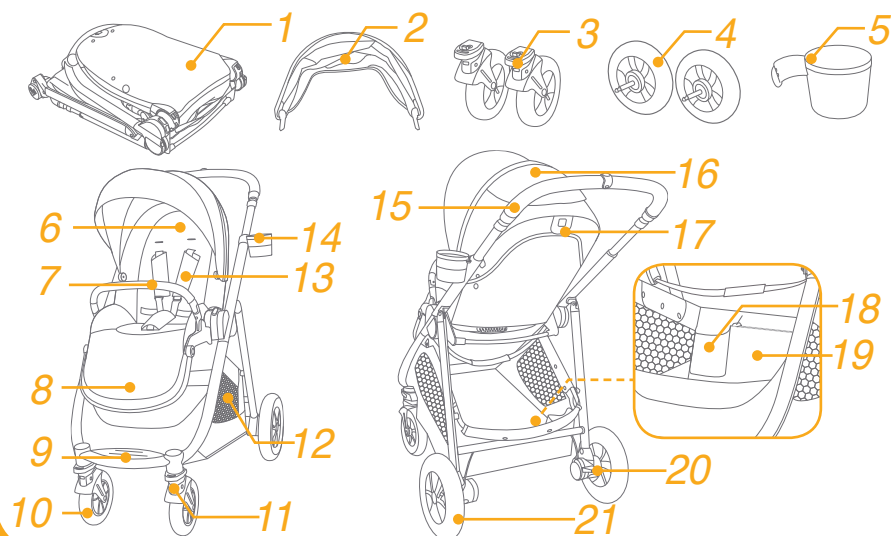

Priedai

(gali būti neįtraukti į pirkinio komplektą)

1. Adapteris
2. Apsauga nuo lietaus

Priklausomai nuo pirkimo vietovės, priedai gali būti parduodami atskirai arba netiekiami

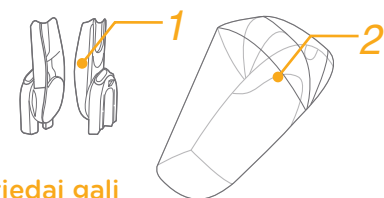

ĮSPĖJIMAS

- ! ĮSPĖJIMAS Visada naudokite tvirtinimo sistemą. Saugos diržai ir tvirtinimo sistemos privalo būti naudojami teisingai.
- ! ĮSPĖJIMAS Prieš naudojimą įsitikinkite, ar visi susegimai užfiksuoti.
- ! ĮSPĖJIMAS neleiskite savo vaikui žaisti su šia preke.
- ! ĮSPĖJIMAS prieš naudojant patikrinkite, ar vaikiško vežimėlio lopšio ir automobilinės kėdutės įtaisai yra tinkamai pritvirtinti.
- ! Sumontuoti suaugusiam.
- ! Naudokite vežimėlį vaikui, sveriančiam mažiau nei 22 kg. Vežimėlis bus sugadintas, jei vaikas bus per sunkus.
- ! Siekdami išvengti pavojaus, nestabilumo, į daiktų laikymo krepšį nedėkite daugiau nei 4,5 kg.
- ! Puodelio laikiklio rekomenduojamas svoris yra 1lbs (0,5 kg).
- ! Niekada nepalikite savo vaiko be priežiūros. Visada stebėkite vaiką vežimėlyje.
- ! Naudokite vežimėlį tik vienam vaikui vienu metu. Niekada nedėkite rankinių, pirkinių krepšių ir pakuočių ar kitų daiktų ant vežimėlio rankenos ar gaubto.
- ! Gamintojo nepatvirtinti vežimėlio priedai negali būti naudojami. Naudokite tik gamintojo rekomenduojamas ar tiekiamas atsargines dalis.
- ! Perkraudami, neteisingai lankstydami, naudodami kitų gamintojų dalis, vežimėlį galite pažeisti, sugadinti arba padaryti nesaugų naudojimą. Prašome atidžiai perskaityti naudojimo vadovą.
- ! Prieš naudodami prekę, perskaitykite visas naudojimo vadovo instrukcijas. Prašome išsaugoti naudojimo vadovą ateičiai. Šių įspėjimų ir instrukcijų nesilaikymas gali sukelti rimtus sužalojimus arba mirtį.
- ! Siekdami išvengti rimtų sužalojimų iškrentant arba iščiuožiant žemyn, visada naudokite saugos diržą.
- ! Įsitikinkite, kad jūsų vaiko kūnas nesiliečia prie judančių dalių, kai reguliuojate vežimėlį.
- ! Įsitikinkite, kad vežimėlis yra pilnai išskleistas ar sulankstytas prieš leidžiant vaikui priartėti prie vežimėlio.

- ! Vaikas gali išslysti pro kojoms skirtas angas ir būti prispaustas, jei nenaudojamos apsaugos.
- ! Nenaudokite vežimėlio ant laiptų ar eskalatorių.
- ! Laikykitės atokiau nuo aukštos temperatūros objektų, skysčių ir elektronikos.
- ! Niekada neleiskite savo vaikui stovėti vežimėlyje arba sėdėti vežimėlyje galva į vežimėlio priekį.
- ! Niekada nepalikite vežimėlio netoli kelio, skardžio ar kitų pavojingų vietų.
- ! Siekdami išvengti smaugimo, ant vaiko kaklo NEMAUKITE daiktų su virvele, neriškite virvelių prie vežimėlio ar žaislų.
- ! Bet koks daiktas, pritvirtintas prie rankenos ir / ar nugaros atlošo ir / ar vežimėlio šonuose, darys įtaką vežimėlio stabilumui.
- ! NEKELKITE vežimėlio kai jame yra vaikas. NENEŠKITE vaiko daiktų laikymo krepšyje.
- ! Siekdami, kad vežimėlis neapvirstų, niekada neleiskite vaikui laipti vežimėliu. Visada įkelkite ir iškelkite vaiką iš vežimėlio.
- ! Kad išvengtumėte pirštų prispaudimo, būkite atsargūs sulankstydami ir išlankstydami vežimėlį.
- ! ĮSPĖJIMAS Siekdami išvengti sužalojimų, vežimėlį išlankstykite bei sulankstykite atokiau nuo savo vaiko.
- ! Siekdami užtikrinti savo vaiko saugumą, prieš naudodami vežimėlį, įsitikinkite, kad visos dalys yra tinkamai sumontuotos ir pritvirtintos.
- ! Siekdami išvengti smaugimo, įsitikinkite, kad jūsų vaikas yra saugiu atstumu nuo gaubto.
- ! Visada įjunkite stabdžius, kai statote vežimėlį.
- ! Nebenaudokite vežimėlio jei jis pažeistas ar sulūžęs.
- ! Vežimėlį stumti tik pėsčiojo greičiu. Ši prekė nėra skirta naudoti bėgant.
- ! Norėdami išvengti nudegimų, nedėkite karštų skysčių į puodelio laikiklį.
- ! Siekiant išvengti uždusimo, prieš naudodami šią prekę pašalinkite plastikinį maišelį ir pakavimo medžiagas. Plastikinis maišelis ir pakavimo medžiagos turi būti laikomos atokiau nuo kūdikių ir vaikų.

- ! Ši prekė netinkama naudoti bėgiojant ar čiuožinėjant.
- ! Vežimėlis sukurtas naudojimui nuo pat gimimo. Naujagimius rekomenduojama vežti maksimaliai atlenkus atlošą.
- ! Įkeliant bei iškeliant vaikus privaloma įjungti stovėjimo įtaisą.
- ! Vaikiško vežimėlio lopšiams, naudojamiems kartu su važiuokle, ši transporto priemonė nepakeičia lopšio ar lovelės. Jei jūsų vaikui reikia miegoti, jis turėtų būti perkeltas į tam skirtą vežimėlį, lopšį ar lovelę.
- ! Lopšyje galima nešioti vaikus, kurie negali patys atsisėsti, pasisukti šonu ar savarankiškai vaikščioti rankų ir kelių pagalba. Maksimalus vaiko svoris: 9 kg.
- ! **NEGALIMA** naudoti ar pridėti jokių kitų čiuožinių, išskyrus tuos, kurie tiekiami su nešiojamuoju lopšiu.
- ! Netvirtinkite daiktų prie rankenos, sėdynės atlošo ar vežimėlio šonų. Bet koks papildomas svoris turės įtakos vežimėlio stabilumui ir gali jį apversti.

Vežimėlio surinkimas

(Prašome žiūrėti į paveikslėlius 1-16 puslapiuose)

Prašome perskaityti visas naudojimo vadovo instrukcijas prieš surenkant ir naudojant prekę.

Vežimėlio išlankstymas

Žiūrėti paveikslėlius ① - ③

- ! Įsitikinkite, kad vežimėlis visiškai išskleistas prieš pradėdant jį naudoti.
- ! Išlankstydami atlošą neaktyvuokite blauzdų atramos. ③ - 1
Jei blauzdų atramą aktyvavote, remkitės ④3 paveikslėliu, sulankstykite atlošą ir išlankstykite dar kartą.

Priekinio rato surinkimas ir nuėmimas

Žiūrėti paveikslėlius ④ - ⑤

Galinio rato surinkimas ir nuėmimas

Žiūrėti paveikslėlius ⑥ - ⑦

Gaubto surinkimas

Žiūrėti paveikslėlius ⑧ - ⑩

Puodelio laikiklio surinkimas ir nuėmimas

Žiūrėti paveikslėlius ⑪ - ⑫

Pilnai sumontuotas vežimėlis pavaizduotas ⑬ paveikslėlyje.

Vežimėlio naudojimas

Atlošo reguliavimas

Žiūrėti paveikslėlius 14 - 15

Atlošas turi 4 statumo pozicijas.

Pakelkite atlošą

Norėdami pakelti atlošą, pasukite nuleidimo rankeną, esančią sėdynės gale ir patempkite atlošą aukštyn. 14

Atlenkite atlošą

Norėdami atlenkti atlošą, pasukite nuleidimo rankeną, esančią sėdynės gale ir patempkite atlošą žemyn. 15

! Reguluojant atlošą prašome nespaušti paleidimo mygtuko 14 - 3 & 15 - 3, esančio nuleidimo rankenos viduryje.

! Įsitikinkite, kad atlošas yra tinkamai nustatytas naudojimui.

Sagties naudojimas

Žiūrėti paveikslėlius 16 - 17

Atlaisvinti sagtį

Paspauskite centrinį mygtuką norėdami atlaisvinti sagtį. 16

Sagties užsegimas

Sujunkite juosmens diržo sagtį su peties sagtimi 17 - 1, ir įsekite į centrinę sagtį. 17 - 2 Spragtelėjimas reiškia, kad sagtis užsifiksavo. 17 - 3

! Siekiant išvengti rimtų sužalojimų krentant arba išslystant, visada pritvirtinkite savo vaiką apsaugos diržais.

! Įsitikinkite, kad jūsų vaikas yra prisegtas tvirtai. Tarpas tarp vaiko ir peties diržo apsaugos yra maždaug vienos plaštakos pločio.

! Nekryžiuokite pečių diržų. Tai sukels spaudimą vaiko kaklui.

Pečių ir juosmens diržų naudojimas

Žiūrėti paveikslėlius 18 - 24

! Kad apsaugotumėte savo vaiką nuo iškritimo, kai vaikas jau yra paguldytas, patikrinkite ar pečių ir juosmens diržai yra tinkamame aukštyje ir tinkamo ilgio.

18 - 1 Pečių diržo jungtis

18 - 2 Diržo reguliatorius

Didesniam vaikui, naudokite pečių diržo jungtį ir aukščiausias peties padalas. Mažesniam vaikui, naudokite pečių diržo jungtį ir žemiausias peties padalas.

Norėdami keisti pečių diržo jungties poziciją, sulyginkite diržo jungtį su priekine diržo dalimi. Diržą perkiškite pro galinę pečių diržo padalą ir ištraukite į priekį. 21

Diržą dar kartą perkiškite per artimiausią padalą esančią vaiko pečių aukštyje. 22

Naudokite reguliatorių norėdami pakeisti diržo ilgį. 24 - 1

Paspauskite mygtuką 24 - 2, traukdami juosmens diržą tinkamam ilgiui nustatyti. 24 - 3

Turėklo naudojimas

Žiūrėti paveikslėlius 25 - 27

Blauzdų atramos reguliavimas

Žiūrėti paveikslėlius 28 - 29

Blauzdų atrama turi 2 padėtis.

Norėdami nuleisti blauzdų atramą, paspauskite nustatymo mygtukus abiejose blauzdų atramos pusėse 28 - 1 ir sukite blauzdos atramą į apačią. 28 - 2

Norėdami pakelti blauzdų atramą, kelkite ją į viršų. Spragtelėjimas reiškia, kad blauzdų atrama užsifiksavo.

Priekinio rato užrakto naudojimas

Žiūrėti paveikslėlius 30

Kilstelėkite priekinio rato užraktus norėdami išlaikyti judėjimo kryptį. 30

Patarimas rekomenduojama naudoti rato užraktus ant nelygių paviršių.

Stabdžio naudojimas

Žiūrėti paveikslėlius 31 - 32

Norėdami užrakinti ratus, koja nuspauskite stabdžių svirtį žemyn. 31

Norėdami atrakinti ratus, koja pakelkite stabdžių svirtį aukštyn.

32

Patarimas visada įjunkite stovėjimo stabdį kai vežimėlis nejuda.

Gaubto naudojimas

Žiūrėti paveikslėlius 33 - 35

Norėdami savo vaiką apsaugoti nuo saulės, gaubtą galite pilnai ištempti. Atsekite užtrauktuką 34 ir traukite gaubtą į priekį.

Rankenos reguliavimas

Žiūrėti paveikslėlius 36

Sėdynės pakeitimas

Žiūrėti paveikslėlius 37 - 40

Daiktų krepšio naudojimas

Žiūrėti paveikslėlius 41

Maksimalus daiktų krepšio A ir B svoris yra 0,45 kg.

Vežimėlio sulankstymas

Žiūrėti paveikslėlius 42 - 50

! Mygtukas nuleidimo rankenos viduryje skirtas sėdynei sulankstyti. 43 - 1

! Kai rankena yra aukščiausioje padėtyje, vežimėlis gali stovėti remdamasis į ją, o kai sėdynė yra atsukta į priešingą pusę, sulankstytas vežimėlis gali stovėti ant ratų. 47

Priedų naudojimas

Priklausomai nuo pirkimo vietovės, priedai gali būti parduodami atskirai arba netiekiami.

Automobilinės kėdutės naudojimas

Žiūrėti paveikslėlius 51 - 56

Naudodami „Joie“ automobilinę kėdutę iGemm & iLevel & iSnug, prašome atsižvelgti į pateiktas naudojimo instrukcijas.

! Spragtelėjimas reiškia, kad adapteris užsifiksavo.

! Jei kyla problemų naudojantis automobiline kėdute, prašome vadovautis automobolinių kėdučių instrukcijomis.

! Prašome nelankstyti vežimėlio su pritvirtinta automobiline kėdute.

Nešiojamojo lopšio naudojimas

Žiūrėti paveikslėlius 57 - 60

Naudodami „Joie ramble XL“ nešiojamąjį lopšį, atsižvelkite į šias instrukcijas.

! Spragtelėjimas reiškia, kad adapteris užsifiksavo.

! Nešiojamąjį lopšį visada naudokite kartu su čiužiniu.

! Jei kyla problemų naudojant nešiojamąjį lopšį, prašome vadovautis nešiojamųjų lopšių instrukcijomis.

! Prašome nelankstyti vežimėlio su pritvirtintu nešiojamuoju lopšiu.

Apsaugos nuo lietaus naudojimas

Žiūrėti paveikslėlius 61

Norėdami pritvirtinti apsaugą nuo lietaus, uždėkite ją ant sėdynės.

! Naudodami apsaugą nuo lietaus, visada patikrinkite ventiliaciją.

! Prieš sulankstydami apsaugą nuo lietaus, įsitikinkite ar ji sausa ir švari.

! Nelankstykite vežimėlio su pritvirtinta apsauga nuo lietaus.

! Neguldykite savo vaiko į vežimėlį su apsauga nuo lietaus karšto oro metu.

Paminkštinimo įdėjimas ir išėmimas

Žiūrėti paveikslėlius 62 - 76

Nuimkite turėklą kaip parodyta 27 paveikslėlyje

Norėdami iš naujo įdėti sėdynės paminkštinimą, atlikite prieš tai minėtus 76 - 62 žingsnius atgaline seka

Valymas ir priežiūra

Žiūrėti paveikslėlius 77

! Norėdami nuvalyti vežimėlio rėmą, naudokite tik namų ūkiui skirtą muilą ir šiltą vandenį. Valant nenaudokite baliklio ar skalbiklio. Norėdami valyti vežimėlio medžiagines dalis, naudokitės instrukcija ant vežimėlio priežiūros etiketės.

! Išimami paminkštinimai gali būti plaunami skalbimo mašinoje. Skalbiant nenaudokite baliklio. Kėdutės gaubto ir vidinio pamušalo negręžkite rankomis. Taip gali atsirasti raukšlės ant sėdynės gaubto ir vidinio pamušalo.

! Retkarčiais patikrinkite ar vežimėlyje nėra atsisukusių varžtų, susidėvėjusių dalių, suplyšusių medžiagų ar ištrūkusių siūlių. Pakeiskite arba sutaisykite reikiamas dalis. Periodiškai nuvalykite plastikines dalis su minkštu drėgnu skudurėliu. Jeigu ant vežimėlio pateko vandens, norėdami išvengti rūdžių, visada išdžiovinkite metalines vežimėlio dalis.

! Per didelis buvimas saulėje ar karštis gali išblukinti dalis arba jas deformuoti.

! Vežimėliui sušlapus, atidarykite gobtuvą ir prieš padėdami į vietą, leiskite vežimėliui gerai išdžiūti.

! Jei ratai girgžda, naudokite skystą tepalą (pvz., silikoninį tepalą, tepalą nuo rūdžių arba alyvą, skirtą siuvimo mašinoms). Svarbu, kad tepalas patektų tarp ašies ir rato. 77

! Jei naudojate vežimėlį paplūdimyje ar kitoje smėlėtoje / dulkėtoje aplinkoje, po to visuomet gerai jį išvalykite ir pašalinkite smėlį bei druską iš mechanizmų bei ratų.

Mēs jūs apsveicam ar pievienošanos Joie ģimenei! Mēs esam priecīgi, ka varam piedalīties ceļojumā ar jūsu mazuli. Ceļojot kopā ar Joie Versatrax™, jūs lietosiet augstas kvalitātes, pilnībā sertificētus bērnu ratiņus, kas atbilst Eiropas drošības standartam EN 1888-2:2018. Produkts ir paredzēts lietošanai bērniem, kuru svars nepārsniedz 22 kg. Lūdzu, izlasiet šo instrukciju un ievērojiet katru norādīto soli, kas nodrošinās komfortablu braukšanu un vislabāko jūsu bērna aizsardzību.

SVARĪGI - RŪPĪGI IZLASIET UN SAGLABĀJIET VĒLĀKAI LIETOŠANAI.

Lai lejupielādētu instrukcijas un iepazītos ar citiem aizraujošiem Joie produktiem, apmeklējiet mūsu vietni joiebaby.com!

Garantijas informācija ir pieejama mūsu vietnē joiebaby.com

Saturs

| | |
|---|------|
| Attēli | 1-16 |
| BRĪDINĀJUMS | 287 |
| Ratiņu salikšana | 290 |
| Ratiņu atvēršana | 290 |
| Priekšējā riteņa salikšana un atvienošana | 290 |
| Aizmugurējā riteņa salikšana un atvienošana | 290 |
| Pārsega salikšana | 290 |
| Glāžu turētāja salikšana un atvienošana | 290 |

| | |
|--|-----|
| Ratiņu lietošana | 291 |
| Muguras balsta regulēšana | 291 |
| Sprādzes lietošana | 291 |
| Plecu un vidukļa jostu lietošana | 292 |
| Roku balsta lietošana | 292 |
| Kāju balsta regulēšana | 292 |
| Priekšējā kustīgā fiksatora lietošana | 293 |
| Bremžu lietošana | 293 |
| Jumta lietošana | 293 |
| Roktura regulēšana | 293 |
| Sēdekļa nomainīšana | 293 |
| Uzglabāšanas somas lietošana | 293 |
| Ratiņu salocīšana | 294 |
| Piederumu lietošana | 294 |
| Mīksto detaļu atvienošana un salikšana | 295 |
| Tīrīšana un apkope | 296 |

Ārkārtas situācija

Ārkārtas situācijā vai negadījumā vissvarīgākais ir tas, lai jūsu bērns nekavējoties saņemtu pirmo palīdzību un medicīnisko aprūpi.

Produkta informācija

Pirms produkta lietošanas izlasiet visas šajā instrukcijā sniegtās norādes. Ja jums rodas jautājumi, lūdzu, sazinieties ar mazumtirgotāju. Dažas funkcijas dažādiem modeļiem var būt atšķirīgas.

| | |
|-------------------------|---|
| Produkts: | Versatrax bērnu ratiņi |
| Piemērots: | Bērnam, kas sver mazāk par 22 kg (no dzimšanas līdz 48 mēnešiem) |
| Materiāli: | Plastmasa, metāls, audums |
| Patenta Nr.: | Patents izskatīšanā |
| Ražots: | Ķīnā |
| Zīmola nosaukums | Joie |
| Mājaslapa | www.joiebaby.com |
| Ražotājs | Allison Baby UK Ltd. |

Daļu saraksts

Pirms salikšanas pārlicinieties, ka ir pieejamas visas detaļas. Ja kādas detaļas trūkst, sazinieties ar vietējo mazumtirgotāju. Salikšanai instrumenti nav vajadzīgi.

1. Ratiņu rāmis
2. Jumts
3. Priekšējais ritenis
4. Aizmugurējie riteņi
5. Glāžu turētājs
6. Sēdekļa paliktnis
7. Roku balsts
8. Kāju ikrū balsts
9. Kāju balsts
10. Priekšējais ritenis
11. Kustīgais fiksators
12. Mantu grozs
13. Plecu siksnas
14. Glāžu turētājs
15. Rokturis
16. Pārsega logs
17. Slīpuma regulēšanas rokturis
18. Uzglabāšanas soma A
19. Uzglabāšanas soma B
20. Bremžu svira
21. Aizmugurējie riteņi

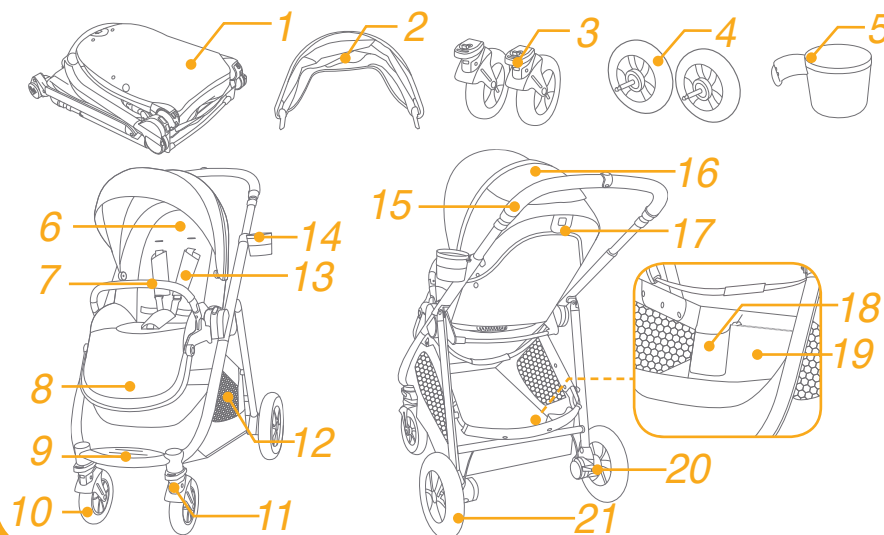

Piederumi

(var nebūt iekļauti)

1. Adapteris
2. Lietus pārsegs

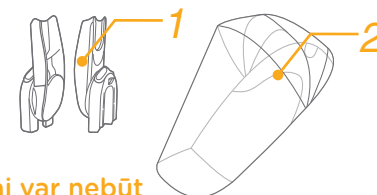

Piederumi var tikt pārdoti atsevišķi vai var nebūt pieejami atsevišķos reģionos.

BRĪDINĀJUMS

- ! BRĪDINĀJUMS! Vienmēr lietojiet ierobežotājsistēmu. Drošības siksnas un ierobežotājsistēmas jālieto pareizi.
- ! BRĪDINĀJUMS! Pārliedcinieties, ka pirms lietošanas visas fiksēšanas ierīces ir aktivizētas.
- ! BRĪDINĀJUMS! Neļaujiet savam bērnam spēlēties ar šo produktu.
- ! BRĪDINĀJUMS! Pirms lietošanas pārliedcinieties, ka ratu kulba vai ierobežotājsistēmas stiprinājumi ir pareizi nofiksēti.
- ! Montāža jāveic pieaugušajiem.
- ! Ratiņi ir paredzēti bērnam, kura svars ir mazāks par 22 kg. Ja ratiņus lietosiet smagākam bērnam, var rasties ratiņu bojājumi.
- ! Lai nepieļautu bīstamu un nestabilu stāvokli, mantu grozā neievietojiet svaru, kas lielāks par 4,5 kg.
- ! Maksimālais ieteicamais svars glāžu turētājā ir 1 lbs (0,5 kg).
- ! Nekad neatstājiet bērnu bez uzraudzības. Ja bērns atrodas ratiņos, tas vienmēr ir jāuzrauga.
- ! Ratiņos vienlaikus pārvadājiet tikai vienu bērnu. Nekad nenovietojiet somas, iepirkumu maisus, pakas vai citus piederumus uz roktura vai jumta.
- ! Nedrīkst izmantot aksesuārus, kurus nav apstiprinājis ražotājs. Izmantojiet tikai tās rezerves daļas, kuras nodrošina vai iesaka ražotājs.
- ! Pārslodze, nepareiza salikšana vai citu ražotāju detaļu lietošana var radīt ratiņu bojājumus, salūšanu un nedrošu lietošanu. Lūdzu, rūpīgi izlasiet lietošanas instrukciju.
- ! Pirms produkta lietošanas, lūdzu, izlasiet visas šajā instrukcijā sniegtās norādes. Lūdzu, saglabājiet šo instrukciju, lai varētu to lietot arī turpmāk. Neievērojot šos brīdinājumus un norādes, var rasties nopietni ievainojumi vai pat nāve.
- ! Lai izvairītos no smagiem ievainojumiem, kas var rasties, bērnam izkrītot vai izslīdot no ratiņiem, vienmēr lietojiet drošības jostu.
- ! Regulējot ratus, pārliedcinieties, ka uz jūsu bērna ķermeņa neatrodas ratiņu kustīgās daļas.

- ! Pirms ļaut bērnam atrasties blakus ratiņiem, pārliedcinieties, ka tie ir pilnībā atvērti vai salikti.
- ! Ja drošības jostas netiek lietotas, bērns var ieslīdēt kāju atverēs un sapīties.
- ! Nelietojiet ratiņus uz kāpnēm vai eskalatora.
- ! Sargājiet ratiņus no priekšmetiem ar augstu temperatūru, šķidrumiem un elektroniskām ierīcēm.
- ! Neļaujiet bērnam ratiņos stāvēt vai sēdēt, ja bērna galva ir sasvērta uz ratu priekšpusi.
- ! Neatstājiet ratus uz ceļa, slīpām virsmām vai bīstamās vietās.
- ! Lai nepieļautu nožņaugšanas iespēju, uz bērna kakla NENOVIETOJIET priekšmetus, kas varētu izveidot cilpu, neļaujiet nokarāties produkta siksnām, kā arī nepiestipriniet siksnas pie rotāļlietām.
- ! Jebkurš svars, kas piestiprināts pie roktura un/vai aiz atzveltnes, un/vai ratu sāniem, ietekmē ratiņu stabilitāti.
- ! NECELIET ratiņus, ja tajos atrodas bērns. NELIETOJIET uzglabāšanas grozu bērna pārvadāšanai.
- ! Lai nepieļautu apgāšanos, neļaujiet bērnam uzrāpties uz ratiņiem. Vienmēr bērnu izceliet no ratiņiem un ieceliet ratiņos.
- ! Lai izvairītos no pirkstu iespiešanas, saliekot un atverot ratus, ievērojiet piesardzību.
- ! BRĪDINĀJUMS! Lai izvairītos no ievainojumiem, pārliedcinieties, ka šī produkta salikšanas un atvēršanas laikā jūsu bērns neatrodas ratiņu tuvumā.
- ! Lai nodrošinātu jūsu bērna drošību, pirms ratiņu lietošanas pārliedcinieties, ka visas detaļas ir pareizi uzstādītas un nostiprinātas.
- ! Lai izvairītos no nožņaugšanas iespējas, pārliedcinieties, ka jūsu bērns nav aizķēries aiz jumta.
- ! Apstādinot ratiņus, vienmēr lietojiet bremzes.
- ! Pārtrauciet ratiņu lietošanu, ja tie ir bojāti vai salauzti.
- ! Ratiņi jālieto tikai iešanas ātrumā. Šis produkts nav paredzēts lietošanai lēnas skriešanas laikā.
- ! Lai izvairītos no apdegumiem, nekad nenovietojiet karstus šķidrumus glāžu turētājā.

- ! Lai izvairītos no nosmakšanas, pirms produkta lietošanas noņemiet plastmasas maisu un iepakojuma materiālus. Plastmasas maiss un iepakojuma materiāli jātur zīdaiņiem un bērniem nepieejamā vietā.
- ! Produkts nav paredzēts skriešanai vai slidošanai.
- ! Saliekamie ratiņi ir paredzēti lietošanai jau no bērna dzimšanas, jaundzimušiem bērniem tos ieteicams lietot pēc iespējas vairāk atgāztā stāvoklī.
- ! Veicot bērna ielikšanu un izņemšanu no ratiņiem, jāaktivizē bremzes.
- ! Izmantojot ratiņu šasiju kopā ar zīdaiņu ierobežotājsistēmu, atcerieties, ka tie neaizstāj bērna kulbu vai gultiņu. Gulēšanas laikā bērns ir jānovieto piemērotos bērnu ratiņos vai gultiņā.
- ! Pārnēsājamā kulba ir piemērota bērnam, kurš nevar pats apsēsties vai apvelties un nevar sevi pacelt ar rokām un ceļgaliem. Maksimālais bērna svars: 9 kg.
- ! NELIETOJIET un nepievienojiet nekādu citus matračus, izņemot to, kas iekļauts komplektā ar kulbu.
- ! Nepievienojiet neko pie ratiņu roktura, atzveltnes vai sāniem. Jebkura papildu slodze ietekmēs ratiņu stabilitāti un var izraisīt ratiņu apgāšanos.

Ratiņu salikšana

(Lūdzu skatiet norādījumus 1.–16. lpp.)

Pirms produkta salikšanas un lietošanas izlasiet visas šajā instrukcijā sniegtās norādes.

Ratiņu atvēršana

Skatīt ① - ③

- ! Pirms lietot ratiņus, pārlicinieties, ka tie ir pilnībā nofiksēti.
- ! Atverot atzveltni, lūdzu nespiediet uz kāju balsta. ③ - 1 Ja to darāt, lūdzu izpildiet ④. attēlā norādīto, lai salocītu un atkal atvērtu atzveltni.

Priekšējā riteņa salikšana un atvienošana

Skatīt ④ - ⑤

Aizmugurējā riteņa salikšana un atvienošana

Skatīt ⑥ - ⑦

Pārsega salikšana

Skatīt ⑧ - ⑩

Glāžu turētāja salikšana un atvienošana

Skatīt ⑪ - ⑫

Pilnībā salikti ratiņi ir redzami ⑬ attēlā.

Ratiņu lietošana

Muguras balsta regulēšana

Skatīt 14 - 15

Atzveltni ir 4 slīpuma leņķi.

Paaugstināt atzveltni

Lai paaugstinātu atzveltni, nospiediet sēdekļa aizmugurē esošo slīpuma regulēšanas rokturi, pavelciet atzveltni uz augšu. 14

Muguras balsta nolaišana

Lai nolaistu atzveltni, nospiediet sēdekļa aizmugurē esošo slīpuma regulēšanas rokturi, pavelciet atzveltni uz leju. 15

! Lūdzu nespiediet atbrīvošanas pogu 14 - 3 & 15 - 3, slīpuma regulēšanas roktura vidū, kad pielāgojat slīpuma leņķi.

! Pārliecinieties, ka muguras balsta slīpums ir pareizi iestatīts.

Sprādzes lietošana

Skatīt 16 - 17

Sprādzes atvēršana

Lai atvērtu sprādzi, piespiediet centrālo pogu. 16

Sprādzes nofiksēšana

Savietojiet vidukļa siksnas sprādzi ar plecu siksnu sprādzi 17 - 1 un ar klikšķi ievietojiet centrālajā sprādzē. 17 - 2 Klikšķa atskanēšana nozīmē to, ka sprādze ir pilnībā nofiksēta. 17 - 3

! Lai izvairītos no smagiem ievainojumiem, kas var rasties, izkrītot vai izslīdot no ratiņiem, vienmēr bērnu piesprādzējiet ar drošības jostu.

! Pārliecinieties, ka jūsu bērns ir kārtīgi piesprādzēts. Vietai starp bērnu un plecu jostām jābūt aptuveni vienas plaukstas biezumā.

! Nesakrustojiet plecu jostas. Tas var radīt spiedienu uz bērna kaklu.

Plecu un vidukļa jostu lietošana

Skatīt 18 - 24

! Lai bērnu aizsargātu pret izkrišanu, pēc bērna ievietošanas sēdeklī, pārliecinieties, ka plecu un vidukļa jostas atrodas piemērotā augstumā un attālumā.

18 - 1 plecu jostu sprādze

18 - 2 bīdāmais regulators

Lielākam bērnam lietojiet plecu jostu sprādzi un augstāk izvietotās plecu jostu atveres. Mazākam bērnam lietojiet plecu jostu sprādzi un zemāk izvietotās plecu jostu atveres.

Lai regulētu pozīciju plecu siksnu sprādzē, pagrieziet sprādzi tādā veidā, lai tā būtu vienā līmenī ar sāniem, ar skatu uz priekšu. Izvelciet to cauri plecu siksnu atverēm no aizmugures uz priekšu. 21

Vēlreiz izvelciet to cauri atverei, kas atrodas vistuvāk bērna plecu augstuma. 22

Ar bīdāmo regulatoru noregulējiet siksnas garumu. 24 - 1

Piespiediet pogu 24 - 2 un vidukļa jostu izvelciet nepieciešamajā garumā. 24 - 3

Roku balsta lietošana

Skatīt 25 - 27

Kāju balsta regulēšana

Skatīt 28 - 29

Kāju balstam ir 2 pozīcijas.

Lai regulētu kāju ikrū balstu, nospiediet zem kāju ikrū balsta 28 - 1 esošās regulēšanas pogas un nolaidiet vai paceliet balstu 28 - 2

Lai paaugstinātu kāju ikrū balstu, paceliet to uz augšu. Klikšķa atskanēšana nozīmē to, ka kāju balsts ir pilnībā nofiksēts.

Priekšējā kustīgā fiksatora lietošana

Skatīt 30

Lai saglabātu kustības virzienu, priekšējo kustīgo fiksatoru piespiediet uz augšu. 30

Padoms kustības fiksatoru ir ieteicams lietot uz nelīdzenām virsmām.

Bremžu lietošana

Skatīt 31 - 32

Lai bloķētu riteņus, nospiediet bremžu sviru uz leju. 31

Lai atbrīvotu riteņus, paceliet bremžu sviru uz augšu. 32

Padoms vienmēr ieslēdziet stāvbremzi, kad ratiņi neatrodas kustībā.

Jumta lietošana

Skatīt 33 - 35

Lai jūsu bērnu pēc iespējas vairāk aizsargātu no saules, vienkārši atveriet rāvējslēdzēju 34 un pavelciet jumtu uz priekšu.

Roktura regulēšana

Skatīt 36

Sēdekļa nomaiņšana

Skatīt 37 - 40

Uzglabāšanas somas lietošana

Skatīt 41

Maksimālā slodze uzglabāšanas somai A un B ir 0,45 kg.

Ratiņu salocīšana

Skatīt 42 - 50

! Poga, kas atrodas uz slīpuma regulēšanas roktura vidus, tiek izmantota sēdekļa salocīšanai. 43 - 1

! Ratiņi ar uz priekšu vērstu sēdekli var stāvēt, kad rokturis ir nofiksēts augstākajā pozīcijā un sēdeklis, kas vērsts uz aizmuguri, pēc nolocīšanas var stāvēt uz riteņiem. 47

Piederumu lietošana

Piederumi var tikt pārdoti atsevišķi vai var nebūt pieejami atsevišķos reģionos.

Lietošana kopā ar zīdaiņu ierobežotājsistēmu

Skatīt 51 - 56

Lietojot Joie zīdaiņu ierobežotājsistēmu iGemm & iLevel & iSnug, lūdzam atsaukties uz šādiem norādījumiem.

! Klikšķa atskanēšana nozīmē to, ka adapteris ir pilnībā nofiksēts.

! Ja jums rodas kādas problēmas zīdaiņu ierobežotājsistēmas lietošanā, lūdzu, skatiet attiecīgo produktu lietošanas pamācības.

! Lūdzu, nesalokiet ratiņus, kad zīdaiņu ierobežotājsistēma ir pievienota.

Pārnēsāšanas kulbas lietošana

Skatīt 57 - 60

Lietojot kopā ar Joie ramble xl pārnēsājamo kulbu, lūdzam atsaukties uz šādiem norādījumiem.

! Klikšķa atskanēšana nozīmē to, ka adapteris ir pilnībā nofiksēts.

! Vienmēr izmantojiet matraci, kad lietojiet pārnēsājamo kulbu.

! Ja jums rodas kādas problēmas ar pārnēsāšanas kulbas lietošanu, lūdzu, skatiet produkta lietošanas pamācību.

! Lūdzu, nesalokiet ratiņus, kad pārnēsāšanas kulba ir pievienota.

Lietus pārsega lietošana

Skatīt 61

Lai saliktu lietus pārsegu, novietojiet to virs sēdekļa.

! Lietojot lietus pārsegu, lūdzu, vienmēr pārbaudiet tā ventilāciju.

! Ja lietus pārsegs netiek lietots, pirms salocīšanas tas jānotīra un jānožāvē.

! Nesalokiet ratiņus pēc lietus pārsega salikšanas.

! Karstā laikā nelieciet ratiņos bērnu, ja ratiņiem ir uzstādīts lietus pārsegs.

Mīksto detaļu atvienošana un salikšana

Skatīt 62 - 76

Noņemiet roku balstu, kā parādīts 27 attēlā.

Lai atkārtoti saliktu sēdekļa mīkstās detaļas, veiciet iepriekšējos soļus apgrieztā secībā. 76 - 62

Tīrīšana un apkope

Skatīt 77

! Ratiņu rāmja tīrīšanai lietojiet saimniecības ziepes un siltu ūdeni. Nelietot balinātāju vai mazgāšanas līdzekli. Lūdzu, skatiet norādījumus par ratiņu audumu daļu tīrīšanu uz etiķetes.

! Noņemamās mīkstās daļas var mazgāt veļas mazgājamajā mašīnā. Nebalināt. Neizgrieziet sēdekļa pārvalku un iekšējo polsterējumu, lai tos izžāvētu. Šādā veidā uz sēdekļa pārvalka vai uz iekšējā polsterējuma var rasties krunkas.

! Regulāri pārbaudiet, vai nav atskrūvējušās ratiņu skrūves, vai ratiņiem nav nodilušas detaļas, saplēsti materiāli vai atirušas šuves. Ja nepieciešams, veiciet detaļu nomaiņu. Periodiski noslaukiet plastmasas daļas ar mīkstu, mitru drānu. Vienmēr noslaukiet metāla daļas, lai novērstu rūsas veidošanos, ja ratiņi ir nonākuši saskarē ar ūdeni.

! Intensīva saules vai karstuma ietekme var radīt detaļu vai apšuvuma izbalēšanu.

! Ja ratiņi ir samirkuši, atveriet jumtu un pirms uzglabāšanas ļaujiet ratiņiem pilnībā izžūt.

! Ja riteņi sāk čīkstēt, lietojiet smērvielu (piemēram, silikona aerosolu, pretrūsas eļļu vai šujmašīnas eļļu). Ļoti svarīgi, lai eļļa iekļūtu ass un riteņa mezglā. 77

! Ja ratiņi ir lietoti pludmalē, pēc lietošanas no ratiņiem, to mehānismiem un riteņiem pilnībā jānotīra sāls un smiltis.



Allison Baby UK Ltd,
Venture Point, Towers Business Park
Rugeley, Staffordshire, WS15 1UZ

bring the kids™

Share the joy at joiebaby.com

P-IM0463D