

FOPPAPEDRETTI®



SSC NAPOLI

Up3



PASSEGGINO - Istruzioni di montaggio

Questo passeggino è adatto a bambini con età superiore ai 6 mesi, peso massimo 15 kg

Conforme alla Norma EN 1888-1:2018

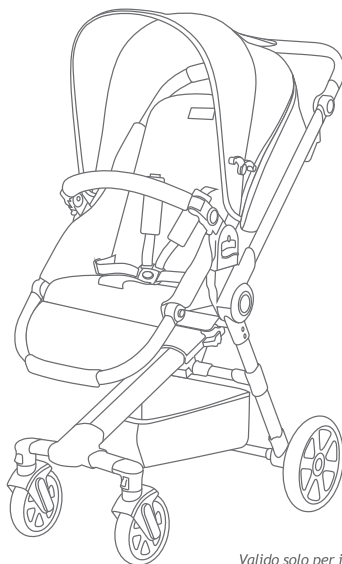

Valido solo per i peluches

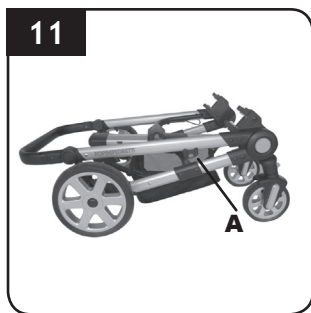
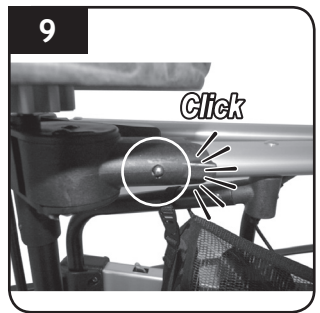
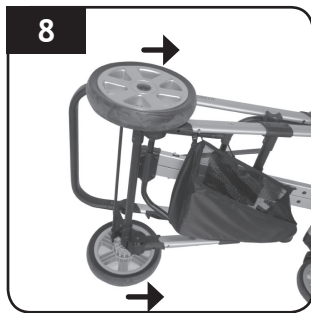
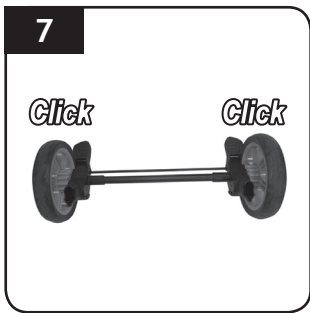
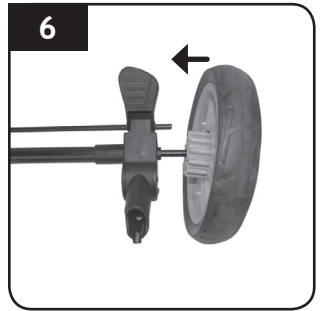
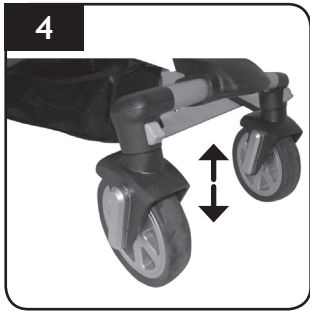
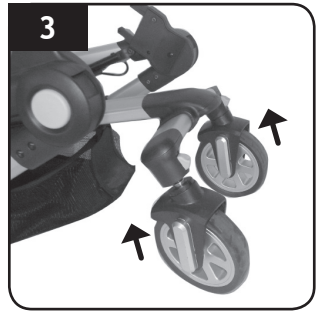
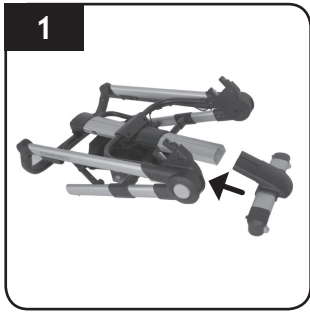

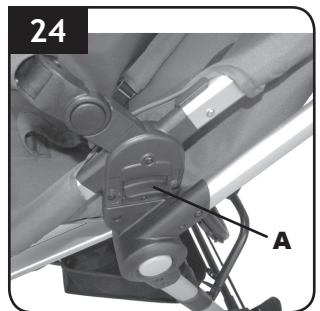
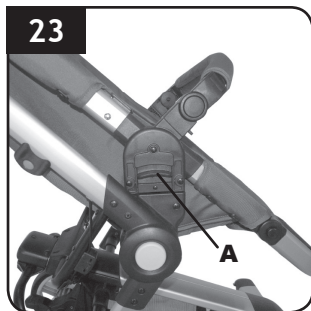
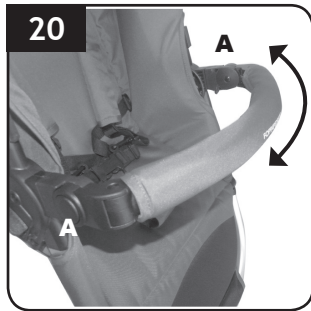
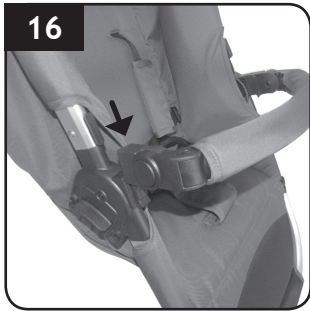
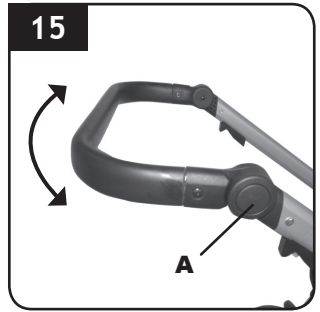

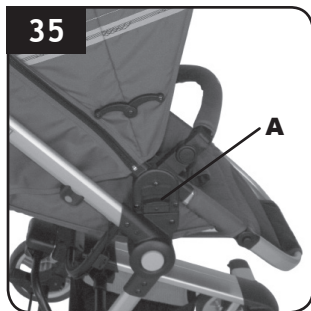
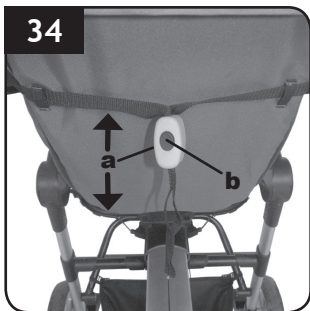
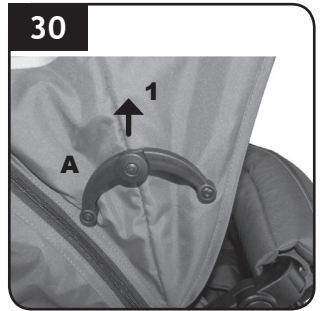
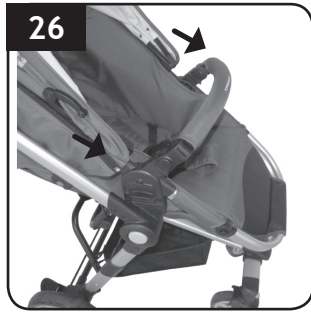

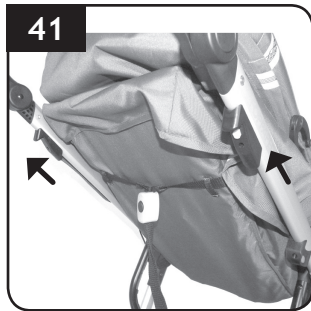
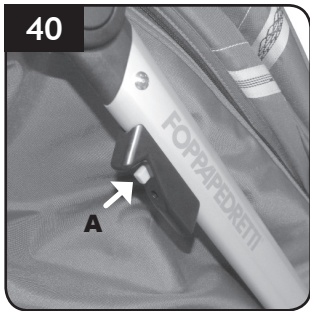
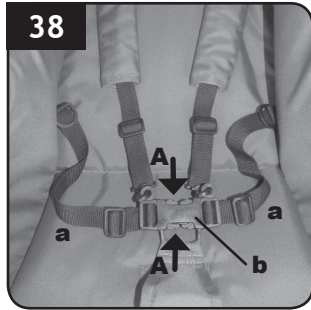

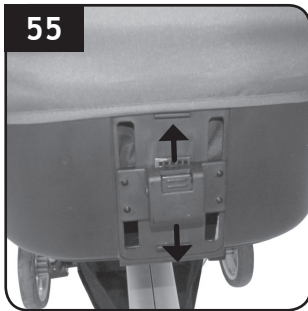
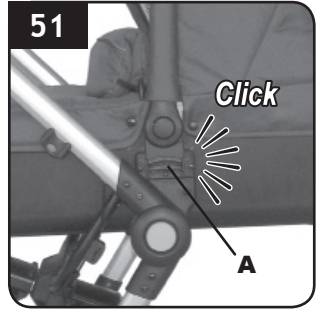

MONTAGGIO

Nota importante: le immagini e le istruzioni contenute in questo libretto si riferiscono ad una versione del passeggino; alcuni componenti ed alcune funzionalità qui descritte possono variare a seconda della versione da voi acquistata.

MONTAGGIO RUOTE ANTERIORI (fig.1, fig.2, fig.3, fig.4, fig.5)

Inserire il supporto ruote anteriore nella fessura del telaio fino al suo completo fissaggio. Assicurarsi del corretto montaggio.

Inserire il perno ruota nella bussola al centro del supporto ruote.

Premere il pulsante verso il basso per bloccare il movimento piroettante. Sollevare il pulsante verso l'alto per attivare il movimento piroettante.

Premere il pulsante, lato interno, per rimuovere le ruote (fig.5).

MONTAGGIO RUOTE POSTERIORI (fig.6, fig.7, fig.8, fig.9, fig.10)

Assemblare le ruote posteriori sull'asse porta ruote del telaio supporto ruote posteriori, nella direzione indicata dalla freccia.

Inserire il gruppo ruote posteriore alla struttura, fino al suo completo aggancio. Verificare che da entrambi i lati del telaio, il supporto sia correttamente agganciato. Il supporto ruote è correttamente assemblato quando i pin metallici si bloccheranno nei fori presenti sui tubi della struttura (fig.9).

Premere il pulsante al centro della ruota e contemporaneamente tirare la ruota per rimuoverla dall'asse (fig.10).

APRIRE IL PASSEGGINO (fig.11, fig.12, fig.13)

Premere il pulsante di sblocco e spingere il passeggino, impugnando il manubrio per aprirlo.

Spiegare il passeggino fino alla sua completa apertura.

Assicurarsi che il passeggino sia correttamente aperto.

FRENO DI STAZIONAMENTO (fig.14)

Azionare il freno: Premere la leva del freno come indicato in figura e spingere leggermente in avanti il passeggino per verificare che il freno sia correttamente azionato.

Disattivare il freno: Sollevare la leva del freno come indicato in figura per disattivare il freno.

REGOLAZIONE MANUBRIO (fig.15)

Premere entrambi i pulsanti "A" lato manubrio e ruotare il manubrio nella posizione desiderata.

MONTAGGIO BRACCIOLLO DI PROTEZIONE (fig.16, fig.17, fig.18, fig.19, fig.20)

Montaggio: allineare il bracciolo ed inserirlo nella propria sede da ambo i lati, un click vi indicherà il corretto aggancio.

Smontaggio: premere il pulsante "A" da ambo i lati del bracciolo e contemporaneamente tirarlo verso l'esterno per rimuoverlo (fig.18).

Apertura da un solo lato: premere il pulsante "A" da un lato del bracciolo e tirare per aprirlo a cancelletto.

Premere i pulsanti "A" da entrambi i lati, per regolare l'altezza del bracciolo (fig.20).

INSTALLAZIONE SEDUTA (fig.21, fig.22, fig.23, fig.24)

Allineare gli agganci della seduta con i rispettivi adattatori, premere verso il basso, un click vi indicherà il corretto aggancio. Prima dell'utilizzo verificare sempre che il complemento sia correttamente agganciato da ambo i lati. Sollevando la seduta non si deve sganciare.

Sollevare la leva sull'adattatore, da ambo i lati, e sollevare la seduta per rimuoverla dalla propria sede.

MONTAGGIO

REGOLAZIONE CAPOTTINA

Spiegare la capottina in base alle vostre esigenze per proteggere il bambino dai raggi solari.

ATTENZIONE: il bambino ha una pelle sensibile, **NON** lasciare mai il bambino con esposizione diretta ai raggi solari, assicuratevi sempre di aver regolato correttamente la capottina.

Rimuovere la parte posteriore della capottina, per l'utilizzo della stessa come parasole (fig.32).

MONTAGGIO (fig.24, fig.25, fig.26)

APERTURA CAPOTTINA (fig.27, fig.28)

Come illustrato in figura, spiegare la capottina e premere le leve "A".

CHIUSURA CAPOTTINA (fig.29, fig.30, fig.31)

Sollevare entrambe le leve "A" e solo a questo punto potete richiudere la capottina (fig. 31).

IMPORTANTE: non richiudete mai la capottina, senza prima aver sollevato le leve "A", rischiate di danneggiare la capottina.

REGOLAZIONE POGGIAPIEDI (fig.33)

Premere i pulsanti "A" e regolare il poggiatesta nella posizione scelta.

RECLINARE LO SCHIENALE (fig.34)

Per sollevare lo schienale, afferrare con una mano la cinghia di regolazione e con l'altra far scorrere il dispositivo di regolazione "a" verso lo schienale.

Per reclinare lo schienale, premere il pulsante al centro del dispositivo di regolazione "b" e farlo scorrere verso il basso.

SEDUTA REVERSIBILE (fig.35, fig.36, fig.37)

Sollevare, da ambo i lati, i pulsanti "A" e rimuovere la seduta sollevandola.

Orientare la seduta fronte strada o fronte genitore.

Riposizionare la seduta sul telaio passeggino, vedere paragrafo "installazione seduta" per un corretto montaggio.

IMBRACATURA DI SICUREZZA (fig.38)

Azionare il freno prima di collocare il bambino.

Sganciare la fibbia: Premere il pulsante "A" ed estrarre i componenti.

Collocare il bambino nel passeggino e regolare l'imbragatura in base alla corporatura del bambino.

Agganciare la fibbia: Inserire la parte a nella parte b, un click vi indicherà il corretto aggancio.

AVVERTENZA: La cintura addominale è dotata di 2 anelli laterali da utilizzare per cinture addizionali in conformità alla norma BS 6684.

CHIUSURA PASSEGGINO (fig.39, fig.40, fig.41, fig.42)

Prima di chiudere il passeggino assicurarsi che:

- La seduta sia orientata fronte strada
- Lo schienale sia regolato nella posizione verticale
- La capottina sia chiusa.

Premere il pulsante "A", sul lato interno della leva destra e tenendolo premuto far scorrere entrambe le leve, destra e sinistra verso l'alto. Richiudere il passeggino.

Verificare che il dispositivo di chiusura "B" sia agganciato (fig.42).

Note: NON è possibile richiudere il passeggino con i complementi, seggiolino auto e navicella agganciati al telaio.

MONTAGGIO

APRIRE IL PASSEGGINO (fig.43, fig.44, fig.45)

Premere il pulsante di sblocco e spiegare il passeggino, impugnando il manubrio per aprirlo.
Spiegare il passeggino fino alla sua completa apertura.
Assicurarsi che il passeggino sia correttamente aperto.

MONTAGGIO COPRIGAMBE (fig.46)

Infilare il coprigambe sul telaio seduta, nella parte inferiore.
Fissare il coprigambe alla struttura del passeggino.

MONTAGGIO PARAPIOGGIA PASSEGGINO (fig.47)

Calzare il parapioggia sulla capottina.
Agganciare i lembi con velcro, alla struttura del passeggino, nella parte anteriore del parapioggia.

UTILIZZO CON I COMPLEMENTI

ATTENZIONE: Questo prodotto è stato progettato per l'utilizzo con bambini di età superiore ai 6 mesi! Se volete potete utilizzare uno dei seguenti complementi abbinabile al passeggino, il seggiolino auto UP3 (Gruppo 0+) o la navicella UP3. Questi complementi sono realizzati per poter utilizzare il prodotto con un neonato. Seguire con attenzione quanto riportato di seguito.

Rimuovere la seduta dal telaio (vedere paragrafo Installazione seduta).

USO DEL COMPLEMENTO SEGGIOLINO AUTO O NAVICELLA (fig.48, fig.49)

IMPORTANTE: i complementi devono essere agganciati al telaio solo rivolti fronte genitore.

COMPLEMENTO NAVICELLA (fig.50, fig.51)

Montaggio complemento: Allineare il dispositivo di aggancio del complemento con gli adattatori e premere verso il basso, un click indicherà il corretto aggancio del complemento al telaio passeggino completo di adattatori. Prestare attenzione che da ambo i lati sia avvenuto correttamente l'aggancio.

AVVERTENZA: Prima dell'utilizzo assicurarsi sempre del corretto aggancio del complemento.

Sollevando il complemento, verso l'alto, non deve sganciarsi dal telaio passeggino.

Smontaggio complemento: Sollevare, da ambo i lati, le leve "A" e rimuovere il complemento sollevandolo tramite il maniglione.

REGOLAZIONE CAPOTTINA (fig.52, fig.53, fig.54)

Montaggio (fig.52, 53)

Premere i pulsanti da ambo i lati e regolare la capottina della navicella, nella posizione desiderata.

REGOLAZIONE SCHIENALE (fig.55)

Sollevare verso l'alto il regolatore per reclinare verso l'alto lo schienale della navicella. Premere il pulsante e abbassare il regolatore per reclinare verso il basso lo schienale della navicella.

Agganciare la staffa di sostegno al telaio, per evitare oscillazioni della navicella quando percorrete fondi sconnessi. (fig.56)

COMPLEMENTO SEGGIOLINO AUTO (fig.57, fig.58)

Montaggio complemento: Allineare il dispositivo di aggancio del complemento con gli adattatori e premere verso il basso, un click indicherà il corretto aggancio del complemento al telaio passeggino completo di adattatori. Prestare attenzione che in ambo i lati sia avvenuto correttamente l'aggancio.

AVVERTENZE

AVVERTENZA: Prima dell'utilizzo assicurarsi sempre del corretto aggancio del complemento. Sollevando il complemento, verso l'alto, non deve sganciarsi dal telaio passeggero.

Smontaggio complemento: Sollevare, da ambo i lati, le leve "A" e rimuovere il complemento sollevandolo tramite il maniglione.

AVVERTENZE

IMPORTANTE! LEGGERE ATTENTAMENTE E CONSERVARE PER FUTURE REFERENZE

NAVICELLA

- Questo prodotto è adatto per bambini dalla nascita fino a 9 kg.
- **AVVERTENZA: QUESTO PRODOTTO È ADATTO A UN BAMBINO CHE NON È IN GRADO DI STARE SEDUTO AUTONOMAMENTE**
- **AVVERTENZA: UTILIZZARE SOLTANTO SU UNA SUPERFICIE STABILE, ORIZZONTALE, PIANA E ASCIUTTA.**
- **AVVERTENZA: NON LASCIARE CHE ALTRI BAMBINI GIOCHINO SENZA SORVEGLIANZA VICINO ALLA NAVICELLA.**
- **AVVERTENZA: NON UTILIZZARE SE UNA QUALSIASI PARTE È ROTTA, STRAPPATA O MANCANTE.**
- **AVVERTENZA:** Non lasciare mai il bambino incustodito. Tenete sempre sotto controllo il bambino quando collocato nella navicella.
- **AVVERTENZA:** Questo prodotto è adatto solamente ad un bambino che non è in grado di sedersi da solo, di girarsi e di tirarsi su appoggiandosi alle mani e alle ginocchia. Peso massimo del bambino: 9 kg.
- **AVVERTENZA:** Adatta per bambini con età inferiore ai 6 mesi.
- Prima di sollevare o trasportare la navicella, verificare che il maniglione da trasporto sia in posizione verticale e correttamente agganciato da entrambi i lati.
- Le maniglie e il fondo della culla devono essere ispezionati regolarmente per verificare la presenza di segni di usura e danni.
- Quando il bambino è nella navicella, la sua testa non deve mai essere più bassa del corpo.
- Non aggiungere materassini oltre a quello fornito con la navicella o approvato dal Costruttore.
- **PERICOLO DI SOFFOCAMENTO:** la navicella potrebbe ribaltarsi su superfici morbide e soffocare il bambino. Non posizionare MAI la navicella su letti, divani o altre superfici morbide.
- Controllare regolarmente l'integrità della culla, non utilizzare se una parte fosse danneggiata, usurata o mancante.

PASSEGGINO

- **AVVERTENZE: NON LASCIARE MAI IL BAMBINO INCUSTODITO.**
- **AVVERTENZE: PRIMA DELL'USO ASSICURARSI CHE TUTTI I MECCANISMI DI BLOCCAGGIO SIANO CORRETTAMENTE AGGANCIATI.**
- **AVVERTENZE: PER EVITARE FERIMENTI ASSICURARSI CHE IL BAMBINO SIA A DEBITA DISTANZA DURANTE LE OPERAZIONI DI APERTURA E CHIUSURA DEL PRODOTTO.**
- **AVVERTENZE: NON LASCIARE CHE IL BAMBINO GIOCHI CON QUESTO PRODOTTO.**
- **AVVERTENZE: UTILIZZARE SEMPRE LA CINTURA DI SICUREZZA.**
- **AVVERTENZE: PRIMA DELL'USO CONTROLLARE CHE I MECCANISMI DI AGGANCIO DELLA SEDUTA,**

AVVERTENZE

DELLA NAVICELLA O DEL SEGGIOLINO AUTO SIANO CORRETTAMENTE AGGANCIATI.

- **AVVERTENZE: QUESTO PRODOTTO NON È ADATTO PER CORRERE O PATTINARE.**
 - **AVVERTENZA: QUESTA SEDUTA NON È ADATTA PER BAMBINI DI ETÀ INFERIORE A 6 MESI.**
 - **AVVERTENZA: QUESTO PASSEGGINO È ADATTO A BAMBINI CON PESO MASSIMO 15 KG**
-
- **AVVERTENZA!** Prima dell'uso assicurarsi che tutti i meccanismi di aggancio siano fissati correttamente.
 - **AVVERTENZA:** Tenete sempre sotto controllo il bambino quando collocato nel passeggino.
 - **AVVERTENZA:** Se il passeggino è utilizzato con il complemento, verificarne il corretto aggancio.
 - **AVVERTENZA:** Usate sempre le cinture di sicurezza, per evitare che il bambino possa ferirsi in modo grave cadendo o scivolando dal passeggino.
 - Controllate regolarmente che le cinture siano correttamente agganciate, non danneggiate o sfilacciate.
 - **AVVERTENZA:** Assicuratevi che il vostro bambino indossi sempre le cinture di sicurezza in modo corretto e che le stesse siano ben regolate.
 - **AVVERTENZA:** Il passeggino è progettato per il trasporto di un solo bambino.
 - **AVVERTENZA:** Assicurarsi che la seduta sia correttamente agganciata alla struttura prima dell'uso.
 - **AVVERTENZA:** Un carico appeso alla maniglia può pregiudicare la stabilità del passeggino.
 - **AVVERTENZA:** Quando si posiziona o si toglie il bambino dalla seduta, assicurarsi che il freno sia sempre inserito.
 - **AVVERTENZA:** Utilizzare sempre il freno anche quando ci si ferma per breve tempo.
 - **AVVERTENZA:** Quando si parcheggia, verificare che il freno sia correttamente inserito, muovendo avanti e indietro il passeggino.
 - **AVVERTENZA:** Non richiudere o chiudere parzialmente il passeggino con all'interno il bambino.
 - Il passeggino è dotato di cestino per il trasporto di 4 kg di merce che deve essere distribuita in modo uniforme.
 - Il montaggio deve essere eseguito da una persona adulta.
 - Solo una persona adulta può regolare il meccanismo di regolazione dello schienale.
 - Non utilizzare il passeggino se un componente o una parte è rotta, danneggiata o mancante.
 - Non permettere al bambino di arrampicarsi sul passeggino, può renderlo instabile.
 - Questo prodotto richiede una manutenzione regolare da parte dell'utente.
 - Non utilizzate pezzi di ricambio o accessori non forniti o approvati dal fabbricante, in quanto potrebbero rendere il passeggino poco sicuro.
 - Qualsiasi carico applicato all'impugnatura e/o allo schienale e/o lateralmente al prodotto può compromettere la stabilità del prodotto.
 - Non sovraccaricate il passeggino con altri bambini, merce o accessori. Le borse e altri oggetti non devono essere appesi alla maniglia.
 - Assicuratevi che tutti gli utenti abbiano familiarità con il funzionamento del prodotto.
 - L'apertura e la chiusura avviene facilmente, non richiede sforzi eccessivi. Se non è così, non forzate il meccanismo - fermatevi e leggete le istruzioni.
 - Non utilizzate il passeggino per un uso diverso da quello per il quale è stato progettato.
 - Non permettete al vostro bambino di salire, senza aiuto, nel passeggino, di giocare con il passeggino o penzolarsi dallo stesso.
 - Tenete sempre il passeggino quando state vicino a veicoli o treni in movimento. Anche con i freni azionati, la corrente d'aria causata dal veicolo in movimento potrebbe spostare il passeggino.
 - State attenti quando salite o scendete da un cordolo.
 - Togliete i bambini e chiudete il passeggino quando salite o scendete le scale o le scale mobili.
 - Assicuratevi che il passeggino chiuso sia tenuto lontano dai bambini in modo che non possa cadere e causare ferite.
 - Non utilizzare accessori o complementi non inclusi, come per esempio seggiolini per bambini, borse, ganci, vassoi, ecc. oltre a quelli approvati dal fabbricante in quanto potrebbero rendere il

AVVERTENZE

passsegino poco sicuro.

- Non utilizzare pedane aggiuntive, per il trasporto di un bambino.
- **ATTENZIONE:** Il vostro passeggino soddisfa i requisiti previsti dalle norme di sicurezza e con un uso corretto e un'adeguata manutenzione manterrà le sue prestazioni inalterate per diversi anni.
- Il telaio è robusto ma può danneggiarsi se le ruote posteriori continuano ad essere sottoposte a forti impatti scendendo gradini o cordoli. Gli impatti continui causeranno dei danni.
- Se il vostro bambino indossa scarpe dure, queste potrebbero danneggiare il tessuto morbido.
- Riporre il passeggino bagnato, può causare la formazione di muffa.
- Se il passeggino è esposto all'umidità, o bagnato, asciugatelo con un panno morbido, aprite completamente il passeggino e lasciatelo asciugare prima di riporlo.
- Tenete il vostro passeggino in un luogo asciutto e sicuro.
- Non lasciate il passeggino al sole per periodi prolungati - alcuni tessuti potrebbero sbiadirsi.
- L'utilizzo del seggiolino auto con il telaio non sostituisce una culla o un letto. Quando il bambino ha bisogno di dormire, è più opportuno utilizzare una culla o un letto, il seggiolino auto non è progettato per lunghi periodi di sonno.
- Siate consapevoli dei pericoli derivanti dalla presenza di fiamme libere o altre fonti di calore quali radiatori, caminetti, stufe elettriche e a gas, etc: non lasciare il prodotto vicino a queste fonti di calore.

PARAPIOGGIA

ATTENZIONE!

- Utilizzare sotto la sorveglianza di un adulto.
- Quando in uso, assicurarsi che il parapoggia non entri in contatto con il viso del bambino in quanto potrebbe causarne il soffocamento.
- Non utilizzare il parapoggia sul prodotto senza la capotta che lo sostenga
- Non lasciate mai il parapoggia fissato al passeggino in casa, in un ambiente caldo o vicino ad una fonte di calore in quanto il bambino potrebbe soffrire di caldo eccessivo.
- Non utilizzare su prodotti oltre a quelli raccomandati dal Fabbricante.
- Lavare a mano a 30° C.

MANUTENZIONE DEL PRODOTTO

- Questo passeggino richiede una manutenzione regolare da parte dell'utente.
- Il prodotto richiede un minimo di manutenzione. La lubrificazione delle parti in movimento aumenterà la durata del passeggino e renderà più facile le operazioni di apertura e chiusura dello stesso.
- Se alcune parti del passeggino dovessero diventare rigide o difficile da far funzionare, applicate una piccola quantità di lubrificante in forma di spray, per esempio WD 40. Non utilizzate olio o grasso. Il prodotto WD 40 non deve essere usato per lubrificare le ruote estraibili. Se necessario, le ruote devono essere rimosse e pulite con un panno morbido e asciutto.
- Controllate regolarmente i dispositivi di bloccaggio, i freni, le ruote, le cinghie, le levette, i regolatori del sedile, le giunture ed i dispositivi di fissaggio, assicurandosi sempre che siano correttamente agganciati e in buone condizioni di funzionamento.
- Le ruote sono soggette ad usura e devono essere sostituite all'occorrenza.
- Eseguire un controllo accurato, sul corretto funzionamento del passeggino, dopo 18 mesi di utilizzo, dopo un lungo periodo di non utilizzo e prima di utilizzarlo per un secondo bambino.
- Pulire il tessuto con acqua, un detergente neutro e una spugna.
- Le parti in plastica e in metallo possono essere pulite con acqua tiepida, un detergente neutro e una spugna.
- Non utilizzare mai prodotti per la pulizia abrasivi o a base di ammoniaca, candeggina o acquaregia.

GARANZIA CONVENZIONALE

Il contenuto sottoindicato va in vigore dal 01.01.2005 e sostituisce a qualsiasi titolo e completamente qualsiasi messaggio anteriore riferito alla garanzia prestata da Foppa Pedretti S.p.A.

GARANZIA CONVENZIONALE

Foppa Pedretti S.p.A. con sede in Grumello del Monte (Italia) Via Volta 11, garantisce direttamente al Consumatore che questo Prodotto, nuovo di fabbrica, è privo di difetti nei materiali, nella progettazione e nella fabbricazione ed conforme alle caratteristiche dalla stessa dichiarate.

La presente garanzia convenzionale è valida in tutti i Paesi Stati membri dell'Unione Europea e non esclude né limita i diritti del Consumatore ai sensi di norme imperative di legge nei confronti del Venditore del Prodotto.

Per usufruire della presente garanzia convenzionale il Consumatore dovrà riportare il Prodotto difettoso al Venditore, presentandogli la prova d'acquisto del Prodotto dalla quale risultino in modo leggibile l'indirizzo del Venditore, la data d'acquisto del Prodotto col timbro e firma del Venditore e l'indicazione del Prodotto stesso o, in alternativa, lo scontrino fiscale, non modificato, dal quale risultino in modo chiaro le medesime informazioni.

La garanzia convenzionale ha validità per Dodici (12) mesi dalla data di acquisto del Prodotto. Durante questo periodo **Foppa Pedretti S.p.A.** riparerà o sostituirà, a sua discrezione, il Prodotto difettoso.

La garanzia convenzionale è concessa all'acquirente finale del Prodotto (Consumatore) e non esclude né limita i diritti imperativi del medesimo Consumatore, quali previsti dalla legge e/o i diritti che il Consumatore può vantare contro il Venditore/Rivenditore del Prodotto.

ESCLUSIONI DELLA GARANZIA CONVENZIONALE.

La garanzia convenzionale è esclusa per i danni derivati al Prodotto dalle seguenti cause: uso non conforme alle disposizioni contenute nel foglio d'istruzioni all'uso ed al montaggio, urti e cadute, esposizione del Prodotto ad umidità o condizioni termiche o ambientali estreme od a cambiamenti repentini di tali condizioni, corrosione, ossidazione, modifiche o riparazioni non autorizzate del Prodotto, riparazioni con uso di parti di ricambio non autorizzate, uso improprio, cattiva mancata manutenzione, manutenzione impropria rispetto a quanto indicato nel foglio d'istruzioni all'uso e al montaggio, montaggio non corretto, incidenti, azioni di cibi o bevande, azione di prodotti chimici, cause di forza maggiore.

In ogni caso **Foppa Pedretti S.p.A.** declina ogni responsabilità per danni a persone o a cose, diversi dal Prodotto, quando tali danni siano causati da negligenza alle disposizioni / raccomandazioni / avvertenze contenute nel manuale o, in alternativa, nel "Foglio d'istruzioni all'uso e al Montaggio" che accompagna ogni Prodotto destinato al proprietario/utilizzatore. (come a titolo meramente esemplificativo, nel caso del Prodotto Lettino: "Sorvegliate costantemente il bambino. Controllate che lenzuola e coperte non coprano la testa del bambino...").

Foppa Pedretti S.p.A. declina, inoltre, ogni responsabilità per danni a persone o a cose quando la rottura dei suoi prodotti è causata dal deterioramento dei componenti del Prodotto, soggetti ad usura. Sono considerati componenti del Prodotto soggetti a usura tutti i componenti in materiale plastico.

.....

.....

.....

.....

.....

.....

.....

.....

.....

.....

.....

.....

.....

.....

.....

.....

.....

.....

.....

.....

.....

.....

.....

.....



Importato da: **Foppa Pedretti S.p.A.**
Via A. Volta, 11 - 24064 Grumello del Monte, Bergamo - Italy
tel +39 035.830497 - fax +39 035.831283
www.foppapedretti.it

FOPPAPEDRETTI®



SSC NAPOLI

Up3

IT

SEGGIOLINO AUTO GRUPPO 0+ - Istruzioni di montaggio

Per bambini fino a 13 kg

Conforme alla Norma ECE R44-04

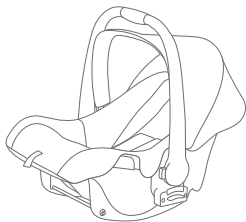

CE

Valido solo per i peluches

Prodotto Ufficiale realizzato su licenza SSC Napoli
www.sscnapoli.it

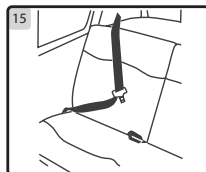
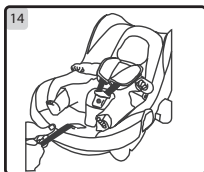
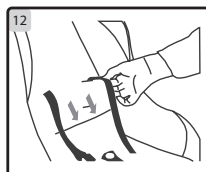
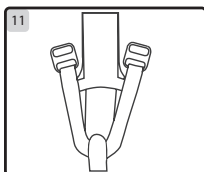
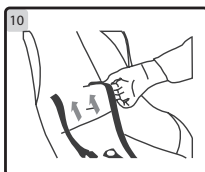
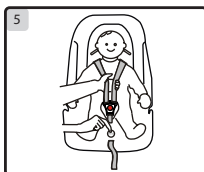
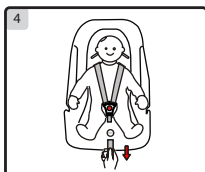
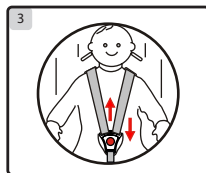
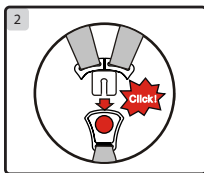
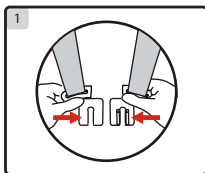

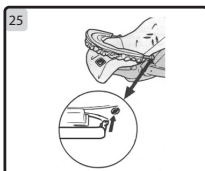
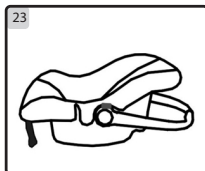
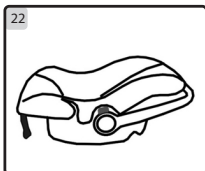
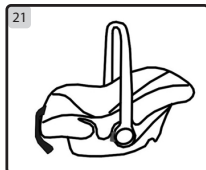
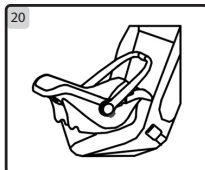
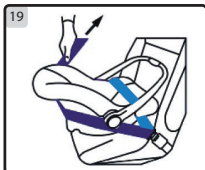
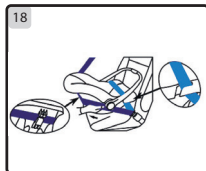
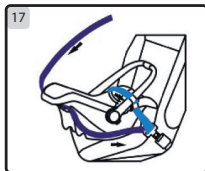
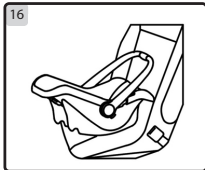

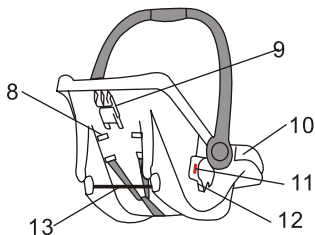
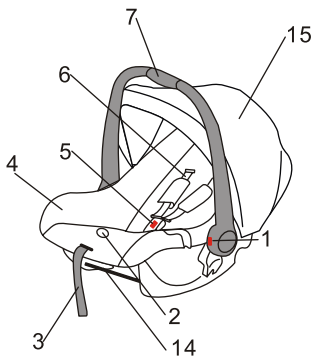

1. Pulsante rosso, per regolare la maniglia
2. Pulsante "press" per allentare l'imbracatura
3. Cinghia per tensionare l'imbracatura
4. Rivestimento
5. Fibbia
6. Protezioni pettorali
7. Maniglia
8. Asole per le cinture pettorali dell'imbracatura

9. Passante blu per la cintura pettorale
10. Passante azzurro per la cintura addominale
11. Pulsante di sgancio rosso (per utilizzo con complementi)
12. Dispositivo di aggancio (per utilizzo con complementi)
- 13-14. Staffa in metallo (per utilizzo con complementi)
15. Capottina

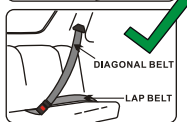
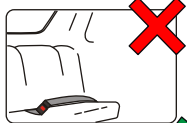

Adatto solamente per l'impiego nei veicoli dotati di cintura di sicurezza a 3 punti statica o con arrotolatore, omologata in base al Regolamento UN/ECE N° 16 o altri standard equivalenti.

NON installare il seggiolino su sedili orientati lateralmente o in senso opposto al senso di marcia (1a,1b). Installare il seggiolino esclusivamente su sedili orientati nel senso di marcia. Secondo delle statistiche i sedili posteriori del veicolo sono più sicuri per i bambini, rispetto ai sedili anteriori (1c,1d).

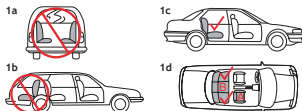

- A:** Adatto esclusivamente all'utilizzo su sedili senza airbag attivato.
B: Adatto esclusivamente all'utilizzo su sedili dotati di cintura di sicurezza a 3 punti di ancoraggio. Non può essere utilizzato su sedili con cinture addominali con 2 punti di ancoraggio.

AVVERTENZA

- Questo è un dispositivo di ritenuta bambini 'Universale', omologato secondo Regolamento N° 44/04. Adatto all'impiego generale nei veicoli e compatibile con la maggior parte, ma non tutti, i sedili del veicolo.

- La perfetta compatibilità è più facilmente ottenibile nei casi in cui il costruttore del veicolo dichiara nel manuale d'istruzione che il veicolo prevede l'installazione di dispositivi di ritenuta bambini 'Universali' per la fascia di età in questione.

- Questo dispositivo di ritenuta è stato classificato 'Universale' secondo criteri di omologazione più severi rispetto a modelli precedenti che non dispongono del presente avviso.

- Adatto solamente per l'impiego nei veicoli dotati di cintura di sicurezza a 3 punti statica o con arrotolatore, omologata in base al Regolamento UN/ECE N° 16 o altri standard equivalenti. In caso di dubbio contattare il produttore del dispositivo di ritenuta oppure il rivenditore.

AVVERTENZA

Il seggiolino può essere installato solo su vetture approvate ed attrezzate con cintura di sicurezza a 3 punti statica o con arrotolatore, omologata in conformità alla norma UN/ECE-16 o qualsiasi norma equivalente.

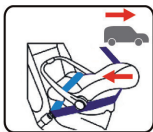

AVVERTENZA:

NON UTILIZZARE QUESTO SEGGIOLINO PER BAMBINI SU SEDILI DOTATI DI AIRBAG.

IMPORTANTE:

Prima dell'uso, accertarsi sempre che la maniglia del seggiolino sia bloccata nella posizione corretta.

ISTRUZIONI RELATIVE ALLA SICUREZZA

AVVERTENZA: leggere con attenzione le presenti istruzioni prima dell'utilizzo e conservare il presente manuale come riferimento futuro in caso di necessità. Il mancato rispetto di queste istruzioni può compromettere la sicurezza del bambino.

- Per evitare qualsiasi rischio di caduta, accertarsi che la maniglia del seggiolino gruppo 0+, sia bloccata correttamente e che l'imbracatura di sicurezza del bambino sia sempre fissata.

- Montare il seggiolino gruppo 0+ esclusivamente su un sedile il cui orientamento è nel senso di marcia e dotato di cintura di sicurezza con 3 punti di attacco.

NON UTILIZZARE IL SEGGIOLINO AUTO POSIZIONATO SU DI UN SEDILE PASSEGGERO EQUIPAGGIATO CON AIRBAG.

- Il seggiolino auto deve essere installato su di un sedile il cui orientamento è nel senso di marcia. Il seggiolino auto deve sempre e solo essere installato posizionato in senso opposto al senso di marcia.

- Non utilizzare mai il seggiolino auto senza aver correttamente assicurato il bambino con l'imbracatura di sicurezza e senza aver correttamente fissato il seggiolino auto al sedile come riportato in queste istruzioni.

AVVERTENZA

IMPORTANTE! LEGGERE ATTENTAMENTE E CONSERVARE PER FUTURE REFERENZE

- E' importante che la cintura di sicurezza del veicolo utilizzata per il fissaggio del seggiolino sia correttamente tensionata, il seggiolino deve risultare saldamente fissato al sedile per garantire la massima protezione, vi raccomandiamo di seguire le indicazioni riportate nel manuale per tensionare e installare correttamente il seggiolino.
- Non modificare mai il seggiolino od utilizzarlo con accessori non forniti dal produttore.
- Non utilizzare più il seggiolino dopo aver subito un incidente, anche se esternamente sembra intatto, potrebbe aver subito danni interni non garantendo più una protezione ottimale. Controllare periodicamente il perfetto stato delle cinture, prestando attenzione che le cinture non siano sfilacciate, che i dispositivi di aggancio non siano danneggiati.
- Non lasciare mai il bambino solo e incustodito nel seggiolino anche se si tratta di brevi istanti.
- Assicurarvi che la cintura di sicurezza del veicolo, utilizzata per l'installazione del seggiolino, non sia attorcigliata o bloccata nella portiera o incastrata sotto un sedile pieghevole. Se il veicolo è dotato di sedile posteriore pieghevole, assicuratevi che sia correttamente agganciato, bloccato ed orientato nel senso di marcia, prima di utilizzarlo per l'installazione del seggiolino auto.
- Tenere il seggiolino al riparo dalla luce solare, per proteggere il bambino da ustioni. Quando non utilizzate il seggiolino, copritelo con un panno per evitare che particolari in plastica si surriscaldino.
- In caso d'emergenza è importante che il bambino possa essere liberato rapidamente, per questo motivo la fibbia non deve essere mai coperta. Insegnate al bambino a non giocare ed aprire la fibbia.
- Accertarsi che i bagagli e altri oggetti che potrebbero ferire il passeggero del seggiolino, in caso di impatto, siano fissati saldamente.
- Non utilizzare il seggiolino senza rivestimento o con uno diverso da quello originale.
- Non posizionare il seggiolino su di un tavolo o su un piano di lavoro rialzato.
- Questo seggiolino auto appartiene al gruppo 0+ (dalla nascita a circa 13 kg). Questo seggiolino può essere installato soltanto rivolto verso la parte posteriore della vettura e fissato con la cintura di sicurezza a tre punti dell'automobile, conforme al regolamento UN/ECE-16 o norme equivalenti.
- Assicurarvi sempre che il seggiolino auto sia correttamente installato nella vettura, anche se non utilizzato. Se il seggiolino non è correttamente fissato, in caso di incidente potrebbe ferire un passeggero.
- In caso di emergenza il vostro bambino può essere liberato rapidamente premendo il tasto, di colore rosso, della fibbia dell'imbracatura di sicurezza.
- Quando non utilizzato, riponete il seggiolino auto in un posto sicuro. Evitare di collocare sui seggiolini oggetti pesanti.
- Se in vettura trasportate più persone, occupando sia i sedili anteriori che posteriori, si consiglia di far accomodare le persone più pesanti sui sedili anteriori e quelle più leggere sui sedili posteriori.
- Evitare che sostanze acide, o corrosive entrino in contatto con la struttura del seggiolino.
- Controllare regolarmente la fibbia, l'imbracatura e gli altri elementi che possano aver subito alterazioni o deterioramenti dovuti all'uso.
- Garantiamo la sicurezza del prodotto quando è utilizzato dal primo acquirente, non utilizzare seggiolini o dispositivi di sicurezza già usati.
- E' importante che gli altri passeggeri della vettura allaccino le cinture di sicurezza poiché in

MODO D'USO

caso di incidente potrebbero colpire il bambino.

- Ricordatevi che voi siete responsabili della sicurezza del bambino.
- NON acquistare MAI un seggiolino auto di seconda mano, di cui la storia non sia conosciuta.
- Nell'utilizzo fuori dall'auto, è pericoloso utilizzare il Seggiolino posto su una superficie rialzata.

IMBRACATURA

UTILIZZO IMBRACATURA

- Unire i due connettori in plastica della fibbia Fig. 1
- Introdurre i due connettori nella fessura di aggancio della fibbia, premere fino ad udire un click che vi indicherà il corretto aggancio Fig. 2
- Verificare sempre che la fibbia sia correttamente agganciata, tirando le cinture pettorali e la cintura inguinale non deve sganciarsi. Fig. 3
- Le cinture (imbracatura) devono ben assicurare il bambino, ma non devono risultare scomode. È importante che la fibbia resti al di sotto della zona del bacino del bambino e non risulti sullo stomaco.
- Verificare che le imbottiture spalle delle cinture e dello spartigambe siano posizionate correttamente. Tendere le cinture, tirando la cinghia di regolazione (3), fino a che l'imbracatura non sia correttamente regolata ed il bambino sia ben assicurato Fig. 4
- Per allentare l'imbracatura, premere con una mano il pulsante all'interno del rivestimento in prossimità della scritta "press" (2) e con l'altra tirare le cinture pettorali verso l'esterno. Fig. 5

SGANCIO DELLA FIBBIA

Premere il pulsante rosso al centro della fibbia, per sganciare la cintura di sicurezza. Togliere il bambino dal seggiolino prestando attenzione a noi far impigliare i connettori in plastica dell'imbracatura nei vestiti.

PRIMA DI INSTALLARE IL SEGGIOLINO NEL VEICOLO

REGOLAZIONE IMBRACATURA

Prima di utilizzare o installare il seggiolino auto è molto importante verificare che le cinture delle spalle siano posizionate all'altezza corretta per il bambino. Devono essere posizionate allo stesso livello o leggermente al di sotto delle spalle del bambino.

Lo schienale è dotato di due coppie di asole a diverse altezze da utilizzare per la regolazione delle cinture Fig.6, Fig.7, Fig.8.

L'abbigliamento invernale o estivo può modificare la misura del bambino.

Posizionare il seggiolino su una superficie a livello del pavimento con il manico in posizione di equilibrio, vedere paragrafo "Regolazione maniglia".

Collocare il bambino nel seggiolino e verificare la posizione corretta delle cinture per le spalle. Per regolare l'altezza delle cinture, togliere il bambino dal seggiolino e procedere come di seguito:

Allentare le cinture pettorali, premendo l'apposito pulsante (1) mentre, con l'altra mano, si devono tirare le cinture delle spalle verso l'esterno (2) Fig.9, vedere paragrafo "Utilizzo imbracatura".

Premere il pulsante centrale rosso della fibbia (3) e sganciare i connettori dalla fibbia.

Rimuovere dalle asole del riduttore, del rivestimento e dalla scocca entrambe le cinture pettorali comprese di connettori Fig.10.

Non è necessario sfilare la cintura pettorale dall'anello della cinghia tendi cintura Fig.11.

Inserire le cinture nelle asole selezionate, prima nelle asole della scocca, del rivestimento, del riduttore e delle protezioni pettorali Fig.11, Fig.12.

MODO D'USO

Nello schienale sono presenti due coppie di asole da utilizzare in base alla statura del bambino. Controllare che le cinture pettorali, non siano attorcigliate e che la cintura pettorale sia correttamente inserita nell'anello della cinghia tendi cintura Fig. 11, Fig. 13. Collocare ora il bambino nel seggiolino controllando che le cinture delle spalle siano regolate correttamente in base alla sua statura Fig. 14.

INSTALLAZIONE DEL SEGGIOLINO AUTO NEL VEICOLO

IMPORTANTE: Questo seggiolino auto può essere fissato solo su sedili passeggeri dotati di cintura di sicurezza a 3 punti (addominale e pettorale) e privo di AIRBAG.

Il modello di cintura autorizzato deve essere come quello in figura Fig. 15.

Il seggiolino va sempre collocato in senso contrario alla marcia, ossia con il bambino rivolto verso la parte posteriore del veicolo Fig. 16.

INSTALLAZIONE

- Spingere fortemente, il seggiolino auto, contro lo schienale del sedile passeggero Fig.16.
- Estrarre la cintura in dotazione al veicolo e far passare la parte addominale attraverso i passanti cintura addominale e la parte pettorale nel passante cintura posto sul retro schienale del seggiolino, Fig.17, Fig.18, agganciare la fibbia.
- Assicurarsi che la cintura sia correttamente inserita nei passanti, sia la parte della cintura addominale (passanti da ambo i lati) sia la parte della cintura pettorale, passante posto sul lato posteriore Fig.18.
- Assicurarsi che la cintura non sia attorcigliata o bloccata e tensionarla Fig.19.

REGOLAZIONE MANIGLIA

Assicurarsi di conoscere bene le diverse posizioni della maniglia per utilizzare, il prodotto, in modo corretto a seconda della necessità.

Per regolare la maniglia premere contemporaneamente i pulsanti rossi laterali verso il basso e tenendoli premuti ruotare la maniglia, rilasciare successivamente i pulsanti e continuare con la rotazione della stessa, fino al suo bloccaggio nella nuova posizione.

Assicurarsi che la maniglia sia ben bloccata nella posizione desiderata.

- Per l'installazione nel veicolo Fig.20
- Per il trasporto Fig.21
- Per l'utilizzo come dondolo Fig.22
- Posizione di equilibrio Fig.23

MONTAGGIO CAPOTTINA

Infilare la staffa di sostegno nella capottina Fig.24.

NOTE: Il lato curvo della staffa di sostegno deve essere rivolto verso l'interno della capottina. Inserire il perno a forma di chiave, nella sede a lato struttura del seggiolino Fig.25.

Ruotare la capottina

Suggerimento: Può essere utile rimuovere lateralmente il rivestimento per vedere i fori di alloggiamento.

Questo seggiolino può essere utilizzato con il passeggino "UP3".
Consultate il manuale d'istruzioni del passeggino.

MANUTENZIONE

RIMOZIONE DEL RIVESTIMENTO E LAVAGGIO

- Il rivestimento può essere rimosso per il lavaggio.
- Rimuovere la cintura seguendo quanto riportato al paragrafo “regolazione imbragatura” e sfilare la fibbia dal rivestimento.
- Lavare in lavatrice il rivestimento a 30°, utilizzando detersivi delicati, **NON** utilizzare solventi o sostanze aggressive.
- Lasciare asciugare naturalmente, non utilizzare asciugabiancheria.

PULIZIA

La cintura di sicurezza e per parti in plastica possono essere pulite utilizzando una spugna con detersivo delicato e acqua calda.

Non usare candeggianti, sostanze abrasive o solventi.

OPTIONAL

ref. “X-Base”
type FB 308

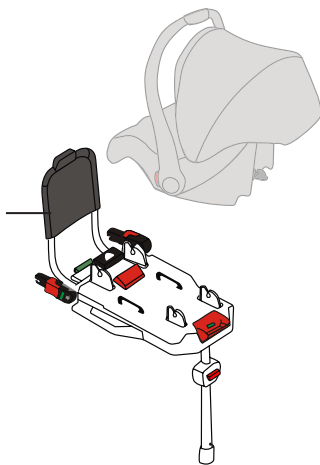

GARANZIA CONVENZIONALE

Il contenuto sottoindicato va in vigore dal 01.01.2005 e sostituisce a qualsiasi titolo e completamente qualsiasi messaggio anteriore riferito alla garanzia prestata da Foppa Pedretti S.p.A.

GARANZIA CONVENZIONALE

Foppa Pedretti S.p.A. con sede in Grumello del Monte (Italia) Via Volta 11, garantisce direttamente al Consumatore che questo Prodotto, nuovo di fabbrica, è privo di difetti nei materiali, nella progettazione e nella fabbricazione ed conforme alle caratteristiche dalla stessa dichiarate.

La presente garanzia convenzionale è valida in tutti i Paesi Stati membri dell'Unione Europea e non esclude né limita i diritti del Consumatore ai sensi di norme imperative di legge nei confronti del Venditore del Prodotto.

Per usufruire della presente garanzia convenzionale il Consumatore dovrà riportare il Prodotto difettoso al Venditore, presentandogli la prova d'acquisto del Prodotto dalla quale risultino in modo leggibile l'indirizzo del Venditore, la data d'acquisto del Prodotto col timbro e firma del Venditore e l'indicazione del Prodotto stesso o, in alternativa, lo scontrino fiscale, non modificato, dal quale risultino in modo chiaro le medesime informazioni.

La garanzia convenzionale ha validità per Dodici (12) mesi dalla data di acquisto del Prodotto. Durante questo periodo Foppa Pedretti S.p.A. riparerà o sostituirà, a sua discrezione, il Prodotto difettoso.

La garanzia convenzionale è concessa all'acquirente finale del Prodotto (Consumatore) e non esclude né limita i diritti imperativi del medesimo Consumatore, quali previsti dalla legge e/o i diritti che il Consumatore può vantare contro il Venditore/Rivenditore del Prodotto.

ESCLUSIONI DELLA GARANZIA CONVENZIONALE.

La garanzia convenzionale è esclusa per i danni derivati al Prodotto dalle seguenti cause: uso non conforme alle disposizioni contenute nel foglio d'istruzioni all'uso ed al montaggio, urti e cadute, esposizione del Prodotto ad umidità o condizioni termiche o ambientali estreme od a cambiamenti repentini di tali condizioni, corrosione, ossidazione, modifiche o riparazioni non autorizzate del Prodotto, riparazioni con uso di parti di ricambio non autorizzate, uso improprio, cattiva mancata manutenzione, manutenzione impropria rispetto a quanto indicato nel foglio d'istruzioni all'uso e al montaggio, montaggio non corretto, incidenti, azioni di cibi o bevande, azione di prodotti chimici, cause di forza maggiore.

In ogni caso Foppa Pedretti S.p.A. declina ogni responsabilità per danni a persone o a cose, diversi dal Prodotto, quando tali danni siano causati da negligenza alle disposizioni / raccomandazioni / avvertenze contenute nel manuale o, in alternativa, nel "Foglio d'istruzioni all'uso e al Montaggio" che accompagna ogni Prodotto destinato al proprietario/ utilizzatore. (come a titolo meramente esemplificativo, nel caso del Prodotto Lettino: "Sorvegliate costantemente il bambino. Controllate che lenzuola e coperte non coprano la testa del bambino...").

Foppa Pedretti S.p.A. declina, inoltre, ogni responsabilità per danni a persone o a cose quando la rottura dei suoi prodotti è causata dal deterioramento dei componenti del Prodotto, soggetti ad usura. Sono considerati componenti del Prodotto soggetti a usura tutti i componenti in materiale plastico.

NOTE

A series of 25 horizontal dotted lines for writing notes.



Importato da: Foppa Pedretti S.p.A.
Via A. Volta, 11 - 24064 Grumello del Monte, Bergamo - Italy
tel +39 035.830497 - fax +39 035.831283
www.foppapedretti.it