

FOPPAEDRETTI®

Pesopiuma



I PASSEGGINO - Istruzioni di montaggio

Questo passeggino è adatto a bambini con peso massimo 15 kg - Conforme alla Norma EN 1888:2012

GB PUSHCHAIR - Assembly instructions

This stroller is suitable for children with a maximum weight of 15 kg - Complies with EN 1888:2012

F POUSETTE - Notice d'utilisation

Cette poussette convient aux enfants avec un poids max. de 15 kg - Conforme à la Norme EN 1888:2012

D BUGGY - Montageanweisungen

Dieser Buggy ist geeignet für Kinder mit einem Maximalgewicht von 15 kg - Entspricht der Norm EN 1888:2012

E COCHECITO - Manual de instrucciones

Esta silla de paseo es adecuada para niños de peso máximo de 15 kg - Conforme a la Norma EN 1888:2012

GR ΚΑΡΟΤΣΑΚΙ - Οδηγίες χρήσης

Αυτό το καρότσι είναι κατάλληλο για παιδιά με βάρος το μέγιστο 15 kg - ΣΥΜΦΩΝΟ ΜΕ ΤΟΝ ΚΑΝΟΝΙΣΜΟ EN 1888:2012

P CARRINHO - Manual de instruções

Para crianças com peso máximo de 15 kg - Produto em conformidade com a norma EN 1888:2012

RU ПРОГУЛОЧНАЯ КОЛЯСКА - Инструкция по установке

Прогулочная коляска предназначена для детей с максимальным весом 15 кг - Отвечает требованиям стандарта EN 1888:2012

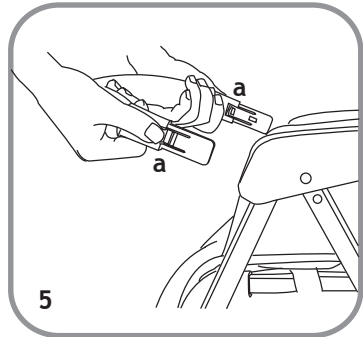
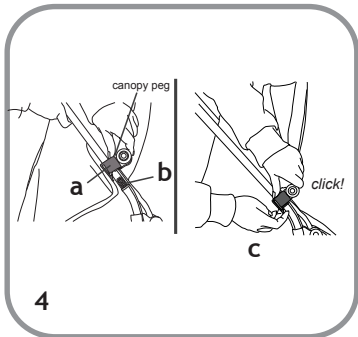
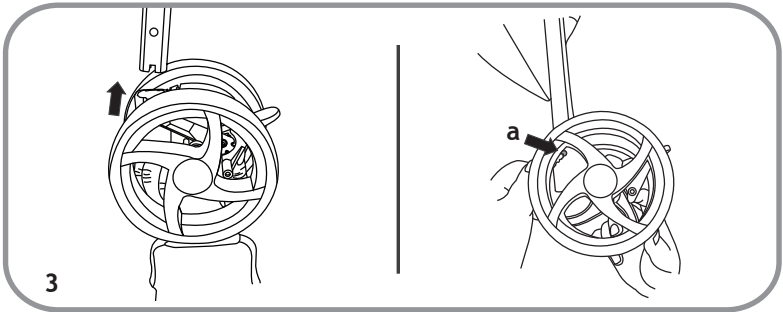
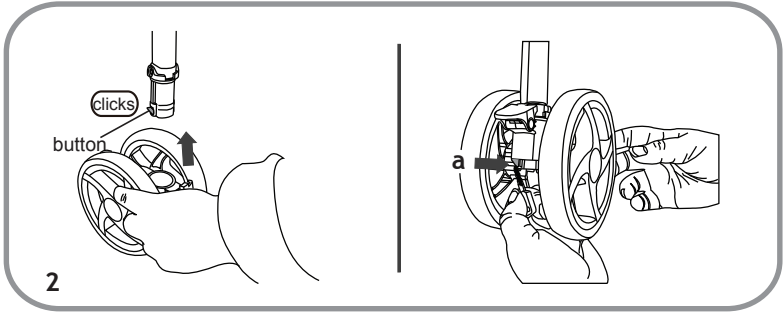
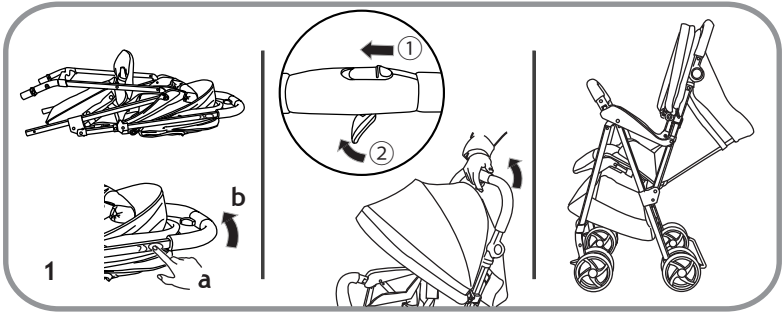

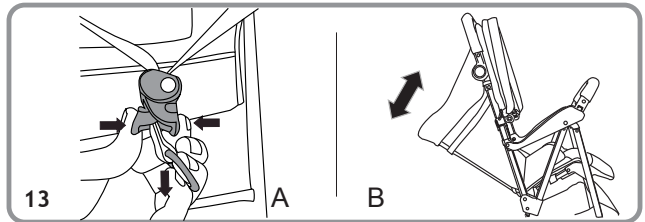
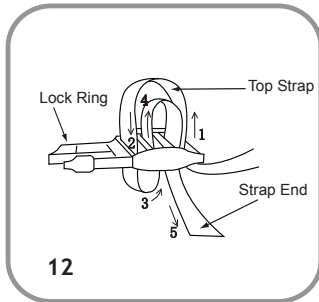
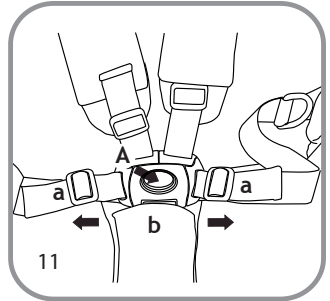
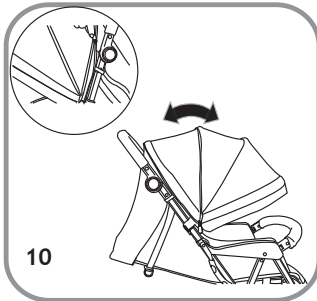
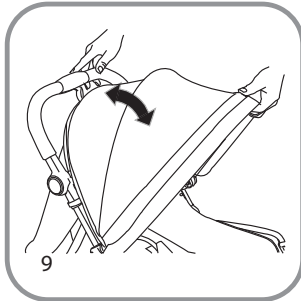
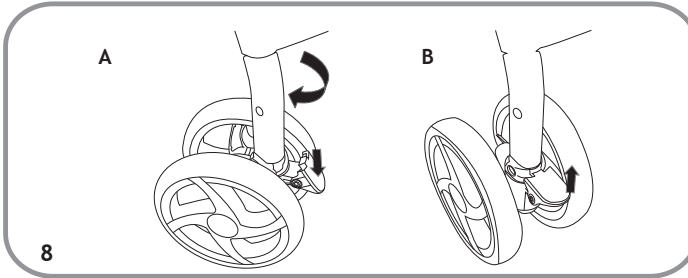
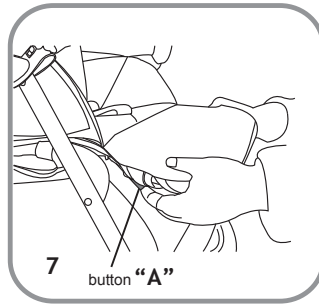
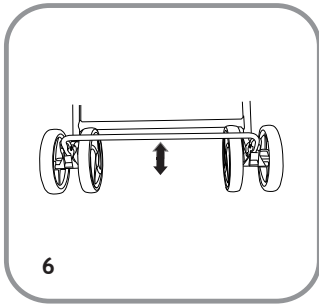

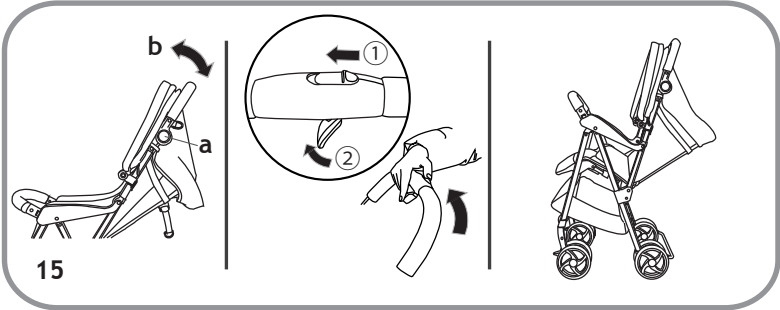
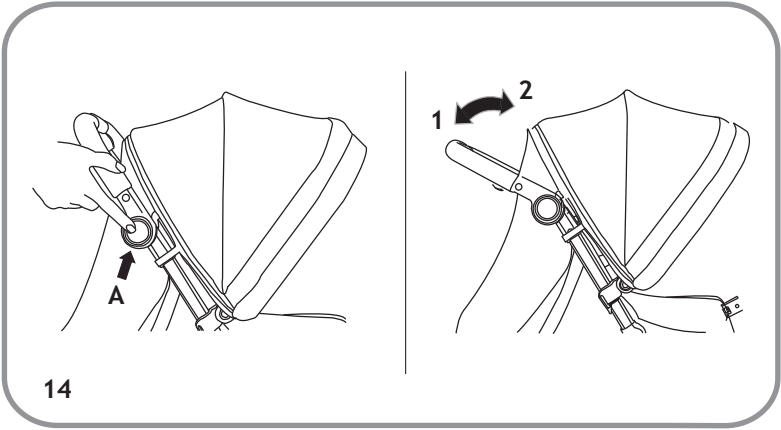

- IT. IMPORTANTE! LEGGERE ATTENTAMENTE E CONSERVARE PER FUTURE REFERENZE**
- GB. IMPORTANT! READ THE INSTRUCTIONS CAREFULLY AND KEEP FOR FUTURE REFERENCE**
- F. IMPORTANT! LIRE ATTENTIVEMENT ET CONSERVER SOIGNEUSEMENT A PORTEE DE MAIN POUR UNE UTILISATION ULTERIEURE**
- D. WICHTIG! AUFMERKSAM LESEN UND FÜR ZUKÜNFTIGE REFERENZEN AUFBEWAHREN**
- E. IMPORTANTE! LEER ATENTAMENTE Y CONSERVAR PARA FUTURAS REFERENCIAS**
- GR. ΣΗΜΑΝΤΙΚΟ: ΚΡΑΤΗΣΤΕ ΤΙΣ ΟΔΗΓΙΕΣ ΓΙΑ ΝΑ ΤΙΣ ΣΥΜΒΟΥΛΕΥΕΣΤΕ ΣΤΟ ΜΕΛΛΟΝ - ПРОЧТИТЕ ВНИМАТЕЛЬНО**
- P. IMPORTANTE! LER ATENTAMENTE E GUARDAR PARA FUTURA CONSULTA**
- RU. ВАЖНАЯ ИНФОРМАЦИЯ! ВНИМАТЕЛЬНО ПРОЧТИТЕ И СОХРАНИТЕ ДЛЯ ДАЛЬНЕЙШЕГО ПОЛЬЗОВАНИЯ**

COMPONENTI

Leggete le istruzioni d'uso per un utilizzo corretto del passeggino e conoscere la corretta procedura di montaggio per evitare un uso improprio che potrebbe provocare possibili lesioni al vostro bambino.

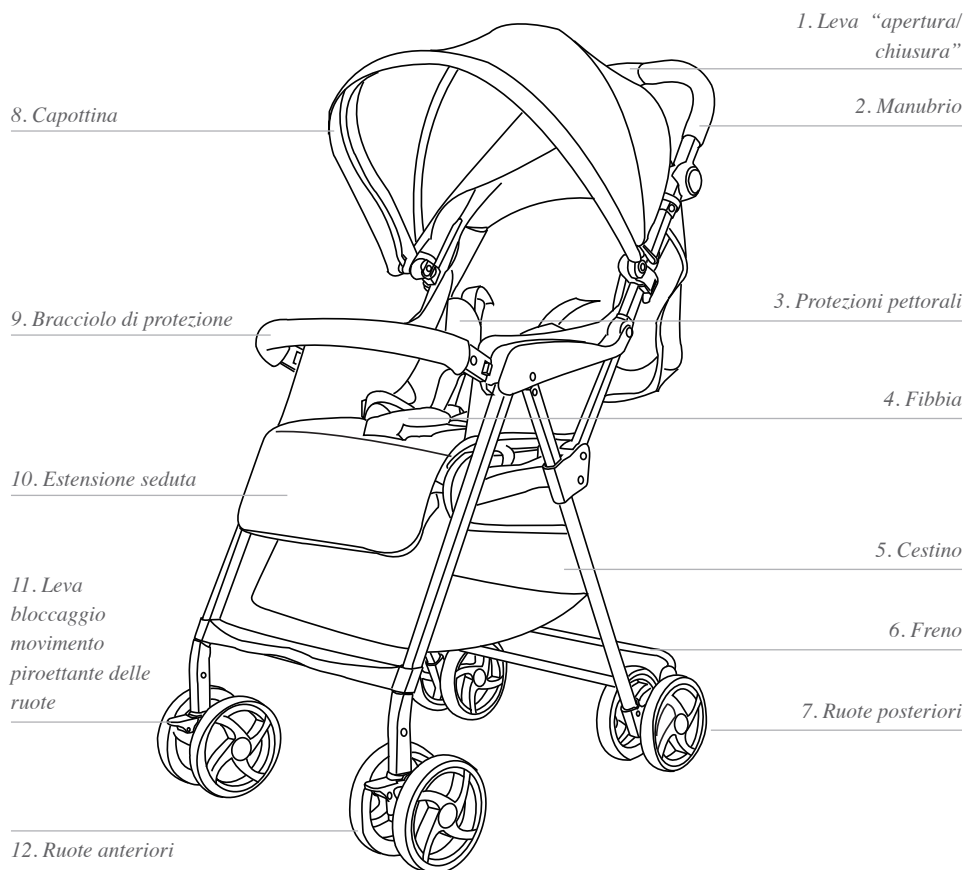

Nota importante: le immagini e le istruzioni contenute in questo libretto si riferiscono ad una versione del passeggino; alcuni componenti ed alcune funzionalità qui descritte possono variare a seconda della versione da voi acquistata.

APRIRE IL PASSEGGINO (fig.1)

Premere entrambi i pulsanti laterali del manubrio “a” e ruotare il manubrio nella posizione “b” un click vi indicherà il bloccaggio.

Spostare il pulsante “1”, come indicato in figura, e contemporaneamente premere la leva “2”.

Solleverare il manico fino ad apertura completa del telaio. Un click indicherà il corretto aggancio.

Verificare prima dell’uso che il passegino sia correttamente aperto ed i meccanismi correttamente bloccati.

RUOTE ANTERIORI (fig.2)

Montaggio ruote anteriori: Sollevare il telaio con una mano ed inserire le ruote anteriori, con la leva di bloccaggio rivolta verso l’alto, sul mozzo ruota. Uno scatto vi indicherà il corretto innesto. Verificare il corretto aggancio di entrambe le ruote, tirando verso il basso non devono sganciarsi.

Smontaggio ruote anteriori: premere il dispositivo di bloccaggio “a”, nella parte inferiore della ruota e mantenendolo premuto, rimuovere la ruota dal mozzo.

RUOTE POSTERIORI (fig.3)

Montaggio ruote posteriori: Inserire il gruppo ruote posteriore alla struttura, fino al suo completo aggancio. Verificare che da entrambi i lati del telaio, il gruppo ruote sia correttamente agganciato. Il supporto ruote è correttamente assemblato quando i “pin” metallici “a” si bloccheranno nei fori presenti sui tubi della struttura.

Smontaggio ruote posteriori: premere il dispositivo di bloccaggio “a”, nella parte inferiore delle gambe e mantenendolo premuto, rimuovere il gruppo ruote posteriore.

MONTAGGIO CAPOTTINA (fig.4)

Montaggio: Inserire le clip di plastica “a” nelle rispettive guide poste su ambo i lati del passegino “b”. Un click indicherà il corretto aggancio.

Smontaggio: Tirare la leva “c” e sollevare per rimuovere la capottina.

MONTAGGIO BRACCIOLA DI PROTEZIONE (fig.5)

Montaggio: Allineare il bracciolo alle proprie sedi e premere da ambo i lati, un click vi indicherà il corretto aggancio.

Smontaggio: Premere il pulsante “a” da ambo i lati del bracciolo e contemporaneamente tirare per rimuoverlo.

Apertura da un solo lato: Premere il pulsante “a” da un lato del bracciolo e tirare per aprirlo a cancelletto.

CESTO INFERIORE

Il cesto è fissato nella parte inferiore del telaio mediante bottoni automatici, per rimuoverlo sganciare i bottoni automatici.

Si consiglia di svuotare il cesto prima di chiudere il passegino.

UTILIZZO**FRENO DI STAZIONAMENTO (fig.6)**

Azionare il freno: Premere la leva del freno come indicato in figura e spingere leggermente in avanti il passegino per verificare che il freno sia correttamente azionato.

Disattivare il freno: Sollevare la leva del freno come indicato in figura per disattivare il freno.

REGOLAZIONE POGGIPIEDI (fig.7)

Premere i pulsanti “A” e regolare il poggiaiedi nella posizione scelta.

ATTIVARE IL MOVIMENTO RUOTE PIROETTANTI ANTERIORI (fig.8A)

Come illustrato nella figura, premere entrambe le leve.

BLOCCARE MOVIMENTO RUOTE PIROETTANTI ANTERIORI (fig.8B)

Come illustrato nella figura, sollevare la leva da ambo le ruote per bloccarle.

REGOLAZIONE CAPOTTINA (fig.9-10)

Spiegare la capottina in base alle vostre esigenze per proteggere il bambino dai raggi solari.

Attenzione: il bambino ha una pelle sensibile, NON lasciare mai il bambino con esposizione diretta ai raggi solari, assicuratevi sempre di aver regolato correttamente la capottina.

Aprire la zip e spiegare la capottina in base alle vostre esigenze per proteggere il bambino dai raggi solari.

IMBRACATURA DI SICUREZZA (fig. 11-12)

Azionare il freno prima di collocare il bambino.

Sganciare la fibbia: Premere il pulsante “A” ed estrarre i componenti.

Collocare il bambino nel passeggino e regolare l'imbragatura in base alla corporatura del bambino (fig.12).

Agganciare la fibbia: Inserire la parte “a” nella parte “b”, un click vi indicherà il corretto aggancio. Utilizzare sempre il sistema di ritenuta correttamente agganciato.

IMPORTANTE: Se il bambino ha un'età inferiore a 6 mesi, le cinture pettorali devono essere inserite nei passanti inferiori.

RECLINARE LO SCHIENALE (fig. 13)

Come illustrato in figura 13A, tirare la cinghia con una mano e con l'altra afferrare il dispositivo di regolazione.

Far scorrere sulla cinghia, il dispositivo verso la parte anteriore per sollevare lo schienale o verso la parte posteriore per reclinare lo schienale.

Rilasciare il dispositivo di regolazione, per bloccare lo schienale nella posizione scelta.

Consigliamo la regolazione dello schienale senza il bambino posizionato al suo interno.

IMPORTANTE: Lo schienale, per bambini con età inferiore ai 6 mesi, deve essere regolato sempre e solo nella posizione più reclinata, orizzontale.

REGOLAZIONE MANUBRIO (fig. 14)

Premere entrambi i pulsanti “A” lato manubrio e ruotare il manubrio nella posizione 1 o 2.

CHIUSURA PASSEGGINO (fig. 15)

Prima di chiudere il passeggino assicurarsi che:

- Lo schienale sia regolato nella posizione verticale.
- La capottina sia richiusa.

Premere entrambi i pulsanti laterali del manubrio “a” e ruotare il manubrio nella posizione “b” un click vi indicherà il bloccaggio.

UTILIZZO

Spostare il pulsante “1”, come indicato in figura, e contemporaneamente premere la leva “2”. Ripiegare il manubrio verso il basso.

MONTAGGIO COPRIGAMBE (fig.16)

Infilare il coprigambe sul telaio seduta, nella parte inferiore.

Fissare il coprigambe alla struttura.

AVVERTENZE

IMPORTANTE: LEGGERE ATTENTAMENTE LE ISTRUZIONI PRIMA DELL'USO E CONSERVARLE PER RIFERIMENTI FUTURI.

AVVERTENZA: SIETE RESPONSABILI DELLA SICUREZZA DEL VOSTRO BAMBINO.

AVVERTENZA: Non lasciate mai il bambino incustodito. Tenete sempre sotto controllo il bambino quando collocato nel passeggino.

AVVERTENZA: Nelle operazioni di apertura e chiusura, assicurarsi che il bambino sia a debita distanza per evitare ferimenti.

AVVERTENZA: Non consentire al bambino di giocare con questo prodotto.

AVVERTENZA: Utilizzare sempre il sistema di ritenuta.

AVVERTENZA: Azionate sempre i freni quando il passeggino è fermo o quando collocate/togliete il bambino dal passeggino.

AVVERTENZA: Non utilizzate pezzi di ricambio o accessori non forniti o approvati dal fabbricante, in quanto potrebbero rendere il passeggino poco sicuro.

AVVERTENZA: Questo passeggino è adatto a bambini con peso massimo 15 kg.

Per bambini di età inferiore a 6 mesi, utilizzare sempre e solo il passeggino con lo schienale completamente reclinato.

Per neonati, non regolate lo schienale nella posizione verticale, da seduto (dovrebbe essere regolato nella posizione completamente sdraiato) in quanto il bambino a quest'età non ha la capacità di tenere la testa eretta.

AVVERTENZA: Assicurarsi che tutti i dispositivi di bloccaggio siano correttamente agganciati prima dell'utilizzo.

AVVERTENZA: Appendere oggetti alla maniglia può rendere instabile il passeggino.

AVVERTENZA: Utilizzare sempre l'imbracatura correttamente agganciata, cintura addominale e pettorale.

AVVERTENZA: Assicurarsi che la seduta o eventuali complementi siano correttamente agganciati prima dell'utilizzo.

AVVERTENZA: Usate sempre le cinture di sicurezza, per evitare che il bambino possa ferirsi in modo grave cadendo o scivolando dal passeggino.

Controllate regolarmente che le cinture siano correttamente agganciate, non danneggiate o sfilacciate.

AVVERTENZA: Assicuratevi che il vostro bambino indossi sempre le cinture di sicurezza in modo corretto e che le stesse siano ben regolate.

AVVERTENZA: Il passeggino è progettato per il trasporto di un solo bambino.

AVVERTENZA: Questo prodotto non è idoneo per essere usato da adulti che corrono o pattinano o praticano altre attività sportive similari.

AVVERTENZA: Assicurarsi che la seduta sia correttamente agganciata alla struttura prima dell'uso.

AVVERTENZA: Lo spessore dell'imbottitura del sedile non può superare i 25 mm.

AVVERTENZA: Quando il passeggino viene chiuso, aperto o effettuate regolazioni, tenere il bambino

AVVERTENZE

lontano dalle parti mobili.

AVVERTENZA: Un carico appeso alla maniglia può pregiudicare la stabilità del passeggino.

AVVERTENZA: Non richiudere o chiudere parzialmente il passeggino con all'interno il bambino.

Il passeggino è dotato di cestino per il trasporto di 2 kg di merce che deve essere distribuita in modo uniforme.

Il montaggio deve essere eseguito da una persona adulta. Solo una persona adulta può regolare il meccanismo di regolazione dello schienale.

Non utilizzare il passeggino se un componente o una parte è rotta, danneggiata o mancante.

Non permettere al bambino di arrampicarsi sul passeggino, può renderlo instabile.

Questo prodotto richiede una manutenzione regolare da parte dell'utente.

Un carico eccessivo, la chiusura incorretta e l'uso di accessori o componenti di ricambio non approvati potrebbero danneggiare o rompere il passeggino e potrebbero rendere il prodotto pericoloso.

Non sovraccaricate il passeggino con altri bambini, merce o accessori.

Non lasciate mai il parapigioggia fissato al passeggino in casa, in un ambiente caldo o vicino ad una fonte di calore in quanto il bambino potrebbe soffrire di caldo eccessivo.

Assicuratevi che tutti gli utenti abbiano familiarità con il funzionamento del prodotto.

L'apertura e la chiusura avviene facilmente, non richiede sforzi eccessivi. Se non è così, non forzate il meccanismo - fermatevi e leggete le istruzioni.

Non utilizzate il passeggino per un uso diverso da quello per il quale è stato progettato.

Non permettete al vostro bambino di salire, senza aiuto, nel passeggino, di giocare con il passeggino o penzolarsi dallo stesso.

Tenete sempre il passeggino quando state vicino a veicoli o treni in movimento.

Anche con i freni azionati, la corrente d'aria causata dal veicolo in movimento potrebbe spostare il passeggino.

State attenti quando salite o scendete da un cordolo.

Togliete i bambini e chiudete il passeggino quando salite o scendete le scale o le scale mobili.

Assicuratevi che il passeggino chiuso sia tenuto lontano dai bambini in modo che non possa cadere e causare ferite.

Non utilizzare accessori o complementi non inclusi, come per esempio seggiolini per bambini, borse, ganci, vassoi, ecc. oltre a quelli approvati dal fabbricante in quanto potrebbero rendere il passeggino poco sicuro.

Non utilizzare pedane aggiuntive, per il trasporto di un bambino.

ATTENZIONE

Il vostro passeggino soddisfa i requisiti previsti dalle norme di sicurezza e con un uso corretto e un'adeguata manutenzione manterrà le sue prestazioni inalterate per diversi anni.

Il telaio è robusto ma può danneggiarsi se le ruote posteriori continuano ad essere sottoposte a forti impatti scendendo gradini o cordoli. Gli impatti continui causeranno dei danni.

Se il vostro bambino indossa scarpe dure, queste potrebbero danneggiare il tessuto morbido.

Riporre il passeggino bagnato, può causare la formazione di muffa.

Se il passeggino è esposto all'umidità, o bagnato, asciugatelo con un panno morbido, aprite completamente il passeggino e lasciatelo asciugare prima di riporlo.

Tenete il vostro passeggino in un luogo asciutto e sicuro.

Non lasciate il passeggino al sole per periodi prolungati - alcuni tessuti potrebbero sbiadirsi.

MANUTENZIONE

Questo passeggino richiede una manutenzione regolare da parte dell'utente.

Il prodotto richiede un minimo di manutenzione. La lubrificazione delle parti in movimento aumenterà la durata del passeggino e renderà più facile le operazioni di apertura e chiusura dello stesso.

Se alcune parti del passeggino dovessero diventare rigide o difficile da far funzionare, applicate una piccola quantità di lubrificante in forma di spray, per esempio WD 40. Non utilizzate olio o grasso. Il prodotto WD 40 non deve essere usato per lubrificare le ruote estraibili. Se necessario, le ruote devono essere rimosse e pulite con un panno morbido e asciutto.

Controllate regolarmente i dispositivi di bloccaggio, i freni, le ruote, le cinghie, le levette, i regolatori dei sedili, le giunture ed i dispositivi di fissaggio, assicurandosi sempre che siano correttamente agganciati e in buone condizioni di funzionamento.

Le ruote sono soggette ad usura e devono essere sostituite all'occorrenza.

Eseguire un controllo accurato, sul corretto funzionamento del passeggino, dopo 18 mesi di utilizzo, dopo un lungo periodo di non utilizzo e prima di utilizzarlo per un secondo bambino.

PULIZIA

Pulire il tessuto con acqua tiepida, un detergente neutro e una spugna.

Le parti in plastica e in metallo possono essere pulite con acqua tiepida, un detergente neutro e una spugna.

Non utilizzare mai prodotti per la pulizia abrasivi o a base di ammoniaci, candeggina o acquaregia.

Il contenuto sottoindicato va in vigore dal 01.01.2005 e sostituisce a qualsiasi titolo e completamente qualsiasi messaggio anteriore riferito alla garanzia prestata da Foppa Pedretti S.p.A.

GARANZIA CONVENZIONALE

Foppa Pedretti S.p.A. con sede in Grumello del Monte (Italia) Via Volta 11, garantisce direttamente al Consumatore che questo Prodotto, nuovo di fabbrica, è privo di difetti nei materiali, nella progettazione e nella fabbricazione ed conforme alle caratteristiche dalla stessa dichiarate.

La presente garanzia convenzionale è valida in tutti i Paesi Stati membri dell'Unione Europea e non esclude né limita i diritti del Consumatore ai sensi di norme imperative di legge nei confronti del Venditore del Prodotto.

Per usufruire della presente garanzia convenzionale il Consumatore dovrà riportare il Prodotto difettoso al Venditore, presentandogli la prova d'acquisto del Prodotto dalla quale risultino in modo leggibile l'indirizzo del Venditore, la data d'acquisto del Prodotto col timbro e firma del Venditore e l'indicazione del Prodotto stesso o, in alternativa, lo scontrino fiscale, non modificato, dal quale risultino in modo chiaro le medesime informazioni.

La garanzia convenzionale ha validità per Dodici (12) mesi dalla data di acquisto del Prodotto. Durante questo periodo Foppa Pedretti S.p.A. riparerà o sostituirà, a sua discrezione, il Prodotto difettoso.

La garanzia convenzionale è concessa all'acquirente finale del Prodotto (Consumatore) e non esclude né limita i diritti imperativi del medesimo Consumatore, quali previsti dalla legge e/o i diritti che il Consumatore può vantare contro il Venditore/Rivenditore del Prodotto.

ESCLUSIONI DELLA GARANZIA CONVENZIONALE.

La garanzia convenzionale è esclusa per i danni derivati al Prodotto dalle seguenti cause: uso non conforme alle disposizioni contenute nel foglio d'istruzioni all'uso ed al montaggio, urti e cadute, esposizione del Prodotto ad umidità o condizioni termiche o ambientali estreme od a cambiamenti repentini di tali condizioni, corrosione, ossidazione, modifiche o riparazioni non autorizzate del Prodotto, riparazioni con uso di parti di ricambio non autorizzate, uso improprio, cattiva mancata manutenzione, manutenzione impropria rispetto a quanto indicato nel foglio d'istruzioni all'uso e al montaggio, montaggio non corretto, incidenti, azioni di cibi o bevande, azione di prodotti chimici, cause di forza maggiore.

In ogni caso Foppa Pedretti S.p.A. declina ogni responsabilità per danni a persone o a cose, diversi dal Prodotto, quando tali danni siano causati da negligenza alle disposizioni / raccomandazioni / avvertenze contenute nel manuale o, in alternativa, nel "Foglio d'istruzioni all'uso e al Montaggio" che accompagna ogni Prodotto destinato al proprietario/utilizzatore. (come a titolo meramente esemplificativo, nel caso del Prodotto Lettino: "Sorvegliate costantemente il bambino. Controllate che lenzuola e coperte non coprano la testa del bambino...").

Foppa Pedretti S.p.A. declina, inoltre, ogni responsabilità per danni a persone o a cose quando la rottura dei suoi prodotti è causata dal deterioramento dei componenti del Prodotto, soggetti ad usura. Sono considerati componenti del Prodotto soggetti a usura tutti i componenti in materiale plastico.

COMPONENT PARTS

Read the instructions for correct use of the stroller and know the correct procedure for mounting to avoid use improper that could cause possible injury to your child.

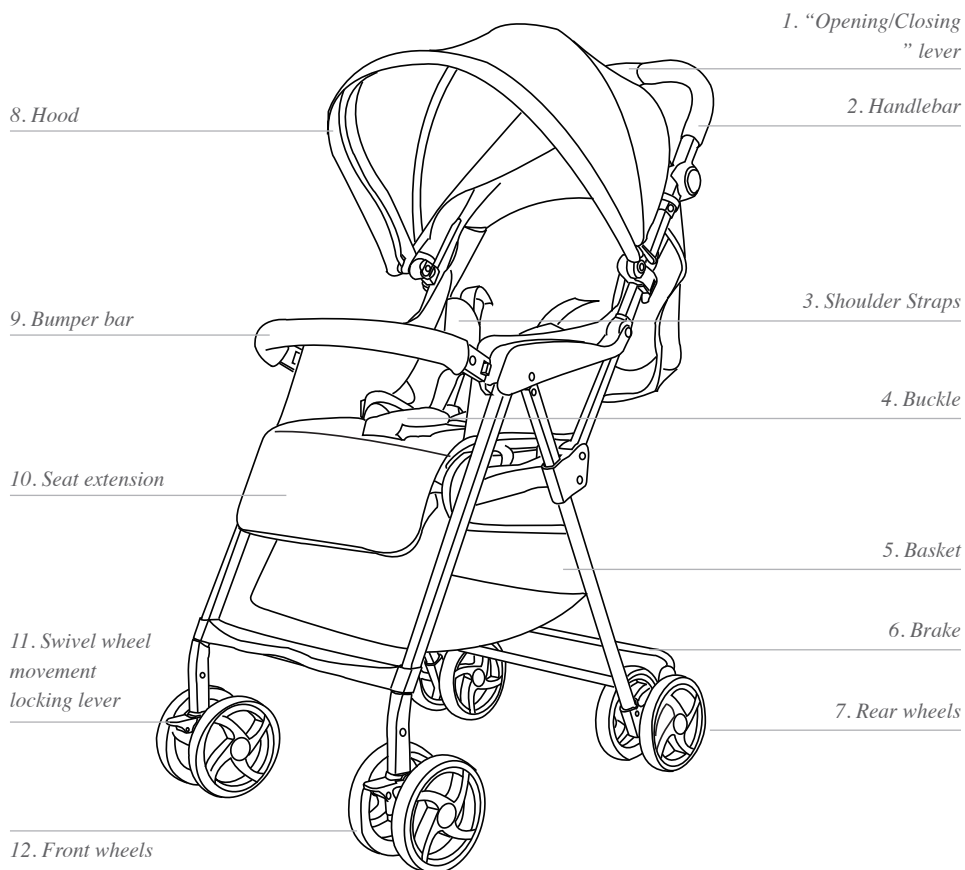

Important note: the images and instructions contained in this handbook refer to one version of the stroller; some components and functions described herein may vary according to the version of the stroller you have purchased.

UNFOLD THE STROLLER (fig.1)

Press both the buttons at the side of handlebar “a” and turn the handlebar into positions “b”, a click will indicate that it has been fastened.

Move button “1”, as shown in the figure, while pressing button “2” at the same time.

Lift the handlebar until the chassis opens completely. A click will indicate that it has been fastened. Before using the stroller, make sure it is opened properly and the mechanisms are properly locked.

FRONT WHEELS (fig.2)

Fitting the front wheels: Lift the chassis with one hand and insert the front wheels, with the locking lever turned upwards on the wheel hub. A click will indicate that it has been fitted correctly. Check that both the wheels have been fastened correctly, if they are pulled downwards they should not be released.

Removing the front wheels: press the locking device “a”, in the lower part of the wheel and keeping it pressed, remove the wheel from the hub

REAR WHEELS (fig.3)

Fitting the rear wheels: Insert the rear wheel group into the end of the tubes of the rear legs. The wheel supports are correctly assembled when the metal pins “a” are locked in the corresponding holes on the tubes of the chassis

Removing the rear wheels: Press the locking device “a”, in the lower part of the leg and keeping it pressed, remove the rear wheel group

FITTING THE CANOPY (fig.4)

Assembly: Insert the plastic clips “a” inside the respective guides located on both sides of the stroller “b”. You will hear a click when they are locked correctly in place.

Disassembly: pulling the lever “c” and lift to remove the canopy.

FITTING THE BUMPER BAR (fig.5)

Fitting the bumper bar: line the bumper bar up with the slots and press on both sides. A click indicates that it has been fastened correctly.

Removing the bumper bar: press button “a” on both sides of the bumper bar and at the same time pull to remove it.

Opening the bumper bar on just one side: press button “a” on one side of the bumper bar and pull to open it like a gate.

SHOPPING BASKET

The basket is fitted on the lower part of the chassis by means of press fasteners. To remove it, open the press fasteners.

The basket should be emptied before folding the pushchair.

USE**PARKING BRAKE (fig.6)**

To apply the brake: Press the brake lever, push the pushchair forward gently to ensure the brake has been applied correctly.

To release the brake: Lift the brake lever as shown.

USE

ADJUSTING THE FOOTREST (fig.7)

Press buttons “A” and adjust the footrest in the required position.

TURN THE DIRECTION OF THE FRONT WHEELS (fig.8A)

As picture, press the directional part down, then you could turn the direction of the front wheels freely.

FIX THE DIRECTION OF THE FRONT WHEELS (fig.8B)

As picture, put up the directional part upward.

ADJUSTING THE HOOD (fig.9-10)

Extend the hood according to requirements to protect baby from the sun.

Note: babies’ skin is very delicate. NEVER leave baby under direct sunlight. Always make sure that the hood has been adjusted correctly.

Open the zip and extend the hood according to requirements to protect baby from the sun.

SAFETY HARNESS (fig.11-12)

Put the brakes on before sitting your child in the stroller.

Releasing the buckle: Press button “A” and pull out the parts.

Place your child in the stroller and adjust the harness to fit him/her (fig.12).

Fastening the buckle: Insert part “a” in part “b”, a click will indicate proper fastening.

Always fasten the restraint system properly.

IMPORTANT: If baby is less than 6 months old, the harness belts must be inserted through the lower slots.

THE BACKREST CAN BE ADJUSTED FREELY (fig.13)

As picture 13A, pull the belt with one hand, hold the backrest adjustment part with the other hand, then push it airwards, the backrest can be adjusted higher.

Pull the backrest adjustment part outward, then the backrest can be adjusted lower.

Please don’t adjust the backrest when the child is in the stroller.

IMPORTANT: For babies under 6 months of age, the backrest must only be regulated in the fully reclined, horizontal position at all times.

TO ADJUST THE HANDLEBAR (fig.14)

Press both the buttons at the side of handlebar “A” and turn the handlebar into positions 1, 2.

FOLDING THE STROLLER (fig.15)

Before folding the stroller, ensure that:

- The backrest is adjusted to the vertical position.
- The canopy is closed back up.

Press both the buttons at the side of handlebar “a” and turn the handlebar into positions “b”, a click will indicate that it has been fastened.

Move button “1” to the right, as shown in the figure, while pressing button “2” at the same time.

Fold the handlebar downwards.

USE

FITTING THE FOOTMUFF (fig.16)

Insert the lower part of the footmuff on the seat of the chassis.

Secure the footmuff to the chassis of the pushchair.

WARNING

IMPORTANT: READ THESE INSTRUCTIONS CAREFULLY BEFORE USE AND KEEP THEM FOR FUTURE REFERENCE.

WARNING: A CHILDS SAFETY IS YOUR RESPONSIBILITY.

WARNING: Never leave child unattended. Always keep child in view when in stroller

WARNING: To avoid injury ensure that your child is kept away when unfolding and folding this product.

WARNING: Do not let your child play with this product.

WARNING: Always use the restraint system.

WARNING: The parking device shall be engaged when placing and removing the children.

WARNING: Accessories which are not approved by the manufacturer shall not be used.

WARNING: This stroller is suitable for children with a maximum weight 15kg.

For babies under 6 months of age, only use the pushchair with the backrest fully reclined.

For new born baby, do not recline seat back to sitting position (should be in full reclining position) as the baby doesn't have ability to control its head.

WARNING: Use seat belt, avoid serious injury from falling or sliding out always.

WARNING: Ensure that all the locking devices are engaged before use.

WARNING: Any load attached to the handle affects the stability of the pram/pushchair.

WARNING: Always use the crotch strap in combination with the waist belt.

WARNING: Check that the pram body or seat unit attachment devices are correctly engaged before use.

WARNING: Ensure your child wears a correctly fitted and adjusted harness at all times.

Verify regularly that the safety belts are correctly fastened, not damaged or frayed.

WARNING: Only one child for one stroller.

WARNING: This product is not suitable for running or skating.

WARNING: Check that the seat unit attachment devices are correctly engaged before use.

WARNING: Do not add a mattress thicker than 25 mm.

WARNING: When folding, unfolding or adjusting before using stroller, keep child away from moving parts.

WARNING: Do not place or hang parcels, bags or accessories on any part of the stroller including the handle. Failure to comply with this warning may cause , hazardous, unstable conditions to exist.

WARNING: Always use the brakes when stroller is stopped.

WARNING: Never fold the stroller, not even partly, when your child is in it.

A basket is provided for the carriage of 2 kg of goods, evenly distributed.

The product must be assembled by an adult.

Only the minder can operate the recline adjuster.

Never use the stroller if any part of it is damaged or any component is missing.

Do not allow children to play with or hang onto the stroller.

This vehicle requires regular maintenance by the user.

Do not use replacement parts or accessories other than those approved by the supplier as they may render the pushchair unsafe.

WARNING

Overloading, incorrect folding, and the use of non-approved accessories or spare parts may damage or break this pushchair and could render the product unsafe. Read the instructions.

Do not overload this pushchair with additional children, goods or accessories. Bags and other items must not be hung from the handle.

Never leave rain covers on indoors, in a hot atmosphere or near a heat source as the baby could overheat.

Ensure all users are familiar with the products operation. It should always open and fold easy. If it does not, do not force the mechanism - stop and read the instructions.

Do not use your pushchair in a manner for which it is not designed.

Do not allow your child to climb unassisted into, play with or hang onto your pushchair.

Hold on to your pushchair when close to moving road vehicles or trains. Even with the brake on the draught from the vehicle may move the pushchair.

Exercise caution when mounting or dismounting a kerb.

Remove your children and fold the pushchair when ascending or descending stairs or escalators.

Ensure the folded pushchair is stored away from children so that it does not fall and cause injury.

Do not use replacement parts or accessories, e.g. child seats, bags, hooks, trays, rain covers etc. other than those approved by the supplier, they may render the pushchair unsafe.

Never carry a third child on your pushchair.

Do not use any platforms or attachments that allow transportation of third child.

CARE

Your pushchair has been designed to meet safety standards and with correct use and maintenance will give many years of trouble free performance.

The chassis is strong but will weaken should the back wheels be bumped down stairs or kerbs. continual impact will cause damage. If your child wears hard shoes these might damage the soft fabric.

Storing a damp pushchair will encourage mildew to form.

After exposure to damp conditions, dry off with a soft cloth, open fully and allow to dry thoroughly before storing.

Store your pushchair in a dry, safe place.

Do not leave the pushchair in sunlight for prolonged periods - some fabrics may fade.

MAINTENANCE

This pushchair requires regular maintenance by the user.

This product is designed to operate with minimum maintenance, however regular lubrication of moving parts will extend the life of your pushchair and make opening and folding easier.

Should parts of your pushchair become stiff or difficult to operate, apply a light application of a spray lubricant e.g. WD 40. Do not use oil or grease. WD 40 should not be used to lubricate the running of removable wheels.

If necessary, these should be removed and cleaned with a soft dry cloth.

Regularly inspect the locking devices, brakes, wheels, harness assembly, catches, seat adjusters, joints and fixings to ensure they are secure and in full working order.

Brakes, wheels and tyres are subject to wear and should be replaced if necessary.

Your pushchair should be serviced and reconditioned before using it for a second baby, or within 18 months, whichever is the sooner.

CLEANING

The fabric may be cleaned by sponging lightly using warm water and a mild detergent.

Plastic and metal parts may be sponged clean with warm water and a mild detergent.

Never clean with abrasive, ammonia based, bleach based or spirit type cleaners.

FORMAL GUARANTEE

The contents of this document as stated below will come into effect as from **01.01.2005** and replace, on every account and in full, any previous message referring to the guarantee provided by Foppa Pedretti S.p.A.

FORMAL GUARANTEE

Foppa Pedretti S.p.A. the head office of which is located at n. 11 Via Volta, Grumello del Monte (Italy), guarantees directly to the Consumer that this brand new product is free of faults with regard to the materials, design and manufacture and that it complies with the characteristics as declared by the manufacturer.

This formal guarantee is valid in all Member Countries of the European Union and it neither excludes nor limits the Consumer's rights in accordance with mandatory measures provided for by the law with regard to the Retailer of the Product.

To take advantage of this formal guarantee, the Consumer must return the faulty product to the Retailer, presenting to the same the proof of purchase of the Product which must clearly show the Retailer's address, the date of purchase of the Product with the Retailer's stamp and signature and an indication of the Product itself or, alternatively, the receipt which must not have been altered and which must clearly show the same information as that referred to above.

The formal guarantee is valid for twelve (12) months from the date of purchase of the Product. During this period, **Foppa Pedretti S.p.A.** will repair or replace the faulty product, at its own discretion. The formal guarantee is granted to the end buyer of the Product (Consumer) and it neither excludes nor limits the mandatory rights of the Consumer as provided for by the law and/or the rights that the Consumer may have with regard to the Dealer/Retailer of the Product.

EXCLUSIONS TO THE FORMAL GUARANTEE.

The formal guarantee is excluded in the case of damage caused to the Product for the following reasons: if the product is used in a way that does not comply with the information contained in the use and assembly instruction sheet, if the product is knocked or dropped, if the Product is exposed to humidity or extreme heat or environmental conditions, or to sudden changes in the same, corrosion, oxidization, unauthorized alterations or repairs to the Product, repairs using unauthorised spare parts, improper use, improper maintenance or failure to carry out the same, improper maintenance compared to the information given on the use and assembly instruction sheet, incorrect assembly, accidents, damage caused by food or drink, damage caused by chemical products, cases of force majeure.

In any case, **Foppa Pedretti S.p.A. declines all responsibility for damage caused to persons or to property, other than the Product, when such damage is caused by a failure to comply with the instructions/advice/warnings contained in the manual or, alternatively, in the use and assembly instruction sheet provided with each Product for the owner/user.** (Purely as an example, in the case of a cot : "Check your baby constantly. Make sure that the sheets and blankets do not cover the baby's head...").

Furthermore, **Foppa Pedretti S.p.A. declines all responsibility for damage to persons and to property when the breakage of its products is due to a deterioration in the components of the Product that are subject to wear.** All the components of the Product made of plastic are considered to be components subject to wear.

COMPOSANTS

Lisez les instructions pour une utilisation correcte de la poussette et connaître la procédure à suivre pour le montage afin d'éviter une mauvaise utilisation qui pourrait causer des blessures à votre enfant.

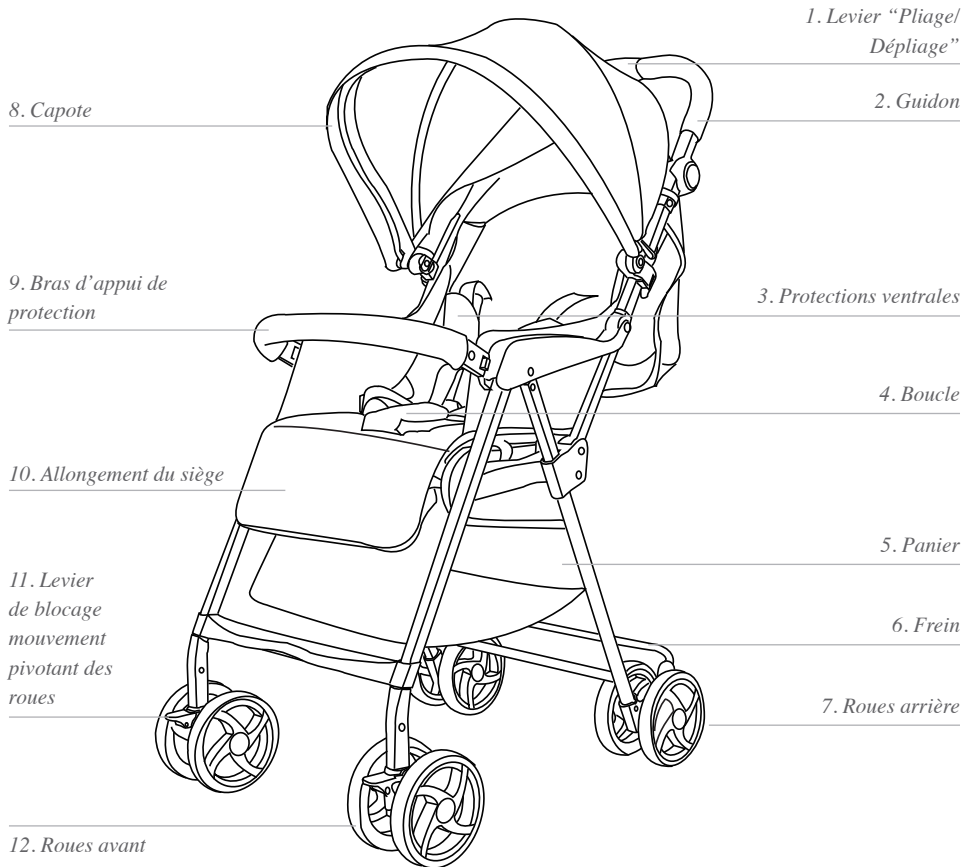

Remarque importante: les images et les instructions contenues dans ce livret font référence à une version de la poussette ; certains composants et fonctionnalités décrites ici peuvent varier selon la version que vous avez achetée.

OUVRIR LA POUSSETTE (fig. 1)

Appuyer sur les deux boutons latéraux du guidon “a” et le tourner dans la position “b”, un clic indiquera que l’enclenchement a été effectué correctement.

Déplacer le bouton “1” vers la droite, comme indiqué sur la figure, et appuyer en même temps sur le bouton “2”.

Soulever la poignée jusqu’à l’ouverture complète du châssis. Un clic indiquera l’enclenchement correct.

Contrôler, avant l’emploi, que la poussette est correctement ouverte et que les mécanismes sont correctement bloqués.

ROUES AVANT (fig. 2)

Montage roues avant: Soulever le châssis avec une main et insérer les roues avant avec le levier de verrouillage tourné vers le haut sur le moyeu de roue. Un déclic indiquera que la roue a été engagée à fond correctement.

Vérifier que les deux roues ont été engagées correctement, en tirant vers le bas elles ne doivent pas se décrocher.

Démontage roues avant: En appuyant sur le dispositif de verrouillage “a”, placé dans la partie inférieure de la roue et en continuant à appuyer, retirer la roue du moyeu.

ROUES ARRIÈRE (fig. 3)

Montage roues arrière: Insérer le groupe roues arrière à la structure, jusqu’à son enclenchement complet. Vérifier que le support est correctement accroché des deux côtés du châssis.

Le support des roues est correctement monté quand les broches métalliques “a” se bloquent dans les orifices présents sur les tubes de la structure.

Démontage roues arrière: En appuyant sur le dispositif de verrouillage “a”, placé dans la partie inférieure de la jambe et en continuant à appuyer, retirer le groupe roues arrière.

MONTAGE DE LA CAPOTE (fig. 4)

Montage: Insérer les clips en plastique “a” dans les guides respectifs situés sur les deux côtés de la poussette. Un clic indiquera l’accrochage correct.

Démontage: Tirer le levier “c” et soulever pour enlever la capote.

MONTAGE APPUI-BRAS DE PROTECTION (fig. 5)

Montage: Aligner l’appui-bras devant ses propres logements et appuyer sur les deux côtés, un clic indiquera que l’enclenchement a été effectué correctement.

Démontage: Appuyer des deux côtés de l’appui-bras sur le bouton “a” et simultanément tirer pour l’enlever.

Ouverture d’un seul côté: Appuyer sur le bouton “a” d’un seul côté de l’appui-bras et tirer pour l’ouvrir.

PANIER INFÉRIEUR

Le panier est fixé sur la partie inférieure du châssis au moyen des boutons automatiques, pour l’enlever décrocher les boutons automatiques.

Il est conseillé de vider le panier avant de plier la poussette.

FREIN DE STATIONNEMENT (fig.6)

Déverrouillage du frein: Appuyer sur le levier du frein, pousser légèrement en avant la poussette pour vérifier que le frein est correctement enclenché.

Déverrouillage du frein: Pour désactiver le frein, soulever le levier « frein » comme indiqué sur la figure.

RÉGLAGE REPOSE-PIEDS (fig.7)

Appuyer sur les boutons “A” et régler le repose-pieds dans la position souhaitée.

ACTIVER LE MOUVEMENT DES ROUES PIVOTANTES AVANT (fig.8A)

Comme illustré sur la figure 4, appuyer sur les deux leviers.

BLOQUER LE MOUVEMENT DES ROUES PIVOTANTES AVANT (fig.8B)

Comme illustré sur la figure 3, soulevez le levier des deux roues pour les bloquer.

RÉGLAGE DE LA CAPOTE (fig.9-10)

Remonter la capote selon vos exigences pour protéger bébé des rayons solaires.

Attention: Bébé a une peau très sensible, les peaux des bébés ne doivent JAMAIS être exposées directement aux rayons solaires, assurez-vous toujours que la capote a été ajustée correctement.

Ouvrir la fermeture éclair, remonter la capote selon vos exigences pour protéger bébé des rayons solaires.

HARNAIS DE SÉCURITÉ (fig.11-12)

Actionner le frein avant de placer l'enfant.

Décrocher la boucle: Presser le bouton « A » et extraire les composants.

Placer l'enfant dans la poussette et régler le harnais selon la taille de l'enfant (fig.12).

Accrocher la boucle: Insérer la partie “a” dans la partie “b”, un clic vous indiquera l'accrochage correct.

Toujours utiliser les systèmes de retenu correctement accrochés.

Si l'enfant a moins de 6 mois, il est nécessaire d'insérer les harnais d'épaules dans les passants inférieurs.

RÉGLAGE DU DOSSIER (fig.13)

Comme illustré sur la figure 13A, tirer la ceinture d'une main et de l'autre saisir le dispositif de réglage.

Faire glisser le dispositif sur la ceinture vers l'avant pour soulever le dossier ou vers l'arrière pour incliner le dossier.

Relâcher le dispositif de réglage, pour bloquer le dossier dans la position choisie.

Nous conseillons le réglage du dossier sans l'enfant à l'intérieur.

IMPORTANT: Le dossier pour les enfants âgés de moins de 6 mois doit être ajusté toujours et exclusivement dans la position la plus inclinée, horizontale.

AJUSTEMENT DU GUIDON (fig.14)

Appuyer sur les deux boutons latéraux du guidon et le tourner dans la position 1 ou 2.

EMPLOI

FERMETURE DE LA POUSETTE (fig. 15)

Avant de fermer la poussette, s'assurer que:

- Le dossier soit réglé dans la position verticale.
- La capote soit fermée.

Appuyer sur les deux boutons latéraux du guidon "a" et le tourner dans la position "b", un clic indiquera que l'enclenchement a été effectué correctement.

Déplacer le bouton «1» vers la droite, comme indiqué sur la figure, et appuyer en même temps sur le bouton «2».

Replier le guidon vers le bas.

MONTAGE COUVRE-JAMBES (fig. 16)

Insérer le couvre-jambes sur le châssis siège, dans la partie inférieure.

Fixer le couvre-jambes à la structure de la poussette.

AVERTISSEMENT

IMPORTANT: LIRE LES INSTRUCTIONS SUIVANTES ATTENTIVEMENT AVANT UTILISATION ET LES CONSERVER POUR LES BESOINS ULTÉRIEURS DE RÉFÉRENCE.

AVERTISSEMENT VOUS ÊTES RESPONSABLES DE LA SÉCURITÉ DE VOTRE ENFANT.

AVERTISSEMENT: Ne laissez jamais votre enfant sans surveillance. Il faut toujours être vigilant quand l'enfant est installé dans sa poussette.

AVERTISSEMENT: Lors des opérations d'ouverture et de fermeture, s'assurer que l'enfant se trouve à une distance suffisante pour éviter d'être blessé.

AVERTISSEMENT: Ne pas laisser l'enfant jouer avec ce produit.

AVERTISSEMENT: Toujours utiliser le système de retenue.

AVERTISSEMENT: Actionner toujours les freins quand la poussette est à l'arrêt ou bien lorsque vous mettez/retirez l'enfant de la poussette.

AVERTISSEMENT: N'utilisez pas de pièces de rechange ou d'accessoires non fournis ou autorisés par le fabricant, parce que cela pourrait compromettre la sécurité de la poussette.

AVERTISSEMENT: Cette poussette convient aux enfants avec un poids max. de 15 kg.

Pour des enfants âgés de moins de 6 mois, le dossier de la poussette doit toujours et exclusivement être utilisé complètement incliné.

Pour des nouveau-nés, ne réglez pas le dossier dans la position verticale, assis (il devrait être réglé dans la position complètement allongé) parce que l'enfant à cet âge n'est pas capable de

AVERTISSEMENT: S'assurer que tous les dispositifs de blocage sont correctement fixés avant de l'utiliser.

AVERTISSEMENT: Accrocher des objets à la poignée peut rendre instable la poussette.

AVERTISSEMENT: Utiliser toujours le harnais correctement accroché, la ceinture diagonale et ventrale.

AVERTISSEMENT: S'assurer que l'assise ou d'éventuels accessoires sont correctement fixés avant l'utilisation.

MISE EN GARDE : Utilisez toujours les ceintures de sécurité, pour éviter que l'enfant se blesse gravement en tombant ou en glissant de la poussette. Contrôlez régulièrement que les ceintures soient correctement fixées, non endommagées ou effilochées.

AVERTISSEMENT: Assurez-vous que votre enfant porte toujours correctement les ceintures de sécurité et qu'elles sont bien réglées.

AVERTISSEMENT: La poussette est conçue pour le transport d'un seul enfant.

AVERTISSEMENT

AVERTISSEMENT: Ce produit ne doit pas être utilisé par des adultes qui courent ou patinent ou pratiquent d'autres activités sportives similaires.

AVERTISSEMENT: S'assurer que l'assise est correctement fixée à la structure avant de l'utiliser.

AVERTISSEMENT: L'épaisseur du rembourrage du siège ne doit pas dépasser 25 mm.

AVERTISSEMENT: Quand on ferme ou ouvre ou règle la poussette, il faut éloigner l'enfant des parties mobiles.

AVERTISSEMENT: Une charge accrochée à la poignée peut compromettre la stabilité de la poussette.

AVERTISSEMENT: Ne pas fermer, même partiellement, la poussette avec l'enfant à l'intérieur.

La poussette est équipée d'un panier pour le transport de 2 kg de marchandise, qui doivent être répartis uniformément.

Le montage doit être effectué par une personne adulte.

Seule une personne adulte peut régler le mécanisme de réglage du dossier.

Ne pas utiliser la poussette si un composant ou une pièce est cassée, endommagée ou manquante.

Ne pas permettre à l'enfant de grimper sur la poussette, cela peut la rendre instable.

Ce produit exige un entretien régulier de la part du consommateur.

Une charge excessive, la fermeture incorrecte et l'utilisation d'accessoires ou de composants de rechange non autorisés pourraient endommager ou casser la poussette, et pourraient ainsi rendre le produit dangereux.

Ne surchargez pas la poussette avec d'autres enfants, marchandises ou accessoires.

Ne laissez jamais l'habillage pluie fixé à la poussette dans la maison, dans une pièce chaude ou près d'une source de chaleur, parce que l'enfant pourrait souffrir de la chaleur excessive.

Assurez-vous que toutes les personnes qui se serviront de la poussette connaissent bien le fonctionnement du produit.

L'ouverture et la fermeture s'effectuent facilement, elles ne demandent pas d'efforts excessifs.

Dans le cas contraire, ne forcez pas le mécanisme - arrêtez-vous et lisez les instructions.

Ne vous servez pas de la poussette pour une utilisation différente de celle pour laquelle elle a été conçue.

Ne permettez pas à votre enfant de monter, sans aide, dans la poussette, de jouer avec la poussette ou de se pendre à celle-ci.

Tenez toujours la poussette quand vous êtes près de véhicules ou de trains en mouvement. Même avec les freins actionnés, le courant d'air provoqué par le véhicule en mouvement pourrait déplacer la poussette.

Faites bien attention quand vous montez ou descendez d'un trottoir.

Retirez les enfants et fermez la poussette quand vous montez ou descendez les escaliers ou les escalators.

Assurez-vous que la poussette fermée se trouve loin des enfants, de sorte qu'elle ne tombe pas et ne cause pas de blessures.

Ne pas utiliser d'accessoires non inclus, comme par exemple des sièges pour enfants, des sacs, des crochets, des plateaux etc., utiliser uniquement ceux qui ont autorisés par le fabricant pour ne pas compromettre la sécurité de la poussette.

Ne pas ajouter de planches supplémentaires pour le transport d'un deuxième enfant.

ATTENTION

Votre poussette répond aux exigences prévues par les normes de sécurité et avec un emploi correct et un entretien adéquat, elle maintiendra ses performances inaltérées pour plusieurs années.

Le châssis est robuste mais il peut s'endommager si les roues arrière continuent à être soumises à des chocs intenses en descendant les marches ou les trottoirs. Les chocs continus causeront des

AVERTISSEMENT

dégâts.

Si votre enfant porte des chaussures dures, celles-ci pourraient endommager le tissu souple.

Ranger la poussette mouillée peut provoquer la formation de moisissures.

Si la poussette est exposée à l'humidité ou bien mouillée, séchez-la avec un chiffon souple, ouvrez complètement la poussette et laissez-la sécher avant de la ranger.

Rangez votre poussette dans un endroit sec et sûr.

Ne laissez pas la poussette au soleil pendant de longues périodes - certains tissus pourraient se décolorer.

ENTRETIEN

Cette poussette exige un entretien régulier de la part du consommateur.

Ce produit exige un minimum d'entretien. La lubrification des parties mobiles augmentera la durée de vie de la poussette et facilitera les opérations d'ouverture et de fermeture de celle-ci.

Si certaines parties de la poussette deviennent rigides ou le fonctionnement devient difficile, appliquez une petite quantité de lubrifiant en forme de spray, par exemple WD 40. N'utilisez pas d'huile ou de graisse. Le produit WD 40 ne doit pas être utilisé pour les roues amovibles. Si nécessaire, les roues doivent être enlevées et nettoyées avec un chiffon souple et sec.

Contrôlez régulièrement les dispositifs de blocage, les freins, les roues, les ceintures, les leviers, les dispositifs de réglage du siège, les joints et les dispositifs de fixation, en vous assurant toujours qu'ils sont correctement enclenchés et en bon état de fonctionnement.

Les roues sont sujettes à l'usure et doivent être remplacées si nécessaire.

Effectuer un contrôle approfondi sur le bon fonctionnement de la poussette après 18 mois d'utilisation, après une longue période de non-utilisation et avant de l'utiliser pour un second enfant.

NETTOYAGE

Nettoyez le tissu avec de l'eau tiède, du détergent neutre et une éponge.

Les parties en plastique et en métal peuvent être nettoyées avec de l'eau tiède, un détergent neutre et une éponge.

Ne jamais utiliser de produits abrasifs ou à base d'ammoniaque, d'eau de javel ou essence de térébenthine pour le nettoyage.

Le contenu indiqué ci-dessous entrera en vigueur à partir du 01.01.2005 et substitue à tout titre et entièrement tout message antérieur concernant la garantie Foppa Pedretti S.p.A.

GARANTIE CONVENTIONNELLE

Foppa Pedretti S.p.A. ayant siège à Grumello del Monte (Italie) via Volta 11, garantit directement au consommateur ce produit, neuf de fabrication et sans défauts de matériaux, de projet et de fabrication et qu'il est conforme aux caractéristiques qu'elle déclare.

La présente garantie conventionnelle est valable dans tous les pays membres de l'union européenne, elle n'exclut ni ne limite les droits du consommateur conformément aux normes impératives en vigueur en ce qui concerne le vendeur du Produit.

Pour bénéficier de cette garantie conventionnelle, le **Consommateur devra ramener le Produit défectueux au vendeur**, en lui présentant la preuve de l'achat du produit sur lequel il résulte d'une façon lisible l'adresse du vendeur, la date de l'achat du produit, tampon et signature du vendeur et l'indication du produit même ou dans l'alternative, le ticket de caisse, non modifié sur lequel résultent clairement les mêmes informations.

La garantie conventionnelle a une validité de douze (12) mois à partir de la date de l'achat du produit. Pendant cette période **Foppa Pedretti S.p.A.** réparera ou substituera, selon son jugement, le produit défectueux.

La garantie conventionnelle est accordée à l'acheteur final du produit (consommateur) et n'exclut ni ne limite les droits impératifs du consommateur même, comme prévus par la loi et/ou les droits que le consommateur peut vanter contre le vendeur/revendeur du produit.

EXCLUSIONS DE LA GARANTIE CONVENTIONNELLE.

La garantie conventionnelle exclut les dommages apportés au produit quand les causes sont les suivantes :

usage non conforme aux dispositions contenues sur le feuillet d'instructions d'utilisation et montage, chocs et chutes, exposition du produit à l'humidité ou à des conditions thermiques ou ambiants extrêmes ou changement brusque de ces conditions, corrosions, oxydation, modifications ou réparations du produit non autorisées, réparations avec l'utilisation de pièces de rechange non autorisées, usage impropre, mauvais ou manque d'entretien, entretien impropre par rapport à ce qui est indiqué sur le feuillet d'instructions d'utilisation et montage, montage incorrect, accidents, action de nourriture ou de boisson, action de produits chimiques, causes de force majeure.

Dans tous les cas Foppa Pedretti S.p.A. décline toute responsabilité quant aux dommages aux personnes et aux choses divers au produit, quand ces dommages ont pour cause la négligence des dispositions, recommandations et avertissements contenus dans le manuel ou dans l'alternative sur le feuillet d'instructions utilisation et montage qui accompagne chaque Produit destiné au propriétaire utilisateur (comme par exemple dans le cas des lits d'enfant: "Surveillez constamment l'enfant. Contrôler que les draps et les couvertures ne couvrent pas la tête de l'enfant...").

Foppa Pedretti S.p.A. décline en outre toute responsabilité quant aux dommages aux personnes et aux choses quand la rupture de ses produits est causée par la détérioration des composants du Produit sujets à l'usure. Sont considérés comme composants sujets à l'usure tous les composants en matière plastique.

BAUTEILE

Lesen Sie die Anweisungen für den korrekten Gebrauch des Kinderwagens und wissen, das richtige Verfahren für den Anbau an den Einsatz unsachgemäßer möglichen Verletzungen Ihrem Kind könnte zu vermeiden.

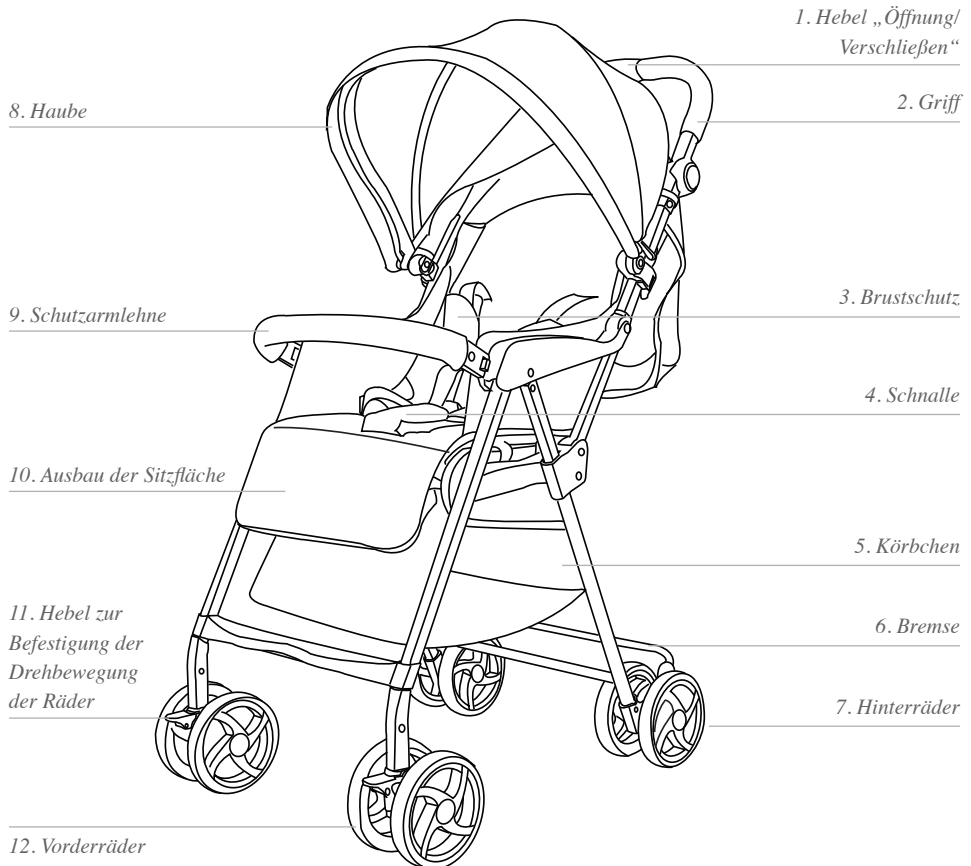

Wichtiger Hinweis: Die in dieser Anleitung enthaltenen Abbildungen und Anweisungen beziehen sich auf eine Ausführung des Buggys; die von Ihnen erworbene Ausführung könnte in einigen Bestandteilen und Funktionsfähigkeiten davon abweichen.

AUFKLAPPEN DES BUGGYS (Abb. 1)

Die beiden seitlichen Druckknöpfe des Griffes “a” drücken und ihn in die Position “b” drehen. Ein Klick wird Ihnen das Einrasten angeben.

Den Knopf “1” nach rechts schieben, wie Abgebildet und gleichzeitig die Taste “2” drücken.

Den Griff bis zum vollständigen Aufklappen des Gestells anheben. Ein Klick zeigt das korrekte Einrasten an.

Vor der Verwendung des Buggys überprüfen, ob dieser richtig aufgeklappt und der Mechanismus korrekt verriegelt ist.

VORDERRÄDER (Abb.2)

Montage der Vorderräder: Den Rahmen mit einer Hand anheben und die Vorderräder einfügen. Dabei soll der Befestigungshebel auf der Nabe des Rades nach oben zeigen. Ein Geräusch zeigt Ihnen das korrekte Einrasten an. Das

korrekte Einrasten beider Räder überprüfen. Durch ein nach unten Ziehen dürfen sie nicht abgehen.

Abmontage der Vorderräder: Die Befestigungsvorrichtung “a” im unteren Teil des Rades drücken und gedrückt halten. Das Rad von der Nabe abziehen.

HINTERRÄDER (Abb.3)

Montage der hinterräder: Hinterradbaugruppe in das Gestell einschieben, bis sie vollständig eingerastet ist. Prüfen, ob die Halterung an beiden Seiten des Gestells richtig eingerastet ist. Die Radhalterung ist richtig zusammengebaut, wenn die Metallstifte in die Löcher in die Löcher an den Gestellrohren einrasten.

Abmontage der Hinterräder: Die Befestigungsvorrichtung “a” im unteren Teil Bein drücken und gedrückt halten.

Das Befestigungsvorrichtung von Halterung Befestigungsvorrichtung abziehen.

MONTAGE DES VERDECKS (Abb.4)

Montage: Die Clips “a” aus Kunststoff in die entsprechenden Führungen auf beiden Seiten des Buggys einsetzen “b”. Ein Klick zeigt die richtige Befestigung an.

Demontage: Herausziehen den Hebel “c” und anheben, um das Verdeck zu entfernen.

MONTAGE DER SCHUTZARMLEHNE (Abb.5)

Montage: Die Armlehne an ihren Sitzen ausrichten und von beiden Seiten drücken. Ein Klick wird Ihnen das korrekte Einrasten anzeigen.

Abmontage: Den Druckknopf “a” von beiden Seiten der Armlehne drücken und gleichzeitig ziehen, um sie zu entfernen.

Öffnung von nur einer Seite: Den Druckknopf “a” von einer Seite der Armlehne drücken und ziehen, um sie wie ein Türchen zu öffnen.

UNTERER KORB

Der Korb wird am unteren Teil des Rahmens mit Hilfe von automatischen Knöpfen befestigt. Die automatischen Knöpfe aushaken, um ihn zu entfernen.

Es empfiehlt sich, den Korb zu entleeren, bevor der Buggy geschlossen wird.

HALTEBREMSE (Abb.6)

Bremse aktivieren: Den Bremshebel drücken, den Buggy leicht nach vorne drücken, um sicherzustellen, dass die Bremse korrekt aktiviert ist.

Um die Bremse zu löschen: wie in der Abbildung gezeigt den Hebel "Bremse" drücken sie.

EINSTELLUNG DER FUßSTÜTZEN (Abb.7)

Die Druckknöpfe "A" drücken und die Fußstützen in der gewählten Position einstellen.

FREIGEBEN DER DREHBEWEGUNG DER VORDERRÄDER (Abb.8A)

Drücken Sie, wie in Abbildung 4 gezeigt, beide Hebel.

BLOCKIEREN DER DREHBEWEGUNG DER VORDERRÄDER (Abb.8B)

Heben Sie, wie in Abbildung gezeigt, die Hebel an beiden Rädern an.

EINSTELLUNG DER HAUBE (Abb.9-10)

Die Haube nach Ihren Notwendigkeiten einstellen, um das Kind vor Sonnenstrahlen zu schützen.

Achtung: Das Kind hat eine empfindliche Haut. Das Kind NIE direkt den Sonnenstrahlen aussetzen. Stellen Sie immer sicher, dass Sie die Haube korrekt reguliert haben.

Den Reißverschluss, die Haube nach Ihren Notwendigkeiten einstellen, um das Kind vor Sonnenstrahlen zu schützen.

GURTSYSTEM (Abb.11-12)

Vor dem Hineinsetzen des Kindes die Bremse betätigen.

Öffnen des Gurtschlusses: Den Knopf "A" drücken und die Schlosszungen herausziehen.

Das Kind in den Buggy setzen und das Gurtsystem entsprechend seiner Körpergröße einstellen (Abb.12).

Schließen des Gurtschlusses: Teil "a" in Teil "b" einführen, ein Klicken zeigt das richtige Einrasten an. Stets das Rückhaltesystem gut verschlossen verwenden.

Wenn das Kind weniger als 6 Monate alt ist, so müssen die Brustgurte zunächst in die unteren Schlaufen.

EINSTELLUNG DES RÜCKENTEILS (Abb. 13)

Ziehen Sie, wie in Abbildung 13A gezeigt, mit einer Hand am Riemen und halten Sie die Einstellvorrichtung mit der anderen.

Schieben Sie die Vorrichtung auf dem Riemen zur Vorderseite hin, um das Rückenteil nach vorn, oder zur Rückseite hin, um es nach hinten zu neigen.

Lassen Sie die Einstellvorrichtung los, um das Rückenteil in der gewählten Position zu blockieren. Wir empfehlen, die Einstellung des Rückenteils vorzunehmen, wenn das Kind nicht darin sitzt.

WICHTIG: Für Kinder von weniger als 6 Monaten muss das Rückenteil immer und ausschließlich in der niedrigsten, horizontalen Position verwendet werden.

EINSTELLUNG DES GRIFFES (Abb.14)

Die beiden Druckknöpfe an der Seite des Griffes drücken und den Griff in Position 1 oder 2 drehen.

ZUSAMMENKLAPPEN DES BUGGYS (Abb.15)

Vor dem Zusammenklappen des Buggys sicherstellen, dass:

VERWENDUNG

- Die Rückenlehne vertikal steht.
- Das Verdeck geschlossen ist.

Die beiden seitlichen Druckknöpfe des Griffes “a” drücken und ihn in die Position “b” drehen. Ein Klick wird Ihnen das Einrasten angeben.

Den Knopf “1” nach rechts schieben, wie Abgebildet und gleichzeitig die Taste “2” drücken.

Den Griff nach unten Klappen.

MONTAGE DER BEINABDECKUNG (Abb.16)

Die Beinabdeckung am Rahmen der Sitzfläche im unteren Teil herein ziehen.

Die Beinabdeckung am Rahmen des Buggy.

WARNHINWEISE

WICHTIG: DIESE ANWEISUNGEN AUFMERKSAM LESEN UND SORGFÄLTIG AUFBEWAHREN

ACHTUNG: SIE SIND FÜR DIE SICHERHEIT IHRES KINDES VERANTWORTLICH.

ACHTUNG: Lassen Sie das Kind nie unbeobachtet. Halten Sie das Kind immer unter Kontrolle, wenn es im Buggy sitzt.

ACHTUNG: Um Verletzungen zu vermeiden, muss sich das Kind beim Öffnen und Schließen in ausreichender Entfernung befinden.

ACHTUNG: Lassen Sie das Kind nicht mit diesem.

ACHTUNG: Verwenden Sie immer das Gurtsystem.

ACHTUNG: Betätigen Sie stets die Bremsen, wenn Sie den Buggy stehen lassen oder das Kind hineinsetzen oder herausnehmen.

ACHTUNG: Verwenden Sie keine Ersatzteile oder Zubehör, die nicht vom Hersteller geliefert oder zugelassen wurden, da sie den Buggy weniger sicher machen können.

ACHTUNG: Dieser Buggy ist geeignet für Kinder mit einem Maximalgewicht von 15 kg.

Für Kinder von weniger als 6 Monaten, verwenden Sie immer und ausschließlich den Buggy mit dem vollständig abgesenkten Rückenteil.

Stellen Sie das Rückenteil für Säuglinge nicht in die vertikale Stellung zum Sitzen (es sollte in die vollständig liegende Position gestellt sein), da das Kind in diesem Alter noch nicht in der Lage ist, den Kopf aufrecht zu halten.

ACHTUNG: Vergewissern Sie sich, dass alle Arretiervorrichtungen vor Gebrauch ordnungsgemäß geschlossen sind.

ACHTUNG: Durch an den Griff angehängte Gegenstände kann der Buggy instabil werden.

ACHTUNG: Gurtsystem stets mit ordnungsgemäß eingerastetem Becken- und Brustgurt benutzen.

ACHTUNG: Vergewissern Sie sich vor Gebrauch, dass der Sitz bzw. eventuelle Aufsätze ordnungsgemäß eingerastet sind.

ACHTUNG: Legen Sie stets die Sicherheitsgurte an, denn durch Herausfallen oder Herausrutschen aus dem Buggy kann sich das Kind schwer verletzen.

Kontrollieren Sie regelmäßig, ob die Gurte richtig eingerastet und nicht beschädigt oder zerfasert sind.

ACHTUNG: Vergewissern Sie sich, dass die Sicherheitsgurte an Ihrem Kind stets richtig angelegt und eingestellt sind.

ACHTUNG: Der Buggy ist für den Transport nur eines Kindes ausgelegt.

ACHTUNG: Dieses Produkt ist nicht zum Betreiben von Sport, wie Laufen oder Skaten, geeignet.

ACHTUNG: Vergewissern Sie sich vor Gebrauch, dass der Sitz richtig am Gestell eingerastet ist.

ACHTUNG: Die Dicke des Sitzpolsters darf nicht mehr als 25 mm betragen.

ACHTUNG: Beim Auf- oder Zusammenklappen des Buggys und wenn Einstellungen vorgenommen werden, sollten Sie das Kind von den beweglichen Teilen fernhalten.

ACHTUNG: Eine an den Griff angehängte Last kann die Stabilität des Buggys beeinträchtigen.

ACHTUNG: Betätigen Sie stets die Bremsen, wenn Sie den Buggy stehen lassen oder das Kind hineinsetzen oder herausnehmen.

ACHTUNG: Klappen Sie den Buggy nicht ganz oder teilweise zusammen, wenn sich das Kind darin befindet.

Der Buggy besitzt einen Korb für den Transport von 2 kg Gepäck, das gleichmäßig verteilt sein muss. Die Montage muss durch einen Erwachsenen erfolgen.

Nur ein Erwachsener kann den Einstellmechanismus des Rückenteils einstellen.

Buggy nicht benutzen, wenn ein Teil defekt oder beschädigt ist oder fehlt.

Lassen Sie nicht zu, dass das Kind auf den Buggy klettert, er kann umkippen.

Dieses Produkt erfordert eine regelmäßige Wartung durch den Benutzer.

Verwenden Sie keine Ersatzteile oder Zubehör, die nicht vom Hersteller geliefert oder zugelassen wurden, da sie den Buggy weniger sicher machen können.

Durch Überladung, unkorrektes Zusammenklappen und die Verwendung nicht zugelassener Zubehör- oder Ersatzteile kann der Buggy beschädigt oder unsicher werden.

Überladen Sie den Buggy nicht mit anderen Kindern, Waren oder Zubehör.

Lassen Sie niemals im Haus oder in einem warmen Raum oder in der Nähe einer Wärmequelle den Regenschutz am Buggy, dadurch kann das Kind übermäßiger Wärme ausgesetzt werden.

Vergewissern Sie sich, dass alle Benutzer mit der Funktionsweise des Produkts vertraut sind.

Das Auf- und Zusammenklappen muss leicht erfolgen, es ist kein großer Kraftaufwand nötig. Sollte das nicht so sein, wenden Sie keine Gewalt an, sondern halten Sie inne und lesen Sie die Anleitung. Benutzen Sie den Buggy nur für den Zweck, für den er geplant wurde.

Erlauben Sie Ihrem Kind nicht, ohne Hilfe in den Buggy zu steigen, mit dem Buggy zu spielen oder daran zu schaukeln.

Halten Sie den Buggy stets gut fest, wenn Sie sich in der Nähe fahrender Fahrzeuge befinden. Auch bei betätigten Bremsen kann der Buggy durch den Luftstrom bewegt werden, der vom sich bewegenden Fahrzeug erzeugt wird.

Seien Sie besonders vorsichtig beim Überwinden von Bordsteinen.

Nehmen Sie Ihr Kind aus dem Buggy und klappen Sie diesen zusammen, wenn Sie Treppen oder Rolltreppen begehen.

Halten Sie den zusammengeklappten Buggy von Kindern fern, so dass er nicht umkippen und jemanden verletzen kann.

Verwenden nur die mitgelieferten bzw. vom Hersteller zugelassenen Zubehörteile bzw. Aufsätze, wie z. B. Babyschalen, Taschen, Haken, Tablett usw., denn andere Teile könnten die Sicherheit des Buggys beeinträchtigen.

Verwenden Sie keine zusätzlichen Trittbretter für den Transport eines Kindes.

ACHTUNG

Ihr Buggy erfüllt die Anforderungen der Sicherheitsnormen, bei ordnungsgemäßem Gebrauch und richtiger Wartung behält er seine Funktionstüchtigkeit mehrere Jahre lang.

Das Gestell ist robust, es kann aber beschädigt werden, wenn die Hinterräder fortwährend starken Belastungen ausgesetzt werden, wie beim Treppensteigen oder an Bordsteinen. Die ständigen Belastungen führen zu Schäden.

Wenn Ihr Kind harte Schuhe trägt, können diese den weichen Stoff beschädigen.

WARNHINWEISE

Wenn der Buggy nass geworden ist und nicht richtig trocknen kann, kann sich Schimmel bilden. Wenn der Buggy feucht oder nass geworden ist, trocknen Sie ihn mit einem weichen Tuch ab, klappen Sie ihn vollständig auf und lassen Sie ihn trocknen, bevor Sie ihn wegstellen. Bewahren Sie Ihren Buggy an einem trockenen und sicheren Ort auf. Setzen Sie den Buggy nicht längere Zeit der Sonne ausgesetzt - einige Stoffe können ausbleichen.

WARTUNG

Dieser Buggy erfordert eine regelmäßige Wartung durch den Benutzer. Das Produkt erfordert eine minimale Wartung. Die Schmierung der beweglichen Teile erhöht die Lebensdauer des Buggys und erleichtert das Auf- und Zusammenklappen. Sollten Teile des Buggys sich festsetzen oder schwergängig werden, tragen Sie eine geringe Menge Schmiermittel in Sprayform auf, zum Beispiel WD 40. Verwenden Sie kein Öl oder Fett. Das Produkt WD 40 darf nicht zum Schmieren der abnehmbaren Räder benutzt werden. Wenn erforderlich, müssen die Räder abgenommen und mit einem weichen, trockenen Tuch gereinigt werden. Kontrollieren Sie regelmäßig Arretiervorrichtungen, Bremsen, Räder, Riemen, Hebel, Sitzregler, Kupplungen und Befestigungsvorrichtungen und vergewissern Sie sich stets, dass sie ordnungsgemäß eingerastet und in gutem Funktionszustand sind. Die Räder nutzen sich mit der Zeit ab und müssen bei Bedarf ausgetauscht werden. Führen Sie nach 18 Monaten Gebrauch, nach langer Nichtbenutzungszeit und vor Benutzung für ein zweites Kind eine sorgfältige Funktionskontrolle des Buggys durch.

REINIGUNG

Reinigen Sie den Bezugsstoff mit warmem Wasser, einem neutralen Reiniger und einem Schwamm. Die Kunststoff- und Metallteile können mit warmem Wasser, einem neutralen Reiniger und einem Schwamm gereinigt werden. Verwenden Sie für die Reinigung niemals scheuernde oder ammoniakhaltige Mittel, Bleichlauge oder Terpentin.

Der unten angegebene Wortlaut tritt am **01.01.2005** in Kraft und ersetzt in jeder **Weise und vollständig alle vorhergehenden Garantie-Mitteilungen der Foppa Pedretti S.p.A.**

VERTRAGSMÄSSIGE GARANTIE

Foppa Pedretti S.p.A. mit Sitz in Grumello del Monte (Italien) Via Volta 11, gewährleistet dem Verbraucher direkt, dass dieser fabrikneue Artikel keine Materialmängel in der Entwicklung und Herstellung aufweist und mit den vom Hersteller angegebenen Eigenschaften übereinstimmt.

Die vorliegende Garantie ist in allen Mitgliedstaaten der Europäischen Gemeinschaft gültig und schließt die gemäß den zwingenden Gesetzesnormen gültigen Verbraucherrechte weder aus noch werden diese dadurch eingeschränkt.

Um die vorliegende Garantie in Anspruch nehmen zu können, **muss der Verbraucher den fehlerhaften Artikel an den Verkäufer** zurücksenden und dabei einen Kaufbeleg vorlegen auf dem die Adresse des Verkäufers, das Kaufdatum mit Stempel und Unterschrift des Verkäufers zu erkennen ist, sowie die eigentliche Artikelbezeichnung, alternativ gilt auch der unveränderte Kassenbon auf dem die genannten Angaben klar zu erkennen sind.

Die vertragsmäßige Garantie hat eine Gültigkeit von zwölf (12) Monaten ab Kaufdatum. Während dieser Zeit repariert oder ersetzt Foppa Pedretti S.p.A. das fehlerhafte Teil nach eigenem Ermessen. Die vertragsmäßige Garantie wird dem Endabnehmer des Produktes (Verbraucher) gewährleistet und schließt die gemäß den zwingenden Gesetzesnormen gültigen Verbraucherrechte weder aus noch werden diese dadurch eingeschränkt, gleiches gilt für Rechte, die der Verbraucher gegenüber dem Verkäufer des Produktes geltend machen kann.

AUSSCHLIESSUNGEN VON DER VERTRAGSMÄSSIGEN GARANTIE.

Die vertragsmäßige Garantie gilt nicht für Schäden am Produkt, die durch folgendes hervorgerufen werden: Nicht in den Gebrauchsanweisungen vorgesehener Gebrauch und Montage, Stöße und Stürze, Aussetzung extremer Raum- und Witterungsverhältnisse oder Feuchtigkeit oder plötzliche Veränderungen der Bedingungen, Korrosion, Oxidation, unerlaubte Veränderungen oder Reparaturen, Reparaturen mit unzulässigen Ersatzteilen, unsachgemäßer Gebrauch, schlechte oder fehlende Instandhaltung, unsachgemäße Instandhaltung oder nicht den Anweisungen entsprechend, unsachgemäße Montage, Unfälle, Auswirkungen von Lebensmitteln und Getränken, Auswirkungen von chemischen Produkten, höhere Gewalt.

In jedem Fall übernimmt Foppa Pedretti S.p.A keine Verantwortung für Schäden an Personen oder Sachen, die nicht vom Produkt hervorgerufen werden, sondern durch **Nachlässigkeit gegenüber den Vorschriften, Empfehlungen, Anweisungen, die im Handbuch enthaltenen sind oder alternativ in der „Anleitung zum Gebrauch und zur Montage“, welche jedem Produkt anliegen und für den Besitzer/Benutzer bestimmt sind.** (beispielsweise im Fall des Kinderbettchens: “Lassen Sie das Kind nicht unbeaufsichtigt. Achten Sie darauf, dass keine Laken oder Decken den Kopf des Kindes bedecken...”).

Foppa Pedretti S.p.A. übernimmt keine Verantwortung für Schäden an Personen oder Sachen, wenn die Beschädigung der Produkte durch eine Abnutzung der verschleißenden Produktbestandteile hervorgerufen wird. Als Verschleißteile gelten alle Bestandteile aus Plastik.

COMPONENTES

Lea las instrucciones para el uso correcto de la silla de paseo y conocer el procedimiento correcto para el montaje para evitar el uso indebido que podría causar posibles lesiones a su hijo.

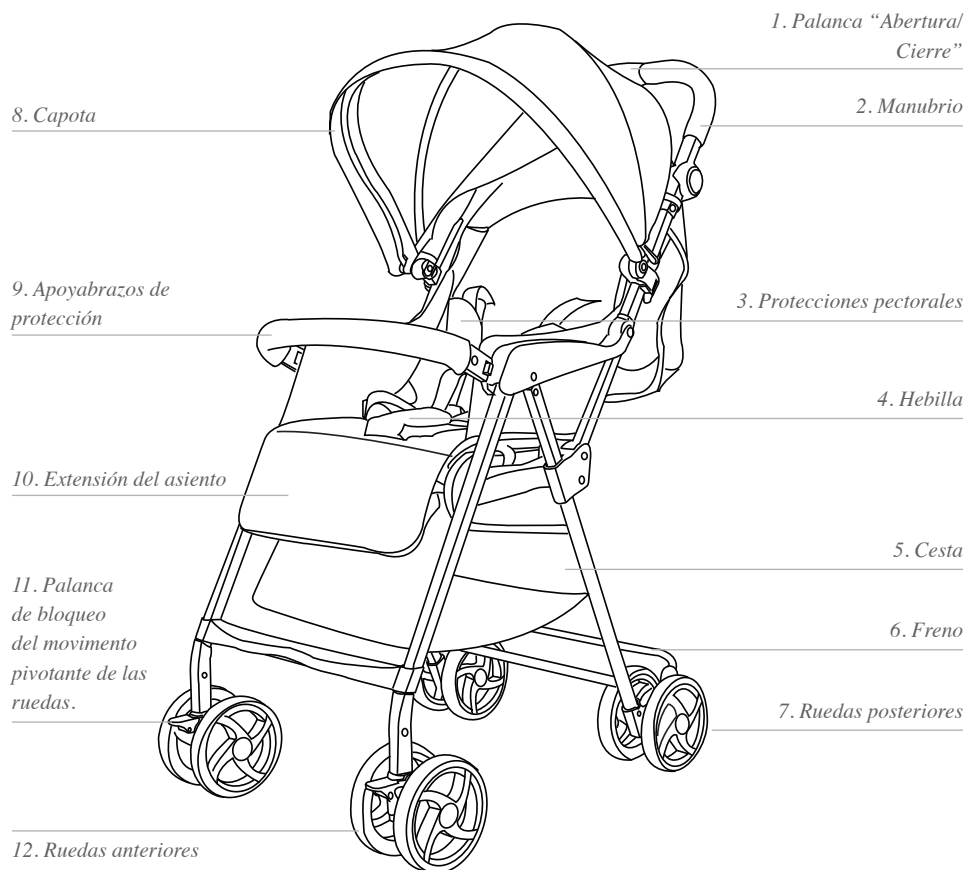

Nota importante: las imágenes e instrucciones contenidas en este manual se refieren a una versión de la silla de paseo, algunos componentes y algunas de las características descritas en este documento pueden variar dependiendo de la versión que haya adquirido.

APERTURA DE LA SILLA DE PASEO (fig. 1)

Presionar los dos pulsadores laterales del manubrio “a” y girarlo a la posición “b” un click indicará el bloqueo.

Mueva el pulsador “1” hacia la derecha, como se indica en la figura, y al mismo tiempo presione la tecla “2”.

Levante el manillar hasta que el chasis se abra completamente. Un clic le indicará que el enganche es correcto.

Antes del uso, compruebe que la silla de paseo esté bien abierta y que los mecanismos estén cerrados correctamente.

RUEDAS ANTERIORES (fig. 2)

Montaje de las ruedas anteriores: Levantar el chasis con una mano e introducir las ruedas anteriores, con la palanca de bloqueo dirigida hacia arriba sobre el cubo de la rueda. Uno click indicará que se ha encastrado correctamente.

Verificar el enganche correcto de ambas ruedas, tirando hacia abajo no se deben desenganchar.

Desmontaje de las ruedas anteriores: presionar el dispositivo de bloqueo “a”, en la parte inferior de la rueda y mantenerlo presionado, quitar la rueda del cubo.

RUEDAS POSTERIORES (fig. 3)

Montaje de las ruedas posteriores: Introduzca el grupo ruedas trasero en la estructura presionándolo hasta que quede bien enganchado. Compruebe que el soporte haya quedado correctamente enganchado en ambos lados del chasis. El soporte de las ruedas está montado correctamente cuando los pasadores metálicos “a” se bloquean en los orificios presentes en los tubos de la estructura.

Desmontaje de las ruedas posteriores: Presionar el dispositivo de bloqueo “a”, en la parte inferior y mantenerlo presionado, quitar el grupo ruedas trasero del cubo.

MONTAJE DE LA CAPOTA (fig. 4)

Montaje: Introduzca los clips de plástico “a” en las guías correspondientes colocadas en ambos lados de la silla de paseo “b”. Un clic le indicará que el enganche es correcto.

Desmontaje: Tirando la palanca “c” y levante la capota para extraerla.

MONTAJE DEL BRAZO APOYABRAZOS DE PROTECCIÓN (fig. 5)

Montaje: Alinear el apoyabrazos a las propias sedes y presionar de ambos lados, un click indicará el encastre correcto.

Enganchar los botones automáticos de la capota en la parte posterior del respaldo.

Desmontaje: Presionar el pulsador “a” de ambos lados del apoyabrazos y contemporáneamente tirar para quitarlo.

Apertura de un solo lado: Presionar el pulsador “a” de un lado del apoyabrazos y tirar para abrirlo pivotando.

CESTA INFERIOR

La cesta está fijada en la parte inferior del chasis mediante botones automáticos, para quitarla desenganchar los botones automáticos.

Se aconseja vaciar la cesta antes de cerrar el cochecito.

ENO DE ESTACIONAMIENTO (fig.6)

Accionar el freno: Presionar la palanca del freno, empujar levemente el cochecito hacia adelante para verificar que el freno esté correctamente accionado.

Para desactivar el freno: haga levantar en la palanca “freno” como indicado en la figura.

REGULACIÓN DEL APOYA PIES (fig.7)

Presionar los pulsadores “A” y regular el apoya pies en la posición elegida.

DESBLOQUEO DEL MOVIMIENTO DE LAS RUEDAS PIVOTANTES DELANTERAS (fig. 8A)

Como se muestra en la figura 4, presione las dos palancas.

BLOQUEO DEL MOVIMIENTO DE LAS RUEDAS PIVOTANTES DELANTERAS (fig. 8B)

Como se muestra en la figura, levante la palanca de las dos ruedas para bloquearlas.

REGULACIÓN DE LA CAPOTA (fig.9-10)

Abrir la capota en base a vuestras necesidades para proteger al niño de los rayos solares.

Atención: el niño tiene una piel sensible, NO dejarlo nunca con exposición directa a los rayos solares, asegurarse siempre de haber regulado correctamente la capota.

Abrir el cierre, y abrir la capota en base a vuestras necesidades para proteger al niño de los rayos solares.

ARNÉS DE SEGURIDAD (fig. 11-12)

Active el freno antes de colocar al niño.

Desenganche la hebilla: Presione el pulsador “A” y extraiga los componentes.

Acomode al niño en la silla de paseo y regule al arnés en base a la complexión del niño (fig.12).

Enganche la hebilla: Introduzca la parte “a” en la parte “b”, un clic indicará que se ha enganchado correctamente.

Utilice siempre el sistema de retención enganchado correctamente.

Si el niño tiene una edad inferior a 6 meses, los cinturones pectorales deben ser introducidos en las presillas inferiores.

REGULACIÓN DEL RESPALDO (fig. 13)

Como se muestra en la figura 13A, tire de la correa con una mano y con la otra sujete el dispositivo de regulación.

Deslice el dispositivo por la correa, hacia delante para levantar el respaldo y hacia atrás para reclinarlo.

Suelte el dispositivo de regulación para bloquear el respaldo en la posición elegida.

Se aconseja regular el respaldo sin el niño sentado.

IMPORTANTE: El respaldo, para niños con edad inferior a 6 meses, debe ser regulado siempre y solamente en la posición más reclinada, horizontal.

REGULACIÓN DEL MANUBRIO (fig.14)

Presionar ambos pulsadores a los costados del manubrio y girar el mismo a la posición 1 or 2.

CIERRE DE LA SILLA DE PASEO (fig.15)

Antes de cerrar la silla de paseo asegúrese de que:

- El respaldo esté regulado en posición vertical.
- La capota esté cerrada.

Presionar los dos pulsadores laterales del manubrio “a” y girarlo a la posición “b” un click indicará el bloqueo.

Mueva el pulsador “1” hacia la derecha, como se indica en la figura, y al mismo tiempo presione la tecla “2”.

Pliegue el manillar hacia abajo.

MONTAJE DEL CUBRE PIERNAS (fig.16)

Introducir el cubre piernas en el chasis del asiento, en la parte inferior.

Fijar el cubre piernas a la estructura, del cochecito.

ADVERTENCIAS

IMPORTANTE: LEER ATENTAMENTE LAS INSTRUCCIONES Y CONSERVARLAS PARA FUTURAS CONSULTAS.

ADVERTENCIA: USTED ES RESPONSABLE DE LA SEGURIDAD DEL NIÑO.

ADVERTENCIA: No dejar nunca el niño sin vigilancia. Tengan siempre bajo control el niño cuando se lo coloca en la silla de paseo.

ADVERTENCIA: En las operaciones de apertura y cierre, asegurarse de que el niño se encuentre a una distancia adecuada para evitar lesiones.

ADVERTENCIA: No permitir que el niño juegue con este producto.

ADVERTENCIA: Utilizar siempre el sistema de retención.

ADVERTENCIA: Accione siempre los frenos cuando la silla de paseo esté parada o cuando siente o quite al niño de la misma.

ADVERTENCIA: No utilice repuestos o accesorios no suministrados o aprobados por el fabricante ya que pueden volver poco segura la silla de paseo.

ADVERTENCIA: Esta silla de paseo es adecuada para niños de peso máximo de 15 kg.

Para niños de edad inferior a 6 meses, utilizar siempre y solamente el cochecito con el respaldo completamente reclinado.

Para recién nacidos, no ponga el respaldo en posición vertical, como para estar sentado; póngalo en posición completamente reclinada porque el niño, a esta edad, todavía no puede mantener la cabeza erguida.

ADVERTENCIA: Compruebe que todos los dispositivos de bloqueo estén correctamente enganchados antes del uso.

ADVERTENCIA: Colgar objetos en el manillar puede hacer que la silla de paseo sea inestable.

ADVERTENCIA: Use siempre el arnés correctamente enganchado, el cinturón abdominal y el pectoral.

ADVERTENCIA: Compruebe que el asiento o los complementos estén bien sujetos antes de usar el producto.

ADVERTENCIA: Use siempre los cinturones de seguridad para evitar que el niño se hiera de forma grave cayendo o resbalando de la silla de paseo.

Controle periódicamente que los cinturones estén correctamente enganchados y que no estén dañados o deshilachados.

ADVERTENCIA: Compruebe que el niño lleve siempre los cinturones de seguridad de manera correcta y que estén bien ajustados.

ADVERTENCIA: La silla de paseo ha sido concebida para transportar un solo niño.

ADVERTENCIAS

ADVERTENCIA: Este producto no es indicado para ser usado por adultos que corren, patinan o practican otras actividades deportivas similares.

ADVERTENCIA: Compruebe que el asiento esté correctamente enganchado en la estructura antes del uso.

ADVERTENCIA: El espesor del acolchado del asiento no puede ser superior de 25 mm.

ADVERTENCIA: Cuando abra, cierre o regule la silla de paseo, mantenga a los niños lejos de las partes móviles.

ADVERTENCIA: Una carga colgada en el manillar puede perjudicar la estabilidad de la silla de paseo.

ADVERTENCIA: No cierre la silla de paseo ni siquiera parcialmente, si el niño está sentado en ella.

La silla de paseo lleva una cesta para transportar productos (2 kg como máximo), que hay que distribuir de manera uniforme.

El montaje debe ser efectuado por una persona adulta.

Solo una persona adulta puede ajustar el mecanismo de regulación del respaldo.

No utilice la silla de paseo si un componente o una parte se han roto, dañado o perdido.

No permita que el niño se suba a la silla de paseo porque puede volverla inestable.

Este producto requiere mantenimiento periódico por parte del usuario.

Una carga excesiva, el cierre incorrecto y el uso de accesorios o repuestos no aprobados pueden dañar o romper la silla de paseo y hacer que sea peligrosa.

No sobrecargue la silla de paseo con otros niños, objetos o accesorios.

No deje nunca el protector de lluvia montado en la silla de paseo en la casa, en un ambiente caliente o cerca de una fuente de calor porque el niño podría sentir un calor excesivo.

Asegúrese de que todos los usuarios estén familiarizados con el funcionamiento del producto.

La apertura y el cierre de la silla son fáciles de realizar y no requieren esfuerzos excesivos. Si no es así, no fuerce el mecanismo: párese y lea las instrucciones.

No utilice la silla de paseo para un uso diferente al previsto.

No permita que el niño se suba a la silla de paseo sin ayuda ni que juegue con ella o se cuelgue de ella.

Sujete siempre la silla de paseo cuando esté cerca de vehículos o trenes en marcha. Aunque los frenos estén accionados, la corriente de aire causada por el vehículo en marcha puede mover la silla de paseo.

Preste atención cuando suba o baje del bordillo de la acera.

Quite al niño y cierre la silla de paseo cuando suba o baje escaleras, incluso mecánicas.

Cuando la silla de paseo esté cerrada, déjela lejos del alcance de los niños para que no les haga daño si se cae.

No utilice accesorios o complementos no incluidos, como sillitas para niños, bolsos, ganchos, bandejas, etc., a menos que hayan sido aprobados por el fabricante, ya que pueden volver la silla de paseo poco segura.

No utilice plataformas adicionales para transportar un niño.

ATENCIÓN

Su silla de paseo cumple con los requisitos previstos por las normas de seguridad y, además, si la usa correctamente y efectúa el mantenimiento adecuado, mantendrá sus prestaciones inalteradas durante varios años.

El chasis es fuerte pero puede dañarse si las ruedas traseras se someten constantemente a fuertes impactos al bajar por peldaños o bordillos. Si los impactos son frecuentes, el chasis se puede dañar.

Si su niño lleva zapatos duros, estos pueden dañar la tela suave.

Guardar la silla de paseo mojada puede provocar la formación de moho.

ADVERTENCIAS

Si la silla de paseo está expuesta a la humedad o está mojada, séquela con un paño suave, ábrala completamente y déjela secar antes de guardarla.

Guarde la silla de paseo en un lugar seco y seguro.

No deje la silla de paseo al sol durante períodos prolongados porque algunos tejidos pueden decolorarse.

MANTENIMIENTO

Esta silla de paseo requiere mantenimiento periódico por parte del usuario.

El producto requiere un mantenimiento mínimo. Si lubrica las partes en movimiento, la silla de paseo durará más y será más fácil abrirla y cerrarla.

Si algunas partes de la silla se vuelven rígidas o es difícil hacerlas funcionar, aplíqueles una pequeña cantidad de lubricante en espray, por ejemplo WD 40. No utilice aceite ni grasa. No emplee el lubricante WD 40 para las ruedas extraíbles. Si es necesario, quite las ruedas y límpielas con un paño suave y seco.

Controle periódicamente los dispositivos de bloqueo, los frenos, las ruedas, las correas, las palancas, los reguladores del asiento, las juntas y los dispositivos de fijación, asegurándose siempre de que estén correctamente enganchados y en buenas condiciones de funcionamiento.

Las ruedas están sujetas a desgaste y hay que sustituirlas siempre que sea necesario.

Controle atentamente que la silla de paseo funcione correctamente después de 18 meses de uso, después de un largo período sin usarla y antes de emplearla para un segundo niño.

LIMPIEZA

Limpie la tela con agua tibia, detergente neutro y una esponja.

Las partes de plástico y de metal se pueden limpiar con agua tibia, detergente neutro y una esponja.

No utilice nunca productos para la limpieza abrasivos o a base de amoníaco, lejía o aguarrás.

El contenido indicado a continuación entra en vigencia a partir del 01.01.2005 y substituye bajo cualquier concepto y totalmente cualquier mensaje anterior con referencia a la garantía prestada por Foppa Pedretti S.p.A.

GARANTÍA CONVENCIONAL

Foppa Pedretti S.p.A. con sede en Grumello del Monte (Italia) Via Volta 11, garantiza directamente al Consumidor que este Producto, nuevo de fábrica, está exento de defectos en los materiales, en el proyecto y en la fabricación y que está fabricado conforme a las características declaradas por la misma.

La presente garantía convencional tiene validez en todos los Países Estados Miembros de la Unión Europea y no excluye ni limita los derechos del Consumidor según los efectos de las normas imperativas de ley con respecto al Vendedor del Producto.

Para hacer uso de la presente garantía convencional el Consumidor deberá entregar el producto defectuoso al Vendedor, presentándole la prueba de compra del Producto de la cual resulten de manera legible la dirección del Vendedor, la fecha de compra del Producto con el sello del Vendedor y la indicación del Producto mismo o, como alternativa, el recibo fiscal, no modificado, del cual resulten claramente las mismas informaciones.

La garantía convencional tiene validez por Doce (12) meses a partir de la fecha de compra del Producto. Durante este período Foppa Pedretti S.p.A. reparará o reemplazará, a su discreción, el Producto defectuoso.

La garantía convencional se concede al comprador final del Producto (Consumidor) y no excluye ni limita los derechos imperativos del Consumidor mismo, como resultan previstos por la ley y/o los derechos que el Consumidor puede exhibir contra el Vendedor/Revendedor del Producto.

EXCLUSIONES DE LA GARANTÍA CONVENCIONAL.

La garantía convencional queda excluida por daños ocasionados al Producto debidos a las siguientes causas: uso no conforme a las disposiciones contenidas en la ficha de instrucciones para el uso y el montaje, choques y caídas, exposición del Producto a humedad o condiciones térmicas o ambientales extremas o a cambios repentinos de tales condiciones, corrosión, oxidación, modificaciones o reparaciones no autorizadas del Producto, reparaciones con uso de partes de repuesto no autorizadas, uso impropio, mal o inexistente mantenimiento, mantenimiento impropio con respecto a cuanto indicado en la ficha de instrucciones para el uso y el montaje, montaje incorrecto, accidentes, acciones de comidas o bebidas, acción de productos químicos, causas de fuerza mayor.

En cualquier caso **Foppa Pedretti S.p.A.** declina toda responsabilidad por daños a personas o a cosas, diversas del Producto, cuando tales daños sean causado por negligencia respecto a las disposiciones/recomendaciones/advertencias contenidas en el manual o, como alternativa, en la “Ficha de instrucciones para el uso y el Montaje” que acompaña cada Producto destinado al propietario/usuario. (meramente como ejemplo, en el caso del Producto Camita: “Vigilar constantemente al bebé. Controlar que la sábana y la manta no cubran la cabeza del bebé...”).

Foppa Pedretti S.p.A. declina, además, toda responsabilidad por daños a persone o a cosas cuando la rotura de sus productos sea causada por el deterioro de los componentes del Producto, sujetos a desgaste. Se consideran componentes del Producto sujetos a desgaste todos los componentes de material plástico.

ΣΥΣΤΑΤΙΚΑ ΜΕΡΗ

Διαβάστε τις οδηγίες για τη σωστή χρήση του καροτσιού και να γνωρίζουν τη σωστή διαδικασία για την τοποθέτηση στην αποφυγή άσκοπης χρήσης που θα μπορούσε να προκαλέσει πιθανή βλάβη στο παιδί σας.

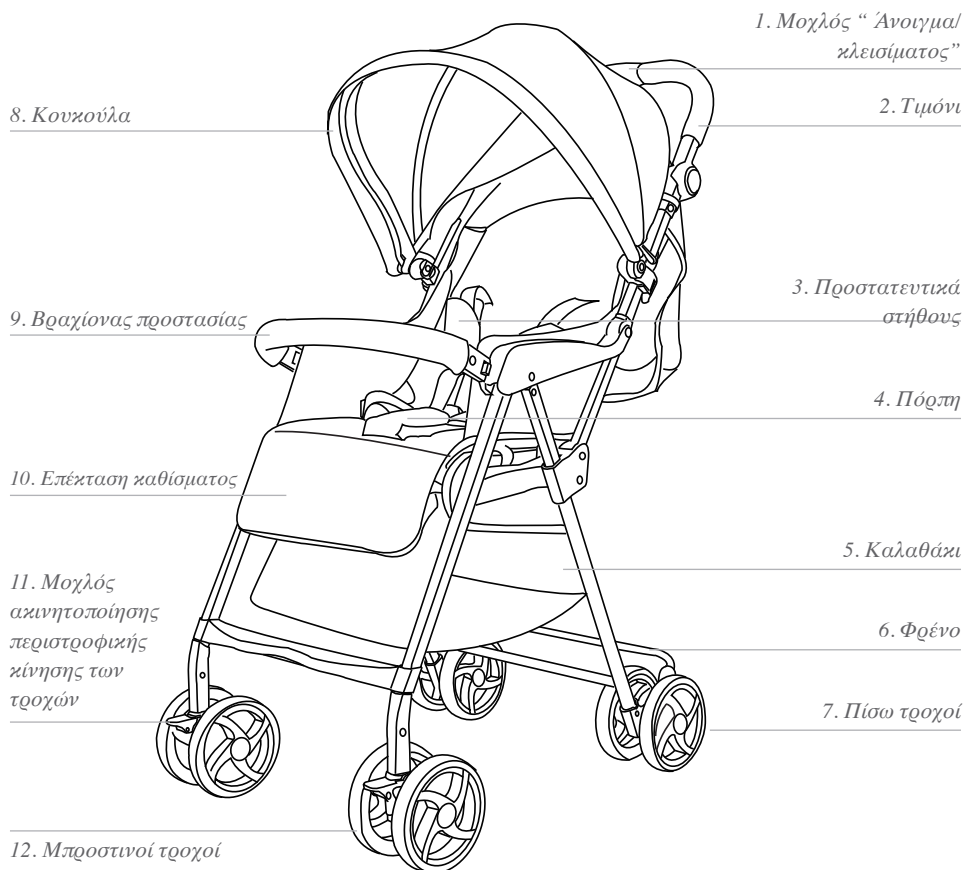

Σημαντική Σημείωση: Οι εικόνες και οδηγίες σε αυτό το εγχειρίδιο αναφέρονται σε μια έκδοση του καροτσιού, ορισμένα εξαρτήματα και ορισμένα χαρακτηριστικά που περιγράφονται στο παρόν ενδέχεται να διαφέρουν ανάλογα με την έκδοση που έχετε αγοράσει.

ΑΝΟΙΞΤΕ ΤΟ ΚΑΡΟΤΣΙ (εικ.1)

Πιέστε και τα δύο πλάγια πλήκτρα του τιμονιού “a” και περιστρέψτε το ίδιο στη θέση “b”, ένα κλικ θα επιβεβαιώσει την ασφάλιση.

Μετακινήστε το κουμπί “1” προς τα δεξιά, όπως φαίνεται, και ταυτόχρονα πατήστε το “2”.

Σηκώστε τη λαβή μέχρι το πλήρες άνοιγμα του πλαισίου. Ένα κλικ θα σας υποδείξει τη σωστή σύνδεση.

Πριν από τη χρήση, ελέγξτε ότι το καρότσι είναι σωστά ανοικτό και οι μηχανισμοί σωστά ασφαλισμένοι

ΜΠΡΟΣΤΙΝΟΪ ΤΡΟΧΟΪ (εικ.2)

Συναρμολόγηση των μπροστινών τροχών: Σηκώστε το πλαίσιο με ένα χέρι και εισάγετε τους μπροστινούς τροχούς με τον μοχλό ασφάλισης γυρισμένο προς τα πάνω στη πλήμνη (μουαγιέ) τροχού.

Ένα κλικ θα επιβεβαιώσει τη σωστή σύνδεση. Βεβαιωθείτε για τη σωστή σύνδεση και των δύο τροχών, τραβώντας προς τα κάτω δεν πρέπει να αποσυνδεθούν.

Αποσυναρμολόγηση των μπροστινών τροχών: πιέστε τον μηχανισμό ασφάλισης “a” στο κάτω μέρος του τροχού και κρατώντας τον πιεσμένο αφαιρέστε τον τροχό από τη πλήμνη.

ΠΪΣΩ ΤΡΟΧΟΪ (εικ.3)

Συναρμολόγηση των πίσω τροχών: Τοποθετήστε το σύστημα πίσω τροχών στη δομή, μέχρι την πλήρη σύνδεσή του. Βεβαιωθείτε ότι και στις δύο πλευρές του πλαισίου, το στήριγμα έχει συνδεθεί σωστά.

Ο υποστήριγμα τροχών είναι συναρμολογημένο σωστά όταν οι μεταλλικές ακίδες “a” μπλοκάρουν στις οπές που βρίσκονται στους σωλήνες της κατασκευής.

Αποσυναρμολόγηση των πίσω τροχών: πιέστε τον μηχανισμό ασφάλισης στο κάτω έρος του κρατώντας τον πιεσμένο αφαιρέστε τον το υποστήριγμα τροχών

ΣΥΝΑΡΜΟΛΟΓΗΣΗ ΚΑΛΥΠΤΡΑΣ (εικ.4)

Συναρμολόγηση: Βάλτε τα πλαστικά κλιπ “a” στους αντίστοιχους οδηγούς που βρίσκονται και στις δύο πλευρές του παιδικού καροτσιού “b”. Ένα κλικ υποδεικνύει τη σωστή σύζευξη.

Αποσυναρμολόγηση: Έλξη το μοχλό “c” και ανυψώστε για την αφαίρεση της καλύπτρας.

ΣΥΝΑΡΜΟΛΟΓΗΣΗ ΤΟΥ ΒΡΑΧΪΟΝΑ ΠΡΟΣΤΑΣΪΑΣ (εικ.5)

Συναρμολόγηση: ευθυγραμμίστε τον βραχίονα στις θέσεις του και πιέστε από αμφότερες τις πλευρές, ένα κλικ θα επιβεβαιώσει τη σωστή πραγματοποίηση σύνδεσης.

Αποσυναρμολόγηση: πιέστε το πλήκτρο “a” από αμφότερες τις πλευρές του βραχίονα και ταυτόχρονα τραβήξτε για να τον βγάλετε.

Άνοιγμα από μία μόνο πλευρά: πιέστε το πλήκτρο “a” από τη μια πλευρά του βραχίονα και τραβήξτε για να τον ανοίξετε.

ΚΑΤΩ ΚΑΛΑΘΙ

Το καλάθι είναι στερεωμένο στο κάτω μέρος του πλαισίου με αυτόματα κουμπιά, για να το αφαιρέσετε ξεκουμπώστε τα αυτόματα κουμπιά.

Συνιστάται να αδειάζετε το καλάθι πριν κλείσετε το καρότσι.

ΦΡΕΝΟ ΣΤΑΘΜΕΥΣΗΣ (εικ.6)

Για να ενεργοποιήσετε το φρένο: πιέστε τον μοχλό του φρένου και σπρώξτε ελαφρώς μπροστά τα καρότσι για να βεβαιωθείτε ότι το φρένο έχει ενεργοποιηθεί σωστά.

Για να απενεργοποιήσετε το φρένο: πατήστε το μοχλό “φρένο” όπως υποδεικνύεται στην εικόνα.

ΡΥΘΜΙΣΗ ΤΟΥ ΣΤΗΡΙΓΜΑΤΟΣ ΠΟΔΙΩΝ (εικ.7)

Πιέστε τα πλήκτρα “A” και ρυθμίστε το στήριγμα ποδιών στην θέση επιλογής σας.

ΕΝΕΡΓΟΠΟΙΗΣΗ ΚΙΝΗΣΗΣ ΤΡΟΧΩΝ ΠΕΡΙΣΤΡΕΦΟΜΕΝΟΙ ΜΠΡΟΣΤΙΝΟΙ (εικ.8Α)

Όπως απεικονίζεται στο σχήμα, πατήστε και τους δύο μοχλούς.

ΜΠΛΟΚΑΡΙΣΜΑ ΚΙΝΗΣΗΣ ΤΡΟΧΩΝ ΠΕΡΙΣΤΡΕΦΟΜΕΝΟΙ ΜΠΡΟΣΤΙΝΟΙ (εικ.8Β)

Όπως απεικονίζεται στο σχήμα, ανασηκώστε το μοχλό και των δύο τροχών για να τους μπλοκάρετε.

ΡΥΘΜΙΣΗ ΤΗΣ ΚΟΥΚΟΥΛΑΣ (εικ.9-10)

Ξεδιπλώστε τη κουκούλα βάσει των αναγκών σας, για να προστατέψετε το μωρό από τις ακτίνες του ήλιου.

Προσοχή: το μωρό έχει πολύ ευαίσθητο δέρμα. ΜΗΝ αφήνετε ποτέ το μωρό άμεσα εκτεθειμένο στις ηλιακές ακτίνες, βεβαιωθείτε πάντα ότι έχετε ρυθμίσει σωστά τη κουκούλα.

Ανοίξτε το φερμουάρ, Ξεδιπλώστε τη κουκούλα βάσει των αναγκών σας, για να προστατέψετε το μωρό από τις ακτίνες του ήλιου.

ΕΞΑΡΤΥΣΗ ΑΣΦΑΛΕΙΑΣ (εικ.11-12)

Ενεργοποιήστε το φρένο πριν τοποθετήσετε το παιδί.

Αποσυνδέστε την πόρπη: Πατήστε το κουμπί “A” και βγάλτε τα εξαρτήματα.

Τοποθετήστε το παιδί στο παιδικό καρότσι και ρυθμίστε τον ιμάντα πρόσδεσης ανάλογα με το μέγεθος του παιδιού (εικ.12)

Συνδέστε την πόρπη: Εισάγετε το μέρος “a” στο “b”μέρος, ένα κλικ θα σας υποδείξει την σωστή επαγκίστρωση.

Χρησιμοποιείτε πάντα το σύστημα συγκράτησης σωστά συνδεδεμένο.

Αν το παιδί έχει μια ηλικία κάτω των 6 μηνών, οι θωρακικές ζώνες θα πρέπει να περάσουν πρώτα στα κάτω θηλύκια.

ΡΥΘΜΙΣΗ ΠΛΑΤΗΣ (εικ.13)

Όπως απεικονίζεται στο σχήμα 13Α, τραβήξτε τον ιμάντα με το ένα χέρι και με το άλλο πιάστε τη συσκευή ρύθμισης.

Σύρετε πάνω στον ιμάντα τη συσκευή προς τα εμπρός για να ανασηκώσετε την πλάτη ή προς τα πίσω για να τη γείρετε.

Απελευθερώστε τη συσκευή ρύθμισης για να μπλοκάρετε την πλάτη στην επιλεγμένη θέση.

Σας συνιστούμε να ρυθμίσετε την πλάτη πριν τοποθετήσετε το παιδί.

ΣΗΜΑΝΤΙΚΟ: Η πλάτη, για παιδιά ηλικίας κάτω των 6 μηνών, πρέπει να ρυθμίζεται πάντα μόνο στη χαμηλότερη θέση, οριζόντια.

ΡΥΘΜΙΣΗ ΤΟΥ ΤΙΜΟΝΙΟΥ (εικ.14)

Πιέστε και τα δύο πλάγια πλήκτρα του τιμονιού και περιστρέψτε το τιμόνι στη θέση 1 ή 2.

ΚΛΕΙΣΙΜΟ ΚΑΡΟΤΣΙΟΥ (εικ. 15)

Πριν κλείσετε το παιδικό καρότσι βεβαιωθείτε ότι:

- Η πλάτη έχει ρυθμιστεί στην κάθετη θέση.
- Η κουκούλα είναι κλειστή.

Πιέστε και τα δύο πλάγια πλήκτρα του τιμονιού “a” και περιστρέψτε το ίδιο στη θέση “b”, ένα κλικ θα επιβεβαιώσει την ασφάλιση.

Διπλώστε τη λαβή προς τα κάτω.

ΣΥΝΑΡΜΟΛΟΓΗΣΗ ΤΟΥ ΠΟΔΟΣΑΚΟΥ (εικ. 116)

Εισάγετε τον ποδόσακο στο πλαίσιο του καθίσματος, στο κάτω μέρος.

Στερεώστε τον ποδόσακο στο πλαίσιο του καροτσιού.

ΠΡΟΕΙΔΟΠΟΙΗΣΕΙΣ

ΣΗΜΑΝΤΙΚΟ: ΔΙΑΒΑΣΤΕ ΠΡΟΣΕΚΤΙΚΑ ΤΙΣ ΟΔΗΓΙΕΣ ΑΥΤΕΣ ΚΑΙ ΔΙΑΤΗΡΗΣΤΕ ΤΙΣ ΓΙΑ ΜΕΛΛΟΝΤΙΚΗ ΧΡΗΣΗ.

ΠΡΟΕΙΔΟΠΟΙΗΣΗ: ΕΙΣΤΕ ΥΠΕΥΘΥΝΟΙ ΓΙΑ ΤΗΝ ΑΣΦΑΛΕΙΑ ΤΟΥ ΠΑΙΔΙΟΥ ΣΑΣ.

ΠΡΟΕΙΔΟΠΟΙΗΣΗ: μην αφήνετε ποτέ το παιδί χωρίς επίβλεψη. Κρατάτε πάντα υπό έλεγχο το παιδί όταν βρίσκεται στο καρότσι.

ΠΡΟΕΙΔΟΠΟΙΗΣΗ: Κατά το άνοιγμα και κλείσιμο να βεβαιώνετε ότι το παιδί βρίσκεται στην κατάλληλη απόσταση προς αποφυγή τραυματισμών.

ΠΡΟΕΙΔΟΠΟΙΗΣΗ: Μην επιτρέπετε το παιδί να παίζει με αυτό το προϊόν.

ΠΡΟΕΙΔΟΠΟΙΗΣΗ: Χρησιμοποιείτε πάντα το σύστημα συγκράτησης.

ΠΡΟΕΙΔΟΠΟΙΗΣΗ: Ενεργοποιείτε πάντα τα φρένα όταν το παιδικό καρότσι είναι σταματημένο ή όταν τοποθετείτε ή αφαιρείτε το παιδί από το παιδικό καρότσι.

ΠΡΟΕΙΔΟΠΟΙΗΣΗ: Μη χρησιμοποιείτε αξεσουάρ ή συστατικά μέρη που δεν συμπεριλαμβάνονται, όπως για παράδειγμα καθίσματα για παιδιά, τσάντες, γάντζους, δίσκους, κλπ. εκτός από εκείνα που είναι εγκεκριμένα από τον κατασκευαστή εφόσον μπορεί να θέσουν σε κίνδυνο την ασφάλεια του παιδικού καροτσιού.

ΠΡΟΕΙΔΟΠΟΙΗΣΗ: αυτό το καρότσι είναι κατάλληλο για παιδιά με βάρος το μέγιστο 15 kg.

Για παιδιά ηλικίας κάτω των 6 μηνών, χρησιμοποιείτε πάντα και μόνο το καρότσι με τη πλάτη εντελώς χαμηλωμένη.

Για τα νεογέννητα, μη ρυθμίζετε την πλάτη στην κάθετη θέση, καθιστό (θα πρέπει να είναι ρυθμισμένο σε πλήρως ξαπλωτή θέση) εφόσον το παιδί σε αυτήν την ηλικία δεν έχει την ικανότητα να στηρίζει το κεφάλι.

ΠΡΟΕΙΔΟΠΟΙΗΣΗ: Βεβαιωθείτε ότι όλες οι συσκευές μπλοκαρίσματος έχουν συνδεθεί σωστά πριν από τη χρήση.

ΠΡΟΕΙΔΟΠΟΙΗΣΗ: Το να κρεμάτε αντικείμενα από τη λαβή μπορεί να καταστήσει ασταθές το παιδικό καρότσι.

ΠΡΟΕΙΔΟΠΟΙΗΣΗ: Χρησιμοποιείτε πάντα τον ιμάντα πρόσδεσης σωστά συνδεδεμένο, τη ζώνη κοιλιάς και στήθους.

ΠΡΟΕΙΔΟΠΟΙΗΣΗ: Βεβαιωθείτε ότι το κάθισμα ή οποιοδήποτε συμπλήρωμα έχουν συνδεθεί σωστά πριν από τη χρήση.

ΠΡΟΕΙΔΟΠΟΙΗΣΗ: Χρησιμοποιείτε πάντα τις ζώνες ασφαλείας, έτσι ώστε να αποφύγετε τυχόν σοβαρό τραυματισμό του παιδιού λόγω πτώσης ή ολίσθησης από το παιδικό καρότσι.

Να βεβαιώνετε τακτικά ότι οι ζώνες έχουν συνδεθεί σωστά και ότι δεν έχουν υποστεί ζημιά ή ξεφτίσει.

ΠΡΟΕΙΔΟΠΟΙΗΣΗ: Βεβαιωθείτε ότι το παιδί σας φοράει πάντα σωστά τις ζώνες ασφαλείας και ότι είναι καλά ρυθμισμένες.

ΠΡΟΕΙΔΟΠΟΙΗΣΗ: Το παιδικό καρότσι έχει σχεδιαστεί για τη μεταφορά ενός και μόνο παιδιού.

ΠΡΟΕΙΔΟΠΟΙΗΣΗ: Αυτό το προϊόν δεν είναι κατάλληλο για να χρησιμοποιείτε από ενήλικες που τρέχουν ή κάνουν πατινάζ ή ασχολούνται με άλλες παρόμοιες αθλητικές δραστηριότητες.

ΠΡΟΕΙΔΟΠΟΙΗΣΗ: Βεβαιωθείτε ότι το κάθισμα έχει συνδεθεί σωστά στη δομή πριν από τη χρήση.

ΠΡΟΕΙΔΟΠΟΙΗΣΗ: Το πάχος της επένδυσης του καθίσματος δεν πρέπει να υπερβαίνει τα 25 mm.

ΠΡΟΕΙΔΟΠΟΙΗΣΗ: Όταν κλείνετε, ανοίγετε ή ρυθμίζετε το παιδικό καρότσι, κρατήστε το παιδί μακριά από τα κινούμενα μέρη.

ΠΡΟΕΙΔΟΠΟΙΗΣΗ: Ένα φορτίο που κρέμεται από τη λαβή μπορεί να επηρεάσει τη σταθερότητα του παιδικού καροτσιού.

ΠΡΟΕΙΔΟΠΟΙΗΣΗ: Ενεργοποιείτε πάντα τα φρένα όταν το παιδικό καρότσι είναι σταματημένο ή όταν τοποθετείτε ή αφαιρείτε το παιδί από το παιδικό καρότσι.

ΠΡΟΕΙΔΟΠΟΙΗΣΗ: Μη ξανακλείνετε ή κλείνετε μερικώς το παιδικό καρότσι με το παιδί μέσα σε αυτό.

Το παιδικό καρότσι διαθέτει καλάθι για τη μεταφορά 2 kg αγαθών που θα πρέπει να διανέμονται ομοιόμορφα. Η συναρμολόγηση πρέπει να εκτελείται από ενήλικα.

Μόνο ένας ενήλικας μπορεί να προσαρμόσει το μηχανισμό ρύθμισης της πλάτης.

Μη χρησιμοποιείτε το παιδικό καρότσι αν ένα συστατικό μέρος ή κομμάτι έχει σπάσει, υποστεί ζημιά ή λείπει.

Μην επιτρέπετε στο παιδί να σκαρφαλώνει στο παιδικό καρότσι, μπορεί να το καταστήσει ασταθές.

Αυτό το προϊόν απαιτεί μια τακτική συντήρηση από πλευράς του χρήστη.

Μη χρησιμοποιείτε ανταλλακτικά ή αξεσουάρ που δεν παρέχονται ή δεν εγκρίνονται από τον κατασκευαστή, εφόσον μπορεί να τεθεί σε κίνδυνο η ασφάλεια του παιδικού καροτσιού.

Ένα υπερβολικό φορτίο, το λάθος κλείσιμο και η χρήση μη εγκεκριμένων αξεσουάρ και ανταλλακτικών μπορεί να προκαλέσουν ζημιά ή να σπάσουν το παιδικό καρότσι και μπορεί να καταστήσουν επικίνδυνο το προϊόν.

Μην υπερφορτώνετε το παιδικό καρότσι με άλλα παιδιά, αγαθά ή αξεσουάρ.

Μην αφήνετε ποτέ το αλεξιβρόχιο στερεωμένο στο παιδικό καρότσι μέσα στο σπίτι, σε ένα ζεστό περιβάλλον ή κοντά σε εστία θερμότητας εφόσον το παιδί μπορεί να υποφέρει από υπερβολική ζέση.

Βεβαιωθείτε ότι όλοι οι χρήστες έχουν εξοικειωθεί με τη λειτουργία του προϊόντος.

Το άνοιγμα και το κλείσιμο γίνεται εύκολα χωρίς να απαιτείται υπερβολική προσπάθεια. Αν δεν συμβαίνει κάτι τέτοιο μην πιέζετε το μηχανισμό – σταματήστε και διαβάστε τις οδηγίες.

Μη χρησιμοποιείτε το παιδικό καρότσι για σκοπό άλλον από εκείνον για τον οποίον έχει κατασκευαστεί.

Μην επιτρέπετε στο παιδί σας να ανεβαίνει χωρίς βοήθεια, να παίζει ή να κουνιέται στο παιδικό καρότσι.

Κρατήστε πάντα το παιδικό καρότσι όταν είστε κοντά σε οχήματα ή τρένα εν κινήσει. Ακόμη και με ενεργοποιημένα τα φρένα, το ρεύμα του αέρα που προκαλείται από το κινούμενο όχημα μπορεί να μετακινήσει το παιδικό καρότσι.

Να είστε προσεκτικοί όταν ανεβαίνετε ή κατεβαίνετε από ένα κράσπεδο.

Αφαιρέστε το παιδί και κλείστε το παιδικό καρότσι όταν ανεβαίνετε ή κατεβαίνετε τις σκάλες ή τις κυλιόμενες σκάλες.

Βεβαιωθείτε ότι το παιδικό καρότσι κλειστό φυλάσσεται μακριά από τα παιδιά έτσι ώστε να μην υπάρχει κίνδυνος να πέσει και να προκαλέσει τραυματισμό.

Μη χρησιμοποιείτε συμπληρωματικά υποπόδια για τη μεταφορά του παιδιού.

ΠΡΟΣΟΧΗ

Το παιδικό καρότσι σας πληροί τις προϋποθέσεις που προβλέπονται από τα πρότυπα ασφαλείας και με μια σωστή χρήση και συντήρηση θα διατηρήσει τις επιδόσεις του αμετάβλητες για πολλά χρόνια.

Το πλαίσιο είναι γερό αλλά μπορεί να υποστεί ζημιά αν οι πίσω τροχοί εξακολουθούν να υπόκεινται σε ισχυρούς κραδασμούς κατεβαίνοντας σκαλάκια ή κράσπεδα. Οι συνεχείς κραδασμοί προκαλούν ζημιές.

Αν το παιδί σας φοράει σκληρά παπούτσια, αυτά μπορεί να καταστρέψουν το μαλακό ύφασμα.

Η αποθήκευση του παιδικού καροτσιού υγρό μπορεί να προκαλέσει το σχηματισμό μούχλας.

Αν το παιδικό καρότσι είναι εκτεθειμένο σε υγρασία ή είναι βρεγμένο, σκουπίστε το με ένα μαλακό πανί,

ανοίξτε το πλήρως και αφήστε το να στεγνώσει πριν το αποθηκεύσετε.

Κρατήστε το παιδικό καρότσι σε χώρο στεγνό και σίγουρο.

Μην αφήνετε το παιδικό καρότσι στον ήλιο για μεγάλα χρονικά διαστήματα – ορισμένα υφάσματα μπορεί να ξεθωριάσουν.

ΣΥΝΤΗΡΗΣΗ

Αυτό το παιδικό καρότσι απαιτεί μια τακτική συντήρηση από πλευράς του χρήστη.

Το προϊόν απαιτεί μια ελάχιστη συντήρηση. Η λίπανση των κινούμενων μερών θα αυξήσει τη διάρκεια του παιδικού καροτσιού καθιστώντας πιο εύκολη τη διαδικασία ανοίγματος και κλεισίματος.

Αν ορισμένα μέρη του παιδικού καροτσιού γίνουν σκληρά ή λειτουργούν με δυσκολία, απλώστε μια μικρή ποσότητα λιπαντικού σε μορφή σπρέι, για παράδειγμα WD 40. Μην χρησιμοποιείτε λάδι ή γράσο. Το προϊόν WD 40 δεν πρέπει να χρησιμοποιείται για τη λίπανση των αποσπώμενων τροχών. Αν είναι απαραίτητο, οι τροχοί θα πρέπει να αφαιρούνται και να καθαρίζονται με ένα μαλακό και στεγνό πανί.

Να ελέγχετε τακτικά τις συσκευές μπλοκαρίσματος, τα φρένα, τους τροχούς, τους ιμάντες, τους μοχλούς, τους ρυθμιστές των καθισμάτων, τις συνδέσεις και τις συσκευές στερέωσης, εξασφαλίζοντας πάντα ότι είναι σωστά συνδεδεμένα και σε καλές συνθήκες λειτουργίας.

Οι τροχοί υπόκεινται σε φθορά και πρέπει να αντικαθίστανται αν είναι απαραίτητο.

Εκτελέστε ένα σχολαστικό έλεγχο σχετικά με τη σωστή λειτουργία του παιδικού καροτσιού, μετά από 18 μήνες χρήσης, μετά από μια μεγάλη χρονική περίοδο μη χρήσης και πριν το χρησιμοποιήσετε για ένα δεύτερο παιδί.

ΚΑΘΑΡΙΣΜΟΣ

Καθαρίστε το ύφασμα με χλιαρό νερό, ένα ήπιο απορρυπαντικό και ένα σφουγγάρι.

Τα πλαστικά και μεταλλικά μέρη μπορεί να καθαριστούν με χλιαρό νερό, ένα ήπιο απορρυπαντικό και ένα σφουγγάρι.

Μη χρησιμοποιείτε ποτέ προϊόντα καθαρισμού που διαβρώνουν ή περιέχουν αμμωνία, χλωρίνη ή.

Το περιεχόμενο που υποδεικνύεται στη συνέχεια θα ισχύει από 01.01.2005 και αντικαθιστά σε κάθε περίπτωση και πλήρως οποιοδήποτε προγενέστερο μήνυμα αναφερόμενο στην εγγύηση που παρέχεται από την Foppa Pedretti S.p.A.

ΣΥΜΒΑΤΙΚΗ ΕΓΓΥΗΣΗ

H Foppa Pedretti S.p.A. με έδρα το Grumello del Monte (Italia) Via Volta 11, εγγυάται άμεσα στον Καταναλωτή ότι αυτό το Προϊόν, νέας κατασκευής, είναι απαλλαγμένο από ελαττώματα στα υλικά, στον σχεδιασμό και στην κατασκευή και συμμορφώνεται με τα χαρακτηριστικά που η ίδια δηλώνει.

Η παρούσα συμβατική εγγύηση ισχύει σε όλα τα Κράτη μέλη της Ευρωπαϊκής Ένωσης και δεν εξαιρεί ούτε περιορίζει τα δικαιώματα του Καταναλωτή, σύμφωνα με τις διατάξεις αναγκαστικού δικαίου έναντι του Πωλητή του Προϊόντος.

Για να επωφεληθεί από την παρούσα συμβατική εγγύηση **ο Καταναλωτής θα πρέπει να επιστρέψει το ελαττωματικό Προϊόν στον Πωλητή**, παρουσιάζοντας του την απόδειξη αγοράς του Προϊόντος από την οποία προκύπτουν ευανάγνωστα η διεύθυνση του Πωλητή, η ημερομηνία αγοράς του Προϊόντος με τη σφραγίδα και υπογραφή του Πωλητή και την ένδειξη του ίδιου Προϊόντος ή εναλλακτικά τη ταμειακή νόμιμη απόδειξη, μη τροποποιημένη, από την οποία προκύπτουν καθαρά οι ίδιες πληροφορίες.

Η συμβατική εγγύηση ισχύει για Δώδεκα (12) μήνες από την ημερομηνία αγοράς του Προϊόντος. Κατά τη διάρκεια αυτής της περιόδου η **Foppa Pedretti S.p.A.** θα επισκευάσει ή θα αντικαταστήσει, κατά τη κρίση της, το ελαττωματικό Προϊόν.

Η συμβατική εγγύηση χορηγείται στον τελικό αγοραστή του Προϊόντος (Καταναλωτή) και δεν εξαιρεί ούτε περιορίζει τα υποχρεωτικά δικαιώματα του Καταναλωτή, τα οποία προβλέπει ο νόμος ή/και τα δικαιώματα που ο Καταναλωτής ενδέχεται να έχει έναντι του Πωλητή/Μεταπωλητή του Προϊόντος.

ΕΞΑΙΡΕΣΕΙΣ ΤΗΣ ΣΥΜΒΑΤΙΚΗΣ ΕΓΓΥΗΣΗΣ

Από την συμβατική εγγύηση εξαιρούνται οι ζημιές που προκλήθηκαν στο Προϊόν από τις ακόλουθες αιτίες: χρήση μη συμμορφωμένη με τις οδηγίες που περιέχει το φύλλο οδηγιών χρήσης και με την συναρμολόγηση, κρούσεις και πτώσεις, έκθεση του Προϊόντος στην υγρασία ή σε ακραίες θερμοκρασίες ή περιβαλλοντικές συνθήκες ή σε απότομες αλλαγές αυτών των συνθηκών, διάβρωση, οξείδωση, μη εξουσιοδοτημένες τροποποιήσεις ή επισκευές του Προϊόντος, επισκευές με χρήση μη εγκεκριμένων ανταλλακτικών, ακατάλληλη χρήση, κακή συντήρηση ή έλλειψη συντήρησης, ακατάλληλη συντήρηση σε σύγκριση με όσα υποδεικνύονται στο φύλλο οδηγιών χρήσης και συναρμολόγησης, εσφαλμένη συναρμολόγηση, ατυχήματα, ενέργειες τροφών ή ποτών, ενέργειες χημικών προϊόντων, αιτίες ανωτέρας βίας.

Σε κάθε περίπτωση η **Foppa Pedretti S.p.A.** δεν αναλαμβάνει **καμία ευθύνη για ζημιές σε πρόσωπα ή πράγματα, πέρα από το Προϊόν, όταν αυτές οι ζημιές προκλήθηκαν από αμέλεια στις οδηγίες / συστάσεις / προειδοποιήσεις που περιέχει το εγχειρίδιο ή εναλλακτικά το “Φύλλο οδηγιών χρήσης και Συναρμολόγησης” το οποίο συνοδεύει κάθε Προϊόν που προορίζεται για τον κάτοχο/χρήστη.** (όπως για καθαρά παραδειγματικό σκοπό, στη περίπτωση του Προϊόντος Κρεβατιού: “Παρακολουθείτε συνεχώς το μωρό. Ελέγχετε ότι τα σεντόνια και οι κουβέρτες δεν καλύπτουν το κεφάλι του μωρού...”).

Επιπλέον, η **Foppa Pedretti S.p.A.** **δεν αναλαμβάνει καμία ευθύνη για ζημιές σε πρόσωπα ή πράγματα, όταν η θραύση των προϊόντων της προκλήθηκε από αλλοίωση των εξαρτημάτων του Προϊόντος που υπόκεινται σε φθορά.** Όλα τα εξαρτήματα από πλαστικό υλικό, θεωρούνται εξαρτήματα του Προϊόντος που υπόκεινται σε φθορά.

COMPONENTES

Leia as instruções para o uso correto do carrinho de criança e saber o procedimento correto para a montagem, para evitar o uso impróprio que poderia causar possíveis danos ao seu filho.

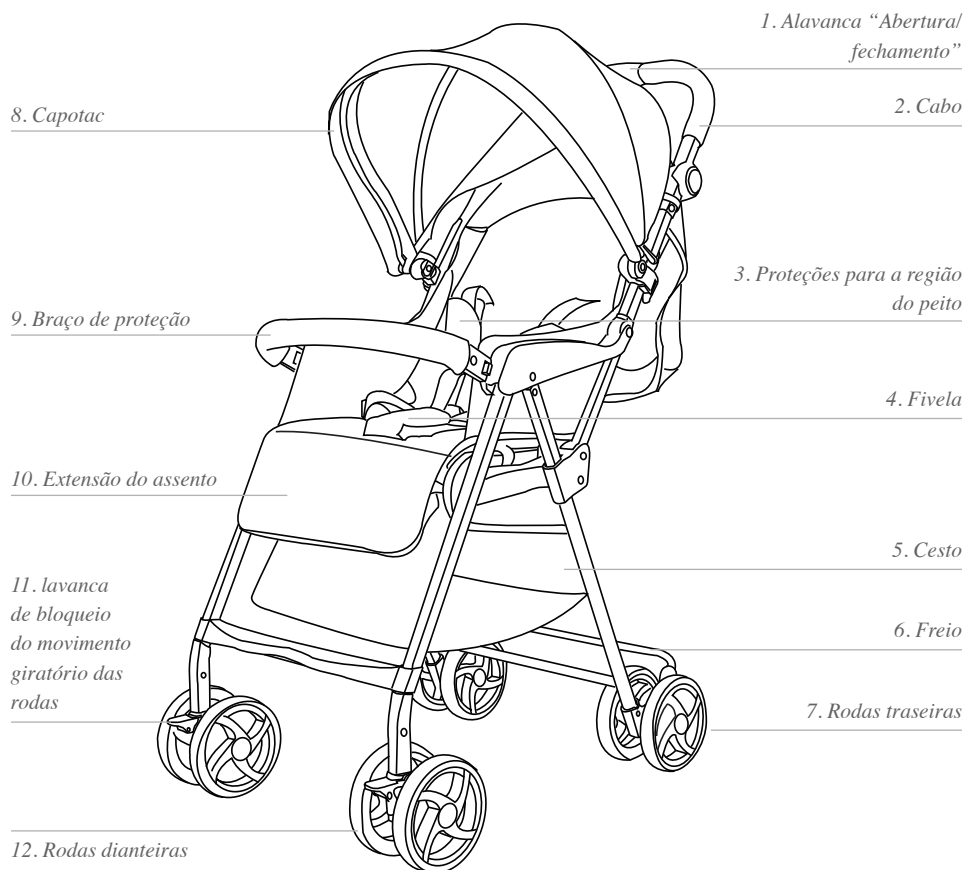

Nota importante: as imagens e as instruções contidas neste manual referem-se a uma versão do carrinho de passeio; alguns componentes e algumas funcionalidades descritas aqui podem variar de acordo com a versão adquirida.

ABRA O CARRINHO DE PASSEIO (fig. 1)

Pressione ambos botões laterais do cabo “a” e gire-o na posição “b” até ouvir um som de “clique”, indicando que o bloqueio foi efetuado.

Desloque o botão “1” para a direita, como indicado na figura, e pressione simultaneamente o botão “2”. Levante a pega até a abertura completa da estrutura. Um “clique” indica que o encaixe foi feito corretamente.

Verifique antes de usar se o carrinho de passeio está aberto corretamente e se os mecanismos estão corretamente bloqueados

RODAS DIANTEIRAS (fig. 2)

Montagem das rodas dianteiras: Levante a estrutura com uma mão e insira as rodas dianteiras, com a alavanca de bloqueio dirigida para cima no cubo da roda. O som do engate indicará que a operação foi efetuada corretamente. Controlar o engate correto em ambas as rodas e, se forem puxadas para baixo, não devem desengatar.

Desmontagem das rodas dianteiras: pressione o dispositivo de bloqueio “a”, na parte inferior da roda e, mantendo-o pressionado, remover a roda do cubo.

RODAS TRASEIRAS (fig. 3)

Montagem das rodas traseiras: Insira o grupo das rodas posteriores na estrutura até que o mesmo seja engatado completamente.

Verifique se o suporte está engatado corretamente em ambos os lados da estrutura. O suporte das rodas está montado corretamente quando os pinos metálicos são boqueados nos furos dos tubos da estrutura.

Desmontagem das rodas traseiras: Pressione o dispositivo de bloqueio, na parte inferior e, mantendo-o pressionado, remover o grupo das rodas posteriores.

MONTAGEM DO COBRE-PERNAS (fig. 4)

Montagem: Insira os grampos de plástico “a” nas respectivas guias situadas em ambos os lados do carrinho de passeio “b”. Um “clique” indica que o encaixe foi feito corretamente.

Desmontagem: Puxar a alavanca “c” e levante para remover a capota.

MONTAGEM DO BRAÇO DE PROTEÇÃO (fig. 5)

Montagem: alinhe o braço com os próprios alojamentos, pressione em ambos os lados e o som de um “clique” indica que a operação de engate foi efetuada corretamente.

Desmontagem: pressione o botão “a” de ambos os lados do braço e, contemporaneamente, puxe para removê-lo.

Abertura de um só lado: pressione o botão “a” de um lado do braço e puxe para abrí-lo em forma de livro.

CESTO INFERIOR

O cesto é fixado na parte inferior da estrutura através dos botões automáticos e, para removê-lo, basta desengatar estes mesmos botões.

Aconselha-se esvaziar o cesto antes de fechar o carrinho de bebé.

FREIO DE ESTACIONAMENTO (fig.6)

Acionar o freio: Pressione a alavanca do freio, empurre o carrinho levemente para a frente para verificar se o freio está acionado corretamente.

Desativar o freio: Para desativar o freio, levante a alavanca “freio” como indicado na figura.

REGULAÇÃO DO APOIO DOS PÉS (fig.7)

Pressione os botões “A” e regule o apoio dos pés na posição desejada.

ATIVAR O MOVIMENTO DAS RODAS GIRATÓRIAS DIANTEIRAS (fig.8A)

Como ilustrado na figura, pressionar ambas alavancas.

BLOQUEAR O MOVIMENTO DAS RODAS GIRATÓRIAS DIANTEIRAS (fig.8B)

Como ilustrado na figura, levante a alavanca de ambas as rodas para bloqueá-las.

REGULAÇÃO DA CAPOTA (fig.9-10)

Estenda a capota, de acordo com suas próprias exigências, para proteger a criança dos raios solares.

Atenção: A pele da criança é sensível, portanto, NUNCA deixe a criança exposta diretamente aos raios solares. Certifique-se de que a capota esteja regulada corretamente.

Abra o zíper, estenda a capota, de acordo com suas próprias exigências, para proteger a criança dos raios solares.

CINTO DE SEGURANÇA (fig.11-12)

Acione o travão antes de colocar a criança.

Desencaixe a fivela: Pressione o botão “” e extraia os componentes.

Coloque a criança no carrinho e regule o cinto de segurança de acordo com o tamanho da criança (fig. 12).

Encaixe a fivela: Introduza a parte “a” na parte “b”, o som de um “clique” indicará que o engate foi feito corretamente.

Utilize sempre os sistema de retenção corretamente enganchados.

Para crianças com menos de 6 meses de idade, os cintos da região peitoral devem ser inseridos nos passantes inferiores.

REGULAÇÃO DO ENCOSTO (fig.13)

Como ilustrado na figura 13A, puxe a correia com uma mão e, com a outra, segure o dispositivo de regulação.

Faça com que o dispositivo deslize na correia, para a parte anterior para levantar o encosto, ou para a parte posterior para recliná-lo.

Libere o dispositivo de regulação para bloquear o encosto na posição escolhida.

Aconselhamos efetuar a regulação do encosto sem a criança.

IMPORTANTE: Para crianças com menos de 6 meses, o encosto deve ser regulado somente na posição mais inclinada possível, ou seja, na horizontal.

REGULAÇÃO DO CABO (fig.14)

Pressione ambos botões “A” presentes nas laterais do cabo e gire-o na posição 1 ou 2.

UTILIZAÇÃO

FECHAMENTO DO CARRINHO (fig. 15)

Antes de fechar o carrinho, certifique-se de que:

- O encosto esteja regulado na posição vertical.
- A capota esteja fechada.

Pressione ambos botões laterais do cabo “a” e gire-o na posição “b” até ouvir um som de “clique”, indicando que o bloqueio foi efetuado.

Desloque o botão “1” para a direita, como indicado na figura, e pressione simultaneamente o botão “2”.

Dobre a pega para baixo.

MONTAGEM DO PROTETOR DE PERNAS (fig. 16)

Insira o protetor de pernas na parte inferior da armação do assento.

Fixe o protetor de pernas na estrutura do carrinho.

ADVERTÊNCIAS

IMPORTANTE: LEIA COM ATENÇÃO ESTAS INSTRUÇÕES E CONSERVE-AS PARA UMA FUTURA UTILIZAÇÃO

ADVERTÊNCIA: VOCÊ É O RESPONSÁVEL PELA SEGURANÇA DE SEUS FILHOS.

ADVERTÊNCIA: Nunca deixe a criança sem supervisão. Controle constantemente quando a criança.

ADVERTÊNCIA Durante as operações de abertura e fecho, certifique-se de que a criança está a uma distância segura para evitar ferimentos.

ADVERTÊNCIA Não permita à criança brincar com este produto.

ADVERTÊNCIA Utilize sempre o sistema de retenção

ADVERTÊNCIA: Acione os freios sempre que colocar ou retirar a criança no carrinho, além de mantê-lo travado quando estiver parado.

ADVERTÊNCIA: Não utilize peças de reposição ou acessórios não fornecidos ou aprovados pelo fabricante pois pode tornar o carrinho pouco seguro.

ADVERTÊNCIA: Este carrinho é adequado para crianças com peso máximo de 15 kg.

Para crianças com menos de 6 meses de idade, use o carrinho somente com o encosto completamente reclinado.

Para recém-nascidos, não regule o encosto na posição vertical, na posição sentada (deve ser regulado na posição completamente deitado), pois a criança ainda não tem a capacidade de manter a cabeça ereta nesta faixa etária.

ADVERTÊNCIA: Certifique-se de que todos os dispositivos de bloqueio estejam corretamente engatados antes do uso.

ADVERTÊNCIA: Pendurar objetos no cabo pode tornar o carrinho instável.

ADVERTÊNCIA: Utilize sempre a retenção corretamente engatada com o cinto na região abdominal e peitoral.

ADVERTÊNCIA: Certifique-se de que o banco ou os eventuais complementos estejam corretamente engatados antes do uso.

ADVERTÊNCIA: Utilize sempre o cinto de segurança para evitar que a criança possa ferir-se de modo grave, caindo ou escorregando do carrinho.

Controle regularmente se os cintos estão engatados de modo correto e se estão danificados ou desfiados.

ADVERTÊNCIA: Certifique-se de que a criança esteja sempre a utilizar os cintos de segurança de modo correto e que estejam bem regulados.

ADVERTÊNCIAS

ADVERTÊNCIA: O carrinho é projetado para o transporte de uma só criança.

ADVERTÊNCIA: Este produto não é idóneo para ser utilizado por adultos em corridas, com patins ou outras atividades desportivas semelhantes.

ADVERTÊNCIA: Verificar, antes do uso, se o assento está engatado corretamente na estrutura.

ADVERTÊNCIA: A espessura do estofado do assento não pode superar 25 mm.

ADVERTÊNCIA: Quando o carrinho for fechado, aberto ou ao efetuar as regulações, mantenha a criança afastada das partes móveis.

ADVERTÊNCIA: Uma sobrecarga pendurada no cabo pode prejudicar a estabilidade do carrinho.

ADVERTÊNCIA: Acione os freios sempre que colocar ou retirar a criança no carrinho, além de mantê-lo travado quando estiver parado.

ADVERTÊNCIA: Não feche o carrinho de modo total ou parcial com a criança presente.

O carrinho de bebé é dotado de cesto para transportar até 2 kg de mercadorias que devem ser distribuídas de modo uniforme.

A montagem deve ser efetuada por um adulto.

Somente um adulto pode regular o mecanismo de regulação do encosto.

Não utilize o carrinho com um componente ou uma parte avariada, danificada ou ausente.

Não permita que a criança suba no carrinho, pois pode torná-lo instável.

Este produto necessita que o usuário efetue regularmente a manutenção.

Uma carga excessiva, o fechamento incorreto e o uso de acessórios ou componentes de peças de reposição não aprovados podem danificar ou romper o carrinho, tornando-o perigoso.

Não sobrecarregar o carrinho com outras crianças, mercadorias ou acessórios.

Nunca deixe o protetor de chuva fixado no carrinho dentro de casa, em um ambiente quente ou próximo de uma fonte de calor pois a criança pode sofrer de calor excessivo.

Certifique-se de que todos os usuários estejam familiarizados com o funcionamento do produto.

O movimento de abertura e fechamento é feito facilmente e não requer excessivos esforços. Em caso de dificuldades, não force o mecanismo - pare e leia as instruções.

Não utilize o carrinho para usos diversos para os quais foi projetado.

Não permita que a criança suba sem auxílio ou brinque com o carrinho, pendurando-se no mesmo.

Mantenha o carrinho sempre travado quando estiver nas proximidades de veículos ou trens em movimento. Mesmo com os freios acionados, a corrente de ar causada pelo veículo em movimento pode deslocar o carrinho.

Preste atenção ao subir ou descer do meio-fio.

Retire a criança e feche o carrinho ao subir ou descer escadas ou escadas móveis.

Certifique-se de que o carrinho fechado seja mantido afastado de crianças de modo que não possa causar quedas e feridas.

Não utilize acessórios ou complementos não incluídos como, por exemplo, cadeirinhas para crianças, bolsas, ganchos, travessas, etc. e use somente aqueles aprovados pelo fabricante, pois podem tornar o carrinho pouco seguro.

Não utilize plataformas adicionais para o transporte de uma criança.

ATENÇÃO

O seu carrinho para bebés está em conformidade com as normas previstas para a segurança e, com o uso correto, além da manutenção efetuada corretamente, é possível manter o seu rendimento inalterado por muitos anos.

A armação é robusta mas pode sofrer danos se as rodas traseiras forem submetidas continuamente a fortes impactos como, por exemplo, descer degraus ou do meio-fio. Os impactos contínuos causam danos.

Os calçados muito duros podem danificar o tecido macio do carrinho.

ADVERTÊNCIAS

Não guarde o carrinho molhado pois pode causar a formação de mofo.

Se o carrinho for exposto à humidade ou se estiver molhado, seque-o com um pano macio, abra-o completamente e seque-o antes de guardá-lo.

Mantenha o carrinho em local seco e seguro.

Não deixe o carrinho exposto ao sol por períodos prolongados pois pode ocorrer a descoloração de determinados tipos de tecidos.

MANUTENÇÃO

É necessário que o usuário efetue a manutenção regular do carrinho.

O produto necessita de um mínimo de manutenção. A lubrificação das partes em movimento aumenta a duração do carrinho, além de facilitar as operações de abertura e fechamento do mesmo.

Em caso de rigidez em alguma das partes do carrinho ou dificuldades no funcionamento, aplique uma pequena quantidade de lubrificante em aerossol como, por exemplo, WD 40. Não utilize óleo ou graxa. O produto WD 40 não deve ser utilizado para lubrificar as rodas extraíveis. Se for necessário, as rodas devem ser removidas e limpas com um pano macio e seco.

Controle regularmente os dispositivos de bloqueio, os freios, as rodas, as correias, as alavancas, os reguladores dos bancos, as juntas e os dispositivos de fixação e certifique-se de que estejam corretamente engatados e em boas condições de funcionamento.

As rodas são sujeitas a desgaste e devem ser substituídas quando necessário.

Efetue um controlo cuidadoso no correto funcionamento do carrinho após 18 meses de uso, um longo período de inutilização e antes de utilizá-lo para uma outra criança.

LIMPEZA

Limpe o tecido com água morna, detergente neutro e uma esponja.

As partes em plástico e em metal podem ser limpas com água morna, detergente neutro e uma esponja.

Nunca utilize produtos abrasivos ou a base de amoníaco, lixívia ou aguarrás para a limpeza.

O conteúdo abaixo indicado entra em vigor a partir de 1º de janeiro de 2005 e substitui completamente qualquer título e mensagem anterior referente à garantia prestada pela empresa Foppa Pedretti S.p.A

GARANTIA CONVENCIONAL

Foppa Pedretti S.p.A. com sede em Grumello del Monte (Itália), Via Volta 11, garante diretamente ao consumidor que este produto, novo de fábrica, sem defeitos nos materiais, no projeto e na fabricação, está em conformidade com as características declaradas.

A presente garantia convencional, válida em todos os países membros da União Europeia, não exclui e não limita os direitos do Consumidor nos termos imperativos da lei em relação ao vendedor do Produto.

Para usufruir a presente garantia convencional, o Consumidor deve levar o produto defeituoso ao Vendedor e apresentar-lhe a prova de aquisição do produto, onde haja, de modo legível, o endereço do Vendedor, com a data da compra do produto, carimbo e assinatura do Vendedor, além da indicação do próprio produto ou, como alternativa, o recibo fiscal, não modificado, e que apresente de modo claro as mesmas informações mencionadas anteriormente.

A garantia convencional tem validade por doze (12) meses a partir da data de aquisição do produto. Durante este período, a empresa **Foppa Pedretti S.p.A.** conserta ou substitui o produto defeituoso, segundo sua discricão. A garantia convencional concedida ao comprador final do produto (consumidor) e não exclui e nem limita os direitos imperativos do próprio consumidor como previstos pela lei e ou direitos que o consumidor pode ter contra o Vendedor/Revendedor do produto.

EXCLUSÕES DA GARANTIA CONVENCIONAL.

A garantia convencional exclui os danos decorrentes pelas seguintes causas: uso não em conformidade com as disposições contidas no folheto de instruções para o uso e montagem, quedas e impactos, exposição do produto à humidade ou condições térmicas, ambientes extremos ou mudanças repentinas destas condições, corrosão, oxidação, modificações ou consertos não autorizados do produto, consertos efetuados com o uso de peças de reposição não autorizadas, uso impróprio, manutenção não efetuada ou efetuada de modo incorreto, manutenção imprópria em relação ao que foi indicado no folheto de instruções para o uso e a montagem, montagem não correta, acidentes, ações de alimentos ou bebidas, ações de produtos químicos e causas de força maior.

De qualquer modo, a empresa Foppa Pedretti S.p.A. declina qualquer tipo de responsabilidade por danos causados às pessoas ou aos objetos, diferentes do produto, quando estes danos forem causados pela negligência das disposições/advertências contidas no manual, ou, como alternativa, no “Folheto de instruções para o uso e montagem” que acompanha todos os produtos destinados ao proprietário/utilizador (como exemplo meramente exemplificativo, no caso do produto “Caminha”: “Supervisione a criança constantemente. Controle para que os lençóis e as cobertas não cubram a cabeça da criança...”).

A empresa Foppa Pedretti S.p.A. exige-se também de todos os tipos de responsabilidade por danos às pessoas ou objetos quando a rutura de seus produtos for causada pelo deterioramento dos produtos sujeito aos desgastes. São considerados componentes do produto sujeitos a desgaste os componentes em material plástico.

КОМПОНЕНТЫ

Читайте инструкцию по правильному использованию коляски и знать правильный порядок монтажа, чтобы избежать неправильного использования, что может привести к травме для вашего ребенка.



Важное примечание: изображения и инструкции, содержащиеся в данном руководстве, относятся к одной из моделей регулируемой коляски; некоторые компоненты и функциональность, здесь описанные, могут варьироваться в зависимости от приобретенной вами модели.

РАЗЛОЖИТЬ ПРОГУЛОЧНУЮ КОЛЯСКУ (рис. 1)

Нажать на обе кнопки по бокам ручки прогулочной коляски “а” и повернуть ручку в положение “б”, характерный щелчок оповестит вас о её блокировке.

Сместить кнопку “1” вправо, как показано на рисунке, и одновременно нажать клавишу “2”.

Поднять рукоятку до полного открытия рамы. Щелчок указывает на правильно выполненное зацепление. Перед использованием следует убедиться, что прогулочная коляска полностью разложена, а механизмы правильно зафиксированы.

ПЕРЕДНИЕ КОЛЁСА (рис. 2)

Монтаж передних колёс: Приподнять шасси одной рукой вверх, а другой вставить передние колёса, рычаг блокировки на ступице колеса должен быть направлен вверх. Характерный щелчок укажет на правильное соединение. Проверьте надёжность закрепления обоих колёс: потянув вниз, они не должны сниматься.

Демонтаж передних колёс: нажать на устройство блокировки “а”, находящееся в нижней части колеса, и удерживая в нажатом состоянии, снять колесо со ступицы.

ЗАДНИЕ КОЛЁСА (рис. 3)

Монтаж задних колёс: Вставить блок задних колёс, закрепив на конструкции до полного зацепления. Проверить, что держатель “а” колёс надёжно закреплён с обеих сторон шасси. Держатель колёс правильно смонтирован, когда металлические штырьки заблокированы в отверстиях, имеющих на трубчатом профиле несущей конструкции.

Демонтаж задних колёс: нажать на устройство “а” блокировки, находящееся в нижней части, и удерживая в нажатом состоянии, снять задний группы колесо.

МОНТАЖ КАПЮШОНА (рис. 4)

Монтаж: Вставить пластмассовые застёжки в “а” соответствующие направляющие, размещенные с обеих сторон прогулочной коляски “б”. Щелчок указывает на правильно выполненное зацепление.

Демонтаж: Тянуть рычаг “с” и поднять для снятия капюшона.

МОНТАЖ ПРЕДОХРАНИТЕЛЬНОЙ РУЧКИ-БАМПЕРА (рис. 5)

Монтаж: выровнять ручку-бампер относительно своих гнезд и нажать на неё с обеих сторон. Характерный щелчок укажет на правильность соединения.

Демонтаж: нажать на кнопку “а” с обеих сторон ручки-бампера и одновременно потянуть ручку на себя, чтобы её снять.

Открытие только с одной стороны: нажать на кнопку “а” с одной стороны ручки-бампера и открыть её в сторону.

НИЖНЯЯ КОРЗИНА

Корзина пристёгнута кнопками в нижней части шасси, отстегните кнопки, чтобы её снять.

Советуем вынуть всё из корзины, прежде чем складывать коляску.

СТОЯНОЧНЫЙ ТОРМОЗ (рис. 6)

Включение тормоза: Нажать вниз на рычаг стояночного тормоза, слегка подтолкнуть прогулочную коляску вперёд, чтобы проверить надёжность работы тормоза.

Выключение тормоза: Для отключения тормоза нажать на рычажок “тормоза”, как показано на рисунке.

ИСПОЛЬЗОВАНИЕ

РЕГУЛИРОВКА ПОДСТАВКИ ДЛЯ НОГ (рис.7)

Нажать на кнопки “А” и отрегулировать подставку для ног в нужном положении.

РАЗБЛОКИРОВАНИЕ ДВИЖЕНИЯ ПЕРЕДНИХ ПОВОРОТНЫХ КОЛЁС (рис.8а)

Как показано на рисунке 4, нажать вниз на оба рычажка.

БЛОКИРОВКА ДВИЖЕНИЯ ПЕРЕДНИХ ПОВОРОТНЫХ КОЛЁС (рис.8б)

Как показано на рисунке, приподнять рычажки на колёсах с обеих сторон.

РЕГУЛИРОВКА КАПЮШОНА (рис.9-10)

Разложите капюшон по необходимости, чтобы предохранить ребёнка от солнечных лучей.

Внимание: детская кожа очень чувствительная, никогда НЕ оставляйте ребёнка под воздействием прямых солнечных лучей, всегда проверяйте правильность регулировки капюшона коляски.

Открыть молнию, разложите капюшон по необходимости, чтобы предохранить ребёнка от солнечных лучей.

СТРАХОВОЧНЫЕ РЕМНИ (рис.11-12)

Перед тем, как помещать ребёнка в коляску, включите тормоз.

Расстегнуть пряжку-замок: Нажать на кнопку “А” и достать компоненты.

Поместить ребёнка в прогулочную коляску и отрегулировать страховочные ремни по размеру ребёнка (рис.12)

Застегнуть пряжку-замок: Вставить часть “а” в часть “b”, щелчок укажет на правильное зацепление.

Всегда использовать правильно зацепленную систему безопасности.

Если ребёнок младше 6 месяцев, то нагрудные ремни должны быть сначала вставлены в нижние направляющие штрипки.

РЕГУЛИРОВКА СПИНКИ (рис.13)

Как показано на рисунке 13А, одной рукой потяните ремешок, а другой придерживайте устройство регулировки.

Перемещайте устройство вдоль ремешка вперёд, чтобы поднять спинку, или вниз, чтобы её разложить.

Отпустить устройство регулировки, чтобы заблокировать спинку в выбранном положении.

Советуем регулировать спинку прогул.

ВАЖНО: Для детей до 6 месяцев прогулочная коляска должна использоваться только и исключительно с полностью разложенной до горизонтального состояния спинкой.

РЕГУЛИРОВКА РУЧКИ (рис.14)

Нажать на обе кнопки по бокам ручки прогулочной коляски “А” и повернуть ручку в положение 1 или 2.

СКЛАДЫВАНИЕ ПРОГУЛОЧНОЙ КОЛЯСКИ (рис.15)

Прежде чем складывать прогулочную коляску, необходимо убедиться в следующем:

- Спинка находится в вертикальном положении.
- Капюшон сложен.

Нажать на обе кнопки по бокам ручки прогулочной коляски “а” и повернуть ручку в положение

“b”, характерный щелчок оповестит вас о её блокировке.
Сместить кнопку “1” вправо, как показано на рисунке, и одновременно нажать клавишу “2”.
Повторно отогнуть ручку книзу.

МОНТАЖ ЧЕХЛА ДЛЯ НОГ (рис. 16)

Одеть чехол для ног на раму сиденья, в нижней его части.

Прикрепить кнопками чехол для ног к структуре прогулочной коляски.

ПРЕДОСТЕРЕЖЕНИЯ

ЭТО ВАЖНО: ВНИМАТЕЛЬНО ОЗНАКОМЬТЕСЬ С ДАННОЙ ИНСТРУКЦИЕЙ И СОХРАНЯЙТЕ ЕЕ ДЛЯ ДАЛЬНЕЙШЕГО ИСПОЛЬЗОВАНИЯ.

ВНИМАНИЕ: НА ВАС ЛЕЖИТ ОТВЕТСТВЕННОСТЬ ЗА БЕЗОПАСНОСТЬ ВАШЕГО РЕБЁНКА.

ВНИМАНИЕ: Не оставляйте ребёнка без присмотра. Всегда следите за ним, когда ребёнок находится в прогулочной коляске.

ВНИМАНИЕ: Во время операций открытия и закрытия держите ребенка на должном расстоянии, чтобы избежать травм.

ВНИМАНИЕ: Не позволяйте ребенку играть с данным изделием.

ВНИМАНИЕ: Обязательно используйте систему безопасности.

ВНИМАНИЕ: Всегда включайте стояночный тормоз, когда останавливаете коляску или сажаете/вынимаете из неё ребёнка.

ВНИМАНИЕ: Не использовать запчасти или аксессуары, которые не поставлены или не одобрены компанией-изготовителем, что может сделать прогулочную коляску небезопасной.

ВНИМАНИЕ: Данная прогулочная коляска предназначена для детей с максимальным весом 15 кг. Для детей до 6 месяцев прогулочная коляска должна использоваться только и исключительно с полностью разложенной до горизонтального состояния спинкой.

Для новорожденных не следует устанавливать спинку в вертикальном, сидячем положении (она должна быть отрегулирована в наклонном положении), поскольку дети этого возраста не в состоянии самостоятельно держать голову в вертикальном положении.

ВНИМАНИЕ: Перед использованием проверьте, что все блокирующие устройства правильно закреплены.

ВНИМАНИЕ: Навешивание предметов на ручку прогулочной коляски может вывести её из равновесия.

ВНИМАНИЕ: Страховочные ремни должны быть всегда правильно пристёгнуты, используя как поясной ремень, так и нагрудные.

ВНИМАНИЕ: Перед использованием прогулочной коляски проверьте, что сиденье или возможные дополнительные устройства надёжно закреплены на шасси.

ВНИМАНИЕ: Пристёгивайте всегда страховочные ремни, во избежание падения или соскальзывания ребёнка с прогулочной коляски, с нанесением ему серьёзных повреждений.

Периодически проверяйте, чтобы ремни были правильно застёгнуты, не повреждены или обтрёпаны.

ВНИМАНИЕ: Проверяйте, чтобы ребёнок всегда был правильно пристёгнут страховочными ремнями, которые должны быть отрегулированы по размеру. **ВНИМАНИЕ: Прогулочная коляска предназначена для перевозки только одного ребёнка.**

ВНИМАНИЕ: Это изделие не предназначено для использования взрослыми во время выполнения пробежки, катания на коньках или любой другой подобного рода спортивной деятельности.

ВНИМАНИЕ: Перед использованием проверьте, что сиденье надёжно закреплено на структуре.

ВНИМАНИЕ: Толщина набивки сиденья не должна превышать 25 мм.

ПРЕДОСТЕРЕЖЕНИЯ

ВНИМАНИЕ: Во время складывания, раскладывания или регулировки прогулочной коляски, ребёнок должен находиться вдали от подвижных компонентов коляски.

ВНИМАНИЕ: Груз, навешенный на ручку прогулочной коляски, может привести к потере равновесия коляской.

ВНИМАНИЕ: Не складывать, даже частично, прогулочную коляску, если в ней находится ребёнок.

Прогулочная коляска оснащена корзиной для перевозки груза весом до 2 кг, который должен быть равномерно распределён.

Монтаж должен выполняться только взрослыми.

Механизм регулировки наклона сиденья должен регулироваться только взрослыми.

Не пользуйтесь прогулочной коляской, если какой-либо компонент, или часть коляски, поломан, повреждён или отсутствует.

Никогда не позволяйте ребёнку залазить на прогулочную коляску, коляска может потерять равновесие. Эта прогулочная коляска нуждается в регулярном уходе, выполняемом пользователем.

Чрезмерная нагрузка, неправильное складывание и использование несанкционированных запчастей и аксессуаров могут повредить или полностью сломать прогулочную коляску и, в любом случае, сделать изделие небезопасным.

Не перегружайте прогулочную коляску другими детьми, покупками или аксессуарами.

Никогда не оставляйте ребёнка в коляске с установленным капотом от дождя дома, или в отопляемом помещении и возле источников тепла, ребёнок может слишком перегреться.

Убедитесь в том, что все пользователи хорошо знакомы с функционированием изделия.

Для складывания и раскладывания прогулочной коляски не нужно применять чрезмерных усилий, эти действия должны выполняться с лёгкостью. Если это не так, не форсируйте механизм – остановитесь и прочитайте инструкции.

Не использовать коляску в иных целях, отличных от тех, для которых она предназначена.

Не разрешайте Вашему ребёнку самостоятельно подниматься на коляску, играть с ней или висеть на коляске.

Придерживайтесь всегда прогулочную коляску, когда находитесь вблизи с находящимися в движении автомобилями или поездами. Во время движения поездов, ими создаётся поток воздуха, который может переместить прогулочную коляску.

Будьте внимательны, когда съезжаете с бордюра тротуара или заезжаете на него.

Выньте ребёнка из прогулочной коляски и сложите её при подъёме или спуске с лестницы или эскалатора.

Проверьте, чтобы сложенная коляска находилась в недоступном для детей месте и не могла упасть на них, нанеся ранения.

Не использовать аксессуары или дополнения, не входящие в комплект поставки или неутверждённые компанией-изготовителем, такие как детские кресла, сумки, крючки, подносы и т.п., так как они могут сделать коляску небезопасной.

Не использовать дополнительные подставки при перевозке ребёнка.

ВНИМАНИЕ

Ваша прогулочная коляска отвечает требованиям безопасности, предусмотренным стандартом, и при соответствующем уходе за ней прослужит Вам долгие годы, не меняя своих эксплуатационных качеств. Шасси - очень прочное, но и его можно повредить, если задние колёса подвергаются чрезмерным нагрузкам при спуске со ступеней лестницы или с бордюра тротуара. Постоянные нагрузки могут привести к поломке.

Мягкая тканевая обивка может быть повреждена, если ребёнок носит жёсткую обувь.

При хранении прогулочной коляски во влажном виде может образоваться плесень.

Если коляска подвергалась воздействию влаги, или мокрая, протрите её сухой тканью, раскройте и оставьте высохнуть перед тем, как складывать.

Храните Вашу прогулочную коляску в сухом и надёжном месте.

Не оставляйте прогулочную коляску надолго под воздействием прямых солнечных лучей – некоторые ткани могут выцвести.

УХОД

Эта прогулочная коляска нуждается в регулярном уходе, выполняемом пользователем.

Этот уход - минимальный. Регулярная смазка движущихся частей позволит увеличить срок службы прогулочной коляски и сделать более лёгкими операции по её раскладыванию и складыванию.

В том случае, если некоторые части коляски работают жёстко или с трудом, нанесите на место небольшое количество смазки в виде спрея, например WD 40. Не использовать смазочное масло или консистентную смазку. Не используйте спрей-смазку WD 40 для смазки съёмных колёс. При необходимости, снимите колёса и очистите их сухой и мягкой тканью.

Регулярно проверяйте блокирующие устройства, тормоза, колёса, ремни, рычаги, регуляторы сиденья, соединения и устройства крепления, убедившись в том, что они надёжно закреплены и правильно функционируют.

Колёса подвергаются износу и должны вовремя быть заменены при необходимости.

Проведите тщательную проверку на правильность функционирования прогулочной коляски по истечении 18 месяцев эксплуатации, после длительного простоя и перед использованием её для второго ребёнка.

ЧИСТКА

Очищать ткань губкой, смоченной водой с нейтральным моющим средством.

Металлические и пластмассовые части можно очищать губкой, смоченной тёплой водой с нейтральным моющим средством.

Никогда не использовать для чистки абразивные средства или на основе аммиака, отбеливателя или скипидара.

Нижеуказанные положения вступают в действие с 01.01.2005 г. и полностью заменяют любую другую информацию, что касается гарантии, предоставляемой компанией Forpa Pedretti S.p.A., являясь

ГАРАНТИЙНЫЕ ОБЯЗАТЕЛЬСТВА

компании Forpa Pedretti S.p.A., официально зарегистрированной по адресу: Grumello del Monte (Italia) Via Volta 11, которая гарантирует непосредственно Потребителю, что данное изделие, только что выпущенное с фабрики, не имеет дефектов ни материалов, ни проектирования, ни производственных, и соответствует заявленным характеристикам.

Настоящая гарантия действительна во всех странах-членах ЕЭС и не исключает и не ограничивает права Пользователя, в соответствии с законодательством, регламентирующим взаимоотношения с Производителем Изделия.

Чтобы воспользоваться данной гарантией, Потребитель должен принести дефектное Изделие Продавцу, предоставив документ, удостоверяющий о приобретении Изделия, с печатью и подписью Продавца и указанием названия Изделия или, как альтернатива, фискальный кассовый чек, без каких-либо изменений, из которого чётко видна вся указанная до этого информация. Гарантия имеет срок действия двенадцать (12) месяцев с даты приобретения Изделия.

В течение вышеуказанного срока компания **Forpa Pedretti S.p.A.** обязуется отремонтировать или заменить, на свой выбор, дефектное Изделие. Гарантия предоставляется конечному Покупателю Изделия (Пользователю) и не исключает и не ограничивает прав данного Пользователя, предусмотренных действующим законодательством и/или правами Пользователя, на предъявление своих прав в адрес Дилера/Продавца Изделия.

НЕ ПОКРЫВАЮТСЯ ГАРАНТИЕЙ.

Гарантией не покрывается ущерб, связанный

с использованием Изделия, возникший по следующим причинам: неправильное использование, не соответствующее указаниям, содержащимся во вкладыше с инструкциями по монтажу и эксплуатации, удары и падения изделия, Изделие подвергалось воздействию влажности или экстремальным температурам и неблагоприятным условиям окружающей среды с постоянной сменой этих условий, коррозии и окислению, а также несанкционированному ремонту или модификации, Изделие использовалось не по назначению или неправильно, без соблюдения указаний в инструкциях по монтажу и эксплуатации, при плохом уходе или отсутствии такового, ремонте с использованием неоригинальных запчастей, по причине неправильной сборки, аварии, воздействия пищи или напитков, химических веществ, а также вследствие чрезвычайных обстоятельств.

В любом случае, компания Forpa Pedretti S.p.A. не несёт никакой ответственности за ущерб, причинённый людям или предметам, отличным от Изделия, по причине несоблюдения указаний / предписаний / предупреждений, содержащихся в данном руководстве или, как альтернатива, в “Инструкции по монтажу и эксплуатации”, сопровождающей каждое Изделие и предназначенное для владельца/пользователя. (например,

чисто в качестве примера, в случае Детской кровати: “Никогда не оставляйте без присмотра ребёнка. Контролируйте, чтобы голова ребёнка не оказалась покрытой простынёю или одеялом...”).

Компания Forpa Pedretti S.p.A., кроме прочего, не несёт никакой ответственности за ущерб, причинённый людям или имуществу, если поломка её продукции связана с разрушением компонентов Изделия, подвергаемых нормальному износу. Компонентами, подвергающимися нормальному износу, считаются все пластмассовые компоненты Изделия.

Importato da:

Foppa Pedretti S.p.A.

Via A. Volta, 11 - 24064

Grumello del Monte, Bergamo - Italy

tel +39 035.830497

fax +39 035.831283

www.foppapedretti.it