

FOPPAPEDRETTI®

MYO

PLATINUM



I PASSEGGINO - Istruzioni di montaggio

Questo passeggino è adatto a bambini con peso massimo 15 kg - Conforme alla Norma EN 1888:2012

GB PUSHCHAIR - Assembly instructions

This stroller is suitable for children with a maximum weight of 15 kg - Complies with EN 1888:2012

F POUSETTE - Notice d'utilisation

AVERTISSEMENT: Cette poussette convient aux enfants avec un poids max. de 15 kg - Conforme à la Norme EN 1888:2012

D BUGGY - Montageanweisungen

WARNUNG: Dieser Buggy ist geeignet für Kinder mit einem Maximalgewicht von 15 kg - Entspricht der Norm EN 1888:2012

E COCHECITO - Manual de instrucciones

ADVERTENCIA: Esta silla de paseo es adecuada para niños de peso máximo de 15 kg - Conforme a la Norma EN 1888:2012

NL WANDENWAGEN - Gebruiksaanwijzingen

Deze wandelwagen is geschikt voor kinderen met een maximum gewicht van 15 kg - Conform de norm EN 1888:2012

GR ΚΑΡΟΤΣΑΚΙ - Οδηγίες χρήσης

Αυτό το καρότσι είναι κατάλληλο για παιδιά με βάρος το μέγιστο 15 kg - ΣΥΜΦΩΝΟ ΜΕ ΤΟΝ ΚΑΝΟΝΙΣΜΟ EN 1888:2012

RU РУС ПРОГУЛОЧНАЯ КОЛЯСКА - Инструкции К Монтажу

Эта коляска подходит для детей весом максимум 15кг - соответствует стандарту en-1888:2012

**IT. IMPORTANTE!
LEGGERE ATTENTAMENTE E
CONSERVARE PER FUTURE
REFERENZE**

**GB. IMPORTANT!
READ THE INSTRUCTIONS CAREFULLY
AND KEEP FOR FUTURE REFERENCE**

**F. IMPORTANT!
LIRE ATTENTIVEMENT ET
CONSERVER SOIGNEUSEMENT
A PORTEE DE MAIN POUR UNE
UTILISATION ULTERIEURE**

**D. WICHTIG!
AUFMERKSAM LESEN UND FÜR
ZUKÜNFTIGE REFERENZEN
AUFBEWAHREN**

**E. IMPORTANTE!
LEER ATENTAMENTE Y CONSERVAR
PARA FUTURAS REFERENCIAS**

**NL. BELANGRIJK!
AANDACHTIG LEZEN EN BEWAREN
VOOR TOEKOMSTIG GEBRUIK**

**GR. ΣΗΜΑΝΤΙΚΟ: ΚΡΑΤΗΣΤΕ ΤΙΣ ΟΔΗΓΙΕΣ ΓΙΑ
ΝΑ ΤΙΣ ΣΥΜΒΟΥΛΕΥΕΣΤΕ ΣΤΟ ΜΕΛΛΟΝ -
ПРОЧТИТЕ ВНИМАТЕЛЬНО**

**RU. РУС. ВАЖНО!
ВНИМАТЕЛЬНО ПРОЧИТАТЬ
И СОХРАНИТЬ ДЛЯ БУДУЩИХ
КОНСУЛЬТАЦИЙ**

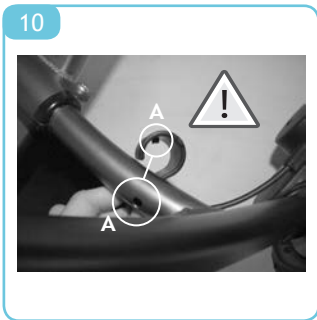
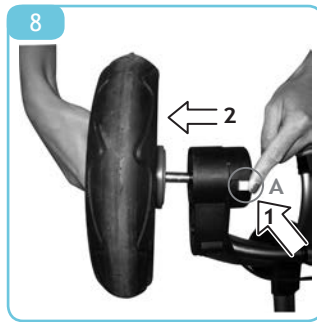



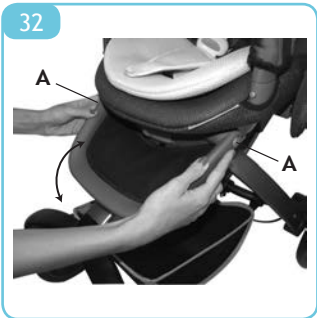
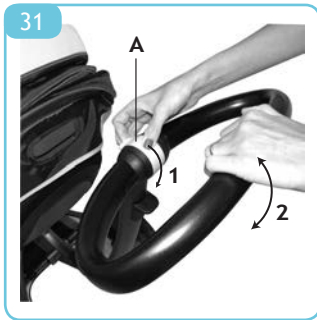
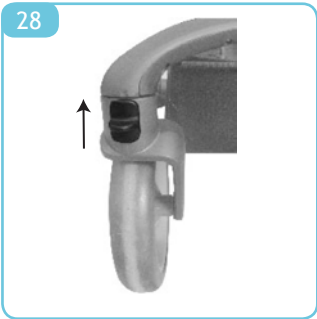
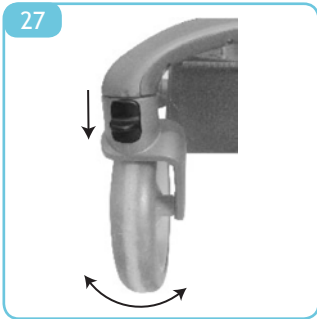



**REGOLAZIONE CINTURE DI SICUREZZA - ADJUSTING THE SAFETY HARNESS - RÉGLAGE DES HARNAIS DE SÉCURITÉ
- EINSTELLUNG DER SICHERHEITSGURTE - REGULACIÓN DE LOS CINTURONES DE SEGURIDAD - REGELING
VEILIGHEIDSGORDELS - ΡΥΘΜΙΣΗ ΤΩΝ ΖΩΝΩΝ ΑΣΦΑΛΕΙΑΣ - РЕГУЛИРОВКА РЕМНЕЙ БЕЗОПАСНОСТИ**

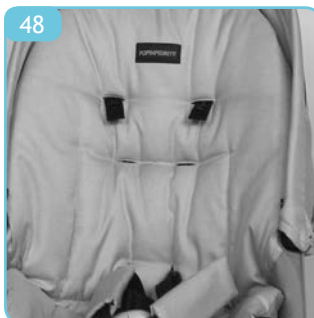
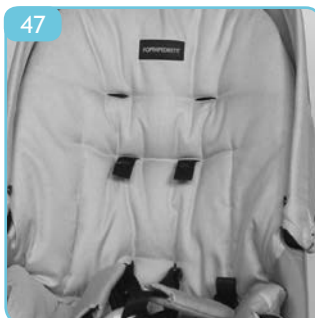
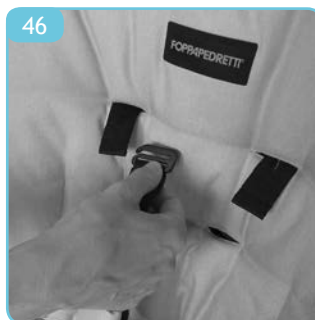
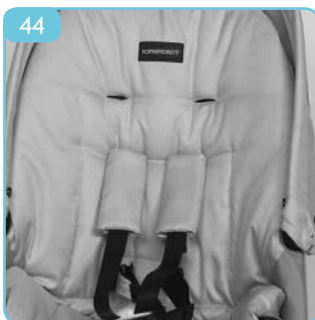
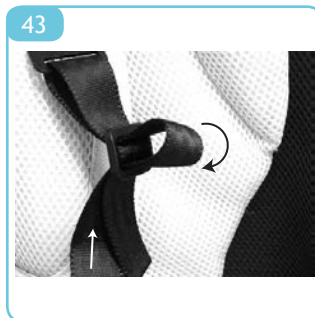
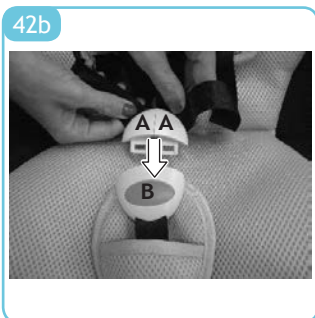
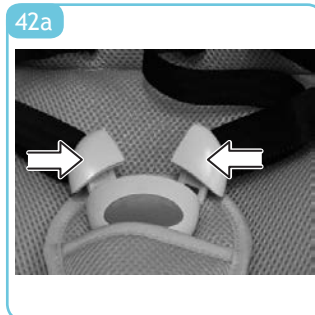
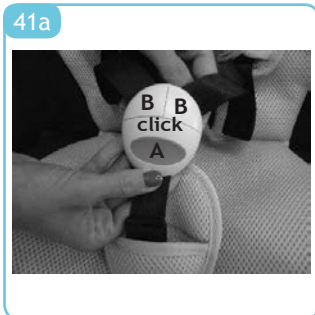

**REGOLAZIONE CINTURE DI SICUREZZA - ADJUSTING THE SAFETY HARNESS - RÉGLAGE DES HARNAIS DE SÉCURITÉ
- EINSTELLUNG DER SICHERHEITSGURTE - REGULACIÓN DE LOS CINTURONES DE SEGURIDAD - REGELING
VEILIGHEIDSGORDELS - ΡΥΘΜΙΣΗ ΤΩΝ ΖΩΝΩΝ ΑΣΦΑΛΕΙΑΣ - РЕГУЛИРОВКА РЕМНЕЙ БЕЗОПАСНОСТИ**



ΤΙΣ ΠΡΟΣΘΗΚΕΣ - ИСПОЛЬЗОВАНИЕ С АКСЕССУАРАМИ

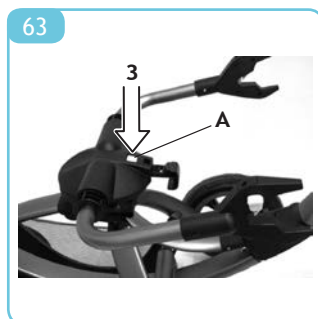
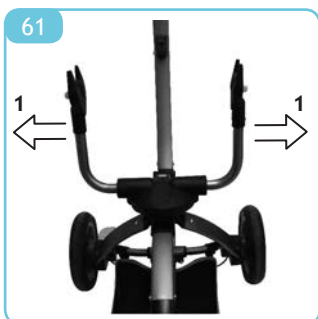

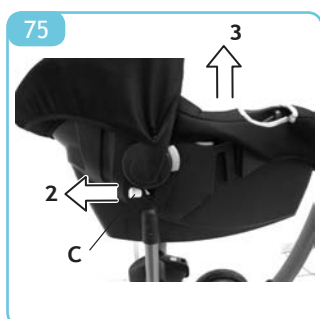
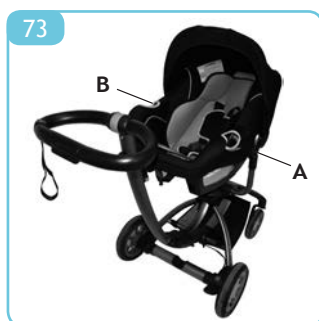
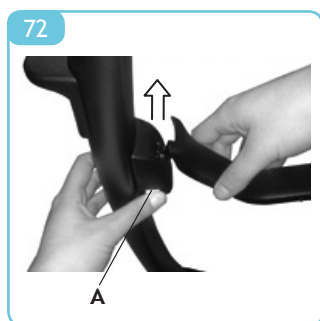
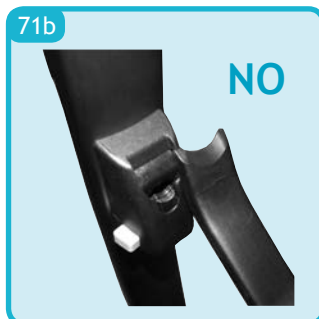
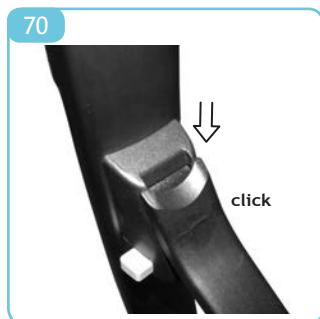

ΤΙΣ ΠΡΟΣΘΗΚΕΣ - ИСПОЛЬЗОВАНИЕ С АКСЕССУАРАМИ

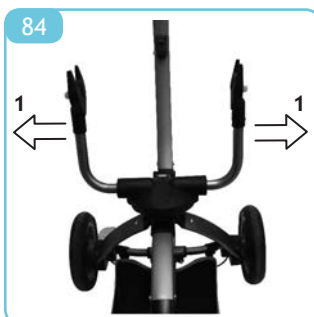
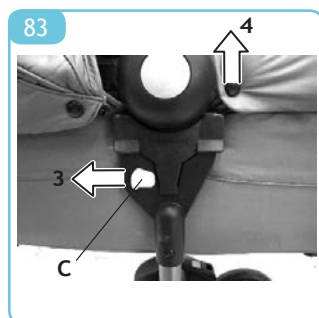
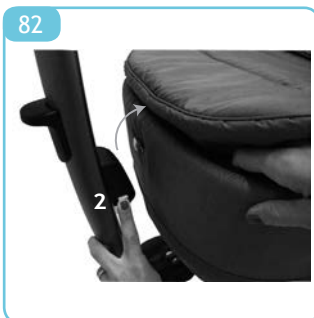
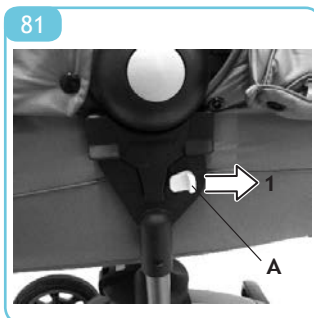

COMPONENTI

- A. Capottina
- B. Pulsante per rimuovere la seduta
- C. Leva "Gancio di chiusura"
- D. Leva regolazione manubrio
- E. Manubrio
- F. Cinture
- G. Fibbia
- H. Bracciolo di protezione
- I. Pulsante di estensione seduta
- L. Estensione seduta
- M. Cestino
- N. Freno
- O. Ruote anteriori
- P. Ruote posteriori
- Q. Maniglia regolazione schienale
- R. Leva bloccaggio movimento piroettante delle ruote.
- S. Leva regolazione orientamento seduta



Passerello dotato di ruote posteriori con pneumatici con camera d'aria e pompa a mano in dotazione.

IMPORTANTE: Quando acquistate il passerello, se trovate i pneumatici sgonfi, potete gonfiarli facilmente utilizzando la pompa in dotazione. Si raccomanda di non gonfiare eccessivamente i pneumatici, ma di rispettare le indicazioni riportate a lato del pneumatico.

Nel caso in cui vengano riscontrate delle differenze tra la figura e il prodotto, è valido il prodotto stesso in quanto sono possibili modifiche atte a migliorare qualitativamente il prodotto.

APERTURA (fig. 1, 2, 3, 4):

Premere la leva “A”, nella direzione indicata dalla freccia, per sganciare il “gancio di chiusura”. Sollevare il manico verso l’alto, ripiegandolo all’indietro, per aprire il telaio. Un “click” indicherà la completa apertura. Sollevare il manubrio come indicato in figura 4.

Telaio correttamente aperto fig 4.

ATTENZIONE: assicurarsi che il passeggero sia bloccato in posizione aperta.

RUOTE ANTERIORI

Montaggio ruote anteriori (fig. 5): Sollevare il telaio con una mano e inserire le ruote anteriori, con la leva di bloccaggio rivolta verso l’alto sul mozzo ruota, come indicato in figura. Un click vi indicherà il corretto inserimento. Verificare il corretto aggancio di entrambe le ruote, tirando verso il basso non devono sganciarsi.

Smontaggio ruote anteriori (fig. 6): Premere il dispositivo di bloccaggio “A” e mantenendolo premuto, rimuovere la ruota dal mozzo.

RUOTE POSTERIORI

Montaggio ruote posteriori (fig. 7): Inserire il perno della ruota nel foro, sentirete un “click” ad innesto avvenuto. Assicurarsi che la ruota sia correttamente agganciata, tirandola verso l’esterno non deve sfilarsi. Ripetere l’operazione per entrambe le ruote.

Smontaggio ruote posteriori (fig. 8): Premere il pulsante “A” sul mozzo ruota e contemporaneamente sfilare la ruota.

MONTAGGIO CESTO INFERIORE (fig. 9, 10, 11)

Inserire la staffa in metallo del cesto nel gancio anteriore porta cesto, fig.9.

Agganciare i clip posteriori del cesto “A” al telaio, come indicato in figura 10, facendo attenzione ad inserire il perno, lato interno clip, nel foro sul telaio (fig.11).

MONTAGGIO BRACCIOLO DI PROTEZIONE

Montaggio bracciolo (fig. 12): allineare il bracciolo alle proprie sedi e premere da ambo i lati, un click vi indicherà il corretto aggancio.

Smontaggio (fig. 13): premere il pulsante “A” da ambo i lati del bracciolo e contemporaneamente tirare per rimuoverlo .

Apertura da un solo lato (fig. 14): premere il pulsante “A” da un lato del bracciolo e tirare per aprirlo a cancelletto.

MONTAGGIO SEDUTA (utilizzo come passeggero)

Montaggio seduta (fig. 15): Posizionare la seduta come indicato in figura (fronte strada).

Allineare e inserire il connettore della seduta nella propria sede del telaio. Un “click” indicherà il corretto aggancio.

AVVERTENZA: Prima dell’utilizzo, verificare, sollevando la seduta, che questa sia correttamente agganciata al telaio.

Smontaggio seduta (fig. 16): Premere il pulsante frontale, delle leva rimozione seduta e

mantenendolo premuto, spostare la leva di sgancio verso sinistra per sganciare la seduta dal telaio.

MONTAGGIO CAPOTTINA

Montaggio (fig. 17, 18): Inserire i supporti della capottina nelle proprie sedi sullo schienale da ambo i lati. Agganciare i bottoni automatici della capottina sul retro schienale (fig. 18).

Smontare (fig. 18, 19): Sganciare i bottoni automatici della capottina sullo schienale, premere i pulsanti di sblocco, in prossimità del segno sul lato esterno della seduta e sfilare la capottina verso l'alto.

MONTAGGIO COPRIGAMBE:

Montaggio coprigambe (fig. 20): Infilare il coprigambe sul telaio seduta, nella parte inferiore. Fissare alla struttura del passettino con i bottoni automatici.

MONTAGGIO PARAPIOGGIA PASSEGGINO

Montaggio parapioggia (fig. 21): Aprire la cerniera sul lato frontale del parapioggia e calzarlo sulla capottina. Infilare la parte anteriore, con bordo elastico, sotto il poggiatesta.

UTILIZZO

APERTURA PASSEGGINO (fig.22, 23, 24,25, 26)

Premere la leva "A", nella direzione indicata dalla freccia, per sganciare il "gancio di chiusura". Sollevare il manico verso l'alto, ripiegandolo all'indietro, per aprire il telaio. Un "click" indicherà la completa apertura. Sollevare il manubrio come indicato in figura 24.

Telaio correttamente aperto fig.25.

AVVERTENZA: assicurarsi che il passettino sia bloccato in posizione aperta.

Agganciare la seduta, vedere paragrafo "montaggio seduta"

Agganciare il bracciolo di protezione, vedere paragrafo "montaggio bracciolo"

Montaggio capottina, vedere paragrafo "montaggio capottina"

AVVERTENZA: Prima dell'utilizzo, verificare, sollevando la seduta, che questa sia correttamente agganciata al telaio (fig.26)

RUOTE PIROETTANTI

Il passettino è dotato di ruote anteriori piroettanti/fisse.

Ruote anteriori piroettanti (fig.27): Per rendere le ruote anteriori piroettanti, premere verso il basso la leva.

RUOTE ANTERIORI FISSE (fig.28): Spingere in avanti il passettino per orientare le ruote anteriori nel senso longitudinale e sollevare verso l'alto la leva di bloccaggio da ambo le ruote anteriori.

ATTENZIONE: Entrambe le ruote devono essere sempre contemporaneamente bloccate o sbloccate. Si consiglia di utilizzare le ruote fisse quando si percorrono terreni particolarmente accidentati. Le ruote in modalità piroettante, invece, sono consigliate per aumentare la manovrabilità del passeggino su fondo stradale normale.

FRENO DI STAZIONAMENTO

Azionare il freno (fig. 29): Premere il pedale "nero" del freno, spingere leggermente in avanti il passeggino per verificare che il freno sia correttamente azionato.

Disattivare il freno (fig. 30): Premere la leva di colore "blu".

AVVERTENZA: Azionate sempre i freni quando il passeggino è fermo o quando collocate/togliete il bambino dal passeggino.

REGOLAZIONE MANUBRIO

Regolazione manubrio (fig. 31): Il manubrio ha due posizioni. Sollevare la leva di regolazione "A" e ruotare il manubrio, come indicato dalla freccia in figura, per regolarlo alla posizione desiderata.

REGOLAZIONE POGGIPIEDI (fig. 32)

Premere i pulsanti "A" e regolare il poggiatesta nella posizione scelta.

REGOLAZIONE CAPOTTINA (fig. 33, 34, 35)

Regolazione capottina: Richiudere o spiegare la capottina per regolarla nella posizione desiderata. Spiegare la capottina in base alle vostre esigenze per proteggere il bambino dai raggi solari.

Attenzione: il bambino ha una pelle sensibile, NON lasciare mai il bambino con esposizione diretta ai raggi solari, assicuratevi sempre di aver regolato correttamente la capottina.

Ventilazione (fig. 35): Aprire la zip o la finestrella di ispezione, a seconda del modello acquistato, per ottenere una ventilazione all'interno del passeggino.

REGOLAZIONE ORIENTAMENTO SEDUTA (fig. 36):

ATTENZIONE: Al fine di non compromettere la stabilità del prodotto, durante le operazioni sotto riportate, è necessario posizionarsi su una superficie orizzontale e togliere ogni peso eventualmente agganciato al manubrio.

Azionare il freno di stazionamento prima di ruotare la seduta.

Tirare contemporaneamente verso l'esterno entrambe le leve di sblocco della seduta e ruotarla di 180°. Un click indicherà il bloccaggio nella nuova posizione.

AVVERTENZA: Assicurarsi sempre che la seduta sia correttamente bloccata nella posizione fronte strada o fronte genitore.

La seduta può essere regolata nella posizione fronte genitore o fronte strada.

Non utilizzare MAI la seduta in una posizione differente o non correttamente bloccata.

REGOLAZIONE SCHIENALE

Reclinare lo schienale (fig.37): Sollevare la leva di regolazione “A”, posta sul retro schienale e reclinarlo nella posizione desiderata, rilasciare la leva e assicurarsi del corretto bloccaggio.

Sollevare lo schienale (fig.38): Alzare lo schienale nella posizione desiderata, senza premere la leva. Assicurarsi del corretto bloccaggio prima dell’utilizzo.

Lo schienale è regolabile a più posizioni, due posizioni con la seduta orientata fronte strada, tre posizioni con la seduta orientata fronte genitore.

IMPORTANTE Per bambini con età inferiore a 6 mesi lo schienale deve sempre e solo essere utilizzato nella posizione più reclinata, orizzontale, seduta orientata fronte genitore (fig.39).

SGANCIARE LA SEDUTA

Rimozione seduta (fig.40): Premere il pulsante di bloccaggio “A” e contemporaneamente far scorrere la leva di sgancio “B”, rimuovere la seduta sollevandola.

IMBRACATURA DI SICUREZZA

Azionare il freno prima di collocare il bambino.

Sganciare l’imbracatura di sicurezza (fig.41): premere il pulsante “A” ed estrarre i componenti.

Agganciare l’imbracatura di sicurezza (fig.42): inserire la parte A nella parte B, un click vi indicherà il corretto aggancio

IMPORTANTE

La cintura “imbracatura” deve sempre e solo essere utilizzata con tutti i componenti agganciati. Assicurarsi che il bambino abbia sempre le cinture ben fissate e regolate a giusta misura.

AVVERTENZA: La cintura addominale è dotata di 2 anelli laterali da utilizzare per cinture addizionali in conformità alla norma BS 6684

REGOLAZIONE CINTURE DI SICUREZZA (fig. 43-48)

Le cinture sono regolabili per adattarsi alla corporatura del bambino. Utilizzare gli anelli regolatori, per regolare la cintura a giusta misura (fig. 43).

Nello schienale sono presente delle asole a varie altezze con dei lembi di cinghia per l’aggancio della cintura, da utilizzare in base alla statura del bambino.

Per una corretta regolazione l’aggancio della cintura pettorale sullo schienale deve risultare in prossimità delle spalle del bambino.

Per bambini di età inferiore ai 6 mesi utilizzare sempre le cinture pettorali, agganciata ai lembi nella posizione più bassa (fig. 44).

Utilizzare sempre le protezioni pettorali. Nascondere all’interno delle asole tessuto seduta i lembi, per aggancio cintura, non utilizzati.

Per riutilizzare questi lembi, sfilare dalle asole questi ultimi o per agevolare questa operazione, rimuovere parzialmente il tessuto laterale dalla scocca e infialare i lembi nelle asole scelte (fig. 49).

CHIUSURA PASSEGGINO (fig. 50-54)

Prima di richiudere il passeggino è necessario rimuovere la seduta.

Rimuovere la seduta, vedere paragrafo “sganciare seduta”

Rimuovere il bracciolo dalla seduta, vedere paragrafo “montaggio bracciolo di protezione”

Rimuovere la capottina, vedere paragrafo “montaggio capottina”

Premere la leva di regolazione schienale seduta e richiudere lo schienale verso la seduta, (fig 50)

Inserire la struttura seduta, il bracciolo, la capottina, all’interno della borsa da trasporto (fig 51)

Solleverare la leva “A” e mantenendola sollevata reclinare il manubrio, vedere (fig. 52)

Solleverare la leva di chiusura sul telaio del passeggino “A” e ripiegare il telaio verso la parte anteriore. Un click vi indicherà la corretta chiusura (fig. 53, 54).

NOTE: NON è possibile richiudere il passeggino con i complementi, seggiolino auto e navicella agganciati al telaio.

Il passeggino MYO Platinum può essere utilizzato con i seguenti complementi, navicella MYO Platinum e seggiolino auto MYO Platinum.

Rimuovere la seduta dal telaio (vedere paragrafo “sganciare seduta”) e montare l’adattatore sul telaio.

MONTAGGIO ADATTATORE

Montaggio (fig. 55-60)

Premere il tasto “A” dell’adattatore per sganciare la leva di bloccaggio, vedere fig 56.

Inserire la base dell’adattatore sulla base del telaio, nel senso indicato in figura fig. 57.

Dopo aver inserito completamente l’adattatore alla base richiudere il gancio di chiusura dell’adattatore verso la base, un “click” indicherà il corretto bloccaggio (fig. 58, 59).

Sollevare entrambe le staffe metalliche dell’adattatore in posizione verticale (fig. 60).

Un click indicherà il corretto bloccaggio.

Prima dell’utilizzo verificare che l’adattatore sia correttamente agganciato.

Smontaggio (fig. 61-64)

IMPORTANTE: Tirare verso l’esterno entrambe le staffe metalliche dell’adattare e ripiegarle verso la parte posteriore del telaio passeggino (lato manico).

Premere il pulsante di sbloccaggio “A” dell’adattatore, sollevare la leva di bloccaggio e sfilare l’adattatore dalla base, rimuovendolo verso la parte anteriore del telaio.

USO DEL COMPLEMENTO SEGGIOLINO AUTO O NAVICELLA.

IMPORTANTE: i complementi devono essere agganciati al telaio solo rivolti fronte genitore (fig. 65-66).

MONTAGGIO COMPLEMENTO SEGGIOLINO AUTO (fig. 67-71b)

Sollevare la staffa in plastica (fig. 67).

Allineare il dispositivo di aggancio del complemento con gli adattatori e premere verso il basso, un click indicherà il corretto aggancio del complemento al telaio passeggino completo di adattatori.

Prestare attenzione che da ambo i lati sia avvenuto correttamente l’aggancio (fig. 68, 69).

Agganciare, premendo verso il basso, il perno di plastica al dispositivo di aggancio posto sul telaio manubrio. (fig. 70, 71a).

Per agevolare questa operazione, avvicinare il manubrio al seggiolino (fig. 69) e inserire il perno, nel dispositivo di aggancio, premendo verso il basso (fig. 70). Assicurarsi del corretto aggancio (fig. 71a).

AVVERTENZA: Prima dell’utilizzo assicurarsi sempre del corretto aggancio del complemento. Sollevando il complemento, verso l’alto, non deve sganciarsi dal telaio passeggino.

RIMUOVERE IL COMPLEMENTO SEGGIOLINO AUTO (fig. 72-75)

Premere il tasto “A” di sgancio del perno di plastica. Tirare, nella direzione indicata in figura, prima la leva destra “B” poi, poi tirare la leva “C” e rimuovere il complemento sollevandolo tramite il manico.

MONTAGGIO COMPLEMENTO NAVICELLA (fig. 76-79)

Allineare il dispositivo di aggancio del complemento con gli adattatori e premente verso il basso, un click indicherà il corretto aggancio del complemento al telaio passeggero completo di adattatori. Prestare attenzione che da ambo i lati sia avvenuto correttamente l'aggancio.

Agganciare, premendo verso il basso, il perno in metallo, lato posteriore navicella, al dispositivo di aggancio posto sul telaio manubrio (fig.78, 79).

AVVERTENZA: Prima dell'utilizzo assicurarsi sempre del corretto aggancio del complemento. Sollevando il complemento, verso l'alto, non deve sganciarsi dal telaio passeggero.

RIMOZIONE COMPLEMENTO NAVICELLA (fig. 80-83):

Tirare, nella direzione indicata in figura, prima la leva destra "A" poi premere il tasto "B" di sgancio perno metallico, poi tirare la leva "C" e rimuovere il complemento sollevandolo tramite il manico.

CHIUSURA DEL PASSEGGINO CON ADATTATORE AGGANCIATO (fig. 84-88)

Rimuovere il complemento seggiolino auto/navicella.

Tirare verso l'esterno entrambe le staffe metalliche dell'adattare e ripiegarle verso la parte posteriore del telaio passeggero (lato manico).

Sollevare la leva "A" e mantenendola sollevata reclinare il manubrio, vedere fig. 96

Sollevare la leva di chiusura sul telaio del passeggero "A" e ripiegare il telaio verso la parte anteriore. Un click vi indicherà la corretta chiusura (fig. 87, 88).

IMPORTANTE: LEGGERE ATTENTAMENTE LE ISTRUZIONI PRIMA DELL'USO E CONSERVARLE PER RIFERIMENTI FUTURI.

AVVERTENZA: SIETE RESPONSABILI DELLA SICUREZZA DEL VOSTRO BAMBINO.

AVVERTENZA: Non lasciate mai il bambino incustodito. Tenete sempre sotto controllo il bambino quando collocato nel passeggino.

AVVERTENZA:: Nelle operazioni di apertura e chiusura, assicurarsi che il bambino sia a debita distanza per evitare ferimenti.

AVVERTENZA: Non consentire al bambino di giocare con questo prodotto.

AVVERTENZA: Utilizzare sempre il sistema di ritenuta.

AVVERTENZA: Questo passeggino è adatto a bambini con peso massimo 15 kg.

Per bambini di età inferiore a 6 mesi, utilizzare sempre e solo il passeggino con lo schienale completamente reclinato o collocare il complemento utilizzando gli adattatori inclusi.

AVVERTENZA: Se il passeggino è utilizzato con il complemento, verificarne il corretto aggancio.

Per neonati, non regolate lo schienale nella posizione verticale, da seduto (dovrebbe essere regolato nella posizione reclinata) in quanto il bambino a quest'età non ha la capacità di tenere la testa eretta.

AVVERTENZA: Usate sempre le cinture di sicurezza, per evitare che il bambino possa ferirsi in modo grave cadendo o scivolando dal passeggino.

Controllate regolarmente che le cinture siano correttamente agganciate, non danneggiate o sfilacciate.

AVVERTENZA: Assicuratevi che il vostro bambino indossi sempre le cinture di sicurezza in modo corretto e che le stesse siano ben regolate. Le cinture sono provviste di anelli a forma "D", necessarie per il fissaggio di altre cinture, conformi alle norme BS 6684 o BS EN 13210, per la distribuzioni in mercati esteri, se richieste da un regolamento interno.

AVVERTENZA:Prima dell'uso assicurarsi che i meccanismi di aggancio della navicella o della seduta passeggino o del seggiolino auto siano ingaggiati correttamente.

AVVERTENZA: Il passeggino è progettato per il trasporto di un solo bambino.

AVVERTENZA:Questo prodotto non è idoneo per essere usato da adulti che corrono o pattinano o praticano altre attività sportive similari.

AVVERTENZA: Assicurarsi che la seduta sia correttamente agganciata alla struttura prima dell'uso.

AVVERTENZA: Lo spessore dell'imbottitura del sedile non può superare i 25 mm.

AVVERTENZA: Quando il passeggino viene chiuso, aperto o effettuate regolazioni, tenere il bambino lontano dalle parti mobili.

AVVERTENZA: Un carico appeso alla maniglia può pregiudicare la stabilità del passeggino.

AVVERTENZA: Azionate sempre i freni quando il passeggino è fermo o quando collocate/togliete il bambino dal passeggino.

AVVERTENZA: Non richiudere o chiudere parzialmente il passeggino con all'interno il bambino.

Il passeggino è dotato di cestino per il trasporto di 4 kg di merce che deve essere distribuita in modo uniforme.

Il montaggio deve essere eseguito da una persona adulta.

Solo una persona adulta può regolare il meccanismo di regolazione dello schienale.

Non utilizzare il passeggino se un componente o una parte è rotta, danneggiata o mancante.

Non permettere al bambino di arrampicarsi sul passeggino, può renderlo instabile.

Questo prodotto richiede una manutenzione regolare da parte dell'utente.

Non utilizzate pezzi di ricambio o accessori non forniti o approvati dal fabbricante, in quanto potrebbero rendere il passeggino poco sicuro.

Un carico eccessivo, la chiusura incorretta e l'uso di accessori o componenti di ricambio non approvati potrebbero danneggiare o rompere il passeggino e potrebbero rendere il prodotto pericoloso.

Non sovraccaricate il passeggino con altri bambini, merce o accessori. Le borse e altri oggetti non devono essere appesi alla maniglia.

Non lasciate mai il parapigioggia fissato al passeggino in casa, in un ambiente caldo o vicino ad una fonte di calore in quanto il bambino potrebbe soffrire di caldo eccessivo.

Assicuratevi che tutti gli utenti abbiano familiarità con il funzionamento del prodotto.

L'apertura e la chiusura avviene facilmente, non richiede sforzi eccessivi. Se non è così, non forzate il meccanismo - fermatevi e leggete le istruzioni.

Non utilizzate il passeggino per un uso diverso da quello per il quale è stato progettato.

Non permettete al vostro bambino di salire, senza aiuto, nel passeggino, di giocare con il passeggino o penzolarsi dallo stesso.

Tenete sempre il passeggino quando state vicino a veicoli o treni in movimento. Anche con i freni azionati, la corrente d'aria causata dal veicolo in movimento potrebbe spostare il passeggino.

State attenti quando salite o scendete da un cordolo.

Togliete i bambini e chiudete il passeggino quando salite o scendete le scale o le scale mobili.

Assicuratevi che il passeggino chiuso sia tenuto lontano dai bambini in modo che non possa cadere e causare ferite.

Non utilizzare accessori o complementi non inclusi, come per esempio seggiolini per bambini, borse, ganci, vassoi, ecc. oltre a quelli approvati dal fabbricante in quanto potrebbero rendere il passeggino poco sicuro.

Non utilizzare pedane aggiuntive, per il trasporto di un bambino.

AVVERTENZA: Il vostro passeggino soddisfa i requisiti previsti dalle norme di sicurezza e con un uso corretto e un'adeguata manutenzione manterrà le sue prestazioni inalterate per diversi anni.

Il telaio è robusto ma può danneggiarsi se le ruote posteriori continuano ad essere sottoposte a forti impatti scendendo gradini o cordoli. Gli impatti continui causeranno dei danni.

Se il vostro bambino indossa scarpe dure, queste potrebbero danneggiare il tessuto morbido.

Riporre il passeggino bagnato, può causare la formazione di muffa.

Se il passeggino è esposto all'umidità, o bagnato, asciugatelo con un panno morbido, aprite completamente il passeggino e lasciatelo asciugare prima di riporlo.

Tenete il vostro passeggino in un luogo asciutto e sicuro.

Non lasciate il passeggino al sole per periodi prolungati - alcuni tessuti potrebbero sbiadirsi.

Evitare il contatto del passeggino con acqua salina per prevenire la formazione di ruggine.

Non utilizzare il passeggino in spiaggia.

L'utilizzo del seggiolino auto con il telaio non sostituisce una culla o un letto. Quando il bambino ha bisogno di dormire, è più opportuno utilizzare una culla o un letto, il seggiolino auto non è progettato per lunghi periodi di sonno.

COMPONENTS

- A. Hood
- B. Button to remove the seat
- C. "Closing hook" lever
- D. Handlebar regulation lever
- E. Handlebar
- F. Belts
- G. Buckle
- H. Bumper bar
- I. Seat extension button
- L. Seat extension button
- M. Basket
- N. Brake
- O. Front wheels
- P. Rear wheels
- Q. Backrest adjustment handle
- T. Swivel wheel movement locking lever
- S. Adjusting the direction of the seat



Pushchair fitted with rear wheels and tyres, complete with inner tube and hand pump.

IMPORTANT: If you find that the tyres are flat when you buy the pushchair, you can pump them up easily using the pump supplied. The tyres should not be pumped up too much. Follow the indications given on the side of the tyre.

Any differences noted between the figures shown and the actual product do not invalidate the product, but are due to modifications made in order to improve the quality of the product.

OPENING (fig. 1, 2, 3, 4)

Press lever “A”, in the direction of the arrow to release the “fastening hook”.

Lift the handle upwards, folding it backwards to open out the chassis.

A click will show that it has been opened out fully. Lift the handle as shown in figure 4.

Chassis opened out correctly fig 4.

WARNING: make sure the chassis is locked in the open position.

FRONT WHEELS

Fitting the front wheels (fig. 5): Lift the chassis with one hand and insert the front wheels, with the locking lever turned upwards on the wheel hub, as shown in figure. A click will indicate that it has been fitted correctly. Check that both the wheels have been fastened correctly, if they are pulled downwards they should not be released.

Removing the front wheels (fig. 6): press the locking device “A” and keeping it pressed, remove the wheel from the hub.

REAR WHEELS

Fitting the rear wheels (fig. 7): Insert the wheel pin in the hole, a click will indicate it has been fastened in place. Make sure that the wheel has been secured correctly, it should not come away when it is pulled outwards. Repeat the operation for both wheels.

Removing the rear wheels (fig. 8): Press the button “A” on the wheel hub and, at the same time, remove the wheel.

FITTING THE LOWER BASKET (fig.9,10, 11)

Insert the metal clip of the basket in the front basket holding hook, fig.9.

Fasten the rear clips of the basket “A” to the chassis as shown in figure 10, taking care to insert the pin on the inner side of the clip, in the hole on the chassis (fig.11).

FITTING THE BUMPER BAR

Fitting the bumper bar (fig. 12): line the bumper bar up with the slots and press on both sides. A click indicates that it has been fastened correctly.

Removing the bumper bar (fig. 13): press button “A” on both sides of the bumper bar and at the same time pull to remove it.

Opening the bumper bar on just one side (fig. 14): press button “A” on one side of the bumper bar and pull to open it like a gate.

FITTING THE SEAT - (for use as a pushchair)

Fitting the seat (fig.15): Position the seat as shown in the figure (forward facing). Line up and insert the seat connector in its housing on the chassis. A click will show that it has been fastened correctly.

WARNING: Before use, lift the seat to check that it has been secured correctly to the chassis.

Removing the seat (fig.16): Press the front button of the seat removal lever and keeping it pressed, move the release lever towards the left to release the seat from the chassis.

FITTING THE HOOD

Fitting the hood (fig. 17, 18): Insert the hood supports in their slots on both sides of the backrest. Fasten the press fasteners of the hood behind the backrest (fig. 18).

Removing the hood (fig. 18, 19): Undo the hood press fasteners on the backrest, press the release buttons near the mark on the outside of the seat and remove the hood by pulling it upwards.

FITTING THE FOOTMUFF

Fitting the footmuff (fig. 20): Insert the lower part of the footmuff on the seat of the chassis. Secure the footmuff to the chassis of the pushchair using the press fasteners.

FITTING THE PUSHCHAIR RAINCOVER

Fitting the rain cover (fig.21): Open the zip on the front side of the rain cover and place it over the hood. Insert the front part, with the elastic edging, under the footrest.

USE

OPENING THE PUSHCHAIR (fig.22, 23, 24, 25, 26)

Press lever “A”, in the direction shown by the arrow, to release the “fastening hook”.

Lift the handle upwards, folding it backwards to open out the chassis. A click will show that it has been opened out fully. Lift the handle as shown in figure 24.

Chassis opened out correctly fig.25

WARNING: *make sure the Stroller is locked in the open position.*

Fasten the seat, see the paragraph “Fitting the seat”.

Fasten the protective bumper bar, see the paragraph “Fitting the bumper bar”.

Fit the hood, see the paragraph “Fitting the hood”.

WARNING: *Before use, pull the seat upwards to check that it has been fastened correctly to the chassis (fig.26).*

SWIEL WHEELS

The stroller has swiel/fixed front wheels.

Swiel front wheels (fig. 27): to switch the front wheels to swielv mode, press the button.

Fixed frotn wheels (fig.28): Push the pushchair forwards so that the front wheels are positioned longitudinally and lift the blocking lever on both the front wheels.

WARNING: *both wheels must be locked or unlocked at the same time.*

It is recommended to use the fixed wheels on particulary uneven ground. It is recommended to use the swiel wheels on normal road surfaces as it makes it easier to manouevre.

PARKING BRAKE

To apply the brake (fig. 29): Press the brake lever “black”, push the pushchair forward gently to ensure the brake has been applied correctly.

To release the brake (fig. 30): Press the brake lever “blue”.

WARNING: Always operate the brakes when the pushchair is still or when you place baby in or take baby out of the pushchair.

ADJUSTING THE HANDLEBAR (fig.31)

The handlebar has two positions. Lift the regulating lever “A” and turn the handlebar as shown by the arrow in the figure, to adjust it to the required position.

ADJUSTING THE FOOTREST (fig. 32)

Press buttons “A” and adjust the footrest in the required position.

ADJUSTING THE HOOD (fig.33, 34, 35)

Extend the hood according to requirements to protect baby from the sun.

Note: baby's skin is very delicate. NEVER leave baby under direct sunlight. Always make sure that the hood has been adjusted correctly.

Ventilation (fig. 35): Open the zip or the viewing window, according to the model purchased, to ventilate the inside of the pushchair.

ADJUSTING THE DIRECTION OF THE SEAT (fig.36)

ATTENTION: In order not to compromise the stability of the product, during the operations described below, the pushchair should be placed on a flat surface and any weight hanging from the handlebar must be removed.

Operate the parking brake before turning the seat.

At the same time pull both the levers releasing the seat outwards and then turn the seat by 180°. A click will show that the seat has been locked in the new position.

WARNING: Always make sure that the seat has been secured correctly in the forward or rearward facing position. The seat can be adjusted in the rearward or forward facing positions. NEVER use the seat in any other position or if it has not been secured correctly.

ADJUSTING THE BACKREST

Reclining the backrest (fig.37): Lift the adjustment lever “A”, located on the back of the backrest and recline the backrest to the position required, release the lever and make sure the backrest has been secured correctly in place.

Lifting the backrest (fig.38): Lift the backrest to the required position, without pressing the lever. Make sure the backrest has been secured correctly in place before use.

The backrest can be adjusted to more different positions, two positions with the seat forward facing and three positions with the seat rearward facing.

WARNING: *for babies under 6 months of age, the backrest must be only in the fully reclined, horizontal position at all times, seat rearward facing (fig. 39).*

RELEASING THE SEAT

Removing the seat (fig. 40): Press the locking button “A” and at the same time slide the release lever “B”. Remove the seat by lifting it.

SAFETY HARNESS

Release the buckle (fig. 41): press button “A” and remove the components.

Fasten the buckle (fig. 42): by inserting part A in part B, a click will indicate that it has been fastened correctly.

IMPORTANT

The safety belt has to use always and only correctly fasten, including all components.

Make sure that the child had always the safety-belts well fixed and adjusted at the right point

WARNING: *The lap belt is provided with 2side rings to be used for additional belts in compliance with the standard BS 6684.*

ADJUSTING THE SAFETY HARNESS (fig. 43-48)

The safety harness can be adjusted to suit your child’s build. Use the adjustment rings to adjust the harness to the right size (fig. 43).

Some slots can be found at various heights in the backrest with strips of belt for fastening the harness for use according to the child’s build.

To adjust the harness correctly, the harness must be fastened on the backrest close to the child’s shoulders.

For children below 6 months of age, always use the harness, fastened to the strips of belt in the lowest position (fig. 44).

Always use the chest pads.

Hide the strips of belt that are not used to fasten the harness inside the slots in the seat fabric.

To use these strips of belt again, remove them from the slots or to make this operation easier, partially remove the fabric from the side of the body and insert the strips of belt in the chosen slots (fig. 49).

FOLDING THE PUSHCHAIR (fig. 50-54)

Before folding the pushchair, the seat must be removed.

Remove the seat, see the paragraph on “releasing the seat”.

Remove the bumper bar from the seat, see the paragraph on “fitting the bumper bar”.

Remove the hood, see the paragraph on “fitting the hood”.

Press the seat backrest adjustment lever and fold the backrest down towards the seat, (fig 50).

Insert the seat, the bumper bar and the hood inside the carry bag (fig 51).

Lift lever “A” and keeping it raised, fold the handlebar back, see (fig. 52)

Lift the folding lever on the pushchair chassis “A” and fold down the chassis towards the front. A click will show that the pushchair has been folded correctly (fig. 53, 54).

NOTE: It is NOT possible to fold the pushchair when the accessories such as the car seat and the carrycot are fastened to the chassis.

The MYO Platinum pushchair can be used with the following travel system accessories, MYO Platinum carrycot and MYO Platinum infant car seat.

Remove the seat from the chassis (see the paragraph “Fitting the seat”).

FITTING THE ADAPTER

Fitting the adapter (fig. 55-60)

Press button “A” on the adapter to release the locking lever, see fig. 56.

Insert the base of the adapter on the base of the chassis, in the direction shown in fig. 57.

Having fastened the adapter fully to the base, push the adapter fastening hook towards the base to close it, a click will show that it has been secured correctly (fig.58, 59).

Lift both the metal clips of the adapter to a vertical position (fig.60).

A click will show that it has been secured correctly.

WARNING: Before use, check that the adapter has been fastened correctly.

Removing the adapter (fig.61-64)

IMPORTANT: Pull both the metal clips of the adapter outwards and fold them towards the back of the pushchair chassis (handlebar end).

Press the release button “A” on the adapter, lift the blocking lever and remove the adapter from the base, taking it off from the front of the chassis.

USING THE INFANT CAR SEAT AND CARRYCOT TRAVEL SYSTEM ACCESSORIES

IMPORTANT: the travel system accessories must be secured to the chassis only in the parent-facing position (fig.65-66).

FITTING THE CAR SEAT ACCESSORY (fig.67-71b)

Lift the plastic clip (fig.67).

Line up the locking mechanism fitted on the accessory with the adapters and press downwards until a click is heard indicating that the accessory has been fastened correctly to the pushchair chassis complete with adapters. Make sure that the accessory has been fastened correctly on both sides (fig. 68, 69).

Connect the plastic pin to the connection device located on the handlebar frame by pressing downwards. (fig. 70, 71a).

To make this operation easier, bring the handlebar close to the car seat (fig. 69) and insert the pin in the connection device, pressing it downwards (fig. 70). Make sure it has been connected properly (fig. 71a).

WARNING: Before use, always make sure that the accessory has been secured correctly. When the accessory is lifted upwards it must not detach from the pushchair chassis.

REMOVING THE CAR SEAT ACCESSORY (fig.72-75)

Press button “A” to release the plastic pin. First pull the right-hand lever “B” and then lever “C” in the direction shown in the figure and remove the accessory by lifting it using the handle.

FITTING THE CARRY COT (fig. 76-79)

Line up the locking mechanism fitted on the accessory with the adapters and press downwards until a click is heard indicating that the accessory has been fastened correctly to the pushchair chassis complete with adapters. Make sure that the accessory has been fastened correctly on both sides.

Press the metal pin on the back of the carry cot downwards to secure it to the fastening device on the handlebar frame (fig.78, 79).

WARNING: Before use, always make sure that the accessory has been secured correctly. When the accessory is lifted upwards it must not detach from the pushchair chassis.

REMOVING THE CARRY COT (fig. 80-83)

Following the direction shown in the figure, pull first the right-hand lever “A” then press button “B” to release the metal pin, finally pull lever “C” and remove the carry cot, lifting it using the carry handle.

FOLDING THE PUSHCHAIR WITH ADAPTER ATTACHED (fig. 80-83)

Removing the car seat/carry cot

Pull both the metal clips of the adapter outwards and fold them towards the back of the pushchair chassis (handlebar end).

Lift lever “A” and keeping it raised, fold the handlebar back, see (fig. 86)

Lift the folding lever on the pushchair chassis “A” and fold down the chassis towards the front. A click will show that the pushchair has been folded correctly (fig. 87, 88).

WARNING

IMPORTANT: READ THESE INSTRUCTIONS CAREFULLY BEFORE USE AND KEEP THEM FOR FUTURE REFERENCE.

WARNING: A CHILD'S SAFETY IS YOUR RESPONSIBILITY.

WARNING: Never leave child unattended. Always keep child in view when in stroller.

WARNING: To avoid injury ensure that your child is kept away when unfolding and folding this product.

WARNING: Do not let your child play with this product.

WARNING: Always use the restraint system.

WARNING: This stroller is suitable for children with a maximum weight 15kg.

For babies under 6 months of age, only use the pushchair with the backrest fully reclined or fit the travel system accessory using the adapters provided.

If the pushchair is used with the accessory, make sure it has been fastened correctly.

WARNING: If the pushchair is used with the travel system accessory, make sure it has been fastened correctly.

For new born baby, do not recline seat back to sitting position (should be in full reclining position) as the baby doesn't have ability to control its head.

WARNING: Use seat belt, avoid serious injury from falling or sliding out Always.

WARNING: Ensure your child wears a correctly fitted and adjusted harness at all times.

D-rings are provided on the existing harness for the attachment of a separate safety harness approved to BS 6684 or BS En 13210 should this be required.

Verify regularly that the safety belts are correctly fastened, not damaged or frayed.

WARNING: Check that the pram body or seat unit or car seat attachment devices are correctly engaged before use.

WARNING: Only one child for one stroller.

WARNING: This product is not suitable for running or skating.

WARNING: Check that the seat unit attachment devices are correctly engaged before use.

WARNING: Do not add a mattress thicker than 25 mm.

WARNING: When folding, unfolding or adjusting before using stroller, keep child away from moving parts.

WARNING: Do not place or hang parcels, bags or accessories on any part of the stroller including the handle. Failure to comply with this warning may cause , hazardous, unstable conditions to exist.

WARNING: Always use the brakes when stroller is stopped.

WARNING: Never fold the stroller, not even partly, when your child is in it.

A basket is provided for the carriage of 4kg of goods, evenly distributed.

The product must be assembled by an adult.

Only the minder can operate the recline adjuster.

Never use the stroller if any part of it is damaged or any component is missing.

Do not allow children to play with or hang onto the stroller.

This vehicle requires regular maintenance by the user.

Do not use replacement parts or accessories other than those approved by the supplier as they may render the pushchair unsafe.

Overloading, incorrect folding, and the use of non-approved accessories or spare parts may damage or break this pushchair and could render the product unsafe. Read the instructions.

Do not overload this pushchair with additional children, goods or accessories. Bags and other items must not be hung from the handle.

Never leave rain covers on indoors, in a hot atmosphere or near a heat source as the baby could overheat.

Ensure all users are familiar with the products operation. It should always open and fold easy. If it does not, do not force the mechanism - stop and read the instructions.

Do not use your pushchair in a manner for which it is not designed.

Do not allow your child to climb unassisted into, play with or hang onto your pushchair.

Hold on to your pushchair when close to moving road vehicles or trains. Even with the brake on the draught from the vehicle may move the pushchair.

Exercise caution when mounting or dismounting a kerb.

Remove your children and fold the pushchair when ascending or descending stairs or escalators.

Ensure the folded pushchair is stored away from children so that it does not fall and cause injury.

Do not use replacement parts or accessories, e.g. child seats, bags, hooks, trays, rain covers etc. other than those approved by the supplier, they may render the pushchair unsafe.

Never carry a third child on your pushchair.

Do not use any platforms or attachments that allow transportation of third child.

CARE: Your pushchair has been designed to meet safety standards and with correct use and maintenance will give many years of trouble free performance.

The chassis is strong but will weaken should the back wheels be bumped down stairs or kerbs. continual impact will cause damage.

If your child wears hard shoes these might damage the soft fabric.

Storing a damp pushchair will encourage mildew to form.

After exposure to damp conditions, dry off with a soft cloth, open fully and allow to dry thoroughly before storing.

Store your pushchair in a dry, safe place.

Do not leave the pushchair in sunlight for prolonged periods - some fabrics may fade.

Prevent the stroller from coming into contact with salt water. It may cause the formation of rust and corrosion.

Do not use the stroller on the beach.

For car seats used in conjunction with a chassis, this vehicle does not replace a cot or a bed. Should your child need to sleep, then it should be placed in a suitable pram body, cot or bed. The infant car seat is not designed for long periods of sleep.

- A. Capote
- B. Bouton pour retirer le siège
- C. Levier « crochet de pliage »
- D. Levier réglage guidon
- E. Guidon
- F. Ceintures
- G. Boucle
- H. Bras d'appui de protection
- I. Bouton allongement du siège
- L. Allongement du siège
- M. Panier
- N. Frein
- O. Roues avant
- P. Roues arrière
- Q. Poignée réglage dossier
- R. Levier de blocage mouvement pivotant des roues
- S. Reglage orientation de l'assise



Poussette avec roues arrière équipées de pneus avec chambre à air et avec pompe à main en dotation.

IMPORTANT: Lorsque vous achetez votre poussette et que vous constatez que les pneus sont dégonflés, vous pouvez les gonfler facilement en utilisant la pompe en dotation. Nous vous recommandons de ne pas trop gonfler les pneus et de respecter les indications reportées sur le côté du pneu.

Dans le cas où vous devriez trouver des différences entre la figure et l'article acheté, c'est l'article qui fait foi car il nous est possible d'apporter des modifications au produit, ceci dans le but d'améliorer sa qualité.

OUVERTURE (fig. 1, 2, 3, 4)

Appuyer sur le levier "A", dans le sens indiqué par la flèche pour décrocher le "crochet de fermeture".

Soulever la poignée vers le haut, en la repliant sur l'arrière pour ouvrir le châssis. Un "clic" indiquera sa bonne ouverture. Soulever la poignée comme indiqué à la figure 4.

Châssis correctement ouvert selon fig. 4.

ROUES AVANT

Montage roues avant (fig. 5) Soulever le châssis avec une main et insérer les roues avant avec le levier de verrouillage tourné vers le haut sur le moyeu de roué, comme indiqué dans la figure. Un déclic indiquera que la roue a été engagée à fond correctement. Vérifier que les deux roues ont été engagées correctement, en tirant vers le bas elles ne doivent pas se décrocher.

Démontage roues avant (fig. 6): en appuyant sur le dispositif de verrouillage "A" et en continuant à appuyer, retirer la roue du moyeu.

ROUES ARRIÈRE

Montage roues arrière (fig. 7): Insérer l'axe de la roue dans le trou, un clic annoncera que l'enclenchement a été effectué. Assurez-vous que la roue est correctement accrochée, en tirant vers l'extérieur, elle ne doit pas se décrocher. Répéter l'opération pour les deux roues.

Démontage roues arrière (fig. 8): Appuyer sur le bouton "A" sur le moyeu de roue et simultanément retirer la roue.

MONTAGE PANIER INFÉRIEUR (fig. 9, 10, 11)

Insérer la bride métallique du panier dans le crochet antérieur du porte-panier, fig.9.

Accrocher les clips arrière du panier "A" au châssis comme indiqué à la figure 10, en faisant attention d'insérer la goupille, côté intérieur du clip, dans le trou du châssis (fig.11).

MONTAGE APPUI-BRAS DE PROTECTION

Montage appui-bras de protection (fig. 12): aligner l'appui-bras devant ses propres logements et appuyer sur les deux côtés, un clic indiquera que l'enclenchement a été effectué correctement.

Démontage appui-bras de protection (fig. 13): appuyer des deux côtés de l'appui-bras sur le bouton "A" et simultanément tirer pour l'enlever.

Ouverture d'un côté (fig. 14): appuyer sur le bouton "A" d'un seul côté de l'appui-bras et tirer pour l'ouvrir.

MONTAGE SIÈGE (emploi comme poussette)

Montage assise (fig.15): Positionner l'assise comme indiqué dans la figure (face à la route). Aligner et insérer le connecteur de l'assise dans le propre siège du châssis. Un clic indiquera que l'accrochage a été effectué correctement.

Attention: En soulevant l'assise, nous vous recommandons de vérifier, avant l'emploi, que l'assise a été correctement accrochée au châssis.

Démontage de l'assise (fig.16): Appuyer sur le bouton frontal du levier de démontage de l'assise et tout en maintenant appuyé, déplacer le levier de décrochage vers la gauche pour décrocher

MONTAGE

l'assise du châssis.

MONTAGE CAPOTE

Montage (fig. 17, 18): insérer les supports de la capote dans ses propres sièges qui se trouvent des deux côtés du dossier. Accrocher les boutons automatiques de la capote sur l'arrière du dossier (fig. 18).

Démontage (fig. 18, 19): Décrocher les boutons automatiques de la capote qui se trouvent sur le dossier, appuyer sur les boutons de déblocage à proximité du marquage sur le côté extérieur du siège et retirer la capote en la soulevant.

MONTAGE COUVRE-JAMBES

Montage couvre-jambes (fig. 20): Insérer le couvre-jambes sur le châssis siège, dans la partie inférieure. Fixer le couvre-jambes à la structure de la poussette avec les boutons automatiques.

MONTAGE HABILLAGE PLUIE DE LA POUSSETTE

Montage habillage pluie (fig.21): Ouvrir la fermeture éclair qui se trouve sur le côté avant de l'habillage pluie et bien recouvrir la capote. Placer la partie avant avec bord élastique sous le repose-pieds.

EMPLOI

OUVERTURE POUSSETTE (fig.22, 23, 24, 25, 26)

Appuyer sur le levier "A", dans le sens indiqué par la flèche, pour décrocher le "crochet de fermeture".

Soulever la poignée vers le haut en la pliant vers l'arrière pour ouvrir le châssis. Un clic indiquera sa bonne ouverture. Soulever la poignée comme indiqué à la figure 24.

Le châssis est ouvert correctement fig.25

ATTENTION: vérifier que la poussette est bloquée en position ouverte.

Accrocher l'assise, se reporter à la section "montage siège"

Accrocher l'arceau de maintien, se reporter à la section "appui-bras de protection"

Montage capote, se reporter à la section "montage capote"

ATTENTION: En soulevant l'assise, nous vous recommandons de vérifier, avant l'emploi, que l'assise a été correctement accrochée au châssis (fig.26)

ROUES PIVOTANTES

La poussette est équipée de roues avant pivotantes/fixes.

Roues avant pivotantes (fig.27): Pour rendre les roues avant pivotantes, pousser le bouton avant vers le bas.

Pour bloquer le mouvement de pivotement (fig.28): Pousser en avant la poussette pour orienter les roues avant dans le sens longitudinal et soulever vers le haut le levier de blocage des deux roues avant.

ATTENTION: Les deux roues doivent toujours être bloquées ou débloquées en même temps. Il est conseillé d'utiliser les roues fixes en cas de terrains particulièrement accidentés. Les roues pivotantes sont en revanche conseillées pour améliorer la manoeuvrabilité de la poussette sur une route normale.

FREIN DE STATIONNEMENT

Verrouillage du frein (fig.29): appuyer sur le levier “noire” du frein, pousser légèrement en avant la poussette pour vérifier que le frein est correctement enclenché.

Déverrouillage du frein (fig.30): appuyer sur le levier “bleue”.

AVERTISSEMENT: Enclenchez systématiquement les feins quand la poussette est à l'arrêt et retirez l'enfant de la poussette quand vous la rangez

REGLAGE GUIDON (fig.31)

Le guidon est réglable sur 2 positions. Soulever le levier de réglage “A” et faire tourner le guidon comme indiqué par la flèche dans la figure pour le régler sur la bonne position.

RÉGLAGE REPOSE-PIEDS (fig.32)

Appuyer sur les boutons “A” et régler le repose-pieds dans la position souhaitée.

RÉGLAGE DE LA CAPOTE (fig.33, 34, 35)

Remonter la capote selon vos exigences pour protéger bébé des rayons solaires.

ATTENTION: Bébé a une peau très sensible, les peaux des bébés ne doivent JAMAIS être exposées directement aux rayons solaires, assurez-vous toujours que la capote a été ajustée correctement.

Ventilation (fig35): Ouvrir la fermeture éclair ou la fenêtre de surveillance, selon le modèle que vous avez acheté, pour obtenir une ventilation à l'intérieur de la poussette.

REGLAGE ORIENTATION DE L'ASSISE (fig.36)

ATTENTION: Afin de ne pas compromettre la stabilité de l'article pendant les opérations cidessous reportées, il est nécessaire de se positionner sur une surface horizontale et de retirer tout éventuel poids qui pourrait être éventuellement accroché au guidon.

Enclenchez le frein de parking avant de faire tourner l'assise.

Tirez en même temps vers l'extérieur les deux leviers de déblocage de l'assise et la faire tourner à 180°. Un clic indiquera que le blocage dans la nouvelle position a été effectué.

AVERTISSEMENT: *Assurez-vous toujours que l'assise a été bloquée correctement soit dans la position face à la route ou face aux parents.*

L'assise peut être réglée dans la position face à la route ou face aux parents. Ne JAMAIS utiliser l'assise dans une position différente ou bien si celle-ci n'est pas correctement bloquée.

REGLAGE DOSSIER

Inclinaison du dossier (fig. 37): Soulever le levier de réglage "A", qui se trouve sur la partie arrière du dossier et l'incliner dans la position désirée, relâcher le levier et s'assurer que le blocage a été effectué correctement.

Mise en place du dossier (fig. 38): Lever le dossier sur la bonne position, sans appuyer sur le levier. S'assurer que le blocage a été effectué correctement avant l'emploi.

Le dossier est réglable en plus positions, sur deux positions avec l'assise orientée face-route et sur trois positions avec l'assise orientée face-parent.

IMPORTANT: *Le dossier pour les enfants âgés de moins de 6 mois doit être ajusté toujours et exclusivement dans la position la plus inclinée, horizontale. (fig. 39).*

DECROCHAGE DE L'ASSISE

Décrochage de l'assise (fig. 40): Appuyer sur le bouton de blocage "A" et déplacer en même temps le levier de décrochage "B", retirer l'assise en la soulevant.

ENTREJAMBE DE SÉCURITÉ

Verrouiller le frein avant de placer l'enfant.

Décrocher la boucle (fig. 41): appuyer sur le bouton "A" et enlever les composants

Accrocher la boucle (fig. 42): en insérant la partie A dans la partie B, un clic indiquera que l'enclenchement a été effectué correctement.

AVERTISSEMENT:

Le "harnais" doit toujours être utilisé avec tous les composants accrochés selon illustration. Veillez à ce que l'enfant ait toujours la ceinture de sécurité fermée et ajustée à sa taille.

AVERTISSEMENT: *La ceinture abdominale est pourvue de deux anneaux latéraux qui devront être utilisés pour des ceintures supplémentaires en conformité à la norme BS 6684.*

RÉGLAGE DES HARNAIS DE SÉCURITÉ (fig. 43-48)

Les harnais sont réglables pour s'adapter à la morphologie de l'enfant. Utiliser les anneaux de réglage pour ajuster parfaitement le harnais à la bonne longueur (fig. 43).

Des boutonnères de hauteurs différentes avec des morceaux de ceinture se trouvent sur le dossier pour l'accrochage du harnais et devront être utilisées en fonction de la corpulence de l'enfant. Pour un bon réglage l'accrochage du harnais d'épaules sur le dossier doit se trouver à proximité des épaules de l'enfant.

Pour les enfants de moins de 6 mois, on recommande de toujours utiliser les harnais d'épaules qui sont accrochés dans la position la plus basse (fig. 44).

On recommande de toujours utiliser les harnais d'épaules en les accrochant.

Cacher à l'intérieur des boutonnères du tissu assise les morceaux de ceinture qui ne sont pas utilisés pour l'accrochage du harnais.

Pour utiliser de nouveau ces morceaux de ceinture il suffit de les retirer des boutonnères, pour simplifier cette opération, il suffira de retirer partiellement le tissu latéral de la coque et de placer les morceaux de ceinture dans les boutonnères de votre choix (fig. 49).

FERMETURE POUSSETTE (fig. 50-54)

Avant de plier la poussette il est nécessaire de retirer l'assise.

Pour retirer l'assise, se reporter au paragraphe "détachement de l'assise".

Pour retirer l'arceau de maintien de l'assise se reporter au paragraphe "montage appui-bras de protection".

Pour retirer la capote, se reporter au paragraphe "montage de la capote".

Appuyer sur le levier de réglage du dossier de l'assise et refermer le dossier vers l'assise (fig. 50)

Placer la structure de l'assise, l'arceau de maintien et la capote à l'intérieur du sac de transport (fig. 51)

Soulever le levier "A" et en le maintenant soulevé incliner la poignée, se reporter à la (fig. 52)

Soulever le levier de fermeture sur le châssis de la poussette "A" et plier le châssis vers la partie avant. Un clic indiquera que le pliage a été effectué correctement (fig. 53, 54).

NOTES: Il n'est PAS possible de plier la poussette si les compléments, siège-auto et nacelle, sont accrochés au châssis.

La poussette MYO Platinum peut être utilisée avec les compléments suivants, nacelle MYO Platinum et siège auto MYO Platinum.

Retirer le siège du châssis (se reporter au paragraphe Installation du siège).

MONTAGE ADAPTATEUR

Montage (fig.55-60):

Appuyer sur la touche "A" de l'adaptateur pour décrocher le levier de blocage, se reporter à la fig. 56.

Placer la base de l'adaptateur du châssis, dans le sens qui est indiqué dans la figure fig. 57.

Après avoir placé entièrement l'adaptateur sur la base, refermer le crochet de fermeture de l'adaptateur vers la base, un "clic" indiquera que le blocage a été effectué correctement (fig.58, 59).

Il suffit de soulever les deux brides métalliques de l'adaptateur dans la position verticale (fig.60).

Un clic indiquera que le blocage a été effectué correctement.

Il est recommandé de vérifier, avant tout emploi, que l'accrochage a été effectué correctement.

Démontage (fig.61-64):

IMPORTANT: Tirer vers l'extérieur les deux brides métalliques de l'adaptateur et les plier vers la partie arrière du châssis de la poussette (côté poignée).

Appuyer sur le bouton de déblocage "B" de l'adaptateur, soulever le levier de blocage et retirer l'adaptateur de la base en le déplaçant vers la partie avant du châssis.

EMPLOI DU COMPLÉMENT SIÈGE AUTO OU NACELLE

IMPORTANT: les compléments doivent être accrochés au châssis exclusivement tournés face-parent (fig. 65-66).

MONTAGE COMPLÉMENT SIÈGE AUTO (fig. 67-71b):

Soulever le support de plastique (fig.67)

Aligner et insérer l'adaptateur de droite et de gauche dans l'emplacement correspondant sur le châssis de la poussette.

Appuyer jusqu'à sentir un clic qui indiquera que son installation est correcte (fig. 68, 69).

Accrocher, en appuyant vers le bas, le pivot en plastique au dispositif d'accrochage placé sur le châssis guidon (fig. 70, 71b).

Pour faciliter cette opération, on rapproche le guidon au siège auto (fig. 69) et on introduit le pivot dans le dispositif d'accrochage, en appuyant vers le bas (fig. 70).

S'assurer que l'accrochage a été effectué correctement (fig. 71a).

AVERTISSEMENT: Avant toute utilisation, s'assurer toujours que les deux adaptateurs ont été correctement accrochés au châssis, en les soulevant ils ne doivent pas se décrocher.

DÉMONTAGE COMPLÉMENT SIÈGE AUTO (fig.72-75)

Appuyer sur le bouton "A" de décrochage du pivot en plastique. Tirer, dans la direction indiquée sur la figure, d'abord le levier droit "B" et puis ensuite le levier "C" et enlever le complément en le soulevant à l'aide de la poignée.

MONTAGE NACELLE (fig. 76-79)

Aligner et insérer l'adaptateur de droite et de gauche dans l'emplacement correspondant sur le châssis de la poussette.

Appuyer jusqu'à sentir un clic qui indiquera que son installation est correcte.

Accrocher, en appuyant vers le bas, la cheville en métal, côte arrière de la nacelle, au dispositif d'accrochage placé sur le châssis guidon (fig.78, 79).

AVERTISSEMENT: Avant toute utilisation, s'assurer toujours que les deux adaptateurs ont été correctement accrochés au châssis, en les soulevant ils ne doivent pas se décrocher.

RETRAIT DE LA NACELLE (fig. 80-83):

Tirer dans le sens qui est indiqué dans la figure, d'abord le levier droit "A" puis appuyer sur la touche "B" de décrochage de la cheville en métal, puis tirer le levier "C" et retirer la nacelle en la soulevant à l'aide de la poignée.

FERMER LA POUSSETTE AVEC L'ADAPTATEUR (fig. 84-88)

Retrait du siège auto/nacelle

Tirer vers l'extérieur les deux brides métalliques de l'adaptateur et les plier vers la partie arrière du châssis de la poussette (côté poignée).

Soulever le levier "A" et en le maintenant soulevé incliner la poignée, se reporter à la fig. 86

Soulever le levier de fermeture sur le châssis de la poussette "A" et plier le châssis vers la partie avant. Un clic indiquera que le pliage a été effectué correctement (fig. 87, 88).

IMPORTANT: LIRE LES INSTRUCTIONS SUIVANTES ATTENTIVEMENT AVANT UTILISATION ET LES CONSERVER POUR LES BESOINS ULTÉRIEURS DE RÉFÉRENCE.

AVERTISSEMENT: VOUS ETES RESPONSABLES DE LA SECURITE DE VOTRE ENFANT.

AVERTISSEMENT: Ne laissez jamais votre enfant sans surveillance. Il faut toujours être vigilant quand l'enfant est installé dans sa poussette.

AVERTISSEMENT: Lors des opérations d'ouverture et de fermeture, s'assurer que l'enfant se trouve à une distance suffisante pour éviter d'être blessé.

AVERTISSEMENT: Ne pas laisser l'enfant jouer avec ce produit.

AVERTISSEMENT: Toujours utiliser le système de retenue.

AVERTISSEMENT: Cette poussette convient aux enfants avec un poids max. de 15 kg.

Pour des enfants âgés de moins de 6 mois, le dossier de la poussette doit toujours et exclusivement être utilisé complètement incliné ou bien il faut placer le complément en utilisant les adaptateurs.

Si la poussette est utilisée avec le complément, vérifier que l'enclenchement a été effectué correctement.

AVERTISSEMENT: Si la poussette est utilisée avec le complément, vérifier que l'enclenchement a été effectué correctement.

Pour les nouveau-nés, le dossier ne doit jamais se trouver dans la position verticale même quand ils sont dans la position assise (le dossier de la poussette devrait être réglés sur la position inclinée) étant donné que bébé n'est pas en mesure de tenir la tête droite.

AVERTISSEMENT: Utilisez toujours les ceintures de sécurité pour éviter que l'enfant puisse se faire mal en tombant ou en basculant de la poussette.

Assurez-vous régulièrement que les ceintures sont bien accrochées, qu'elles ne sont pas endommagées ou effilochées.

AVERTISSEMENT: Assurez-vous que votre enfant endosse toujours les ceintures de sécurité de façon correcte et qu'elles sont bien ajustées. Les ceintures sont équipées d'anneaux en forme de "D", nécessaires pour le fixage d'autres ceintures, conformes aux normes BS 6684 ou BS EN 13210 pour la distribution sur les marchés étrangers, si un règlement interne l'exige.

AVERTISSEMENT: Avant l'utilisation, s'assurer que les mécanismes de fixation de nacelle ou de l'assise de la poussette ou du siège-auto sont correctement enclenchés.

AVERTISSEMENT: La poussette est conçue pour le transport d'un seul enfant.

AVERTISSEMENT: Ce produit ne doit pas être utilisé par des adultes qui courent ou patinent ou pratiquent des activités sportives similaires.

AVERTISSEMENT: Avant l'emploi s'assurer que l'assise est accrochée correctement à la structure.

AVERTISSEMENT: L'épaisseur du rembourrage du siège ne doit pas dépasser 25 mm.

AVERTISSEMENT: Quand on ferme ou ouvre ou ajuste la poussette, il faut éloigner l'enfant des parties mobiles.

AVERTISSEMENT: Une charge accrochée au guidon ou à la poignée de la poussette peut compromettre la stabilité de la poussette.

AVERTISSEMENT: Activer toujours les freins quand la poussette est à l'arrêt ou bien lorsque vous installez ou retirez l'enfant de la poussette.

AVERTISSEMENT: Ne jamais fermer, même partiellement, la poussette lorsque l'enfant y est installé à l'intérieur.

La poussette est dotée d'un panier pour le transport de 4 kg de marchandise qui doivent être distribués uniformément.

Le montage doit être effectué par une personne adulte.

Seulement une personne adulte peut régler le mécanisme de réglage du dossier.

Ne pas utiliser la poussette si un composant ou seulement une partie du composant est cassé

endommagé ou manquant.

Ne pas permettre à l'enfant de grimper sur la poussette qui perdrait ainsi de sa stabilité.

Ce produit exige un entretien régulier de la part du consommateur.

N'utilisez pas de pièces de rechange ou accessoires qui n'ont pas été fournis ou approuvés par le fabricant pour ne pas compromettre la sécurité de la poussette.

Une charge excessive, la fermeture incorrecte et l'emploi d'accessoires ou composants de rechange non approuvés pourraient endommager ou rompre la poussette et pourraient ainsi rendre le produit dangereux.

Ne pas surcharger la poussette avec d'autres enfants, des marchandises ou accessoires. Les sacs ou autres objets ne doivent pas être accrochés à la poignée.

Ne jamais laisser le protège-pluie fixé à la poussette quand vous vous trouvez à l'intérieur d'une maison, dans une pièce chaude ou près d'une source de chaleur car l'enfant pourrait souffrir d'un excès de chaleur.

Assurez-vous que toutes les personnes qui se serviront de la poussette connaissent bien le fonctionnement du produit.

L'ouverture et la fermeture se font facilement, elles ne demandent pas d'efforts particuliers. Dans le cas contraire, ne pas forcer le mécanisme - réfléchissez et lisez les instructions.

Ne pas se servir de la poussette pour une utilisation différente de celle pour laquelle le produit a été conçu.

Ne permettez pas à l'enfant d'aller s'asseoir, sans aide, dans la poussette, de jouer avec la poussette ou de se pendre à celle-ci.

Ne lâchez pas la poussette quand vous vous trouvez à proximité de véhicules ou trains en mouvement. Même si le frein a été activé, le courant d'air provoqué par le véhicule en mouvement pourrait déplacer la poussette.

Faites toujours bien attention quand vous montez ou descendez d'un trottoir .

Retirez les enfants et fermez la poussette lorsque vous montez ou descendez les escaliers ou les escaliers mécaniques.

Assurez-vous que la poussette fermée se trouve loin de la portée des enfants car sa chute pourrait causer des blessures.

Ne pas utiliser d'accessoires ou compléments qui n'ont pas été inclus, comme par exemple sièges pour enfants, sacs, crochets, plateaux etc, utiliser uniquement ceux qui ont approuvés par le fabricant pour ne pas compromettre la sécurité de la poussette.

Ne pas ajouter de planches supplémentaires pour le transport d'un deuxième enfant.

ATTENTION: Votre poussette répond aux exigences prévues par les normes de sécurité et avec un emploi correct et un entretien adéquat, elle maintiendra ses performances inaltérées pour plusieurs années.

Le châssis est robuste mais il pourrait s'endommager si les roues postérieures continuent à être soumises à des chocs intenses en descendant les marches ou les trottoirs. Les chocs continus causeront des dommages. Si votre enfant porte des chaussures dures, celles-ci pourraient endommager le tissu souple de la poussette.

Ne pas ranger la poussette encore mouillée pour éviter toute formation de moisissures.

Si votre poussette est exposée à l'humidité ou bien mouillée, séchez-la à l'aide d'un chiffon souple, ouvrez complètement la poussette et séchez-la avant de la ranger.

Rangez votre poussette dans un milieu sec et sûr. Ne laissez pas la poussette au soleil pour de longues périodes - certains tissus pourraient se décolorer.

Éviter le contact de la poussette avec l'eau saline pour prévenir la formation de rouille.

Ne pas utiliser la poussette à la plage.

- A. Haube
- B. Druckknopf, um die Sitzfläche zu entfernen
- C. Hebel "Verschlusshaken"
- D. Hebel zur Einstellung des Griffes
- E. Griff
- F. Gurte
- G. Schnalle
- H. Schutzarmlehne
- I. Druckknopf zum Ausbau der Sitzfläche
- L. Ausbau der Sitzfläche
- M. Körbchen
- N. Bremse
- O. Vorderräder
- P. Hinterräder
- Q. Griff zum Einstellen des Rückenteiles
- R. Hebel zur Befestigung der Drehbewegung der Räder
- S. Einstellung sitzausrichtung



Buggy mit Hinterrädern mit Luftkammer und mitgelieferter Handpumpe ausgestattet.

WICHTIG: Wenn die Reifen beim Kauf des Buggies nicht aufgepumpt sind, können Sie sie leicht durch Benutzung der mitgelieferten Pumpe aufpumpen. Es empfiehlt sich, die Reifen nicht übermäßig aufzupumpen, sondern die Angaben zu berücksichtigen, die auf der Seite des Reifens angegeben sind.

Falls Unterschiede zwischen der Abbildung und dem Produkt auftreten, so ist das Produkt selbst gültig, weil Änderungen möglich sind, die das Produkt qualitativ verbessern sollen.

ÖFFNUNG (Abb. 1, 2, 3, 4):

Den Hebel "A" in Pfeilrichtung drücken, um den "Verschlusshaken" auszuhaken.

Den Griff nach oben heben, ihn nach hinten zurück drücken, um den Rahmen zu öffnen.

Ein "Klick" wird die vollständige Öffnung angeben. Den Griff anheben, wie in Abbildung 4 angegeben.

Korrekt geöffneter Rahmen, Abb. 4.

WARNUNG: *Vergewissern Sie sich, dass der Sportwagen in geöffneter Position blockiert ist.*

VORDERRÄDER

Montage der Vorderräder (Abb. 5): Den Rahmen mit einer Hand anheben und die Vorderräder einfügen. Dabei soll der Befestigungshebel auf der Nabe des Rades nach oben zeigen, wie in der Abbildung. Ein Geräusch zeigt Ihnen das korrekte Einrasten an. Das korrekte Einhängen beider Räder überprüfen. Durch ein nach unten Ziehen dürfen sie nicht abgehen.

Abmontage der Vorderräder (Abb. 6): Die Befestigungsvorrichtung des Rades drücken und gedrückt halten. Das Rad von der Nabe abziehen.

HINTERRÄDER

Montage der Hinterräder (Abb. 7): Den Zapfen des Rades in das Loch einführen. Sie werden einen Klick hören, wenn es eingerastet ist. Sicherstellen, dass das Rad korrekt eingehakt ist. Durch ein nach außen ziehen, darf es nicht abgehen. Diesen Vorgang für beide Räder wiederholen.

Abmontage der Hinterräder (Abb. 8): Den Taste "A" an der Radnabe drücken und gleichzeitig das Rad abnehmen.

MONTAGE UNTERER KORB (Abb. 9, 10, 11)

Den Metallbügel des Korbes in den vorderen Haken einführen, der den Korb trägt, Abb. 9.

Die hinteren Clips des Korbes "A" am Rahmen anbringen, wie in Abbildung 10 angegeben. Hierbei darauf achten, den Stift an der Innenseite des Clips, in das Loch auf dem Rahmen einzuführen (Abb. 11).

MONTAGE DER SCHUTZARMLEHNE

Montage der schutzarmlehne (Abb. 12): Die Armlehne an ihren Sitzen ausrichten und von beiden Seiten drücken. Ein Klick wird Ihnen das korrekte Einrasten anzeigen.

Abmontage (Abb. 13): Den Druckknopf "A" von beiden Seiten der Armlehne drücken und gleichzeitig ziehen, um sie zu entfernen.

Öffnung von nur einer Seite (Abb. 14): Den Druckknopf "A" von einer Seite der Armlehne drücken und ziehen, um sie wie ein Türchen zu öffnen.

MONTAGE DER SITZFLÄCHE (verwendung als buggy)

Montage der Sitzfläche (Abb. 15): Die Sitzfläche wie in der Abbildung angegeben (Richtung Straße) positionieren. Den Verbinder der Sitzfläche ausrichten und in seinem Sitz im Rahmen unterbringen. Ein "Klick" wird Ihnen die korrekte Befestigung anzeigen.

WARNUNG: *Vor der Verwendung durch ein Anheben der Sitzfläche überprüfen, dass diese korrekt am Rahmen befestigt ist.*

Montage Unterer Korb (Abb. 16): Den vorderen Druckknopf des Hebels zur Entfernung der Sitzfläche drücken und gedrückt halten, den Abmontagehaken nach links bewegen, um die Sitzfläche vom Rahmen zu entfernen.

MONTAGE DER HAUBE

Montage (Abb. 17, 18): Die Halterungen der Haube auf dem Rückenteil von beiden Seiten in ihren Sitzen unterbringen. Die automatischen Knöpfe der Haube auf der Rückseite des Rückenteiles anbringen (Abb. 18).

Abmontage (Abb. 18, 19) Die automatischen Knöpfe der Haube auf dem Rückenteil aushaken, die Druckknöpfe zur Abnahme in der Nähe des Zeichens auf der Außenseite der Sitzfläche drücken und die Haube nach oben herausziehen.

MONTAGE DER BEINABDECKUNG

Montage Der Beinabdeckung (Abb.20): Die Beinabdeckung am Rahmen der Sitzfläche im unteren Teil herein ziehen. Die Beinabdeckung am Rahmen des Buggy mit den automatischen Knöpfen anbringen.

MONTAGE DES REGENSCHUTZES FÜR DEN BUGGY

Montage des Regenschutzes (Abb.21): Den Reißverschluss auf der Vorderseite des Regenschutzes öffnen und ihn korrekt auf der Haube anbringen. Den vorderen Teil mit elastischem Rand unter die Fußstützen einführen.

VERWENDUNG

ÖFFNUNG DES BUGGY (Abb.22, 23, 24, 25, 26):

Den Hebel "A" in Pfeilrichtung drücken, um den "Verschlusshaken" auszuhaken.

Den Griff nach oben heben, ihn nach hinten zurück drücken, um den Rahmen zu öffnen. Ein "Klick" wird die vollständige Öffnung angeben.

Den Griff anheben, wie in Abbildung 24 angegeben.

Korrekt geöffneter Rahmen, Abb. 25.

WARNUNG: *Vergewissern Sie sich, dass der Sportwagen in geöffneter Position blockiert ist.*

Die Sitzfläche anhaken, siehe Sektion "Montage Sitzfläche".

Die Schutzarmstütze anhaken, siehe Sektion "Montage Armstütze".

Montage Haube, siehe Sektion "Montage Haube".

WARNUNG: *Vor der Verwendung durch ein Anheben der Sitzfläche überprüfen, dass diese korrekt am Rahmen befestigt ist (Abb.26).*

SCHWENKBARE RADER

Die Vorderräder des Sportwagens sind schwenkbar/feststellbar.

Die Vorderräder schwenkbar (Abb.27): Damit sich die Vorderräder frei drehen können, die vordere Taste nach unten drücken.

Die Vorderräder feststellbar (Abb.28): Den Buggy nach vorne drücken, um die Vorderräder in Längsrichtung auszurichten und den Befestigungshebel von beiden Vorderrädern nach oben zu ziehen.

WARNUNG: Beide Räder müssen stets gleichzeitig in Schwenkoder Fixposition sein. Es wird empfohlen, die festgestellten Räder zu verwenden, wenn Sie auf besonders unebenem Gelände fahren. Die schwenkbaren Räder werden stattdessen zur besseren Beweglichkeit des Sportwagens auf normalem Straßenbelag empfohlen.

HALTEBREMSE

Bremse aktivieren (Abb.29): Den Bremshebel drücken "noir", den Buggy leicht nach vorne drücken, um sicherzustellen, dass die Bremse korrekt aktiviert ist.

Bremse deaktivieren (Abb.30): Den Bremshebel drücken "blau".

WARNUNG: Immer die Bremsen benutzen, wenn der Buggy steht oder wenn Sie das Kind im Buggy unterbringen/oder es herausnehmen.

EINSTELLUNG LENKGRIF (Abb.31)

Der Lenkgriff hat zwei Positionen. Den Einstellungshebel "A" anheben und den Griff wie vom Pfeil in der Abbildung angegeben drehen, um ihn in der gewünschten Position einzustellen.

EINSTELLUNG DER FUßSTÜTZEN (Abb.32)

Die Druckknöpfe "A" drücken und die Fußstützen in der gewählten Position einstellen.

EINSTELLUNG DER HAUBE (Abb.33, 34, 35)

Die Haube nach Ihren Notwendigkeiten einstellen, um das Kind vor Sonnenstrahlen zu schützen. Achtung: Das Kind hat eine empfindliche Haut. Das Kind NIE direkt den Sonnenstrahlen aussetzen. Stellen Sie immer sicher, dass Sie die Haube korrekt reguliert haben.

Belüftung (Abb.35): Den Reißverschluss oder das Inspektionsfenster, je nach erworbenem Modell, öffnen, um das Innere des Buggies zu belüften.

EINSTELLUNG SITZAUSRICHTUNG (Abb.36)

ACHTUNG: Um die Stabilität des Produktes während der unten angegebenen Arbeitsschritte nicht zu beeinträchtigen, muss man sich auf einer horizontalen Oberfläche positionieren und jedes

Gewicht abnehmen, das eventuell am Griff angebracht ist.

Die Feststellbremse auslösen, bevor die Sitzfläche gedreht wird.

Beide Öffnungshebel der Sitzfläche gleichzeitig nach außen ziehen und die Sitzfläche um 180° drehen. Ein Klick wird das Einrasten in der neuen Position anzeigen.

WARNUNG: Immer sicherstellen, dass die Sitzfläche korrekt in der Position in Richtung Straße oder in Richtung Eltern eingerastet ist.

Die Sitzfläche kann in der Position in Richtung Eltern oder in Richtung Straße eingestellt werden. Verwenden Sie die Sitzfläche NIE in einer anderen Position oder nicht korrekt eingerastet.

EINSTELLUNG RÜCKENTEIL

Absenken des Rückenteiles (Abb.37): Den Einstellungshebel "A", der sich auf der Rückseite des Rückenteiles befindet, anheben und das Rückenteil in die gewünschte Position absenken. Den Hebel wieder loslassen und ein korrektes Einrasten sicherstellen.

Anheben des Rückenteiles (Abb.38): Das Rückenteil in die gewünschte Position anheben, ohne den Hebel zu drücken. Vor der Verwendung das korrekte Einrasten sicherstellen.

Das Rückenteil ist in drei Positionen verstellbar, zwei Positionen mit der Sitzfläche, die in Richtung Straße ausgerichtet ist, drei Positionen mit der Sitzfläche, die in Richtung Eltern ausgerichtet ist.

WICHTIG: Für Kinder von weniger als 6 Monaten muss das Rückenteil immer und ausschließlich in der niedrigsten, horizontalen Position verwendet werden (abb.39).

DIE SITZFLÄCHE AUSHAKEN

Entfernen der Sitzfläche (Abb.40): Den Befestigungsdruckknopf "A" drücken und gleichzeitig den Öffnungshaken "B", die Sitzfläche entfernen, indem sie angehoben wird.

SICHERHEITSGURTE

Die Bremse aktivieren, bevor das Kind untergebracht wird.

Die Schnalle aushaken: (Abb.41): Das Kind im Buggy unterbringen und die Gurte je nach dem Körper des Kindes einstellen.

Die Schnalle einhaken (Abb.42): und dazu den Teil "A" in den Teil "B" einführen. Ein Klick wird Ihnen das korrekte Einrasten anzeigen.

WICHTIG

Der Körpergurt darf immer nur und ausschliesslich mit allen angehakten Komponenten, wie in der Abbildung dargestellt, verwendet werden.

Versichern Sie sich, dass das Kind die Sicherheitsgürtel immer gut befestigt und zum richtigen Punkt eingestellt hat.

WARNUNG: Der Bauchgurt ist mit 2 seitlichen Ringen ausgestattet, die, in Übereinstimmung mit der Norm BS 6684, für zusätzliche Gurte zu verwenden sind.

EINSTELLUNG DER SICHERHEITSGURTE (Abb. 43-48)

Die Gurte sind verstellbar, um sich an den Körperbau des Kindes anzupassen. Die Verstellringe verwenden, um den Gurt auf das richtige Maß einzustellen (Abb. 43).

Im Rückenteil befinden sich Ösen verschiedener Höhen mit Gurtstücken zum Befestigen des Gurtes, die je nach der Statur des Kindes zu verwenden sind.

Für eine korrekte Einstellung der Brustgurtbefestigung auf dem Rückenteil muss sie in der Nähe der Schultern des Kindes sein.

Für Kinder von weniger als 6 Monaten immer die Brustgurte benutzen, die an den Anschlüssen in der niedrigsten Position angebracht sind (Abb. 44).

Den Brustschutz immer benutzen.

Im Inneren der Stoffösen der Sitzfläche die Anschlüsse für den Gurt, die nicht verwendet werden, verstecken. Um diese Anschlüsse wieder zu verwenden, letztere aus den Ösen herausziehen oder um diesen Arbeitsschritt zu erleichtern, zum Teil den seitlichen Stoff vom Körper entfernen und die Anschlüsse in die gewählten Ösen stecken (Abb. 49).

SCHLIESSEN DES BUGGIES (Abb. 50-54)

Vor dem Schliessen des Buggies muss die Sitzfläche entfernt werden.

Die Sitzfläche entfernen, siehe Absatz "Die Sitzfläche aushaken".

Die Armstütze von der Sitzfläche entfernen, siehe Absatz "Entfernen der Sitzfläche".

Die Haube entfernen, siehe Absatz "Montage der Haube".

Den Verstellhebel für das Rückenteil an der Sitzfläche drücken und das Rückenteil gegen die Sitzfläche schließen (Abb. 50).

Den Aufbau der Sitzfläche, die Armstütze, die Haube im Inneren der Transporttasche (Abb. 51) unterbringen.

Den Hebel "A" anheben und angehoben halten, während der Griff nach unten abgesenkt wird, siehe Abb. 52

Den Verschlusshebel auf dem Rahmen des Buggies "A" anheben und den Rahmen zum vorderen Teil neigen. Ein Klick wird Ihnen das korrekte Schließen anzeigen (Abb. 53, 54).

Anmerkungen: Es ist NICHT möglich, den Buggy mit den am Rahmen befestigten Bauteilen Autokindersitz und Körbchen zu schließen.

Der Buggy MYO Platinum kann mit den folgenden Zubehörteilen verwendet werden: Körbchen MYO Platinum und Autokinder-sitz MYO Platinum .

Die Sitzfläche vom Rahmen entfernen (siehe Absatz Einfügen der Sitzfläche)

MONTAGE ADAPTER

Montage (Abb.55-60):

Die Taste "A" des Adapters drücken, um den Befestigungshebel auszuhaken, siehe Abb. 56

Die Basis des Adapters auf der Basis des Rahmens in der auf Abb. 57 angegebenen Richtung einfügen.

Nach der vollständigen Einführung des Adapters an der Basis, den Verschlusshebel des Adapters in Richtung Basis schließen; ein "Klick" wird das korrekte Einrasten anzeigen (Abb.58, 59).

Beide Metallbügel des Adapters in vertikale Position anheben (Abb.60).

Ein "Klick" wird die korrekte Befestigung anzeigen.

Vor der Verwendung sicherstellen, dass der Adapter korrekt eingerastet ist.

Abmontage Adapter (Abb.61-64)

WICHTIG: Beide Metallbügel des Adapters nach außen ziehen und sie zum hinteren Teil des Buggyrahmens senken (Griffseite).

Den Öffnungsdruckknopf "A" des Adapters drücken, den Befestigungshebel anheben und den Adapter aus der Basis herausziehen und ihn dabei in Richtung des vorderen Teiles des Rahmens entfernen.

VERWENDUNG DES ZUBEHÖRTEILES AUTOKINDERSITZ ODER KÖRBCHEN

WICHTIG: Die Zubehörteile können nur in Richtung Eltern am Rahmen angebracht werden (fig. 65-66).

MONTAGE DES BAUTEILES AUTOKINDERSITZ (Abb. 67-71b)

Plastikstiftbügel in vertikale Position anheben (Abb.67).

Die Einrastvorrichtung des Zubehörteiles mit den Adaptern ausrichten und nach unten drücken. Ein Klick wird das korrekte Einrasten des Zubehörteiles des Buggy mit den Adaptern anzeigen. Passen Sie darauf auf, dass an beiden Seiten das Einrasten korrekt erfolgt ist (Abb. 69, 69).

Den Plastikstift durch Drücken nach unten an der Einhakvorrichtung befestigen, die sich auf dem Rahmen des Griffs befindet. (Abb. 70, 71a).

Um diesen Arbeitsschritt zu erleichtern, den Griff dem Kindersitz (Abb.69) nähern und den Stift in die Einhakvorrichtung einführen und dabei nach unten drücken (Abb.70). Das korrekte Einhängen sicherstellen (Abb.71a).

WARNUNG: Vor der Verwendung immer das korrekte Einrasten des Zubehörteiles sicherstellen. Beim Anheben des Zubehörteiles nach oben darf dieses nicht aus dem Rahmen des Buggy ausrasten.

ENTFERNUNG DES BAUTEILES KINDERAUTOSITZ (Abb.72-75)

Die Taste "A" zum Aushaken des Plastikstifts drücken. Zunächst den rechten Hebel "B" in die Richtung ziehen, die in der Abbildung angegeben ist; dann den Hebel "C" ziehen und das Bauteil entfernen, indem der Griff angehoben wird.

MONTAGE ZUBEHÖRTEIL KÖRBCHEN (abb. 76-79)

Die Einrastvorrichtung des Zubehörteiles mit den Adaptern ausrichten und nach unten drücken. Ein Klick wird das korrekte Einrasten des Zubehörteiles des Buggy mit den Adaptern anzeigen. Passen

Sie darauf auf, dass an beiden Seiten das Einrasten korrekt erfolgt ist.
Den Metallstift auf der Rückseite des Körbchens durch Drücken nach unten an die Anschlussvorrichtung anbringen, die sich am Rahmen des Lenkgriffes befindet (Abb.78, 79).

WARNUNG: Vor der Verwendung immer das korrekte Einrasten des Zubehörteiles sicherstellen. Beim Anheben des Zubehörteiles nach oben darf dieses nicht aus dem Rahmen des Buggy ausrasten.

ENTFERNUNG ZUBEHÖRTEIL KÖRBCHEN (Abb. 80-83)

In die in der Abbildung angegebene Richtung zunächst den rechten Hebel "A" ziehen, dann die Taste "B" zum Aushaken des Metallstiftes drücken, danach den Hebel "C" ziehen und das Zubehörteil entfernen, indem es mit dem Griff angehoben wird.

SCHLIESSEN DES BUGGY MIT DEM ADAPTER (Abb. 84-88)

Das zubehörteil autokindersitz/korb entfernen

Beide Metallbügel des Adapters nach außen ziehen und sie zum hinteren Teil des Buggyrahmens senken (Griffseite).

Den Hebel "A" anheben und angehoben halten, während der Griff nach unten abgesenkt wird, siehe Abb. 86

Den Verschlusshebel auf dem Rahmen des Buggies "A" anheben und den Rahmen zum vorderen Teil neigen. Ein Klick wird Ihnen das korrekte Schließen anzeigen (abb. 87, 88)

WICHTIG: DIESE ANWEISUNGEN AUFMERKSAM LESEN UND SORGFÄLTIG AUFBEWAHREN.

WARNUNG: SIE SIND FÜR DIE SICHERHEIT IHRES KINDES VERANTWORTLICH.

WARNUNG: Lassen Sie das Kind nie unbeobachtet. Halten Sie das Kind immer unter Kontrolle, wenn es im Buggy sitzt.

WARNUNG Um Verletzungen zu vermeiden, muss sich das Kind beim Öffnen und Schließen in ausreichender Entfernung befinden.

WARNUNG Lassen Sie das Kind nicht mit diesem.

WARNUNG Verwenden Sie immer das Gurtsystem.

WARNUNG: Dieser Buggy ist geeignet für Kinder mit einem Maximalgewicht von 15 kg.

Für Kinder von weniger als 6 Monaten, verwenden Sie immer und ausschließlich den Buggy mit dem vollständig abgesenkten Rückenteil oder bringen Sie das Zubehörteil an und benutzen Sie hierzu die beiliegenden Adapter.

Wenn der Buggy mit dem Zubehörteil verwendet wird, so überprüfen Sie dessen korrektes Einrasten.

WARNUNG: Wenn der Buggy mit dem Zubehörteil verwendet wird, so überprüfen Sie dessen korrektes Einrasten.

Für Neugeborene stellen Sie das Rückenteil nie in die vertikale Sitz-Position (sollte auf die geneigte Position eingestellt werden), weil das Kind in diesem Alter nicht dazu in der Lage ist, den Kopf aufrecht zu halten.

WARNUNG: Verwenden Sie immer die Sicherheitsgurte, um schwere Verletzungen beim Kind zu vermeiden, wenn es aus dem Buggy herausfällt oder -rutscht.

Kontrollieren Sie regelmässig, dass die Gurte korrekt angebracht, nicht beschädigt oder ausgefranst sind.

WARNUNG: Stellen Sie sicher, dass Ihr Kind die Sicherheitsgurte immer korrekt trägt und dass diese gut eingestellt sind. Die Gurte sind mit Ringen in "D"-Form versehen, die, gemäss den Normen BS 6684 oder BS EN 13210, für den Vertrieb im Ausland, wenn von einer internen Regelung verlangt, zur Befestigung anderer Gurte notwendig sind.

WARNUNG: Vergewissern Sie sich vor der Verwendung, dass die Befestigungsmechanismen der Korb, des Sitzwagens oder des Autositzes korrekt eingerastet sind

WARNUNG: Der Buggy ist für den Transport von nur einem Kind geplant worden.

WARNUNG: Dieses Produkt eignet sich nicht für die Verwendung von Erwachsenen, die laufen, Inline skaten oder ähnliche sportliche Tätigkeiten ausüben.

WARNUNG: Sicherstellen, dass die Sitzfläche vor der Verwendung korrekt am Gestell angebracht ist.

WARNUNG: Die Polsterungsdichte des Sitzes kann nicht mehr als 25 mm betragen.

WARNUNG: Wenn der Buggy geschlossen oder geöffnet wird oder wenn Einstellungen vorgenommen werden, das Kind von den beweglichen Teilen fern halten.

WARNUNG: Eine Last, die am Griff angehängt wird, kann die Stabilität des Buggy negativ beeinträchtigen.

WARNUNG: Die Bremsen immer aktivieren, wenn der Buggy steht oder wenn Sie das Kind in den Buggy setzen/es aus dem Buggy herausnehmen.

WARNUNG: Den Buggy nicht schliessen oder teilweise schliessen, wenn das Kind darin sitzt.

Der Buggy besitzt einen Transportkorb für 4 kg Ware, die gleichmässig verteilt werden muss.

Die Montage muss von einem Erwachsenen ausgeführt werden.

Nur ein Erwachsener kann den Verstellmechanismus des Rückenteiles regulieren.

Verwenden Sie den Buggy nicht, wenn eine Komponente oder ein Teil defekt oder beschädigt ist oder wenn es fehlt.

Gestatten Sie dem Kind nicht, auf den Buggy zu steigen; dies kann ihn instabil machen.

Dieses Produkt verlangt eine regelmässige Wartung von Seiten des Benutzers.

Verwenden Sie keine Ersatz- oder Zubeheerteile, die nicht vom Hersteller geliefert oder zugelassen sind, weil diese den Buggy weniger sicher machen könnten.

Eine übermässige Ladung, das unrichtige Verschiessen und die Verwendung von nicht zugelassenen Zubehör- und Ersatzteilen könnten den Buggy beschädigen oder kaputt machen und könnten das Produkt gefährlich machen.

Überladen Sie den Buggy nicht mit anderen Kindern, Ware oder Zubehöerteilen. Taschen und andere Gegenstände dürfen nicht an den Griff gehängt werden.

Lassen Sie nie den Regenschutz im Haus, in heisser Umgebung oder neben einer Wärmequelle am Buggy befestigt, weil das Kind an zu grosser Hitze leiden könnte.

Stellen Sie sicher, dass alle Benützer sich gut mit den Funktionsfähigkeiten des Produktes auskennen. Das Öffnen und Schliessen erfolgt einfach und benötigt keinen übermässigen Kraftaufwand. Wenn dem nicht so ist, so üben Sie keine Gewalt auf den Mechanismus aus. Stoppen Sie und lesen Sie die Hinweise.

Verwenden Sie den Buggy nicht zu anderen Zwecken, als zu dem für den er geplant worden ist. Gestatten Sie Ihrem Kind nicht, ohne Hilfe in den Buggy zu steigen, mit dem Buggy zu spielen oder sich daraus heraus hängen zu lassen.

Halten Sie den Buggy immer fest, wenn Sie in der Nähe von Fahrzeugen oder Zügen in Bewegung sind. Auch wenn die Bremsen angezogen sind, könnte der Luftzug des in Bewegung befindlichen Fahrzeuges den Buggy bewegen.

Passen Sie auf, wenn Sie den Buggy von einem Bordstein hinauf oder hinunter schieben.

Nehmen Sie die Kinder heraus und schliessen Sie den Buggy, wenn Sie Treppen oder Rolltreppen nach oben oder unten benützen.

Stellen Sie sicher, dass der geschlossene Buggy von Kindern fern gehalten wird, damit er nicht umfallen kann und Verletzungen verursachen kann.

Benützen Sie keine nicht zugehörigen Zubehöerteile, wie zum Beispiel Kindersitze, Taschen, Haken, Tablett, usw., ausser denen, die vom Hersteller zugelassen sind, weil diese den Buggy weniger sicher machen könnten.

Benützen Sie keine zusätzlichen Trittbretter für den Transport eines Kindes.

ACHTUNG: Ihr Buggy erfüllt die von den Sicherheitsnormen vorgesehenen Vorschriften und bei korrekter Verwendung und geeigneter Wartung wird er jahrelang seine Leistungen unverändert beibehalten.

Der Rahmen ist robust, kann aber beschädigt werden, wenn die Hinterräder ständig starken Schlägen durch das Benützen von Stufen und Bordsteinen ausgesetzt sind. Diese ständigen Schläge werden Schäden verursachen.

Wenn Ihr Kind harte Schuhe trägt, könnten diese den weichen Stoff beschädigen.

Wenn der Buggy feucht weggestellt wird, kann das die Bildung von Schimmel verursachen.

Wenn der Buggy Feuchtigkeit ausgesetzt ist oder feucht ist, so trocknen Sie ihn mit einem weichen Tuch, öffnen Sie den Buggy vollständig und lassen Sie ihn trocknen, bevor sie ihn wegstellen.

Bewahren Sie Ihren Buggy an einem trockenen und sicheren Ort auf.

Lassen Sie den Buggy nicht längere Zeit in der Sonne - einige Stoffe könnten ausfärben.

Vermeiden Sie den Kontakt des Sportwagens mit Salzwasser, damit sich kein Rost bildet.

Der Sportwagen sollte nicht am Strand verwendet werden.

Die Verwendung des Auokindersitzes mit Rahmen ersetzt keine Wiege oder Bett. Wenn das Kind schlafen möchte, ist die Verwendung einer Wiege oder eines Betts vorzuziehen. Der Autokindersitz wurde nicht für lange Schlafzeiten entwickelt.

COMPONENTES

- A. Capota
- B. Pulsador para quitar el asiento
- C. Palanca "Gancho de cierre"
- D. Palanca de regulación del manubrio
- E. Manubrio
- F. Cinturones
- G. Hebilla
- H. Apoyabrazos de protección
- I. Pulsador de extensión del asiento
- L. Extensión del asiento
- M. Cesta
- N. Freno
- O. Ruedas anteriores
- P. Ruedas posteriores
- Q. Manija de regulación del respaldo
- R. Palanca de bloqueo del movimiento pivotante de las ruedas
- S. Palanca de regulación y orientación del asiento



Silla de paseo con ruedas posteriores con neumáticos con cámara de aire y bomba de mano en dotación.

IMPORTANTE: Cuando compras una silla de paseo, si encuentras los neumáticos desinflados, puedes inflarlos fácilmente utilizando la bomba entregada en dotación. Se recomienda no inflar excesivamente los neumáticos, y respetar las indicaciones ilustradas en el costado del neumático mismo.

Si se encontraran diferencias entre la figura y el producto, vale el producto mismo dado que es posible que se hayan introducido modificaciones destinadas a mejorar la calidad del producto.

ABERTURA (fig. 1, 2, 3, 4)

Presionar la palanca “A”, en la dirección indicada por la flecha, para desenganchar el “gancho de cierre”.

Levantar la manija hacia arriba, plegándola hacia atrás, para abrir el chasis. Un “click” indicará la abertura completa. Levantar la manija como se indica en la figura 4.

Chasis correctamente abierto, fig. 4.

ATENCIÓN: asegurarse de que la silla de paseo esté bloqueada en posición abierta.

RUEDAS ANTERIORES

Montaje de las ruedas anteriores (fig. 5): Levantar el chasis con una mano e introducir las ruedas anteriores, con la palanca de bloqueo dirigida hacia arriba sobre el cubo de la rueda, como se muestra en la figura. Uno click indicará que se ha encastrado correctamente. Verificar el Zganche correcto de ambas ruedas, tirando hacia abajo no se deben desenganchar.

Desmontaje de las ruedas anteriores (fig. 6): presionar el dispositivo de bloqueo y mantenerlo presionado, quitar la rueda del cubo.

RUEDAS POSTERIORES

Montaje de las ruedas posteriores (fig. 7): Introducir el perno de la rueda en el agujero, se escuchará un click cuando se efectúa el encastre. Asegurarse que la rueda esté enganchada correctamente, tirando hacia el exterior no se debe salir. Repetir la operación para ambas ruedas.

Desmontaje de las ruedas posteriores (fig. 8): Presionar el pulsador “A” sobre el cubo de la rueda y contemporáneamente sacar la rueda.

MONTAJE CESTA INFERIOR (fig. 9, 10, 11)

Introducir el estribo de metal de la cesta en el gancho anterior porta cesta, fig.9.

Enganchar los clip posteriores de la cesta “A” al chasis, como se indica en la figura 10, prestando atención a introducir el perno, del lado interno del clip, en el agujero del chasis (fig. 11).

MONTAJE DEL BRAZO APOYABRAZOS DE PROTECCIÓN

Montaje del brazo apoyabrazos de protección (fig. 12): alinear el apoyabrazos a las propias sedes y presionar de ambos lados, un click indicará el encastre correcto.

Enganchar los botones automáticos de la capota en la parte posterior del respaldo.

Desmontaje (fig. 13): presionar el pulsador A de ambos lados del apoyabrazos y contemporáneamente tirar para quitarlo.

Apertura de un solo lado (fig. 14): presionar el pulsador “A” de un lado del apoyabrazos y tirar para abrirlo pivotando.

MONTAJE DEL ASIENTO (uso como cochecito)

Montaje del asiento (fig. 15): Colocar el asiento como se indica en la figura (con el frente a la calle). Alinear e introducir el conector del asiento en su sede en el chasis. Un “click” indicará el enganche correcto.

Advertencia: Antes del uso, verificar, levantando el asiento, que el mismo esté correctamente

enganchado al chasis.

Desmontaje del asiento (fig. 16): Presionar el pulsador frontal, de la palanca de remoción del asiento y manteniéndolo presionado, desplazar la palanca de desenganche hacia la izquierda para desenganchar el asiento del chasis.

MONTAJE DE LA CAPOTA

Montaje (fig. 17, 18): Introducir los soportes de la capota en sus sedes en el respaldo de ambos lados. Enganchar los botones automáticos de la capota en la parte posterior del respaldo (fig. 18).

Desmontaje (fig. 18, 19): Desenganchar los botones automáticos de la capota del respaldo, presionar los pulsadores de desbloqueo, que se encuentran cerca de la marca del lado externo del asiento y quitar la capota hacia arriba.

MONTAJE DEL CUBRE PIERNAS

Montaje del cubre pierna (fig. 20): Introducir el cubre pierna en el chasis del asiento, en la parte inferior. Fijar el cubre pierna a la estructura, del cochecito, con los botones automáticos.

MONTAJE DE LA CAPOTA PARA LLUVIA DEL COCHECITO

Montaje de la capota para lluvia (fig. 21): Abrir el cierre del lado frontal de la capota para lluvia y calzarla sobre la capota. Introducir la parte anterior, con borde elástico, debajo del apoya pies.

USO

ABERTURA DE LA SILLA DE PASEO (fig. 22, 23, 24, 25, 26)

Presionar la palanca "A", en la dirección indicada por la flecha, para desenganchar el "gancho de cierre".

Levantar la manija hacia arriba, plegándolo hacia atrás, para abrir el chasis. Un "click" indicará la abertura completa. Levantar la manija como se indica en la figura 24.

Chasis abierto correctamente fig. 25

ATENCIÓN: asegurarse de que la silla de paseo esté bloqueada en posición abierta.

Enganchar el asiento, véase la sección "montaje del asiento"

Enganchar el apoya brazos de protección, véase la sección "montaje del apoya brazos"

Montaje de la capota, véase la sección "montaje de la capota"

ADVERTENCIA: Antes del uso, verificar, levantando el asiento, que el mismo esté correctamente enganchado al chasis (fig. 26).

RUEDAS PIVOTANTES

La silla de paseo está provista de ruedas delanteras pivotantes/fijas.

Ruedas delanteras pivotantes (fig.27): Para transformar las ruedas delanteras en pivotantes, presionar el pulsador delantero hacia abajo.

Ruedas delanteras fijas (fig.28): Spingere in avanti il passeggero per orientare le ruote anteriori nel senso longitudinale e sollevare verso l'alto la leva di bloccaggio da ambo le ruote anteriori.

ATENCIÓN: *ambas ruedas siempre deben estar bloqueadas o desbloqueadas simultáneamente. Se aconseja utilizar las ruedas fijas cuando se desplace por terrenos especialmente difíciles. Las ruedas en modo pivotante, en cambio, se aconsejan para aumentar la maniobrabilidad de la silla de paseo sobre pavimentos normales.*

FRENO DE ESTACIONAMIENTO

Accionar el freno (fig. 29): Presionar la palanca del freno “negro”, empujar levemente el cochecito hacia adelante para verificar que el freno esté correctamente accionado.

Desactivar el freno (fig. 30): Presionar la palanca del freno “azul”.

ADVERTENCIA: *Accionar siempre los frenos cuando la silla de paseo está detenida o cuando se coloca/quita el niño de la silla de paseo.*

REGULACIÓN DE LA MANIJA (fig. 31)

La manija tiene dos posiciones. Levantar la palanca de regulación “A” y girar la manija, como se indica con la flecha en la figura, para regularla en la posición deseada.

REGULACIÓN DEL APOYA PIES (fig. 32)

Presionar los pulsadores “A” y regular el apoya pies en la posición elegida.

REGULACIÓN DE LA CAPOTA (fig. 33, 34, 35)

Abrir la capota en base a vuestras necesidades para proteger al niño de los rayos solares.

ATENCIÓN: *el niño tiene una piel sensible, NO dejarlo nunca con exposición directa a los rayos solares, a-segurarse siempre de haber regulado correctamente la capota.*

Ventilación (fig. 35): Abrir el cierre o la ventanilla de inspección, según el modelo comprado, para obtener una ventilación en el interior de la silla de paseo.

REGULACIÓN Y ORIENTACIÓN DEL ASIENTO (fig. 36)

ATENCIÓN: *Con la finalidad de no comprometer la estabilidad del producto, durante las operaciones ilustradas a continuación, es necesario colocarse sobre una superficie horizontal y quitar todo peso eventualmente enganchado a la manija.*

Accionar el freno de estacionamiento antes de girar el asiento.

Tirar contemporáneamente hacia el exterior ambas palancas de desbloqueo del asiento y girarlo 180°. Un “click” indicará el bloqueo en la nueva posición.

ADVERTENCIA: *Asegurarse siempre que el asiento esté correctamente bloqueado en la posición de frente a la calle o de frente a los padres.*

El asiento puede ser regulado en la posición de frente a los padres o de frente a la calle. No utilizar NUNCA el asiento en una posición diferente o no correctamente bloqueada.

REGULACIÓN DEL RESPALDO

Reclinar el respaldo (fig. 37): Levantar la palanca de regulación “A”, colocada en la parte posterior del respaldo y reclinarlo en la posición deseada, liberar la palanca y asegurarse del bloqueo correcto.

Levantar el respaldo (fig. 38): Levantar el respaldo a la posición deseada, sin presionar la palanca. Asegurarse del bloqueo correcto antes del uso.

El respaldo se puede regular en tres posiciones, dos posiciones con el asiento orientado de frente a la calle, tres posiciones con el asiento orientado de frente a los padres.

IMPORTANTE: El respaldo, para niños con edad inferior a 6 meses, debe ser regulado siempre y solamente en la posición más reclinada, horizontal. (fig.39).

DESENGANCHAR EL ASIENTO

Remoción del asiento (fig. 40): Presionar el pulsador de bloqueo “A” y contemporáneamente hacer deslizar la palanca de desenganche “B” hacia la derecha, quitar el asiento levantándolo.

EMBRAGADURA DE SEGURIDAD

Accionar el freno antes de colocar el niño.

Desenganchar la hebilla (fig.41): presionar el pulsador “A” y extraer los componentes.

Enganchar la hebilla (fig.42): introduciendo la parte A en la parte B, un click indicará el enganche correcto.

IMPORTANTE

El cinturón “arnés” debe siempre y solamente ser utilizado con todos los componentes enganchados. Asegurarse que el bebe tenga siempre el cinturón abrochado y ajustado a su medida.

ADVERTENCIA: El cinturón abdominal está dotado de 2 anillos laterales para utilizarlo con cinturones adicionales conformes a la norma BS 6684.

REGULACIÓN DE LOS CINTURONES DE SEGURIDAD (fig. 43-48)

Los cinturones se pueden regular para adaptarlos al cuerpo del niño. Utilizar los anillos de regulación, para regular el cinturón a la medida adecuada (fig. 43).

En el respaldo hay ojales a varias alturas con trozos de correa para el enganche del cinturón, que se deben utilizar en base a la estatura del niño.

Para una correcta regulación el enganche del cinturón pectoral en el respaldo debe estar cerca de los hombros del niño.

Para niños de edad inferior a 6 meses utilizar siempre los cinturones pectorales, enganchados a los trozos de correa en la posición más baja (fig. 44).

Utilizar siempre las protecciones pectorales.

Esconder en el interior de los ojales de la tela del asiento los trozos de correa, para el enganche del cinturón, no utilizados.

Para utilizar nuevamente estos trozos de correa, quitar los últimos de los ojales o para facilitar esta operación, quitar parcialmente la tela lateral de la carrocería e introducir los trozos de correa en los ojales elegidos (fig. 49).

CIERRE DE LA SILLA DE PASEO (fig. 50-54)

Antes de cerrar la silla de paseo es necesario quitar el asiento.

Quitar el asiento, véase el párrafo de “desenganchar el asiento”.

Quitar el apoya brazos del asiento, véase el párrafo de “remoción del asiento”.

Quitar la capota, véase el párrafo del “montaje de la capota”.

Presionar la palanca de regulación del respaldo del asiento y cerrar el respaldo hacia el asiento, (Fig. 50)

Introducir la estructura del asiento, el apoya brazos, la capota, en el interior de la bolsa de transporte (Fig. 51)

Levantar la palanca “A” y manteniéndola levantada reclinar la manija, véase la Fig. 52

Levantar la palanca de cierre sobre el chasis de la silla de paseo “A” y plegar el chasis hacia la parte anterior. Un “click” indicará el cierre correcto (fig. 53, 54).

Nota: NO es posible cerrar la silla de paseo con los complementos, silla para auto y navecilla enganchados al chasis.

El cochecito MYO Platinum puede ser utilizado con los siguientes complementos, navecilla MYO Platinum y sillita para auto MYO Platinum.

Quitar el asiento del chasis (véase el párrafo montaje del asiento) e montaje de los adaptadores al chasis.

MONTAJE DEL ADAPTADOR

Montaje (fig. 55-60):

Presionar la tecla “A” del adaptador para desenganchar la palanca de bloqueo, véase la fig. 56.

Introducir la base del adaptador en la base del chasis, en el sentido indicado en la figura fig. 57.

Después de haber introducido completamente el adaptador en la base cerrar el gancho de cierre del adaptador hacia la base, un “click” indicará el bloqueo correcto (fig. 58, 59).

Levantar los dos estribos metálicos del adaptador hasta la posición vertical (fig. 60).

Un “click” indicará el bloqueo correcto.

Antes del uso verificar que el adaptador esté correctamente enganchado.

Desmontar el adaptador (fig. 61-64):

IMPORTANTE: Tirar hacia el exterior ambos estribos metálicos del adaptador y plegarlos hacia la parte posterior del chasis de la silla de paseo (lado de la manija).

Presionar el pulsador de desbloqueo “A” del adaptador, levantar la palanca de bloqueo y quitar el adaptador de la base, quitándolo hacia la parte anterior del chasis.

USO LOS COMPLEMENTOS SILLITA PARA AUTO/NAVECILLA

IMPORTANTE: los componentes deben ser enganchados al chasis sólo orientados de frente al padre (fig. 65-66).

MONTAJE DEL COMPLEMENTO DE LA SILLA PARA AUTO (fig. 67-71b)

Levantar el estribo de plástico (fig. 67).

Alinear el dispositivo de enganche del complemento con los adaptadores y presionar hacia abajo, un click indicará el encastre correcto del complemento al chasis del cochecito completo de adaptadores. Prestar atención a que en ambos lados se haya efectuado el enganche correctamente (fig. 68, 69).

Enganchar, presionando hacia abajo, el perno de plástico al dispositivo de enganche colocado en el chasis del manubrio (fig. 70, 71a).

Para facilitar esta operación, acercar el manubrio a la silla (fig. 69) e introducir el perno, en el dispositivo de enganche, presionando hacia abajo (fig. 70). Asegurarse del enganche correcto (fig. 71a).

ADVERTENCIA: Antes del uso asegurarse siempre del correcto enganche del complemento. Levantándolo el complemento, hacia arriba, no se debe desenganchar del chasis del cochecito.

QUITAR EL COMPLEMENTO DE LA SILLA PARA AUTO (fig. 72-75):

Presionar la tecla “A” de desenganche del perno de plástico. Tirar, en la dirección indicada en la figura, primero la palanca derecha “B” luego, tirar la palanca “C” y quitar el complemento levantándolo mediante la manija.

MONTAJE DEL COMPLEMENTO NAVECILLA (fig. 76-79)

Alinear el dispositivo de enganche del complemento con los adaptadores y presionar hacia abajo, un click indicará el encastre correcto del complemento al chasis del cochecito completo de adaptadores. Prestar atención a que en ambos lados se haya efectuado el enganche correctamente. Enganchar, presionando hacia abajo, el perno de metal, lado posterior de la navecilla, al dispositivo de enganche colocado sobre el chasis de la manija (fig. 78, 79).

ADVERTENCIA: Antes del uso asegurarse siempre del correcto enganche del complemento. Levantándolo el complemento, hacia arriba, no se debe desenganchar del chasis del cochecito.

Quitar el complemento navecilla (fig. 80-83)

Tirar, en la dirección indicada en la figura, primero la palanca derecha “A” y luego presionar la tecla “B” de desenganche del perno metálico, luego tirar la palanca “C” y quitar el complemento levantándolo a través del manijón.

CIERRE DE LA SILLA DE PASEO CON EL ADAPTADOR (fig. 84-88)

Tirar hacia el exterior ambos estribos metálicos del adaptador y plegarlos hacia la parte posterior del chasis de la silla de paseo (lado de la manija).

Levantar la palanca “A” y manteniéndola levantada reclinar la manija, véase la Fig. 86

Levantar la palanca de cierre sobre el chasis de la silla de paseo “A” y plegar el chasis hacia la parte anterior. Un “click” indicará el cierre correcto (fig. 87, 88).

IMPORTANTE: LEER ATENTAMENTE LAS INSTRUCCIONES Y CONSERVARLAS PARA FUTURAS CONSULTAS.

ADVERTENCIA: USTEDES SON RESPONSABLES DE LA SEGURIDAD DE SU NIÑO.

ADVERTENCIA: No dejar nunca el niño sin vigilancia. Tengan siempre bajo control el niño cuando se lo coloca en la silla de paseo.

ADVERTENCIA: En las operaciones de apertura y cierre, asegurarse de que el niño se encuentre a una distancia adecuada para evitar lesiones.

ADVERTENCIA: No permitir que el niño juegue con este producto.

ADVERTENCIA: Utilizar siempre el sistema de retención.

ADVERTENCIA: Esta silla de paseo es adecuada para niños de peso máximo de 15 kg.

Para niños de edad inferior a 6 meses, utilizar siempre y solamente el cochecito con el respaldo completamente reclinado o colocar el complemento utilizando los adaptadores incluidos.

Si el cochecito se utiliza con el complemento, verificar que el enganche sea correcto.

ADVERTENCIA: Si el cochecito se utiliza con el complemento, verificar que el enganche sea correcto.

Per neonatos, no regular el respaldo en la posición vertical, como sentado (debería ser regulada en la posición reclinada) dado que el niño a esta edad no tiene la capacidad de mantener la cabeza erguida.

ADVERTENCIA: Usar siempre los cinturones de seguridad, para evitar que el niño pueda herirse de manera grave cayendo o resbalando de la silla de paseo.

Controlar periódicamente que los cinturones estén correctamente enganchados, no dañados o deshilachados.

ADVERTENCIA: Asegurarse que su niño use siempre los cinturones de seguridad de manera correcta y que los mismos estén bien regulados. Los cinturones están provistos de anillos con forma de "D", necesarias para la fijación de otros cinturones, conformes a las normas BS 6684 o BS EN 13210, para su distribución en mercados extranjeros, si pedidos por un reglamento interno.

ADVERTENCIA: La sillita para coche en el chasis no puede usarse como cuna o cama. Cuando el niño necesita dormir es mejor servirse de una cuna o una cama. La sillita para coche no está diseñada para dormir durante mucho tiempo.

ADVERTENCIA: La silla de paseo está proyectada para el transporte de un solo niño.

ADVERTENCIA: Este producto no es idóneo para ser usado por adultos que corren o patinan o practican otras actividades deportivas similares.

ADVERTENCIA: Asegurarse que el asiento esté correctamente enganchado a la estructura antes del uso.

ADVERTENCIA: El espesor del acolchado del asiento no puede superar los 25 mm.

ADVERTENCIA: Cuando la silla de paseo se cierra, abre o se efectúan regulaciones, mantener al niño lejos de las partes móviles.

ADVERTENCIA: Una carga colgada de la manija puede perjudicar la estabilidad de la silla de paseo.

ADVERTENCIA: Accionar siempre los frenos cuando la silla de paseo está detenida o cuando colocan/quitan al niño de la silla de paseo.

ADVERTENCIA: No cerrar completamente o parcialmente la silla de paseo con el niño en el interior. La silla de paseo está dotada de una cesta para el transporte de 4 kg de mercaderías que debe ser distribuida de manera uniforme.

El montaje debe ser efectuado por una persona adulta.

Solo una persona adulta puede regular el mecanismo de regulación del respaldo.

No utilizar la silla de paseo si un componente o una parte está rota, dañada o si falta.

No permitir al niño de treparse sobre la silla de paseo, puede llevarla a una posición inestable.

Este producto requiere un mantenimiento periódico de parte del usuario.

No utilizar piezas de repuesto o accesorios no aprobados por el fabricante, dado que podrían convertir la silla de paseo en una silla poco segura.

Una carga excesiva, el cierre incorrecto el uso de accesorios o componentes de repuesto no aprobados podrían dañar o romper la silla de paseo y podrían hacer peligroso el producto.

No sobrecargar la silla de paseo con otros niños, mercaderías o accesorios. Las bolsas y otros objetos no deben ser colgados de la manija.

No dejar nunca la capota para lluvia fijada a la silla de paseo en casa, en un ambiente caliente o cerca de una fuente de calor dado que el niño podría sufrir un calor excesivo.

Asegurarse que todos los usuarios tengan familiaridad con el funcionamiento del producto.

La abertura y el cierre se produce fácilmente, no requiere esfuerzos excesivos. Si no es así, no forzar el mecanismo - detenerse y leer las instrucciones.

No usar la silla de paseo para un uso diferente de aquel para el cual ha sido proyectada.

No permitir al niño de subir, sin ayuda, en la silla de paseo, de jugar con la silla de paseo o de colgarse de la misma.

Sujetar siempre la silla de paseo cuando se está cerca de vehículos o trenes en movimiento. Aunque esté con los frenos accionados, la corriente de aire causada por el vehículo en movimiento podría desplazar la silla de paseo.

Prestar atención cuando se sube o baja un cordón de acera.

Quitar el niño y cerrar la silla de paseo cuando se suben o bajan escaleras o en las escaleras mecánicas.

Asegurarse que la silla de paseo cerrada sea mantenida lejos del alcance de los niños de manera que no pueda caer y causar heridas.

No utilizar accesorios o complementos no incluidos, como por ejemplo sillitas para niños, bolsas, ganchos, bandejas, etc. además de aquellos aprobados por el fabricante dado que podrían hacer poco segura la silla de paseo.

No utilizar tarimas adicionales para el transporte de un niño.

ATENCIÓN: Su silla de paseo cumple con los requisitos previstos por las normas de seguridad y con uso correcto y un adecuado mantenimiento mantendrá sus prestaciones inalteradas por diversos años.

El chasis es fuerte pero puede dañarse si las ruedas posteriores continúan a ser sometidas a fuertes impactos bajando escalones o cordones. Los impactos continuos causarán daños.

Si su niño usa zapatos duros, éstos podrían dañar la tela suave.

Guardar la silla de paseo mojada, puede causar la formación de mufa.

Si la silla de paseo está expuesta a la humedad, o está mojada, secarla con un paño suave, abrir completamente la silla de paseo y dejarla secar antes de guardarla.

Guardar la silla de paseo en un lugar seco y seguro.

No dejar la silla de paseo al sol durante períodos prolongados - algunos tejidos podrían descolorarse.

Evitar el contacto de la silla de paseo con agua salina para prevenir la formación de óxido.

No utilizar la silla de paseo en la playa.

Het gebruik van de kinderzit met het onderstel is geen vervanging voor de wieg of het bedje. Als het kind moet slapen, is het beter een wieg of een bedje te gebruiken. De kinderzit is niet ontwikkeld om het kind er voor langer tijd in te laten slapen.

- A. Manteltje
- B. Drukknop om de zit weg te nemen
- C. Hendel "Haak van sluiting"
- D. Hendel regeling stuur
- E. Stuur
- F. Gordels
- G. Gesp
- H. Beschermende arMLEuning
- I. Drukknop van uitrekking zit

- L. Uitrekking zit
- M. Mandje
- N. Rem
- O. Voorwielen
- P. Achterwielen
- Q. Handvat regeling rugleuning
- T. Hendel blokkering pirouetteerbeweging van de wielen.
- S. Hendel regeling oriëntatie zit



Wandelwagen uitgerust met achterwielen met banden met luchtkamer en bijgeleverde handpomp.

BELANGRIJK: Wanneer je de wandelwagen koopt en indien de banden lek zijn, kun je deze gemakkelijk opblazen gebruikmakend van de bijgeleverde handpomp. Men raadt aan de banden niet teveel op te blazen, maar de aanwijzingen in acht te nemen die op de zijkant van de band staan.

Indien men verschillen merkt tussen de figuur en het product, is het product geldig omdat het mogelijk is dat er wijzigingen werden aangebracht om het product kwalitatief te verbeteren.

OPENING (fig.1, 2, 3, 4)

Drukken op de hendel "A", in de richting aangeduid door de pijl, om de "sluithaak" los te haken. Het handvat naar boven optillen, en het hierbij achteruit plooiën om het frame te openen. Een "klik" wijst op de volledige opening. Het handvat optillen zoals wordt aangeduid op figuur 4.

Frame correct geopend, fig 4.

LET OP: verzekeer je er in het bijzonder van dat de wandelwagen op de geopende stand is vergrendeld.

VOORWIELEN

Montage voorwielen (fig.5): Het frame met een hand optillen en de voorwielen invoeren, met de blokkeerhendel naar boven gericht op de wielnaaf, zoals weergegeven in figuur. Een klik zal de correcte koppeling aanduiden. Het correcte vastmaken van beide wielen verifiëren; wanneer men naar beneden drukt, mogen ze niet loskomen.

Demontage achterwielen (fig.6): Drukken op de metalen hendel op de wielnaaf en tegelijkertijd het wiel wegtrekken.

ACHTERWIELEN

Montage achterwielen (fig.7): de pin van het wiel in de opening steken, je zult een klik horen wanneer de koppeling wordt uitgevoerd. Controleren of het wiel correct is vastgemaakt; wanneer men het naar de buitenkant trekt, mag het niet loskomen. Herhaal de handeling bij beide wielen.

Demontage achterwielen (fig.8): Drukken op de metalen hendel op de wielnaaf en tegelijkertijd het wiel wegtrekken.

ONDERSTE MANDJE (fig.9, fig.10, fig.11)

De metalen beugel van het mandje in de voorste haak die het mandje draagt steken, fig.9.

De achterste clips van het mandje "A" aan het frame aanhaken, zoals wordt aangeduid op figuur 10, er hierbij op letten dat de pen, aan de binnenkant van de clip, in het gat op het frame wordt gestoken (fig.11).

MONTAGE BESCHERMENDE ARMLEUNING

Montage beschermende armleuning (fig.12): de armleuning uitlijnen met haar behuizingen en langs beide kanten drukken, een klik zal het correcte vastmaken aanduiden.

Demontage (fig.13): drukken op de drukknop "A" langs beide kanten van de armleuning en tegelijkertijd drukken om deze weg te nemen.

Opening langs één kant (fig.14) : drukken op de drukknop "A" langs één kant van de armleuning en trekken om deze te openen met hekje.

MONTAGE ZIT (gebruik als wandelwagen)

Montage zit (fig.15): De zit plaatsen zoals wordt aangeduid op de figuur (richting straat). De koppeling van de zit uitlijnen en in zijn behuizing op het frame steken. Een "klik" wijst erop dat de zit correct werd vastgehaakt.

Waarschuwing: *Vóór* het gebruik de zit optillen en controleren of hij correct werd vastgehaakt aan het frame.

Demontage zit (fig. 163): Drukken op de voorste drukknop van de hendel om de zit weg te nemen en deze ingedrukt houden, de hendel voor het loshaken naar links verplaatsen om de zit los te haken van het frame.

MONTAGE MANTELJE

Montage (fig. 17, 18): De steunen van de kap in hun behuizingen op beide kanten van de rugleuning steken. De snelsluiters van het manteltje vastmaken op de achterkant van de rugleuning (fig. 18).

Demontage (fig. 18, 19): De snelsluiters van de kap op de rugleuning loshaken, drukken op de drukknoppen voor het deblokken in de nabijheid van het teken op de buitenkant van de zit en de kap naar boven wegtrekken.

MONTAGE BEENDEKSEL

Montage beendeksel (fig. 20): Het beendeksel op het frame van de zit plaatsen, in het onderste gedeelte. Het beendeksel met de snelsluiters vastmaken aan de structuur van de wandelwagen.

MONTAGE REGENSCHERM WANDELWAGEN

Montage regenscherm (fig. 21): De ritssluiting op de voorkant van het regenscherm openen en het regenscherm over de kap zetten. Het onderste gedeelte, met de elastieken boord, onder de voetsteun plaatsen.

GEBRUIK

OPENING WANDELWAGEN (fig. 22, 23, 24, 25, 26)

Drukken op de hendel "A", in de richting aangeduid door de pijl, om de "sluithaak" los te haken. Het handvat naar boven optillen, en het hierbij achteruit plooiën, om het frame te openen. Een "klik" wijst op de volledige opening. Het handvat optillen zoals wordt aangeduid op figuur 24. Frame correct geopend, fig. 25.

LET OP: verzeker je er in het bijzonder van dat de wandelwagen op de geopende stand is vergrendeld.

De zit vasthaken, zie deel "montage zit".

De beschermende arMLEuning vasthaken, zie deel "montage arMLEuning".

Montage kap, zie deel "montage kap".

WAARSCHUWING: Vóór het gebruik de zit optillen en controleren of hij correct werd vastgehaakt aan het frame (fig. 26).

ZWENKWIELEN

De wandelwagen is uitgerust met zwenkende/vaste voorwielen.

De wielen op de zwenkstand (fig. 27): Om de voorwielen zwenkend te maken, knop naar beneden schuiven.

Om de voorwielen op de vaste stand te zetten (fig. 28): De wandelwagen vooruit duwen om de voorwielen in de lengterichting te oriënteren en de blokkeerhendel van beide voorwielen naar boven optillen.

LET OP: beide wielen moeten altijd tegelijkertijd worden vergrendeld of ontgrendeld. Aangeraden wordt de vaste wielen op bijzonder onregelmatig terrein te gebruiken. De wielen op de zwenkstand worden daarentegen aangeraden voor een betere manoeuvreerbaarheid van de wandel-wagen op normale wegen.

WAARSCHUWING: De remmen altijd in werking stellen wanneer de wandelwagen stilstaat of wanneer men het kind op de wandelwagen zet of van de wandelwagen neemt.

REGELING STUUR (fig. 31)

Het stuur heeft twee standen. De hendel voor de regeling "A" optillen en aan het stuur draaien, zoals wordt aangeduid door de pijl op de figuur, om het in de gewenste stand te plaatsen.

REGELING VOETSTEUN (fig. 32)

Drukken op de drukknoppen "A" en de voetsteun regelen in de gekozen stand.

REGELING MANTELTJE (fig. 33, 34, 35)

Het manteltje ontvouwen op basis van uw vereisten, om het kind te beschermen tegen de zonnestralen.

LET OP: het kind heeft een gevoelige huid, het kind NOOIT rechtstreeks bloot laten aan de zonnestralen, controleer altijd of het manteltje correct geregeld is.

Ventilatie (fig. 35): De ritssluiting of het kijkvenstertje openen, naargelang het gekochte model, om een ventilatie aan de binnenkant van de wandelwagen te verkrijgen.

REGELING ORIËNTATIE ZIT (fig. 36)

LET OP: Om de stabiliteit van het product niet te compromitteren tijdens de hierna aangegeven operaties, moet men zich op een horizontaal vlak plaatsen en alle eventuele gewichten wegnemen die aan het stuur hangen.

De parkeerrem in werking stellen voordat men de zit draait.

Tegelijkertijd beide deblokkeerhendels van de zit naar buiten trekken en de zit 180° draaien. Een klik wijst op de blokkering in de nieuwe stand.

WAARSCHUWING: *Altijd controleren of de zit correct is geblokkeerd in de stand naar de straat of naar de ouder gericht.*

De zit kan geregeld worden in de stand richting ouder of richting straat. De zit NOOIT gebruiken in een andere stand of in een niet correct geblokkeerde stand.

REGELING RUGLEUNING

De rugleuning schuinzetten (fig. 37): De hendel van de regeling "A", geplaatst op de achterkant van de rugleuning, optillen en schuinzetten in de gewenste stand, de hendel loslaten en de correcte blokkering verifiëren.

De rugleuning optillen (fig. 38): De rugleuning optillen in de gewenste stand, zonder op de hendel te drukken. De correcte blokkering verifiëren vóór het gebruik.

De rugleuning kan verschillende standen geregeld worden, twee standen met de zit naar de straat gericht en drie standen met de zit naar de ouder gericht.

BELANGRIJK: Voor kinderen onder de 6 maanden moet de rugleuning altijd en uitsluitend gebruikt worden in de laagste, horizontale stand. (fig.39).

DE ZIT LOSHAKEN

Verwijdering zit (fig.40): Drukken op de drukknop van blokkering “A” en tegelijkertijd de hendel voor het loshaken “B” naar rechts doen bewegen, de zit optillen en wegnemen.

VEILIGHEIDSGORDEL

De rem in werking stellen voordat men het kind in de wandelwagen zet.

De gesp losmaken (fig.41): Het kind in de wandelwagen zetten en de veiligheidsgordel regelen op basis van de lichaamsbouw van het kind.

De gesp vastmaken (fig.42): het deel “A” in het deel “B” steken; een klik zal het correcte vastmaken aan-duiden.

BELANGRIJK:

De veiligheidsgordel moet altijd en alleen gebruikt worden met alle gedeelten aangehaakt.

Verzeker u ervan dat de gordels altijd op de juiste wijze bevestiged en op de goede maat afgesteld zijn.

WAARSCHUWING: *De buikriem is voorzien van 2zijringen die gebruikt moeten worden voor toegevoegde riemen conform de norm BS 6684.*

REGELING VEILIGHEIDSGORDELS (fig. 43-48)

De gordels kunnen geregeld worden om zich aan te passen aan de lichaamsbouw van het kind. De regelringen gebruiken om de gordel op de juiste maat te regelen (fig. 43).

In de rugleuning zijn spleetopeningen op verschillende hoogtes aanwezig met stukken riem om de gordel aan te haken, te gebruiken op basis van de grootte van het kind.

Voor een correcte regeling moet het aanhaken van de borstriem op de rugleuning in de nabijheid van de schouders van het kind gebeuren.

Voor kinderen onder de 6 maanden, altijd de borstriemen gebruiken aangehaakt aan de stukken riem in de laagste stand (fig. 44)

Altijd de borstbeschermingen gebruiken.

De niet gebruikte stukken riem, voor het aanhaken van de gordel, verbergen aan de binnenkant van de spleetopeningen in de stof van de zit.

Om deze stukken riem terug te gebruiken, ze uit de spleetopeningen trekken of om de operatie te vergemakkelijken, de stof aan de zijkant van de carrosserie gedeeltelijk wegnemen en de stukken riem in de gekozen spleetopeningen steken (fig. 49).

SLUITING WANDELWAGEN (fig. 50-54)

Voordat men de wandelwagen sluit moet men de zit wegnemen.

De zit wegnemen, zie paragraaf “DE ZIT LOSHAKEN”.

De armleuning wegnemen van de zit, zie paragraaf “verwijdering zit”.

De kap wegnemen, zie paragraaf “montage kap”.

Drukken op de hendel voor de regeling van de rugleuning en de zit en de rugleuning sluiten in de richting van de zit (fig 50).

De structuur van de zit, de armleuning en de kap in de reistas plaatsen (fig 51).

De hendel “A” optillen en opgetild houden, het handvat in elkaar plooiën, zie fig. 52.

De hendel van sluiting optillen op het frame van de wandelwagen “A” en het frame in elkaar plooiën in de richting van het voorste gedeelte. Een klik wijst op de correcte sluiting (fig. 53, 54).

OPMERKING: Het is NIET mogelijk de wandelwagen terug te sluiten met de toebehoren, autostoeltje en draagwieg aangehaakt aan het frame.

De wandelwagen MYO Platinum kan gebruikt worden met de volgende toebehoren, draagwieg MYO Platinum en autostoeltje MYO Platinum.

De zit wegnemen van het frame (zie paragraaf montage zit)

MONTAGE ADAPTOR

Montage (fig.55-60)

Drukken op de toets “A” van de adaptor om de blokkeerhendel los te haken, zie fig. 56.

De basis van de adaptor in de basis van het frame plaatsen, in de richting aangeduid op de figuur 57.

Nadat men de adaptor volledig in de basis heeft geplaatst, de sluithaak van de adaptor terug sluiten naar de basis toe, een “klik” wijst op de correcte blokkering (fig.58, 59).

Beide metalen beugels van de adaptor optillen in de verticale stand, (fig.60).

Een klik wijst op de correcte blokkering.

Vóór het gebruik verifiëren of de adaptor correct werd aangehaakt.

Demonderen (fig.61-64)

BELANGRIJK: Beide metalen beugels van de adaptor naar buiten trekken en terug plooiën in de richting van het onderste gedeelte van het frame van de wandelwagen (kant handvat).

Drukken op de drukknop van deblokkering “B” van de adaptor, de blokkeerhendel optillen en de adaptor uit de basis trekken door hem te verwijderen in de richting van het voorste gedeelte van het frame.

GEBRUIK VAN HET TOEBEHOREN, AUTOSTOELTJE OF DRAAGWIEG.

BELANGRIJK: de toebehoren moeten aan het frame worden vastgemaakt alleen in de richting van de ouders (fig. 65-66).

MONTAGE TOEBEHOREN AUTOSTOELTJE (fig. 67-71b)

Plastic beugels optillen (fig.67).

De inrichting voor het vastmaken van het toebehoren uitlijnen met de adaptors en naar beneden drukken; een klik wijst op het correcte vastmaken van het toebehoren aan het frame van de wandelwagen volledig met de adaptors. Erop letten dat het vastmaken correct werd uitgevoerd aan beide kanten (fig 68, 69).

De plastic pen naar beneden drukken en vasthaken aan de aanhaakinrichting geplaatst op het frame van het stuur. (fig 70, 71a).

Om deze operatie te vergemakkelijken, het stuur naar het stoeltje (fig. 69) brengen en de pen in de aanhaakinrichting steken met een druk naar beneden toe (fig. 70). Controleren of alles correct is vastgemaakt (fig. 71a).

WAARSCHUWING: Vóór het gebruik altijd verifiëren of het toebehoren correct werd vastgemaakt. Wanneer men het toebehoren naar boven optilt, mag het niet loskomen van het frame van de wandelwagen.

HET TOEBEHOREN VAN HET AUTOSTOELTJE WEGNEMEN (fig. 72-75)

Drukken op de toets “A” voor het losmaken van de plastic pen. In de richting aangeduid op de figuur eerst aan de rechter hendel “B” en vervolgens aan de hendel “C” trekken en het toebehoren optillen met het handvat en wegnemen.

MONTAGE TOEBEHOREN DRAAGWIEG (fig. 76-79)

De inrichting voor het vastmaken van het toebehoren uitlijnen met de adaptors en naar beneden drukken; een klik wijst op het correcte vastmaken van het toebehoren aan het frame van de wandelwagen volledig met de adaptors. Erop letten dat het vastmaken correct werd uitgevoerd aan beide kanten.

De metalen pen, aan de achterkant van de draagwieg, naar beneden drukken en vasthaken aan de apparatuur voor het aanhaken geplaatst op het frame van het stuur (fig. 78, 79).

WAARSCHUWING: Vóór het gebruik altijd verifiëren of het toebehoren correct werd vastgemaakt. Wanneer men het toebehoren naar boven optilt, mag het niet loskomen van het frame van de wandelwagen.

VERWIJDERING TOEBEHOREN DRAAGWIEG (fig. 80-83)

In de richting aangeduid op de figuur eerst aan de rechter hendel “A” trekken en vervolgens op de toets “B” drukken voor het losmaken van de metalen pen, vervolgens aan de hendel “C” trekken en het toebehoren optillen met het handvat en wegnemen.

SLUITING WANDELWAGEN MET ADAPTER (fig. 84-88)

Het Toebehoren Autostoeltje/Draagwieg Wegnemen

Beide metalen beugels van de adaptor naar buiten trekken en terug plooien in de richting van het onderste gedeelte van het frame van de wandelwagen (kant handvat).

De hendel “A” optillen en opgetild houden, het handvat in elkaar plooien, zie fig. 86.

De hendel van sluiting optillen op het frame van de wandelwagen “A” en het frame in elkaar plooien in de richting van het voorste gedeelte. Een klik wijst op de correcte sluiting (fig. 87, 88).

BELANGRIJK: LEES DEZE INSTRUCTIES AANDACHTIG EN BEWAAR ZE VOOR TOEKOMSTIG GEBRUIK.

WAARSCHUWING: U BENT VERANTWOORDELIJK VOOR DE VEILIGHEID VAN UW KIND.

WAARSCHUWING: Uw kind nooit onbewaakt laten. Het kind altijd onder controle houden wanneer het zich in de wandelwagen bevindt.

WAARSCHUWING: Zorg ervoor dat bij het openen of sluiten het kind zich op voldoende afstand bevindt om verwondingen te voorkomen.

WAARSCHUWING: Laat het kind niet met dit product spelen.

WAARSCHUWING: Gebruik steeds het bevestigingssysteem.

WAARSCHUWING: Deze wandelwagen is geschikt voor kinderen met een maximum gewicht van 15 kg.

Voor kinderen onder de 6 maanden, de wandelwagen altijd en uitsluitend gebruiken met de rugleuning volledig naar beneden en het toebehoren plaatsen gebruikmakend van de meegeleverde adaptors.

Indien de wandelwagen gebruikt wordt met het toebehoren, het correcte vastmaken ervan verifiëren.

WAARSCHUWING: Indien de wandelwagen gebruikt wordt met het toebehoren, het correcte vastmaken ervan verifiëren.

Voor de pasgeborenen, de rugleuning niet regelen in de verticale stand, zittend (moet geregeld worden in de lage stand) omdat het kind op deze leeftijd zijn hoofd niet recht kan houden.

WAARSCHUWING: Altijd de veiligheidsgordels gebruiken, om te voorkomen dat het kind zich zwaar kan kwetsen door van de wandelwagen te vallen of te glijden.

Regelmatig controleren of de gordels correct zijn vastgemaakt en of ze niet beschadigd of uitgerafeld zijn.

WAARSCHUWING: Controleren dat uw kind altijd de veiligheidsgordels op een correcte manier draagt en of deze goed geregeld zijn.

De gordels zijn voorzien van "D"-vormige ringen, noodzakelijk voor het vasthechten van andere gordels, conform de normen BS 6684 of BS EN 13210, voor de distributie op de buitenlandse markten, indien vereist door een intern reglement.

WAARSCHUWING: Zorg ervoor dat de bevestigingen van het stoeltje, de kinderwagen of het autostoeltje correct zijn afgesteld

WAARSCHUWING: De wandelwagen werd ontworpen voor het vervoer van één enkel kind.

WAARSCHUWING: Dit product is niet geschikt om gebruikt te worden door volwassenen die lopen of schaatsen of soortgelijke sportactiviteiten uitvoeren.

WAARSCHUWING: Controleren of de zit correct is vastgemaakt aan de structuur vóór het gebruik.

WAARSCHUWING: De dikte van de voering van de zit mag de 25 mm niet overschrijden.

WAARSCHUWING: Wanneer de wandelwagen gesloten of geopend wordt of wanneer er regelingen worden uitgevoerd, moet men het kind uit de buurt van de beweeglijke gedeelten houden. ,

WAARSCHUWING: Een last die aan het handvat hangt kan de stabiliteit van de wandelwagen compromitteren.

WAARSCHUWING: De remmen altijd in werking stellen wanneer de wandelwagen stilstaat of wanneer het kind op de wandelwagen wordt gezet of wanneer het van de wandelwagen wordt genomen.

WAARSCHUWING: De wandelwagen niet terug sluiten noch gedeeltelijk sluiten wanneer het kind erin zit.

De wandelwagen is voorzien van een mandje voor het vervoer van 4 kg goederen die op een gelijke manier moeten verdeeld worden.

De montage moet uitgevoerd worden door een volwassen persoon.

Alleen een volwassen persoon mag het mechanisme van regeling van de rugleuning uitvoeren.

De wandelwagen niet gebruiken indien een component of een gedeelte ervan stuk of beschadigd is of indien het ontbreekt.

Niet toelaten dat het kind op de wandelwagen klimt, dit kan hem onstabiel maken..

Dit product vereist een regelmatig onderhoud vanwege de gebruiker.

Geen reserveonderdelen of toebehoren gebruiken die niet door de fabrikant werden geleverd of goedgekeurd, omdat deze de wandelwagen weinig veilig zouden kunnen maken.

Een te grote last, een niet correcte sluiting en het gebruik van niet goedgekeurde toebehoren of reserveonderdelen zouden de wandelwagen kunnen beschadigen of breken en zouden het product gevaarlijk kunnen maken.

De wandelwagen niet overbelasten met andere kinderen, goederen of toebehoren. Tassen en andere voorwerpen mogen niet aan het handvat worden gehangen.

In huis, op een warme plaats of in de nabijheid van een warmtebron het regenscherm nooit vast aan de wandelwagen laten omdat het kind zou kunnen lijden onder een te grote warmte.

Controleren of alle gebruikers vertrouwd zijn met de werking van het product.

De opening en de sluiting wordt gemakkelijk uitgevoerd en vereist geen te grote inspanningen. Indien dit niet zo is, het mechanisme niet forceren- de operaties onderbreken en de instructies lezen.

De wandelwagen niet gebruiken voor een ander gebruik dan datgene waarvoor hij ontworpen werd.

Uw kind niet zonder hulp op de wandelwagen laten gaan, niet laten spelen met/ of hangen aan de wandelwagen.

De wandelwagen altijd vasthouden wanneer men zich in de buurt van voertuigen of treinen in beweging bevindt. Ook met de remmen in werking, zou de lucht veroorzaakt door het voertuig in

beweging de wandelwagen kunnen verplaatsen.

Let op wanneer u op of van de stoep gaat.

Neem de kinderen van de wandelwagen en sluit hem wanneer u op/van de trap of roltrap gaat.

Controleer of de gesloten wandelwagen uit de buurt van de kinderen staat zodanig dat deze niet kan vallen of verwondingen veroorzaken.

Geen niet meegeleverde toebehoren of complementen gebruiken, zoals bevoorbeeld kinderstoeltjes, tassen, haken, dienbladen, enz. afgezien van diegene die door de fabrikant werden , omdat ze de wandelwagen weinig veilig zouden kunnen maken.

Geen aanvullende voetplanken gebruiken voor het vervoer van een kind.

LET OP: Uw wandelwagen voldoet aan de vereisten voorzien door de veiligheidsnormen en met een correct gebruik en een adequaat onderhoud zal hij zijn prestaties onveranderd bewaren gedurende verschillende jaren.

Het frame is stevig maar kan beschadigd worden indien de achterwielen voortdurend worden onderworpen aan hevige botsingen bij het op-en afgaan van trappen en stoepen.

De voortdurende botsingen zullen schade berokkenen.

Indien uw kind harde schoenen draagt, is het mogelijk dat deze de zachte stof beschadigen.

De natte wandelwagen opbergen kan de vorming van schimmel veroorzaken.

Indien de wandelwagen blootgesteld is aan vochtigheid of indien hij nat is, moet men de wandelwagen afdrogen met een zachte doek, hem volledig openen en laten drogen voordat men hem opbergt.

Uw wandelwagen op een droge en veilige plaats zetten.

De wandelwagen niet gedurende lange periodes in de zon laten staan - sommige stoffen zouden kunnen verkleuren.

Voorkom dat de wandelwagen in aanraking komt met zout water, om roest te voorkomen.

Gebruik de wandelwagen niet op het strand.

Het gebruik van de kinderzit met het onderstel is geen vervanging voor de wieg of het bedje. Als het kind moet slapen, is het beter een wieg of een bedje te gebruiken. De kinderzit is niet ontwikkeld om het kind er voor langer tijd in te laten slapen.

- A. Κουκούλα
- B. Πλήκτρο για την αφαίρεση του καθίσματος
- C. Μοχλός "Γάντζος κλεισίματος"
- D. Μοχλός ρύθμισης τιμονιού
- E. Τιμόνι
- F. Ζώνες
- G. Πόρπη
- H. Βραχίονας προστασίας
- I. Πλήκτρο επέκτασης καθίσματος

- L. Επέκταση καθίσματος
- M. Καλαθάκι
- N. Φρένο
- O. Μπροστινοί τροχοί
- P. Πίσω τροχοί
- Q. Λαβή ρύθμισης πλάτης
- R. Μοχλός ακινητοποίησης περιστροφικής κίνησης των τροχών
- S. Ρύθμιση προσανατολισμού του καθίσματος



Καροτσάκι εξοπλισμένο με πίσω τροχούς με λάστιχα με αεροθάλαμο και περιλαμβανόμενη χειροκίνητη τρόμπτα.

ΣΗΜΑΝΤΙΚΟ: όταν αγοράσετε το καροτσάκι, αν βρείτε τα λάστιχα ξεφουσκωμένα, μπορείτε να τα φουσκώσετε εύκολα χρησιμοποιώντας την περιλαμβανόμενη τρόμπτα. συνιστάται να μην φουσκώνετε υπερβολικά τα λάστιχα, αλλά να τηρείτε τις οδηγίες που αναφέρονται στη πλευρά του λάστιχου.

Στη περίπτωση κατά την οποία διαπιστωθούν διαφορές μεταξύ του σχεδίου και του προϊόντος, είναι έγκυρο το ίδιο το προϊόν καθότι είναι πιθανές τροποποιήσεις για τη βελτίωση της ποιότητας του προϊόντος.

ΑΝΟΙΓΜΑ (σχ. 1, 2, 3, 4)

Πιέστε τον μοχλό "Α", προς τη κατεύθυνση που δείχνει το βέλος, για να αποσυνδέσετε το "άγκιστρο κλεισίματος".

Σηκώστε τη λαβή προς τα πάνω, λυγίζοντας την προς τα πίσω, για να ανοίξετε το πλαίσιο. Ένα "κλικ" θα επιβεβαιώσει το πλήρες άνοιγμα. Σηκώστε τη λαβή όπως υποδεικνύεται στο σχέδιο 4.

Πλαίσιο σωστά ανοιγμένο σχ. 4.

ΠΡΟΣΟΧΗ: βεβαιωθείτε ότι το καροτσάκι περιπάτου έχει μπλοκάρει στην ανοικτή θέση.

ΜΠΡΟΣΤΙΝΟΙ ΤΡΟΧΟΙ

Συναρμολόγηση των μπροστινών τροχών (σχ. 5): Σηκώστε το πλαίσιο με ένα χέρι και εισάγετε τους μπροστινούς τροχούς με τον μοχλό ασφάλισης γυρισμένο προς τα πάνω στη πλήμνη (μουαγιέ) τροχού, όπως φαίνεται στο σχήμα. Ένα κλικ θα επιβεβαιώσει τη σωστή σύνδεση. Βεβαιωθείτε για τη σωστή σύνδεση και των δύο τροχών, τραβώντας προς τα κάτω δεν πρέπει να αποσυνδεθούν.

Αποσυναρμολόγηση των μπροστινών τροχών (σχ. 6): πιέστε τον μηχανισμό ασφάλισης και κρατώντας τον πιεσμένο αφαιρέστε τον τροχό από τη πλήμνη.

ΠΙΣΩ ΤΡΟΧΟΙ

Συναρμολόγηση των πίσω τροχών (σχ. 7): εισάγετε τον πείρο του τροχού στην οπή, θα ακούσετε ένα κλικ που επιβεβαιώνει την πραγματοποίηση σύνδεσης. Βεβαιωθείτε ότι ο τροχός έχει συνδεθεί σωστά, τραβώντας τον προς τα έξω δεν πρέπει να φύγει από τη θέση του. Επαναλάβετε αυτή τη διαδικασία και για τους δύο τροχο-ύς.

Αποσυναρμολόγηση των μπροστινών τροχών (σχ. 8): πιέστε τον μηχανισμό ασφάλισης "Α" στο κάτω μέρος του τροχού και κρατώντας τον πιεσμένο αφαιρέστε τον τροχό από τη πλήμνη.

ΚΑΤΩ ΚΑΛΑΘΙ (σχ.9, 10, 11)

εισάγετε τον μεταλλικό σφιγκτήρα σύσφιξης του καλαθιού στο μπροστινό άγκιστρο που φέρει το καλάθι, σχ. 9. Συνδέστε τους πίσω συνδετήρες του καλαθιού "Α" με το πλαίσιο, όπως υποδεικνύεται στο σχέδιο 10, φροντίζοντας να εισάγετε τον πείρο, της εσωτερικής πλευράς του συνδετήρα, στην οπή του πλαισίου (σχ. 11).

ΣΥΝΑΡΜΟΛΟΓΗΣΗ ΤΟΥ ΒΡΑΧΙΟΝΑ ΠΡΟΣΤΑΣΙΑΣ

Συναρμολόγηση του βραχίονα προστασίας (σχ. 12): ευθυγραμμίστε τον βραχίονα στις θέσεις του και πιέστε από αμφότερες τις πλευρές, ένα κλικ θα επιβεβαιώσει τη σωστή πραγματοποίηση σύνδεσης.

Αποσυναρμολόγηση (σχ. 13): πιέστε το πλήκτρο Α από αμφότερες τις πλευρές του βραχίονα και ταυτόχρονα τραβήξτε για να τον βγάλετε.

Άνοιγμα από μία μόνο πλευρά (σχ. 14): πιέστε το πλήκτρο Α από τη μια πλευρά του βραχίονα και τραβήξτε για να τον ανοίξετε .

Συναρμολόγηση του καθίσματος (ΧΡΗΣΗ ΩΣ ΚΑΡΟΤΣΙ)

Συναρμολόγηση του καθίσματος (σχ. 15): τοποθετήστε το κάθισμα όπως υποδεικνύεται στο σχέδιο ("κοιτάζοντας" προς το δρόμο). Ευθυγραμμίστε και εισάγετε τον σύνδεσμο του καθίσματος στη θέση του στο πλαίσιο. Ένα "κλικ" θα επιβεβαιώσει τη σωστή σύνδεση.

Προειδοποίηση: πριν από τη χρήση, βεβαιωθείτε, σηκώνοντας το κάθισμα, ότι αυτό έχει συνδεθεί σωστά με το πλαίσιο.

Αποσυναρμολόγηση του καθίσματος (σχ. 16): πιέστε το μπροστινό πλήκτρο, του μοχλού αφαίρεσης καθίσματος και κρατώντας το πιεσμένο, μετακινήστε τον μοχλό αποσύνδεσης προς τα αριστερά για να αποσυνδέσετε το κάθισμα από το πλαίσιο.

ΣΥΝΑΡΜΟΛΟΓΗΣΗ ΤΗΣ ΚΟΥΚΟΥΛΑΣ

Συναρμολόγηση (σχ. 17, σχ. 18): εισάγετε τα στηρίγματα της κουκούλας στις θέσεις τους στη πλάτη και στις δύο πλευρές. Κουμπώστε τα αυτόματα κουμπιά της κουκούλας στο πίσω μέρος της πλάτης. (σχ. 18).

Αποσυναρμολόγηση (σχ. 18, 19): ξεκουμπώστε τις σουσέτες της κουκούλας από τη πλάτη, πιέστε τα πλήκτρα απελευθέρωσης, κοντά στο σημάδι της εξωτερικής πλευράς του καθίσματος και τραβήξτε τη κουκούλα προς τα πάνω.

ΣΥΝΑΡΜΟΛΟΓΗΣΗ ΤΟΥ ΠΟΔΟΣΑΚΟΥ (σχ. 20)

Εισάγετε τον ποδόσακο στο πλαίσιο του καθίσματος, στο κάτω μέρος. Στερεώστε τον ποδόσακο στο πλαίσιο του καροτσιού με τα αυτόματα κουμπιά.

ΣΥΝΑΡΜΟΛΟΓΗΣΗ ΤΟΥ ΑΔΙΑΒΡΟΧΟΥ ΤΟΥ ΚΑΡΟΤΣΙΟΥ

Συναρμολόγηση αδιάβροχου καλύμματος (σχ. 21): ανοίξτε το φερμουάρ της μπροστινής πλευράς του αδιάβροχου καλύμματος και εφαρμόστε το κάλυμμα στη κουκούλα. Περάστε το μπροστινό μέρος, με ελαστική άκρη, κάτω από το στηρίγμα ποδιών.

ΧΡΗΣΗ**ΑΝΟΙΓΜΑ ΤΟΥ ΚΑΡΟΤΣΙΟΥ (σχ. 22, 23, 24, 25, 26)**

Πιέστε τον μοχλό "Α", προς τη κατεύθυνση που δείχνει το βέλος, για να αποσυνδέσετε το "άγκιστρο κλεισίματος".

Σηκώστε τη λαβή προς τα πάνω, λυγίζοντας την προς τα πίσω, για να ανοίξετε το πλαίσιο. Ένα "κλικ" θα επιβεβαιώσει το πλήρες άνοιγμα. Σηκώστε τη λαβή όπως υποδεικνύεται στο σχέδιο 24.

Πλαίσιο σωστά ανοιγμένο σχ. 25.

ΠΡΟΣΟΧΗ: βεβαιωθείτε ότι το καροτσάκι περιπάτου έχει μπλοκάρει στην ανοικτή θέση.

Για τη σύνδεση του καθίσματος, δείτε την ενότητα "συναρμολόγηση του καθίσματος".

Για τη σύνδεση του βραχίονα προστασίας, δείτε την ενότητα "συναρμολόγηση του βραχίονα".

Για τη συναρμολόγηση της κουκούλας, δείτε την ενότητα "συναρμολόγηση της κουκούλας".

Βεβαιωθείτε ότι το καρότσι έχει ανοίξει σωστά .

ΠΡΟΕΙΔΟΠΟΙΗΣΗ: πριν από τη χρήση, βεβαιωθείτε, σηκώνοντας το κάθισμα, ότι αυτό έχει συνδεθεί σωστά με το πλαίσιο. (σχ. 26).

ΠΕΡΙΣΤΡΕΦΟΜΕΝΟΙ ΤΡΟΧΟΙ

Οι εμπρόσθιοι τροχοί του καροτσιού περιπάτου είναι περιστρεφόμενοι ή σταθεροί.

Εμπρόσθιους τροχούς περιστρεφόμενους (σχ. 27): Για να καταστήσετε τους εμπρόσθιους τροχούς περιστρεφόμενους, πιέστε προς τα κάτω με ο μπροστινό πλήκτρο.

Για να μπλοκάρετε τη περιστροφική κίνηση (σχ. 28): σπρώξτε μπροστά το καρότσι για να κατευθύνετε τους μπροστινούς τροχούς κατά μήκος της πορείας και σηκώστε προς τα πάνω τον μοχλό ασφάλισης και από τους δύο μπροστινούς τροχούς.

ΠΡΟΣΟΧΗ: και οι δύο τροχοί πρέπει να μπλοκάρουν ή να ξεμπλοκάρουν πάντα ταυτόχρονα.

Σε ανώμαλο έδαφος συνιστάται η χρήση των σταθερών τροχών. Οι περιστρεφόμενοι τροχοί εξασφαλίζουν καλύτερο χειρισμό του καροτσιού περιπάτου σε ομαλό έδαφος.

ΦΡΕΝΟ ΣΤΑΘΜΕΥΣΗΣ

Για να ενεργοποιήσετε το φρένο (εικ.29): πιέστε τον μοχλό του φρένου μαύρος και σπρώξτε ελαφρώς μπρ-οστά το καρότσι για να βεβαιωθείτε ότι το φρένο έχει ενεργοποιηθεί σωστά.

Για να απενεργοποιήσετε το φρένο (εικ.30): πιέστε τον μοχλό του φρένου μπλε και σπρώξτε ελαφρώς.

ΠΡΟΕΙΔΟΠΟΙΗΣΗ: ενεργοποιείτε πάντα τα φρένα όταν το καροτσάκι είναι σταματημένο ή όταν τοποθετείτε/βγάζετε το παιδί από το καρότσι.

ΡΥΘΜΙΣΗ ΤΟΥ ΤΙΜΟΝΙΟΥ (σχ. 31)

Το τιμόνι έχει δύο θέσεις. Σηκώστε τον μοχλό ρύθμισης "Α" και περιστρέψτε το τιμόνι, όπως δείχνει το βέλος στο σχέδιο, για να το ρυθμίσετε στην επιθυμητή θέση.

REGELING VOETSTEUN (σχ. 32)

Drukken op de drukknoppen "A" en de voetsteun regelen in de gekozen stand.

ΡΥΘΜΙΣΗ ΤΗΣ ΚΟΥΚΟΥΛΑΣ (σχ. 33, 34, 35)

Ξεδιπλώστε τη κουκούλα βάσει των αναγκών σας, για να προστατέψετε το μωρό από τις ακτίνες του ήλιου.

ΠΡΟΣΟΧΗ: το μωρό έχει πολύ ευαίσθητο δέρμα. ΜΗΝ αφήνετε ποτέ το μωρό άμεσα εκτεθειμένο στις ηλιακές ακτίνες, βεβαιωθείτε πάντα ότι έχετε ρυθμίσει σωστά τη κουκούλα.

Εξαερισμός (σχ. 35): ανοίξτε το φερμουάρ ή το παραθυράκι επιθεώρησης, ανάλογα με το μοντέλο που αγοράσατε, για να αποκτήσετε τον εξαερισμό στο εσωτερικό του καροτσιού.

ΡΥΘΜΙΣΗ ΠΡΟΣΑΝΑΤΟΛΙΣΜΟΥ ΤΟΥ ΚΑΘΙΣΜΑΤΟΣ (σχ. 36):

ΠΡΟΣΟΧΗ: για να μην θέσετε σε κίνδυνο την σταθερότητα του προϊόντος, κατά τη διάρκεια των ενεργειών που κάτω αναφέρονται, πρέπει να τοποθετήσετε το καρότσι πάνω σε μια οριζόντια επιφάνεια και να αφαιρέσετε κάθε βάρος που τυχόν είναι κρεμασμένο στο τιμόνι.

Ενεργοποιείτε το φρένο στάθμευσης πριν περιστρέψετε το κάθισμα.

Τραβήξτε ταυτόχρονα προς τα έξω και τους δύο μοχλούς απελευθέρωσης του καθίσματος και περιστρέψτε το κάθισμα στις 180° μοίρες. Ένα κλικ θα επιβεβαιώσει το μπλοκάρισμα στη νέα θέση.

ΠΡΟΕΙΔΟΠΟΙΗΣΗ: Βεβαιωθείτε πάντα ότι το κάθισμα είναι σωστά μπλοκαρισμένο στη θέση "κοιτάζοντας" προς το δρόμο ή "κοιτάζοντας" προς τους γονείς.

Το κάθισμα μπορεί να ρυθμιστεί στη θέση "κοιτάζοντας" προς τους γονείς ή "κοιτάζοντας" προς το δρόμο. Μην χρησιμοποιείτε ΠΟΤΕ το κάθισμα σε μια διαφορετική ή μη σωστά μπλοκαρισμένη θέση.

ΡΥΘΜΙΣΗ ΤΗΣ ΠΛΑΤΗΣ

Κλίση της πλάτης (σχ. 37): σηκώστε τον μοχλό ρύθμισης "Α", που βρίσκεται στο πίσω μέρος της πλάτης και χαμηλώστε τη πλάτη στην επιθυμητή θέση, μετά αφήστε τον μοχλό και βεβαιωθείτε για το σωστό μπλοκάρισμα.

Ανύψωση της πλάτης (σχ. 38): σηκώστε τη πλάτη στην επιθυμητή θέση, χωρίς να πιέσετε τον μοχλό. Πριν από τη χρήση βεβαιωθείτε για το σωστό μπλοκάρισμα.

Η πλάτη ρυθμίζεται σε περισσότερες θέσεις, δύο θέσεις με το κάθισμα προσανατολισμένο "κοιτάζοντας" προς το δρόμο, τρεις θέσεις με το κάθισμα προσανατολισμένο "κοιτάζοντας" προς τους γονείς.

ΣΗΜΑΝΤΙΚΟ: Η πλάτη, για παιδιά ηλικίας κάτω των 6 μηνών, πρέπει να ρυθμίζεται πάντα μόνο στη χαμηλότερη θέση, οριζόντια. (fig.39).

ΑΠΟΣΥΝΔΕΣΗ ΤΟΥ ΚΑΘΙΣΜΑΤΟΣ

Αφαίρεση του καθίσματος (σχ. 40): πιέστε το πλήκτρο μπλοκαρίσματος "Α", ταυτόχρονα σύρετε τον μοχλό αποσύνδεσης "Β" προς τα δεξιά και σηκώνοντάς το αφαιρέστε το κάθισμα.

ΖΩΝΕΣ ΑΣΦΑΛΕΙΑΣ

Ενεργοποιήστε το φρένο πριν τοποθετήσετε το παιδί.

Αποσυνδέστε τη πόρπη (σχ. 41): πιέστε το πλήκτρο "Α" και βγάλτε τα εξαρτήματα.

Συνδέστε τη πόρπη (σχ. 42): εισάγοντας το τμήμα Α στο τμήμα Β, ένα κλικ θα επιβεβαιώσει τη σωστή σύνδεση.

ΠΡΟΣΟΧΗ

Ρύθμιση των ζωνών ασφαλείας: οι ζώνες ρυθμίζονται για να προσαρμόζονται στο σώμα του παιδιού. Χρησιμοποιείτε τους δακτυλίους ρυθμιστές, για να ρυθμίσετε τη ζώνη στο σωστό μέγεθος.

ΠΡΟΕΙΔΟΠΟΙΗΣΗ: η κοιλιακή ζώνη διαθέτει 2 πλάγιους κρίκους που πρέπει να χρησιμοποιούνται για πρόσθετες ζώνες σύμφωνα με τον κανονισμό BS 6684.

ΡΥΘΜΙΣΗ ΤΩΝ ΖΩΝΩΝ ΑΣΦΑΛΕΙΑΣ (σχ. 43-48)

οι ζώνες ρυθμίζονται για να προσαρμόζονται στο σώμα του παιδιού. Χρησιμοποιείτε τους δακτυλίους ρυθμιστές, για να ρυθμίσετε τη ζώνη στο σωστό μέγεθος (σχ. 43) .

Στη πλάτη υπάρχουν σχισμές σε διάφορα ύψη με άκρες ιμάντα για τη σύνδεση της ζώνης, οι οποίες μπορούν να χρησιμοποιηθούν βάσει του αναστήματος του παιδιού.

Για μια σωστή ρύθμιση, η σύνδεση της θωρακικής ζώνης με τη πλάτη, πρέπει να προκύπτει κοντά στους ώμους του παιδιού.

Για παιδιά ηλικίας κάτω των 6 μηνών, χρησιμοποιείτε πάντα τις θωρακικές ζώνες, συνδεδεμένες στα άκρα της πιο χαμηλής θέσης (σχ. 44).

Χρησιμοποιείτε πάντα τις θωρακικές προστασίες.

Κρύψτε στο εσωτερικό των σχισμών, τα άκρα του υφάσματος καθίσματος για τη σύνδεση της ζώνης που δεν χρησιμοποιούνται.

Για να ξαναχρησιμοποιήσετε αυτά τα άκρα, βγάλτε από τις σχισμές αυτά τα τελευταία ή για να διευκολύνετε αυτή την ενέργεια, αφαιρέστε μερικώς το πλάγιο ύφασμα από το πλαίσιο και εισάγετε τα άκρα στις επιλεγμένες σχισμές (σχ. 49).

ΚΛΕΙΣΙΜΟ ΤΟΥ ΚΑΡΟΤΣΙΟΥ (σχ. 50-54)

Πριν κλείσετε το καροτσάκι πρέπει να αφαιρέσετε το κάθισμα.

Για να αφαιρέσετε το κάθισμα, δείτε την παράγραφο "αποσύνδεση του καθίσματος".

Για να αφαιρέσετε τον βραχιόνα από το κάθισμα, δείτε την παράγραφο "αφαίρεση του καθίσματος".

Για να αφαιρέσετε τη κουκούλα, δείτε την παράγραφο "συναρμολόγηση της κουκούλας".

Πιέστε τον μοχλό ρύθμισης της πλάτης του καθίσματος και κλείστε τη πλάτη προς το κάθισμα (σχ. 50)

Εισάγετε το πλαίσιο του καθίσματος, τον βραχιόνα και τη κουκούλα, στο εσωτερικό της τσάντας για τη (σχ. 51).

Σηκώστε τον μοχλό "Α" και κρατώντας τον σηκωμένο κλίνετε τη λαβή, δείτε το (σχ. 52) .

Σηκώστε τον μοχλό κλεισίματος στο πλαίσιο του καρτσιού "Α" και λυγίστε το πλαίσιο προς το μπροστινό μέρος. Ένα κλικ θα επιβεβαιώσει το σωστό κλείσιμο (σχ. 53, 54) .

Σημείωση: ΔΕΝ μπορείτε να κλείσετε το καρτσάκι με τα συμπληρώματα, καθίσματος αυτοκινήτου και πορτομπεμπέ συνδεδεμένα με το πλαίσιο.

Το καρότσι ΜΥΟ Platinum μπορεί να χρησιμοποιηθεί με τις ακόλουθες προσθήκες, πορτ-μπεμπέ ΜΥΟ Platinum και παιδικό κάθισμα αυτοκινήτου ΜΥΟ Platinum.

Αφαιρέστε το κάθισμα από το πλαίσιο (δείτε την παράγραφο Εισαγωγή καθίσματος).

ΜΕΤΑΦΟΡΑ (σχ. 55-60)

Πιέστε το πλήκτρο “α” του εξαρτήματος προσαρμογής για να αποσυνδέσετε τον μοχλό ασφάλισης, δείτε το σχ. 56.

Εισάγετε τη βάση του εξαρτήματος προσαρμογής στη βάση του πλαισίου, προς τη κατεύθυνση που φαίνεται στο σχέδιο σχ. 57.

Μετά τη πλήρη εισαγωγή του εξαρτήματος προσαρμογής στη βάση, κλείστε τον γάντζο κλεισίματος του εξαρτήματος προσαρμογής προς τη βάση, ένα “κλικ” θα επιβεβαιώσει το σωστό μπλοκάρισμα (σχ. 58, 59).

Σηκώστε και τους δύο μεταλλικούς σφικτήρες σύσφιξης του εξαρτήματος προσαρμογής στη κάθετη θέση (σχ. 60).

Ένα “κλικ” θα επιβεβαιώσει το σωστό μπλοκάρισμα.

Πριν τη χρήση, βεβαιωθείτε ότι το εξάρτημα προσαρμογής έχει συνδεθεί σωστά.

ΑΠΟΣΥΝΑΡΜΟΛΟΓΗΣΗ ΤΟΥ ΕΞΑΡΤΗΜΑΤΟΣ ΠΡΟΣΑΡΜΟΓΗΣ (σχ. 61-64)

ΣΗΜΑΝΤΙΚΟ: τραβήξτε προς τα έξω και τους δύο μεταλλικούς σφικτήρες σύσφιξης του εξαρτήματος προσαρμογής και λυγίστε τους προς το πίσω μέρος του πλαισίου του καροτσιού (πλευρά λαβής).

Πιέστε το πλήκτρο απελευθέρωσης “Α” του εξαρτήματος προσαρμογής, σηκώστε τον μοχλό μπλοκαρίσματος και βγάλτε το εξάρτημα προσαρμογής από τη βάση, αφαιρώντας το προς το μπροστινό μέρος του πλαισίου.

ΧΡΗΣΗ ΤΗΣ ΠΡΟΣΘΗΚΗΣ ΠΑΙΔΙΚΟ ΚΑΘΙΣΜΑ ΑΥΤΟΚΙΝΗΤΟΥ Ή ΠΟΡΤ-ΜΠΕΜΠΕΣΗΜΑΝΤΙΚΟ

οι προσθήκες πρέπει να συνδέονται με το πλαίσιο μόνο στραμμένες προς τον γονέα (σχ. 65-66).

ΣΥΝΑΡΜΟΛΟΓΗΣΗ ΠΡΟΣΘΗΚΗΣ ΚΑΘΙΣΜΑ ΑΥΤΟΚΙΝΗΤΟΥ (σχ. 67-71b)

Σηκώστε το πλαστικό κλιπ (σχ. 67)

ευθυγραμμίστε τον μηχανισμό σύνδεσης της προσθήκης με τους προσαρμογείς και πιέστε προς τα κάτω, ένα κλικ θα επιβεβαιώσει τη σωστή σύνδεση της προσθήκης με το πλαίσιο του καροτσιού πλήρες προσαρμογών. Ελέγξτε ότι και στις δύο πλευρές η σύνδεση έχει πραγματοποιηθεί σωστά (σχ. 68, 69).

Συνδέστε, πιέζοντας προς τα κάτω, τον πλαστικό πείρο με τον μηχανισμό σύνδεσης που βρίσκεται στο πλαίσιο του τιμονιού (σχ. 70, 71a).

Για την διευκόλυνση αυτής της ενέργειας, φέρτε το τιμόνι κοντά στο καθισματάκι (σχ. 69) και εισάγετε τον πείρο, στον μηχανισμό σύνδεσης, πιέζοντας προς τα κάτω (σχ. 70). Βεβαιωθείτε ότι η σύνδεση έχει πραγματοποιηθεί σωστά (σχ. 71a).

ΠΡΟΕΙΔΟΠΟΙΗΣΗ: πριν τη χρήση, βεβαιωθείτε πάντα για τη σωστή σύνδεση της προσθήκης. Σηκώνοντας τη προσθήκη προς τα πάνω, δεν πρέπει να αποσυνδεθεί από το πλαίσιο του καροτσιού.

ΑΦΑΪΡΕΣΗ ΤΟΥ ΣΥΜΠΛΗΡΩΜΑΤΟΣ ΚΑΘΙΣΜΑΤΟΣ ΑΥΤΟΚΙΝΗΤΟΥ (σχ. 72-75):

Τραβήξτε προς τη κατεύθυνση που φαίνεται στο σχέδιο, πρώτα τον δεξιό μοχλό “Α” και μετά τραβήξτε τον αριστερό μοχλό “Β” και αφαιρέστε το συμπλήρωμα σηκώνοντάς το από τη χειρολαβή.

ΣΥΝΑΡΜΟΛΟΓΗΣΗ ΠΡΟΣΘΗΚΗΣ ΚΑΛΑΘΙ ΑΕΡΟΣΤΑΤΟΥ (σχ. 76-79)

ευθυγραμμίστε τον μηχανισμό σύνδεσης της προσθήκης με τους προσαρμογείς και πιέστε προς τα κάτω, ένα κλικ θα επιβεβαιώσει τη σωστή σύνδεση της προσθήκης με το πλαίσιο του καροτσιού πλήρες προσαρμογών. Ελέγξτε ότι και στις δύο πλευρές η σύνδεση έχει πραγματοποιηθεί σωστά.

Συνδέστε, πιέζοντας προς τα κάτω, τον μεταλλικό πείρο, στη πίσω πλευρά του πορτ-μπεμπέ, με το εξάρτημα σύνδεσης που βρίσκεται στο πλαίσιο τιμονιού (σχ. 78, 79).

ΠΡΟΕΙΔΟΠΟΙΗΣΗ: πριν τη χρήση, βεβαιωθείτε πάντα για τη σωστή σύνδεση της προσθήκης. Σηκώνοντας τη προσθήκη προς τα πάνω, δεν πρέπει να αποσυνδεθεί από το πλαίσιο του καρτσιού.

ΑΦΑΪΡΕΣΗ ΤΟΥ ΣΥΜΠΛΗΡΩΜΑΤΟΣ ΠΟΡΤ-ΜΠΕΜΠΕ (σχ. 80-83)

Τραβήξτε, προς τη κατεύθυνση που φαίνεται στο σχέδιο, πρώτα τον δεξιό μοχλό "Α" μετά πιέστε το πλήκτρο "Β" αποσύνδεσης του μεταλλικού πείρου, έπειτα τραβήξτε τον μοχλό "C" και αφαιρέστε το συμπλήρωμα σηκώνοντάς το από τη χειρολαβή.

ΚΛΕΙΣΙΜΟ ΤΟ ΚΑΡΤΣΙ ΜΕ ΕΞΑΡΤΗΜΑΤΟΣ ΠΡΟΣΑΡΜΟΓΗΣ (σχ. 84-88)

Αφαιρέστε το πορτ-μπεμπέ και παιδικό κάθισμα αυτοκινήτου.

Τραβήξτε προς τα έξω και τους δύο μεταλλικούς σφιγκτήρες σύσφιξης του εξαρτήματος προσαρμογής και λυγίστε τους προς το πίσω μέρος του πλαισίου του καρτσιού (πλευρά λαβής). Σηκώστε τον μοχλό "Α" και κρατώντας τον σηκωμένο κλίνετε τη λαβή, δείτε το (σχ. 86)

Σηκώστε τον μοχλό κλεισίματος στο πλαίσιο του καρτσιού "Α" και λυγίστε το πλαίσιο προς το μπροστινό μέρος. Ένα κλικ θα επιβεβαιώσει το σωστό κλείσιμο (σχ. 87, 88).

ΣΗΜΑΝΤΙΚΟ: ΔΙΑΒΑΣΤΕ ΠΡΟΣΕΚΤΙΚΑ ΤΙΣ ΟΔΗΓΙΕΣ ΑΥΤΕΣ ΚΑΙ ΔΙΑΤΗΡΗΣΤΕ ΤΙΣ ΓΙΑ ΜΕΛΛΟΝΤΙΚΗ ΧΡΗΣΗ.

ΠΡΟΕΙΔΟΠΟΙΗΣΗ: ΕΙΣΤΕ ΥΠΕΥΘΥΝΟΙ ΓΙΑ ΤΗΝ ΑΣΦΑΛΕΙΑ ΤΟΥ ΠΑΙΔΙΟΥ ΣΑΣ.

ΠΡΟΕΙΔΟΠΟΙΗΣΗ: μην αφήνετε ποτέ το παιδί χωρίς επίβλεψη. Κρατάτε πάντα υπό έλεγχο το παιδί όταν βρίσκεται στο καρότσι.

ΠΡΟΕΙΔΟΠΟΙΗΣΗ: Κατά το άνοιγμα και κλείσιμο να βεβαιώνεστε ότι το παιδί βρίσκεται στην κατάλληλη απόσταση προς αποφυγή τραυματισμών.

ΠΡΟΕΙΔΟΠΟΙΗΣΗ: Μην επιτρέπετε το παιδί να παίζει με αυτό το προϊόν.

ΠΡΟΕΙΔΟΠΟΙΗΣΗ: Χρησιμοποιείτε πάντα το σύστημα συγκράτησης.

ΠΡΟΕΙΔΟΠΟΙΗΣΗ: αυτό το καρότσι είναι κατάλληλο για παιδιά με βάρος το μέγιστο 15 kg.

Για παιδιά ηλικίας κάτω των 6 μηνών, χρησιμοποιείτε πάντα και μόνο το καρότσι με τη πλάτη εντελώς χαμηλωμένη ή τοποθετείτε τη προσθήκη χρησιμοποιώντας τους περιλαμβανόμενους προσαρμογείς.

Αν το καρότσι χρησιμοποιείται με τη προσθήκη, βεβαιωθείτε για τη σωστή σύνδεση.

ΠΡΟΕΙΔΟΠΟΙΗΣΗ: αν το καρότσι χρησιμοποιείται με τη προσθήκη, βεβαιωθείτε για τη σωστή σύνδεσή της.

Για νεογέννητα, μην ρυθμίζετε τη πλάτη στη κάθετη θέση, καθισμένο (πρέπει να ρυθμίζεται στην τελείως ξαπλωμένη θέση) καθότι το μωρό σε αυτή την ηλικία δεν έχει την ικανότητα να κρατήσει όρθιο το κεφάλι.

ΠΡΟΕΙΔΟΠΟΙΗΣΗ: χρησιμοποιείτε πάντα τις ζώνες ασφαλείας, έτσι ώστε το παιδί να μην τραυματιστεί σοβαρά πέφτοντας ή γλιστρώντας από το καρότσι.

Ελέγχετε τακτικά ότι οι ζώνες είναι σωστά συνδεδεμένες και ότι δεν έχουν υποστεί ζημιά ή φθορά.

ΠΡΟΕΙΔΟΠΟΙΗΣΗ: βεβαιωθείτε ότι το παιδί σας φοράει πάντα σωστά τις ζώνες ασφαλείας και ότι αυτές είναι καλά ρυθμισμένες. Οι ζώνες διαθέτουν κρίκους σε μορφή "D" οι οποίοι είναι απαραίτητοι για τη στερέωση άλλων ζωνών και σύμφωνα με τους κανονισμούς BS 6684 ή BS EN 13210, για τη διανομή σε ξένες αγορές, όταν ζητούνται από ένα εσωτερικό κανονισμό.

ΠΡΟΕΙΔΟΠΟΙΗΣΗ: Πριν από τη χρήση βεβαιωθείτε ότι οι μηχανισμοί σύνδεσης του καθίσματος ή της θέσης του καροτσιού περιπάτου ή καλαθάκι ή του καθίσματος αυτοκινήτου είναι σωστά συνδεδεμένοι.

ΠΡΟΕΙΔΟΠΟΙΗΣΗ: το καρότσι προορίζεται για τη μεταφορά ενός μόνο παιδιού.

ΠΡΟΕΙΔΟΠΟΙΗΣΗ: αυτό το προϊόν δεν είναι κατάλληλο για να χρησιμοποιείται από ενήλικες που τρέχουν, κάνουν πατίνια ή άλλες παρόμοιες αθλητικές δραστηριότητες.

ΠΡΟΕΙΔΟΠΟΙΗΣΗ: πριν τη χρήση, βεβαιωθείτε ότι το κάθισμα είναι σωστά συνδεδεμένο με το πλαίσιο.

ΠΡΟΕΙΔΟΠΟΙΗΣΗ: το πάχος της επένδυσης του καθίσματος δεν μπορεί να υπερβαίνει τα 25 mm.

ΠΡΟΕΙΔΟΠΟΙΗΣΗ: όταν κλείνετε ή ανοίγετε το καρότσι ή πραγματοποιείτε ρυθμίσεις, κρατάτε το παιδί μακριά από τα κινητά τμήματα.

ΠΡΟΕΙΔΟΠΟΙΗΣΗ: ένα φορτίο κρεμασμένο στη λαβή μπορεί να επηρεάσει τη σταθερότητα του καροτσιού.

ΠΡΟΕΙΔΟΠΟΙΗΣΗ: ενεργοποιείτε πάντα τα φρένα όταν το καρότσι είναι σταματημένο ή όταν βάζετε/βγάζετε το παιδί από το καρότσι.

ΠΡΟΕΙΔΟΠΟΙΗΣΗ: μην κλείνετε ή μισοκλείνετε το καρότσι με το παιδί μέσα.

Το καρότσι έχει ένα καλάθι για τη μεταφορά 4 kg εμπορεύματος που πρέπει να διανεμηθεί ομοιόμορφα.

Η συναρμολόγηση πρέπει να πραγματοποιηθεί από έναν ενήλικα.

Μόνο ένα ενήλικο άτομο μπορεί να ρυθμίσει τον μηχανισμό ρύθμισης της πλάτης.

Μην χρησιμοποιείτε το καρότσι αν ένα εξάρτημα ή ένα μέρος είναι σπασμένο, κατεστραμμένο ή απουσιάζει.

Μην επιτρέπετε στο παιδί να σκαρφαλώνει στο καρότσι, μπορεί να το καταστήσει ασταθές.

Αυτό το προϊόν απαιτεί τακτική συντήρηση από τη πλευρά του χρήστη.

Μην χρησιμοποιείτε ανταλλακτικά ή εξαρτήματα που δεν παρέχονται ή εγκρίνονται από τον κατασκευαστή, καθότι μπορούν να καταστήσουν το καρότσι ανασφαλές.

Ένα υπερβολικό φορτίο, το εσφαλμένο κλείσιμο και η χρήση αξεσουάρ ή μη εγκεκριμένων ανταλλακτικών, μπορούν να καταστρέψουν ή σπάσουν το καρότσι και να καταστήσουν το προϊόν επικίνδυνο.

Μην υπερφορτώνετε το καρότσι με άλλα παιδιά, εμπόρευμα ή αξεσουάρ. Οι τσάντες και άλλα αντικείμενα

δεν πρέπει να αναρτώνται στη λαβή.

Μην αφήνετε ποτέ το αδιάβροχο στερεωμένο στο καρότσι, στο σπίτι, σε ένα ζεστό χώρο ή κοντά σε μια πηγή θερμότητας, διότι το παιδί μπορεί να υποφέρει από την υπερβολική ζέστη.

Βεβαιωθείτε ότι όλοι οι χρήστες γνωρίζουν καλά τη λειτουργία του προϊόντος.

Το άνοιγμα και το κλείσιμο γίνονται εύκολα και δεν απαιτούν μεγάλη προσπάθεια. Αν δεν είναι έτσι, μην ζορίζετε τον μηχανισμό – σταματήστε και διαβάστε τις οδηγίες.

Μην χρησιμοποιείτε το καρότσι για μια χρήση διαφορετική από αυτή για την οποία προορίζεται.

Μην επιτρέπετε στο παιδί σας να ανεβαίνει χωρίς βοήθεια στο καρότσι, να παίζει με το καρότσι ή να κρεμιέται σ' αυτό.

Κρατάτε πάντα το καρότσι όταν είστε κοντά σε οχήματα ή τρένα που βρίσκονται σε κίνηση. Ακόμα και με τα φρένα ενεργοποιημένα, το ρεύμα του αέρα που προκαλεί το όχημα που κινείται, μπορεί να μετακινήσει το καρότσι.

Προσέχετε όταν ανεβαίνετε ή κατεβαίνετε από ένα κράσπεδο.

Βγάξτε το παιδί και κλείνετε το καρότσι όταν ανεβαίνετε ή κατεβαίνετε τις σκάλες ή τις κυλιόμενες σκάλες.

Βεβαιωθείτε ότι το κλειστό καρότσι φυλάσσεται μακριά από τα παιδιά, έτσι ώστε να μην μπορεί να πέσει και να προκαλέσει τραυματισμούς.

Μην χρησιμοποιείτε αξεσουάρ ή προσθήκες που δεν περιλαμβάνονται, όπως για παράδειγμα παιδικά καθισματάκια, τσάντες, γάντζους, δίσκους, κλπ.. εκτός από εκείνες που εγκρίνει ο κατασκευαστής, διότι μπορούν να καταστήσουν το καρότσι ανασφαλές.

Μην χρησιμοποιείτε πρόσθετες βάσεις, για τη μεταφορά ενός παιδιού.

ΠΡΟΣΟΧΗ: το καροτσάκι σας πληροί τις προβλεπόμενες από τους κανονισμούς ασφαλείας απαιτήσεις και με μια σωστή χρήση και κατάλληλη συντήρηση θα διατηρήσει αμετάβλητες τις αποδόσεις του για πολλά χρόνια.

Το πλαίσιο είναι γερό, μπορεί όμως να καταστραφεί αν οι πίσω τροχοί συνεχίσουν να υποβάλλονται σε ισχυρές προσκρούσεις, κατεβαίνοντας σκαλοπάτια ή κράσπεδα. Οι συνεχείς προσκρούσεις θα προκαλέσουν ζημιές.

Αν το παιδί σας φοράει σκληρά παπούτσια, αυτά μπορούν να καταστρέψουν το μαλακό ύφασμα.

Η αποθήκευση του βρεγμένου καροτσιού, μπορεί να προκαλέσει τη δημιουργία μούχλας.

Αν το καρότσι είναι εκτεθειμένο στην υγρασία ή βρεγμένο, σκουπίστε το με ένα μαλακό πανάκι, ανοίξτε τελείως το καρότσι και αφήστε το να στεγνώσει πριν το αποθηκεύσετε.

Κρατήστε το καρότσι σας σε ένα στεγνό και ασφαλή χώρο.

Μην αφήνετε το καρότσι στον ήλιο για μεγάλο χρονικό διάστημα – ορισμένα υφάσματα μπορεί να ξεθωριάσουν.

Αποφεύγετε την επαφή του καροτσιού με το θαλασσινό νερό για να μην σκουριάσει.

Μην χρησιμοποιείτε το καροτσάκι περιπάτου στην παραλία.

Χρησιμοποιώντας το βρεφικό κάθισμα αυτοκινήτου με το πλαίσιο δεν αντικαθιστά το πορτ μπεμπέ ή το κρεβάτι. Όταν το παιδί χρειάζεται να κοιμηθεί, είναι προτιμότερο να χρησιμοποιήσετε ένα πορτ μπεμπέ ή το κρεβάτι. Το κάθισμα αυτοκινήτου βρέφος δεν είναι σχεδιασμένο για μεγάλες περιόδους ύπνου.

КОМПОНЕНТЫ

- A. Капюшон
- B. Кнопка для снятия сиденья
- C. Рычаг “крепления закрытия”
- D. Рычаг регулировки ручки
- E. Ручка
- F. Ремни
- G. Пряжка
- H. Бампер
- I. Кнопка регулировки подножки
- L. Подножка
- M. Корзинка
- N. Тормоз
- O. Передние колеса
- P. Задние колеса
- Q. Ручка регулировки спинки
- R. Рычаг стояночного тормоза
- S. Рычаг регулировки направления сиденья



Коляска оснащена надувными задними колесами с воздушной камерой.

ВАЖНО: В случае если Вы купили коляску с не накачанными колесами, то Вы можете легко их накачать, используя ручной и автомобильный насос. Не рекомендуется перекачивать шины. Придерживайтесь рекомендуемых норм, указанных на боковой части колеса.

В случае если будут замечены различия между рисунком и артикулом, артикул соответствует норме так как возможны модификации с целью улучшения качества товара.

ОТКРЫТИЕ (рис. 1, 2, 3, 4)

Нажать рычаг “А”, в сторону направления стрелки, чтобы раскрыть крепление.

Поднять ручку вверх, загнув ее назад, чтобы раскрыть раму. Щелчок означает полное раскрытие. Поднять ручку как на рисунке 4.

Рама полностью раскрыта на рисунке 4.

ВНИМАНИЕ: убедиться что коляска заблокирована в раскрытом виде.

ПЕРЕДНИЕ КОЛЕСА

Монтаж передних колес (рис. 5): Поднять раму одной рукой и прикрепить передние колеса на ось. Рычаг блокировки должен быть направлен вверх, как показано на рисунке. Щелчок подтвердит правильность установки. Чтобы проверить правильность установки обоих колес, оттяните их вниз - колеса должны остаться на месте.

Демонтаж передних колес (рис. 5): Нажать блокирующее устройство “А” и, продолжая его держать, снять колесо с оси.

ЗАДНИЕ КОЛЕСА

Монтаж задних колес (рис. 7): Вставить ось колеса в отверстие, при правильном вставлении услышите щелчок. Чтобы проверить правильность установки обоих колес, оттяните их вниз - колеса должны остаться на месте. Повторить с обоими колесами.

Демонтаж задних колес (рис.8): Нажать кнопку “А” на оси колеса и одновременно снять колесо.

МОНТАЖ НИЖНЕЙ КОРЗИНЫ (рис. 9, 10, 11)

Вставить металлический каркас корзины в переднее крепление для корзины, рис. 9

Прикрепить задние кнопки корзины “А” к раме, как на рис. 10, вставить штырь, с внутренней стороны кнопок, в отверстие на раме (рис. 11).

МОНТАЖ БАМПЕРА

Монтаж бампера (рис. 12): прижать бампер к отверстиям и нажать с обеих сторон, щелчок подтвердит правильное крепление.

Демонтаж (рис. 13): нажать кнопку “А” с обеих сторон бампера и одновременно снять его.

Открытие с одной стороны (рис. 14): нажать кнопку “А” с одной стороны бампера и потянуть в сторону для открытия.

МОНТАЖ СИДЕНЬЯ (использование прогулочной коляски)

Монтаж сиденья (рис. 15): становить сиденье как на рисунке (лицом по ходу движения).

Выпрямить и вставить коннектор сиденья в специальное пространство в раме. Щелчок продемонстрирует правильное закрепление.

ПРЕДУПРЕЖДЕНИЕ: Перед использованием, приподняв сиденье, убедиться что оно правильно закреплено на раме.

Демонтаж сиденья (рис. 16): нажать кнопку рычагов снятия сиденья спереди, и, продолжая нажимать, сместить рычаг открепления влево чтобы снять сиденье с рамы.

МОНТАЖ КАПЮШОНА

Монтаж (рис. 17, 18): Вставить каркас капюшона в специальные отверстия в спинке с обеих сторон. Застегнуть автоматические кнопки капюшона на задней стороне спинки (рис. 18)

Демонтаж (рис. 18, 19): Отстегнуть автоматические кнопки от спинки, нажать кнопки блокирования которые находятся на внешней стороне сиденья и движением вверх снять капюшон.

МОНТАЖ ЧЕХЛА ДЛЯ НОГ

Монтаж чехла для ног (рис. 20): Надеть чехол на нижнюю часть рамы. Закрепить на коляске автоматическими кнопками.

МОНТАЖ ДОЖДЕВИКА ПРОГУЛОЧНОЙ КОЛЯСКИ

Монтаж дождевика (рис. 21): Расстегнуть молнию на передней части дождевика и надеть его на капюшон. Натянуть переднюю часть с резинкой под подножку.

ИСПОЛЬЗОВАНИЕ

РАСКРЫТИЕ КОЛЯСКИ (рис. 22, 23, 24, 25, 26)

Нажать рычаг “А”, в направлении стрелки, чтобы открыть “крюк крепления”.

Приподнять ручку вверх, согнув ее назад, чтобы раскрыть раму.

Щелчок подтвердит полное раскрытие.

Поднять ручку как на рисунке 24.

Правильно раскрытая рама на рисунке 25.

ПРЕДУПРЕЖДЕНИЕ: убедиться что коляска заблокирована в раскрытом виде.

Прикрепить сиденье, смотреть параграф “монтаж сиденья”

Прикрепить бампер, смотреть параграф “монтаж бампера”

Прикрепить капюшон, смотреть параграф “монтаж капюшона”.

ПРЕДУПРЕЖДЕНИЕ: Перед использованием убедиться, приподняв сиденье, что оно правильно закреплено на раме (рис. 26)

ПОВОРОТНЫЕ КОЛЕСА

Коляска оснащена поворотными/ фиксированными передними колесами Поворотные передние колеса (рис. 27): Чтобы сделать колеса поворотными, опустить рычаг вниз.

ФИКСИРОВАННЫЕ ПЕРЕДНИЕ КОЛЕСА (рис. 28): олкнуть коляску вперед чтобы установить передние колеса прямо и поднять вверх рычаг блокировки на обоих передних колесах.

ВНИМАНИЕ: Оба колеса должны всегда быть одновременно заблокированы или разблокированы. Рекомендуется использовать фиксированные колеса на особо неровной местности. Поворотные колеса рекомендуется использовать на нормальной дороге, для лучшей маневренности.

СТОЯНОЧНЫЙ ТОРМОЗ

Установить тормоз (рис. 29): Нажать “черную” педаль тормоза, легко толкнуть вперед коляску чтобы убедиться что тормоз правильно установлен.

Снять с тормоза (рис. 30): Нажать “синий” рычаг.

ПРЕДУПРЕЖДЕНИЕ: Всегда устанавливайте тормоз когда не двигаете коляску, или когда кладете / вынимаете ребенка.

РЕГУЛИРОВКА РУЧКИ

Регулировка ручки (рис. 31): Ручка имеет два положения. Поднять рычаг регуляции “А” и повернуть ручку в направлении стрелки как показано на рисунке, чтобы установить ее в желаемое положение.

РЕГУЛИРОВКА ПОДНОЖКИ (рис. 32)

Нажать кнопки “А” и отрегулировать подножку в выбранном положении.

РЕГУЛИРОВКА КАПЮШОНА (рис. 33, 34, 35)

Регулировка капюшона : Сложить или разложить капюшон для регулировки в желаемом положении.

Раскрыть капюшон в зависимости от необходимости защиты ребенка от солнечных лучей.

Внимание: У детей очень чувствительная кожа, не оставляйте ребенка на открытом солнце, всегда следите за правильной регулировкой капюшона.

Вентиляция (рис. 35): Расстегнуть молнию или открыть смотровое окошко, в зависимости от модели, для проветривания внутри коляски.

РЕГУЛИРОВКА НАПРАВЛЕНИЯ СИДЕНЬЯ (рис. 36):

ВНИМАНИЕ: Чтобы не нарушать стабильность коляски, во время ниже перечисленных действий необходимо установить коляску на горизонтальную поверхность и удалить все лишние предметы с ручки коляски.

Установить стояночный тормоз перед тем как поворачивать сиденье.

Одновременно потянуть во внешнюю сторону оба рычага блокировки сиденья и повернуть на 180°. Щелчок подтвердит блокирование сиденья в новом положении.

ПРЕДУПРЕЖДЕНИЕ: Необходимо убедиться что сиденье правильно заблокировано в направлении дороги или родителя.

Сиденье может быть установлено по ходу движения или лицом к родителю.

НИКОГДА не использовать сиденье в других положениях или неправильно заблокированное.

РЕГУЛИРОВКА СПИНКИ

Наклонить спинку (рис. 37): Поднять рычаг регулировки “А”, расположенный сзади спинки

и наклонить в желаемом положении, отпустить рычаг и убедиться в правильном блокировании.

Поднять спинку (рис. 38): Поднять спинку в желаемое положение, не нажимая на рычаг. Убедиться в правильной фиксации перед использованием.

Спинка может регулироваться в нескольких положениях, два положения в направлении по ходу движения и три положения в направлении родителя.

***ВАЖНО:** Для детей младше 6 месяцев спинка должна использоваться только в горизонтальном положении, сиденье в направлении родителя (рис. 39).*

СНЯТЬ СИДЕНЬЕ

Снятие сиденья (рис. 40): Нажать кнопку блокирования “А” и одновременно отодвинуть рычаг блокировки “В”, снять сиденье приподняв его.

РЕМНИ БЕЗОПАСНОСТИ

Установить тормоз перед тем как положить ребенка.

Расстегнуть ремни безопасности (рис. 41): нажать кнопку “А” и извлечь ремни.

Застегнуть ремни безопасности (рис. 42): вставить часть А в часть В, щелчок обозначает правильное закрытие.

ВАЖНО

Система ремней безопасности должна использоваться только когда все компоненты пристегнуты. Убедиться что ремни отрегулированы и зафиксированы в подходящих для ребенка размерах.

ПРЕДУПРЕЖДЕНИЕ: Ремень для пояса оснащен 2 боковыми кольцами для использования дополнительных ремней по стандарту **BS 6684**.

РЕГУЛИРОВКА РЕМНЕЙ БЕЗОПАСНОСТИ (рис. 43-48)

Ремни регулируются в положении подходящем для телосложения ребенка. Использовать кольца регуляции чтобы отрегулировать ремни до нужного размера (рис. 43)

В спинке присутствуют отверстия расположенные на разной высоте с полосками для закрепления ремня в зависимости от роста ребенка.

Для правильной регуляции крепление грудных ремней на спинке должно находится на уровне плеч ребенка.

Для детей младше 6 месяцев использовать всегда грудные ремни прикрепленные к спинке в самом нижнем положении (рис. 44)

Использовать всегда защитные бретели.

Спрятать в отверстиях ткани сиденья не используемые ремни безопасности.

Чтобы использовать эти ремни, вытащить их из отверстий или частично снять ткань сбоку спинки и вставить ремни в выбранные отверстия (рис. 49).

ЗАКРЫТИЕ КОЛЯСКИ (рис. 50-54)

Перед тем как закрыть коляску необходимо снять сиденье.

Снять сиденье, смотреть параграф “демонтаж сиденья”

Снять бампер, смотреть параграф “монтаж бампера”

Снять капюшон, смотреть параграф “монтаж капюшона”.

Нажать рычаг регулировки спинки сиденья и сложить спинку в сторону сиденья (рис. 50).

Сложить сиденье, бампер и капюшон в переносную сумку (рис. 51).

Поднять рычаг “А” и, продолжая держать его поднятым согнуть ручку (рис. 52)

Поднять рычаг закрытия на раме коляски “А” и сложить раму в сторону передней части.

Щелчок обозначит правильное закрытие (рис. 53, 54).

***ВНИМАНИЕ:** Невозможно сложить коляску с дополнениями, люлькой и автокреслом прикрепленными к раме.*

Коляска МУО Platinum может быть использована со следующими дополнениями : люлька МУО Platinum и автокресло МУО Platinum.

Снять сиденье с рамы (смотреть параграф “демонтаж сиденья”) и закрепить адаптер на раме.

МОНТАЖ АДАПТЕРА

Монтаж (рис. 55-60)

Нажать кнопку “А” на адаптере чтобы открепить рычаг блокировки, смотреть рис. 56

Вставить основу адаптера в раму, в направлении обозначенном на рис. 57

После того как правильно вставите адаптер в раму, закрыть защелку адаптера, щелчок подтвердит правильную блокировку (рис. 58, 59).

Поднимите адаптер в вертикальное положение (рис. 60)

Щелчок подтвердит правильную блокировку.

Перед использованием убедиться что адаптер установлен правильно.

Демонтаж (рис. 61-64)

ВАЖНО: Потянуть во внешнюю сторону обе металлических оси адаптера и повернуть их в сторону ручки.

Нажать кнопку блокировки “А” на адаптере, поднять рычаг блокировки и снять адаптер с рамы, сместив его в перед.

ИСПОЛЬЗОВАНИЕ АВТОКРЕСЛА ИЛИ ЛЮЛЬКИ.

ВАЖНО: дополнения должны быть установлены на раме только лицом к родителю (рис. 65-66).

МОНТАЖ АВТОКРЕСЛА (рис. 67-71б)

Поднять пластиковую ручку (рис. 67)

Совместить систему крепления автокресла с адаптером и надавить вниз, щелчок подтвердит правильное крепление автокресла к раме с адаптером.

Убедиться что автокресло правильно закреплено с обеих сторон (рис. 68, 69).

Закрепить, нажимая вниз, фиксатор жесткости (пластиковую ручку) к системе крепления расположенной на раме (рис. 70, 715а).

Для легкости, приблизить ручку рамы к автокреслу (рис. 69) и вставить фиксатор жесткости в систему крепления, надавив вниз (рис. 70). Убедиться в правильном креплении (рис. 71а).

ПРЕДУПРЕЖДЕНИЕ: Перед использованием убедиться в правильности крепления.

При поднятии вверх автокресло не должно отходить от рамы.

ДЕМОНТАЖ АВТОКРЕСЛА (рис. 72-75)

Нажать открепляющую кнопку “А” на пластиковой ручке. Потянуть, в направлении показанном на рисунке, сначала правый рычаг “В”, потом потянуть рычаг “С” и снять автокресло подняв его за ручку.

МОНТАЖ ЛЮЛЬКИ (рис. 76-79)

Совместить систему крепления люльки с адаптером и надавить вниз, щелчок подтвердит правильное крепление люльки на раме коляски с адаптером.

Убедиться что люлька закреплена с обеих сторон.

Закрепить, надавив вниз, металлическую ось на задней части люльки к системе крепления находящейся на раме возле ручки (рис. 78, 79).

ПРЕДУПРЕЖДЕНИЕ: Перед использованием убедиться в правильном закреплении люльки.

Приподнимая люльку вверх, она не должна сниматься с рамы.

ДЕМОНТАЖ ЛЮЛЬКИ (рис. 80-83):

Потянуть, в направлении указанном стрелкой, сначала правый рычаг “А”, потом нажать кнопку “В”, чтобы отцепить металлическую ось, потом потянуть рычаг “С” и снять люльку подняв ее за ручку.

ЗАКРЫТИЕ КОЛЯСКИ С ПРИКРЕПЛЕННЫМ АДАПТЕРОМ (рис. 84-88)

Снять дополнение автокресло / люлька.

Потянуть во внешние стороны обе металлические оси адаптера и нагнуть их назад в сторону ручки.

Поднять рычаг “А” и, продолжая держать его поднятым, опустить ручку вниз (смотреть рис. 86).

Поднять рычаг закрытия на раме коляски “А” и сложить раму вперед.

Щелчок подтвердит правильное закрытие (рис. 87, 88).

ВАЖНО: ВНИМАТЕЛЬНО ПРОЧИТАТЬ ИНСТРУКЦИИ ПЕРЕД ИСПОЛЬЗОВАНИЕМ И СОХРАНИТЬ ДЛЯ БУДУЩИХ КОНСУЛЬТАЦИЙ.

ПРЕДУПРЕЖДЕНИЕ: ВЫ НЕСЕТЕ ОТВЕТСТВЕННОСТЬ ЗА БЕЗОПАСНОСТЬ ВАШЕГО РЕБЕНКА.

ПРЕДУПРЕЖДЕНИЕ: Никогда не оставляйте ребенка без присмотра. Держите ребенка в коляске под контролем.

ПРЕДУПРЕЖДЕНИЕ: Во время открытия и закрытия коляски убедитесь что ребенок находится на расстоянии во избежание несчастных случаев.

ПРЕДУПРЕЖДЕНИЕ: Не разрешать ребенку играть с коляской.

ПРЕДУПРЕЖДЕНИЕ: Всегда использовать системы безопасности.

ПРЕДУПРЕЖДЕНИЕ: Эта коляска предназначена для детей весом максимум 15 кг.

Для детей младше 6 месяцев использовать всегда только коляску с полностью опущенной спинкой или дополнения с адаптером.

ПРЕДУПРЕЖДЕНИЕ: Если коляска используется с дополнениями, убедиться в правильном креплении. Для новорожденных никогда не использовать спинку в вертикальном положении сидя (спинка должна быть наклонена) так ребенок в этом возрасте не может держать голову.

ПРЕДУПРЕЖДЕНИЕ: Всегда используйте ремни безопасности во избежание тяжелых травм которые может получить ребенок выпав или выскользнув из коляски.

Проверять постоянно чтобы ремни были хорошо закреплены, не ослаблены и не испорчены.

ПРЕДУПРЕЖДЕНИЕ: Убедитесь что на вашего ребенка всегда надеты ремни безопасности и что они правильно отрегулированы. Ремни оснащены кольцами в форме “D”, необходимыми для фиксации других ремней, соответствующих стандарту BS 6684 или BS EN 13210, для дистрибуции на внешних рынках, где закон этого требует.

ПРЕДУПРЕЖДЕНИЕ: Перед использованием убедиться что механизмы крепления люльки, прогулочной коляски или автокресла правильно закреплены.

ПРЕДУПРЕЖДЕНИЕ: Коляска спроектирована для перевозки только одного ребенка.

ПРЕДУПРЕЖДЕНИЕ: Эта коляска не подходит для использования взрослыми которые занимаются бегом, катанием на коньках и похожими видами спорта.

ПРЕДУПРЕЖДЕНИЕ: Убедитесь что сиденье хорошо закреплено на раме перед использованием.

ПРЕДУПРЕЖДЕНИЕ: Толщина наполнителя сиденья не может превышать 25мм.

ПРЕДУПРЕЖДЕНИЕ: Когда открываете, закрываете или регулируете коляску держите ребенка на расстоянии от передвигаемых частей.

ПРЕДУПРЕЖДЕНИЕ: Груз, подвешенный на ручке, может помешать устойчивости коляски.

ПРЕДУПРЕЖДЕНИЕ: Всегда устанавливайте тормоза когда коляска стоит, или когда кладете/ вынимаете ребенка.

ПРЕДУПРЕЖДЕНИЕ: Не закрывать полностью или частично коляску с ребенком внутри.

Коляска оснащена корзинкой предназначенной для перевозки 4кг груза, распределенного равномерно.

Монтаж должен быть произведен взрослым человеком.

Только взрослый человек должен регулировать спинку.

Не использовать коляску в случае нехватки, повреждения или поломки каких либо частей или деталей.

Не разрешать ребенку залезать на коляску - это может нарушить равновесие.

Этому изданию необходим постоянный уход со стороны пользователя.

Не использовать запчасти которые не поставлены или не одобрены производителем, так как они могут повлиять на надежность коляски.

Слишком большой вес, неправильное крепление и использование аксессуаров и запчастей не одобренных производителем могут повредить или сломать коляску или сделать ее использование опасным.

Не перегружать коляску другими детьми, различными грузами и аксессуарами. Не вешать сумки и другие предметы на ручку коляски.

Никогда не оставлять коляску с надетым дождевиком дома, в теплой среде или близко к отопительным системам, так как ребенок может перегреться.

Убедитесь что все пользователи ознакомлены с функциями коляски.

Открытие и закрытие коляски производится легко, без приложения особых усилий. Если это не так, не настаивайте - остановитесь и прочитайте инструкции.

Не используйте коляску для иных целей, кроме той для которой она создана.

Не позволяйте вашему ребенку самостоятельно залезать в коляску, играть с ней или висеть на ней.

Всегда держите коляску когда находитесь рядом с движущимся транспортом. Даже с установленным тормозом она может сместиться от движения воздуха спровоцированного транспортным средством. Всегда будьте внимательны когда поднимаетесь на бордюр или спускаетесь с него.

Возьмите ребенка и закройте коляску когда пользуетесь эскалатором.

Убедитесь что сложенная коляска находится далеко от детей так как она может упасть и поранить их.

Не использовать не приложенные аксессуары и дополнения, типа стульчиков, сумок, крючков, подносов и т.д., кроме тех которые одобрены производителем, это может повлиять на надежность коляски.

Не использовать дополнительные подставки для перевозки детей.

ПРЕДУПРЕЖДЕНИЕ: Ваша коляска удовлетворяет все нормативы предусмотренные нормами безопасности и при правильном использовании и надлежащем уходе сохранит свои функции неизменными в течении многих лет.

Рама крепкая но может повредиться если задние колеса будут постоянно подвержены сильным толчкам от ступеней и бордюров. Частые удары могут нанести ущерб.

Если ваш ребенок одет в жесткую обувь, она может испортить мягкую ткань коляски.

Если убирать коляску мокрой это может спровоцировать появление плесени.

Если коляска находилась во влажной среде или намочена, вытрите ее мягкой тканью и оставьте сушиться открытой перед тем как убрать.

Держите коляску в сухом и надежном месте.

Не оставляйте коляску надолго на солнце - некоторые ткани могут выгореть.

Избегать контакта коляски с соленой водой, может образоваться ржавчина.

Не использовать коляску на пляже.

Использование автокресла на раме не заменит люльку или кровать. Когда ребенок должен спать, лучше использовать кровать или люльку, т.к. автокресло не подходит для длительного сна.

NOTE

Dotted lines for writing notes.

NOTE

A series of 25 horizontal dotted lines for writing notes, spanning the width of the page.

NOTE

A series of 25 horizontal dotted lines for writing notes.

Importato da / Imported by:
Foppa Pedretti S.p.A.
Via A. Volta, 11 - 24064
Grumello del Monte, Bergamo - Italy
tel +39 035.830497
fax 39 035.831283
www.foppapedretti.it

FOPPAPEDRETTI®

MYO
PLATINUM

MYO
TRONIC
PLATINUM

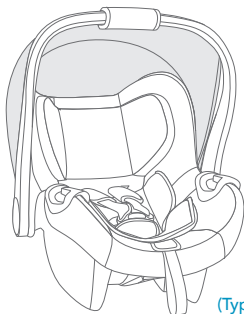

(Type BS06N)

- I** **SEGGIOLINO AUTO GRUPPO 0+ - Istruzioni di montaggio**
Per bambini fino a 13 kg - Conforme alla Norma ECE R44-04
- GB** **CAR SEAT GROUP 0+ - Assembly instructions**
For children up to 13 kg - Complies with ECE R44-04
- F** **SIÈGE AUTO GROUPE 0+ - Notice d'utilisation**
Pour les enfants jusqu'à 13 kg - Conforme à la Norme ECE R44-04
- D** **AUTOSITZ GRUPPE 0+ - Montageanweisungen**
Für Kinder bis 13 kg - Entspricht der Norm ECE R44-04
- E** **ASIENTO DE COCHE GRUPO 0+ - Manual de instrucciones**
Para los niños de hasta 13 kg - Conforme a la Norma ECE R44-04
- GR** **ΠΑΙΔΙΚΟ ΚΑΘΙΣΜΑ ΑΥΤΟΚΙΝΗΤΟΥ ΟΜΑΔΑΣ 0+ - Εγχειρίδιο χρήσης**
Για τα και παιδιά έως 13 kg - Σύμφωνα με τον κανονισμό ECE R44/04
- RU** **АВТОКРЕСЛО ГРУППА 0+ - Инструкция по установке**
Для детей до 13 кг - Соответствует стандарту ECE R44-04
- RO** **SCAUN AUTO GRUPA 0 - Instrucțiuni de asamblare**
Pentru copii cu greutate de până la 13 kg - Respectă ECE R44-04

IT. IMPORTANTE!
LEGGERE ATTENTAMENTE E
CONSERVARE PER FUTURE REFERENZE

GB. IMPORTANT!
READ THE INSTRUCTIONS CAREFULLY
AND KEEP FOR FUTURE REFERENCE

F. IMPORTANT!
LIRE ATTENTIVEMENT ET CONSERVER
SOIGNEUSEMENT A PORTEE DE MAIN
POUR UNE UTILISATION ULTERIEURE

D. WICHTIG!
AUFMERKSAM LESEN UND FÜR
ZUKÜNFTIGE REFERENZEN
AUFBEWAHREN

E. IMPORTANTE!
LEER ATENTAMENTE Y CONSERVAR
PARA FUTURAS REFERENCIAS

GR. ΔΙΑΒΑΣΤΕ ΠΡΟΣΕΚΤΙΚΆ ΚΑΙ ΚΡΑΤΗΣΤΕ
ΑΥΤΟ ΤΟ ΕΓΧΕΙΡΙΔΙΟ ΓΙΑ ΝΑ ΤΟ
ΣΥΜΒΟΥΛΕΎΕΣΤΕ ΣΤΟ ΜΕΛΛΟΝ

RU. ВАЖНАЯ ИНФОРМАЦИЯ!
ВНИМАТЕЛЬНО ПРОЧИТЕ И
СОХРАНИТЕ ДЛЯ ДАЛЬНЕЙШЕГО
ПОЛЬЗОВАНИЯ

RO. IMPORTANT!
CITIȚI INSTRUCȚIUNILE CU ATENȚIE
ȘI PĂSTRAȚI-LE PENTRU CONSULTĂRI
VIITOARE

AVVERTENZA	PAG 05
Verifiche prima dell'uso	PAG 08
Componenti	PAG 09
1. Omologazione	PAG 10
2. Installazione nel veicolo	PAG 11
2.1 con cintura a 3 punti	PAG 12
3. Collocare il bambino nel seggiolino auto	PAG 13
3.1 Utilizzo del riduttore	PAG 13
3.2 Regolare la maniglia	PAG 14
3.3 Regolare il poggiatesta	PAG 15
3.4 Allentare le bretelle	PAG 15
3.5 Utilizzo dell'imbracatura	PAG 16
3.6 Tendere l'imbracatura	PAG 17
3.7 Verifica corretto aggancio	PAG 17
4. Installare il seggiolino nel veicolo	PAG 18
5. Capottina	PAG 22
6. Manutenzione e cura del seggiolino	PAG 23
GARANZIA CONVENZIONALE	PAG 27

AVVERTENZE

AVVISO

- Questo è un dispositivo di ritenuta bambini 'Universale', omologato secondo Regolamento N° 44/04. Adatto all'impiego generale nei veicoli e compatibile con la maggior parte, ma non tutti, i sedili del veicolo.
- La perfetta compatibilità è più facilmente ottenibile nei casi in cui il costruttore del veicolo dichiara nel manuale d'istruzione che il veicolo prevede l'installazione di dispositivi di ritenuta bambini 'Universali' per la fascia di età in questione.
- Questo dispositivo di ritenuta è stato classificato 'Universale' secondo criteri di omologazione più severi rispetto a modelli precedenti che non dispongono del presente avviso.
- In caso di dubbio contattare il produttore del dispositivo di ritenuta oppure il rivenditore.
- Adatto solamente per l'impiego nei veicoli dotati di cintura di sicurezza a 3 punti statica o con arrotolatore, omologata in base al Regolamento UN/ECE N° 16 o altri standard equivalenti.

IMPORTANTE

Leggere attentamente tutte le istruzioni presenti in questo manuale e quelle del veicolo riguardante i dispositivi di ritenuta per bambini. Assicurarsi di averle capite. Installare e utilizzare il seggiolino come descritto nel manuale d'istruzioni. Il mancato rispetto di queste istruzioni può compromettere la sicurezza o causare lesioni gravi o morte del vostro bambino. Le istruzioni devono essere conservate insieme al dispositivo di ritenuta per future referenze.

IMPORTANTE

Per eventuali problemi di salute inerenti a neonati di basso peso e bambini prematuri, consultare sempre i medici o personale ospedaliero specializzato, sull'idoneità dell'utilizzo del seggiolino auto, prima di lasciare l'ospedale o utilizzare il dispositivo di ritenuta.

NON rimuovere le etichette presenti sul dispositivo di ritenuta. Le etichette contengono informazione importanti.

NON utilizzare un dispositivo di ritenuta con parti danneggiate o mancanti.

NON utilizzare l'imbracatura o le cinture di sicurezza se sono danneggiate o presentino tracce di usura.

NON modificare o tentare di modificare il dispositivo di ritenuta in qualsiasi modo.

NON smontare o tentare di smontare questo dispositivo di ritenuta, eccetto come descritto in questo manuale.

AVVERTENZE

NON utilizzare un seggiolino auto che abbia subito una violenta sollecitazione, a causa di un incidente. Un incidente può aver provocato una rottura interna non visibile.

NON sostituire la fodera o l'imbracatura, con una fodera o imbracatura diverse da quelle consigliate dal produttore, in quanto hanno un impatto diretto sul funzionamento del dispositivo di ritenuta.

NON acquistare MAI un seggiolino auto di seconda mano, di cui la storia non sia conosciuta.

Assicurarsi che il seggiolino non rimanga incastrato in un sedile pieghevole o mobile, o nella portiera della vettura.

NON utilizzare nessuna configurazione che non sia riportata nel manuale d'uso.

NON utilizzare MAI, per ancorare al sedile questo seggiolino, una cintura di sicurezza a 2 punti.

NON utilizzare un sistema passaggio cinture diverso rispetto a quello indicato nel manuale.

NON permettere a bambini di giocare o regolare il dispositivo di ritenuta per bambini.

Controllare sempre che il dispositivo di ritenuta e l'imbracatura siano correttamente allacciati prima di ogni utilizzo.

NON utilizzare il seggiolino auto posizionato su un sedile passeggero equipaggiato con AIRBAG attivo, se il produttore del veicolo non segnala che sia sicuro.

Questo dispositivo di ritenuta deve sempre essere fissato al sedile del veicolo, anche se non utilizzato. In caso di un incidente o di frenata improvvisa, un seggiolino non fissato potrebbe ferire altri passeggeri.

Assicurarsi di immobilizzare oggetti mobili, come bagagli o libri all'interno del veicolo. Possono provocare lesioni/ferite in caso di incidente.

Non lasciare MAI il bambino incustodito nel veicolo, neanche per un breve istante.

Non rimuovere MAI il bambino dal seggiolino mentre il veicolo è in movimento.

Non utilizzare MAI questo dispositivo di ritenuta per bambini senza la fodera.

CALDO! Coprire il seggiolino quando esposto direttamente ai raggi solari. Parti del seggiolino potrebbero surriscaldarsi eccessivamente e provocare ustioni alla pelle del bambino. Controllare sempre le superfici prima di collocare il bambino all'interno del seggiolino.

NON utilizzare punti di contatto, soggetti a carico, diversi da quelli descritti nelle istruzioni e contrassegnati sul dispositivo di sicurezza.

Gli elementi rigidi e le parti di plastica del dispositivo di sicurezza per bambini devono essere posizionati e montati in modo che, nelle condizioni di normale utilizzo della vettura, non possano rimanere incastrati sotto un sedile mobile o

AVVERTENZE

nella portiera della vettura.

Mantenere in tensione tutte le cinghie utilizzate per fissare il dispositivo di sicurezza alla vettura e regolare le cinture di ritenuta del bambino. E' importante non torcere le cinture di sicurezza.

Importante. Assicurarsi che la cintura addominale dell'imbracatura sia nella posizione più bassa possibile per trattenere adeguatamente il bacino del bambino.

NON utilizzare mai questo dispositivo di ritenuta con una base diversa da quella indicata dal produttore.

SEMPRE assicurarsi che la cintura del veicolo e le cinture di ritenuta per bambini, imbracatura del seggiolino auto, non siano attorcigliate.

Non lasciare MAI il bambino nel seggiolino con l'imbracatura non correttamente agganciata.

NON lasciare il vostro bambino nel dispositivo di ritenuta per un lungo periodo.

Collocare SEMPRE il seggiolino auto orientato nel senso opposto a quello di marcia.

Non collocare MAI il seggiolino auto in senso di marcia.

NON utilizzare passaggi cinture alternativi a quelli riportati in questo manuale.

ASSICURARSI che tutti sedili pieghevoli/mobili siano correttamente bloccati.

TUTTI i passeggeri del veicolo devono essere correttamente assicurati con le cinture di sicurezza. Passeggeri senza cintura possono ferire altri passeggeri in caso di un incidente.

ASSICURARSI SEMPRE che la maniglia del seggiolino auto sia regolata e bloccata nella posizione verticale prima di collocare il bambino nel seggiolino.

MAI collocare il seggiolino auto o un dispositivo di ritenuta per bambini in prossimità a un bordo di un piano rialzato o su una superficie soffice come un cuscino o materasso. Il seggiolino potrebbe cadere e causare gravi ferite/lesioni o morte.

Non utilizzare MAI il seggiolino auto con un carrello della spesa.

In caso di dubbi sull'installazione e il corretto uso del seggiolino, contattare il produttore del dispositivo di sicurezza per bambini.

Montare il seggiolino classificato "Universale" solo su veicoli predisposti per tale aggancio. Seguendo correttamente, per il fissaggio, il percorso della cintura.

Preferire sempre i sedili posteriori, anche se il codice stradale consente il montaggio sul sedile anteriore.

Verificare sempre che non vi siano residui di cibo o altro materiale analogo nella fibbia.

In inverno, non legare il bambino lasciandogli addosso abiti troppo ingombranti.

VERIFICHE PRIMA DELL'USO

Controllare:

-che l'imbracatura non sia danneggiata, priva di segni di usura

Verificare che il bambino rientra nel gruppo d'utilizzo:

-che il peso sia compreso tra 0-13 kg

Installare il dispositivo di ritenuta per bambini in senso contrario al senso di marcia in una posizione sicura della vettura:

-esclusivamente su sedili orientati in senso di marcia

-la maniglia bloccata nella posizione indicata in questo manuale.

-il seggiolino deve essere orientato in senso contrario al senso di marcia

-se vi è la presenza di airbag, il selettore deve essere in posizione SENZA airbag attivato

-usare solamente la cintura con 3 punti di ancoraggio per fissare il seggiolino

-con cinture non attorcigliate

-passaggio cinture seguito correttamente

-fissato al sedile

Assicurare il bambino correttamente nel seggiolino:

-bretelle regolate ad altezza corretta

-cinture non attorcigliate

-cintura addominale in posizione bassa, sopra il bacino del bambino

-imbracatura correttamente allacciata

COMPONENTI

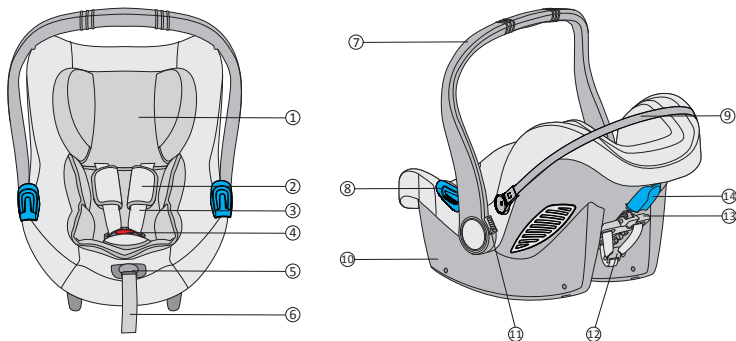

1. Poggiatesta
2. Protezioni cintura pettorale
3. Bretelle
4. Fibbia dell'imbracatura
5. Pulsante per regolazione bretelle
6. Cinghia di regolazione
7. Maniglia
8. Passante guida per la cintura di sicurezza addominale
9. Telaio struttura della capottina
10. Scocca
11. Pulsante di regolazione maniglia
12. Fibbia metallica tendi cintura
13. Leva di regolazione poggiatesta
14. Passante guida cintura sicurezza pettorale

Se il seggiolino ne è provvisto
Dispositivo di aggancio per
passaggio "MYO" – "MYO Tronic"



1. Certificazione



... come seggiolino di sicurezza per auto.

Seggiolino auto	Conforme alla norma ECE R 44/04	
	Gruppo	Peso
Type BS06N	0+	fino 13 kg

Il seggiolino è stato progettato, testato e Omologato secondo i requisiti del Regolamento Europeo ECE R 44/04.

Sulla scocca del seggiolino auto è applicata un'etichetta in cui è riportato numero di omologazione.

Eventuali modifiche apportate al seggiolino auto annullano l'omologazione. Solo il produttore è autorizzato ad apportare modifiche al seggiolino auto.

2. Utilizzo in vettura



 **NON UTILIZZARE IL SEGGIOLINO AUTO POSIZIONATO SU DI UN SEDILE PASSEGGERO EQUIPAGGIATO CON AIRBAG.**

Pericolo! L'airbag in caso di esplosione, può colpire il seggiolino e causare gravi lesioni al bambino, se non addirittura la morte.

Osservare le istruzioni riportate nel manuale del veicolo per l'uso dei seggiolini per bambini.

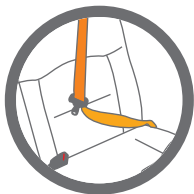

 **NON utilizzare MAI, per ancorare al sedile il seggiolino, una cintura di sicurezza a 2 punti. Utilizzare solo cinture di sicurezza a 3 punti .**

Osservare le norme in vigore nel proprio Paese.
NON utilizzare MAI, per ancorare questo seggiolino al sedile, una cintura di sicurezza a 2 punti.

Adatto solamente per l'impiego nei veicoli dotati di cintura di sicurezza a 3 punti statica o con arrotolatore, omologata in base al Regolamento UN/ECE N° 16 o altri standard equivalenti.

Non utilizzare mai questo Seggiolino su un sedile passeggero anteriore dotato di airbag frontale attivo.

2.1 Con cintura di sicurezza del veicolo a 3 punti

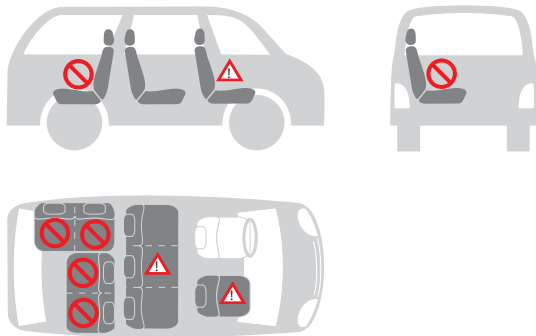

Potete installare il seggiolino auto come segue:

nella direzione di marcia	no
in senso contrario alla direzione di marcia	si
con cintura a 2 punti	no 1)
con cintura a 3 punti	si 2)
sul sedile passeggero anteriore	si 3)
su sedile posteriore laterale	si
su sedile posteriore centrale	no 4)



1) L'uso di una cintura a 2 punti aumenta il rischio di lesioni al bambino in caso di incidente.

2) La cintura di sicurezza deve essere approvata ECE R 16 o altri standard equivalenti.

3) Non utilizzare su un sedile passeggero anteriore dotato di airbag frontale attivo.

4) Può essere utilizzato se il sedile centrale del veicolo è dotato di una cintura a 3 punti.

3. Protezione del bambino

3.1 Proteggere il bambino utilizzando il riduttore



Per la protezione del vostro bambino

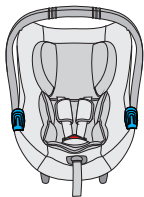

Il riduttore fornisce al vostro bambino un sostegno maggiore durante i primi mesi

Il riduttore serve per garantire un maggior comfort ai bambini piccoli.

ATTENZIONE! Utilizzare il seggiolino auto con il riduttore in dotazione quando il bambino ha un peso inferiore a 9 kg.

- Assicurare sempre il bambino con la cintura, quando collocato nel seggiolino
- Non lasciare mai il bambino incustodito nel seggiolino quando posizionato su superfici elevate (ad esempio tavoli, ecc).
- Evitare che la parte finale della cinghia finisca in mezzo a parti in movimento (ad esempio, porte automatiche, scale mobili, ecc.).
- Attenzione! Le parti in plastica del seggiolino possono surriscaldarsi al sole, provocando ustioni al bambino. Proteggere il seggiolino da fonti di calore eccessive, ad esempio, coprendolo con un rivestimento leggero.
- Il seggiolino ha una sola posizione di installazione in auto, lasciando il bambino sempre semi reclinato.
- In caso di lunghi viaggi fate delle soste frequenti. Il bambino si stanca molto facilmente. Evitare di lasciare il bambino nel seggiolino troppo a lungo.

3.2 Regolare la maniglia

La maniglia ha 3 posizioni

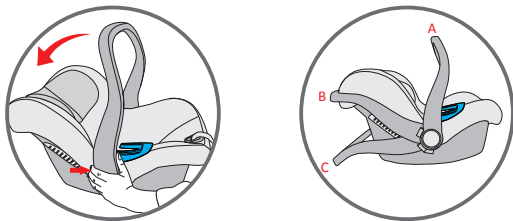

(A) Per l'utilizzo nella vettura e per il trasporto

(B) Per collocare il bambino nel seggiolino

(C) Per l'utilizzo come sdraietta con movimento a dondolo bloccato

Per regolare la maniglia nelle varie posizioni, premere contemporaneamente i pulsanti da ambedue i lati e ruotare la maniglia, rilasciare successivamente i pulsanti e continuare con la rotazione della stessa, fino al suo bloccaggio nella nuova posizione.

ATTENZIONE

Accertarsi sempre che la maniglia del seggiolino sia bloccata nella posizione verticale di trasporto prima di sollevare il seggiolino.

Un click indicherà quando la maniglia è correttamente bloccata in posizione verticale di trasporto.

3.3 Regolare il poggiatesta

Un poggiatesta regolato correttamente garantisce la posizione ottimale al bambino seduto nel seggiolino.

Il poggiatesta deve essere posizionato in modo che le bretelle siano allo stesso livello o leggermente sopra le spalle del bambino.

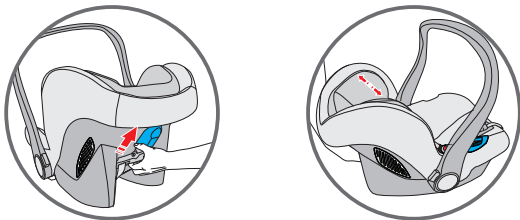

Per regolare il poggiatesta per il bambino:

Far scorrere il regolatore finché le cinture pettorali non risultano alla corretta altezza. Bloccare il regolatore nella nuova posizione.

3.4 Allentare le bretelle

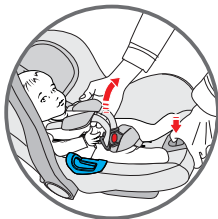

Premere il pulsante regolatore, posto nella parte anteriore del seggiolino, e tirare contemporaneamente entrambe le bretelle per allentare l'imbracatura.

3.5 Assicurare il bambino con l'imbracatura

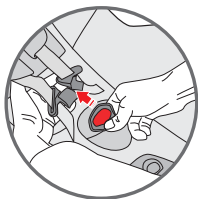
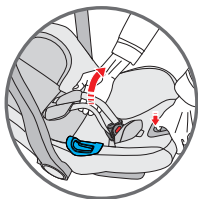

- Allentare le bretelle
- Premere il pulsante rosso sulla fibbia centrale per sganciare le bretelle e posizzionarle a lato del seggiolino.



- Collocare il bambino nel seggiolino auto, assicurandosi che il fondo schiena poggi correttamente sulla seduta e la schiena poggi correttamente sullo schienale. Il bambino sarà così più comodo e l'imbracatura lo assicurerà meglio. Far scorrere le bretelle sopra le spalle del bambino. Assicurandosi che le bretelle siano alla stessa altezza e posizionate appena sopra le spalle del bambino.

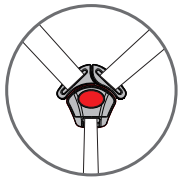
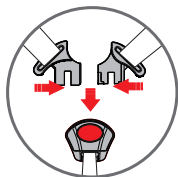

- Unire le due estremità/linguette delle bretelle, formando un unico connettore. Inserire il connettore nella fibbia centrale fino a udire un click. Assicurarsi che le bretelle non siano attorcigliate. Regolare le protezioni

pettorali al centro delle spalle del bambino.

3.6 Tendere l'imbracatura



Tirare la cinghia di regolazione dell'imbracatura in modo da tensionarla correttamente contro il corpo del bambino. Una corretta tensionatura è tale che lo spazio tra l'imbracatura e il bambino non deve essere superiore allo spessore di un dito.

IMPORTANTE! Tirare l'estremità della cinghia di regolazione verso l'esterno, non verso l'alto o verso il basso.

Durante il trasporto (soprattutto quando non in auto), la cinghia di regolazione deve essere riposta nel vano porta cinghia.

3.7 Verificare che il bambino sia correttamente assicurato con l'imbracatura.



Per garantire la sicurezza del bambino, controllare che...



- Le bretelle sono regolate correttamente con le spalle del bambino.
- Le bretelle non sono attorcigliate.
- Le linguette sono correttamente agganciate nella fibbia dell'imbracatura
- Le bretelle sono correttamente tensionate, lo spazio tra l'imbracatura e il bambino non deve essere superiore allo spessore di un dito.

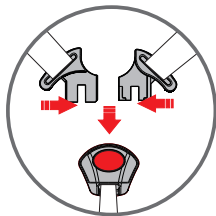

4. Installazione del seggiolino auto nel veicolo



Non lasciare incustodito il bambino nel seggiolino in auto.



Per la sicurezza di tutti gli occupanti del veicolo

In caso di frenata di emergenza o di incidente, le persone prive di cintura di sicurezza e gli oggetti non fissati, possono provocare lesioni agli altri occupanti del veicolo. Controllare sempre che...

- i poggiatesta dei sedili del veicolo siano fissati, che il blocco dei sedili posteriori ribaltabili sia correttamente agganciato.
 - tutti gli oggetti mobili, come bagagli o libri all'interno del veicolo siano immobilizzati, possono provocare lesioni/ferite in caso di incidente.
- il seggiolino sia sempre fissato quando è collocato nel veicolo, anche se non trasporta nessun bambino.
- che tutte le persone in auto indossino le cinture di sicurezza.

4.1 Installazione del seggiolino auto nel veicolo

Per fissare il seggiolino con la cintura di sicurezza a 3 punti del veicolo, procedere come segue:

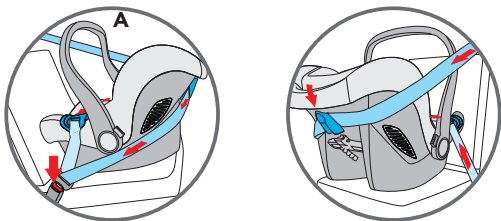

Posizionare il dispositivo di ritenuta per bambini sul sedile passeggero, con orientamento in senso opposto di marcia e assicurarsi che la maniglia sia regolata in posizione corretta (A). Il bambino sarà orientato in senso contrario di marcia.

Passare la cintura di sicurezza orizzontale (addominale) della vettura in entrambi i passaggi cintura e allacciare la fibbia.

Passare la cintura di sicurezza diagonale (pettorale) della vettura, intorno allo schienale del seggiolino, passando attraverso il passante per la cintura diagonale.

Se la cintura di sicurezza del veicolo è troppo corta, regolarne l'altezza nella posizione più bassa. Se risulta ancora troppo corta, provare su un altro sedile. Regolare il dispositivo di ritenuta nella posizione corretta, per garantire la massima protezione del bambino. E' possibile utilizzare un asciugamano strettamente arrotolato e posizionato sotto il bordo anteriore del seggiolino per avere una inclinazione corretta.

AVVERTENZE:

NON utilizzare percorsi diversi per fissare le cinture di sicurezza. Per

INSTALLARE IL SEGGIOLINO NEL VEICOLO

assistenza contattare il nostro servizio clienti.

NON utilizzare una cintura di sicurezza a 2 punti d'ancoraggio per fissare questo dispositivo di ritenuta per bambini.

Questo seggiolino auto deve sempre e solo essere installato, posizionato in senso opposto al senso di marcia, su un sedile in cui l'orientamento è nel senso di marcia. Assicurarsi che il bambino sia correttamente assicurato con l'imbracatura di ritenuta e che il seggiolino auto sia saldamente fissato nella vettura.

4.2 Verificare la corretta installazione del seggiolino auto nel veicolo



Per garantire la sicurezza del bambino, controllare che...

- il seggiolino sia installato in modo tale che il bambino sia rivolto in senso contrario a quello di marcia,
- il seggiolino sia installato sul sedile passeggero anteriore solo nel caso in cui sia privo o disattivato l’AIRBAG
- il seggiolino sia fissato esclusivamente con una cintura di sicurezza a 3 punti,
- la parte addominale della cintura passi in entrambe le guide azzurre poste sul seggiolino,
- la parte diagonale della cintura passi sullo schienale attraverso la guida supporto blu ed il seggiolino,
- la cintura del sedile del veicolo sia ben tesa e non attorcigliata o arrotolata.

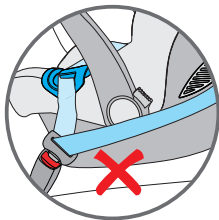
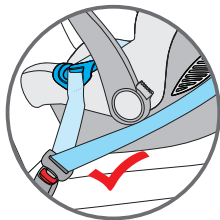

5. Posizionare la capottina parasole

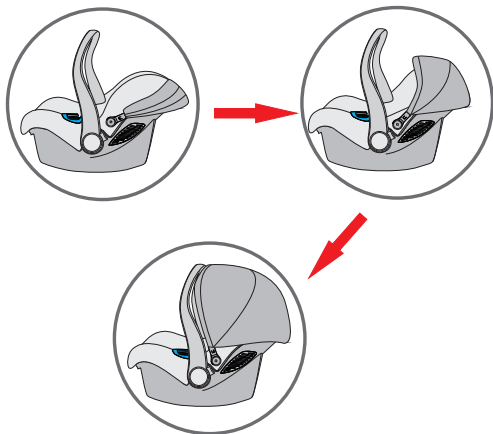

- La capottina parasole è facilmente regolabile. Serve a far riposare tranquillo il bambino e proteggerlo dai raggi del sole.

OPTIONAL

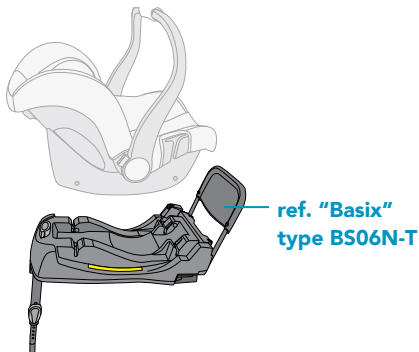

6. Informazioni per la cura del seggiolino



Per garantire un' efficace protezione del seggiolino

- In caso di incidente con una velocità d'impatto superiore ai 10 km/h, il seggiolino può subire danni che non sono necessariamente visibili, in tal caso, è estremamente importante sostituirlo.
- Controllare regolarmente il seggiolino per verificare che NON siano presenti parti danneggiate.
- Verificare il corretto funzionamento di tutti i componenti meccanici.
- Per evitare danni o rotture del seggiolino prestare attenzione che il seggiolino non si incastri tra le portiere, fra le guide dei sedili, ecc.
- In caso di danni al seggiolino (ad esempio in seguito a una caduta), farlo controllare dal produttore.

6.1 Manutenzione della fibbia dell'imbracatura

Il corretto funzionamento della fibbia è importante per garantire la sicurezza del bambino nel seggiolino. Eventuali guasti al funzionamento della fibbia sono per lo più dovute ad accumulo di sporco e polvere.

Possibili anomalie

Le linguette della fibbia escono lentamente, dopo la pressione del pulsante rosso di sgancio.

Le linguette non si agganciano correttamente (vengono rilasciate).

Le linguette si agganciano senza emettere il "click" sonoro.

Le linguette non si inseriscono agevolmente (si sente una resistenza).

La fibbia si apre solo con una forte pressione.

Rimedio

Lavare la fibbia in modo che torni a funzionare correttamente:

1. Come togliere la fibbia dell'imbracatura

Sganciare la fibbia (premere il pulsante rosso di sgancio).

Allentare le cinghie dell'imbracatura.

Individuare l'anello in metallo fissato sulla cinghia sotto il dispositivo di ritenuta. Ruotare l'anello metallico e rimuoverlo attraverso la scocca e l'imbottitura.

2. Come pulire la fibbia dell'imbracatura

Immergere la fibbia in acqua tiepida con detersivo per piatti per almeno un'ora. Risciacquare e asciugare accuratamente.

3. Come rimettere la fibbia dell'imbracatura

Inserire l'anello metallico e la cinghia inguinale attraverso l'imbottitura e la scocca.

L'anello in metallo, fissato alla cinghia, deve fuoriuscire dalla scocca.

Tirare la fibbia centrale per controllare che la cinghia inguinale sia correttamente fissata.

Anomalia

Le linguette non si inseriscono più nell'apposito alloggiamento della fibbia.

Rimedio

Sganciare la fibbia, premendo l'apposito pulsante rosso.

6.2 Pulizia

In caso di sostituzione del rivestimento, usare soltanto rivestimenti originali FOPPAPEDRETTI, poiché il rivestimento è una parte importante necessaria a garantire la protezione del bambino.



Il seggiolino non deve essere usato senza il rivestimento.

Il rivestimento può essere rimosso e lavato con detersivo non aggressivo e con ciclo per capi delicati (30°C). Seguire le istruzioni di lavaggio riportate sull'etichetta del rivestimento. I colori del rivestimento possono sbiadirsi se lavato a più di 30°C. Non centrifugare e non usare l'asciugatrice elettrica (il tessuto potrebbe staccarsi dall'imbottitura).

Le parti in plastica devono essere pulite con acqua saponata. Non usare

detersivi aggressivi (come solventi).

L'imbracatura può essere rimossa e lavata con acqua tiepida saponata.

Attenzione! Non togliere mai le linguette dalle cinghie.

6.3 Come rimuovere l'imbracatura

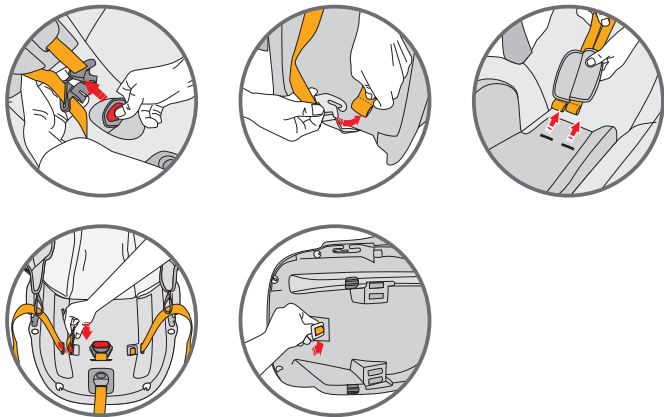

- Sganciare la fibbia dell'imbracatura (premere l'apposito pulsante rosso).
- Sganciare le bretelle per le spalle dal dispositivo tendi cintura, posizionato sul retro dello schienale.
- Estrarre entrambe le cinture attraverso la scocca ed il rivestimento e sfilare le protezioni pettorali.
- Individuare l'anello in metallo fissato alla cinghia sotto il dispositivo di ritenuta. Ruotare l'anello metallico e rimuoverlo attraverso la scocca e l'imbottitura.

6.4 Come rimuovere il rivestimento

Togliere l'imbracatura e rimuovere il rivestimento del poggiatesta.
Togliere le parti elastiche dai ganci lungo il bordo della scocca.
Sganciare tutte le parti elastiche dalle loro sedi per rimuovere il rivestimento dal seggiolino.

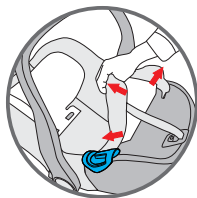
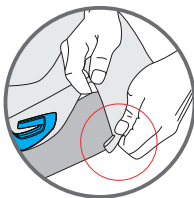
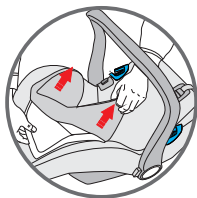

6.5 Come rimettere il rivestimento

Per riposizionare il rivestimento del seggiolino, fissare le parti elastiche ai ganci e calzare il rivestimento del poggiatesta.

GARANZIA CONVENZIONALE

Il contenuto sottoindicato va in vigore dal 01.01.2005 e sostituisce a qualsiasi titolo e completamente qualsiasi messaggio anteriore riferito alla garanzia prestata da Foppa Pedretti S.p.A.

GARANZIA CONVENZIONALE

Foppa Pedretti S.p.A. con sede in Grumello del Monte (Italia) Via Volta 11, garantisce direttamente al Consumatore che questo Prodotto, nuovo di fabbrica, è privo di difetti nei materiali, nella progettazione e nella fabbricazione ed è conforme alle caratteristiche dalla stessa dichiarate.

La presente garanzia convenzionale è valida in tutti i Paesi Stati membri dell'Unione Europea e non esclude né limita i diritti del Consumatore ai sensi di norme imperative di legge nei confronti del Venditore del Prodotto.

Per usufruire della presente garanzia convenzionale il Consumatore dovrà riportare il Prodotto difettoso al Venditore, presentandogli la prova d'acquisto del Prodotto dalla quale risultino in modo leggibile l'indirizzo del Venditore, la data d'acquisto del Prodotto col timbro e firma del Venditore e l'indicazione del Prodotto stesso o, in alternativa, lo scontrino fiscale, non modificato, dal quale risultino in modo chiaro le medesime informazioni.

La garanzia convenzionale del Produttore ha validità per Dodici (12) mesi dalla data di acquisto del Prodotto. Durante questo periodo Foppa Pedretti S.p.A. riparerà o sostituirà, a sua discrezione, il Prodotto difettoso.

La garanzia convenzionale è concessa all'acquirente finale del Prodotto (Consumatore) e non esclude né limita i diritti imperativi del medesimo Consumatore, quali previsti dalla legge e/o i diritti che il Consumatore può vantare contro il Venditore/Rivenditore del Prodotto.

ESCLUSIONI DELLA GARANZIA CONVENZIONALE.

La garanzia convenzionale è esclusa per i danni derivati al Prodotto dalle seguenti cause: uso non conforme alle disposizioni contenute nel foglio d'istruzioni all'uso ed al montaggio, urti e cadute, esposizione del Prodotto ad umidità o condizioni termiche o ambientali estreme od a cambiamenti repentini di tali condizioni, corrosione, ossidazione, modifiche o riparazioni non autorizzate del Prodotto, riparazioni con uso di parti di ricambio non autorizzate, uso improprio, cattiva o mancata manutenzione, manutenzione impropria rispetto a quanto indicato nel foglio d'istruzioni all'uso e al montaggio, montaggio non corretto, incidenti, azioni di cibi o bevande, azione di prodotti chimici, cause di forza maggiore.

In ogni caso Foppa Pedretti S.p.A. declina ogni responsabilità per danni a persone o a cose, diversi dal Prodotto, quando tali danni siano causati da negligenza alle disposizioni / raccomandazioni / avvertenze contenute nel manuale o, in alternativa, nel "Foglio d'istruzioni all'uso e al Montaggio" che accompagna ogni Prodotto destinato al proprietario/utilizzatore. (come a titolo meramente esemplificativo, nel caso del Prodotto Lettino: "Sorvegliate costantemente il bambino. Controllate che lenzuola e coperte non coprano la testa del bambino...").

Foppa Pedretti S.p.A. declina, inoltre, ogni responsabilità per danni a persone o a cose quando la rottura dei suoi prodotti è causata dal deterioramento dei componenti del Prodotto, soggetti ad usura. Sono considerati componenti del Prodotto soggetti a usura tutti i componenti in materiale plastico.

WARNING	PAG 29
Checks before use	PAG 32
Components	PAG 33
1. Approval	PAG 34
2. Installation in the vehicle	PAG 35
2.1 with 3-point belt	PAG 36
3. Placing your child in the car seat	PAG 37
3.1 Using the reducer	PAG 37
3.2 Adjusting the handle	PAG 38
3.3 Adjusting the headrest	PAG 39
3.4 Loosening the straps	PAG 39
3.5 Using the harness	PAG 40
3.6 Tightening the harness	PAG 41
3.7 Checking that the fastening is correct	PAG 41
4. Installing the car seat in the vehicle	PAG 42
5. Canopy	PAG 45
6. Car seat maintenance and care	PAG 46
FORMAL GUARANTEE	PAG 50

WARNING

NOTICE

- This is an Universal child restraint. It is approved to Regulation No. 44, 04 series of amendments, for general use in vehicles and it will fit most, but not all, car seats.
- A correct fit is likely if the vehicle manufacturer has declared in the vehicle hand book that the vehicle is capable of accepting an Universal child restraint for this age group.
- This child restraint has been classified as Universal under more stringent conditions than those which applied to earlier designs which do not carry this notice.
- If in doubt, consult either the child restraint manufacturer or the retailer.
- Only suitable if the approved vehicles are fitted with 3 point safety belt, approved to UN/ECE Regulation No. 16 or other equivalent standards.

WARNING

IMPORTANT! Please read all instructions in this manual and in the vehicle owner's manual related to child safety seats carefully and understand them. Install and use the child safety seat as described in the instruction manual. Failure to do this could result in serious injury or death of your child. The instructions shall be retrained with the child restraint for the future use.

IMPORTANT! Because of potential medical issues inherent in low birth weight and premature infants, always have a trained professional doctor, or hospital staff member assess the suitability of the child restraint prior to leaving the hospital or using the child restraint.

DO NOT remove any labels on the child safety seat. Important information is contained on the labels.

DO NOT use a child safety seat with damaged or missing parts.

DO NOT use damaged or frayed harness straps or vehicle belt.

DO NOT modify or attempt to modify the child safety seat in any way.

DO NOT take apart or attempt to take apart this child safety seat except as instructed in this manual.

DO NOT use a child safety seat that has been in a crash. A crash can cause damage to the child safety seat that you cannot see.

DO NOT replace the child seat cover or harness with any other than the ones we recommend as these parts are integral to the child safety seat's performance.

DO NOT use a second-hand child seat or child seat whose history you do not know.

WARNING

MAKE sure that the child safety seat does not become trapped by folding or moveable passenger seat or in the door of your car.

DO NOT USE in any configuration not shown in the instructions.

NEVER use this child safety seat with 2 point vehicle belts.

DO NOT use belt routing methods not shown in these instructions.

DO NOT allow children to play with or adjust the child safety seat.

Always check the tightness of the restraint and the harness before each use.

DO NOT use this child safety seat in a passenger seat with an active airbag unless the vehicle manufacturer confirms that it is safe.

This child restraint should be securely belted in the vehicle even when not in use. In a crash or sudden stop, an unsecured child safety seat may injure other occupants.

- Make sure to properly secure any loose objects, such as luggage or books, in your car as they may cause injuries in the event of an accident.

NEVER leave your child unattended in a car even for a short time.

NEVER take your child out of the child safety seat when the vehicle is moving.

NEVER use this child safety seat without the car seat cover.

HOT! Cover the child safety seat when left in direct sunlight. Parts of a child safety seat may become too hot for the child's skin. Always check surfaces before placing a child in the child seat.

DO NOT use any load bearing contact points other than those described in the instructions and marked in the child restraint.

The rigid items and plastic parts of a child restraint must be so located and installed that they are not liable, during everyday use of the vehicle to become trapped by a movable seat or in a door of the vehicle.

We recommended that any straps holding the restraint to the vehicle should be tight, that any straps restraining the child should be adjusted to the child's body, and that straps should not be twisted.

IMPORTANT! Please ensure that any lap strap is worn low down, so that the pelvis is firmly engaged.

NEVER use this child restraint with any other base except ones that the manufacturer permits.

ALWAYS make sure all vehicle belts and harness straps are not twisted before each use.

NEVER leave the child in the child seat when the harness straps are loose or undone.

DO NOT leave your child in this child restraint for an extended period of time.

ALWAYS install the child safety seat in a rear-facing position.

NEVER install the child safety seat forward-facing.

WARNING

DO NOT use alternative routings not shown in these instructions.

MAKE SURE all folding passenger seats are properly latched.

ALL occupants of the vehicle should be correctly restrained. Unrestrained passengers may be thrown into other passengers and cause serious injury or death in a crash.

ALWAYS MAKE SURE the handle is properly locked in the upright carrying position before carrying a child in the child seat.

NEVER place the car seat or infant carrier near the edge of an elevated surface or on a soft such as a seat cushion or mattress. The car seat or infant carrier could fall off these surfaces and cause serious injury or death.

NEVER use the child safety seat with a shopping cart.

CHECKS BEFORE USE

CHECKLIST BEFORE USE

Inspect:

-child restraint free of damage

Verify Child within Size Range:

-weight between 0-13kg

Install Child Restraint Rearward-facing in Safe Location in Vehicle:

-vehicle seats that face front of vehicle only

-handle locked in specified position

-child facing rear of vehicle

-position with NO active airbag

-3 point (shoulder/lap) belt used

-seat belt not twisted

-belt path followed

-tight against vehicle seat

Secure Child Properly in Child Restraint:

-correct shoulder strap height

-harness not twisted

-harness low across hips

-harness secure and tight

COMPONENTS

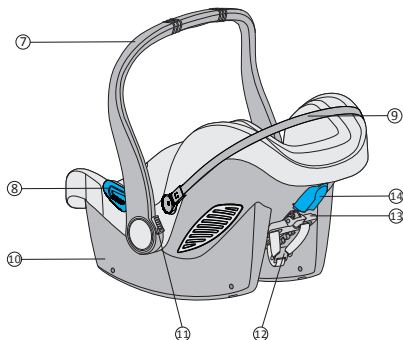
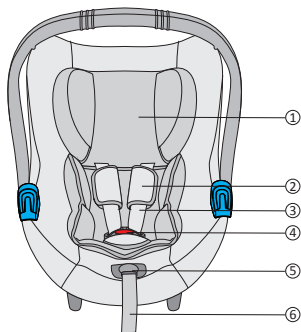

1. Head support
2. Shoulder pads
3. Harness
4. Buckle
5. Adjuster button
6. Adjuster strap
7. Handle
8. Lap belt guide
9. Frame structure of the canopy
10. Shell
11. Handle release button
12. Splitter plate
13. Headrest adjustment lever
14. Shoulder belt guide

If fitted on this model
Locking mechanism,
for stroller "MYO" – "MYO Tronic"



1. Certification



... as a safety car seat.

Car seat	Complies with standard ECE R 44/04	
	Group	Weight
Type BS06N	0+	up to 13 kg

This car seat has been designed, tested and approved according to the requirements of the European Regulation ECE R 44/04.

On the shell of the car seat there is a label that lists the approval number.

Any changes made to the car seat will invalidate the approval.

Only the manufacturer is authorised to make changes to the car seat.

INSTALLATION IN THE VEHICLE

2. Use in the car



DO NOT USE THE CAR SEAT PLACED ON A PASSENGER SEAT FITTED WITH AN AIRBAG.

Danger! If the airbag explodes it may hit the seat, and cause serious injury to the child, if not death.

Follow the instructions in the vehicle owner's manual for the use of child seats.



NEVER use a 2-point seat belt to fix the child's car seat to the passenger seat.

Use only 3-point seat belts.

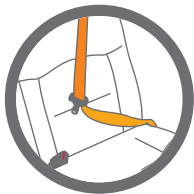

Comply with the regulations in force in your own country.

NEVER use a 2-point seat belt to fix this child's car seat to the passenger seat.

Only suitable for use in vehicles equipped with 3-point static or retractor seat belts, approved according to regulation UN/ECE 16 or other equivalent standards.

Never use this car seat on a front passenger seat fitted with an active front airbag.

INSTALLATION IN THE VEHICLE

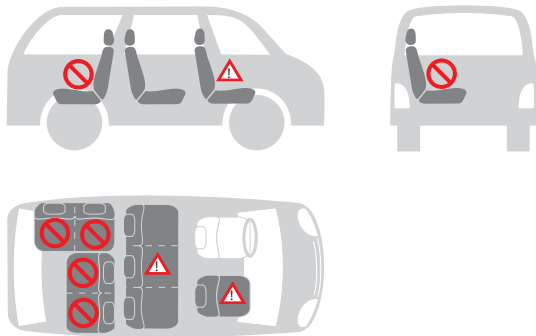
2.1 With 3-point car seat belt**You can install the car seat as follows:**

in the direction of travel	no
in the opposite direction to the direction of travel	yes
with a 2-point belt	no 1)
with a 3-point belt	yes 2)
on the front passenger seat	yes 3)
on the side rear seat	yes
on the central rear seat	no 4)



- 1) The use of a 2-point belt increases the risk of injury to the child in the event of an accident.
- 2) The seat belt must be approved to ECE R 16 or to other equivalent standards.
- 3) Do not use on a front passenger seat fitted with an active front airbag.
- 4) It may be used if the central seat of the vehicle is equipped with a 3-point belt.

3. Child protection

3.1 Protecting the child by using the reducer



To protect your child

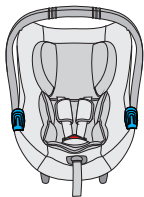

The reducer gives your child greater support during the first months.

The reducer is used to ensure greater comfort to young children.

WARNING! Use the car seat with the reducer supplied when the child weighs less than 9 kg.

- Always secure the child with the belt when placed in the car seat
- Never leave the child unattended in the child seat when placed on high-up surfaces (such as tables, etc.).
- Make sure that the end of the belt does not get caught in moving parts (such as automatic doors, escalators, etc.).
- Warning! The plastic parts of the car seat can heat up in the sun, causing burns to the child. Protect the car seat from excessive heat, for example, by using a light covering.
- The car seat has only one installation position in the car, leaving the child always semi-reclined.
- Take regular breaks when travelling on long journeys. Your child can get tired very easily. Avoid leaving the child in the car seat for too long.

3.2 Adjusting the handle

The handle has 3 positions

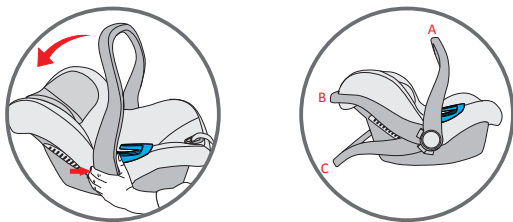

(A) For use in the car and for transport

(B) For placing your child in the seat

(C) For use as a bouncer with rocking movement locked

To adjust, squeeze handle release buttons on both sides, then rotate the handle, The handle will lock into position.

WARNING:

Always make sure the handle is securely locked in the upright carrying position before carrying.

You should hear a click when the handle button is engaged and handle is locked into the upright carrying position.

3.3 Adjusting the headrest

A properly-adjusted headrest ensures the optimal position for the child sitting in the car seat.

The headrest should be positioned so that the straps are at the same level or slightly above the child's shoulders.

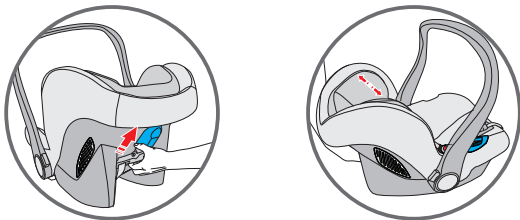

To adjust the headrest for the child:

Slide the regulator until the shoulder belts are at the correct height. Lock the regulator in the new position.

3.4 Loosening the straps

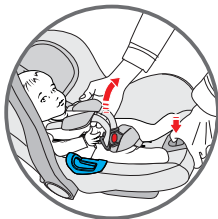

Press the adjuster button on the front center of the seat, and pull on both shoulder straps to loosen the harness.

3.5 Securing the child with the harness

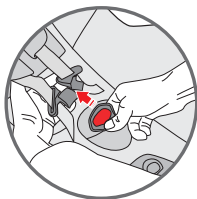
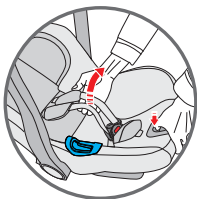

- Loosen the straps
- Press the red button on the buckle to release the shoulder straps and move them to the side.



- Place child's bottom on the seat and the child's back flat against the back of the child restraint. This will increase the child's comfort and allow the harness to properly secure the child. Slide shoulder straps over the child's shoulders. Make sure that the straps are at the same height and positioned just above the child's shoulders.

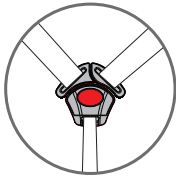
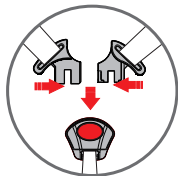

- Join together the two ends/tabs of the straps to form a single connector.
- Insert the connector into the central buckle until you hear a click.
- Make sure that the straps are not twisted. Adjust the chest protectors to the centre of the child's shoulders.

3.6 Tightening the harness

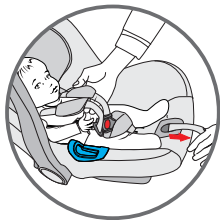

IMPORTANT! Pull the end of the adjuster strap outwards, not upwards or downwards. During transport (especially when not in the car), the adjuster strap must be placed in the belt compartment.

3.7 Ensuring that your child is properly secured with the harness



To ensure the safety of your child, check that ...

- The straps are adjusted correctly with the child's shoulders.
- The straps are not twisted.



- The tabs are properly engaged in the harness buckle
- The straps are properly tightened, as the gap between the harness and the child must not be greater than the thickness of your finger.

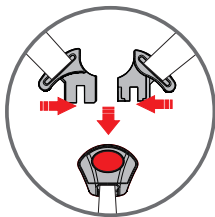

4. Installing the car seat in the vehicle



Do not leave your child unattended in the car.



For the safety of all occupants of the vehicle

In the event of emergency braking or an accident, people without a seat belt and loose objects may cause injury to the other occupants of the vehicle. Always check that...

- the headrests on the vehicle seats are secured, and that the folding rear seat lock is correctly latched.
- all movable objects, such as luggage or books in the vehicle, are immobilised as they may cause injury in the event of an accident.
- the car seat is secured when placed in the vehicle, even if it is not transporting a child.
- everyone in the car is wearing seat belts.

INSTALLING THE CAR SEAT IN THE VEHICLE

4.1 Installing the car seat in the vehicle

To secure the car seat in the vehicle with the 3-point seat belt, proceed as follows:

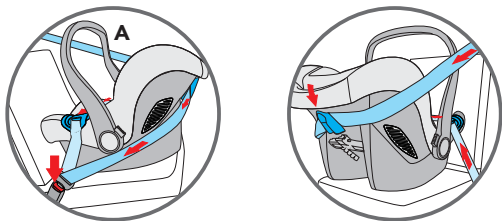

Place the child restraint rear-facing on the vehicle seat and make sure the handles are in the specified position. The child will face the rear of the vehicle.

Route the vehicle lap belt through both lap belt guides and buckle the seat belt.

Route the vehicle shoulder belt around the back of the child restraint and through the shoulder belt guide.

If the vehicle shoulder belt is too short, please move the vehicle seat belt height adjustment to the lowest possible height. If the vehicle belt is still too short, try another seating position.

Adjust the child restraint to the proper recline to ensure maximum protection for the child. A tightly rolled towel under the front edge of the child restraint can be used to achieve the correct recline.

WARNING:

DO NOT route the vehicle belt using any other path when using the child seat. For assistance, contact our Customer Service team.

DO NOT use a 2-point vehicle belt to install this child seat.

ONLY install the child restraint rear-facing on forward-facing vehicle seats.

Make sure the child is properly secured in the child restraint, and the child restraint is tightly installed in the vehicle.

4.2 Check that the car seat has been installed correctly in the vehicle



To ensure the safety of your child, check that ...

- the car seat is installed so that the child is facing in the opposite direction to the direction of travel,
- the car seat is installed on the front passenger seat only if there is no AIRBAG or if this has been disabled,
- the car seat is secured with a 3-point seat belt only,
- the lap belt part passes through both the blue guides placed on the car seat,
- the diagonal part of the belt passes round the back through the blue support guide and the car seat,
- the vehicle seat belt is tight enough and not twisted or rolled up.

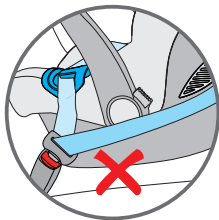
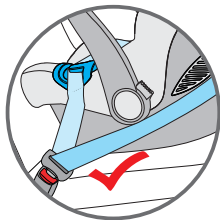

5. Positioning the sun canopy

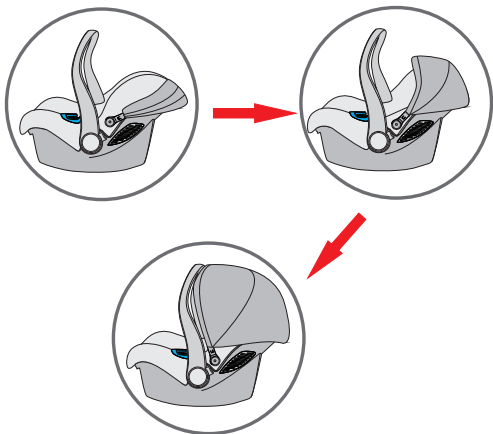

- The sun canopy is easily adjustable. It enables your child to rest peacefully and gives protection from the sun's rays.

OPTIONAL

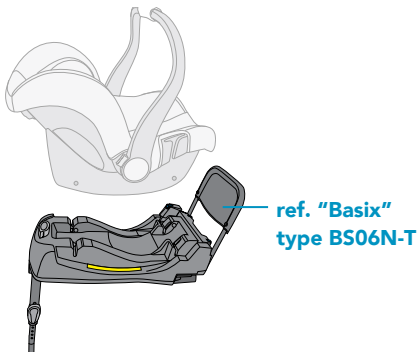

6. Information for car seat care



To ensure effective protection of the car seat

- In the event of an accident with an impact speed of over 10 km/h, the car seat may be damaged in a way that is not necessarily visible, in which case it is extremely important to replace it.
- Check the car seat regularly to ensure that there are NO damaged parts.
- Check that all the mechanical components are working correctly.
- To prevent the car seat from being damaged or broken, make sure that it does not get stuck between the doors or seat rails, etc.
- If the car seat is damaged (for example as a result of being dropped), have it checked by the manufacturer.

6.1 Maintenance of the harness buckle

The buckle needs to function correctly to ensure the safety of your child in the car seat. If the buckle fails to work, this is most likely due to an accumulation of dirt and dust.

Possible faults

- The tabs on the buckle come out slowly after pressing the red release button.
- The tabs do not attach together properly (they are released).
- The tabs attach together without emitting the “click” sound.
- The tabs do not fit together easily (you feel some resistance).
- The buckle only opens with strong pressure.

Solution

Wash the buckle so that it starts to work properly again:

1. How to remove the harness buckle

Unclip the buckle (press the red release button).

Loosen the belts on the harness.

Locate the metal ring attached to the belt under the child restraint. Rotate the metal ring and remove it through the shell and the padding.

2. How to clean the harness buckle

Soak the buckle in warm water with washing-up liquid for at least an hour. Rinse and dry thoroughly.

3. How to replace the harness buckle

Insert the metal ring and the crotch strap through the padding and the shell. The metal ring, fastened to the belt, must come out from the shell. Pull the centre buckle to check that the crotch strap is correctly secured.

Fault

The tabs no longer fit into the appropriate slot in the buckle.

Solution

Unclip the buckle, pressing the red button.

6.2 Cleaning

When replacing the lining, only use the original FOPPAPEDRETTI ones, since the lining is an important part necessary to ensure the protection of your child.



The car seat must not be used without the lining.

The lining can be removed and washed with gentle detergent and in a cycle for delicate fabrics (30°C). Follow the washing instructions on the label of the lining. The colours of the lining may fade if washed at more than 30°C. Do not spin or tumble dry (the fabric could be detached from the padding). The plastic parts must be cleaned with soapy water. Do not use harsh detergents (such as solvents).

The harness can be removed and washed with warm soapy water.

Warning! Never remove the tabs from the belts.

6.3 How to remove the harness

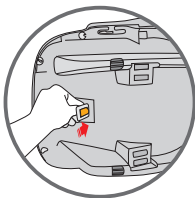
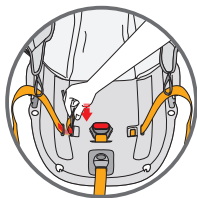
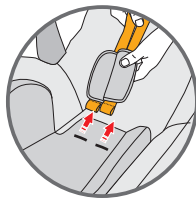
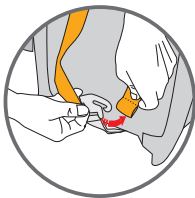
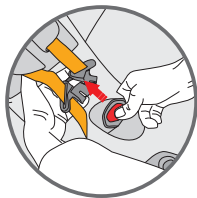

- Unclip the harness buckle (press the red button).
- Unclip the shoulder straps from the belt-tightening device, located on the rear of the backrest.
- Pull both belts through the shell and the lining and remove the chest protectors.
- Locate the metal ring attached to the belt under the child restraint. Rotate the metal ring and remove it through the shell and the padding.

HOW TO REMOVE THE LINING

6.4 How to remove the lining

Take off the harness and remove the headrest lining.

Take off the elastic parts from the hooks along the edge of the shell.

Unhook all the elastic parts from their fastenings to remove the lining from the car seat.

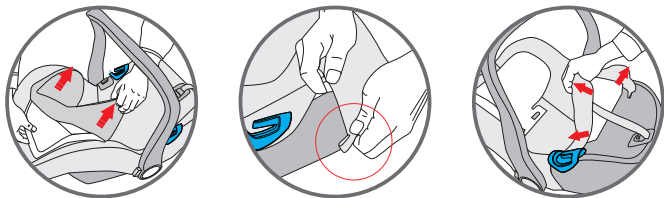

6.5 How to replace the lining

To put the car seat lining back on, attach the elastic parts to the hooks and fit the lining around the headrest.

FORMAL GUARANTEE

The contents of this document as stated below will come into effect as from 01.01.2005 and replace, on every account and in full, any previous message referring to the guarantee provided by Foppa Pedretti S.p.A.

FORMAL GUARANTEE

Foppa Pedretti S.p.A. the head office of which is located at n. 11 Via Volta, Grumello del Monte (Italy), guarantees directly to the Consumer that this brand new product is free of faults with regard to the materials, design and manufacture and that it complies with the characteristics as declared by the manufacturer.

This formal guarantee is valid in all Member Countries of the European Union and it neither excludes nor limits the Consumer's rights in accordance with mandatory measures provided for by the law with regard to the Retailer of the Product.

To take advantage of this formal guarantee, the Consumer must return the faulty product to the Retailer, presenting to the same the proof of purchase of the Product which must clearly show the Retailer's address, the date of purchase of the Product with the Retailer's stamp and signature and an indication of the Product itself or, alternatively, the receipt which must not have been altered and which must clearly show the same information as that referred to above.

The manufacturer's formal guarantee is valid for twelve (12) months from the date of purchase of the Product. During this period, Foppa Pedretti S.p.A. will repair or replace the faulty product, at its own discretion.

The formal guarantee is granted to the end buyer of the Product (Consumer) and it neither excludes nor limits the mandatory rights of the Consumer as provided for by the law and/or the rights that the Consumer may have with regard to the Dealer/Retailer of the Product.

EXCLUSIONS TO THE FORMAL GUARANTEE.

The formal guarantee is excluded in the case of damage caused to the Product for the following reasons: if the product is used in a way that does not comply with the information contained in the use and assembly instruction sheet, if the product is knocked or dropped, if the Product is exposed to humidity or extreme heat or environmental conditions, or to sudden changes in the same, corrosion, oxidization, unauthorized alterations or repairs to the Product, repairs using unauthorised spare parts, improper use, improper maintenance or failure to carry out the same, improper maintenance compared to the information given on the use and assembly instruction sheet, incorrect assembly, accidents, damage caused by food or drink, damage caused by chemical products, cases of force majeure.

In any case, Foppa Pedretti S.p.A. declines all responsibility for damage caused to persons or to property, other than the Product, when such damage is caused by a failure to comply with the instructions/advice/warnings contained in the manual or, alternatively, in the use and assembly instruction sheet provided with each Product for the owner/user. (Purely as an example, in the case of a cot: "Check your baby constantly. Make sure that the sheets and blankets do not cover the baby's head...").

Furthermore, Foppa Pedretti S.p.A. declines all responsibility for damage to persons and to property when the breakage of its products is due to a deterioration in the components of the Product that are subject to wear. All the components of the Product made of plastic are considered to be components subject to wear.

AVERTISSEMENT	PAGE 52
Vérifications avant l'utilisation	PAGE 55
Composants	PAGE 56
1. Homologation	PAGE 57
2. Installation dans le véhicule	PAGE 58
2.1 Avec ceinture 3 points	PAGE 59
3. Installer l'enfant dans le siège-auto	PAGE 60
3.1 Utilisation du réducteur	PAGE 60
3.2 Régler la poignée	PAGE 61
3.3 Régler l'appui-tête	PAGE 62
3.4 Desserrer les bretelles	PAGE 62
3.5 Utilisation du harnais	PAGE 63
3.6 Tendre le harnais	PAGE 64
3.7 Vérification du correct ancrage	PAGE 64
4. Installer le siège-auto dans le véhicule	PAGE 65
5. Capote	PAGE 69
Entretien du siège-auto	PAGE 70
GARANTIE CONVENTIONNELLE	PAGE 74

AVERTISSEMENT

- Ce siège auto est un dispositif de retenue 'Universal' pour enfant. Homologué selon le règlement N°44/04, il est adapté à une utilisation générale dans les véhicules, et compatible avec la plus grande majorité (sauf exception) des sièges de véhicules.
- La parfaite compatibilité est plus facilement obtenue lorsque le constructeur du véhicule déclare que ses véhicules sont adaptés à recevoir des dispositifs de retenue 'Universal'.
- Ce dispositif de retenue est classé 'Universal', selon les critères d'homologation les plus strictes, par rapport aux modèles précédents qui ne correspondent plus à ces nouvelles dispositions.
- Adaptable uniquement sur les véhicules munis de ceintures de sécurité à 3 points d'ancrage, fixes ou avec enrouleurs, homologuées selon le règlement UN/ECE N° 16 ou autre norme équivalente.
- En cas d'incertitude, contacter le fabricant du dispositif de retenue, ou votre revendeur.

IMPORTANT

Lire attentivement toutes les instructions présentes dans ce manuel et celles du véhicule en ce qui concerne les dispositifs de retenue pour enfants. S'assurer de les avoir bien compris. Installer et utiliser le siège auto comme indiqué dans le manuel d'instructions.

Le non-respect de ces instructions peut compromettre la sécurité ou causer des blessures graves ou la mort de votre enfant. Les instructions doivent être conservées avec le dispositif de retenue pour des références futures.

IMPORTANT

Pour les éventuels problèmes de santé concernant les nouveau-nés ayant un faible poids et les enfant prématurés, consulter toujours les médecins ou le personnel hospitalier spécialisé sur l'aptitude à l'usage du siège auto, avant de quitter l'hôpital ou d'utiliser le dispositif de retenue.

NE PAS enlever les étiquettes présentes sur le dispositif de retenue. Les étiquettes contiennent des informations importantes.

NE PAS utiliser un dispositif de retenue avec des pièces endommagées ou manquantes.

NE PAS utiliser le harnais ou les ceintures de sécurité si ces derniers sont endommagés ou usés.

NE PAS modifier ou essayer de modifier le dispositif de retenue d'une quelconque

AVERTISSEMENT

façon.

NE PAS démonter ou essayer de démonter ce dispositif de retenue, sauf tel que décrit dans ce manuel.

NE PAS utiliser un siège auto ayant subi un choc violent, à cause d'un accident. Un accident peut avoir provoqué une rupture interne invisible de l'extérieur.

NE PAS remplacer la housse ou le harnais avec des équipements différents de ceux prévus par le fabricant car ils influencent directement le fonctionnement du dispositif de retenue.

NE JAMAIS acheter un siège auto d'occasion dont on ne connaît pas l'histoire. S'assurer que le siège auto ne reste pas coincé dans un siège rabattable ou mobile ou bien dans la portière de la voiture.

N'utiliser aucune configuration qui ne soit PAS indiquée dans ce manuel d'utilisation.

NE JAMAIS utiliser une ceinture de sécurité 2 points pour fixer le siège auto.

NE PAS utiliser de système de passage des ceintures différent de celui indiqué dans le manuel.

NE PAS permettre aux enfants de jouer ou de régler le dispositif de retenue pour enfants.

Contrôler, avant chaque utilisation, que le dispositif de retenue et le harnais soient bien attachés.

NE PAS utiliser le siège auto positionné sur un siège passager dont l'airbag est activé si le fabricant du véhicule n'en confirme pas la sécurité.

Ce dispositif de retenue doit toujours être fixé au siège du véhicule même s'il n'est pas utilisé. En cas d'accident ou de freinage soudain, un siège mal fixé pourrait blesser les autres passagers.

S'assurer d'immobiliser les objets mobiles (bagages, livres, etc.) à l'intérieur du véhicule. Ceux-ci peuvent provoquer des lésions/blessures en cas d'accident.

Ne JAMAIS laisser l'enfant sans surveillance dans le véhicule même pour un instant.

Ne JAMAIS enlever l'enfant du siège auto pendant que le véhicule est en mouvement.

Ne JAMAIS utiliser ce dispositif de retenue pour enfants sans la housse.

CHAUD! Couvrir le siège auto lorsqu'il est exposé directement aux rayons de soleil. Des parties du siège auto pourraient surchauffer excessivement et brûler la peau de l'enfant. Contrôler toujours les surfaces avant d'installer l'enfant à l'intérieur du siège auto.

Ne pas utiliser de points de contact porteurs autres que ceux décrits dans les instructions et marqués sur le système de retenue.

Les éléments rigides et les pièces en matière plastique du dispositif de retenue

AVERTISSEMENT

pour enfants doivent être situés et installés de telle manière qu'ils ne puissent pas, dans les conditions normales d'utilisation du véhicule, se coincer sous un siège mobile ou dans la porte du véhicule.

Maintenir tendues toutes les sangles servant à attacher le dispositif de retenue au véhicule et régler les sangles qui servent à retenir l'enfant. De plus les sangles ne doivent pas être vrillées.

NE PAS utiliser les points de contact, soumis à des charges, différents de ceux indiqués dans les instructions et marqués sur le dispositif de sécurité.

Les éléments rigides et les pièces en plastique du dispositif de sécurité pour enfants doivent être positionnés et installés de façon que, en conditions d'utilisation normale de la voiture, ceux-ci ne puissent pas rester coincés sous un siège mobile ou dans la portière de la voiture.

Toutes les sangles utilisées pour fixer le dispositif de sécurité à la voiture doivent être tendues; régler les ceintures de retenue de l'enfant. Il ne faut pas tordre les ceintures de sécurité.

Important. S'assurer que la sangle abdominale du harnais soit dans la position la plus basse possible pour bien retenir le bassin de l'enfant.

NE jamais utiliser ce dispositif de retenue avec une base différente de celle indiquée par le fabricant.

S'assurer **TOUJOURS** que la ceinture du véhicule, les ceintures de retenue pour enfants et le harnais du siège auto ne soient pas entortillés.

Ne JAMAIS laisser l'enfant dans le siège auto avec le harnais mal accroché.

NE laisser **PAS** votre enfant trop de temps dans le dispositif de retenue.

Installer **TOUJOURS** le siège auto orienté dans le sens contraire de la marche.

Ne JAMAIS installer le siège auto face à la route.

NE PAS utiliser des passages de ceinture alternatifs à ceux indiqués dans ce manuel.

S'ASSURER que tous les sièges rabattables/mobiles sont bien bloqués.

TOUS les passagers du véhicule doivent être boucler leur ceinture de sécurité. En cas d'accident, les passagers sans ceinture peuvent blesser d'autres passagers.

S'ASSURER TOUJOURS que la anse du siège auto soit réglée et bloquée en position verticale avant d'installer l'enfant dans le siège auto.

NE JAMAIS installer le siège auto ou un dispositif de retenue pour enfants au bord d'un plan surélevé ou sur une surface souple comme un coussin ou un matelas. Le siège auto pourrait tomber et blesser gravement l'enfant ou le tuer.

Ne JAMAIS utiliser le siège auto avec un caddie.

En cas de doutes sur l'installation et l'utilisation correcte du siège, contacter le producteur du dispositif de sécurité pour enfants.

Installer le siège classé "Universel" seulement sur des véhicules prévus pour cet

CONTRÔLES AVANT L'UTILISATION

accrochage. En suivant en faisant passer correctement la ceinture pour la fixer. Choisir toujours les sièges arrière même si le code de la route autorise l'installation sur le siège avant.

Vérifier toujours qu'il n'y ait pas de résidus de nourriture ou d'autre matériel analogue dans la boucle.

En hiver, ne pas attacher l'enfant en lui laissant des vêtements trop encombrants.

Contrôler:

- que le harnais ne soit pas endommagé; sans signes d'usure

Vérifier que l'enfant appartienne au groupe d'utilisation:

- que le poids soit compris entre 0-13 kg

Installer le dispositif de retenue pour enfants dans une position sûre de la voiture et

dans le sens contraire de la marche:

- exclusivement sur les sièges tournés face à la route
- la anse bloquée dans la position indiquée dans ce manuel.
- le siège doit être orienté dans le sens contraire de la marche
- en cas d'airbag, celui-ci doit être désactivé
- utiliser seulement la ceinture 3 points pour fixer le siège auto
- sans ceintures entortillées
- respecter le passage des ceintures
- fixé au siège

Positionner correctement l'enfant dans le siège auto:

- bretelles réglées à la bonne hauteur
- sans ceintures entortillées
- ceinture abdominale en position basse, sur le bassin de l'enfant
- harnais bien attaché.

COMPOSANTS

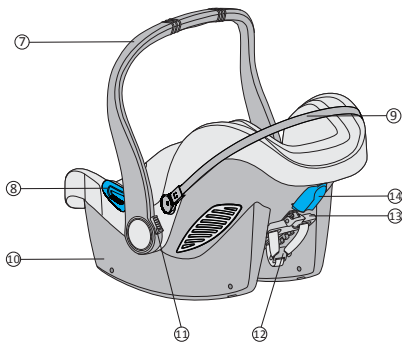
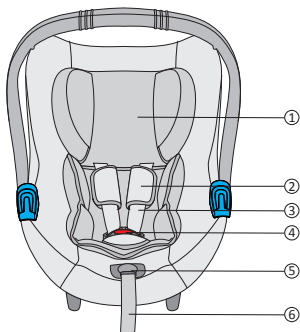

1. Coussin appui-tête
2. Protège harnais coussin réducteur
3. Bretelles
4. Boucle du harnais
5. Bouton de réglage
6. Sangle de réglage
7. Anse
8. Passant pour la sangle abdominale
9. Châssis structure de la capote
10. Coque
11. Bouton de réglage de l'anse
12. Boucle métallique tendeurs de ceintures
13. Levier de réglage appui-tête
14. Passant pour la sangle pectorale

Si votre produit en est équipé
Dispositif d'accrochage
poussette "MYO" – "MYO Tronic"



1. Certificazione



... comme siège-auto de sécurité.

Siège-auto	Conforme à la norme ECE R 44/04	
	Groupe	Poids
Type BS06N	0+	jusqu'à 13kg

Le siège-auto a été conçu, testé et homologué selon le Règlement Européen ECE R 44/04.

Sur la coque du siège-auto est appliquée une étiquette où figure un numéro d'homologation.

Toutes modifications apportées au siège-auto annulent l'homologation.

Seul le producteur est autorisé à apporter des modifications au siège-auto.

2. Utilisation à bord



NE PAS UTILISER LE SIÈGE-AUTO SUR UN SIÈGE PASSAGER ÉQUIPÉ D'UN AIRBAG.

Danger ! En cas d'explosion, l'airbag peut taper dans le siège auto et entraîner des lésions graves ou même la mort de l'enfant.

Consulter les instructions figurant dans le manuel du véhicule pour l'utilisation des sièges-auto pour enfants.

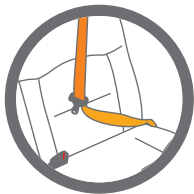

Pour ancrer le siège-auto au siège, NE JAMAIS utiliser une ceinture de sécurité 2 points. Utiliser uniquement des ceintures de sécurité 3 points.

Respecter les normes en vigueur du pays.

Pour ancrer ce siège-auto au siège, NE JAMAIS utiliser une ceinture de sécurité 2 points.

Adapté uniquement pour l'utilisation dans les véhicules dotés de ceinture de sécurité 3 points statique ou à enrouleur, homologuée conformément au Règlement UN/ECE N° 16 ou à d'autres standards équivalents. Ne jamais utiliser ce siège-auto sur un siège passager avant équipé d'un airbag frontal actif.

2.1 Avec ceinture de sécurité du véhicule 3 points

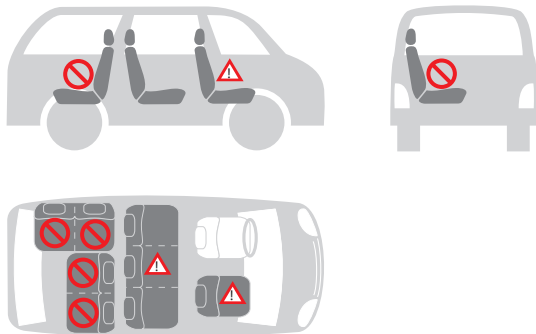

Vous pouvez installer le siège-auto de la manière suivante:

dans le sens de la marche	non
dans le sens inverse de la marche	oui
avec ceinture 2 points	non 1)
avec ceinture 3 points	oui 2)
sur le siège passager avant	oui 3)
sur le siège arrière latéral	oui
sur le siège arrière central	non 4)



1) L'utilisation d'une ceinture 2 points augmente le risque de lésions à l'enfant en cas d'accident.

2) La ceinture de sécurité doit être approuvée ECE R 16 ou autres standards équivalents.

3) Ne pas utiliser sur un siège passager avant équipé d'un airbag frontal actif.

4) Peut être utilisé si le siège central du véhicule est équipé d'une ceinture 3 points.

3. Protection de l'enfant

3.1 Protéger l'enfant en utilisant le réducteur



Pour la protection de votre enfant

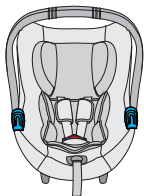

Le réducteur assure un plus grand soutien à votre enfant pendant les premiers mois.

Le réducteur sert à garantir un plus grand confort aux jeunes enfants.

ATTENTION ! Utiliser le siège-auto avec le réducteur fourni lorsque l'enfant pèse moins de 9 kg.

- Assurer toujours l'enfant avec la ceinture lorsqu'il est placé dans le siège-auto.
- Ne jamais laisser l'enfant sans surveillance dans le siège-auto lorsqu'il est placé sur des surfaces élevées (par exemple des tables, etc.).
- Éviter que la partie finale de la sangle finisse dans des parties en mouvement (par exemple des portes automatiques, des escalators, etc.).
- Attention ! Les parties en plastique du siège-auto peuvent chauffer au soleil, en provoquant des brûlures à l'enfant. Protéger le siège-auto contre les sources de chaleur excessives, en le couvrant par exemple avec un revêtement léger.
- Le siège-auto a une seule position d'installation à bord du véhicule, en laissant l'enfant toujours semi-incliné.
- En cas de longs trajets, faire des arrêts fréquents. L'enfant se fatigue très facilement. Éviter de laisser trop longtemps l'enfant dans le siège-auto.

3.2 Régler la poignée

La poignée a 3 positions

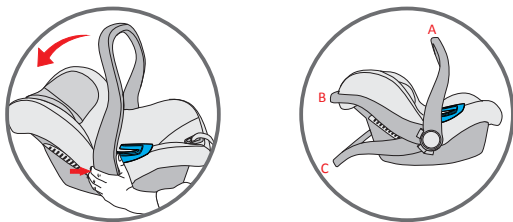

(A) Pour l'utilisation à bord du véhicule et pour le transport

(B) Pour placer l'enfant dans le siège-auto

(C) Pour l'utilisation comme transat avec mouvement à bascule bloqué

Pour régler la anse dans les différentes positions, appuyer simultanément les boutons des deux côtés et tourner la anse. La anse se bloquera en position.

ATTENTION!

S'assurer toujours que la poignée du siège auto soit bloquée dans la position verticale de transport avant de soulever le siège auto.

Un clic indiquera lorsque la anse est bien bloquée en position verticale de transport.

3.3 Régler l'appui-tête

Un appui-tête correctement réglé garantit la position optimale à l'enfant assis dans le siège-auto.

L'appui-tête doit être placé de façon à ce que les bretelles soient au même niveau ou légèrement au-dessus des épaules de l'enfant.

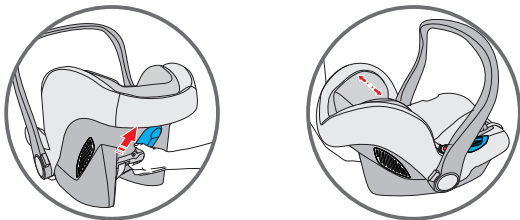

Pour régler l'appui-tête pour l'enfant :

Faire glisser le régulateur jusqu'à ce que les ceintures pectorales soient à la bonne hauteur. Bloquer le régulateur dans la nouvelle position.

3.4 Desserrer les bretelles

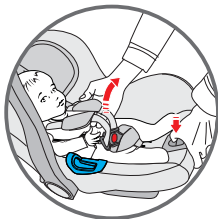

Appuyer sur le bouton de réglage (placé à l'avant du siège) et tirer simultanément sur les deux bretelles pour détendre le harnais.

3.5 Assurer l'enfant avec le harnais

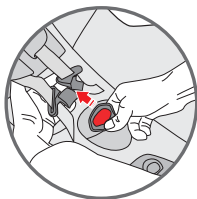
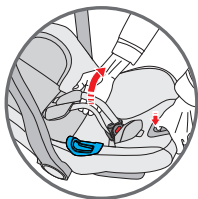

- Desserrer les bretelles.
- Appuyer sur le bouton rouge de la boucle centrale pour décrocher les bretelles et les positionner de chaque côté du siège auto.



- Installer l'enfant dans le siège auto en s'assurant que le bas du dos repose bien au fond du siège et que le dos soit bien appuyé sur le dossier. De façon à ce que l'enfant soit confortablement assis et bloqué par le harnais. Faire glisser les bretelles sur les épaules de l'enfant.

En s'assurant que les bretelles soient à la même hauteur et placées juste au-dessus des épaules de l'enfant.

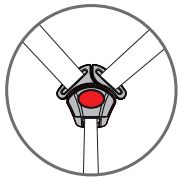
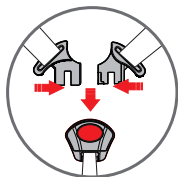

- Unir les deux extrémités/languettes des bretelles, en formant un seul connecteur.

Insérer le connecteur dans la boucle centrale jusqu'à entendre un déclic. S'assurer que les bretelles ne soient pas entortillées. Régler les

protections pectorales au centre des épaules de l'enfant.

3.6 Tendre le harnais



IMPORTANT ! Tirer l'extrémité de la sangle de réglage vers l'extérieur, non vers le haut ou vers le bas.

Durant le transport (notamment lorsque le siège-auto n'est pas à bord du véhicule), la sangle de réglage doit être replacée dans le compartiment de rangement de la sangle.

3.7 Vérifier que l'enfant est correctement assuré avec le harnais



Pour garantir la sécurité de l'enfant, contrôler que...

- Les bretelles sont réglées correctement avec les épaules de l'enfant.
- Les bretelles ne sont pas entortillées.
- Les languettes sont correctement accrochées dans la boucle du harnais.
 - Les bretelles sont correctement tendues, l'espace entre le harnais et l'enfant ne doit pas être supérieur à l'épaisseur d'un doigt.

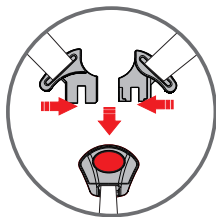

4. Installation du siège-auto dans le véhicule



Ne pas laisser l'enfant sans surveillance dans le siège-auto à bord du véhicule.



Pour la sécurité de tous les passagers du véhicule

En cas de freinage d'urgence ou d'accident, les personnes sans ceinture de sécurité et les objets non fixés peuvent provoquer des lésions aux autres passagers du véhicule. Contrôler toujours que...

- les appuis-tête des sièges du véhicules sont fixés, que le blocage des sièges arrière rabattables sont correctement accrochés.
- tous les objets mobiles, comme les bagages ou les livres à l'intérieur du véhicule sont immobilisés, ils peuvent provoquer des lésions/blessures en cas d'accident.

le siège-auto est toujours fixé lorsqu'il est placé dans le véhicule, même s'il ne transporte pas d'enfant.

- que toutes les personnes à bord portent leurs ceintures de sécurité.

4.1 Installation du siège-auto dans le véhicule

Pour fixer le siège-auto avec la ceinture de sécurité 3 points du véhicule, procéder comme suit:

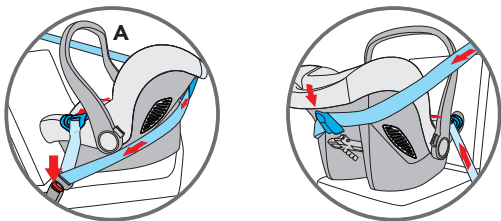

Positionner le dispositif de retenue pour enfants sur le siège passager, tourné dans le sens contraire de la marche et s'assurer que la anse soit bien réglée. L'enfant sera positionné dos à la route.

Passer la ceinture de sécurité horizontale (abdominale) de la voiture dans les deux passages ceinture et boucler la ceinture.

Passer la sangle diagonale (pectorale) de la voiture, autour du dossier du siège en l'introduisant dans le passant de la ceinture diagonale.

Si la ceinture de sécurité du véhicule est trop courte, régler la hauteur dans la position la plus basse. Si elle est encore trop courte, essayer sur un autre siège. Régler le dispositif de retenue dans la bonne position, pour s'assurer de la protection maximale de l'enfant. Une serviette roulée étroitement, positionnée sous le bord avant peut être utilisée pour obtenir la bonne déclinaison.

AVERTISSEMENTS:

NE PAS utiliser d'autres parcours pour fixer la ceinture de sécurité. Pour l'assistance, contacter notre service après-vente.

NE PAS utiliser une ceinture de sécurité à 2 points d'ancrage pour fixer ce

INSTALLER LE SIÈGE-AUTO DANS LE VÉHICULE

dispositif de retenue pour enfants.

Ce siège auto doit toujours et seulement être positionné dans le sens contraire de la marche sur un siège tourné face à la route. S'assurer que l'enfant soit correctement installé avec le harnais de retenue et que le siège auto soit bien fixé dans la voiture.

4.2 Vérifier l'installation correcte du siège-auto dans le véhicule



Pour garantir la sécurité de l'enfant, contrôler que...

- le siège-auto est installé de façon à ce que l'enfant soit tourné dans le sens inverse de la marche,
- le siège-auto est installé sur le siège passager avant uniquement si l'AIRBAG a été désactivé
- le siège-auto est fixé exclusivement avec une ceinture de sécurité 3 points,
- la partie de la ceinture abdominale passe dans les deux guidages bleus placés sur le siège-auto,
- la partie diagonale de la ceinture passe sur le dossier à travers le guidage de support bleu et le siège-auto,
- la ceinture du siège du véhicule est bien tendue et non entortillée ou enroulée.

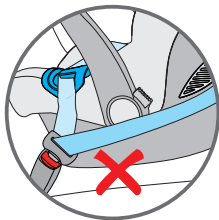
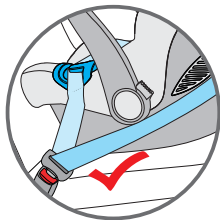

5. Positionner la capote pare-soleil

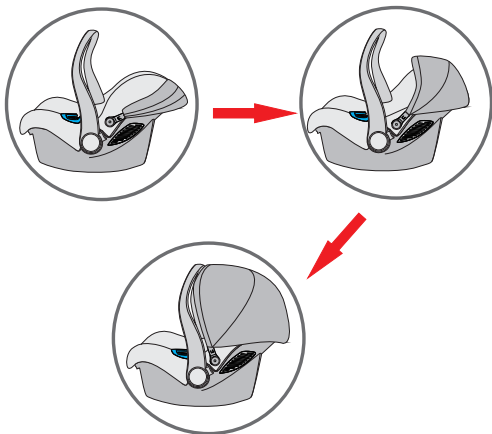

- La capote pare-soleil est facilement réglable. Elle permet à l'enfant de se reposer tranquillement tout en le protégeant contre les rayons du soleil.

OPTIONNEL

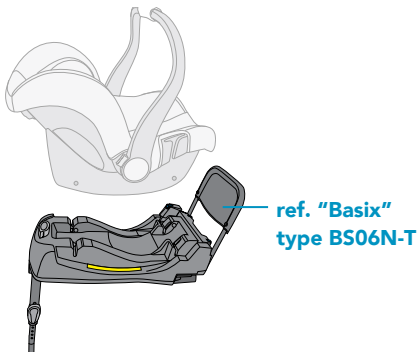

6. Informations pour l'entretien du siège-auto



Pour garantir une protection efficace du siège-auto

- En cas d'accident avec une vitesse d'impact de plus de 10 km/h, le siège-auto peut subir des dommages qui pourraient ne pas être visibles, dans ce cas, il est extrêmement important de le remplacer.
- Contrôler régulièrement le siège-auto pour vérifier qu'il ne présente PAS de parties endommagées.
- Vérifier le bon fonctionnement de tous les composants mécaniques.
- Pour éviter des dommages ou des ruptures du siège-auto, veiller à ce que le siège-auto ne se coince pas dans les portières, entre les guidages des sièges, etc.
- En cas de dommages au siège-auto (par exemple suite à une chute), le faire contrôler au producteur.

6.1 Entretien de la boucle du harnais

Le bon fonctionnement de la boucle est important pour garantir la sécurité de l'enfant dans le siège-auto. Tous éventuels dommages au fonctionnement de la boucle sont généralement dus à l'accumulation de saleté et de poussière.

Anomalies possibles

Les languettes de la boucle sortent lentement, après la pression du bouton rouge de décrochage.

Les languettes ne s'accrochent pas correctement (elles s'enlèvent).

Les languettes s'accrochent sans émettre le déclic sonore.

Les languettes ne s'insèrent pas facilement (on sent une résistance).

La boucle s'ouvre uniquement si l'on exerce une forte pression.

Remède

Laver la boucle afin qu'elle refonctionne correctement:

1. Comment enlever la boucle du harnais

Détacher la boucle (appuyer sur le bouton rouge de décrochage).

Desserrer les sangles du harnais.

Identifier l'anneau en métal fixé sur la sangle sous le dispositif de retenue.

Tourner l'anneau métallique et l'enlever à travers la coque et le rembourrage.

2. Comment nettoyer la boucle du harnais

Immerger la boucle dans l'eau tiède avec du produit vaisselle pendant au moins une heure. Rincer et sécher soigneusement.

3. Comment remettre la boucle du harnais

Insérer l'anneau métallique et la sangle d'entrejambe à travers le rembourrage et la coque.

L'anneau en métal, fixé à la sangle, doit sortir de la coque.

Tirer sur la boucle centrale pour contrôler que la sangle d'entrejambe soit correctement fixée.

Anomalie

Les languettes ne s'insèrent plus dans le logement de la boucle.

Remède

Détacher la boucle, en appuyant sur le bouton rouge.

6.2 Nettoyage

En cas de remplacement du revêtement, utiliser uniquement des revêtements originaux FOPPAPEDRETTI, puisque le revêtement est une partie importante nécessaire pour garantir la protection de l'enfant.



Le siège-auto ne doit pas être utilisé sans le revêtement.

Le revêtement peut être enlevé et lavé avec de la lessive non agressive et avec un cycle pour les vêtements délicats (30 °C). Suivre les instructions de lavage figurant sur l'étiquette du revêtement. Les couleurs du revêtement peuvent se délaver s'il est lavé à plus de 30 °C. Ne pas essorer et ne pas utiliser de sèche-linge électrique (le tissu pourrait se détacher du rembourrage).

Les parties en plastique doivent être nettoyées avec de l'eau et du savon.

Ne pas utiliser de produits nettoyants agressifs (par exemple les solvants).
Le harnais peut être enlevé et lavé avec de l'eau tiède et du savon.
Attention ! Ne jamais enlever les languettes des sangles.

6.3 Comment enlever le harnais

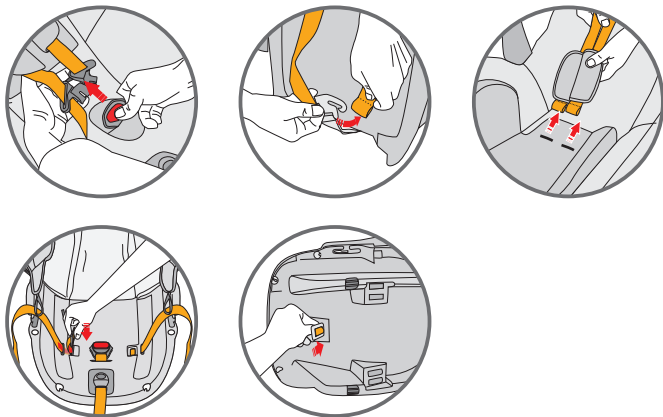

- Détacher la boucle du harnais (appuyer sur le bouton rouge).
- Détacher les bretelles pour les épaules du dispositif pour tendre la ceinture, positionné sur l'arrière du dossier.
- Extraire les deux ceintures à travers la coque et le revêtement et enlever les protections pectorales.
- Identifier l'anneau en métal fixé à la sangle sous le dispositif de retenue. Tourner l'anneau métallique et l'enlever à travers la coque et le rembourrage.

6.4 comment enlever le revêtement

Enlever le harnais et enlever le revêtement de l'appui-tête.

Enlever les parties élastiques des crochets le long du bord de la coque.

Détacher toutes les parties élastiques de leurs logements pour enlever le revêtement du siège-auto.

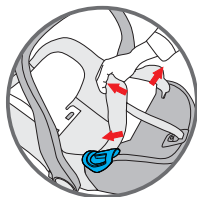
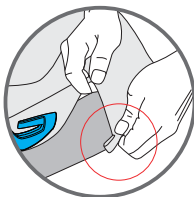
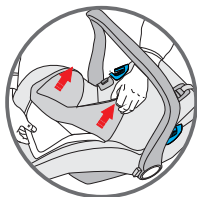

6.5 comment remettre le revêtement

Pour repositionner le revêtement du siège-auto, fixer les parties élastiques aux crochets et enfiler le revêtement sur l'appui-tête.

GARANTIE CONVENTIONNELLE

Le contenu indiqué ci-dessous entrera en vigueur à partir du 01.01.2005 et substitue à tout titre et entièrement tout message antérieur concernant la garantie Foppa Pedretti S.p.A.

GARANTIE CONVENTIONNELLE

Foppa Pedretti S.p.A. ayant siège à Grumello del Monte (Italie) via Volta 11, garantit directement au consommateur ce produit, neuf de fabrication et sans défauts de matériaux, de projet et de fabrication et qu'il est conforme aux caractéristiques qu'elle déclare. La présente garantie conventionnelle est valable dans tous les pays membres de l'union européenne, elle n'exclut ni ne limite les droits du consommateur conformément aux normes impératives en vigueur en ce qui concerne le vendeur du Produit.

Pour bénéficiaire de cette garantie conventionnelle, le Consommateur devra ramener le Produit défectueux au vendeur, en lui présentant la preuve de l'achat du produit sur lequel il résulte d'une façon lisible l'adresse du vendeur, la date de l'achat du produit, tampon et signature du vendeur et l'indication du produit même ou dans l'alternative, le ticket de caisse, non modifié sur lequel résultent clairement les mêmes informations.

La garantie conventionnelle du producteur a une validité de douze (12) mois à partir de la date de l'achat du produit. Pendant cette période Foppa Pedretti S.p.A. réparera ou substituera, selon son jugement, le produit défectueux.

La garantie conventionnelle est accordée à l'acheteur final du produit (consommateur) et n'exclut ni ne limite les droits impératifs du consommateur même, comme prévus par la loi et/ou les droits que le consommateur peut vanter contre le vendeur/revendeur du produit.

EXCLUSIONS DE LA GARANTIE CONVENTIONNELLE.

La garantie conventionnelle exclut les dommages apportés au produit quand les causes sont les suivantes : usage non conforme aux dispositions contenues sur le feuillet d'instructions d'utilisation et montage, chocs et chutes, exposition du produit à l'humidité ou à des conditions thermiques ou ambiants extrêmes ou changement brusque de ces conditions, corrosions, oxydation, modifications ou réparations du produit non autorisées, réparations avec l'utilisation de pièces de rechange non autorisées, usage impropre, mauvais ou manque d'entretien, entretien impropre par rapport à ce qui est indiqué sur le feuillet d'instructions d'utilisation et montage, montage incorrect, accidents, action de nourriture ou de boisson, action de produits chimiques, causes de force majeure.

Dans tous les cas Foppa Pedretti S.p.A. décline toute responsabilité quant aux dommages aux personnes et aux choses divers au produit, quand ces dommages ont pour cause la négligence des dispositions, recommandations et avertissements contenus dans le manuel ou dans l'alternative sur le feuillet d'instructions utilisation et montage qui accompagne chaque Produit destiné au propriétaire utilisateur (comme par exemple dans le cas des lits d'enfant: "Surveillez constamment l'enfant. Contrôler que les draps et les couvertures ne couvrent pas la tête de l'enfant...").

Foppa Pedretti S.p.A. décline en outre toute responsabilité quant aux dommages aux personnes et aux choses quand la rupture de ses produits est causée par la détérioration des composants du Produit sujets à l'usure. Sont considérés comme composants sujets à l'usure tous les composants en matière plastique.

WARNUNG	s. 76
Sicherstellungen vor der Ingebrauchnahme	s. 79
Komponenten	s. 80
1. Zulassung	s. 81
2. Befestigung im Fahrzeug	s. 82
2.1 mit 3-Punkte-Sicherheitsgurt	s. 83
3. Das Kind in den Autositz setzen	s. 84
3.1 Verwendung des Sitzverkleinerers	s. 84
3.2 Einstellung des Bügels	s. 85
3.3 Einstellung der Kopfstütze	s. 86
3.4 Lockern der Schultergurte	s. 86
3.5 Verwendung der Vergurtung	s. 87
3.6 Straffen der Vergurtung	s. 88
3.7 Überprüfen des korrekten Anschnallens	s. 88
4. Den Autositz im Fahrzeug befestigen	s. 89
5. Verdeck	s. 93
6. Instandhaltung und Pflege des Autositzes	s. 94
VERTRAGSMÄSSIGE GARANTIE	s. 98

HINWEIS

- Dies ist ein ‚Universelles‘ Kinderrückhaltesystem. Es ist nach ECE R44/04 zur allgemeinen Benutzung in Fahrzeugen zugelassen und wird auf die meisten, aber nicht auf alle Fahrzeugsitze passen.
- Ein korrekter Einbau ist wahrscheinlich, wenn der Fahrzeughersteller im Fahrzeug-Handbuch erklärt, daß das Fahrzeug für eine ‚Universelle‘ Kinderrückhalte-Einrichtung dieser Altersgruppe geeignet ist.
- Dieses Kinderrückhalte-System ist unter strengeren Bedingungen als ‚Universelle‘ eingestuft worden, als dies bei früheren, Modellen, die diesen Hinweis nicht tragen, der Fall war.
- Nur für Fahrzeuge geeignet, die mit einem genehmigten 3-Punkt-Sicherheitsgurt (mit oder ohne Aufrollvorrichtung) ausgerüstet sind. Der Punkt-Sicherheitsgurt muß der UN/ ECE N° 16 oder einer vergleichbaren Norm entsprechen.
- In Zweifelsfällen wenden Sie sich bitte an den Hersteller oder den Verkäufer der Kinderrückhalte-Einrichtung.

! WICHTIG!

Lesen Sie alle Anweisungen in dieser Bedienungsanleitung aufmerksam durch und beachten Sie das Handbuch des Fahrzeugs in Bezug auf die Kinderrückhaltesysteme.

Sie müssen die Anweisungen verstanden haben. Installieren und verwenden Sie den Sitz wie in der Bedienungsanleitung beschrieben. Eine falsche Anwendung kann die Sicherheit beeinträchtigen oder zu schweren Verletzungen oder Tod Ihres Kindes führen. Die Gebrauchsanweisungen müssen gemeinsam mit dem Kindersitz für zukünftige Verwendungen aufbewahrt werden.

! WICHTIG!

Bei eventuell bestehenden Gesundheitsproblemen von Säuglingen mit niedrigem Geburtsgewicht und Frühgeborenen fragen Sie immer einen Mediziner oder das spezialisierte Krankenhauspersonal, ob der Kindersitz geeignet ist, bevor Sie das Krankenhaus verlassen oder das Rückhaltesystem verwenden.

Entfernen Sie die Etiketten NICHT vom Kindersitz. Diese Etiketten enthalten wichtige Informationen.

Verwenden Sie den Kindersitz NICHT, wenn Teile fehlen oder beschädigt sind. Verwenden Sie den Sicherheitsgurt oder die Sicherheitsgurte nicht, wenn diese beschädigt sind oder Verschleißspuren zeigen.

Führen Sie KEINE Veränderungen am Kindersitz durch.

Bauen Sie diesen Kindersitz NICHT auseinander, außer wie in dieser Anleitung

beschrieben.

Verwenden Sie KEINE Kinderautositze, die aufgrund eines Unfalls unter schweren Belastungen standen. Unfälle können zu nicht sichtbaren inneren Brüchen führen. Ersetzen Sie das Futter oder den Sitzgurt NICHT durch ein Futter oder einen Sitzgurt, die nicht vom Hersteller empfohlen wurden, da dies die Funktion des Kindersitzes direkt beeinflussen kann.

Kaufen Sie NIEMALS einen Kinderautositz aus zweiter Hand, dessen Geschichte Sie nicht kennen.

Stellen Sie sicher, dass der Sitz nicht in einem beweglichen oder klappbaren Sitz stecken bleibt oder in der Wagentür feststeckt.

NICHT in Konfigurationen verwenden, die in diesem Handbuch nicht aufgeführt werden.

Verwenden Sie NIEMALS eine 2-Punkt-Sicherheitsgurt, um den Sitz auf dem Autositz zu befestigen.

Verwenden Sie KEINEN anderen Gurtverlauf als den in dieser Bedienungsanleitung aufgeführten.

Lassen Sie das Kind mit dem Kinderrückhaltesystem NICHT spielen oder es verändern.

Prüfen Sie immer, dass das Rückhaltesystem und der Sitzgurt korrekt geschlossen sind, bevor Sie das System verwenden.

Verwenden Sie den Kinderautositz NICHT auf einem Autositz, der mit einem aktiven Airbag ausgestattet ist, wenn der Fahrzeughersteller nicht angegeben hat, dass dies sicher sei.

Dieses Rückhaltesystem muss immer am Autositz befestigt sein, auch wenn es nicht verwendet wird. Im Falle eines Unfalls oder bei plötzlicher Bremsung kann ein nicht befestigter Sitz zu Verletzungen anderer Passagiere führen.

Stellen Sie sicher, dass sich bewegliche Objekte wie Gepäck oder Bücher im Wageninneren nicht bewegen können. Sie können zu Verletzungen bei einem Unfall führen.

Lassen Sie das Kind NIEMALS unbeaufsichtigt im Wagen, auch nicht für einen kurzen Moment.

Nehmen Sie das Kind während der Fahrt NIEMALS aus dem Sitz.

Verwenden Sie dieses Rückhaltesystem für Kinder NIEMALS ohne den Bezug.

HITZE! Decken Sie den Sitz ab, wenn er direktem Sonnenlicht ausgesetzt ist. Teile des Sitzes können sich stark erwärmen und zu Hautverletzungen beim Kind führen. Kontrollieren Sie immer die Oberflächen, bevor Sie das Kind in den Sitz setzen.

Verwenden Sie KEINE anderen der Last ausgesetzten Kontaktpunkte als jene, die in den Gebrauchsanweisungen beschrieben und auf der Sicherheitsvorrichtung

markiert sind.

Die festen Elemente und die Plastikteile der Sicherheitsvorrichtung für Kinder müssen so positioniert und montiert werden, dass Sie sich unter normalen Fahrtbedingungen nicht unter einen bewegliche Sitz oder in die Fahrzeuggestühle verkeilen können.

Halten Sie alle Gurte unter Spannung, die zur Befestigung der Sicherheitsvorrichtung an den Wagen verwendet werden, und stellen Sie die Rückhaltegurte für das Kind ein. Der Sicherheitsgurt darf sich auf keinen Fall verdrehen.

Wichtig. Stellen Sie sicher, dass der Bauchgurt des Sitzgurts so weit wie möglich unten sitzt, um das Becken des Kindes zu schonen.

Verwenden Sie dieses Rückhaltesystem NIEMALS mit einer Basis, die nicht vom Hersteller empfohlen wurde.

Stellen Sie IMMER sicher, dass der Gurt des Wagens, die Gurte des Kinderrückhaltesystems sowie der Sitzgurt des Kinderautositzes nicht verdreht sind.

Lassen Sie das Kind NIEMALS im Sitz, wenn der Sitzgurt nicht korrekt eingehängt ist.

Lassen Sie Ihr Kind NIEMALS für eine längere Zeit im Kindersitz sitzen.

Stellen Sie den Kinderautositz IMMER entgegen der Fahrtrichtung ab.

Stellen Sie den Kinderautositz NIEMALS in Fahrtrichtung ab.

Verwenden Sie KEINE anderen Gurtverläufe als die in dieser Anleitung angegebenen.

STELLEN SIE SICHER, dass alle klappbaren/beweglichen Sitze korrekt verriegelt sind.

ALLE Fahrzeugpassagiere müssen korrekt mit den Sicherheitsgurten angeschnallt sein. Passagiere ohne Sicherheitsgurt können im Falle eines Unfalls andere Passagiere verletzen.

STELLEN SIE IMMER SICHER, dass der Tragebügel des Kinderautositzes auf die vertikale Position gestellt und blockiert ist, bevor Sie das Kind in den Sitz setzen.

Stellen Sie den Kinderautositz oder ein Kinderrückhaltesystem NIEMALS in der Nähe von Kanten erhöhter Oberflächen oder auf weichen Oberflächen wie Kissen oder Matratzen ab. Der Sitz kann herunterfallen und zu schweren Verletzungen oder Tod führen.

Verwenden Sie den Kinderautositz NIEMALS in Einkaufswagen.

Wenn Sie Fragen in Bezug auf die Installation und korrekte Verwendung des Sitzes haben, kontaktieren Sie den Hersteller der Sicherheitsvorrichtung für Kinder.

Der Sitz der Klasse „Universal“ darf nur in Fahrzeugen verwendet werden, die über diese Verankerung verfügen. Zur Fixierung folgen Sie dem Gurtverlauf auf korrekte Weise.

Ziehen Sie die Rücksitze immer vor, auch wenn die Straßenverkehrsordnung eine Montage auf dem Vordersitz erlaubt.

KONTROLLEN VOR DER ERSTEN ANWENDUNG

Prüfen Sie immer, dass sich keine Reste von Lebensmitteln oder ähnlichem auf der Schnalle befinden.

Im Winter sollte das Kind keine zu voluminöse Kleidung tragen, während es im Sitz sitzt.

Prüfen Sie, dass:

- Der Sitzgurt nicht beschädigt ist und keinen Verschleiß zeigt

Prüfen Sie, dass das Kind in die folgende Gruppe gehört:

- Sein Gewicht liegt zwischen 0-13 kg

Installieren Sie das Kinderrückhaltesystem entgegen der Fahrtrichtung in einer sicheren Position im Fahrzeug:

- Nur auf Sitze, die in Fahrtrichtung ausgerichtet sind

- Der Tragebügel muss in der in diesem Handbuch angezeigten Position verriegelt sein.

- Der Sitz muss entgegen der Fahrtrichtung ausgerichtet sein

- Falls ein Airbag vorhanden ist, muss der Airbag DEAKTIVIERT werden

- Verwenden Sie nur Gurte mit 3 Fixpunkten, um den Sitz zu befestigen

- Die Gurte dürfen nicht verdreht sein

- Der Gurtverlauf muss korrekt sein

- Befestigung am Autositz

Sichern Sie das Kind korrekt im Sitz:

- Die Hosenträger müssen auf die korrekte Höhe eingestellt sein

- Die Gurte sind nicht verdreht

- Der Bauchgurt befindet sich in niedriger Position über dem Becken des Kindes

- Der Sitzgurt ist korrekt geschlossen

KOMPONENTEN

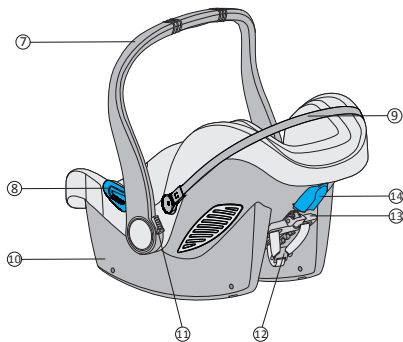
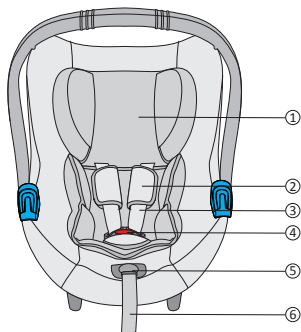

1. Kopfstützkissen
2. Gurtzeughülle
3. Hosenträger
4. Schnalle am Sitzgurt
5. Einstellknopf
6. Verstellgurt
7. Trägerbügel
8. Schlaufe für den Sicherheits-Bauchgurt
9. Rahmenstruktur des Verdecks
10. Schale
11. Einstellknopf am Tragebügel
12. Metallschnalle für Gurtspanner
13. Einstellhebel für die Kopfstütze
14. Schlaufe für den Sicherheits-Brustgurt

Sofern diese zur Ausstattung
Ihres Produkts gehört Zubehörteil
für Buggy "MYO" – "MYO Tronic"



1. Zertifizierung



... als Sicherheits-Autositz.

Autositz	Entspricht der Norm ECE R 44/04	
	Gruppe	Gewicht
Type BS06N	0+	bis 13 kg

Der Autositz wurde entsprechend der Europäischen Prüfnorm ECE R 44/04 entwickelt, getestet und zugelassen.

Auf der Schale des Autositzes befindet sich ein Etikett mit der Zulassungsnummer.

Durch eventuelle Veränderungen des Autositzes verliert die Zulassung ihre Gültigkeit.

Ausschließlich der Hersteller ist befugt, Änderungen am Autositz vorzunehmen.

2. Verwendung im Fahrzeug



 **DEN AUTOSITZ KEINESFALLS AUF EINEM MIT AIRBAG AUSGESTATTETEN BEIFAHRERSITZ VERWENDEN.**

Gefahr! Beim Aufgehen kann der Airbag den Autositz treffen und dem Kind schwere Verletzungen zufügen oder es sogar töten.

Beachten Sie die Anweisungen, die im Bedienungshandbuch Ihres Fahrzeugs für die Verwendung von Autositzen für Kinder angegeben sind.

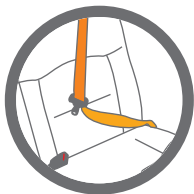

 **NIEMALS einen 2-Punkte-Sicherheitsgurt zur Verankerung des Autositzes am Beifahrersitz verwenden.
Nur 3-Punkte-Sicherheitsgurte verwenden..**

Beachten Sie die in Ihrem Land geltenden Vorschriften. NIEMALS einen 2-Punkte-Sicherheitsgurt zur Verankerung dieses Autositzes am Beifahrersitz verwenden. Dieser Autositz ist nur für den Einsatz in Fahrzeugen mit statischen 3-Punkte-Sicherheitsgurten oder Gurtaufrollvorrichtung geeignet, die gemäß der UN/ECE-Regelung Nr. 16 oder anderen entsprechenden Standards zugelassen wurden. Verwenden Sie diesen Autositz niemals auf einem vorderen mit aktiviertem Frontal-Airbag ausgestatteten Beifahrersitz.

2.1 Mit 3-Punkte-Sicherheitsgurt

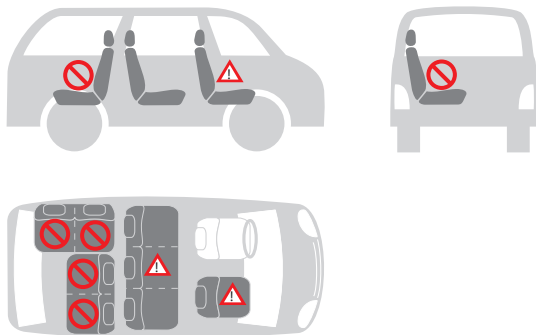

Sie können den Autositz wie folgt befestigen:

in Fahrtrichtung	nein
entgegen der Fahrtrichtung	ja
mit 2-Punkte-Sicherheitsgurt	nein 1)
mit 3-Punkte-Sicherheitsgurt	ja 2)
auf dem vorderen Beifahrersitz	ja 3)
auf einem seitlichen Beifahrersitz hinten	ja
auf dem mittleren Beifahrersitz hinten	nein 4)



1) Die Verwendung eines 2-Punkte-Gurts erhöht das Verletzungsrisiko des Kindes bei einem Unfall.

2) Der Sicherheitsgurt muss ECE R 16 oder von anderen entsprechenden Standards zugelassen sein.

3) Den Autositz nicht auf einem vorderen mit aktiviertem Frontal-Airbag ausgestatteten Beifahrersitz verwenden.

4) Er kann auf dem mittleren Beifahrersitz des Fahrzeugs verwendet werden, wenn dieser mit einem 3-Punkte-Gurt ausgestattet ist.

3. Schutz des Kindes

3.1 Schutz des Kindes durch Verwendung des Sitzverkleinerers



Zum Schutz Ihres Kindes

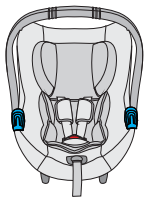

Der Sitzverkleinerer gibt Ihrem Kind in den ersten Monaten mehr Halt.

Der Sitzverkleinerer wird benötigt, um kleinen Kindern mehr Komfort zu gewährleisten.

ACHTUNG! Der Autositz muss mit Sitzverkleinerer verwendet werden, wenn das Kind unter 9 kg wiegt.

- Das Kind immer mit dem Gurt sichern, wenn es sich im Autositz befindet.
- Das Kind im Autositz niemals unbeaufsichtigt lassen, wenn dieser auf hoch gelegenen Flächen abgestellt ist (z.B. auf Tischen, etc.).
- Verhindern, dass das Gurtende zwischen bewegliche Teile gerät (z.B. in Automattüren, Rolltreppen, etc.).
- Achtung! Die Plastikteile des Autositzes können sich in der Sonne erwärmen und dem Kind Verbrennungen zufügen. Den Autositz, z.B. durch Bedecken mit einer leichten Hülle, vor starken Wärmequellen schützen.
- Der Autositz hat eine einzige Befestigungsposition im Auto, in der sich das Kind immer in halb geneigter Lage befindet.
- Legen Sie bei längeren Fahrten häufige Pausen ein. Das Kind wird sehr leicht müde. Vermeiden Sie es, das Kind zu lange im Autositz zu lassen.

3.2 Einstellung des Bügels

Der Bügel hat 3 Positionen

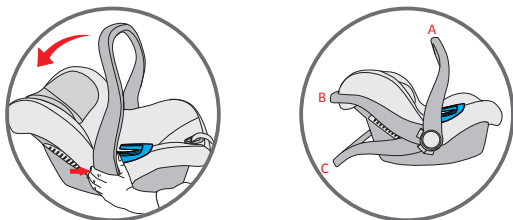

(A) Für die Verwendung im Fahrzeug und beim Transport

(B) Für das Setzen des Kindes in den Autositz

(C) Für die Verwendung als Babywippe mit blockierter Wippbewegung

Zur Einstellung der unterschiedlichen Positionen des Tragebügels drücken Sie die Tasten auf beiden Seiten gleichzeitig und drehen den Tragebügel. Der Tragebügel verriegelt sich in der jeweiligen Position.

ACHTUNG

Stellen Sie immer sicher, dass der Tragebügel des Sitzes auf die vertikale Transportposition gestellt und verriegelt ist, bevor Sie den Sitz anheben. Mit einem Klick wird angezeigt, dass der Tragebügel korrekt in vertikaler Transportposition verriegelt wurde.

3.3 Einstellung der Kopfstütze

Eine korrekt eingestellte Kopfstütze gewährleistet dem Kind im Autositz die optimale Position.

Die Kopfstütze muss so positioniert werden, dass sich die Schultergurte auf gleicher Höhe oder etwas oberhalb der Schultern des Kindes befinden.

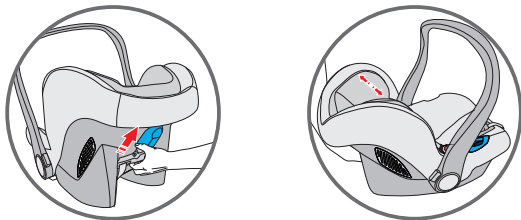

Zur Einstellung der Kopfstütze für das Kind:

Die Einstellvorrichtung verschieben, bis sich die Brustgurte auf der richtigen Höhe befinden. Die Einstellvorrichtung in der neuen Position blockieren.

3.4 Lockern der Schultergurte

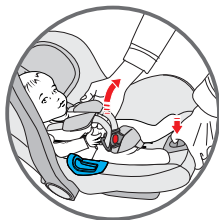

Drücken Sie den Einstellknopf, der sich auf der Rückseite des Sitzes befindet, und ziehen Sie gleichzeitig an beiden Hosenträgern, um den Sitzgurt zu lockern.

3.5 Das Kind mit der Vergurtung sichern

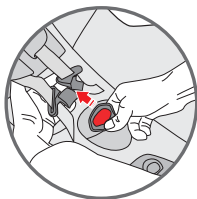
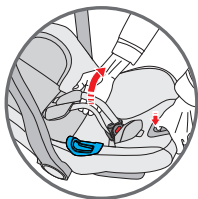

- Die Schultergurte lockern.
- Drücken Sie den roten Knopf auf der Schnalle in der Mitte, um die Hosenträger zu lösen und seitlich am Sitz abzulegen.



- Setzen Sie das Kind in den Kinderautositz und stellen Sie sicher, dass der untere Rückenbereich korrekt auf dem Sitzunterteil und die Schultern auf dem Rückenteil ruhen. Auf diese Weise sitzt das Kind bequem und es wird vom Sitzgurt besser gesichert. Die Hosenträger müssen oberhalb der Schultern des Kindes verlaufen. Sicherstellen, dass sich die Schultergurte auf gleicher Höhe befinden und etwas oberhalb der Schultern des Kindes positioniert sind.

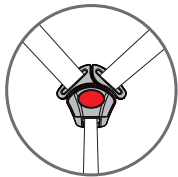
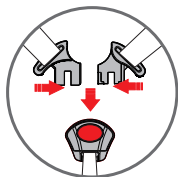

- Die beiden Enden/Laschen der Schultergurte zusammenlegen, so dass ein einziges Verbindungsstück entsteht. Das Verbindungsstück in die zentrale Schnalle stecken bis ein Klicken zu hören ist. Sicherstellen, dass die Schultergurte nicht verdreht sind. Die Brustschützer mittig über den Schultern des Kindes einstellen.

3.6 Straffen der Vergurtung

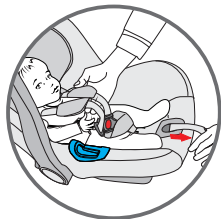

Ziehen Sie die Einstellriemen des Sitzgurts ein, so dass sich dieser korrekt am Körper des Kindes anlegt. Eine korrekte Spannung ist dann gegeben, wenn der Abstand zwischen Sitzgurt und Kind nicht mehr als einen fingerbreit beträgt.

WICHTIG! Das Ende des Einstellgurts nach vorne ziehen, nicht nach oben oder nach unten ziehen.

Während des Transports (vor allem außerhalb des Autos) muss sich der Einstellgurt im Gurtfach befinden.

3.7 Überprüfen, dass das Kind richtig mit der Vergurtung gesichert ist



Um die Sicherheit des Kindes zu gewährleisten, muss kontrolliert werden, dass...



- die Schultergurte für die Schultern des Kindes richtig eingestellt sind.
- die Schultergurte nicht verdreht sind.
- die Laschen richtig in die Gurtschnalle eingehakt sind.
- die Schultergurte richtig gespannt sind. Zwischen der Vergurtung und dem Kind darf nicht mehr als eine Fingerbreite Platz sein.

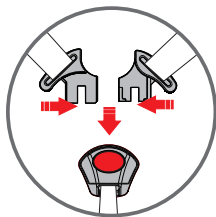

4. Befestigung des Autositzes im Fahrzeug



Lassen Sie das Kind im Autositz niemals unbeaufsichtigt im Fahrzeug.



Für die Sicherheit aller Personen im Fahrzeug

Bei einer starken Bremsung oder einem Unfall können nicht angeschnallte Personen und nicht befestigte Gegenstände den anderen Insassen des Fahrzeugs Verletzungen zufügen. Kontrollieren Sie immer, dass...

- die Kopfstützen der Sitze im Fahrzeug befestigt sind und dass die Blockierfunktion der umklappbaren Sitze hinten richtig eingerastet ist.
 - alle beweglichen und nicht befestigten Gegenstände im Fahrzeug, wie Gepäck oder Bücher blockiert sind, da sie bei einem Unfall Verletzungen/Wunden verursachen können.
- der Autositz immer befestigt ist, wenn er sich im Fahrzeug befindet, auch wenn kein Kind darin transportiert wird.
- dass alle Personen im Auto angeschnallt sind.

4.1 Befestigung des Autositzes im Fahrzeug

Befestigen Sie den Autositz mit einem 3-Punkte-Sicherheitsgurt des Fahrzeugs wie folgt:

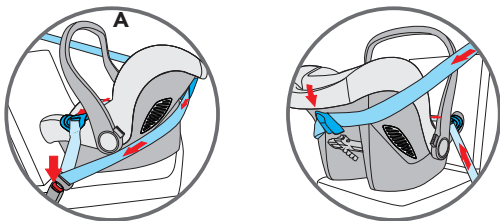

Stellen Sie das Kinderrückhaltesystem auf den Autositz entgegen der Fahrtrichtung und stellen Sie sicher, dass sich der Tragebügel in korrekter Position befindet. Das Kind muss entgegen der Fahrtrichtung sitzen.

Führen Sie den horizontalen Sicherheitsgurt (Bauchgürtel) des Wagens durch beide Gurtverläufe und schließen Sie die Schnalle.

Führen Sie den diagonalen Sicherheitsgurt (Brustgurt) des Wagens im Inneren des Rückenteils durch die Schlaufe für den diagonalen Gurt.

Wenn der Sicherheitsgurt des Wagens zu kurz ist, bringen Sie ihn in eine niedrigere Position. Wenn er noch immer zu kurz ist, versuchen Sie es auf einem anderen Sitz. Stellen Sie das Rückhaltesystem in der korrekten Position ein, um maximalen Schutz für das Kind zu gewährleisten. Ein eng gerolltes Handtuch unter der Vorderkante kann dazu verwendet werden, um eine korrekte Neigung zu erhalten.

ACHTUNG:

Verwenden Sie keine anderen Schlaufen zur Anbringung der Sicherheitsgurte. Kontaktieren Sie unseren Kundenservice, wenn Sie Hilfe benötigen.

Verwenden Sie KEINE Sicherheitsgurte mit 2 Verankerungspunkten, um

BEFESTIGUNG DES AUTOSITZES IM FAHRZEUG

dieses Kinderrückhaltesystem zu befestigen.

Dieser Kinderautositz muss stets in Richtung entgegen der Fahrtrichtung positioniert werden, auf einem Sitz, der in Fahrtrichtung ausgerichtet ist. Stellen Sie sicher, dass das Kind korrekt mit den Rückhaltegurten und dass der Kinderautositz sicher im Wagen befestigt wurde.

4.2 Die richtige Befestigung des Autositzes im Fahrzeug überprüfen



Um die Sicherheit des Kindes zu gewährleisten, kontrollieren Sie, dass...

- der Autositz so befestigt ist, dass das Kind entgegen der Fahrtrichtung sitzt,
- der Autositz nur dann auf dem vorderen Beifahrersitz befestigt wird, wenn dieser nicht über einen AIRBAG verfügt oder der AIRBAG nicht aktiviert ist,
- der Autositz ausschließlich mit einem 3-Punkte-Sicherheitsgurt befestigt ist,
- der Bauchgurt durch beide blauen auf dem Autositz befestigten Führungen läuft,
- der diagonale Teil des Gurts über den Rückenteil durch die blaue Verstärkungsführung und den Autositz läuft,
- der Sicherheitsgurt des Fahrzeugsitzes gut gespannt und nicht aufgerollt ist.

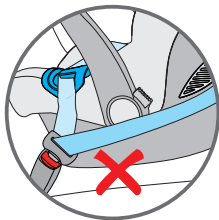
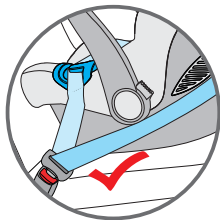

5. Das Sonnenverdeck positionieren

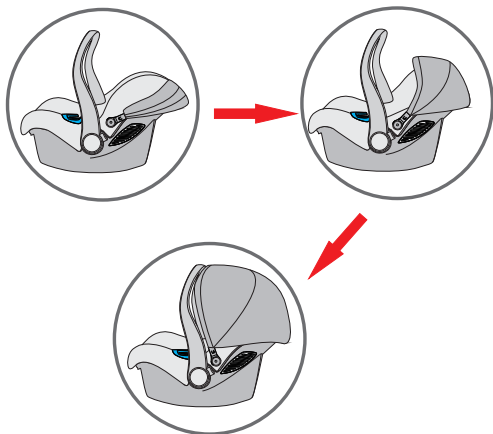

- Das Sonnenverdeck lässt sich leicht einstellen.
Durch das Sonnenverdeck kann sich das Kind ausruhen und ist vor den Sonnenstrahlen geschützt.

OPTIONAL

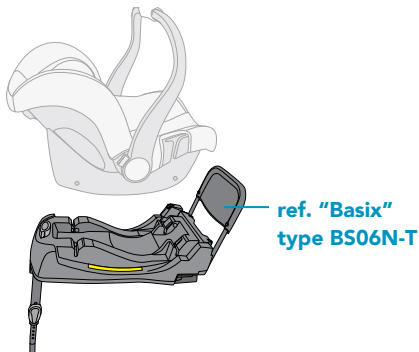

6. Informationen zur Pflege des Autositzes



Um einen effizienten Schutz des Autositzes zu gewährleisten

- Bei einem Unfall mit einer Aufprallgeschwindigkeit von über 10 km/h kann der Autositz Schäden erleiden, die eventuell nicht sichtbar sind. In einem solchen Fall ist es von größter Wichtigkeit, den Autositz zu ersetzen.
- Den Autositz regelmäßig kontrollieren, um sicherzustellen, dass er keine beschädigten Teile aufweist.
- Das korrekte Funktionieren aller mechanischen Komponenten sicherstellen.
- Um Schäden oder Beschädigungen des Autositzes zu vermeiden, darauf achten, dass der Autositz nicht in den Autotüren, zwischen den Sitzführungen, etc., eingeklemmt wird.
- Bei Schäden am Autositz (z.B. nach einem Sturz), eine Kontrolle durch den Hersteller durchführen lassen.

6.1 Instandhaltung der Schnalle der Vergurtung

Das korrekte Funktionieren der Schnalle ist wichtig, um die Sicherheit des Kindes im Autositz zu gewährleisten. Eventuelle Defekte beim Funktionieren der Schnalle sind in den meisten Fällen auf Ablagerungen von Schmutz oder Staub zurückzuführen.

Mögliche Anomalien

Nach Drücken des roten Entriegelungsknopfes kommen die Laschen nur langsam aus der Schnalle heraus.

Die Laschen lassen sich nicht korrekt befestigen (sie haken nicht ein).

Die Laschen haken ein, ohne dass das Klicken deutlich zu hören ist.

Die Laschen lassen sich nicht problemlos einstecken (man spürt einen Widerstand).

Die Schnalle öffnet sich nur bei starkem Druck.

Abhilfe

Die Schnalle waschen, damit sie wieder korrekt funktioniert:

1. Wie nimmt man die Schnalle von der Vergurtung ab

Die Schnalle enthaken (den roten Entriegelungsknopf drücken).

Die Gurte der Vergurtung lösen.

Den Metallring ausfindig machen, der auf dem Gurt unter der Haltevorrichtung angebracht ist. Den Metallring drehen und ihn über die Schale und die Polsterung entfernen.

2. Wie wird die Schnalle der Vergurtung gesäubert

Die Schnalle für mindestens eine Stunde in lauwarmes Wasser mit Geschirrspülmittel legen. Abspülen und sorgfältig abtrocknen.

3. Wie wird die Schnalle der Vergurtung wieder angebracht

Den Metallring und den Schrittgurt durch die Polsterung und die Schale einstecken.

Die an den Gurt befestigte Schnalle muss aus der Schale austreten.

Die Schnalle mittig ziehen, um zu kontrollieren, dass der Schrittgurt richtig befestigt ist.

Anomalie

Die Laschen lassen sich nicht in die vorgesehene Halterung der Schnalle einstecken.

Abhilfe

Die Schnalle durch Drücken auf den roten Entriegelungsknopf enthaken.

6.2 Säuberung

Bei Ersetzung der Polsterung, ausschließlich originale FOPPAPEDRETTI-Polsterungen verwenden, da die Polsterung ein wichtiges Teil ist, um den Schutz des Kindes zu gewährleisten.



Der Autositz darf nicht ohne Polsterung verwendet werden.

Die Polsterung kann entfernt und mit mildem Waschmittel im Schonwaschgang (30°C) gewaschen werden. Die Waschanleitung auf dem Etikett der Polsterung befolgen. Die Farben der Polsterung können ausbleichen, wenn sie bei mehr als 30°C gewaschen wird. Nicht schleudern

und nicht in den Wäschetrockner geben (die Hülle könnte sich von der Polsterfüllung lösen).

Die Plastikteile müssen mit Seifenwasser gereinigt werden. Keine aggressiven Reinigungsmittel (wie Lösungsmittel) verwenden.

Die Vergurtung kann abgenommen und mit lauwarmem Seifenwasser gewaschen werden.

Achtung! Niemals die Laschen von den Gurten abnehmen.

6.3 Wie wird die Vergurtung entfernt

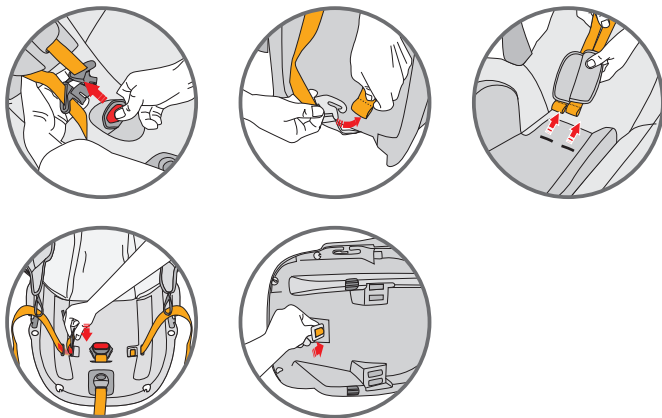

- Die Schnalle der Vergurtung enthaken (den roten Entriegelungsknopf drücken).
- Die Schultergurte aus der auf der Rückseite des Rückenteil befindlichen Haltevorrichtung lösen.
- Beide Gurte über die Schale und die Polsterung herausziehen und die Brustschützer abziehen.
- Den am Gurt unter der Haltevorrichtung befestigten Metallring ausfindig machen. Den Metallring drehen und ihn über die Schale und die Polsterung entfernen.

6.4 Wie wird die Polsterung abgenommen

Die Vergurtung entfernen und die Polsterung der Kopfstütze abnehmen. Die elastischen Teile entlang des Schalenrandes abnehmen. Alle elastischen Teile aus ihren Halterungen lösen, um die Polsterung vom Autositz abzunehmen.

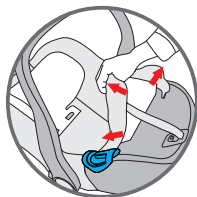
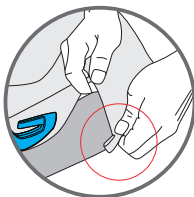
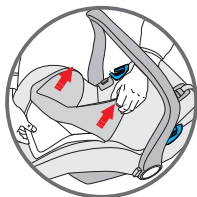

6.5 Wie wird die Polsterung wieder angebracht

Um die Polsterung des Autositzes wieder anzubringen, alle elastischen Teile wieder in den Halterungen befestigen und die Polsterung der Kopfstütze wieder aufziehen.

VERTRAGSMÄSSIGE GARANTIE

Der unten angegebene Wortlaut tritt am 01.01.2005 in Kraft und ersetzt in jeder Weise und vollständig alle vorhergehenden Garant ie- Mitteilungen der Foppa Pedretti S.p.A.

VERTRAGSMÄSSIGE GARANTIE

Foppa Pedretti S.p.A. mit Sitz in Grumello del Monte (Italien) Via Volta 11, gewährleistet dem Verbraucher direkt, dass dieser fabrikneue Artikel keine Materialmängel in der Entwicklung und Herstellung aufweist und mit den vom Hersteller angegebenen Eigenschaften übereinstimmt.

Die vorliegende Garantie ist in allen Mitgliedstaaten der Europäischen Gemeinschaft gültig und schließt die gemäß den zwingenden Gesetzesnormen gültigen Verbraucherrechte weder aus noch werden diese dadurch eingeschränkt.

Um die vorliegende Garantie in Anspruch nehmen zu können, muss der Verbraucher den fehlerhaften Artikel an den Verkäufer zurücksenden und dabei einen Kaufbeleg vorlegen auf dem die Adresse des Verkäufers, das Kaufdatum mit Stempel und Unterschrift des Verkäufers zu erkennen ist, sowie die eigentliche Artikelbezeichnung, alternativ gilt auch der unveränderte Kassenbon auf dem die genannten Angaben klar zu erkennen sind.

Die vertragsmäßige Garantie des Herstellers hat eine Gültigkeit von zwölf (12) Monaten ab Kaufdatum. Während dieser Zeit repariert oder ersetzt Foppa Pedretti S.p.A. das fehlerhafte Teil nach eigenem Ermessen.

Die vertragsmäßige Garantie wird dem Endabnehmer des Produktes (Verbraucher) gewährleistet und schließt die gemäß den zwingenden Gesetzesnormen gültigen Verbraucherrechte weder aus noch werden diese dadurch eingeschränkt, gleiches gilt für Rechte, die der Verbraucher gegenüber dem Verkäufer des Produktes geltend machen kann.

AUSSCHLIESSUNGEN VON DER VERTRAGSMÄSSIGEN GARANTIE.

Die vertragsmäßige Garantie gilt nicht für Schäden am Produkt, die durch folgendes hervorgerufen werden:

Nicht in den Gebrauchsanweisungen vorgesehener Gebrauch und Montage, Stöße und Stürze, Aussetzung extremer Raum- und Witterungsverhältnisse oder Feuchtigkeit oder plötzliche Veränderungen der Bedingungen, Korrosion, Oxidation, unerlaubte Veränderungen oder Reparaturen, Reparaturen mit unzulässigen Ersatzteilen, unsachgemäßer Gebrauch, schlechte oder fehlende Instandhaltung, unsachgemäße Instandhaltung oder nicht den Anweisungen entsprechend, unsachgemäße Montage, Unfälle, Auswirkungen von Lebensmitteln und Getränken, Auswirkungen von chemischen Produkten, höhere Gewalt.

In jedem Fall übernimmt Foppa Pedretti S.p.A keine Verantwortung für Schäden an Personen oder Sachen, die nicht vom Produkt hervorgerufen werden, sondern durch Nachlässigkeit gegenüber den Vorschriften, Empfehlungen, Anweisungen, die im Handbuch enthaltenen sind oder alternativ in der „Anleitung zum Gebrauch und zur Montage“, welche jedem Produkt anliegen und für den Besitzer/Benutzer bestimmt sind. (beispielsweise im Fall des Kinderbettchens: "Lassen Sie das Kind nicht unbeaufsichtigt. Achten Sie darauf, dass keine Laken oder Decken den Kopf des Kindes bedecken...").

Foppa Pedretti S.p.A. übernimmt keine Verantwortung für Schäden an Personen oder Sachen, wenn die Beschädigung der Produkte durch eine Abnutzung der verschleißenden Produktbestandteile hervorgerufen wird. Als Verschleißteile gelten alle Bestandteile aus Plastik.

ADVERTENCIAS	PAG 100
Comprobaciones antes de su	PAG 103
Componentes	PAG 104
1. Homologación	PAG 105
2. Instalación en el vehículo	PAG 106
2.1 Con cinturón de 3 puntos	PAG 107
3. Colocar al bebé en la silla de coche	PAG 108
3.1 Uso del reductor	PAG 108
3.2 Regular el asa	PAG 109
3.3 Regular el apoyacabezas	PAG 110
3.4 Aflojar los tirantes	PAG 110
3.5 Uso del arnés	PAG 111
3.6 Tensar el arnés	PAG 112
3.7 Comprobación del correcto enganche	PAG 112
4. Instalar la silla en el vehículo	PAG 113
5. Capota	PAG 117
6. Mantenimiento y cuidado de la silla	PAG 118
GARANTÍA CONVENCIONAL	PAG 122

ADVERTENCIA

ADVERTENCIA

- Esta es una silla para niños, homologada 'Universal' según la Norma N. 44/04. Está adecuada para ser utilizada normalmente en los vehículos y compatible con la mayoría de los asientos de automóviles.
- Se alcanza la total compatibilidad cuando el fabricante del vehículo manifiesta en el manual correspondiente que el vehículo prevé la instalación de sillas 'Universal' para los niños incluidos en la franja de edad indicada.
- Esta silla ha sido declarada 'Universal' de acuerdo con los criterios más severos con respecto a los modelos precedentes que no llevan la presente advertencia
- Indicado solamente para ser utilizado en los vehículos dotados de cinturón de seguridad de tres puntos estático o extensible, homologada según la Normativa UN/ECE N°16 o estándares equivalentes.
- En caso de dudas, contactar con el fabricante de la silla o con el distribuidor.

IMPORTANTE

Lea atentamente todas las instrucciones que contiene este manual y las del vehículo

relativas a los dispositivos de retención para niños. Asegúrese de haberlas comprendido. Instale y use la silla tal y como se describe en el manual de instrucciones. El incumplimiento de estas instrucciones puede comprometer la seguridad, o causar graves lesiones o la muerte de su hijo. Las instrucciones deben conservarse junto al dispositivo de retención para futuras referencias.

IMPORTANTE

En caso de eventuales problemas de salud inherentes a los recién nacidos con poco peso y a los niños prematuros consulte en todo caso con los médicos o con el personal hospitalario personalizado sobre la idoneidad del uso de la silla de coche antes de salir del hospital o de utilizar el dispositivo de retención.

NO retire las etiquetas presentes en el dispositivo de retención. Dichas etiquetas contienen información de gran importancia.

NO utilice un dispositivo de retención cuyas partes estén dañadas o sean inexistentes.

NO utilice el arnés o los cinturones de seguridad en caso de que estos estén dañados o parezcan desgastados.

NO modifique o intente modificar de ninguna manera el dispositivo de retención.

NO desmonte o intente desmontar este dispositivo de retención salvo en la forma que se describe en este manual.

NO utilice una silla de coche que haya sufrido un empuje violento a causa de un

ADVERTENCIA

accidente. El accidente podría haber causado una ruptura interna invisible. NO sustituya la funda o el arnés con una funda o arnés diferentes de los que aconseja el fabricante, dado que estos afectan directamente al funcionamiento del dispositivo de retención.

NO compre NUNCA una silla de coche de segunda mano cuya historia desconozca.

Asegúrese de que la silla no se queda encastrada en un asiento plegable o móvil, o en la puerta del coche. NO use ninguna configuración que no figure en el manual de uso.

NO use NUNCA, para enganchar la silla al asiento, un cinturón de seguridad con 2 puntos.

NO use un sistema de paso de cinturones distinto al que se indica en el presente manual.

NO permita que los niños jueguen o regule el dispositivo de retención para niños. Controle siempre que el dispositivo de retención y el arnés estén correctamente abrochados antes de cualquier utilización.

NO utilice la silla de auto colocada en un asiento posterior equipado con un airbag activo, a menos que el fabricante del vehículo afirme que es seguro.

Este dispositivo de retención debe fijarse siempre al asiento del vehículo, incluso en el caso de que no se utilice. En caso de accidente o de frenazo repentino la silla no sujeta podría herir a los restantes pasajeros.

Asegúrese de inmovilizar los objetos móviles como el equipaje o los libros que se encuentran en el interior del vehículo. Pueden provocar lesiones/heridas en caso de accidente.

No deje NUNCA al niño sin vigilancia en el interior del vehículo, ni siquiera por un breve instante.

No saque NUNCA al niño de la silla cuando el vehículo está en marcha.

No utilice NUNCA este dispositivo de retención para niños sin la correspondiente funda.

¡CALOR! Cubra la silla en caso de que se encuentre directamente expuesta a los rayos solares. Ciertas partes de la silla podrían calentarse excesivamente y causar quemaduras a la piel del niño. Controle siempre las superficies antes de acomodar al niño en el interior de la silla.

No utilice los puntos de contacto de carga que no se describan en las instrucciones y no estén marcados en el sistema de retención.

Los elementos rígidos y las partes plásticas del dispositivo de retención para niños deben colocarse e instalarse de forma que, en condiciones normales de uso del vehículo, no se atasquen debajo de los asientos móviles o en la puerta del vehículo.

ADVERTENCIA

Mantenga tensas todas las cintas utilizadas para sujetar el dispositivo de retención y ajuste las cintas utilizadas para retener al niño. También es importante que las cintas no estén dobladas.

NO utilice puntos de contacto sometidos a cargas diferentes de los descritos en las instrucciones y marcados en el dispositivo de seguridad.

Los elementos rígidos y las partes de plástico del dispositivo de seguridad para niños deben estar colocadas y montadas de manera que, en condiciones normales de uso del coche, no puedan quedar encastradas bajo un asiento móvil o en la puerta del mismo.

Mantenga en tensión todas las correas utilizadas para fijar el dispositivo de seguridad al coche y regule los cinturones de retención del niño. Es importante no torcer los cinturones de seguridad.

Importante. Asegúrese de que el cinturón abdominal del arnés esté en la posición más baja posible de manera que sujete adecuadamente la pelvis del niño.

NO utilice nunca este dispositivo de retención con una base diferente a la indicada por el fabricante.

Asegúrese SIEMPRE de que el cinturón del vehículo y los cinturones de retención para niños, arnés de la silla de coche, no estén torcidos.

No deje NUNCA al niño en la silla con el arnés incorrectamente enganchado.

NO deje a su hijo en el dispositivo de retención durante un largo periodo.

Coloque SIEMPRE la silla de coche orientada en el sentido opuesto al de la marcha.

No coloque NUNCA la silla de coche en el sentido de la marcha.

NO utilice pasos cinturones alternativos a los que figuran en este manual.

ASEGÚRESE de que todos los asientos plegables/móviles estén correctamente bloqueados.

TODOS los pasajeros del vehículo deben estar correctamente sujetos con los cinturones de seguridad. Los pasajeros sin cinturón pueden herir a otros pasajeros en caso de que se produzca un accidente.

ASEGÚRESE SIEMPRE de que la manilla de la silla de coche esté regulada y bloqueada en la posición vertical antes de colocar al niño en la silla.

No coloque JAMÁS la silla de auto o un dispositivo de retención para niños en las proximidades de un borde plano elevado o en una superficie blanda como un cojín o un colchón. La silla podría caerse y causar heridas/lesiones graves o incluso la muerte.

No utilice NUNCA la silla de coche con un carrito de la compra.

En caso de duda sobre la instalación y el uso correcto de la silla contacte el fabricante del dispositivo de seguridad para niños.

Monte exclusivamente la silla clasificada "Universal" en los vehículos que estén preparados para dicho enganche. Para fijarla, siga correctamente el recorrido del

VERIFIQUE ANTES DE USAR

cinturón.

Opte siempre por los asientos posteriores, incluso en el supuesto de que el código de la circulación permita montarlos en el asiento anterior.

Verifique siempre que no haya residuos de alimentos u otro material análogo en la hebilla.

En invierno no ate al niño vestido con ropa demasiado abultada.

Controle:

-que el arnés no esté dañado y que no presente señales de desgaste

Verifique que el niño forma parte del grupo de usuarios:

-que el peso oscile entre los 0-13 kg

Instalar el dispositivo de retención para niños en sentido contrario al de marcha, en una posición segura del coche:

-exclusivamente en asientos orientados hacia el sentido de marcha

-la manilla bloqueada en la posición indicada en este manual.

-la silla debe estar orientada en sentido contrario al de marcha

-en caso de que exista un airbag, el selector deberá estar en posición SIN airbag activado

-usar solamente el cinturón con 3 puntos de enganche para fijar la silla

-con cinturones no torcidos

-paso cinturones realizado correctamente

-fijado al asiento

Asegure correctamente al niño a la silla:

-tirantes regulados a la altura correcta

-cinturones no torcidos

-cinturón abdominal en posición baja, por encima de la pelvis del niño

-arnés correctamente abrochado

COMPONENTES

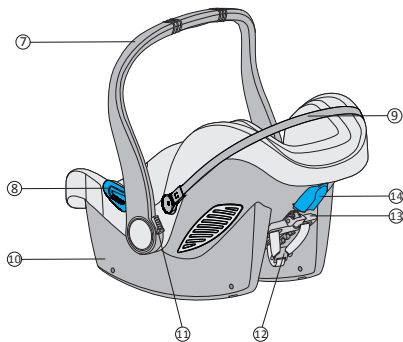
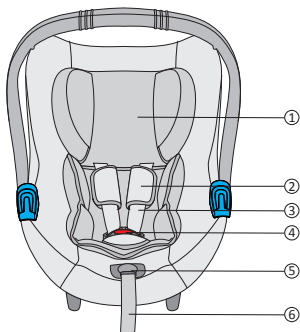

1. Cojín reposacabeza
2. Protege arnés
3. Tirantes
4. Hebilla del arnés
5. Botón regulador
6. Correa de regulación
7. Manilla
8. Pasador guía para el cinturón de seguridad abdominal
9. Bastidor estructura de la capota
10. Bastidor
11. Botón de regulación manilla
12. Hebilla metálica tensa cinturones
13. Palanca de regulación del apoyacabezas
14. Pasador guía para el cinturón de seguridad pectoral

En su caso
 Dispositivo de enganche, cochecito
 (La silla de paseo)
 "MYO" – "MYO Tronic"



1. Certificación



... como silla de seguridad para el coche.

Silla para el coche	Conforme a la norma ECE R 44/04	
	Grupo	Peso
Type BS06N	0+	hasta 13 kg

La silla ha sido diseñada, testada y homologada según los requisitos del Reglamento Europeo ECE R 44/04.

En la estructura de la silla de coche se aplica una etiqueta en la que se indica el número de homologación.

Eventuales modificaciones aportadas a la silla de coche anulan la homologación.

Únicamente el fabricante está autorizado a aportar modificaciones a la silla de coche.

2. Uso en el coche



 **NO UTILICE LA SILLA DE COCHE EN UN ASIENTO EQUIPADO CON AIRBAG.**

¡Peligro! Si el airbag salta puede chocar contra la silla y causar graves lesiones al bebé, incluso la muerte. Observe las instrucciones indicadas en el manual del vehículo para el uso de las sillas para bebés.

 **NO utilice nunca, para fijar la silla al asiento, un cinturón de seguridad de 2 puntos.**

Utilice solo cinturones de seguridad de 3 puntos.

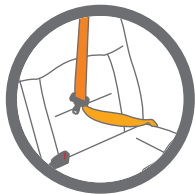

Observe las normas vigentes en el propio país. NO utilice nunca, para fijar esta silla al asiento, un cinturón de seguridad de 2 puntos. Adecuada únicamente para su uso en vehículos dotados de cinturón de seguridad de 3 puntos estático o con enrollador, homologado según el Reglamento UN/ECE N.º 16 u otros estándares equivalentes.

No utilice nunca esta silla en el asiento anterior si está dotado de airbag frontal activo.

2.1 Con cinturón de seguridad del vehículo de 3 puntos

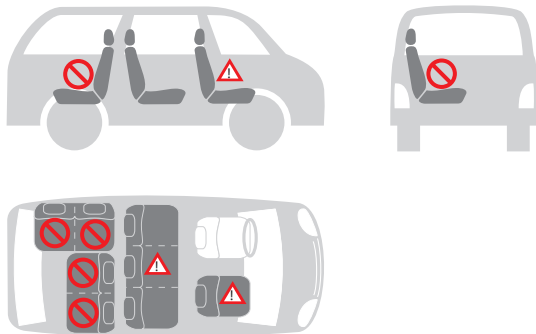

Pueden instalar la silla de coche como se indica a continuación:

en la dirección de marcha	no
en sentido contrario a la dirección de marcha	sí
con cinturón de 2 puntos	no 1)
con cinturón de 3 puntos	sí 2)
en el asiento anterior	sí 3)
en el asiento posterior lateral	sí
en el asiento posterior central	no 4)



1) El uso de un cinturón de 2 puntos aumenta el riesgo de lesiones al bebé en caso de accidente.

2) El cinturón de seguridad debe estar aprobado por ECE R 16 u otros estándares equivalentes.

3) No utilice esta silla en el asiento anterior si está dotado de airbag frontal activo.

4) Se puede utilizar si el asiento central del vehículo está dotado de cinturón de 3 puntos.

3. Protección del bebé

3.1 Proteger al bebé utilizando el reductor



Para proteger a su bebé

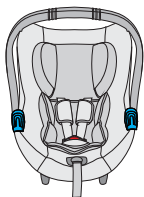

El reductor proporciona a su bebé una mayor sujeción durante los primeros meses.

El reductor sirve para garantizar un mayor confort a los bebés.

¡ATENCIÓN! Utilice la silla de coche con el reductor suministrado cuando el bebé tenga un peso inferior a 9 kg.

- Asegure siempre al bebé con el cinturón cuando lo coloque en la silla.
- Vigile siempre al bebé cuando esté en la silla y esta esté posicionada en superficies elevadas (por ejemplo mesas, etc.).
- Evite que la parte final de la correa quede atrapada en partes en movimiento (por ejemplo, puertas automáticas, escaleras móviles, etc.).
- ¡Atención! Las partes de plástico de la silla pueden sobrecalentarse al sol, provocando quemaduras al bebé. Proteja la silla de fuentes de calor excesivas, por ejemplo, cubriéndola con una vestidura ligera.
- La silla tiene una única posición de instalación en el coche que deja al bebé siempre semi-reclinado.
- En caso de viajes largos, realice paradas frecuentes. El bebé se cansa muy fácilmente. Evite dejar al bebé en la silla durante mucho tiempo.

3.2 Regular el asa

El asa tiene 3 posiciones

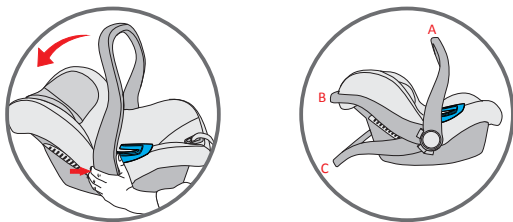

(A) Para el uso en el coche y para el transporte

(B) Para colocar al bebé en la silla

(C) Para el uso como mecedora con movimiento de balanceo bloqueado

Para regular la manilla en las diferentes posiciones pulsar a la vez los botones de ambos lados y girar la manilla. La manilla se bloqueará en su posición.

ATENCIÓN

Asegúrese siempre de que la manilla de la silla esté bloqueada en la posición vertical del transporte antes de alzar la silla.

Un clic indicará que la manilla está correctamente bloqueada en posición vertical de transporte.

3.3 Regular el apoyacabezas

Un apoyacabezas regulado correctamente garantiza la posición óptima del bebé sentado en la silla.

El apoyacabezas debe posicionarse de manera que los tirantes queden al mismo nivel o ligeramente por encima de los hombros del bebé.

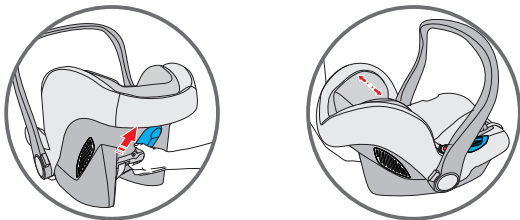

Para regular el apoyacabezas para el bebé:

Deslice el regulador hasta que las correas pectorales queden a la altura correcta. Bloquee el regulador en la nueva posición.

3.4 Aflojar los tirantes

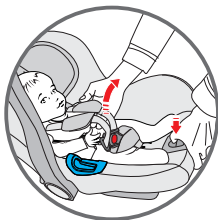

Pulsar el botón regulador que se encuentra en la parte anterior de la silla y tirar a la vez ambos tirantes para aflojar el arnés.

3.5 Asegure al bebé con el arnés

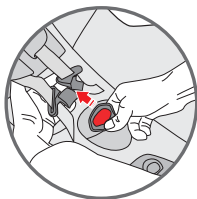
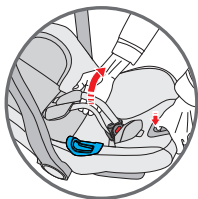

- Afloje los tirantes.
- Pulsar el botón rojo de la hebilla central para desenganchar los tirantes y colocarlos al lado de la silla.



- Coloque al niño en la silla de coche y asegúrese de que el fondo del respaldo quede correctamente apoyado en el fondo del asiento, y que la espalda se apoye debidamente en el respaldo. De esta forma el niño estará más cómodo y el arnés lo asegurará mejor. Deslice los tirantes por los hombros del niño. Asegurándose de que estén a la misma altura o posicionados justa encima de los hombros del bebé.

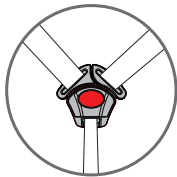
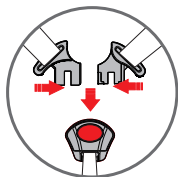

- Una las dos extremidades/lengüetas de los tirantes, formando un único conector. Introduzca el conector en la hebilla central hasta que oiga un clic. Asegúrese de que los tirantes no estén retorcidos. Regule las protecciones pectorales colocándolas en el centro de los hombros del bebé.

3.6 Tensar el arnés



Tirar la correa de regulación del arnés a fin de tensarla correctamente contra el cuerpo del niño. Para obtener una correcta tensión el espacio entre el arnés y los hombros del niño no debe ser superior a un dedo.

¡IMPORTANTE! Tire de la extremidad de la correa de regulación hacia el exterior, no hacia arriba ni hacia abajo.

Durante el transporte (sobre todo cuando no es en coche), la correa de regulación debe colocarse en el compartimento porta-correa.

3.7 Compruebe que el bebé este correctamente asegurado con el arnés



Para garantizar la seguridad del bebé, compruebe que...



- Los tirantes estén regulados correctamente con los hombros del bebé.
- Los tirantes no estén retorcidos.
- Las lengüetas estén correctamente enganchadas en la hebilla del arnés.
- Los tirantes estén correctamente tensados, el espacio entre el arnés y el bebé no debe ser superior al espesor de un dedo.

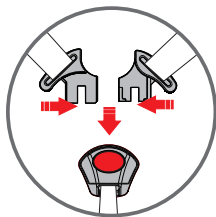

4. Instalación de la silla en el vehículo



Vigile siempre al bebé cuando esté en la silla en el coche.



Para la seguridad de todos los ocupantes del vehículo

En caso de frenada de emergencia o accidente, las personas que no lleven el cinturón de seguridad y los objetos no fijados, pueden provocar lesiones a los demás ocupantes del vehículo. Compruebe siempre que...

- os apoyacabezas de los asientos del vehículo estén fijados, que el bloqueo de los asientos posteriores inclinables esté correctamente enganchado.
- todos los objetos móviles, como equipajes o libros que se encuentren dentro vehículo estén inmovilizados, ya que podrían provocar lesiones/heridas en caso de accidente.

la silla esté siempre fijada cuando se coloca en el vehículo, incluso si no transporta a ningún bebé.

- que todos los ocupantes del coche lleven puestos los cinturones de seguridad.

4.1 Instalación de la silla en el vehículo

Para fijar la silla con el cinturón de seguridad de 3 puntos del vehículo, proceda como se indica a continuación:

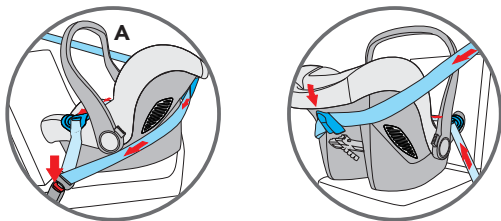

Coloque el dispositivo de retención para niños en el asiento del pasajero orientado en sentido opuesto al de la marcha y asegúrese de que la manilla haya sido regulada en posición correcta. El niño quedará orientado en sentido contrario al de la marcha.

Pase el cinturón de seguridad horizontal (abdominal) del coche en ambos pasos del mismo, y abrochar la hebilla.

Pase el cinturón de seguridad diagonal (pectoral) del vehículo alrededor del respaldo de la silla a través del pasador para el cinturón diagonal.

Si el cinturón de seguridad del vehículo es demasiado corto regule su altura en la posición más baja. si resulta demasiado corta pruebe en otro asiento. Regule el dispositivo de retención en la posición correcta para asegurar que el niño disfruta de la máxima protección. Para obtener la declinación correcta se puede usar una toalla estrechamente enrollada y colocada bajo el borde anterior.

¡AVVERTENCIAS!

NO utilice recorridos diferentes para fijar los cinturones de seguridad. Contacte nuestro servicio clientes para solicitar asistencia.

INSTALAR LA SILLA EN EL VEHÍCULO

NO utilice un cinturón de seguridad con 2 puntos de enganche para fijar este

dispositivo de retención para niños.

Esta silla de coche debe instalarse siempre y únicamente colocada en sentido opuesto al de marcha, en un asiento orientado en el sentido de marcha. Asegúrese de que el niño esté correctamente asegurado con el arnés de retención y de que la silla de coche esté fuertemente fijada en el vehículo.

4.2 Compruebe la correcta instalación de la silla en el vehículo



Para garantizar la seguridad del bebé, compruebe que...

- la silla esté instalada de manera que el bebé esté orientado en el sentido contrario al de la marcha;
- la silla esté instalada en el asiento anterior solo en caso de que no disponga de AIRBAG o se haya desactivado;
- la silla esté fijada exclusivamente con un cinturón de seguridad de 3 puntos;
- la parte del cinturón abdominal pase por las guías azules colocadas en la silla;
- la parte diagonal del cinturón pase por el respaldo a través de la guía de apoyo azul y de la silla;
- el cinturón del asiento del vehículo esté bien tensado y no retorcido o enrollado.

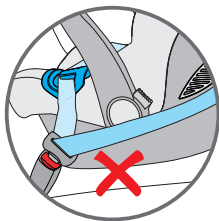
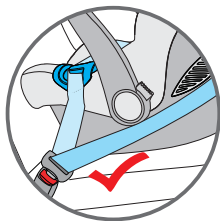

5. Colocar la capota de protección contra el sol

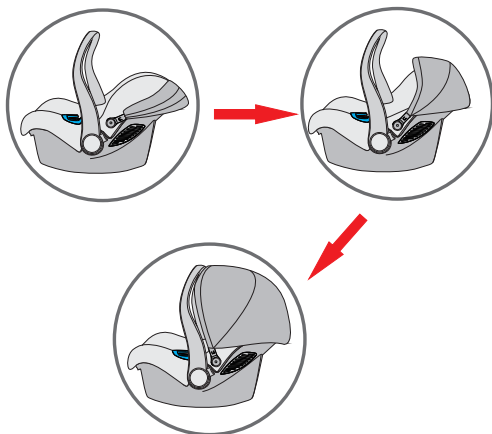

• La capota de protección contra el sol se regula fácilmente. Se utiliza para que el bebé descanse tranquilo y para protegerlo de los rayos del sol.

EXTRAS

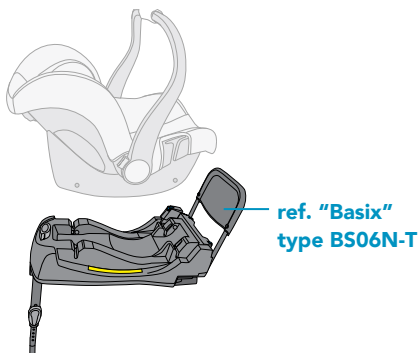

6. Información para el cuidado de la silla



Para garantizar una protección eficaz de la silla

- En caso de accidente con una velocidad de impacto superior a los 10 km/h, la silla puede sufrir daños que no sean necesariamente visibles; en ese caso, es muy importante cambiarla por una nueva.
- Controle regularmente la silla para comprobar que NO haya partes dañadas.
- Compruebe el correcto funcionamiento de todos los componentes mecánicos.
- Para evitar daños o roturas a la silla, preste atención a que no se encaje entre las puertas, entre las guías de los asientos, etc.
- En caso de daños a la silla (por ejemplo después de una caída), llévale al fabricante para que la controle.

6.1 Mantenimiento de la hebilla del arnés

El correcto funcionamiento de la hebilla es importante para garantizar la seguridad del bebé en la silla. Eventuales problemas en el funcionamiento de la hebilla se deben principalmente a la acumulación de suciedad y polvo.

Posibles problemas

Las lengüetas de la hebilla salen lentamente cuando se pulsa el botón rojo de desenganche.

Las lengüetas no se enganchan correctamente (se sueltan).

Las lengüetas se enganchan sin que suene el "clic".

Las lengüetas no entran fácilmente (se siente una resistencia).

La hebilla se abre solo con una fuerte presión.

Solución

Lave la hebilla para que vuelva a funcionar correctamente:

1. Cómo quitar la hebilla del arnés

Desenganche la hebilla (pulse el botón rojo de desenganche).

Afloje las correas del arnés.

Localice la anilla de metal fijada en la correa situada debajo del dispositivo de retención. Gire la anilla metálica y quítela a través de la estructura y del acolchado.

2. Cómo limpiar la hebilla del arnés

Sumerja la hebilla en agua templada con detergente para platos durante al menos una hora. Aclárela y séquela con cuidado.

3. Cómo volver a colocar la hebilla del arnés

Introduzca la anilla metálica y la correa inguinal a través del acolchado y de la estructura.

La anilla de metal, fijada a la correa, debe salir de la estructura.

Tire de la hebilla central para controlar que la correa inguinal esté correctamente fijada.

Problema

Las lengüetas no entran en la correspondiente sede de la hebilla.

Solución

Desenganche la hebilla pulsando el correspondiente botón rojo.

6.2 Limpieza

En caso de que haya que sustituir la vestidura, utilice solo vestiduras originales FOPPAPEDRETTI, ya que es una parte importante necesaria para garantizar la protección del bebé.



La silla no debe utilizarse sin la vestidura.

La **vestidura** puede quitarse y lavarse con detergente no agresivo y con un ciclo para prendas delicadas (30 °C). Siga las instrucciones de lavado indicadas en la etiqueta de la vestidura. Los colores de la vestidura pueden desteñirse si se lava a más de 30 °C. No la centrifugue y no utilice la secadora (el tejido podría despegarse del acolchado).

MANTENIMIENTO

Las partes de plástico se deben limpiar con agua y jabón. No utilice detergentes agresivos (como solventes).

El arnés puede quitarse y lavarse con agua templada con jabón.

¡Atención! No quite nunca las lengüetas de las correas.

6.3 Cómo quitar el arnés

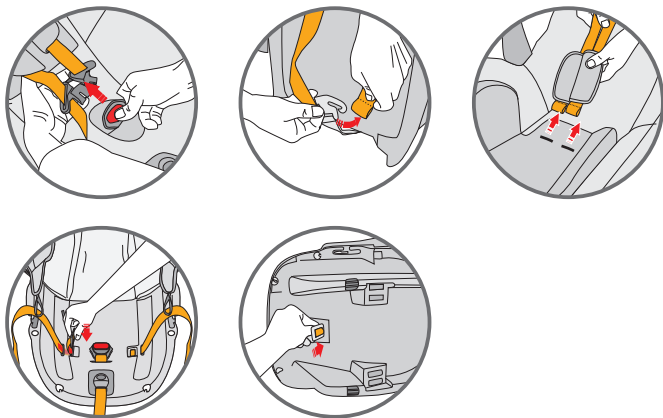

- Desenganche la hebilla del arnés (pulse el correspondiente botón rojo).
- Desenganche los tirantes para los hombros del dispositivo que tensa el cinturón, situado en la parte posterior del respaldo.
- Extraiga los cinturones a través de la estructura y de la vestidura y saque las protecciones pectorales.
- Localice la anilla de metal fijada a la correa situada debajo del dispositivo de retención. Gire la anilla metálica y quítela a través de la estructura y del acolchado.

6.4 Cómo quitar la vestidura

Quite el arnés y saque la vestidura del apoyacabezas.

Quite las partes elásticas de los ganchos y deslícelas a lo largo del borde de la estructura. Desenganche todas las partes elásticas de sus sedes para quitar la vestidura de la silla.

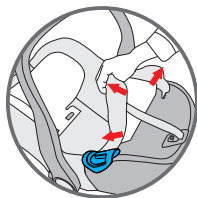
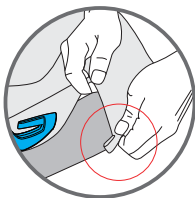
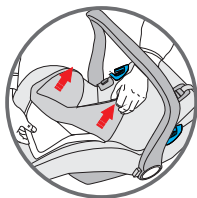

6.5 Cómo volver a colocar la vestidura

Para volver a colocar la vestidura de la silla, fije las partes elásticas a los ganchos y coloque la vestidura del apoyacabezas.c

GARANTÍA CONVENCIONAL

El contenido indicado a continuación entra en vigencia a partir del 01.01.2005 y substituye bajo cualquier concepto y totalmente cualquier mensaje anterior con referencia a la garantía prestada por Foppa Pedretti S.p.A.

GARANTÍA CONVENCIONAL

FOPPA PEDRETTI S.P.A., con sede en Grumello del Monte (Italia) Via Volta 11, garantiza directamente al Consumidor que este Producto, nuevo de fábrica, está exento de defectos en los materiales, en el proyecto y en la fabricación y que está fabricado conforme a las características declaradas por la misma.

La presente garantía convencional tiene validez en todos los Países Estados Miembros de la Unión Europea y no excluye ni limita los derechos del Consumidor según los efectos de las normas imperativas de ley con respecto al Vendedor del Producto.

Para hacer uso de la presente garantía convencional el Consumidor deberá entregar el producto defectuoso al Vendedor, presentándole la prueba de compra del Producto de la cual resulten de manera legible la dirección del Vendedor, la fecha de compra del Producto con el sello del Vendedor y la indicación del Producto mismo o, como alternativa, el recibo fiscal, no modificado, del cual resulten claramente las mismas informaciones.

La garantía convencional del Fabricante tiene validez por Doce (12) meses a partir de la fecha de compra del Producto.

Durante este período Foppa Pedretti S.p.A. reparará o reemplazará, a su discreción, el Producto defectuoso. La garantía convencional se concede al comprador final del Producto (Consumidor) y no excluye ni limita los derechos imperativos del Consumidor mismo, como resultan previstos por la ley y/o los derechos que el Consumidor puede exhibir contra el Vendedor/Revendedor del Producto.

EXCLUSIONES DE LA GARANTÍA CONVENCIONAL.

La garantía convencional queda excluida por daños ocasionados al Producto debidos a las siguientes causas: uso no conforme a las disposiciones contenidas en la ficha de instrucciones para el uso y el montaje, choques y caídas, exposición del Producto a humedad o condiciones térmicas o ambientales extremas o a cambios repentinos de tales condiciones, corrosión, oxidación, modificaciones o reparaciones no autorizadas del Producto, reparaciones con uso de partes de repuesto no autorizadas, uso impropio, mal o inexistente mantenimiento, mantenimiento impropio con respecto a cuanto indicado en la ficha de instrucciones para el uso y el montaje, montaje incorrecto, accidentes, acciones de comidas o bebidas, acción de productos químicos, causas de fuerza mayor.

En cualquier caso Foppa Pedretti S.p.A. declina toda responsabilidad por daños a personas o a cosas, diversas del Producto, cuando tales daños sean causado por negligencia respecto a las disposiciones/recomendaciones/advertencias contenidas en el manual o, como alternativa, en la "Ficha de instrucciones para el uso y el Montaje" que acompaña cada Producto destinado al propietario/usuario. (meramente como ejemplo, en el caso del Producto Camita: "Vigilar constantemente al bebé. Controlar que la sábana y la manta no cubran la cabeza del bebé...").

Foppa Pedretti S.p.A. declina, además, toda responsabilidad por daños a persone o a cosas cuando la rotura de sus productos sea causada por el deterioro de los componentes del Producto, sujetos a desgaste. Se consideran componentes del Producto sujetos a desgaste todos los componentes de material plástico.

ΠΡΟΕΙΔΟΠΟΙΗΣΗ	ΣΕΛ 124
Έλεγχοι πριν τη χρήση	ΣΕΛ 127
Εξαρτήματα	ΣΕΛ 128
1. Έγκριση τύπου	ΣΕΛ 129
2. Εγκατάσταση στο αυτοκίνητο	ΣΕΛ 130
2.1 Με ζώνη 3 σημείων	ΣΕΛ 131
3. Τοποθέτηση του παιδιού στο κάθισμα αυτοκινήτου	ΣΕΛ 132
3.1 Χρήση του εξαρτήματος περιορισμού χώρου	ΣΕΛ 132
3.2 Ρύθμιση της λαβής	ΣΕΛ 133
3.3 Ρύθμιση προσκεφάλου	ΣΕΛ 134
3.4 Χαλάρωση τιραντών	ΣΕΛ 134
3.5 Χρήση συστήματος πρόσδεσης	ΣΕΛ 135
3.6 Επέκταση συστήματος πρόσδεσης	ΣΕΛ 136
3.7 Έλεγχος σωστής πρόσδεσης	ΣΕΛ 136
4. Εγκατάσταση του καθίσματος στο αυτοκίνητο	ΣΕΛ 137
5. Κουκούλα	ΣΕΛ 141
6. Συντήρηση και φροντίδα του καθίσματος	ΣΕΛ 142
ΣΥΜΒΑΤΙΚΗ ΕΓΓΥΗΣΗ	ΣΕΛ 146

ΕΙΔΟΠΟΙΗΣΗ

- Αυτή είναι μία συσκευή μεταφοράς παιδιών 'Universal' (Γενικής Χρήσης), εγκεκριμένη σύμφωνα με τον Κανονισμό N° 44/04. Είναι κατάλληλη για τη γενική χρήση στα οχήματα και συμβατή με τα περισσότερα, όχι όμως με όλα, τα καθίσματα οχημάτων.
- Η τέλεια συμβατότητα αποκτάται πιο εύκολα στις περιπτώσεις κατά τις οποίες, ο κατασκευαστής του οχήματος δηλώνει στο εγχειρίδιο χρήσης του ίδιου, ότι το όχημα προβλέπει την εγκατάσταση συσκευών μεταφοράς παιδιών "Universal" (Γενικής χρήσης), για τη συγκεκριμένη ηλικία.
- Αυτή η συσκευή μεταφοράς έχει καταταχθεί ως "Universal" (Γενικής χρήσης), σύμφωνα με τα πιο αυστηρά κριτήρια έγκρισης, σε σύγκριση με τα προηγούμενα μοντέλα που δεν διαθέτουν τη παρούσα ειδοποίηση.
- Είναι κατάλληλη μόνο για χρήση σε οχήματα εξοπλισμένα με ζώνη ασφαλείας 3 σημείων, στατική ή με περιτύλιξη, εγκεκριμένη βάσει του Κανονισμού UN/ECE Αριθ. 16 ή άλλων σοδύναμων προτύπων. Σε περίπτωση αμφιβολίας, επικοινωνήστε με τον κατασκευαστή της συσκευής μεταφοράς παιδιών ή με το κατάστημα πώλησης.

ΣΗΜΑΝΤΙΚΟ!

Σημαντικό! Διαβάστε με προσοχή όλες τις οδηγίες του παρόντος εγχειριδίου καθώς και εκείνες του οχήματος που αφορούν εξαρτήματα προστασίας για παιδιά. Βεβαιωθείτε ότι τις έχετε κατανοήσει. Τοποθετήστε και χρησιμοποιήστε το καθισματάκι όπως περιγράφει το εγχειρίδιο οδηγιών. Αν δεν τηρηθούν αυτές οι οδηγίες, ενδέχεται να τεθεί σε κίνδυνο η ασφάλεια ή να προκληθούν σημαντικές ζημιές ή και θάνατος του παιδιού σας. Οι οδηγίες θα πρέπει να φυλάσσονται μαζί με τον εξοπλισμό για μελλοντική παραπομπή.

ΣΗΜΑΝΤΙΚΟ!

Για τυχόν προβλήματα υγείας που αφορούν τα νεογέννητα χαμηλού βάρους ή πρόωρα νεογνά συμβουλευτείτε το γιατρό ή το ειδικευμένο προσωπικό του νοσοκομείου αναφορικά με την καταλληλότητα χρήσης του καθίσματος αυτοκινήτου, πριν φύγετε από το νοσοκομείο ή πριν χρησιμοποιήσετε το αντίστοιχο εξάρτημα. ΜΗΝ αφαιρείτε τις ετικέτες από τον εξοπλισμό. Οι ετικέτες αναγράφουν σημαντικές πληροφορίες.

ΜΗ χρησιμοποιείτε τον εξοπλισμό που έχει υποστεί βλάβες ή είναι ελλιπής.

ΜΗ χρησιμοποιείτε τις ζώνες ή τις ζώνες ασφαλείας αν έχουν υποστεί βλάβη ή αν παρουσιάζουν ενδείξεις φθοράς.

ΜΗΝ τροποποιείτε ή μην δοκιμάσετε να τροποποιήσετε τον εξοπλισμό με οποιοδήποτε τρόπο.

ΜΗΝ αποσυναρμολογείτε ή μην δοκιμάσετε να αποσυναρμολογήσετε τον εξοπλισμό εκτός και αν αναφέρεται σε αυτό το εγχειρίδιο.

ΜΗ χρησιμοποιείτε καθισματάκια που έχουν υποστεί ισχυρές προσκρούσεις μετά από ατύχημα. Ένα ατύχημα μπορεί να έχει προκαλέσει εσωτερική βλάβη που δεν φαίνεται. ΜΗΝ αντικαθιστάτε την επένδυση ή τις ζώνες με επένδυση ή ζώνες διαφορετικές από αυτές που συνιστά ο κατασκευαστής καθώς ενδέχεται να επηρεάσουν τη λειτουργία του εξοπλισμού.

ΜΗΝ αγοράζετε ΠΟΤΕ καθισματάκι αυτοκινήτου μεταχειρισμένο για το οποίο δεν γνωρίζετε το ιστορικό του.

Βεβαιωθείτε ότι το καθισματάκι δεν έχει μπλοκάρει με πτυσσόμενο κάθισμα ή έπιπλο ή στην πόρτα του οχήματος.

ΜΗΝ χρησιμοποιείτε καμία θέση που δεν αναφέρεται στο εγχειρίδιο χρήσης.

ΜΗ χρησιμοποιείτε ΠΟΤΕ για να προσδέσετε το καθισματάκι στο κάθισμα μια ζώνη ασφαλείας 2 σημείων.

ΜΗ χρησιμοποιείτε περάσματα ζωνών διαφορετικά από αυτά που υποδεικνύονται στο εγχειρίδιο.

ΜΗΝ επιτρέπτε στα παιδιά να παίζουν ή να ρυθμίζουν τον εξοπλισμό αυτό.

Πριν από κάθε χρήση να βεβαιώνετε ότι ο εξοπλισμός και οι ζώνες έχουν δεθεί σωστά.

ΜΗ χρησιμοποιείτε το καθισματάκι αυτοκινήτου σε κάθισμα με ενεργοποιημένο τον αερόσακο, αν ο κατασκευαστής του οχήματος δεν αναφέρει ότι είναι ασφαλές.

Ο εξοπλισμός αυτός θα πρέπει πάντα να είναι στερεωμένος στο κάθισμα του οχήματος ακόμη και αν δεν χρησιμοποιείται. Σε περίπτωση ατυχήματος ή απότομου φρεναρίσματος, το καθισματάκι που δεν είναι στερεωμένο ενδέχεται να προκαλέσει τραυματισμό σε άλλους επιβάτες.

Βεβαιωθείτε ότι οι αποσκευές και άλλα αντικείμενα, τα οποία σε περίπτωση πρόσκρουσης μπορούν να τραυματίσουν τον επιβάτη του παιδικού καθίσματος, είναι στερεωμένα σταθερά.

Μην αφήνετε ΠΟΤΕ το παιδί χωρίς φύλαξη, ακόμη και για μια στιγμή.

Μην βγάζετε ΠΟΤΕ το παιδί από το καθισματάκι αν το όχημα βρίσκεται σε κίνηση.

Μην χρησιμοποιείτε τη συσκευή ασφαλείας για παιδιά χωρίς την επένδυση του παιδικού καθίσματος.

ΘΕΡΜΟΤΗΤΑ! Καλύπτετε το καθισματάκι όταν εκτίθεται απευθείας στις ακτίνες του ήλιου.

Διάφορα μέρη ενδέχεται να αναπτύξουν υπερβολική θερμότητα και να προκαλέσουν εγκαύματα στο δέρμα του παιδιού. Ελέγχετε πάντα τις επιφάνειες πριν τοποθετήσετε το παιδί στο καθισματάκι.

Τοποθετείτε το παιδικό κάθισμα που έχει καταταχθεί ως “Universal” (Γενικής Χρήσης), μόνο σε προδιατεθειμένα για αυτή τη σύνδεση οχήματα, ακολουθώντας σωστά, για τη στερέωση, το πέρασμα της ζώνης.

Τα άκαμπτα εξαρτήματα και τα πλαστικά μέρη της συσκευής ασφαλείας για παιδιά, πρέπει να τοποθετούνται και συνδέονται έτσι ώστε, υπό κανονικές συνθήκες χρήσης του οχήματος, να μην μπορούν να σφηνώσουν κάτω από ένα κινητό

κάθισμα ή στη πόρτα του οχήματος.

Κρατήστε τεντωμένες όλες τις ζώνες που χρησιμοποιείτε για να στερεώσετε τη συσκευή ασφαλείας στο όχημα και ρυθμίστε τις ζώνες συγκράτησης του παιδιού.

Επιπλέον, είναι σημαντικό να μην στρίψετε τις ζώνες

ΜΗ χρησιμοποιείτε σημεία επαφής, που δέχονται φορτίο, διαφορετικά από αυτά που περιγράφουν οι οδηγίες χρήσης και σημειώνονται επάνω στον εξοπλισμό ασφαλείας.

Τα σκληρά σημεία και τα πλαστικά μέρη του εξοπλισμού ασφαλείας για παιδιά θα πρέπει να τοποθετούνται και να στερεώνονται έτσι ώστε υπό κατάλληλες συνθήκες χρήσης του οχήματος, δεν θα μπλοκάρουν κάτω από το κινητό κάθισμα ή στη πόρτα του οχήματος.

Διατηρήστε τεντωμένους όλους τους ιμάντες για τη στερέωση του εξαρτήματος ασφαλείας στο όχημα και ρυθμίστε τις ζώνες συγκράτησης του παιδιού. Είναι σημαντικό να μην στρίβετε τις ζώνες ασφαλείας.

Σημαντικό. Βεβαιωθείτε ότι η ζώνη της κοιλιάς βρίσκεται όσο πιο χαμηλά γίνεται ώστε να συγκρατεί σωστά τη λεκάνη του παιδιού.

Μη χρησιμοποιείτε ΠΟΤΕ αυτό το εξάρτημα με βάση διαφορετική από αυτή που υποδεικνύει ο κατασκευαστής.

ΠΑΝΤΑ να βεβαιώνετε ότι η ζώνη του οχήματος και οι ζώνες συγκράτησης που διαθέτει το καθισματάκι αυτοκινήτου δεν είναι τυλιγμένες.

ΠΟΤΕ μην αφήνετε το παιδί σε καθισματάκι με ζώνες που δεν έχουν τοποθετηθεί σωστά.

ΠΟΤΕ μην αφήνετε το παιδί σε εξοπλισμό τέτοιου είδους για μεγάλο χρονικό διάστημα.

Τοποθετείτε ΠΑΝΤΑ το καθισματάκι αυτοκινήτου με φορά αντίθετη προς τη πορεία του αυτοκινήτου.

Μην τοποθετείτε ΠΟΤΕ το καθισματάκι αυτοκινήτου προς τη φορά πορείας.

ΜΗ χρησιμοποιείτε ποτέ περάσματα ζωνών διαφορετικά από αυτά που αναφέρει το παρόν εγχειρίδιο.

ΒΕΒΑΙΩΘΕΙΤΕ ότι όλα τα καθίσματα πτυσσόμενα/κινητά έχουν μπλοκάρι.

ΟΛΟΙ οι επιβάτες του οχήματος θα πρέπει να φορούν σωστά τις ζώνες ασφαλείας.

Οι επιβάτες που δεν φορούν ζώνη ενδέχεται να τραυματίσουν άλλους επιβάτες σε περίπτωση ατυχήματος.

Πριν τοποθετήσετε το παιδί στο καθισματάκι, ΝΑ ΒΕΒΑΙΩΝΕΣΤΕ ΠΑΝΤΑ ότι η χειρολαβή από το καθισματάκι είναι ρυθμισμένη και μπλοκαρισμένη στην κατακόρυφη θέση.

ΠΟΤΕ μην τοποθετείτε το καθισματάκι αυτοκινήτου ή άλλο εξοπλισμό για παιδιά κοντά σε άκρο σε υπερυψωμένη επιφάνεια ή σε μαλακή επιφάνεια όπως μαξιλάρια ή στρώματα.

Το καθισματάκι μπορεί να πέσει και να προκαλέσει σοβαρούς τραυματισμούς ή και θάνατο.

Μη χρησιμοποιείτε ΠΟΤΕ το καθισματάκι σε καρότσι σούπερ-μάρκετ.

Σε περίπτωση αμφιβολιών για την εγκατάσταση και τη σωστή χρήση του, επικοινωνήστε με τον κατασκευαστή του εξοπλισμού ασφαλείας για παιδιά.

Τοποθετήστε το καθισματάκι κατηγορίας “Universal” μόνο σε οχήματα με υποδοχές για αυτού του είδους την τοποθέτηση. Ακολουθώντας σωστά τη διαδρομή της ζώνης για τη στερέωση.

Να προτιμάτε πάντα τα πίσω καθίσματα ακόμη και αν ο ΚΟΚ επιτρέπει την τοποθέτηση στη μπροστά θέση.

Να ελέγχετε πάντα ότι δεν υπάρχουν υπολείμματα τροφής ή άλλου παρόμοιου υλικού στην αγκράφα.

Το χειμώνα μη δένετε το παιδί με πολύ χοντρά ρούχα.

Βεβαιωθείτε:

- ότι οι ζώνες δεν έχουν υποστεί βλάβη και δεν έχουν σημάδια φθοράς.

Βεβαιωθείτε ότι το παιδί ανήκει στην ομάδα χρήσης:

-ότι το βάρος είναι μεταξύ 0-13 kg

Τοποθετήστε τον εξοπλισμό για παιδιά σε φορά αντίθετη με τη φορά της πορείας σε ασφαλή θέση του οχήματος:

-αποκλειστικά σε καθίσματα με κατεύθυνση τη φορά της πορείας

-τη χειρολαβή στη θέση που υποδεικνύει το παρόν εγχειρίδιο.

-το καθισματάκι θα πρέπει να έχει φορά αντίθετη με τη φορά της κίνησης

-αν υπάρχει αερόσακος, θα πρέπει να ΜΗΝ είναι ενεργοποιημένος

-χρησιμοποιήστε μόνο τη ζώνη 3 σημείων πρόσδεσης για να στερεώσετε το καθισματάκι

-με ζώνες που δεν είναι μπερδεμένες

-με το πέρασμα των ζωνών να έχει γίνει σωστά

-στερεωμένο στο κάθισμα

Ασφαλίστε το παιδί σωστά στο καθισματάκι:

-ρυθμίστε τις ζώνες στο σωστό ύψος

-με ζώνες που δεν είναι μπερδεμένες

-η ζώνη της κοιλιάς θα πρέπει να είναι χαμηλά, πάνω από τη λεκάνη του παιδιού

-οι ζώνες θα πρέπει να είναι δεμένες σωστά

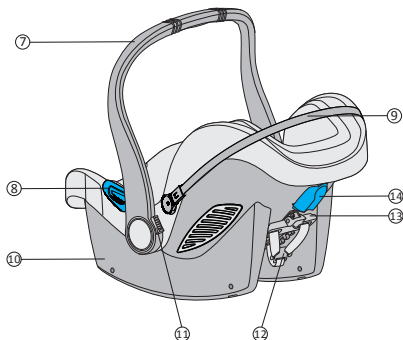
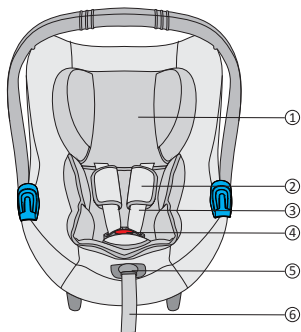

1. μαξιλαράκι κεφαλιού
2. Προστασία Θωρακικής Ζώνης
3. Ράντες
4. αγκράφα ζώνης
5. κουμπί ρύθμισης
6. ιμάντας ρύθμισης
7. χειρολαβή
8. πέρασμα για τη ζώνη ασφαλείας κοιλιάς
9. Πλαίσιο στήριξης κουκούλας
10. σκελετός
11. κουμπί ρύθμισης χειρολαβής
12. μεταλλική αγκράφα σφιξίματος ζώνης
13. Μοχλός ρύθμισης προσκέφαλου
14. Οδηγός για τη ζώνη ασφαλείας στήθους

εάν έχει τοποθετηθεί σε αυτό
το μοντέλο Μηχανισμό του
καροτσιού "ΜΥΟ" – "ΜΥΟ Tronic"



1. Πιστοποίηση



... ως παιδικό κάθισμα ασφαλείας αυτοκινήτου.

Παιδικό κάθισμα αυτοκινήτου	Σύμφωνα με το πρότυπο ECE R 44/04	
	Ομάδα	Βάρος
Type BS06N	0+	ως 13kg

Το παιδικό κάθισμα σχεδιάστηκε, ελέγχθηκε και έλαβε έγκριση τύπου, σύμφωνα με τις απαιτήσεις του Ευρωπαϊκού Κανονισμού EOK R 44/04.

Στο πίσω μέρος του παιδικού καθίσματος αυτοκινήτου βρίσκεται μια ετικέτα, όπου αναφέρεται ο κωδικός έγκρισης τύπου.

Τυχόν τροποποιήσεις του παιδικού καθίσματος αυτοκινήτου ακυρώνουν την έγκριση τύπου.

Μόνο ο παραγωγός έχει την άδεια να επιφέρει τροποποιήσεις στο παιδικό κάθισμα αυτοκινήτου.

2. Χρήση στο αυτοκίνητο



 **ΜΗΝ ΧΡΗΣΙΜΟΠΟΙΕΙΤΕ ΤΟ ΠΑΙΔΙΚΟ ΚΑΘΙΣΜΑ ΑΥΤΟΚΙΝΗΤΟΥ ΕΠΑΝΩ ΣΕ ΜΙΑ ΘΕΣΗ ΕΠΙΒΑΤΗ ΠΟΥ ΔΙΑΘΕΤΕΙ ΑΕΡΟΣΑΚΟ.**

Κίνδυνος! Αν ανοίξει ο αερόσακος, μπορεί να χτυπήσει το παιδικό κάθισμα και να προκαλέσει σοβαρές βλάβες στο παιδί, ακόμα και θάνατο.

Τηρείτε τις οδηγίες που αναγράφονται στο εγχειρίδιο του αυτοκινήτου για τη χρήση παιδικών καθισμάτων.

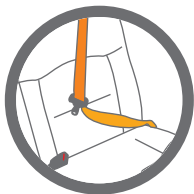

 **ΜΗΝ χρησιμοποιείτε ΠΟΤΕ ζώνη ασφαλείας 2 σημείων, για να στερεώσετε το παιδικό κάθισμα στη θέση του αυτοκινήτου.**

Χρησιμοποιείτε μόνο ζώνες ασφαλείας 3 σημείων.

Τηρείτε τους κανόνες που ισχύουν στη χώρα σας. ΜΗΝ χρησιμοποιείτε ΠΟΤΕ ζώνη ασφαλείας 2 σημείων, για να στερεώσετε αυτό το παιδικό κάθισμα στη θέση του

αυτοκινήτου.

Είναι κατάλληλο μόνο για χρήση σε οχήματα που διαθέτουν ζώνες ασφαλείας 3 σημείων, στατικές ή με τύμπανο συλλογής, οι οποίες διαθέτουν έγκριση τύπου βάσει του Κανονισμού UN/ECE N° 16 ή άλλα αντίστοιχα πρότυπα.

Μην χρησιμοποιείτε ποτέ αυτό το παιδικό κάθισμα σε μπροστινή θέση επιβάτη με μπροστινό ενεργό αερόσακο.

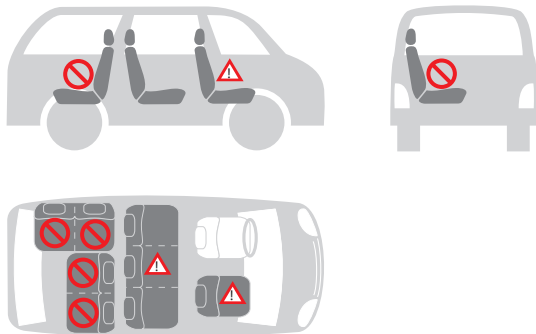
2.1 Με τη ζώνη ασφαλείας 3 σημείων του αυτοκινήτου

Μπορείτε να εγκαταστήσετε το παιδικό κάθισμα αυτοκινήτου ως εξής:

στην κατεύθυνση οδήγησης	ναι
αντίθετα από την κατεύθυνση οδήγησης	όχι
με ζώνη 2 σημείων	ναι 1)
με ζώνη 3 σημείων	όχι 2)
στη μπροστινή θέση επιβάτη	όχι 3)
στην πίσω πλαϊνή θέση	όχι
στην πίσω κεντρική θέση	ναι 4)



1) Η χρήση ζώνης 2 σημείων αυξάνει τον κίνδυνο βλαβών στο παιδί, σε περίπτωση ατυχήματος.

2) Η ζώνη ασφαλείας πρέπει να φέρει την έγκριση ECE R 16 ή άλλων αντίστοιχων προτύπων.

3) Μην το χρησιμοποιείτε ποτέ σε μπροστινή θέση επιβάτη με μπροστινό ενεργό αερόσακο.

4) Μπορεί να χρησιμοποιηθεί αν η κεντρική θέση του αυτοκινήτου διαθέτει ζώνη 3 σημείων.

3. Προστασία του παιδιού

3.1 Προστατέψτε το παιδί με την επένδυση περιορισμού χώρου



Για την προστασία του παιδιού σας

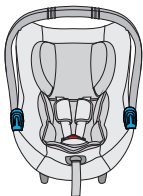

Το εξάρτημα περιορισμού χώρου παρέχει στο παιδί σας μεγαλύτερη υποστήριξη κατά τους πρώτους μήνες

Το εξάρτημα περιορισμού εξασφαλίζει μεγαλύτερη άνεση στα μικρά παιδιά.

ΠΡΟΣΟΧΗ! Χρησιμοποιήστε το παιδικό κάθισμα αυτοκινήτου με το παρεχόμενο εξάρτημα περιορισμού, αν το βάρος του παιδιού είναι μικρότερο από 9 κιλά.

- Ασφαλιζετε πάντοτε το παιδί με τη ζώνη, όταν βρίσκεται μέσα στο παιδικό κάθισμα.
- Μην αφήνετε ποτέ το παιδί χωρίς επίβλεψη όταν βρίσκεται σε ανυψωμένες επιφάνειες (π.χ., επάνω σε τραπέζια κ.λπ.).
- Προσέξτε ώστε το άκρο του ιμάντα να μην τελειώνει στην πορεία κινούμενων εξαρτημάτων (π.χ., αυτόματες πόρτες, κυλιόμενες σκάλες κ.λπ.).
- Προσοχή! Τα πλαστικά μέρη του καθίσματος μπορούν να υπερθερμανθούν στον ήλιο, προκαλώντας εγκαύματα στο παιδί. Προστατέψτε το κάθισμα από πηγές υπερβολικής θερμότητας, καλύπτοντάς το, για παράδειγμα, με ένα ελαφρύ κάλυμμα.
- Το παιδικό κάθισμα έχει μόνο μία θέση εγκατάστασης στο αυτοκίνητο, αφήνοντας το παιδί πάντα σε ημικλινή θέση.
- Σε περίπτωση μεγάλων ταξιδιών, κάνετε συχνές στάσεις. Το παιδί κουράζεται πολύ εύκολα. Μην αφήνετε το παιδί στο παιδικό κάθισμα για πολλή ώρα.

3.2 Ρύθμιση της λαβής

Η λαβή έχει 3 θέσεις

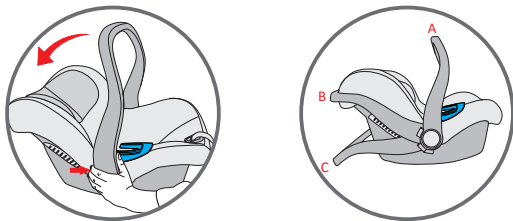

(A) Για τη χρήση στο όχημα και για τη μεταφορά

(B) Για τοποθέτηση του παιδιού στο παιδικό κάθισμα

(C) Για χρήση ως λαβή παιχνιδιών με μπλοκαρισμένη κίνηση

Για να ρυθμίσετε τη χειρολαβή σε διάφορες θέσεις, πατήστε ταυτόχρονα τα κουμπιά και στις δύο πλευρές και μετακινήστε τη χειρολαβή. Η χειρολαβή θα μπλοκάρει στη θέση.

ΠΡΟΣΟΧΗ

Να βεβαιώνεστε πάντα ότι η χειρολαβή του καθίσματος έχει μπλοκάρει στην κατακόρυφη θέση μεταφοράς πριν ανασηκώσετε το καθισματάκι.

Με το “κλικ” θα καταλάβετε ότι η χειρολαβή έχει μπλοκάρει σωστά στην κατακόρυφη θέση μεταφοράς.

3.3 Ρύθμιση προσκέφαλου

Ένα σωστά ρυθμισμένο προσκέφαλο εξασφαλίζει τη βέλτιστη θέση στο παιδί που κάθεται στο κάθισμα.

Το προσκέφαλο πρέπει να τοποθετηθεί κατά τρόπο που οι τيرانτες να βρίσκονται στο ίδιο επίπεδο ή λίγο πάνω από τους ώμους του παιδιού.

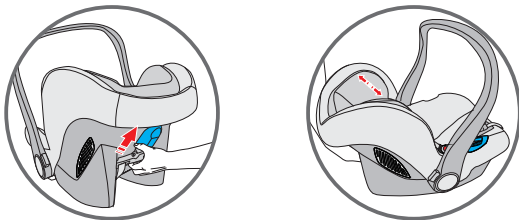

Για να ρυθμίσετε το προσκέφαλο για το παιδί:

Ανοίξτε το ρυθμιστή, μέχρι οι ζώνες θώρακα να φτάσουν στο σωστό ύψος. Μπλοκάρτε το ρυθμιστή στη νέα θέση.

3.4 Χαλαρώστε τις τيرانτες

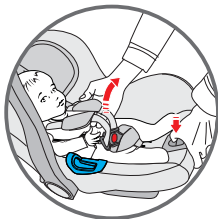

Πατήστε το κουμπί ρύθμισης που βρίσκεται στο εμπρός μέρος του καθίσματος και ταυτόχρονα τραβήξτε και τις δύο ράντες για να χαλαρώσετε ολόκληρο το σύστημα.

3.5 Ασφαλίστε το παιδί με το σύστημα πρόσδεσης

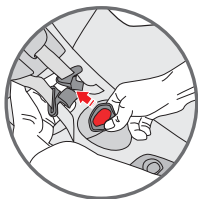
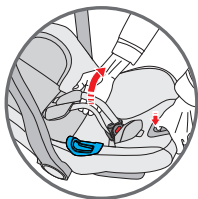

- Χαλαρώστε τις τιράντες.
- Πατήστε το κόκκινο κουμπί στην κεντρική αγκράφα για να αποσυνδέσετε τις ράντες και τοποθετήστε τις στο πλάι του καθίσματος.

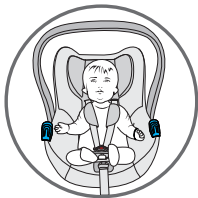

- Τοποθετήστε το παιδί στο καθισματάκι και βεβαιωθείτε ότι το κάτω μέρος της πλάτης ακουμπά σωστά στο κάθισμα ενώ η πλάτη ακουμπά σωστά στην πλάτη του καθίσματος. Έτσι το παιδί θα είναι άνετα και η πρόσδεση θα το προστατεύει με τον καλύτερο τρόπο. Περάστε τις ράντες πάνω από τους ώμους του παιδιού. Βεβαιωθείτε ότι οι τιράντες έχουν το ίδιο ύψος και ότι βρίσκονται ακριβώς πάνω από τους ώμους του παιδιού.

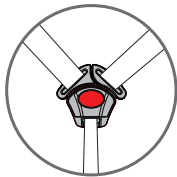
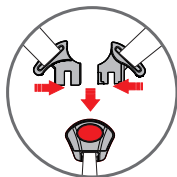

- Ενώστε τα δύο άκρα/τις προεξοχές των τιραντών, σχηματίζοντας ένα μοναδικό σημείο σύνδεσης. Εισάγετε το σημείο σύνδεσης στην κεντρική αγκράφα, μέχρι να ακούσετε ένα κλικ. Βεβαιωθείτε ότι οι τιράντες δεν έχουν συστραφεί. Ρυθμίστε τα προστατευτικά

θώρακα στο κέντρο των ώμων του παιδιού.

3.6 Επέκταση συστήματος πρόσδεσης

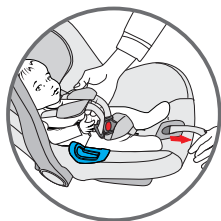

Τραβήξτε τον ιμάντα ρύθμισης του συστήματος πρόσδεσης έτσι ώστε να ενταθεί σωστά στο σώμα του παιδιού. Για τη σωστή ένταση, το περιθώριο μεταξύ των ιμάντων πρόσδεσης και των ώμων του παιδιού δεν πρέπει να ξεπερνά το ένα δάκτυλο.

ΣΗΜΑΝΤΙΚΟ! Τραβήξτε το άκρο της ζώνης ρύθμισης προς τα έξω, όχι προς τα πάνω ή προς τα κάτω.

Κατά την μεταφορά (κυρίως όταν το κάθισμα δεν βρίσκεται στο αυτοκίνητο), η ζώνη ρύθμισης πρέπει να

κάθεται μέσα στην υποδοχή της ζώνης.

3.7 Ελέγξτε αν το παιδί είναι σωστά ασφαλισμένο με το σύστημα πρόσδεσης



Για να εξασφαλίσετε την ασφάλεια του παιδιού, ελέγξτε τα εξής:

- Οι τσιράντες να έχουν ρυθμιστεί σωστά σε σχέση με τους ώμους του παιδιού.
 - Οι τσιράντες να μην έχουν συστραφεί.
 - Οι προεξοχές να έχουν πιαστεί σωστά στην αγκράφα του συστήματος πρόσδεσης.
 - Οι τσιράντες να είναι σωστά τεντωμένες, ο χώρος ανάμεσα στο σύστημα πρόσδεσης και το παιδί να μην υπερβαίνει το πάχος ενός δακτύλου.

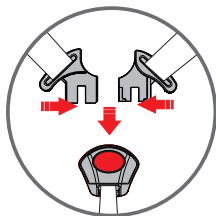

4. Εγκατάσταση του παιδικού καθίσματος στο αυτοκίνητο



Μην αφήνετε το παιδί στο παιδικό κάθισμα αυτοκινήτου χωρίς επίβλεψη



Για την ασφάλεια όλων των επιβατών του αυτοκινήτου

Σε περίπτωση απότομου φρεναρίσματος ή ατυχήματος, τα άτομα που δεν φορούν ζώνες ασφαλείας και τα αντικείμενα που δεν είναι στερεωμένα μπορούν να προκαλέσουν βλάβες στους άλλους επιβάτες του αυτοκινήτου. Ελέγχετε πάντοτε τα εξής:

- τα προσκέφαλα των καθισμάτων του αυτοκινήτου να είναι στερεωμένα και να είναι σωστά μπλοκαρισμένες οι ανακλινόμενες πίσω θέσεις.
 - όλα τα κινητά αντικείμενα, όπως αποσκευές ή βιβλία εντός του αυτοκινήτου, να είναι ακινητοποιημένα, επειδή μπορούν να προκαλέσουν βλάβες/τραυματισμούς σε περίπτωση ατυχήματος.
- το παιδικό κάθισμα πρέπει να είναι πάντοτε στερεωμένο όταν βρίσκεται στο αυτοκίνητο, ακόμα και αν δεν μεταφέρει κανένα παιδί.
- όλοι οι επιβάτες του αυτοκινήτου πρέπει να φορούν ζώνες ασφαλείας.

4.1 Εγκατάσταση του παιδικού καθίσματος στο αυτοκίνητο

Για να στερεώσετε το παιδικό κάθισμα με τη ζώνη ασφαλείας 3 σημείων του αυτοκινήτου, ακολουθήστε την παρακάτω διαδικασία:

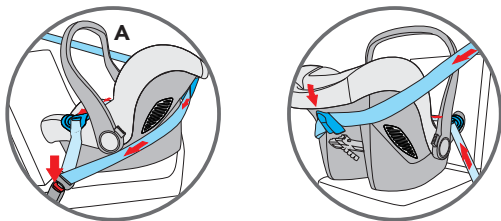

Τοποθετήστε τον εξοπλισμό για παιδιά στο κάθισμα συνεπιβάτη με φορά αντίθετη προς τη φορά πορείας και βεβαιωθείτε ότι η χειρολαβή έχει ρυθμιστεί στη σωστή θέση. Το παιδί θα βλέπει σε φορά αντίθετη από την πορεία.

Περάστε την οριζόντια ζώνη ασφαλείας (της κοιλιάς) του οχήματος και στους δύο οδηγούς ζώνης και δέστε την αγκράφα.

Περάστε τη διαγώνια ζώνη ασφαλείας (του στήθους) του αυτοκινήτου, γύρω από την πλάτη που καθίσματος, περνώντας μέσα από τον οδηγό για τη διαγώνια ζώνη.

Αν η ζώνη ασφαλείας του οχήματος είναι πολύ κοντή, ρυθμίστε το ύψος στη χαμηλότερη θέση. Αν παραμένει κοντή, δοκιμάστε σε άλλο κάθισμα. Ρυθμίστε τον εξοπλισμό στη σωστή θέση για να εξασφαλίσετε τη μέγιστη προστασία για το παιδί. Μια πετσέτα σφιχτά τυλιγμένη κάτω από το εμπρός άκρο μπορεί να χρησιμοποιηθεί στο μπροστά άκρο για να δώσει τη σωστή κλίση.

ΠΡΟΕΙΔΟΠΟΙΗΣΕΙΣ:

ΜΗ χρησιμοποιείτε διαδρομές διαφορετικές για να στερεώσετε τις ζώνες ασφαλείας. Για την τεχνική υποστήριξη επικοινωνήστε με την εξυπηρέτηση πελατών.

ΜΗ χρησιμοποιείτε μια ζώνη ασφαλείας 2 σημείων πρόσδεσης για να στερεώσετε αυτόν τον εξοπλισμό για παιδιά.

ΕΓΚΑΤΑΣΤΑΣΗ ΤΟΥ ΠΑΙΔΙΚΟΥ ΚΑΘΙΣΜΑΤΟΣ ΣΤΟ ΑΥΤΟΚΙΝΗΤΟ

Αυτό το κάθισμα αυτοκινήτου θα πρέπει πάντα να τοποθετείται και με φορά αντίθεση με τη φορά της πορείας, σε κάθισμα με φορά προς την κατεύθυνση της πορείας. Βεβαιωθείτε ότι το παιδί έχει δεθεί σωστά με το σύστημα και ότι το καθισματάκι του αυτοκινήτου έχει στερεωθεί καλά στο όχημα.

4.2 Ελέγξτε ότι το παιδικό κάθισμα έχει εγκατασταθεί σωστά στο αυτοκίνητο

Για να εξασφαλίσετε την ασφάλεια του παιδιού, ελέγξτε τα εξής:

- το παιδικό κάθισμα να έχει εγκατασταθεί κατά τρόπο που το παιδί να βλέπει αντίθετα από την κατεύθυνση οδήγησης του αυτοκινήτου,
- το παιδικό κάθισμα να έχει εγκατασταθεί στο μπροστινό κάθισμα μόνο εφόσον αυτό δεν διαθέτει αερόσακο ή αν ο εν λόγω αερόσακος είναι απενεργοποιημένος,
- το παιδικό κάθισμα να έχει στερεωθεί αποκλειστικά με ζώνη ασφαλείας 3 σημείων,
- το κοιλιακό μέρος της ζώνης ασφαλείας να περνάει και από τους δύο γαλάζιους οδηγούς του παιδικού καθίσματος,
- το διαγώνιο μέρος της ζώνης ασφαλείας να περνά από το πίσω μέρος μέσω του μπλε οδηγού στήριξης του παιδικού καθίσματος,
- η ζώνη ασφαλείας της θέσης του οχήματος να είναι καλά τεντωμένη και να μην είναι συστρεμμένη ή κουλουριασμένη.

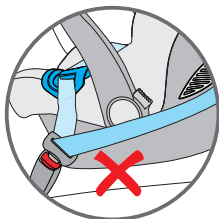
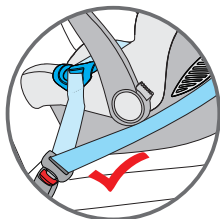

5. Τοποθέτηση αντηλιακής κουκούλας

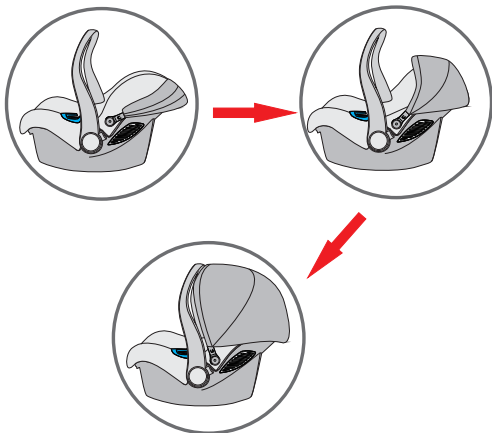

• Η αντηλιακή κουκούλα μπορεί να ρυθμιστεί εύκολα.
Χρησιμεύει στην άνετη ξεκούραση του παιδιού και στην προστασία του από την ηλιακή ακτινοβολία.

ΠΡΟΑΙΡΕΤΙΚΑ

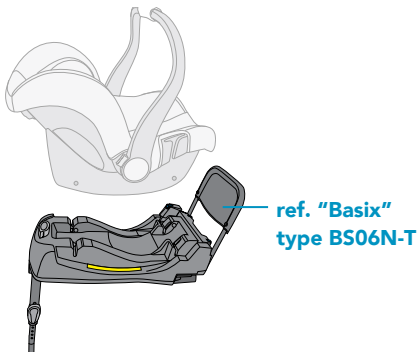

6. Πληροφορίες για τη φροντίδα του παιδικού καθίσματος



Για να εξασφαλίσετε την αποτελεσματική προστασία του παιδικού καθίσματος:

- Σε περίπτωση ατυχήματος με ταχύτητα πρόσκρουσης που υπερβαίνει τα 10 χλμ/ώρα, το παιδικό κάθισμα μπορεί να υποστεί ζημιές, όχι απαραίτητως ορατές. Σε αυτή την περίπτωση, είναι εξαιρετικά σημαντικό να το αντικαταστήσετε.
- Ελέγχετε τακτικά το παιδικό κάθισμα, για να είστε βέβαιοι ότι ΔΕΝ υπάρχουν μέρη που να φέρουν οποιαδήποτε ζημιά.
- Ελέγχετε αν λειτουργούν σωστά όλα τα μηχανικά στοιχεία του.
- Για να αποφύγετε ζημιές ή ρήξεις του παιδικού καθίσματος, προσέξτε το παιδικό κάθισμα να μην μαγκώνει στις πόρτες, ανάμεσα στους οδηγούς των καθισμάτων κ.λπ.
- Σε περίπτωση ζημιάς στο κάθισμα (π.χ., μετά από πτώση), αναθέστε τον έλεγχό του στον κατασκευαστή.

6.1 Συντήρηση αγκράφας του συστήματος πρόσδεσης

Η σωστή λειτουργία της αγκράφας είναι σημαντική για να εξασφαλίσει την ασφάλεια του παιδιού στο παιδικό κάθισμα. Τυχόν προβλήματα στη λειτουργία της αγκράφας οφείλονται κυρίως στη συσσώρευση βρωμιάς και σκόνης.

Πιθανά προβλήματα λειτουργίας

Οι προεξοχές εξέρχονται αργά, μετά την πίεση του κόκκινου διακόπτη απελευθέρωσης.

Οι προεξοχές δεν συμπλέκουν σωστά (απελευθερώνονται).

Οι προεξοχές συμπλέκουν χωρίς να ακουστεί «κλικ».

Οι προεξοχές δεν εισέρχονται άνετα (νιώθετε αντίσταση).

Η αγκράφα ανοίγει από μόνη της με έντονη πίεση.

Λύση

Πλύνετε την αγκράφα ώστε να λειτουργεί σωστά:

1. Αφαίρεση της αγκράφας του συστήματος πρόσδεσης

Απασφαλίστε την αγκράφα (πατήστε τον κόκκινο διακόπτη απελευθέρωσης).

Χαλαρώστε τους ιμάντες του συστήματος πρόσδεσης.

Εντοπίστε το μεταλλικό κρίκο που βρίσκεται στον ιμάντα, κάτω από το μηχανισμό συγκράτησης. Στρέψτε το μεταλλικό κρίκο και αφαιρέστε τον μέσα από το κέλυφος και την επένδυση.

2. Καθαρισμός της αγκράφας του συστήματος πρόσδεσης

Βυθίστε την αγκράφα σε χλιαρό νερό με υγρό πιάτων για τουλάχιστον μία ώρα. Ξεπλύνετε και στεγνώστε καλά.

3. Επανατοποθέτηση της αγκράφας του συστήματος πρόσδεσης

Τοποθετήστε το μεταλλικό κρίκο και τον ιμάντα κοιλιάς μέσα από την επένδυση και το κέλυφος

Ο μεταλλικός κρίκος, αφού τοποθετηθεί στον ιμάντα, πρέπει να προεξέχει από το άγκιστρο.

Τραβήξτε την κεντρική αγκράφα, για να ελέγξετε αν ο ιμάντας κοιλιάς έχει τοποθετηθεί σωστά.

Πρόβλημα

Οι προεξοχές δεν μπαίνουν στην κατάλληλη θέση της αγκράφας.

Λύση

Απελευθερώστε την αγκράφα, πιέζοντας τον κατάλληλο κόκκινο διακόπτη.

6.2 Καθαρισμός

Σε περίπτωση αντικατάστασης της επένδυσης, χρησιμοποιήστε μόνο γνήσιες επενδύσεις της FOPPAPEDRETTI, επειδή η επένδυση είναι ένα σημαντικό και απαραίτητο μέρος για την εξασφάλιση της ασφάλειας του παιδιού.



Το παιδικό κάθισμα δεν πρέπει να χρησιμοποιείται χωρίς την επένδυση.

Η επένδυση μπορεί να αφαιρεθεί και να πλυθεί με απαλό καθαριστικό και σε πρόγραμμα για ευαίσθητα υφάσματα (30°C). Ακολουθήστε τις οδηγίες πλύσης που αναγράφονται στην ετικέτα της επένδυσης. Τα χρώματα της επένδυσης μπορούν να ξεθωριάσουν αν πλυθεί σε θερμοκρασία πάνω από 30°C. Μην σύβετε και μην χρησιμοποιείτε ηλεκτρικό στεγνωτήριο (το ύφασμα μπορεί να ξεκολλήσει από την εσωτερική επένδυση).

Τα πλαστικά μέρη πρέπει να πλένονται με νερό και σαπουνάδα. Μην χρησιμοποιείτε

σκληρά καθαριστικά (π.χ., διαλυτικά).

Το σύστημα πρόσδεσης μπορεί να αφαιρεθεί και να πλυθεί με χλιαρό νερό και σαπουνάδα.

Προσοχή! Μην αφαιρείτε ποτέ τις προεξοχές από τους ιμάντες.

6.3 Αφαίρεση συστήματος πρόσδεσης

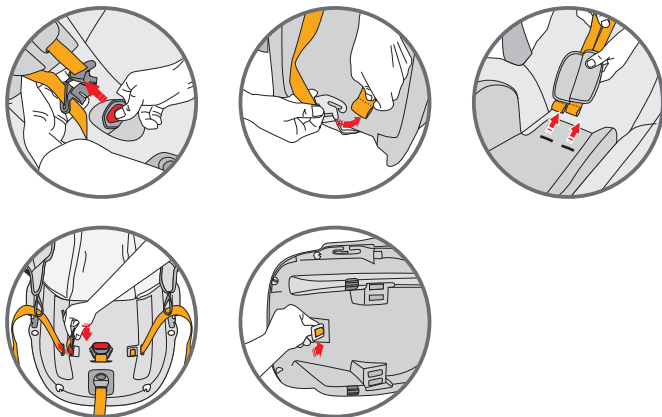

- Απελευθερώστε την αγκράφα από το σύστημα πρόσδεσης (πατήστε τον κατάλληλο κόκκινο διακόπτη).
- Απελευθερώστε τις τσιράντες ώμων από το μηχανισμό τεντώματος της ζώνης, ο οποίος βρίσκεται πίσω από την πλάτη.
- Αφαιρέστε και τους δύο ιμάντες από το κέλυφος και την επένδυση και ξεπεράστε τα προστατευτικά θώρακα.
- Εντοπίστε το μεταλλικό κρίκο, που είναι στερεωμένος στον ιμάντα κάτω από το μηχανισμό συγκράτησης. Στρέψτε το μεταλλικό κρίκο και αφαιρέστε τον μέσα από το κέλυφος και την επένδυση.

6.4 Αφαίρεση επένδυσης

Αφαιρέστε το μηχανισμό πρόσδεσης και βγάλτε την επένδυση του προσκεφάλου. Αφαιρέστε τα ελαστικά μέρη από τα γάντζα κατά μήκος του περιγράμματος του κελύφους.

Απελευθερώστε όλα τα ελαστικά μέρη από τις θέσεις τους, για να αφαιρέσετε την επένδυση του παιδικού καθίσματος.

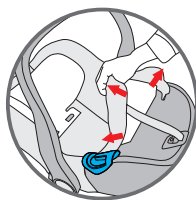
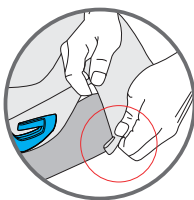
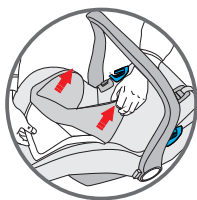

6.5 Επανατοποθέτηση επένδυσης

Για να τοποθετήσετε ξανά την επένδυση του παιδικού καθίσματος, στερεώστε όλα τα ελαστικά μέρη στα γάντζα και περάστε την επένδυση του προσκεφάλου.

Το περιεχόμενο που υποδεικνύεται στη συνέχεια θα ισχύει από 01.01.2005 και αντικαθιστά σε κάθε περίπτωση και πλήρως οποιοδήποτε προγενέστερο μήνυμα αναφερόμενο στην εγγύηση που παρέχεται από την **Foppa Pedretti S.p.A.**

ΣΥΜΒΑΤΙΚΗ ΕΓΓΥΗΣΗ

Η **Foppa Pedretti S.p.A.** με έδρα το Grumello del Monte (Italia) Via Volta 11, εγγυάται άμεσα στον Καταναλωτή ότι αυτό το Προϊόν, νέας κατασκευής, είναι απαλλαγμένο από ελαττώματα στα υλικά, στον σχεδιασμό και στην κατασκευή και συμμορφώνεται με τα χαρακτηριστικά που η ίδια δηλώνει.

Η παρούσα συμβατική εγγύηση ισχύει σε όλα τα Κράτη μέλη της Ευρωπαϊκής Ένωσης και δεν εξαιρεί ούτε περιορίζει τα δικαιώματα του Καταναλωτή, σύμφωνα με τις διατάξεις αναγκαστικού δικαίου έναντι του Πωλητή του Προϊόντος.

Για να επωφεληθεί από την παρούσα συμβατική εγγύηση ο Καταναλωτής θα πρέπει να επιστρέψει το ελαττωματικό Προϊόν στον Πωλητή, παρουσιάζοντας του την απόδειξη αγοράς του Προϊόντος από την οποία προκύπτουν ευανάγνωστα η διεύθυνση του Πωλητή, η ημερομηνία αγοράς του Προϊόντος με τη σφραγίδα και υπογραφή του Πωλητή και την ένδειξη του ίδιου Προϊόντος ή εναλλακτικά τη ταμειακή νόμιμη απόδειξη, μη τροποποιημένη, από την οποία προκύπτουν καθαρά οι ίδιες πληροφορίες.

Η συμβατική εγγύηση ισχύει για Δώδεκα (12) μήνες από την ημερομηνία αγοράς του Προϊόντος. Κατά τη διάρκεια αυτής της περιόδου η **Foppa Pedretti S.p.A.** θα επισκευάσει ή θα αντικαταστήσει, κατά τη κρίση της, το ελαττωματικό Προϊόν.

Η συμβατική εγγύηση χορηγείται στον τελικό αγοραστή του Προϊόντος (Καταναλωτή) και δεν εξαιρεί ούτε περιορίζει τα υποχρεωτικά δικαιώματα του Καταναλωτή, τα οποία προβλέπει ο νόμος ή/και τα δικαιώματα που ο Καταναλωτής ενδέχεται να έχει έναντι του Πωλητή/Μεταπωλητή

του Προϊόντος.

ΕΞΑΙΡΕΣΕΙΣ ΤΗΣ ΣΥΜΒΑΤΙΚΗΣ ΕΓΓΥΗΣΗΣ

Από την συμβατική εγγύηση εξαιρούνται οι ζημιές που προκλήθηκαν στο Προϊόν από τις ακόλουθες αιτίες: χρήση μη συμμορφωμένη με τις οδηγίες που περιέχει το φύλλο οδηγιών χρήσης και με την συναρμολόγηση, κρούσεις και πτώσεις, έκθεση του Προϊόντος στην υγρασία ή σε ακραίες θερμοκρασίες ή περιβαλλοντικές συνθήκες ή σε απότομες αλλαγές αυτών των συνθηκών, διάβρωση, οξειδωση, μη εξουσιοδοτημένες τροποποιήσεις ή επισκευές του Προϊόντος, επισκευές με χρήση μη εγκεκριμένων ανταλλακτικών, ακατάλληλη χρήση, κακή συντήρηση ή έλλειψη συντήρησης, ακατάλληλη συντήρηση σε σύγκριση με όσα υποδεικνύονται στο φύλλο οδηγιών χρήσης και συναρμολόγησης, εσφαλμένη συναρμολόγηση, ατυχήματα, ενέργειες τροφών ή ποτών, ενέργειες χημικών προϊόντων, αιτίες ανωτέρας βίας.

Σε κάθε περίπτωση η **Foppa Pedretti S.p.A.** δεν αναλαμβάνει καμία ευθύνη για ζημιές σε πρόσωπα ή πράγματα, πέρα από το Προϊόν, όταν αυτές οι ζημιές προκλήθηκαν από αμέλεια στις οδηγίες / συστάσεις / προειδοποιήσεις που περιέχει το εγχειρίδιο ή εναλλακτικά το “Φύλλο οδηγιών χρήσης και Συναρμολόγησης” το οποίο συνοδεύει κάθε Προϊόν που προορίζεται για τον κάτοχο/χρήστη. (όπως για καθαρά παραδειγματικό σκοπό, στη περίπτωση του Προϊόντος Κρεβατιού: “Παρακολουθείτε συνεχώς το μωρό. Ελέγχετε ότι τα σεντόνια και οι κουβέρτες δεν καλύπτουν το κεφάλι του μωρού...”).

Επιπλέον, η **Foppa Pedretti S.p.A.** δεν αναλαμβάνει καμία ευθύνη για ζημιές σε πρόσωπα ή πράγματα, όταν η θραύση των προϊόντων της προκλήθηκε από αλλοίωση των εξαρτημάτων των Προϊόντων που υπόκεινται σε φθορά. Όλα τα εξαρτήματα από πλαστικό υλικό, θεωρούνται εξαρτήματα του Προϊόντος που υπόκεινται σε φθορά.

МЕРЫ ПРЕДОСТОРОЖНОСТИ	СТР. 148
Проверки перед началом эксплуатации	СТР. 151
Компоненты	СТР. 152
1. Омологация	СТР. 153
2. Установка в автомобиле	СТР. 154
2.1 с 3-х точечным ремнем	СТР. 155
3. Размещение ребенка в автокресле	СТР. 156
3.1 Использование редуктора	СТР. 156
3.2 Регулировка ручки	СТР. 157
3.3 Регулировка подголовника	СТР. 158
3.4 Ослабление лямок	СТР. 158
3.5 Использование удерживающих ремней	СТР. 159
3.6 Натяжение удерживающих ремней	СТР. 160
3.7 Проверка пристегивания	СТР. 160
4. Установка автокресла в автомобиль	СТР. 161
5. Капюшон	СТР. 165
6. Техническое обслуживание и уход за автокреслом	СТР. 166
ГАРАНТИЙНЫЕ ОБЯЗАТЕЛЬСТВА	СТР. 170

ПРИМЕЧАНИЕ

- Это «Универсальное» детское удерживающее устройство изготовлено в соответствии с Нормой № 44/04. Устройство предназначено для использования в автомобилях и совместимо с большинством автомобильных сидений (но не со всеми).
- Наилучшая совместимость обеспечивается в тех случаях, когда в инструкции по эксплуатации автомобиля указано, что данный автомобиль предусматривает установку «Универсального» детского удерживающего устройства для соответствующей возрастной категории.
- Это детское удерживающее устройство классифицируется как «Универсальное», поскольку оно соответствует более строгим критериями испытаний, по сравнению с предыдущими моделями, в которых отсутствует настоящее примечание.
- Для получения дополнительной информации свяжитесь с изготовителем детского удерживающего устройства или с магазином, где оно было приобретено.
- Автокресло предназначено для использования в автомобилях, оборудованных статическим трехточечным ремнем безопасности или трехточечным ремнем с натяжной катушкой, изготовленным в соответствии со Стандартом UN/ECE № 16 или другими аналогичными стандартами.

ВАЖНАЯ ИНФОРМАЦИЯ

Внимательно прочтите и уясните все инструкции, в отношении детских удерживающих устройств, приведенные в данном руководстве и в руководстве к автомобилю.

Установите и используйте автокресло как описано в руководстве по эксплуатации. Несоблюдение этих инструкций может негативно отразиться на безопасности или стать причиной серьезных травм или смерти ребенка. Инструкцию следует хранить вместе с удерживающим устройством для ее использования в дальнейшем.

ВАЖНАЯ ИНФОРМАЦИЯ

В случае недоношенных детей или новорожденных с низким весом, перед использованием удерживающего устройства необходимо проконсультироваться у врача или у специализированного медицинского персонала о возможности использования автокресла.

ЗАПРЕЩАЕТСЯ удалять этикетки, нанесенные на удерживающее устройство. На этикетках содержится важная информация.

ЗАПРЕЩАЕТСЯ использовать удерживающее устройство если его части сломаны или отсутствуют.

ЗАПРЕЩАЕТСЯ использовать внутренние ремни или ремни безопасности,

ПРЕДУПРЕЖДЕНИЯ

если на них имеются повреждения или если они изношены.

ЗАПРЕЩАЕТСЯ выполнять какие-либо модификации удерживающего устройства.

Снимать удерживающее устройство следует в строгом соответствии с инструкциями.

НЕ использовать автокресло, если оно подверглось сильным ударам в результате аварии. Авария могла вызвать внутренние поломки, которые незаметны снаружи.

ЗАПРЕЩАЕТСЯ заменять обивку или внутренние ремни на другие, отличные от рекомендованных производителем, поскольку работа удерживающего устройства зависит от них напрямую.

НИКОГДА НЕ приобретайте бывшее в употреблении автокресло, поскольку неизвестно подвергалось ли оно ударам в результате столкновений и аварий. Проверьте, что автокресло не застревает на подвижном или складывающемся сиденье, а также в проеме дверцы машины.

ЗАПРЕЩАЕТСЯ использовать конфигурации, не указанные в инструкции по эксплуатации.

Для крепления автокресла запрещается использовать поясной ремень безопасности с двухточечным креплением.

ЗАПРЕЩАЕТСЯ использовать направляющие ремней, отличные от указанных в инструкции.

НЕ позволяйте детям играть с устройством или регулировать детское удерживающее устройство.

• Перед каждым использованием проверить, что удерживающее устройство и внутренние ремни правильно пристегнуты.

ЗАПРЕЩАЕТСЯ использовать автокресло на пассажирских сиденьях, оборудованных подушкой безопасности, за исключением случаев, когда изготовитель автомобиля гарантирует, что такое использование не представляет опасности.

Удерживающее устройство должно быть всегда надежно зафиксировано на сиденье автомобиля, даже если в данный момент оно не используется. В случае аварии или резкого торможения незакрепленное автокресло может нанести травмы пассажирам.

Хорошо зафиксируйте подвижные предметы, например: багаж или книги, внутри автомобиля. При аварии незакрепленные предметы могут вызвать травмы пассажиров.

НИКОГДА не оставляйте ребенка в автомобиле без присмотра, даже на непродолжительное время.

ЗАПРЕЩАЕТСЯ вынимать ребенка из автокресла во время движения автомобиля.

ЗАПРЕЩАЕТСЯ использовать это детское удерживающее устройство без

обивки.

ОСТОРОЖНО, ГОРЯЧО! Накрывайте автокресло материей, когда оно находится под прямыми солнечными лучами. Отдельные части автокресла могут чрезмерно нагреться и вызвать ожоги ребенка. Перед тем как усадить ребенка, всегда проверяйте температуру автокресла.

ИСПОЛЬЗОВАТЬ только точки соприкосновения под нагрузкой, описанные в инструкции и отмеченные на удерживающем устройстве.

Твердые элементы и пластмассовые части детского удерживающего устройства должны быть расположены и установлены таким образом, чтобы при нормальном использовании автомобиля они не застревали под подвижным сиденьем или в проеме дверцы.

Натяните все ремни, используемые для крепления удерживающего устройства к автомобилю и отрегулируйте внутренние ремни, удерживающие ребенка. Следите за тем, чтобы ремни не перекручивались.

Важно! Проверьте, что поясная ляжка внутренних ремней находится в самом нижнем положении, чтобы надежно удерживать таз ребенка.

ЗАПРЕЩАЕТСЯ использовать это удерживающее устройство в сочетании с базой, отличной от указанной изготовителем.

ВСЕГДА проверяйте, что ремень автомобиля и ремни, удерживающие ребенка, а также внутренние ремни автокресла не перекручены.

НИКОГДА не оставляйте ребенка в автокресле, если внутренние ремни не застегнуты или застегнуты неправильно.

НЕ оставляйте ребенка в детском удерживающем устройстве на длительное время.

ВСЕГДА устанавливайте это автокресло против хода движения автомобиля.

НИКОГДА не устанавливайте это автокресло по ходу движения автомобиля.

ЗАПРЕЩАЕТСЯ использовать направляющие ремней, отличные от указанных в этом руководстве.

ПРОВЕРЬТЕ, что все складывающиеся/подвижные сиденья правильно заблокированы.

ВСЕ пассажиры, путешествующие в автомобиле, должны быть пристегнуты ремнями безопасности. В случае аварии пристегнутые пассажиры могут нанести травмы другим пассажирам.

Прежде чем разместить ребенка в кресле, **ПРОВЕРЬТЕ**, что ручка автокресла отрегулирована и заблокирована в вертикальном положении.

НИКОГДА не ставьте автокресло или детское удерживающее устройство на краю поверхностей, приподнятых над землей, или на мягкие поверхности, например: подушку или матрас. Автокресло может упасть и вызвать травмы или даже смерть ребенка.

ЗАПРЕЩАЕТСЯ ставить автокресло в тележку для покупок.

Если у Вас возникли вопросы по установке и правильному использованию

автокресла, свяжитесь с изготовителем детского удерживающего устройства. Это автокресло, классифицированное как «Универсальное» разрешается устанавливать только на автомобили, оборудованные специальными креплениями. Для фиксации автокресла необходимо правильно продеть ремень безопасности.

Предпочтительно устанавливать автокресло на заднее сиденье, несмотря на то, что правилами дорожного движения разрешается устанавливать автокресло и на переднее сиденье.

Всегда проверяйте, что в замке нет крошек и других подобных веществ. Зимой не пристегивайте ребенка в объемных одеждах.

Проверьте:

что внутренние ремни не повреждены и не изношены

Проверьте, что ребенок попадает в данную группу пользователей:

- что вес ребенка от 0 до 13 кг.

против хода движения автомобиля на безопасное место автомобиля:

- только на сиденья, расположенные по ходу движения автомобиля
- рукоятка должна быть заблокирована в положении, которое указано в данном руководстве.
- автокресло должно быть установлено против хода движения автомобиля
- если для сиденья предусмотрена подушка безопасности, она должна быть отключена
- для фиксации автокресла использовать только ремень безопасности с трехточечным креплением
- ремни не должны быть перекручены
- использовать указанные направляющие ремней
- автокресло должно быть надежно зафиксировано на сиденье

Правильно пристегните ребенка к креслу:

- лямки необходимо отрегулировать по высоте
- ремни не должны быть перекручены
- поясной ремень должен быть зафиксирован внизу, над тазом ребенка
- внутренние ремни должны быть правильно застегнуты

КОМПОНЕНТЫ

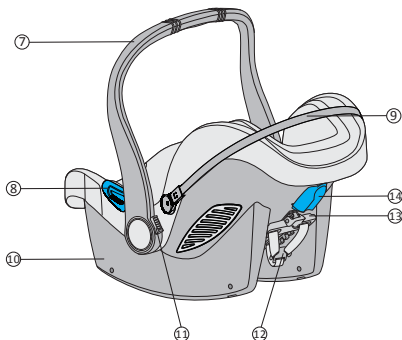
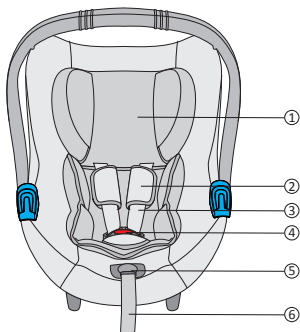

1. подушка-подголовник
2. накладка на плечевую лямку
3. Лямка
4. Замок для внутренних ремней
5. кнопка для регулировки лямок
6. ремень для регулировки
7. ручка
8. направляющая для поясного ремня безопасности
9. Рама каркаса капюшона
10. корпус
11. кнопка для регулировки ручки
12. Металлический замок для натяжения ремня
13. Рычаг регулировки подголовника
14. Направляющая для плечевого ремня

Если он установлен на этой модели
Механизм блокировки для коляски "MYO" – "MYO Tronic"



1. Сертификация



... в качестве предохранительного автокресла для автомобиля.

Автокресло для автомобиля	Соответствует стандарту ECE R 44/04	
	Группа	Масса тела
Типе BS06N	0+	до 13 кг

Разработка, тестирование и омологация автокресла осуществлялись в соответствии с требованиями Европейского Стандарта Безопасности ECE R 44/04.

На каркасе автокресла размещена этикетка с указанием омологационного номера.

При внесении изменений в конструкцию автокресла омологация становится недействительной.

Изменения в конструкцию автокресла может вносить только сам изготовитель.

2. Эксплуатация в автомобиле



ЗАПРЕЩАЕТСЯ УСТАНОВЛИВАТЬ АВТОКРЕСЛО НА ПАССАЖИРСКОЕ СИДЕНЬЕ, ОСНАЩЕННОЕ ПОДУШКОЙ БЕЗОПАСНОСТИ.

Опасно! В случае взрыва подушки безопасности автокресло может получить удар и причинить ребенку серьезную травму, вплоть до смерти.

Соблюдайте инструкции, приведенные в руководстве по эксплуатации автомобиля в разделе, посвященном использованию детских автокресел.

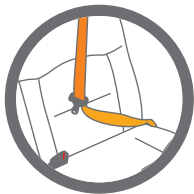

КАТЕГОРИЧЕСКИ ЗАПРЕЩАЕТСЯ крепить автокресло к сиденью 2-х точечным ремнем безопасности. Пользуйтесь только 3-х точечными ремнями безопасности.

Соблюдайте требования, действующие в стране эксплуатации автомобиля.

КАТЕГОРИЧЕСКИ ЗАПРЕЩАЕТСЯ крепить автокресло к сиденью 2-х точечным ремнем безопасности.

Предназначено только исключительно для использования в автотранспортных средствах, оснащенных 3-х точечным ремнем безопасности, который может быть статическим либо с механизмом втягивания и иметь омологацию, соответствующую Техническим предписаниям UN/ECE № 16 или иным эквивалентным стандартам.

Категорически запрещается устанавливать автокресло на переднее пассажирское сиденье, оснащенное включенной подушкой безопасности.

УСТАНОВКА В АВТОМОБИЛЬ

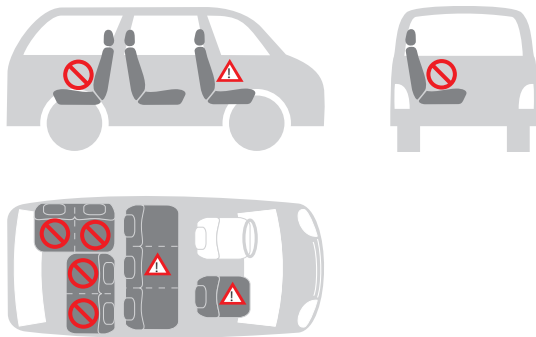
2.1 Установка в автомобиль с 3-х точечным ремнем безопасности автомобиля**Возможны следующие варианты установки автокресла:**

по ходу движения автомобиля	нет
против хода движения автомобиля	да
с 2-х точечным ремнем	нет 1)
с 3-х точечным ремнем	да 2)
на переднем пассажирском сиденье	да 3)
на заднем боковом пассажирском сиденье	да
на заднем центральном пассажирском сиденье	нет 4)



1) Использование 2-х точечного ремня увеличивает риск травмирования ребенка в случае аварии.

2) Ремень безопасности должен соответствовать требованиям ECE R 16 или иным эквивалентным стандартам.

3) Запрещается устанавливать автокресло на переднее пассажирское сиденье, оснащенное включенной подушкой безопасности.

4) Использование автокресла разрешается в том случае, если центральное сидение автомобиля оборудовано 3-х точечным ремнем.

3. Защита ребенка

3.1 Защита ребенка при помощи редуктора



Для защиты Вашего ребенка

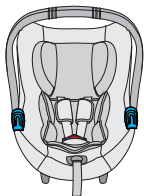

Редуктор обеспечивает дополнительную поддержку малыша в первые месяцы его жизни.

Редуктор гарантирует более комфортное размещение маленьких детей.

ВНИМАНИЕ! Входящий в комплект поставки редуктор используется вместе с автокреслом в том случае, если масса тела ребенка менее 9 кг.

- При посадке ребенка в автокресло обязательно пристегните его ремнем.
- Никогда не оставляйте без присмотра ребенка, сидящего в автокресле, размещенном на высоко расположенной поверхности (например, на столах и т.п.).
- Следите за тем, чтобы конец ремня не попал в движущиеся механизмы (например, в автоматические двери, эскалаторы и т.п.).
- Внимание! Пластиковые детали автокресла могут сильно нагреваться на солнце и причинить ребенку ожог. Оберегайте автокресло от источников сильного тепла, например, накрывая его легким чехлом.
- Автокресло устанавливается в автомобиле только в одной позиции, при которой ребенок остается в полунаклонном положении.
- В случае дальних поездок необходимо делать частые остановки. Малыши очень быстро устают. Не оставляйте ребенка в автокресле надолго.

3.2 Регулировка ручки

Ручка 3-х позиционная

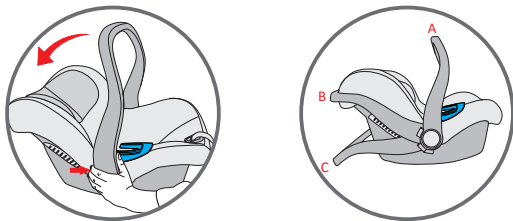

(A) Для использования в автомобиле и при переноске

(B) Для размещения ребенка в автокресле

(C) Для использования в качестве маленького шезлонга с заблокированным механизмом качания

Для регулировки ручки одновременно нажмите кнопки, расположенные по обеим сторонам ручки и поверните ручку. Затем отпустите кнопки и продолжайте поворачивать ручку, пока она не заблокируется в новом положении.

ВНИМАНИЕ

Перед тем как поднять автокресло проверьте, что ручка кресла заблокирована в вертикальном положении.

При блокировке ручки в правильном вертикальном положении для переноски должен раздаться щелчок.

3.3 Регулировка подголовника

Правильно отрегулированный подголовник обеспечивает оптимально удобное размещение ребенка, сидящего в автокресле.

Подголовник необходимо расположить таким образом, чтобы лямки находились на уровне плеч ребенка либо чуть выше.

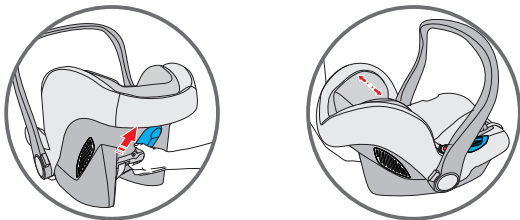

Регулировка подголовника ребенка:

Перемещайте регулятор до тех пор, пока нагрудные ремни не окажутся на нужной высоте. Заблокируйте регулятор в новом положении.

3.4 Ослабление лямок

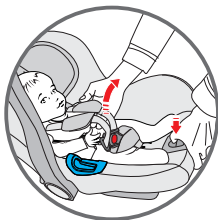

Нажмите кнопку для регулировки, расположенную в передней части автокресла, и одновременно с этим потяните обе лямки, чтобы ослабить ремень.

3.5 Фиксация ребенка при помощи удерживающих ремней

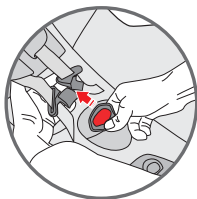
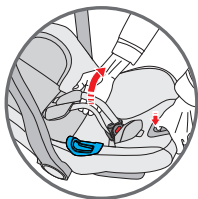

- Ослабьте лямки.
- Нажмите на красную кнопку на центральном замке, чтобы расстегнуть лямки и расположить их по бокам автокресла.



- Поместите ребенка в автокресло и проверьте, что зад ребенка правильно опирается на сидение, а спина правильно опирается на спинку. В этом положении ребенку будет удобнее, и ремни будут лучше удерживать ребенка. Наденьте лямки на плечи ребенка. Убедитесь в том, что лямки располагаются на одинаковом уровне и находятся чуть выше плеч ребенка.

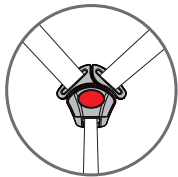
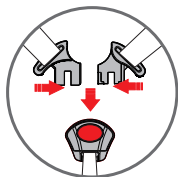

плеч ребенка.

- Соедините два конца/язычка лямок в общий соединитель. Вставьте соединитель в центральную пряжку - до щелчка. Убедитесь в том, что лямки не перекрутились. Отрегулируйте защитные нагрудники по центру

3.6 Натяжение удерживающих ремней

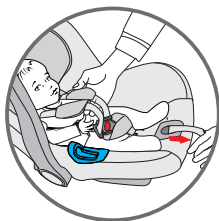

Потяните регулировочный ремень, чтобы правильно натянуть внутренние ремни. Ремни натянуты правильно, если расстояние между внутренними ремнями и ребенком равно толщине одного пальца. **ВАЖНО!** Конец регулировочного ремня следует тянуть наружу, а не по направлению вверх или вниз. Во время переноски (при нахождении вне автомобиля) регулировочный ремень должен быть убран в специальный отсек.

3.7 Проверка правильной фиксации ребенка удерживающими ремнями



Чтобы обеспечить безопасность ребенка, убедитесь в том, что:

- ямки правильно отрегулированы на плечах малыша.
- Лямки не перекрутились.

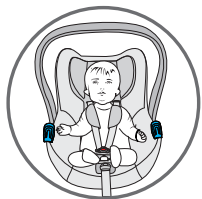

- Язычки правильно зафиксированы в пряжке удерживающих ремней.
- Лямки правильно натянуты, а промежуток между удерживающими ремнями и ребенком не превышает толщину пальца.

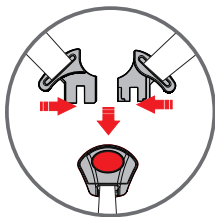

4. Установка автокресла в автомобиль



Не оставляйте без присмотра в автомобиле ребенка, сидящего в автокресле.



Для безопасности всех лиц, находящихся в автомобиле

В случае непредвиденного резкого торможения или аварии, лица, не пристегнутые ремнями безопасности, и незакрепленные предметы могут причинить травму другим людям, находящимся в автомобиле. Необходимо всегда следить за тем, чтобы

- подголовники сидений автомобиля были зафиксированы, а откидные задние сиденья были заблокированы;
- все передвигающиеся предметы, например, находящиеся внутри автомобиля багаж или книги, были зафиксированы, потому что в случае аварии они могут причинить травму/нанести ранение; находящееся в автомобиле автокресло всегда было зафиксировано, даже при отсутствии ребенка;
- все находящиеся в автомобиле лица были пристегнуты ремнями безопасности.

4.1 Установка автокресла в автомобиль

Для фиксации автокресла посредством автомобильного 3-х точечного ремня безопасности выполните следующие операции:

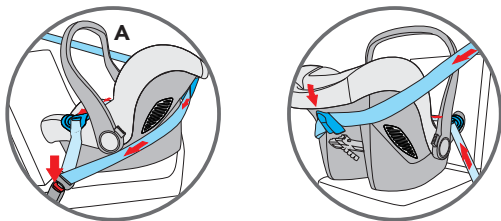

Поставьте детское удерживающее устройство на пассажирское сиденье, против хода движения автомобиля. Проверьте, что ручка автокресла находится в правильном положении. Ребенок будет располагаться против хода движения автомобиля.

Продеть горизонтальный (поясной) ремень автомобиля в две направляющие ремня и застегнуть замок.

Обвести диагональный (плечевой) ремень безопасности автомобиля вокруг спинки кресла, пропустив его через направляющую для диагонального ремня.

Если ремень безопасности автомобиля слишком короткий, опустите его ниже. Если длины ремня по-прежнему не хватает, попробуйте установить автокресло на другое сиденье. Отрегулируйте положение детского удерживающего устройства, чтобы обеспечить ребенку максимальную защиту. Для правильного наклона автокресла под передний край кресла можно подложить свернутое в рулон полотенце.

ПРЕДУПРЕЖДЕНИЯ:

ЗАПРЕЩАЕТСЯ фиксировать автокресло иначе, чем это указано в

руководстве.

Для справок свяжитесь с нашей службой поддержки.

ЗАПРЕЩАЕТСЯ использовать двухточечный ремень безопасности для фиксации этого детского удерживающего устройства. Это автокресло должно быть всегда установлено против хода движения автомобиля и должно быть установлено на сиденье, расположенном по ходу движения автомобиля. Проверьте, что ребенок правильно пристегнут внутренними ремнями, и что автокресло надежно зафиксировано в автомобиле.

4.2 Verificare la corretta installazione del seggiolino auto nel veicolo.



Чтобы обеспечить безопасность ребенка:

- автокресло необходимо установить таким образом, чтобы малыш был повернут против хода движения автомобиля,
- автокресло можно устанавливать на переднее пассажирское сиденье только в том случае, если оно не оснащено ПОДУШКОЙ БЕЗОПАСНОСТИ либо она отключена,
- автокресло должно фиксироваться только 3-х точечным ремнем безопасности,
- поясная часть ремня должна входить в обе голубые направляющие, расположенные на автокресле,
- диагональная часть ремня должна проходить по спинке через синюю направляющую опору и автокресло,
- ремень сиденья автомобиля должен быть хорошо натянут, не перекручен и расправлен.

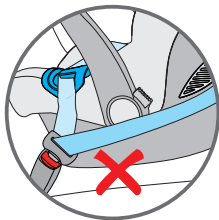
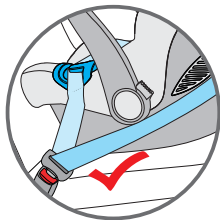

5. Установка капюшона для защиты от солнца

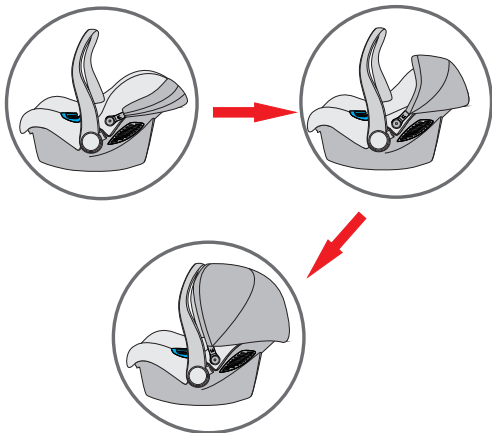

• Капюшон для защиты от солнца легко регулируется. Он обеспечивает спокойный отдых малышу, защищая его от солнечных лучей.

ОПЦИОННО

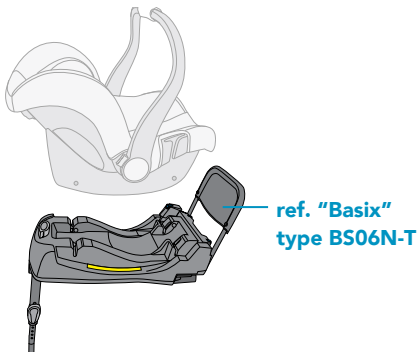

6. Информация по уходу за автокреслом



Как обеспечить эффективную защиту автокресла

- При аварии со скоростью соударения, превышающей 10 км/ч, автокресло может получить повреждения, которые необязательно будут видны невооруженным глазом; в этом случае крайне важно произвести замену автокресла.
- Регулярно проверяйте автокресло с тем, чтобы убедиться в ОТСУТСТВИИ поврежденных деталей.
- Проверьте исправность всех механических компонентов.
- Во избежание повреждения или поломки автокресла не допускайте его застревания между дверцами автомобиля, направляющими сидений и т.п.
- В случае повреждения автокресла (например, при его падении) обратитесь к изготовителю для его проверки.

6.1 Техническое обслуживание пряжки удерживающих ремней

Исправность пряжки имеет большое значение для обеспечения безопасности ребенка в автокресле. Возможные неисправности пряжки наблюдаются, в основном, из-за скопления грязи или пыли.

Возможные аномалии

Язычки пряжки выходят наружу слишком медленно, после нажатия на красную кнопку расцепления.

Язычки застегиваются неправильно (не защелкиваются).

При застегивании язычков отсутствует характерный щелчок.

Язычки вставляются с трудом (ощущается сопротивление).

Пряжка открывается только в результате сильного нажима.

Устранение

Промойте пряжку с тем, чтобы восстановить ее функциональность:

1. Демонтаж пряжки удерживающих ремней

Отстегните пряжку (нажав на красную кнопку расцепления).

Ослабьте удерживающие ремни.

Найдите металлическое кольцо, закрепленное на ремне под удерживающим механизмом. Поверните металлическое кольцо и выньте его из каркаса и обивки.

2. Очистка пряжки удерживающих ремней

Опустите пряжку в теплую воду с моющим средством для посуды и оставьте ее там минимум на час. Ополосните и тщательно вытрите.

3. Установка пряжки удерживающих ремней на прежнее место

Вставьте металлическое кольцо и паховый ремень через обивку и каркас.

Закрепленное на ремне металлическое кольцо должно выходить из каркаса наружу.

Потяните центральную пряжку, чтобы убедиться в правильности крепления пахового ремня.

Аномалия

Язычки не вставляются в специальный паз в пряжке.

Устранение

Отстегните пряжку, нажав на специальную красную кнопку.

6.2 Очистка

В случае замены обивки пользуйтесь только оригинальной обивкой FORPAPEDRETTI, поскольку она является важным элементом в обеспечении защиты малыша.



Запрещается пользоваться автокреслом без обивки.

Съемную обивку можно мыть в стиральной машине с нейтральным моющим средством, выбирая при этом цикл стирки для деликатных тканей (30°C). Соблюдайте инструкции по стирке, указанные на этикетке обивки. Вследствие стирки при температуре, превышающей 30°C, цвета обивки могут полинять. Запрещается применять цикл сушки либо пользоваться электрическими

сушилками (ткань может отделиться от набивки).

Пластиковые детали очищаются водой с мылом. Запрещается пользоваться агрессивными моющими средствами (например, растворителями).

Удерживающие ремни можно снимать и очищать теплой водой с мылом.

Внимание! Запрещается снимать язычки с ремней.

6.3 Демонтаж удерживающих ремней

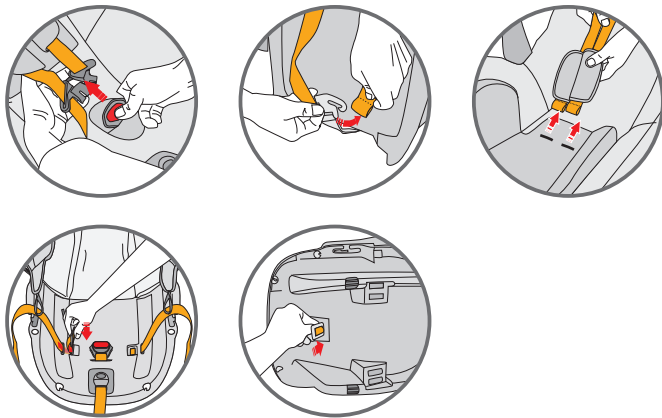

- Отстегните пряжку удерживающих ремней (нажав на специальную красную кнопку).
- Отстегните плечевые лямки от натяжителя ремня, расположенного с тыльной стороны спинки.
- Извлеките оба ремня из каркаса и обивки, снимите защитные нагрудники.
- Найдите металлическое кольцо, закрепленное на ремне под удерживающим механизмом. Поверните металлическое кольцо и выньте его из каркаса и обивки.

6.4 Демонтаж обивки

Снимите удерживающие ремни и удалите обивку подголовника.
Выньте упругие детали из крючков, расположенных по краю каркаса.
Отцепите все упругие детали и снимите обивку автокресла.

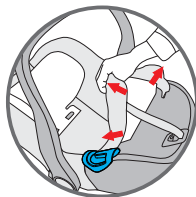
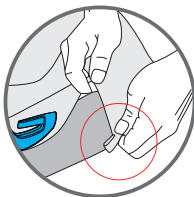
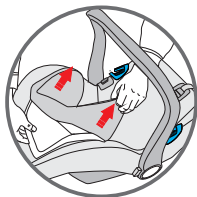

6.5 Установка обивки

Чтобы установить обивку автокресла на прежнее место, закрепите упругие детали крючками и натяните обивку подголовника.

Нижеуказанные положения вступают в действие с 01.01.2005 г. и полностью заменяют любую другую информацию, что касается гарантии, предоставляемой компанией Forpa Pedretti S.p.A., являясь.

ГАРАНТИЙНЫЕ ОБЯЗАТЕЛЬСТВА

компании Forpa Pedretti S.p.A., официально зарегистрированной по адресу: Grumello del Monte (Italia) Via Volta 11, которая гарантирует непосредственно Потребителю, что данное изделие, только что выпущенное с фабрики, не имеет дефектов ни материалов, ни проектирования, ни производственных, и соответствует заявленным характеристикам. Настоящая гарантия действительна во всех странах-членах ЕЭС и не исключает и не ограничивает права Пользователя, в соответствии с законодательством, регламентирующим взаимоотношения с Производителем Изделия.

Чтобы воспользоваться данной гарантией, Потребитель должен принести дефектное Изделие Продавцу, предоставив документ, удостоверяющий о приобретении Изделия, с печатью и подписью Продавца и указанием названия Изделия или, как альтернатива, фискальный кассовый чек, без каких-либо изменений, из которого чётко видна вся указанная до этого информация. Гарантия имеет срок действия двенадцать (12) месяцев с даты приобретения Изделия.

В течение вышеуказанного срока компания Forpa Pedretti S.p.A. обязуется отремонтировать или заменить, на свой выбор, дефектное Изделие. Гарантия предоставляется конечному Покупателю Изделия (Пользователю) и не исключает и не ограничивает прав данного Пользователя, предусмотренных действующим законодательством и/или правами Пользователя, на предъявление своих прав в адрес Дилера/Продавца Изделия.

НЕ ПОКРЫВАЮТСЯ ГАРАНТИЕЙ.

Гарантией не покрывается ущерб, связанный с использованием Изделия, возникший по следующим причинам: неправильное

использование, не соответствующее указаниям, содержащимся во вкладыше с инструкциями по монтажу и эксплуатации, удары и падения изделия, Изделие подвергалось воздействию влажности или экстремальным температурам и неблагоприятным условиям окружающей среды с постоянной сменой этих условий, коррозии и окислению, а также несанкционированному ремонту или модификации, Изделие использовалось не по назначению или неправильно, без соблюдения указаний в инструкциях по монтажу и эксплуатации, при плохом уходе или отсутствии такового, ремонте с использованием неоригинальных запчастей, по причине неправильной сборки, аварии, воздействия пищи или напитков, химических веществ, а также вследствие чрезвычайных обстоятельств.

В любом случае, компания Forpa Pedretti S.p.A. не несёт никакой ответственности за ущерб, причинённый людям или предметам, отличным от Изделия, по причине несоблюдения указаний / предписаний / предупреждений, содержащихся в данном руководстве или, как альтернатива, в “Инструкции по монтажу и эксплуатации”, сопровождающей каждое Изделие и предназначенное для владельца/пользователя. (например, чисто в качестве примера, в случае Детской кроватки: “Никогда не оставляйте без присмотра ребёнка. Контролируйте, чтобы голова ребёнка не оказалась покрытой простынёю или одеялом...”).

Компания Forpa Pedretti S.p.A., кроме прочего, не несёт никакой ответственности за ущерб, причинённый людям или имуществу, если поломка её продукции связана с разрушением компонентов Изделия, подвергаемых нормальному износу. Компонентами, подвергающимися нормальному износу, считаются все пластмассовые компоненты Изделия.

AVERTISMENT	PAG 173
Verificări înainte de utilizare	PAG 176
Componente	PAG 177
1. Aprobare	PAG 178
2. Instalare în autovehicul	PAG 179
2.1. cu centură în 3 puncte	PAG 180
3. Așezarea copilului în scaunul auto	PAG 181
3.1. Folosirea reductorului	PAG 181
3.2. Reglarea mânerului	PAG 182
3.3. Reglarea tetierei	PAG 183
3.4. Lărgirea bretelelor centurii	PAG 183
3.5. Folosirea centurii	PAG 184
3.6. Strângerea centurii	PAG 185
3.7. Verificarea fixării corecte	PAG 185
4. Instalarea scaunului auto în autovehicul	PAG 186
5. Copertina	PAG 190
6. Întreținerea și îngrijirea scaunului auto	PAG 191
GARANȚIE OFICIALĂ	PAG 195

INFORMARE

- Acest scaun auto este un sistem de fixare a copilului de tip „Universal”. A fost aprobat conform Regulamentului ECE 44.04 pentru utilizare generală în autovehicule și se potrivește cu majoritatea scaunelor de autovehicul (cu câteva excepții).
- Este mai probabil ca scaunul auto să fie perfect compatibil dacă producătorul autovehiculului a declarat în manualul autovehiculului că este capabil să accepte sisteme de fixare a copiilor de tip „Universal” pentru acest grup.
- Acest sistem de fixare a copilului este clasificat ca „Universal” în conformitate cu criteriile mai stricte decât cele aplicate modelelor mai vechi, care nu corespund acestor noi prevederi.
- Dacă aveți îndoieli, contactați producătorul sau vânzătorul sistemului de fixare.
- Este potrivit numai dacă autovehiculul este prevăzut cu centuri de siguranță în 3 puncte, aprobate conform Regulamentului nr. 16 UN/ECE sau în conformitate cu alte standarde echivalente.

AVERTISMENT

IMPORTANT! Citiți cu atenție toate instrucțiunile din acest manual și din manualul de utilizare al autovehiculului legate de scaunele auto pentru copii și înțelegeți-le. Instalați și folosiți scaunul auto așa cum se recomandă în manualul cu instrucțiuni. Nerespectarea acestora poate pune în pericol siguranța copilului dumneavoastră. Păstrați instrucțiunile împreună cu scaunul auto pentru consultări viitoare.

IMPORTANT

Din cauza posibilelor probleme medicale inerente nou-născuților cu greutate mică la naștere și celor prematuri, cereți întotdeauna părerea unui medic profesionist sau unui membru din spital pentru a evalua cât de potrivit este sistemul de fixare pentru copii înainte de a părăsi spitalul sau de a folosi sistemul.

NU înlăturați etichetele de pe scaunul auto. Acestea conțin informații importante.

NU folosiți scaunul auto dacă prezintă componente defecte sau lipsă.

NU folosiți centuri deteriorate sau deșirate.

NU modificați sau încercați să modificați scaunul auto în niciun fel.

NU demontați sau încercați să demontați scaunul auto decât dacă se prevede în manual.

NU folosiți scaunul auto dacă a fost implicat într-un accident. Accidentele pot produce deteriorări invizibile asupra scaunului auto.

NU înlocuiți husa sau centura scaunului cu altele decât cele pe care le recomandăm noi, deoarece ele fac parte integrantă din sistemul care asigură performanța

scaunului auto.

NU folosiți scaune auto la mâna a doua sau al cărui istoric nu îl cunoașteți.

ASIGURAȚI-VĂ că scaunul auto nu poate fi prins în încheieturile unui scaun mobil sau în ușa mașinii.

NU FOLOSIȚI scaunul auto în alte configurații decât cele recomandate în aceste instrucțiuni.

Nu folosiți NICIODATĂ acest scaun auto împreună cu centuri de autovehicul în 2 puncte.

NU folosiți metode de direcționare a centurii ce nu sunt recomandate în aceste instrucțiuni.

NU lăsați copiii să se joace cu scaunul auto sau să îl regleze.

Verificați întotdeauna integritatea centurilor și dacă sunt bine întinse înainte de fiecare utilizare.

NU folosiți acest scaun auto pe un loc de pasager prevăzut cu airbag activ decât dacă producătorul autovehiculului confirmă că nu este periculos.

Sistemul de fixare pentru copii trebuie prins bine cu centura autovehiculului chiar și când nu este folosit. În caz de accident sau de frânare bruscă, un scaun auto nefixat cum trebuie îi poate răni pe ceilalți ocupanți.

- Asigurați-vă că fixați bine orice obiecte libere, precum bagaje sau cărți, aflate în mașina dumneavoastră deoarece pot cauza vătămări în caz de accident.

Nu lăsați NICIODATĂ copilul nesupravegheat în mașină, nici măcar pentru scurt timp.

Nu scoateți NICIODATĂ copilul din scaunul auto în timp ce autovehiculul se află în mișcare.

Nu lăsați NICIODATĂ copilul să folosească acest scaun auto fără husa scaunului.

FIERBİNTE! Acoperiți scaunul auto când este lăsat la soare. Anumite componente ale acestuia se pot încălzi și pot vătăma pielea copilului. Verificați întotdeauna suprafețele înainte de așeza copilul în scaunul auto.

NU folosiți alte puncte de susținere a greutății decât cele descrise în instrucțiuni și marcate pe scaunul auto.

Componentele rigide și cele din plastic ale unui scaun auto trebuie astfel așezate și instalate încât să nu poate fi prinse în încheieturile unui scaun mobil sau ale ușii autovehiculului la utilizarea de zi cu zi.

Recomandăm ca orice centuri care fixează scaunul auto de autovehicul să fie bine întinse, orice centuri care fixează copilul în scaun să fie reglate după constituția copilului și să nu fie răsucite.

IMPORTANT! Asigurați-vă că centura abdominală este purtată cât mai jos astfel încât bazinul copilului să fie bine fixat.

Nu folosiți NICIODATĂ acest scaun auto cu o altă bază în afară de cele permise

AVERTISMENT

de producător.

Asigurați-vă înainte de fiecare utilizare că centurile autovehiculului și cele ale scaunului auto nu sunt răsucite.

Nu lăsați NICIODATĂ copilul în scaunul auto când bretelele centurii sunt largi sau desfăcute.

NU lăsați copilul în scaunul auto perioade lungi de timp.

Instalați ÎNTOTDEAUNA scaunul auto cu spatele la direcția de mers.

Nu instalați NICIODATĂ scaunul auto cu fața la direcția de mers.

NU folosiți ghidaje alternative ce nu sunt prezentate în aceste instrucțiuni.

ASIGURAȚI-VĂ că toate scaunele pliante de pasageri sunt bine fixate.

TOȚI ocupanții autovehiculului trebuie să poarte centuri. Pasagerii care nu poartă centuri ar putea fi proiectați în ceilalți pasageri și le pot provoca vătămări grave sau deces în cazul unei coliziuni.

ASIGURAȚI-VĂ ÎNTOTDEAUNA că mânerul este corect blocat în poziție verticală de transport înainte de a transporta copilul în scaun.

Nu așezați NICIODATĂ scaunul auto sau landoul aproape de marginea unei suprafețe înalte sau moi cum ar fi o pernă de scaun sau o saltea deoarece ar putea cădea de pe această suprafață și ar putea provoca vătămări grave sau chiar deces.

Nu folosiți NICIODATĂ scaunul auto împreună cu un cărucior de cumpărături.

VERIFICĂRI ÎNAINTE DE UTILIZARE

Verificați dacă:

- scaunul auto nu este deteriorat

Verificați dacă copilul se încadrează în limitele de greutate

- greutate între 0-13 kg

Instalați scaunul auto cu spatele la direcția de mers într-un loc ferit din autovehicul:

- numai pe scaune de autovehicul îndreptate cu fața la direcția de mers
- cu mânerul blocat în poziția specificată
- copilul cu spatele la direcția de mers
- scaun care NU are airbag activ
- folosiți centură în 3 puncte (abdominală și diagonală)
- centura nu este răsucită
- orientarea corectă a centurii
- scaun auto prins strâns de scaunul autovehiculului

Fixați copilul corect în scaunul auto:

- înălțimea corectă a bretelelor
- centura nu este răsucită
- centura este fixată cât mai jos peste bazin
- centura este bine fixată și bine întinsă

COMPONENTELE

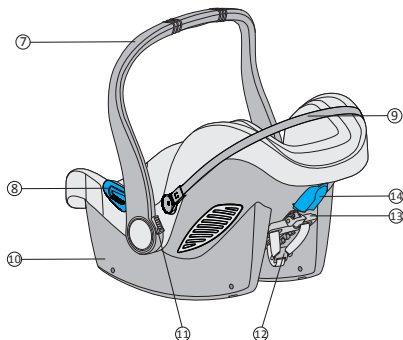
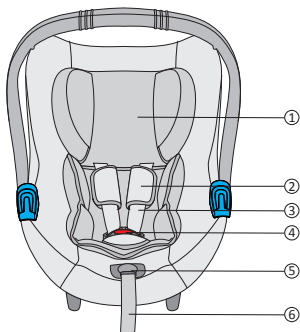

1. Suport cap
2. Pernițe umeri
3. Centură
4. Cataramă
5. Buton ajustor
6. Bandă ajustoare
7. Mâner
8. Ghidaj centură abdominală
9. Structură cadru copertina
10. Carcasă
11. Buton eliberare mâner
12. Placă divizor
13. Maneta reglare tetieră
14. Ghidaj bretele centură

Se il seggiolino ne è provvisto
Dispositivo di aggancio per
passeggino "MYO" – "MYO Tronic"



1. Certificare



... ca scaun auto.

Scaun auto	Respectă standardul ECE R 44/04	
	Grupa	Greutatea
Tipul BS06N	0+	până la 13 kg

Acest scaun auto a fost conceput, testat și aprobat conform cerințelor Regulamentului European ECE R 44/04.

Pe carcasa scaunului auto există o etichetă care menționează numărul de aprobare.

Orice modificări efectuate asupra scaunului auto vor invalida aprobarea.

Numai producătorul este autorizat să facă modificări asupra scaunului auto.

2. Utilizarea în mașină



 **NU FOLOȘIȚI ACEST SCAUN AUTO PENTRU COPII PE SCAUNE DE PASAGERI PREVĂZUTE CU AIRBAG.**

Pericol! Dacă airbag-ul explodează, poate lovi scaunul și provoca vătămări grave copilului sau chiar deces.

Respectați instrucțiunile din manualul de utilizare al autovehiculului referitoare la utilizarea scaunelor auto.

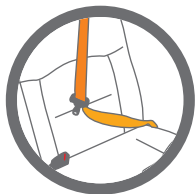

 **NU FOLOȘIȚI NICIODATĂ o centură în 2 puncte pentru fixarea scaunului auto de scaunul de pasager. Folosiți numai centuri în 3 puncte.**

Respectați reglementările în vigoare în țara dumneavoastră.

Nu folosiți NICIODATĂ o centură în 2 puncte pentru a fixa acest scaun auto de scaunul de pasager.

Potrivit pentru a fi folosit numai în autovehicule prevăzute cu centuri în 3 puncte de tip static sau cu retractor, aprobate conform Regulamentului UN/ECE nr. 16 sau în conformitate cu alte standarde echivalente.

Nu folosiți niciodată acest scaun auto pe scaune de pasager prevăzute cu airbag frontal activ.

2.1. Cu centură în 3 puncte

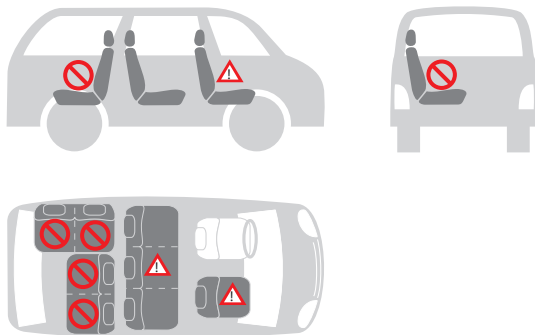

Puteți instala scaunul auto astfel:

în direcția de deplasare	nu
în direcția opusă direcției de deplasare	da
cu o centură în 2 puncte	nu 1)
cu o centură în 3 puncte	da 2)
pe scaunul de pasager din față	da 3)
pe un scaun de pasager din spate	da
pe scaunul de pasager central din spate	nu 4)



1) Folosirea unei centuri în 2 puncte crește riscul de vătămare a copilului în caz de accident.

2) Centura trebuie aprobată conform ECE R 16 sau conform cu alte standarde echivalente.

3) Nu folosiți produsul pe un scaun de pasager din față prevăzut cu airbag frontal activ.

4) Poate fi folosit dacă scaunul central al autovehiculului este prevăzut cu centură în 3 puncte.

3. Protejarea copilului

3.1. Protejarea copilului folosind reductorul



Pentru a proteja copilul

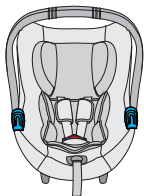

Reductorul îi oferă copilului un sprijin mai bun în primele luni de viață.

Reductorul este folosit pentru a oferi mai mult confort copiilor mici.

AVERTISMENT! Folosiți scaunul auto cu reductorul din dotare câtă vreme copilul are mai puțin de 9 kg.

- Fixați întotdeauna copilul cu centura atunci când este așezat în scaun.
- Nu lăsați niciodată copilul nesupravegheat în scaun când este așezat pe suprafețe înalte (precum mese, etc.).
- Capătul centurii să nu fie niciodată prins accidental în părțile mobile ale ușilor automate, ale lifturilor, etc.
- Avertisment! Părțile din plastic ale scaunului auto se pot încinge la soare, provocând arsuri copilului. Protejați scaunul auto de căldura excesivă, acoperindu-l cu o țesătură ușoară.
- Scaunul auto are o singură poziție de instalare în mașină, menținând copilul întotdeauna semi-înclinat.
- Luați pauze regulate când călătoriți pe distanțe lungi. Copilul poate obosi foarte repede. Evitați să lăsați copilul în scaunul auto prea mult timp.

3.2. Reglarea mânerului

Mânerul are 3 poziții

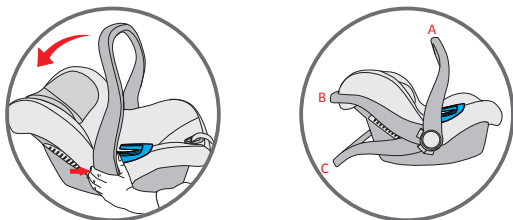

(A) Pentru utilizare în mașină și pentru transport

(B) Pentru așezarea copilului în scaun

(C) Pentru utilizare ca balansoar cu blocarea mișcării de legănare

Pentru a regla mânerul, apăsați butoanele de pe mâner din ambele părți, apoi rotiți mânerul. Mânerul se va bloca în poziție.

AVERTISMENT:

Asigurați-vă întotdeauna că mânerul este fixat în poziția verticală de transport înainte de a-l transporta.

Trebuie să auziți un click când butonul de pe mâner a ajuns în poziție, iar mânerul este fixat în poziția verticală de transport.

3.3. Reglarea tetierei

O tetieră corect reglată asigură o poziție optimă pentru copilul așezat în scaun.

Tetiera trebuie poziționată astfel încât bretelele centurii să fie la același nivel cu umerii copiilor sau ușor deasupra acestora.

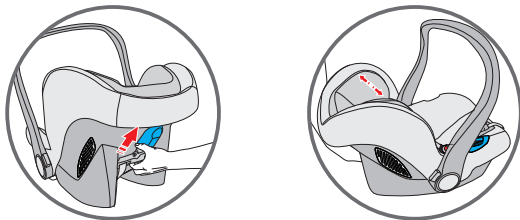

Pentru a regla tetiera pentru copil:

Glisați elementul de reglare până când bretelele centurii sunt la înălțimea corectă. Blocați elementul de reglare în noua poziție.

3.4. Lărgirea bretelelor centurii

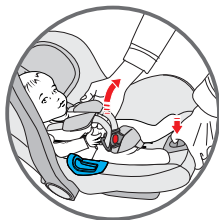

Apăsați butonul ajustor situat central în partea din față a scaunului și trageți de ambele bretelă pentru a le lărgi.

3.5. Fixarea copilului cu ajutorul centurii

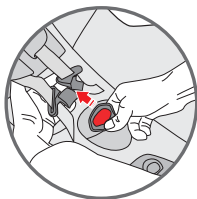
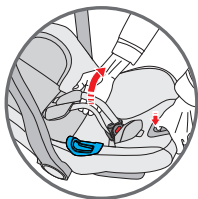

- Lărgiți bretelele
- Apăsați butonul roșu de pe catarama centurii pentru a elibera bretelele și a le muta în lateral.



- Așezați fundul copilului pe scaun și spatele lui pe spătarul scaunului auto. Astfel copilul va avea un confort mai bun, iar centura va fixa corect copilul în scaun. Treceți bretelele pe deasupra umerilor copilului. Asigurați-vă că sunt la aceeași înălțime și că sunt imediat deasupra umerilor copilului.

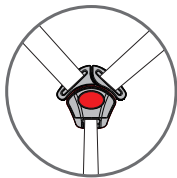
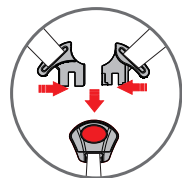

umerilor copilului.

- Uniți cele două capete/extremități ale bretelelor astfel încât să formeze un singur conector.

Introduceți conectorul în catarama centrală până când auziți un click. Asigurați-vă că bretelele nu sunt răsucite. Reglați pernțele de protecție a umerilor pe centrul

3.6. Strângerea centurii

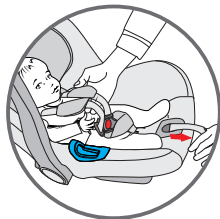

IMPORTANT! Trageți de capătul benzii ajustoare către față, nu în sus sau în jos.

Pe timpul transportului (în special când nu este în mașină), banda ajustoare trebuie așezată în compartimentul centurii.

3.7. Verificarea fixării corecte a copilului cu centura



Pentru a garanta siguranța copilului, verificați dacă...

- Bretelele sunt reglate corect la nivelul umerilor copilului.
- Bretelele nu sunt răsucite.
- Extremitățile bretelelor sunt corect introduse în catarama centurii.
- Bretelele sunt bine întinse astfel încât spațiul rămas între centură și copil să nu fie mai mare de grosimea unui deget.

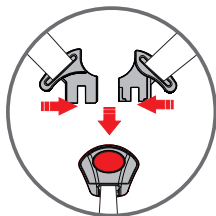
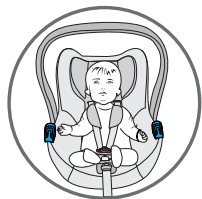

4. Instalarea scaunului auto în autovehicul



Nu lăsați copilul nesupraveheat în mașină.



Pentru siguranța tuturor ocupanților din autovehicul

În cazul unei frânări de urgență sau în caz de accident, persoanele care nu poartă centură și obiectele libere îi pot vătăma pe ceilalți ocupanți ai autovehiculului. Verificați întotdeauna că...

- tetierele scaunelor autovehiculelor sunt fixate, iar spătarul banchetei rabatabile este corect fixat.
- toate obiectele mobile precum bagajele sau cărțile din autovehicul sunt imobilizate, deoarece ar putea produce vătămări în caz de accident.
- scaunul auto este fixat atunci când este așezat în autovehicul, chiar dacă nu transportă un copil.
- toți cei din mașină poartă centuri.

4.1. Instalarea scaunului auto în autovehicul

Pentru a fixa scaunul auto în autovehicul cu o centură în 3 puncte, procedați după cum urmează:

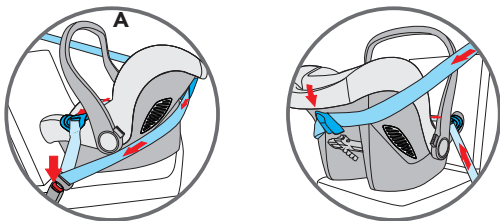

Așezați scaunul auto pe scaunul autovehiculului cu spatele la direcția de mers și asigurați-vă că mânerul se află în poziția indicată. Copilul va fi cu spatele la direcția de mers.

Treceți centura abdominală a autovehiculului prin ambele ghidaje dedicate și fixați centura scaunului în cataramă.

Treceți centura diagonală a autovehiculului prin spatele scaunului auto și prin ghidajul dedicat.

Dacă centura diagonală a autovehiculului este prea scurtă, vă rugăm să mutați reglajul pe înălțime al centurii autovehiculului în cea mai coborâtă poziție. Dacă centura autovehiculului este în continuare prea scurtă, încercați o altă poziție de așezare.

Reglați scaunul auto în poziția înclinată corectă pentru a asigura o protecție maximă pentru copil. Poate fi folosit un prosop rulat strâns și așezat sub marginea din față a scaunului auto pentru a obține o înclinare corectă.

AVERTISMENT:

NU treceți centura autovehiculului pe o altă cale decât cea recomandată atunci când folosiți scaunul auto. Pentru asistență, contactați echipa de

INSTALAREA SCAUNULUI AUTO ÎN AUTOVEHICUL

relații cu clienții.

NU folosiți o centură în 2 puncte pentru a instala acest scaun auto în autovehicul.

Instalați scaunul auto NUMAI cu spatele la direcția de mers pe scaune îndreptate cu fața la direcția de mers.

Asigurați-vă că copilul este bine fixat în scaunul auto și că scaunului auto este strâns fixat în autovehicul.

4.2. Verificați dacă scaunul auto a fost instalat corect în autovehicul



Pentru a garanta siguranța copilului, verificați dacă...

- scaunul auto este instalat astfel încât copilul să stea cu spatele la direcția de mers,
- scaunul auto este instalat pe scaunul de pasager din față numai dacă nu este prevăzut cu AIRBAG sau dacă acesta a fost dezafectat,
- scaunul auto este fixat numai folosind o centură în 3 puncte,
- centura abdominală trece prin ambele ghidaje albastre situate pe scaunul auto,
- partea diagonală a centurii trece în spate prin ghidajul suportului albastru de pe scaunul auto,
- centura autovehiculului este suficient de întinsă și nu este răsucită sau întoarsă

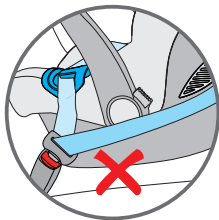
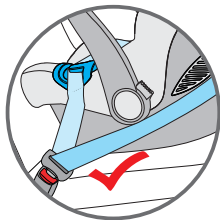

5. Poziționarea copertinaui

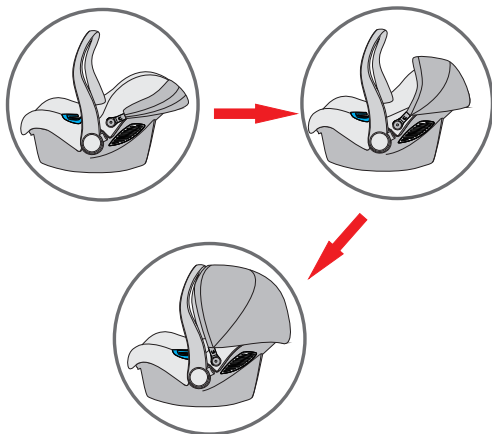

• Copertina este ușor de reglat.

Acesta îi permite copilului să se odihnească liniștit și îi oferă protecție împotriva razelor de soare.

OPȚIONAL

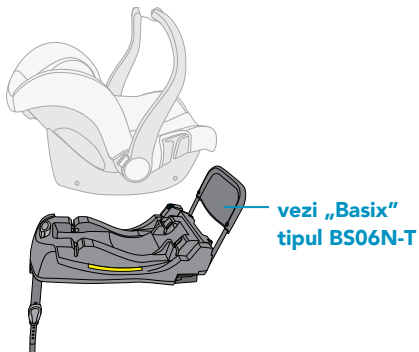

6. Informații privind îngrijirea scaunului auto



Pentru a asigura o protecție eficientă a scaunului auto

- În caz de accident cu o viteză de impact mai mare de 10 km/h, scaunul auto poate fi deteriorat fără ca defectele să fie neapărat vizibile, caz în care este foarte important să îl înlocuiți.
- Verificați regulat scaunul auto pentru a vă asigura că nu are componente deteriorate.
- Verificați dacă toate componentele mecanice funcționează corect.
- Pentru a împiedica stricarea sau deteriorarea scaunului auto, aveți grijă să nu fie prins între uși sau șine de scaun, etc.
- Dacă scaunul auto s-a deteriorat (de ex. după ce a fost scăpat pe jos), duceți-l la producător pentru a-l verifica.

6.1. Întreținerea cataramii centurii

Catarama trebuie să funcționeze corect pentru a garanta siguranța copilului în scaunul auto. Dacă aceasta nu funcționează, probabil s-au acumulat praf și mizerie în ea.

Stricăciuni posibile

Extremitățile bretelelor ies greu din cataramă după apăsarea butonului roșu de eliberare.

Extremitățile bretelelor nu pot fi prinse cum trebuie (se desfac).

Extremitățile bretelelor se unesc între ele fără să auziți acel „click”.

Extremitățile bretelelor nu se unesc între ele ușor (simțiți o rezistență).

Catarama se deschide numai după o apăsare puternică de buton.

Soluție

Spălați catarama pentru a funcționa din nou cum trebuie.

1. Cum să scoateți catarama centurii

Decuplați centura (apăsați butonul roșu de eliberare).

Lărgiți bretelele centurii.

ÎNTREȚINEREA

Localizați inelul metalic atașat de centură dedesubtul scaunului auto. Rotiți inelul metalic și scoateți-l prin orificiul din carcasă și din căptușeală.

2. Cum să curățați catarama centurii

Puneți la înmuiat catarama în apă caldă cu săpun lichid timp de cel puțin o oră. Apoi clătiți-o bine și lăsați-o la uscat.

3. Cum să montați la loc catarama centurii

Introduceți inelul metalic și centura dintre picioare prin căptușeală și prin carcasă.

Inelul metalic, prins de centură, trebuie să iasă din carcasă.

Trageți catarama centrală pentru a verifica dacă centura dintre picioare este corect fixată.

Problemă

Extremitățile bretelelor nu mai intră în orificiul cataramei.

Soluție

Decuplați centura apăsând butonul roșu.

6.2. Curățarea

Când doriți să înlocuiți husa, folosiți numai huse originale FOPPAPEDRETTI deoarece husa este o parte importantă, necesară pentru asigurarea protecției copilului.



Scaunul auto nu trebuie folosit fără husă.

Husa poate fi scoasă și spălată la mașină cu un detergent blând folosind un program pentru rufe delicate (30°C). Respectați instrucțiunile de spălare de pe eticheta husei. Culoarele husei se pot estompa dacă o spălați la mai mult de 30°C. Nu stoarceți și nu uscați în centrifugă (țesătura s-ar putea dezlipi de căptușeală).

Componentele din plastic trebuie curățate cu apă cu săpun. Nu folosiți detergenți duri (cum sunt solvenții).

6.3. Cum să demontați centura

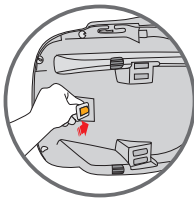
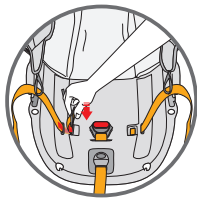
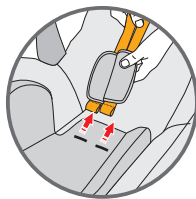
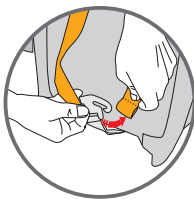
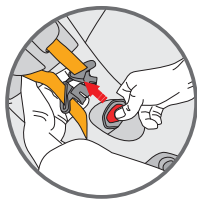

- Decuplați centura (apăsați butonul roșu).
- Desfaceți bretelele din dispozitivul de tensionare a centurii, situat pe spatele spătarului.
- Trageți de ambele bretele prin carcasă și husă și scoateți pernțele de protecție pentru piept.
- Localizați inelul metalic atașat de centură dedesubtul scaunului auto. Rotiți inelul metalic și scoateți-l prin carcasă și prin husă.

6.4. Cum să demontați husa

Scoateți centurile și înlăturați husa tetierei.

Scoateți părțile elastice de pe cârligele situate de-a lungul marginii carcasei. Desprindeți toate părțile elastice din cârligele lor pentru a putea scoate husa de pe scaunul auto.

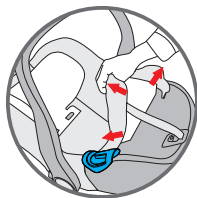
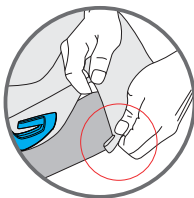
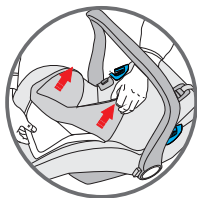

6.5. Cum să montați la loc husa

Pentru a pune la loc husa, prindeți părțile elastice de cârlige și montați husa pe tetieră.

GARANȚIE OFICIALĂ

Conținutul acestui document, în forma de mai jos, va intra în vigoare de la data de 01.01.2005 și înlocuiește, sub toate aspectele și integral, orice mesaj anterior referitor la garanția oferită de Foppa Pedretti S.p.A.

GARANȚIE OFICIALĂ

Foppa Pedretti S.p.A. cu sediul principal la adresa n. 11 Via Volta, Grumello del Monte (Italia), garantează direct Consumatorului că acest produs nou-nouț nu prezintă defecte în ceea ce privește materialele, concepția și fabricația și că respectă caracteristicile declarate de producător.

Această garanție oficială este valabilă în toate statele membre ale Uniunii Europene și nu exclude, nici nu limitează drepturile Consumatorului în conformitate cu măsurile obligatorii prevăzute de lege cu privire la Vânzătorul produsului.

Pentru a beneficia de această garanție oficială, Consumatorul trebuie să restituie produsul defect la Vânzător, prezentându-i acestuia dovada achiziționării Produsului, care trebuie să precizeze clar adresa Vânzătorului, data achiziționării Produsului cu ștampila și semnătura vânzătorului, precum și precizarea Produsului sau, în caz contrar, chitanța nemodificată, care trebuie să precizeze clar aceleași informații menționate mai sus.

Garanția oficială este valabilă 12 (douăsprezece) luni de la data achiziționării Produsului. În această perioadă, Foppa Pedretti S.p.A. va repara sau înlocui produsul defect, la discreția sa exclusivă. Garanția oficială este acordată cumpărătorului final al Produsului (Consumatorului) și nu exclude, nici nu limitează drepturile obligatorii ale Consumatorului prevăzute de lege și/ sau drepturile pe care le-ar putea avea Consumatorul în fața Vânzătorului Produsului.

EXCLUDERI DE LA GARANȚIA OFICIALĂ.

Garanția oficială este exclusă în caz de prejudiciu cauzat Produsului din următoarele motive: dacă produsul este folosit într-un mod care nu corespunde cu informațiile din manualul de utilizare și din instrucțiunile de montaj, dacă produsul este izbit sau scăpat din mână, dacă Produsul este expus la umiditate sau la căldură sau condiții meteo extreme sau la schimbări bruște ale acestor condiții, coroziune, oxidare, modificări sau reparații neautorizate asupra Produsului, reparații folosind piese de schimb neautorizate, folosire neadecvată, întreținere neadecvată sau neefectuată, întreținere incorectă, ce nu respectă informațiile furnizate în manualul de utilizare și instrucțiunile de montaj, montajul incorect, accidente, stricăciunile cauzate de alimente sau băuturi, stricăciunile cauzate de produse chimice, situații de forță majoră.

În orice caz, Foppa Pedretti S.p.A. refuză asumarea oricărei răspunderi cu privire la prejudiciile cauzate persoanelor sau proprietăților, altele decât Produsul, atunci când prejudiciul respectiv este cauzat de nerespectarea instrucțiunilor/recomandărilor/avertismentelor cuprinse în manual sau în instrucțiunile de montaj furnizate împreună cu fiecare Produs pentru a fi consultate de proprietar/utilizator. (Strict ca exemplu, în cazul unui landou: „Verificați constant bebelușul. Asigurați-vă că păturile nu acoperă capul bebelușului...”).

În plus, Foppa Pedretti S.p.A. refuză asumarea oricărei răspunderi cu privire la prejudiciile cauzate persoanelor sau proprietăților atunci când stricarea produselor sale se datorează unei deteriorări a componentelor Produsului care sunt supuse uzurii. Toate componentele Produsului realizate din plastic sunt considerate a fi componente supuse uzurii.



Importato da:

Foppa Pedretti S.p.A.

Via A. Volta, 11 - 24064

Grumello del Monte, Bergamo - Italy

tel +39 035.830497

fax 39 035.831283

www.foppapedretti.it

MYO

PLATINUM

FOPPAPEDRETTI®



Importato da / Imported by:
Foppa Pedretti S.p.A.
Via A. Volta, 11 - 24064
Grumello del Monte
Bergamo - Italy

tel +39 035.830497
fax 39 035.831283
www.foppapedretti.it

MYO

PLATINUM

FOPPAPEDRETTI®

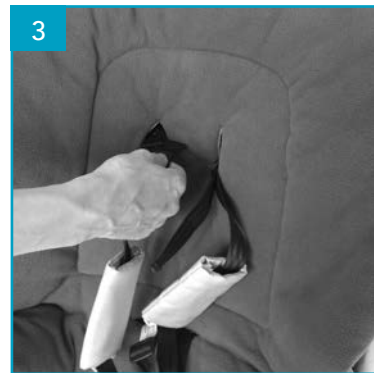
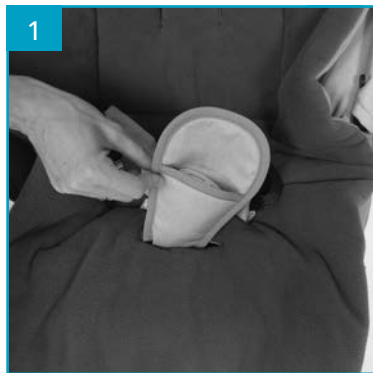

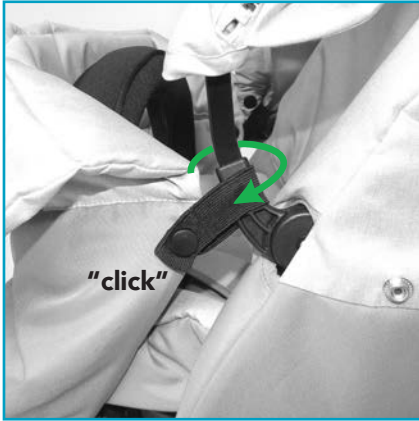

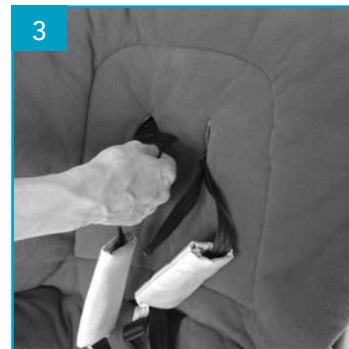
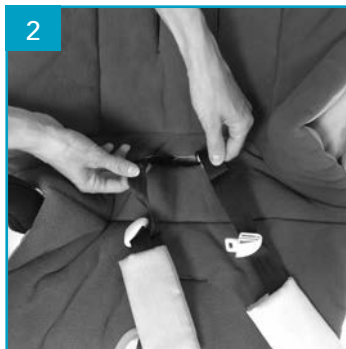
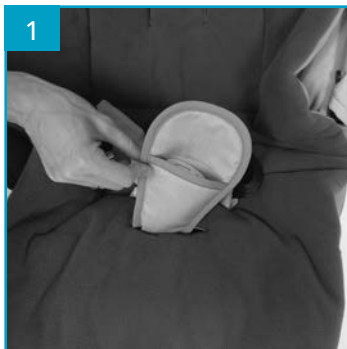

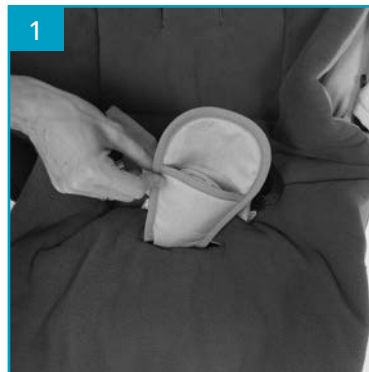

Importato da / Imported by:
Foppa Pedretti S.p.A.
Via A. Volta, 11 - 24064
Grumello del Monte
Bergamo - Italy

tel +39 035.830497
fax 39 035.831283
www.foppapedretti.it