

iWood Type BS06N



- I** **SEGGIOLINO AUTO GRUPPO 0+ - Istruzioni di montaggio**
Per bambini fino a 13 kg - Conforme alla Norma ECE R44-04
- GB** **CAR SEAT GROUP 0+ - Assembly instructions**
For children up to 13 kg - Complies with ECE R44-04
- F** **SIÈGE AUTO GROUPE 0+ - Notice d'utilisation**
Pour les enfants jusqu'à 13 kg - Conforme à la Norme ECE R44-04
- D** **AUTOSITZ GRUPPE 0+ - Montageanweisungen**
Für Kinder bis 13 kg - Entspricht der Norm ECE R44-04
- E** **ASIENTO DE COCHE GRUPO 0+ - Manual de instrucciones**
Para los niños de hasta 13 kg - Conforme a la Norma ECE R44-04
- GR** **ΠΑΙΔΙΚΟ ΚΑΘΙΣΜΑ ΑΥΤΟΚΙΝΗΤΟΥ ΟΜΑΔΑΣ 0+ - Εγχειρίδιο χρήσης**
Για τα και παιδιά έως 13 kg - Σύμφωνα με τον κανονισμό ECE R44/04
- RU** **АВТОКРЕСЛО ГРУППА 0+ - Инструкция по установке**
Для детей до 13 кг - Соответствует стандарту ECE R44-04
- PT** **CADEIRA AUTO GRUPO 0+ - Instruções de montagem**
Para crianças até 13 kg - Em conformidade com a Norma ECE R44-04

IT. IMPORTANTE!
LEGGERE ATTENTAMENTE E
CONSERVARE PER FUTURE REFERENZE

GB. IMPORTANT!
READ THE INSTRUCTIONS CAREFULLY
AND KEEP FOR FUTURE REFERENCE

F. IMPORTANT!
LIRE ATTENTIVEMENT ET CONSERVER
SOIGNEUSEMENT A PORTEE DE MAIN
POUR UNE UTILISATION ULTERIEURE

D. WICHTIG!
AUFMERKSAM LESEN UND FÜR
ZUKÜNFTIGE REFERENZEN
AUFBEWAHREN

E. IMPORTANTE!
LEER ATENTAMENTE Y CONSERVAR
PARA FUTURAS REFERENCIAS

GR. ΔΙΑΒΑΣΤΕ ΠΡΟΣΕΚΤΙΚΆ ΚΑΙ ΚΡΑΤΗΣΤΕ
ΑΥΤΟ ΤΟ ΕΓΧΕΙΡΙΔΙΟ ΓΙΑ ΝΑ ΤΟ
ΣΥΜΒΟΥΛΕΎΕΣΤΕ ΣΤΟ ΜΕΛΛΟΝ

RU. ВАЖНАЯ ИНФОРМАЦИЯ!
ВНИМАТЕЛЬНО ПРОЧИТЕ И
СОХРАНИТЕ ДЛЯ ДАЛЬНЕЙШЕГО
ПОЛЬЗОВАНИЯ

PT. IMPORTANTE!
LER ATENTAMENTE E CONSERVAR
PARA REFERÊNCIA FUTURA

AVVERTENZA	PAG 05
Verifiche prima dell'uso	PAG 08
Componenti	PAG 09
1. Omologazione	PAG 10
2. Installazione nel veicolo	PAG 11
2.1 con cintura a 3 punti	PAG 12
3. Collocare il bambino nel seggiolino auto	PAG 13
3.1 Utilizzo del riduttore	PAG 13
3.2 Regolare la maniglia	PAG 14
3.3 Regolare il poggiatesta	PAG 15
3.4 Allentare le bretelle	PAG 15
3.5 Utilizzo dell'imbracatura	PAG 16
3.6 Tendere l'imbracatura	PAG 17
3.7 Verifica corretto aggancio	PAG 17
4. Installare il seggiolino nel veicolo	PAG 18
5. Capottina	PAG 22
6. Manutenzione e cura del seggiolino	PAG 23
GARANZIA CONVENZIONALE	PAG 27

AVVERTENZE

AVVISO

- Questo è un dispositivo di ritenuta bambini 'Universale', omologato secondo Regolamento N° 44/04. Adatto all'impiego generale nei veicoli e compatibile con la maggior parte, ma non tutti, i sedili del veicolo.
- La perfetta compatibilità è più facilmente ottenibile nei casi in cui il costruttore del veicolo dichiara nel manuale d'istruzione che il veicolo prevede l'installazione di dispositivi di ritenuta bambini 'Universali' per la fascia di età in questione.
- Questo dispositivo di ritenuta è stato classificato 'Universale' secondo criteri di omologazione più severi rispetto a modelli precedenti che non dispongono del presente avviso.
- In caso di dubbio contattare il produttore del dispositivo di ritenuta oppure il rivenditore.
- Adatto solamente per l'impiego nei veicoli dotati di cintura di sicurezza a 3 punti statica o con arrotolatore, omologata in base al Regolamento UN/ECE N° 16 o altri standard equivalenti.

IMPORTANTE

Leggere attentamente tutte le istruzioni presenti in questo manuale e quelle del veicolo riguardante i dispositivi di ritenuta per bambini. Assicurarsi di averle capite. Installare e utilizzare il seggiolino come descritto nel manuale d'istruzioni. Il mancato rispetto di queste istruzioni può compromettere la sicurezza o causare lesioni gravi o morte del vostro bambino. Le istruzioni devono essere conservate insieme al dispositivo di ritenuta per future referenze.

IMPORTANTE

Per eventuali problemi di salute inerenti a neonati di basso peso e bambini prematuri, consultare sempre i medici o personale ospedaliero specializzato, sull'idoneità dell'utilizzo del seggiolino auto, prima di lasciare l'ospedale o utilizzare il dispositivo di ritenuta.

NON rimuovere le etichette presenti sul dispositivo di ritenuta. Le etichette contengono informazione importanti.

NON utilizzare un dispositivo di ritenuta con parti danneggiate o mancanti.

NON utilizzare l'imbracatura o le cinture di sicurezza se sono danneggiate o presentino tracce di usura.

NON modificare o tentare di modificare il dispositivo di ritenuta in qualsiasi modo.

NON smontare o tentare di smontare questo dispositivo di ritenuta, eccetto come descritto in questo manuale.

AVVERTENZE

NON utilizzare un seggiolino auto che abbia subito una violenta sollecitazione, a causa di un incidente. Un incidente può aver provocato una rottura interna non visibile.

NON sostituire la fodera o l'imbracatura, con una fodera o imbracatura diverse da quelle consigliate dal produttore, in quanto hanno un impatto diretto sul funzionamento del dispositivo di ritenuta.

NON acquistare MAI un seggiolino auto di seconda mano, di cui la storia non sia conosciuta.

Assicurarsi che il seggiolino non rimanga incastrato in un sedile pieghevole o mobile, o nella portiera della vettura.

NON utilizzare nessuna configurazione che non sia riportata nel manuale d'uso.

NON utilizzare MAI, per ancorare al sedile questo seggiolino, una cintura di sicurezza a 2 punti.

NON utilizzare un sistema passaggio cinture diverso rispetto a quello indicato nel manuale.

NON permettere a bambini di giocare o regolare il dispositivo di ritenuta per bambini.

Controllare sempre che il dispositivo di ritenuta e l'imbracatura siano correttamente allacciati prima di ogni utilizzo.

NON utilizzare il seggiolino auto posizionato su un sedile passeggero equipaggiato con AIRBAG attivo, se il produttore del veicolo non segnala che sia sicuro.

Questo dispositivo di ritenuta deve sempre essere fissato al sedile del veicolo, anche se non utilizzato. In caso di un incidente o di frenata improvvisa, un seggiolino non fissato potrebbe ferire altri passeggeri.

Assicurarsi di immobilizzare oggetti mobili, come bagagli o libri all'interno del veicolo. Possono provocare lesioni/ferite in caso di incidente.

Non lasciare MAI il bambino incustodito nel veicolo, neanche per un breve istante.

Non rimuovere MAI il bambino dal seggiolino mentre il veicolo è in movimento.

Non utilizzare MAI questo dispositivo di ritenuta per bambini senza la fodera.

CALDO! Coprire il seggiolino quando esposto direttamente ai raggi solari. Parti del seggiolino potrebbero surriscaldarsi eccessivamente e provocare ustioni alla pelle del bambino. Controllare sempre le superfici prima di collocare il bambino all'interno del seggiolino.

NON utilizzare punti di contatto, soggetti a carico, diversi da quelli descritti nelle istruzioni e contrassegnati sul dispositivo di sicurezza.

Gli elementi rigidi e le parti di plastica del dispositivo di sicurezza per bambini devono essere posizionati e montati in modo che, nelle condizioni di normale utilizzo della vettura, non possano rimanere incastrati sotto un sedile mobile o

AVVERTENZE

nella portiera della vettura.

Mantenere in tensione tutte le cinghie utilizzate per fissare il dispositivo di sicurezza alla vettura e regolare le cinture di ritenuta del bambino. E' importante non torcere le cinture di sicurezza.

Importante. Assicurarsi che la cintura addominale dell'imbracatura sia nella posizione più bassa possibile per trattenere adeguatamente il bacino del bambino.

NON utilizzare mai questo dispositivo di ritenuta con una base diversa da quella indicata dal produttore.

SEMPRE assicurarsi che la cintura del veicolo e le cinture di ritenuta per bambini, imbracatura del seggiolino auto, non siano attorcigliate.

Non lasciare MAI il bambino nel seggiolino con l'imbracatura non correttamente agganciata.

NON lasciare il vostro bambino nel dispositivo di ritenuta per un lungo periodo.

Collocare SEMPRE il seggiolino auto orientato nel senso opposto a quello di marcia.

Non collocare MAI il seggiolino auto in senso di marcia.

NON utilizzare passaggi cinture alternativi a quelli riportati in questo manuale.

ASSICURARSI che tutti i sedili pieghevoli/mobili siano correttamente bloccati.

TUTTI i passeggeri del veicolo devono essere correttamente assicurati con le cinture di sicurezza. Passeggeri senza cintura possono ferire altri passeggeri in caso di un incidente.

ASSICURARSI SEMPRE che la maniglia del seggiolino auto sia regolata e bloccata nella posizione verticale prima di collocare il bambino nel seggiolino.

MAI collocare il seggiolino auto o un dispositivo di ritenuta per bambini in prossimità a un bordo di un piano rialzato o su una superficie soffice come un cuscino o materasso. Il seggiolino potrebbe cadere e causare gravi ferite/lesioni o morte.

Non utilizzare MAI il seggiolino auto con un carrello della spesa.

In caso di dubbi sull'installazione e il corretto uso del seggiolino, contattare il produttore del dispositivo di sicurezza per bambini.

Montare il seggiolino classificato "Universale" solo su veicoli predisposti per tale aggancio. Seguendo correttamente, per il fissaggio, il percorso della cintura.

Preferire sempre i sedili posteriori, anche se il codice stradale consente il montaggio sul sedile anteriore.

Verificare sempre che non vi siano residui di cibo o altro materiale analogo nella fibbia.

In inverno, non legare il bambino lasciandogli addosso abiti troppo ingombranti.

VERIFICHE PRIMA DELL'USO

Controllare:

-che l'imbracatura non sia danneggiata, priva di segni di usura

Verificare che il bambino rientra nel gruppo d'utilizzo:

-che il peso sia compreso tra 0-13 kg

Installare il dispositivo di ritenuta per bambini in senso contrario al senso di marcia in una posizione sicura della vettura:

-esclusivamente su sedili orientati in senso di marcia

-la maniglia bloccata nella posizione indicata in questo manuale.

-il seggiolino deve essere orientato in senso contrario al senso di marcia

-se vi è la presenza di airbag, il selettore deve essere in posizione SENZA airbag attivato

-usare solamente la cintura con 3 punti di ancoraggio per fissare il seggiolino

-con cinture non attorcigliate

-passaggio cinture seguito correttamente

-fissato al sedile

Assicurare il bambino correttamente nel seggiolino:

-bretelle regolate ad altezza corretta

-cinture non attorcigliate

-cintura addominale in posizione bassa, sopra il bacino del bambino

-imbracatura correttamente allacciata

COMPONENTI

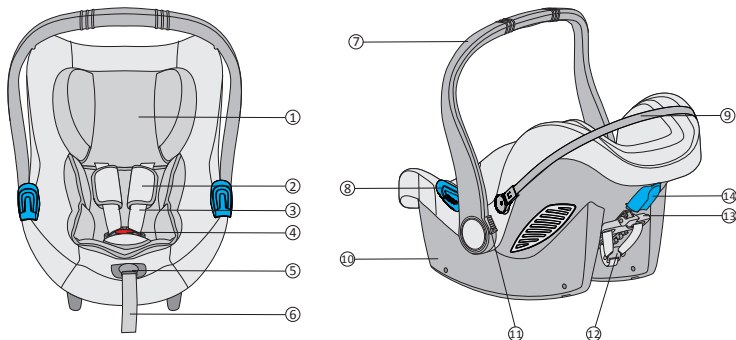

1. Poggiatesta
2. Protezioni cintura pettorale
3. Bretelle
4. Fibbia dell'imbracatura
5. Pulsante per regolazione bretelle
6. Cinghia di regolazione
7. Maniglia
8. Passante guida per la cintura di sicurezza addominale
9. Telaio struttura della capottina
10. Scocca
11. Pulsante di regolazione maniglia
12. Fibbia metallica tendi cintura
13. Leva di regolazione poggiatesta
14. Passante guida cintura di sicurezza pettorale

1. Certificazione



... come seggiolino di sicurezza per auto.

Seggiolino auto iWood	Conforme alla norma ECE R 44/04	
	Gruppo	Peso
Type BS06N	0+	fino 13 kg

Il seggiolino è stato progettato, testato e Omologato secondo i requisiti del Regolamento Europeo ECE R 44/04.

Sulla scocca del seggiolino auto è applicata un'etichetta in cui è riportato numero di omologazione.

Eventuali modifiche apportate al seggiolino auto annullano l'omologazione. Solo il produttore è autorizzato ad apportare modifiche al seggiolino auto.

2. Utilizzo in vettura



 **NON UTILIZZARE IL SEGGIOLINO AUTO POSIZIONATO SU DI UN SEDILE PASSEGGERO EQUIPAGGIATO CON AIRBAG.**

Pericolo! L'airbag in caso di esplosione, può colpire il seggiolino e causare gravi lesioni al bambino, se non addirittura la morte.

Osservare le istruzioni riportate nel manuale del veicolo per l'uso dei seggiolini per bambini.

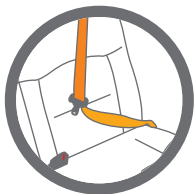

 **NON utilizzare MAI, per ancorare al sedile il seggiolino, una cintura di sicurezza a 2 punti. Utilizzare solo cinture di sicurezza a 3 punti .**

Osservare le norme in vigore nel proprio Paese.
NON utilizzare MAI, per ancorare questo seggiolino al sedile, una cintura di sicurezza a 2 punti.

Adatto solamente per l'impiego nei veicoli dotati di cintura di sicurezza a 3 punti statica o con arrotolatore, omologata in base al Regolamento UN/ECE N° 16 o altri standard equivalenti.

Non utilizzare mai questo Seggiolino su un sedile passeggero anteriore dotato di airbag frontale attivo.

2.1 Con cintura di sicurezza del veicolo a 3 punti

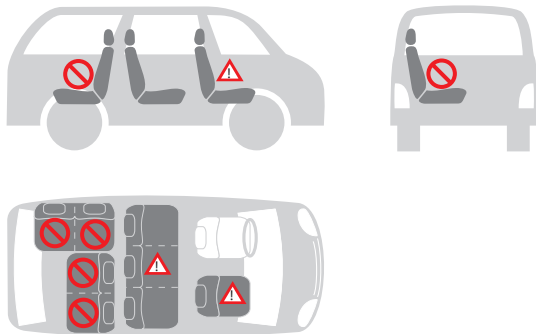

Potete installare il seggiolino auto come segue:

nella direzione di marcia	no
in senso contrario alla direzione di marcia	si
con cintura a 2 punti	no 1)
con cintura a 3 punti	si 2)
sul sedile passeggero anteriore	si 3)
su sedile posteriore laterale	si
su sedile posteriore centrale	no 4)



1) L'uso di una cintura a 2 punti aumenta il rischio di lesioni al bambino in caso di incidente.

2) La cintura di sicurezza deve essere approvata ECE R 16 o altri standard equivalenti.

3) Non utilizzare su un sedile passeggero anteriore dotato di airbag frontale attivo.

4) Può essere utilizzato se il sedile centrale del veicolo è dotato di una cintura a 3 punti.

3. Protezione del bambino

3.1 Proteggere il bambino utilizzando il riduttore



Per la protezione del vostro bambino

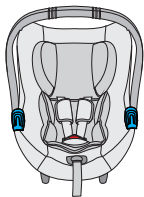

Il riduttore fornisce al vostro bambino un sostegno maggiore durante i primi mesi

Il riduttore serve per garantire un maggior comfort ai bambini piccoli.

ATTENZIONE! Utilizzare il seggiolino auto con il riduttore in dotazione quando il bambino ha un peso inferiore a 9 kg.

- Assicurare sempre il bambino con la cintura, quando collocato nel seggiolino
- Non lasciare mai il bambino incustodito nel seggiolino quando posizionato su superfici elevate (ad esempio tavoli, ecc).
- Evitare che la parte finale della cinghia finisca in mezzo a parti in movimento (ad esempio, porte automatiche, scale mobili, ecc.).
- Attenzione! Le parti in plastica del seggiolino possono surriscaldarsi al sole, provocando ustioni al bambino. Proteggere il seggiolino da fonti di calore eccessive, ad esempio, coprendolo con un rivestimento leggero.
- Il seggiolino ha una sola posizione di installazione in auto, lasciando il bambino sempre semi reclinato.
- In caso di lunghi viaggi fate delle soste frequenti. Il bambino si stanca molto facilmente. Evitare di lasciare il bambino nel seggiolino troppo a lungo.

3.2 Regolare la maniglia

La maniglia ha 3 posizioni

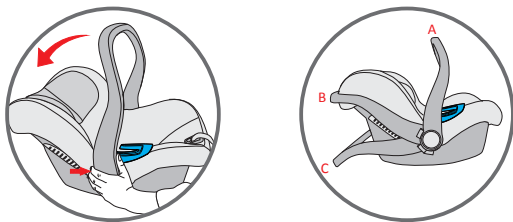

(A) Per l'utilizzo nella vettura e per il trasporto

(B) Per collocare il bambino nel seggiolino

(C) Per l'utilizzo come sdraietta con movimento a dondolo bloccato

Per regolare la maniglia nelle varie posizioni, premere contemporaneamente i pulsanti da ambedue i lati e ruotare la maniglia, rilasciare successivamente i pulsanti e continuare con la rotazione della stessa, fino al suo bloccaggio nella nuova posizione.

ATTENZIONE

Accertarsi sempre che la maniglia del seggiolino sia bloccata nella posizione verticale di trasporto prima di sollevare il seggiolino.

Un click indicherà quando la maniglia è correttamente bloccata in posizione verticale di trasporto.

3.3 Regolare il poggiatesta

Un poggiatesta regolato correttamente garantisce la posizione ottimale al bambino seduto nel seggiolino.

Il poggiatesta deve essere posizionato in modo che le bretelle siano allo stesso livello o leggermente sopra le spalle del bambino.

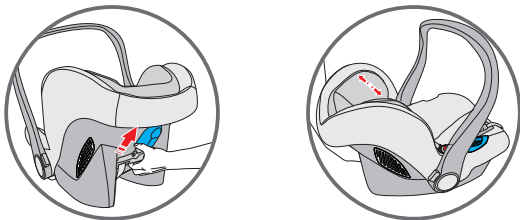

Per regolare il poggiatesta per il bambino:

Far scorrere il regolatore finché le cinture pettorali non risultano alla corretta altezza. Bloccare il regolatore nella nuova posizione.

3.4 Allentare le bretelle

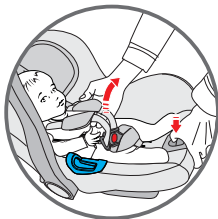

Premere il pulsante regolatore, posto nella parte anteriore del seggiolino, e tirare contemporaneamente entrambe le bretelle per allentare l'imbracatura.

3.5 Assicurare il bambino con l'imbracatura

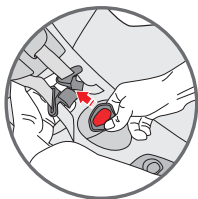
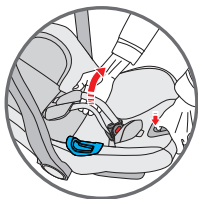

- Allentare le bretelle
- Premere il pulsante rosso sulla fibbia centrale per sganciare le bretelle e posizzionarle a lato del seggiolino.



- Collocare il bambino nel seggiolino auto, assicurandosi che il fondo schiena poggi correttamente sulla seduta e la schiena poggi correttamente sullo schienale. Il bambino sarà così più comodo e l'imbracatura lo assicurerà meglio. Far scorrere le bretelle sopra le spalle del bambino. Assicurandosi che le bretelle siano alla stessa altezza e posizionate appena sopra le spalle del bambino.

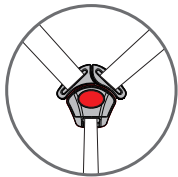
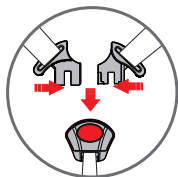

- Unire le due estremità/linguette delle bretelle, formando un unico connettore.

Inserire il connettore nella fibbia centrale fino a udire un click.

Assicurarsi che le bretelle non siano attorcigliate. Regolare le protezioni

pettorali al centro delle spalle del bambino.

3.6 Tendere l'imbracatura

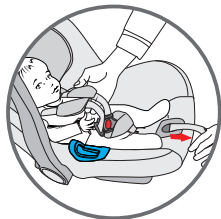

Tirare la cinghia di regolazione dell'imbracatura in modo da tensionarla correttamente contro il corpo del bambino. Una corretta tensionatura è tale che lo spazio tra l'imbracatura e il bambino non deve essere superiore allo spessore di un dito.

IMPORTANTE! Tirare l'estremità della cinghia di regolazione verso l'esterno, non verso l'alto o verso il basso.

Durante il trasporto (soprattutto quando non in auto), la cinghia di regolazione deve essere riposta nel vano porta cinghia.

3.7 Verificare che il bambino sia correttamente assicurato con l'imbracatura.



Per garantire la sicurezza del bambino, controllare che...



- Le bretelle sono regolate correttamente con le spalle del bambino.
- Le bretelle non sono attorcigliate.
- Le linguette sono correttamente agganciate nella fibbia dell'imbracatura
- Le bretelle sono correttamente tensionate, lo spazio tra l'imbracatura e il bambino non deve essere superiore allo spessore di un dito.

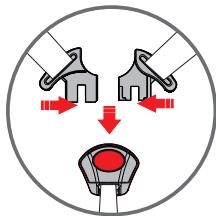

4. Installazione del seggiolino auto nel veicolo



Non lasciare incustodito il bambino nel seggiolino in auto.



Per la sicurezza di tutti gli occupanti del veicolo

In caso di frenata di emergenza o di incidente, le persone prive di cintura di sicurezza e gli oggetti non fissati, possono provocare lesioni agli altri occupanti del veicolo. Controllare sempre che...

- i poggiatesta dei sedili del veicolo siano fissati, che il blocco dei sedili posteriori ribaltabili sia correttamente agganciato.
 - tutti gli oggetti mobili, come bagagli o libri all'interno del veicolo siano immobilizzati, possono provocare lesioni/ferite in caso di incidente.
- il seggiolino sia sempre fissato quando è collocato nel veicolo, anche se non trasporta nessun bambino.
- che tutte le persone in auto indossino le cinture di sicurezza.

4.1 Installazione del seggiolino auto nel veicolo

Per fissare il seggiolino con la cintura di sicurezza a 3 punti del veicolo, procedere come segue:

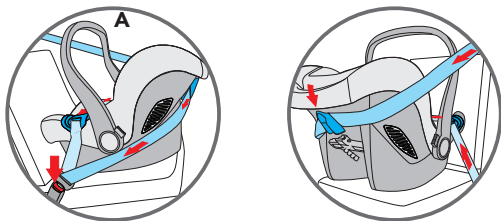

Posizionare il dispositivo di ritenuta per bambini sul sedile passeggero, con orientamento in senso opposto di marcia e assicurarsi che la maniglia sia regolata in posizione corretta (A). Il bambino sarà orientato in senso contrario di marcia.

Passare la cintura di sicurezza orizzontale (addominale) della vettura in entrambi i passaggi cintura e allacciare la fibbia.

Passare la cintura di sicurezza diagonale (pettorale) della vettura, intorno allo schienale del seggiolino, passando attraverso il passante per la cintura diagonale.

Se la cintura di sicurezza del veicolo è troppo corta, regolarne l'altezza nella posizione più bassa. Se risulta ancora troppo corta, provare su un altro sedile. Regolare il dispositivo di ritenuta nella posizione corretta, per garantire la massima protezione del bambino. E' possibile utilizzare un asciugamano strettamente arrotolato e posizionato sotto il bordo anteriore del seggiolino per avere una reclinazione corretta.

AVVERTENZE:

NON utilizzare percorsi diversi per fissare le cinture di sicurezza. Per

INSTALLARE IL SEGGIOLINO NEL VEICOLO

assistenza contattare il nostro servizio clienti.

NON utilizzare una cintura di sicurezza a 2 punti d'ancoraggio per fissare questo dispositivo di ritenuta per bambini.

Questo seggiolino auto deve sempre e solo essere installato, posizionato in senso opposto al senso di marcia, su un sedile in cui l'orientamento è nel senso di marcia. Assicurarsi che il bambino sia correttamente assicurato con l'imbracatura di ritenuta e che il seggiolino auto sia saldamente fissato nella vettura.

4.2 Verificare la corretta installazione del seggiolino auto nel veicolo



Per garantire la sicurezza del bambino, controllare che...

- il seggiolino sia installato in modo tale che il bambino sia rivolto in senso contrario a quello di marcia,
- il seggiolino sia installato sul sedile passeggero anteriore solo nel caso in cui sia privo o disattivato l'AIRBAG
- il seggiolino sia fissato esclusivamente con una cintura di sicurezza a 3 punti,
- la parte addominale della cintura passi in entrambe le guide azzurre poste sul seggiolino,
- la parte diagonale della cintura passi sullo schienale attraverso la guida supporto blu ed il seggiolino,
- la cintura del sedile del veicolo sia ben tesa e non attorcigliata o arrotolata.

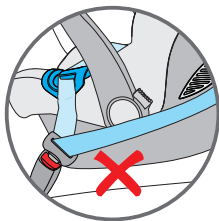
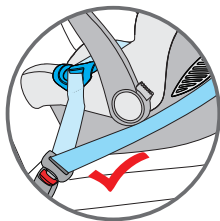

5. Posizionare la capottina parasole

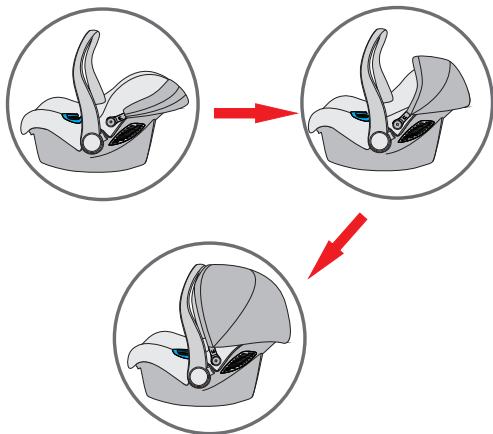

- La capottina parasole è facilmente regolabile.
Serve a far riposare tranquillo il bambino e proteggerlo dai raggi del sole.

OPTIONAL

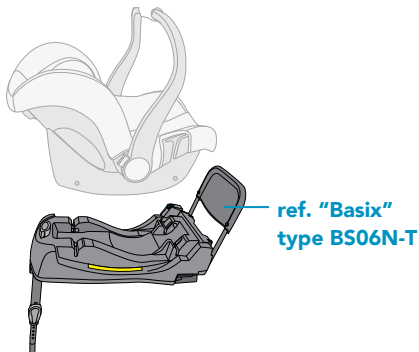

6. Informazioni per la cura del seggiolino



Per garantire un' efficace protezione del seggiolino

- In caso di incidente con una velocità d'impatto superiore ai 10 km/h, il seggiolino può subire danni che non sono necessariamente visibili, in tal caso, è estremamente importante sostituirlo.
- Controllare regolarmente il seggiolino per verificare che NON siano presenti parti danneggiate.
- Verificare il corretto funzionamento di tutti i componenti meccanici.
- Per evitare danni o rotture del seggiolino prestare attenzione che il seggiolino non si incastri tra le portiere, fra le guide dei sedili, ecc.
- In caso di danni al seggiolino (ad esempio in seguito a una caduta), farlo controllare dal produttore.

6.1 Manutenzione della fibbia dell'imbracatura

Il corretto funzionamento della fibbia è importante per garantire la sicurezza del bambino nel seggiolino. Eventuali guasti al funzionamento della fibbia sono per lo più dovute ad accumulo di sporco e polvere.

Possibili anomalie

Le linguette della fibbia escono lentamente, dopo la pressione del pulsante rosso di sgancio.

Le linguette non si agganciano correttamente (vengono rilasciate).

Le linguette si agganciano senza emettere il "click" sonoro.

Le linguette non si inseriscono agevolmente (si sente una resistenza).

La fibbia si apre solo con una forte pressione.

Rimedio

Lavare la fibbia in modo che torni a funzionare correttamente:

1. Come togliere la fibbia dell'imbracatura

Sganciare la fibbia (premere il pulsante rosso di sgancio).

Allentare le cinghie dell'imbracatura.

Individuare l'anello in metallo fissato sulla cinghia sotto il dispositivo di ritenuta. Ruotare l'anello metallico e rimuoverlo attraverso la scocca e l'imbottitura.

2. Come pulire la fibbia dell'imbracatura

Immergere la fibbia in acqua tiepida con detersivo per piatti per almeno un'ora. Risciacquare e asciugare accuratamente.

3. Come rimettere la fibbia dell'imbracatura

Inserire l'anello metallico e la cinghia inguinale attraverso l'imbottitura e la scocca.

L'anello in metallo, fissato alla cinghia, deve fuoriuscire dalla scocca.

Tirare la fibbia centrale per controllare che la cinghia inguinale sia correttamente fissata.

Anomalia

Le linguette non si inseriscono più nell'apposito alloggiamento della fibbia.

Rimedio

Sganciare la fibbia, premendo l'apposito pulsante rosso.

6.2 Pulizia

In caso di sostituzione del rivestimento, usare soltanto rivestimenti originali FOPPAPEDRETTI, poiché il rivestimento è una parte importante necessaria a garantire la protezione del bambino.



Il seggiolino non deve essere usato senza il rivestimento.

Il rivestimento può essere rimosso e lavato con detersivo non aggressivo e con ciclo per capi delicati (30°C). Seguire le istruzioni di lavaggio riportate sull'etichetta del rivestimento. I colori del rivestimento possono sbiadirsi se lavato a più di 30°C. Non centrifugare e non usare l'asciugatrice elettrica (il tessuto potrebbe staccarsi dall'imbottitura).

Le parti in plastica devono essere pulite con acqua saponata. Non usare

detersivi aggressivi (come solventi).

L'imbracatura può essere rimossa e lavata con acqua tiepida saponata.

Attenzione! Non togliere mai le linguette dalle cinghie.

6.3 Come rimuovere l'imbracatura

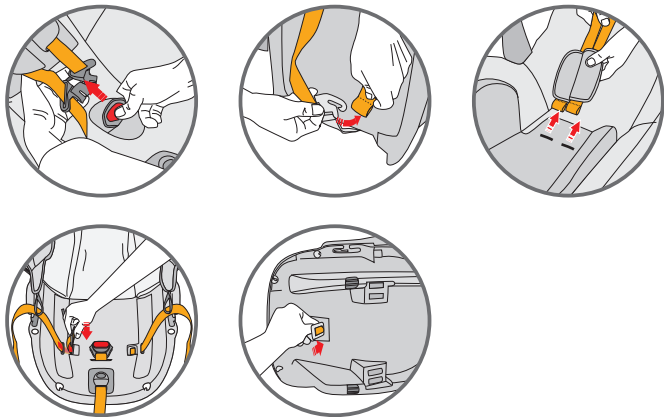

- Sganciare la fibbia dell'imbracatura (premere l'apposito pulsante rosso).
- Sganciare le bretelle per le spalle dal dispositivo tendi cintura, posizionato sul retro dello schienale.
- Estrarre entrambe le cinture attraverso la scocca ed il rivestimento e sfilare le protezioni pettorali.
- Individuare l'anello in metallo fissato alla cinghia sotto il dispositivo di ritenuta. Ruotare l'anello metallico e rimuoverlo attraverso la scocca e l'imbottitura.

6.4 Come rimuovere il rivestimento

Togliere l'imbracatura e rimuovere il rivestimento del poggiatesta.
Togliere le parti elastiche dai ganci lungo il bordo della scocca.
Sganciare tutte le parti elastiche dalle loro sedi per rimuovere il rivestimento dal seggiolino.

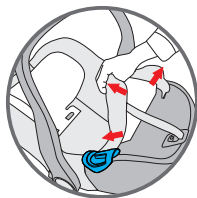
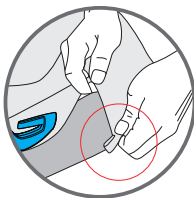
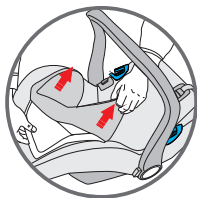

6.5 Come rimettere il rivestimento

Per riposizionare il rivestimento del seggiolino, fissare le parti elastiche ai ganci e calzare il rivestimento del poggiatesta.

GARANZIA CONVENZIONALE

Il contenuto sottoidicato va in vigore dal 01.01.2005 e sostituisce a qualsiasi titolo e completamente qualsiasi messaggio anteriore riferito alla garanzia prestata da Foppa Pedretti S.p.A.

GARANZIA CONVENZIONALE

Foppa Pedretti S.p.A. con sede in Grumello del Monte (Italia) Via Volta 11, garantisce direttamente al Consumatore che questo Prodotto, nuovo di fabbrica, è privo di difetti nei materiali, nella progettazione e nella fabbricazione ed è conforme alle caratteristiche dalla stessa dichiarate.

La presente garanzia convenzionale è valida in tutti i Paesi Stati membri dell'Unione Europea e non esclude né limita i diritti del Consumatore ai sensi di norme imperative di legge nei confronti del Venditore del Prodotto.

Per usufruire della presente garanzia convenzionale il Consumatore dovrà riportare il Prodotto difettoso al Venditore, presentandogli la prova d'acquisto del Prodotto dalla quale risultino in modo leggibile l'indirizzo del Venditore, la data d'acquisto del Prodotto col timbro e firma del Venditore e l'indicazione del Prodotto stesso o, in alternativa, lo scontrino fiscale, non modificato, dal quale risultino in modo chiaro le medesime informazioni.

La garanzia convenzionale del Produttore ha validità per Dodici (12) mesi dalla data di acquisto del Prodotto. Durante questo periodo Foppa Pedretti S.p.A. riparerà o sostituirà, a sua discrezione, il Prodotto difettoso.

La garanzia convenzionale è concessa all'acquirente finale del Prodotto (Consumatore) e non esclude né limita i diritti imperativi del medesimo Consumatore, quali previsti dalla legge e/o i diritti che il Consumatore può vantare contro il Venditore/Rivenditore del Prodotto.

ESCLUSIONI DELLA GARANZIA CONVENZIONALE.

La garanzia convenzionale è esclusa per i danni derivati al Prodotto dalle seguenti cause: uso non conforme alle disposizioni contenute nel foglio d'istruzioni all'uso ed al montaggio, urti e cadute, esposizione del Prodotto ad umidità o condizioni termiche o ambientali estreme od a cambiamenti repentini di tali condizioni, corrosione, ossidazione, modifiche o riparazioni non autorizzate del Prodotto, riparazioni con uso di parti di ricambio non autorizzate, uso improprio, cattiva o mancata manutenzione, manutenzione impropria rispetto a quanto indicato nel foglio d'istruzioni all'uso e al montaggio, montaggio non corretto, incidenti, azioni di cibi o bevande, azione di prodotti chimici, cause di forza maggiore.

In ogni caso Foppa Pedretti S.p.A. declina ogni responsabilità per danni a persone o a cose, diversi dal Prodotto, quando tali danni siano causati da negligenza alle disposizioni / raccomandazioni / avvertenze contenute nel manuale o, in alternativa, nel "Foglio d'istruzioni all'uso e al Montaggio" che accompagna ogni Prodotto destinato al proprietario/utilizzatore. (come a titolo meramente esemplificativo, nel caso del Prodotto Lettino: "Sorvegliate costantemente il bambino. Controllate che lenzuola e coperte non coprano la testa del bambino...").

Foppa Pedretti S.p.A. declina, inoltre, ogni responsabilità per danni a persone o a cose quando la rottura dei suoi prodotti è causata dal deterioramento dei componenti del Prodotto, soggetti ad usura. Sono considerati componenti del Prodotto soggetti a usura tutti i componenti in materiale plastico.

WARNING	PAG 29
Checks before use	PAG 32
Components	PAG 33
1. Approval	PAG 34
2. Installation in the vehicle	PAG 35
2.1 with 3-point belt	PAG 36
3. Placing your child in the car seat	PAG 37
3.1 Using the reducer	PAG 37
3.2 Adjusting the handle	PAG 38
3.3 Adjusting the headrest	PAG 39
3.4 Loosening the straps	PAG 39
3.5 Using the harness	PAG 40
3.6 Tightening the harness	PAG 41
3.7 Checking that the fastening is correct	PAG 41
4. Installing the car seat in the vehicle	PAG 42
5. Canopy	PAG 45
6. Car seat maintenance and care	PAG 46
FORMAL GUARANTEE	PAG 50

WARNING**NOTICE**

- This is an Universal child restraint. It is approved to Regulation No. 44, 04 series of amendments, for general use in vehicles and it will fit most, but not all, car seats.
- A correct fit is likely if the vehicle manufacturer has declared in the vehicle hand book that the vehicle is capable of accepting an Universal child restraint for this age group.
- This child restraint has been classified as Universal under more stringent conditions than those which applied to earlier designs which do not carry this notice.
- If in doubt, consult either the child restraint manufacturer or the retailer.
- Only suitable if the approved vehicles are fitted with 3 point safety belt, approved to UN/ECE Regulation No. 16 or other equivalent standards.

WARNING

IMPORTANT! Please read all instructions in this manual and in the vehicle owner's manual related to child safety seats carefully and understand them. Install and use the child safety seat as described in the instruction manual. Failure to do this could result in serious injury or death of your child. The instructions shall be retrained with the child restraint for the future use.

IMPORTANT! Because of potential medical issues inherent in low birth weight and premature infants, always have a trained professional doctor, or hospital staff member assess the suitability of the child restraint prior to leaving the hospital or using the child restraint.

DO NOT remove any labels on the child safety seat. Important information is contained on the labels.

DO NOT use a child safety seat with damaged or missing parts.

DO NOT use damaged or frayed harness straps or vehicle belt.

DO NOT modify or attempt to modify the child safety seat in any way.

DO NOT take apart or attempt to take apart this child safety seat except as instructed in this manual.

DO NOT use a child safety seat that has been in a crash. A crash can cause damage to the child safety seat that you cannot see.

DO NOT replace the child seat cover or harness with any other than the ones we recommend as these parts are integral to the child safety seat's performance.

DO NOT use a second-hand child seat or child seat whose history you do not know.

WARNING

MAKE sure that the child safety seat does not become trapped by folding or moveable passenger seat or in the door of your car.

DO NOT USE in any configuration not shown in the instructions.

NEVER use this child safety seat with 2 point vehicle belts.

DO NOT use belt routing methods not shown in these instructions.

DO NOT allow children to play with or adjust the child safety seat.

Always check the tightness of the restraint and the harness before each use.

DO NOT use this child safety seat in a passenger seat with an active airbag unless the vehicle manufacturer confirms that it is safe.

This child restraint should be securely belted in the vehicle even when not in use. In a crash or sudden stop, an unsecured child safety seat may injure other occupants.

- Make sure to properly secure any loose objects, such as luggage or books, in your car as they may cause injuries in the event of an accident.

NEVER leave your child unattended in a car even for a short time.

NEVER take your child out of the child safety seat when the vehicle is moving.

NEVER use this child safety seat without the car seat cover.

HOT! Cover the child safety seat when left in direct sunlight. Parts of a child safety seat may become too hot for the child's skin. Always check surfaces before placing a child in the child seat.

DO NOT use any load bearing contact points other than those described in the instructions and marked in the child restraint.

The rigid items and plastic parts of a child restraint must be so located and installed that they are not liable, during everyday use of the vehicle to become trapped by a movable seat or in a door of the vehicle.

We recommended that any straps holding the restraint to the vehicle should be tight, that any straps restraining the child should be adjusted to the child's body, and that straps should not be twisted.

IMPORTANT! Please ensure that any lap strap is worn low down, so that the pelvis is firmly engaged.

NEVER use this child restraint with any other base except ones that the manufacturer permits.

ALWAYS make sure all vehicle belts and harness straps are not twisted before each use.

NEVER leave the child in the child seat when the harness straps are loose or undone.

DO NOT leave your child in this child restraint for an extended period of time.

ALWAYS install the child safety seat in a rear-facing position.

NEVER install the child safety seat forward-facing.

WARNING

DO NOT use alternative routings not shown in these instructions.

MAKE SURE all folding passenger seats are property latched.

ALL occupants of the vehicle should be correctly restrained. Unrestrained passengers may be thrown into other passengers and cause serious injury or death in a crash.

ALWAYS MAKE SURE the handle is properly locked in the upright carrying position before carrying a child in the child seat.

NEVER place the car seat or infant carrier near the edge of an elevated surface or on a soft such as a seat cushion or mattress. The car seat or infant carrier could fall off these surfaces and cause serious injury or death.

NEVER use the child safety seat with a shopping cart.

CHECKS BEFORE USE

CHECKLIST BEFORE USE

Inspect:

-child restraint free of damage

Verify Child within Size Range:

-weight between 0-13kg

Install Child Restraint Rearward-facing in Safe Location in Vehicle:

-vehicle seats that face front of vehicle only

-handle locked in specified position

-child facing rear of vehicle

-position with NO active airbag

-3 point (shoulder/lap) belt used

-seat belt not twisted

-belt path followed

-tight against vehicle seat

Secure Child Properly in Child Restraint:

-correct shoulder strap height

-harness not twisted

-harness low across hips

-harness secure and tight

COMPONENTS

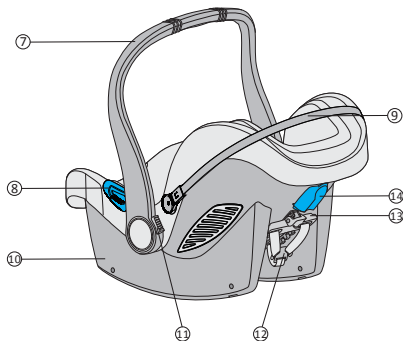
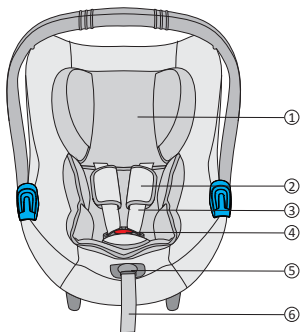

1. Head support
2. Shoulder pads
3. Harness
4. Buckle
5. Adjuster button
6. Adjuster strap
7. Handle
8. Lap belt guide
9. Frame structure of the canopy
10. Shell
11. Handle release button
12. Splitter plate
13. Headrest adjustment lever
14. Shoulder belt guide

1. Certification



... as a safety car seat.

Car seat iWood	Complies with standard ECE R 44/04	
	Group	Weight
Type BS06N	0+	up to 13 kg

This car seat has been designed, tested and approved according to the requirements of the European Regulation ECE R 44/04.

On the shell of the car seat there is a label that lists the approval number.

Any changes made to the car seat will invalidate the approval.

Only the manufacturer is authorised to make changes to the car seat.

2. Use in the car



DO NOT USE THE CAR SEAT PLACED ON A PASSENGER SEAT FITTED WITH AN AIRBAG.

Danger! If the airbag explodes it may hit the seat, and cause serious injury to the child, if not death.

Follow the instructions in the vehicle owner's manual for the use of child seats.



NEVER use a 2-point seat belt to fix the child's car seat to the passenger seat.

Use only 3-point seat belts.

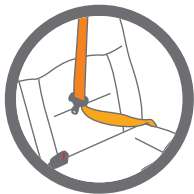

Comply with the regulations in force in your own country.

NEVER use a 2-point seat belt to fix this child's car seat to the passenger seat.

Only suitable for use in vehicles equipped with 3-point static or retractor seat belts, approved according to regulation UN/ECE 16 or other equivalent standards.

Never use this car seat on a front passenger seat fitted with an active front airbag.

INSTALLATION IN THE VEHICLE

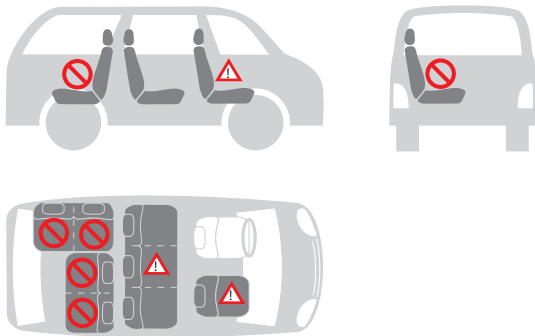
2.1 With 3-point car seat belt**You can install the car seat as follows:**

in the direction of travel	no
in the opposite direction to the direction of travel	yes
with a 2-point belt	no 1)
with a 3-point belt	yes 2)
on the front passenger seat	yes 3)
on the side rear seat	yes
on the central rear seat	no 4)



- 1) The use of a 2-point belt increases the risk of injury to the child in the event of an accident.
- 2) The seat belt must be approved to ECE R 16 or to other equivalent standards.
- 3) Do not use on a front passenger seat fitted with an active front airbag.
- 4) It may be used if the central seat of the vehicle is equipped with a 3-point belt.

3. Child protection

3.1 Protecting the child by using the reducer



To protect your child

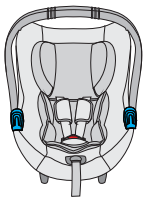

The reducer gives your child greater support during the first months.

The reducer is used to ensure greater comfort to young children.

WARNING! Use the car seat with the reducer supplied when the child weighs less than 9 kg.

- Always secure the child with the belt when placed in the car seat
- Never leave the child unattended in the child seat when placed on high-up surfaces (such as tables, etc.).
- Make sure that the end of the belt does not get caught in moving parts (such as automatic doors, escalators, etc.).
- Warning! The plastic parts of the car seat can heat up in the sun, causing burns to the child. Protect the car seat from excessive heat, for example, by using a light covering.
- The car seat has only one installation position in the car, leaving the child always semi-reclined.
- Take regular breaks when travelling on long journeys. Your child can get tired very easily. Avoid leaving the child in the car seat for too long.

3.2 Adjusting the handle

The handle has 3 positions

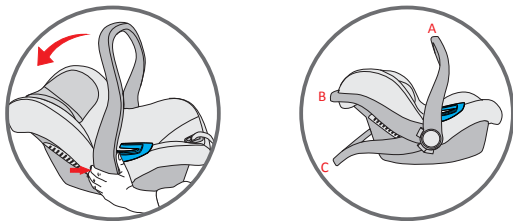

(A) For use in the car and for transport

(B) For placing your child in the seat

(C) For use as a bouncer with rocking movement locked

To adjust, squeeze handle release buttons on both sides, then rotate the handle, The handle will lock into position.

WARNING:

Always make sure the handle is securely locked in the upright carrying position before carrying.

You should hear a click when the handle button is engaged and handle is locked into the upright carrying position.

3.3 Adjusting the headrest

A properly-adjusted headrest ensures the optimal position for the child sitting in the car seat.

The headrest should be positioned so that the straps are at the same level or slightly above the child's shoulders.

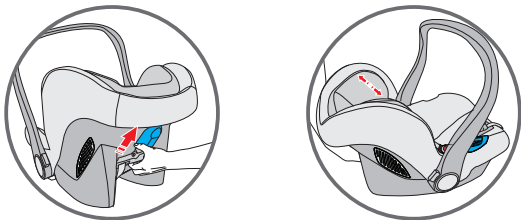

To adjust the headrest for the child:

Slide the regulator until the shoulder belts are at the correct height. Lock the regulator in the new position.

3.4 Loosening the straps

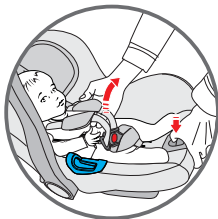

Press the adjuster button on the front center of the seat, and pull on both shoulder straps to loosen the harness.

3.5 Securing the child with the harness

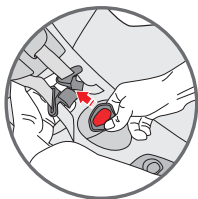
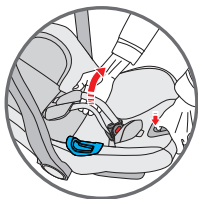

- Loosen the straps
- Press the red button on the buckle to release the shoulder straps and move them to the side.



- Place child's bottom on the seat and the child's back flat against the back of the child restraint. This will increase the child's comfort and allow the harness to properly secure the child. Slide shoulder straps over the child's shoulders. Make sure that the straps are at the same height and positioned just above the child's shoulders.

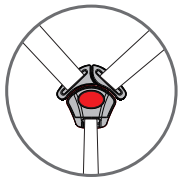
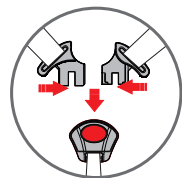

- Join together the two ends/tabs of the straps to form a single connector.
- Insert the connector into the central buckle until you hear a click.
- Make sure that the straps are not twisted. Adjust the chest protectors to the centre of the child's shoulders.

3.6 Tightening the harness

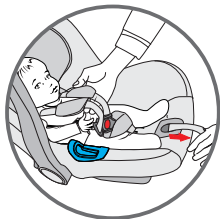

IMPORTANT! Pull the end of the adjuster strap outwards, not upwards or downwards. During transport (especially when not in the car), the adjuster strap must be placed in the belt compartment.

3.7 Ensuring that your child is properly secured with the harness



To ensure the safety of your child, check that ...

- The straps are adjusted correctly with the child's shoulders.
- The straps are not twisted.



- The tabs are properly engaged in the harness buckle
- The straps are properly tightened, as the gap between the harness and the child must not be greater than the thickness of your finger.

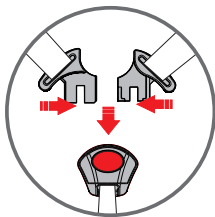

4. Installing the car seat in the vehicle



Do not leave your child unattended in the car.



For the safety of all occupants of the vehicle

In the event of emergency braking or an accident, people without a seat belt and loose objects may cause injury to the other occupants of the vehicle. Always check that...

- the headrests on the vehicle seats are secured, and that the folding rear seat lock is correctly latched.
- all movable objects, such as luggage or books in the vehicle, are immobilised as they may cause injury in the event of an accident.
- the car seat is secured when placed in the vehicle, even if it is not transporting a child.
- everyone in the car is wearing seat belts.

INSTALLING THE CAR SEAT IN THE VEHICLE

4.1 Installing the car seat in the vehicle

To secure the car seat in the vehicle with the 3-point seat belt, proceed as follows:

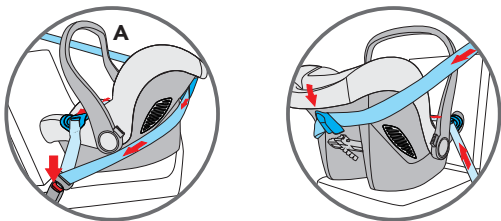

Place the child restraint rear-facing on the vehicle seat and make sure the handles are in the specified position. The child will face the rear of the vehicle.

Route the vehicle lap belt through both lap belt guides and buckle the seat belt.

Route the vehicle shoulder belt around the back of the child restraint and through the shoulder belt guide.

If the vehicle shoulder belt is too short, please move the vehicle seat belt height adjustment to the lowest possible height. If the vehicle belt is still too short, try another seating position.

Adjust the child restraint to the proper recline to ensure maximum protection for the child. A tightly rolled towel under the front edge of the child restraint can be used to achieve the correct recline.

WARNING:

DO NOT route the vehicle belt using any other path when using the child seat. For assistance, contact our Customer Service team.

DO NOT use a 2-point vehicle belt to install this child seat.

ONLY install the child restraint rear-facing on forward-facing vehicle seats.

Make sure the child is properly secured in the child restraint, and the child restraint is tightly installed in the vehicle.

4.2 Check that the car seat has been installed correctly in the vehicle



To ensure the safety of your child, check that ...

- the car seat is installed so that the child is facing in the opposite direction to the direction of travel,
- the car seat is installed on the front passenger seat only if there is no AIRBAG or if this has been disabled,
- the car seat is secured with a 3-point seat belt only,
- the lap belt part passes through both the blue guides placed on the car seat,
- the diagonal part of the belt passes round the back through the blue support guide and the car seat,
- the vehicle seat belt is tight enough and not twisted or rolled up.

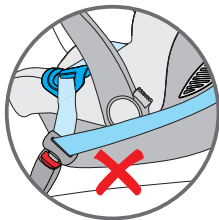
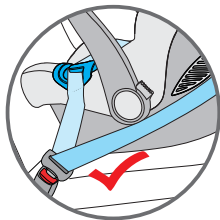

5. Positioning the sun canopy

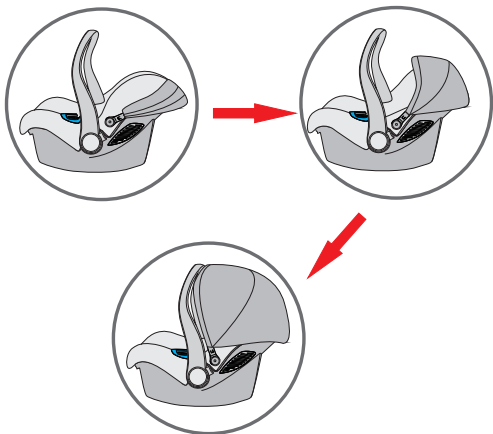

- The sun canopy is easily adjustable.
It enables your child to rest peacefully and gives protection from the sun's rays.

OPTIONAL

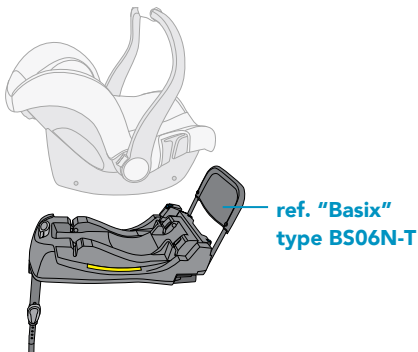

6. Information for car seat care



To ensure effective protection of the car seat

- In the event of an accident with an impact speed of over 10 km/h, the car seat may be damaged in a way that is not necessarily visible, in which case it is extremely important to replace it.
- Check the car seat regularly to ensure that there are NO damaged parts.
- Check that all the mechanical components are working correctly.
- To prevent the car seat from being damaged or broken, make sure that it does not get stuck between the doors or seat rails, etc.
- If the car seat is damaged (for example as a result of being dropped), have it checked by the manufacturer.

6.1 Maintenance of the harness buckle

The buckle needs to function correctly to ensure the safety of your child in the car seat. If the buckle fails to work, this is most likely due to an accumulation of dirt and dust.

Possible faults

- The tabs on the buckle come out slowly after pressing the red release button.
- The tabs do not attach together properly (they are released).
- The tabs attach together without emitting the “click” sound.
- The tabs do not fit together easily (you feel some resistance).
- The buckle only opens with strong pressure.

Solution

Wash the buckle so that it starts to work properly again:

1. How to remove the harness buckle

Unclip the buckle (press the red release button).

Loosen the belts on the harness.

Locate the metal ring attached to the belt under the child restraint. Rotate the metal ring and remove it through the shell and the padding.

2. How to clean the harness buckle

Soak the buckle in warm water with washing-up liquid for at least an hour. Rinse and dry thoroughly.

3. How to replace the harness buckle

Insert the metal ring and the crotch strap through the padding and the shell. The metal ring, fastened to the belt, must come out from the shell. Pull the centre buckle to check that the crotch strap is correctly secured.

Fault

The tabs no longer fit into the appropriate slot in the buckle.

Solution

Unclip the buckle, pressing the red button.

6.2 Cleaning

When replacing the lining, only use the original FOPPAPEDRETTI ones, since the lining is an important part necessary to ensure the protection of your child.



The car seat must not be used without the lining.

The lining can be removed and washed with gentle detergent and in a cycle for delicate fabrics (30°C). Follow the washing instructions on the label of the lining. The colours of the lining may fade if washed at more than 30°C. Do not spin or tumble dry (the fabric could be detached from the padding). The plastic parts must be cleaned with soapy water. Do not use harsh detergents (such as solvents).

The harness can be removed and washed with warm soapy water.

Warning! Never remove the tabs from the belts.

6.3 How to remove the harness

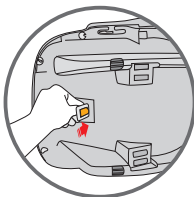
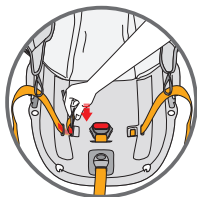
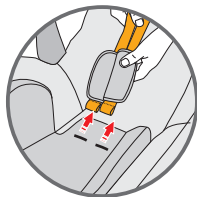
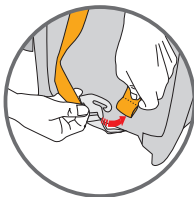
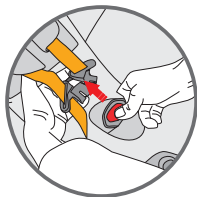

- Unclip the harness buckle (press the red button).
- Unclip the shoulder straps from the belt-tightening device, located on the rear of the backrest.
- Pull both belts through the shell and the lining and remove the chest protectors.
- Locate the metal ring attached to the belt under the child restraint. Rotate the metal ring and remove it through the shell and the padding.

HOW TO REMOVE THE LINING**6.4 How to remove the lining**

Take off the harness and remove the headrest lining.

Take off the elastic parts from the hooks along the edge of the shell.

Unhook all the elastic parts from their fastenings to remove the lining from the car seat.

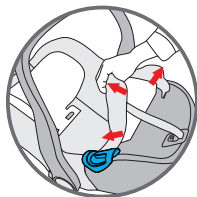
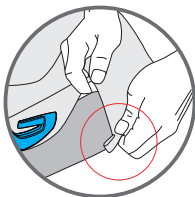
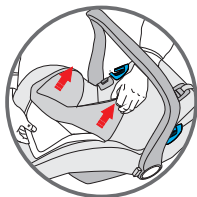
**6.5 How to replace the lining**

To put the car seat lining back on, attach the elastic parts to the hooks and fit the lining around the headrest.

FORMAL GUARANTEE

The contents of this document as stated below will come into effect as from 01.01.2005 and replace, on every account and in full, any previous message referring to the guarantee provided by Foppa Pedretti S.p.A.

FORMAL GUARANTEE

Foppa Pedretti S.p.A. the head office of which is located at n. 11 Via Volta, Grumello del Monte (Italy), guarantees directly to the Consumer that this brand new product is free of faults with regard to the materials, design and manufacture and that it complies with the characteristics as declared by the manufacturer.

This formal guarantee is valid in all Member Countries of the European Union and it neither excludes nor limits the Consumer's rights in accordance with mandatory measures provided for by the law with regard to the Retailer of the Product.

To take advantage of this formal guarantee, the Consumer must return the faulty product to the Retailer, presenting to the same the proof of purchase of the Product which must clearly show the Retailer's address, the date of purchase of the Product with the Retailer's stamp and signature and an indication of the Product itself or, alternatively, the receipt which must not have been altered and which must clearly show the same information as that referred to above.

The manufacturer's formal guarantee is valid for twelve (12) months from the date of purchase of the Product. During this period, Foppa Pedretti S.p.A. will repair or replace the faulty product, at its own discretion.

The formal guarantee is granted to the end buyer of the Product (Consumer) and it neither excludes nor limits the mandatory rights of the Consumer as provided for by the law and/or the rights that the Consumer may have with regard to the Dealer/Retailer of the Product.

EXCLUSIONS TO THE FORMAL GUARANTEE.

The formal guarantee is excluded in the case of damage caused to the Product for the following reasons: if the product is used in a way that does not comply with the information contained in the use and assembly instruction sheet, if the product is knocked or dropped, if the Product is exposed to humidity or extreme heat or environmental conditions, or to sudden changes in the same, corrosion, oxidization, unauthorized alterations or repairs to the Product, repairs using unauthorised spare parts, improper use, improper maintenance or failure to carry out the same, improper maintenance compared to the information given on the use and assembly instruction sheet, incorrect assembly, accidents, damage caused by food or drink, damage caused by chemical products, cases of force majeure.

In any case, Foppa Pedretti S.p.A. declines all responsibility for damage caused to persons or to property, other than the Product, when such damage is caused by a failure to comply with the instructions/advice/warnings contained in the manual or, alternatively, in the use and assembly instruction sheet provided with each Product for the owner/user. (Purely as an example, in the case of a cot: "Check your baby constantly. Make sure that the sheets and blankets do not cover the baby's head...").

Furthermore, Foppa Pedretti S.p.A. declines all responsibility for damage to persons and to property when the breakage of its products is due to a deterioration in the components of the Product that are subject to wear. All the components of the Product made of plastic are considered to be components subject to wear.

AVERTISSEMENT	PAGE 52
Vérifications avant l'utilisation	PAGE 55
Composants	PAGE 56
1. Homologation	PAGE 57
2. Installation dans le véhicule	PAGE 58
2.1 Avec ceinture 3 points	PAGE 59
3. Installer l'enfant dans le siège-auto	PAGE 60
3.1 Utilisation du réducteur	PAGE 60
3.2 Régler la poignée	PAGE 61
3.3 Régler l'appui-tête	PAGE 62
3.4 Desserrer les bretelles	PAGE 62
3.5 Utilisation du harnais	PAGE 63
3.6 Tendre le harnais	PAGE 64
3.7 Vérification du correct ancrage	PAGE 64
4. Installer le siège-auto dans le véhicule	PAGE 65
5. Capote	PAGE 69
Entretien du siège-auto	PAGE 70
GARANTIE CONVENTIONNELLE	PAGE 74

AVERTISSEMENT

AVERTISSEMENT

- Ce siège auto est un dispositif de retenue 'Universal' pour enfant. Homologué selon le règlement N°44/04, il est adapté à une utilisation générale dans les véhicules, et compatible avec la plus grande majorité (sauf exception) des sièges de véhicules.
- La parfaite compatibilité est plus facilement obtenue lorsque le constructeur du véhicule déclare que ses véhicules sont adaptés à recevoir des dispositifs de retenue 'Universal'.
- Ce dispositif de retenue est classé 'Universal', selon les critères d'homologation les plus strictes, par rapport aux modèles précédents qui ne correspondent plus à ces nouvelles dispositions.
- Adaptable uniquement sur les véhicules munis de ceintures de sécurité à 3 points d'ancrage, fixes ou avec enrouleurs, homologuées selon le règlement UN/ECE N° 16 ou autre norme équivalente.
- En cas d'incertitude, contacter le fabricant du dispositif de retenue, ou votre revendeur.

IMPORTANT

Lire attentivement toutes les instructions présentes dans ce manuel et celles du véhicule en ce qui concerne les dispositifs de retenue pour enfants. S'assurer de les avoir bien compris. Installer et utiliser le siège auto comme indiqué dans le manuel d'instructions.

Le non-respect de ces instructions peut compromettre la sécurité ou causer des blessures graves ou la mort de votre enfant. Les instructions doivent être conservées avec le dispositif de retenue pour des références futures.

IMPORTANT

Pour les éventuels problèmes de santé concernant les nouveau-nés ayant un faible poids et les enfant prématurés, consulter toujours les médecins ou le personnel hospitalier spécialisé sur l'aptitude à l'usage du siège auto, avant de quitter l'hôpital ou d'utiliser le dispositif de retenue.

NE PAS enlever les étiquettes présentes sur le dispositif de retenue. Les étiquettes contiennent des informations importantes.

NE PAS utiliser un dispositif de retenue avec des pièces endommagées ou manquantes.

NE PAS utiliser le harnais ou les ceintures de sécurité si ces derniers sont endommagés ou usés.

NE PAS modifier ou essayer de modifier le dispositif de retenue d'une quelconque

AVERTISSEMENT

façon.

NE PAS démonter ou essayer de démonter ce dispositif de retenue, sauf tel que décrit dans ce manuel.

NE PAS utiliser un siège auto ayant subi un choc violent, à cause d'un accident. Un accident peut avoir provoqué une rupture interne invisible de l'extérieur.

NE PAS remplacer la housse ou le harnais avec des équipements différents de ceux prévus par le fabricant car ils influencent directement le fonctionnement du dispositif de retenue.

NE JAMAIS acheter un siège auto d'occasion dont on ne connaît pas l'histoire. S'assurer que le siège auto ne reste pas coincé dans un siège rabattable ou mobile ou bien dans la portière de la voiture.

N'utiliser aucune configuration qui ne soit PAS indiquée dans ce manuel d'utilisation.

NE JAMAIS utiliser une ceinture de sécurité 2 points pour fixer le siège auto.

NE PAS utiliser de système de passage des ceintures différent de celui indiqué dans le manuel.

NE PAS permettre aux enfants de jouer ou de régler le dispositif de retenue pour enfants.

Contrôler, avant chaque utilisation, que le dispositif de retenue et le harnais soient bien attachés.

NE PAS utiliser le siège auto positionné sur un siège passager dont l'airbag est activé si le fabricant du véhicule n'en confirme pas la sécurité.

Ce dispositif de retenue doit toujours être fixé au siège du véhicule même s'il n'est pas utilisé. En cas d'accident ou de freinage soudain, un siège mal fixé pourrait blesser les autres passagers.

S'assurer d'immobiliser les objets mobiles (bagages, livres, etc.) à l'intérieur du véhicule. Ceux-ci peuvent provoquer des lésions/blessures en cas d'accident.

Ne JAMAIS laisser l'enfant sans surveillance dans le véhicule même pour un instant.

Ne JAMAIS enlever l'enfant du siège auto pendant que le véhicule est en mouvement.

Ne JAMAIS utiliser ce dispositif de retenue pour enfants sans la housse.

CHAUD! Couvrir le siège auto lorsqu'il est exposé directement aux rayons de soleil. Des parties du siège auto pourraient surchauffer excessivement et brûler la peau de l'enfant. Contrôler toujours les surfaces avant d'installer l'enfant à l'intérieur du siège auto.

Ne pas utiliser de points de contact porteurs autres que ceux décrits dans les instructions et marqués sur le système de retenue.

Les éléments rigides et les pièces en matière plastique du dispositif de retenue

AVERTISSEMENT

pour enfants doivent être situés et installés de telle manière qu'ils ne puissent pas, dans les conditions normales d'utilisation du véhicule, se coincer sous un siège mobile ou dans la porte du véhicule.

Maintenir tendues toutes les sangles servant à attacher le dispositif de retenue au véhicule et régler les sangles qui servent à retenir l'enfant. De plus les sangles ne doivent pas être vrillées.

NE PAS utiliser les points de contact, soumis à des charges, différents de ceux indiqués dans les instructions et marqués sur le dispositif de sécurité.

Les éléments rigides et les pièces en plastique du dispositif de sécurité pour enfants doivent être positionnés et installés de façon que, en conditions d'utilisation normale de la voiture, ceux-ci ne puissent pas rester coincés sous un siège mobile ou dans la portière de la voiture.

Toutes les sangles utilisées pour fixer le dispositif de sécurité à la voiture doivent être tendues; régler les ceintures de retenue de l'enfant. Il ne faut pas tordre les ceintures de sécurité.

Important. S'assurer que la sangle abdominale du harnais soit dans la position la plus basse possible pour bien retenir le bassin de l'enfant.

NE jamais utiliser ce dispositif de retenue avec une base différente de celle indiquée par le fabricant.

S'assurer **TOUJOURS** que la ceinture du véhicule, les ceintures de retenue pour enfants et le harnais du siège auto ne soient pas entortillés.

Ne JAMAIS laisser l'enfant dans le siège auto avec le harnais mal accroché.

NE laisser **PAS** votre enfant trop de temps dans le dispositif de retenue.

Installer **TOUJOURS** le siège auto orienté dans le sens contraire de la marche.

Ne JAMAIS installer le siège auto face à la route.

NE PAS utiliser des passages de ceinture alternatifs à ceux indiqués dans ce manuel.

S'ASSURER que tous les sièges rabattables/mobiles sont bien bloqués.

TOUS les passagers du véhicule doivent être boucler leur ceinture de sécurité. En cas d'accident, les passagers sans ceinture peuvent blesser d'autres passagers.

S'ASSURER TOUJOURS que l'anse du siège auto soit réglée et bloquée en position verticale avant d'installer l'enfant dans le siège auto.

NE JAMAIS installer le siège auto ou un dispositif de retenue pour enfants au bord d'un plan surélevé ou sur une surface souple comme un coussin ou un matelas. Le siège auto pourrait tomber et blesser gravement l'enfant ou le tuer.

Ne JAMAIS utiliser le siège auto avec un caddie.

En cas de doutes sur l'installation et l'utilisation correcte du siège, contacter le producteur du dispositif de sécurité pour enfants.

Installer le siège classé "Universel" seulement sur des véhicules prévus pour cet

CONTRÔLES AVANT L'UTILISATION

accrochage. En suivant en faisant passer correctement la ceinture pour la fixer. Choisir toujours les sièges arrière même si le code de la route autorise l'installation sur le siège avant.

Vérifier toujours qu'il n'y ait pas de résidus de nourriture ou d'autre matériel analogue dans la boucle.

En hiver, ne pas attacher l'enfant en lui laissant des vêtements trop encombrants.

Contrôler:

- que le harnais ne soit pas endommagé; sans signes d'usure

Vérifier que l'enfant appartienne au groupe d'utilisation:

- que le poids soit compris entre 0-13 kg

Installer le dispositif de retenue pour enfants dans une position sûre de la voiture et

dans le sens contraire de la marche:

- exclusivement sur les sièges tournés face à la route
- la anse bloquée dans la position indiquée dans ce manuel.
- le siège doit être orienté dans le sens contraire de la marche
- en cas d'airbag, celui-ci doit être désactivé
- utiliser seulement la ceinture 3 points pour fixer le siège auto
- sans ceintures entortillées
- respecter le passage des ceintures
- fixé au siège

Positionner correctement l'enfant dans le siège auto:

- bretelles réglées à la bonne hauteur
- sans ceintures entortillées
- ceinture abdominale en position basse, sur le bassin de l'enfant
- harnais bien attaché.

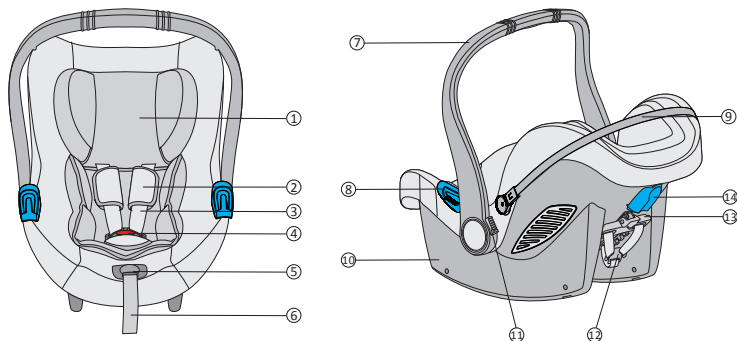

1. Coussin appui-tête
2. Protège harnais coussin réducteur
3. Bretelles
4. Boucle du harnais
5. Bouton de réglage
6. Sangle de réglage
7. Anse
8. Passant pour la sangle abdominale
9. Châssis structure de la capote
10. Coque
11. Bouton de réglage de l'anse
12. Boucle métallique tendeurs de ceintures
13. Levier de réglage appui-tête
14. Passant pour la sangle pectorale

1. Certification



... comme siège-auto de sécurité.

Siège-auto iWood	Conforme à la norme ECE R 44/04	
	Groupe	Poids
Type BS06N	0+	jusqu'à 13kg

Le siège-auto a été conçu, testé et homologué selon le Règlement Européen ECE R 44/04.

Sur la coque du siège-auto est appliquée une étiquette où figure un numéro d'homologation.

Toutes modifications apportées au siège-auto annulent l'homologation.

Seul le producteur est autorisé à apporter des modifications au siège-auto.

2. Utilisation à bord



 **NE PAS UTILISER LE SIÈGE-AUTO SUR UN SIÈGE PASSAGER ÉQUIPÉ D'UN AIRBAG.**

Danger ! En cas d'explosion, l'airbag peut taper dans le siège auto et entraîner des lésions graves ou même la mort de l'enfant.

Consulter les instructions figurant dans le manuel du véhicule pour l'utilisation des sièges-auto pour enfants.

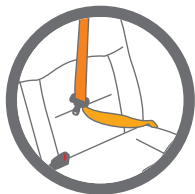

 **Pour ancrer le siège-auto au siège, NE JAMAIS utiliser une ceinture de sécurité 2 points. Utiliser uniquement des ceintures de sécurité 3 points.**

Respecter les normes en vigueur du pays.
Pour ancrer ce siège-auto au siège, NE JAMAIS utiliser une ceinture de sécurité 2 points.

Adapté uniquement pour l'utilisation dans les véhicules dotés de ceinture de sécurité 3 points statique ou à enrouleur, homologuée conformément au Règlement UN/ECE N° 16 ou à d'autres standards équivalents. Ne jamais utiliser ce siège-auto sur un siège passager avant équipé d'un airbag frontal actif.

2.1 Avec ceinture de sécurité du véhicule 3 points

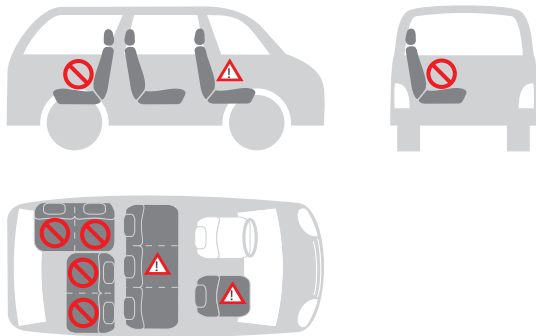

Vous pouvez installer le siège-auto de la manière suivante:

dans le sens de la marche	non
dans le sens inverse de la marche	oui
avec ceinture 2 points	non 1)
avec ceinture 3 points	oui 2)
sur le siège passager avant	oui 3)
sur le siège arrière latéral	oui
sur le siège arrière central	non 4)



1) L'utilisation d'une ceinture 2 points augmente le risque de lésions à l'enfant en cas d'accident.

2) La ceinture de sécurité doit être approuvée ECE R 16 ou autres standards équivalents.

3) Ne pas utiliser sur un siège passager avant équipé d'un airbag frontal actif.

4) Peut être utilisé si le siège central du véhicule est équipé d'une ceinture 3 points.

3. Protection de l'enfant

3.1 Protéger l'enfant en utilisant le réducteur



Pour la protection de votre enfant

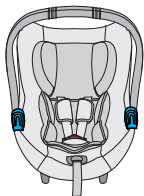

Le réducteur assure un plus grand soutien à votre enfant pendant les premiers mois.

Le réducteur sert à garantir un plus grand confort aux jeunes enfants.

ATTENTION ! Utiliser le siège-auto avec le réducteur fourni lorsque l'enfant pèse moins de 9 kg.

- Assurer toujours l'enfant avec la ceinture lorsqu'il est placé dans le siège-auto.
- Ne jamais laisser l'enfant sans surveillance dans le siège-auto lorsqu'il est placé sur des surfaces élevées (par exemple des tables, etc.).
- Éviter que la partie finale de la sangle finisse dans des parties en mouvement (par exemple des portes automatiques, des escalators, etc.).
- Attention ! Les parties en plastique du siège-auto peuvent chauffer au soleil, en provoquant des brûlures à l'enfant. Protéger le siège-auto contre les sources de chaleur excessives, en le couvrant par exemple avec un revêtement léger.
- Le siège-auto a une seule position d'installation à bord du véhicule, en laissant l'enfant toujours semi-incliné.
- En cas de longs trajets, faire des arrêts fréquents. L'enfant se fatigue très facilement. Éviter de laisser trop longtemps l'enfant dans le siège-auto.

3.2 Régler la poignée

La poignée a 3 positions

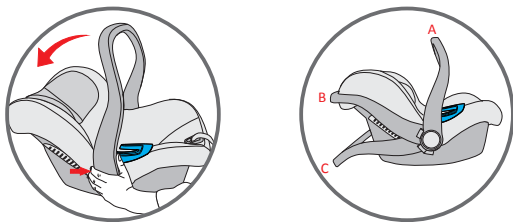

(A) Pour l'utilisation à bord du véhicule et pour le transport

(B) Pour placer l'enfant dans le siège-auto

(C) Pour l'utilisation comme transat avec mouvement à bascule bloqué

Pour régler la anse dans les différentes positions, appuyer simultanément les boutons des deux côtés et tourner la anse. La anse se bloquera en position.

ATTENTION!

S'assurer toujours que la poignée du siège auto soit bloquée dans la position verticale de transport avant de soulever le siège auto.

Un clic indiquera lorsque la anse est bien bloquée en position verticale de transport.

3.3 Régler l'appui-tête

Un appui-tête correctement réglé garantit la position optimale à l'enfant assis dans le siège-auto.

L'appui-tête doit être placé de façon à ce que les bretelles soient au même niveau ou légèrement au-dessus des épaules de l'enfant.

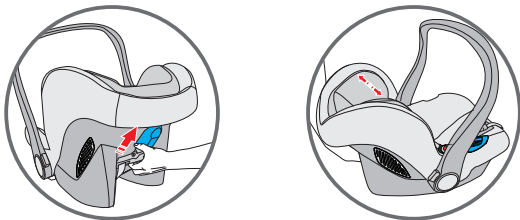

Pour régler l'appui-tête pour l'enfant :

Faire glisser le régulateur jusqu'à ce que les ceintures pectorales soient à la bonne hauteur. Bloquer le régulateur dans la nouvelle position.

3.4 Desserrer les bretelles

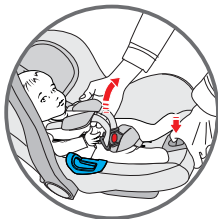

Appuyer sur le bouton de réglage (placé à l'avant du siège) et tirer simultanément sur les deux bretelles pour détendre le harnais.

3.5 Assurer l'enfant avec le harnais

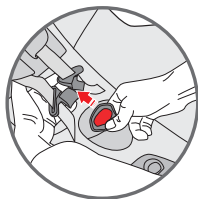
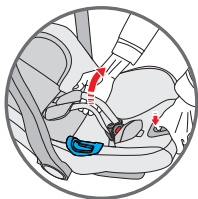

- Desserrer les bretelles.
- Appuyer sur le bouton rouge de la boucle centrale pour décrocher les bretelles et les positionner de chaque côté du siège auto.



- Installer l'enfant dans le siège auto en s'assurant que le bas du dos repose bien au fond du siège et que le dos soit bien appuyé sur le dossier. De façon à ce que l'enfant soit confortablement assis et bloqué par le harnais. Faire glisser les bretelles sur les épaules de l'enfant.

En s'assurant que les bretelles soient à la même hauteur et placées juste au-dessus des épaules de l'enfant.

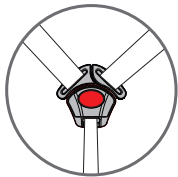
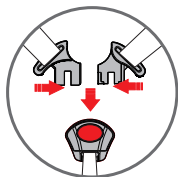

- Unir les deux extrémités/languettes des bretelles, en formant un seul connecteur.

Insérer le connecteur dans la boucle centrale jusqu'à entendre un déclic. S'assurer que les bretelles ne soient pas entortillées. Régler les

protections pectorales au centre des épaules de l'enfant.

3.6 Tendre le harnais

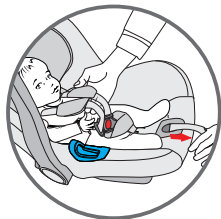

IMPORTANT ! Tirer l'extrémité de la sangle de réglage vers l'extérieur, non vers le haut ou vers le bas.

Durant le transport (notamment lorsque le siège-auto n'est pas à bord du véhicule), la sangle de réglage doit être replacée dans le compartiment de rangement de la sangle.

3.7 Vérifier que l'enfant est correctement assuré avec le harnais



Pour garantir la sécurité de l'enfant, contrôler que...

- Les bretelles sont réglées correctement avec les épaules de l'enfant.
- Les bretelles ne sont pas entortillées.
- Les languettes sont correctement accrochées dans la boucle du harnais.
 - Les bretelles sont correctement tendues, l'espace entre le harnais et l'enfant ne doit pas être supérieur à l'épaisseur d'un doigt.

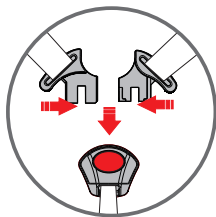

4. Installation du siège-auto dans le véhicule



Ne pas laisser l'enfant sans surveillance dans le siège-auto à bord du véhicule.



Pour la sécurité de tous les passagers du véhicule

En cas de freinage d'urgence ou d'accident, les personnes sans ceinture de sécurité et les objets non fixés peuvent provoquer des lésions aux autres passagers du véhicule. Contrôler toujours que...

- les appuis-tête des sièges du véhicules sont fixés, que le blocage des sièges arrière rabattables sont correctement accrochés.
- tous les objets mobiles, comme les bagages ou les livres à l'intérieur du véhicule sont immobilisés, ils peuvent provoquer des lésions/blessures en cas d'accident.

le siège-auto est toujours fixé lorsqu'il est placé dans le véhicule, même s'il ne transporte pas d'enfant.

- que toutes les personnes à bord portent leurs ceintures de sécurité.

4.1 Installation du siège-auto dans le véhicule

Pour fixer le siège-auto avec la ceinture de sécurité 3 points du véhicule, procéder comme suit:

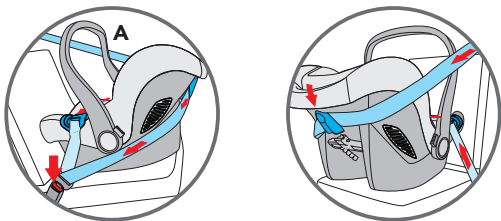

Positionner le dispositif de retenue pour enfants sur le siège passager, tourné dans le sens contraire de la marche et s'assurer que la anse soit bien réglée. L'enfant sera positionné dos à la route.

Passer la ceinture de sécurité horizontale (abdominale) de la voiture dans les deux passages ceinture et boucler la ceinture.

Passer la sangle diagonale (pectorale) de la voiture, autour du dossier du siège en l'introduisant dans le passant de la ceinture diagonale.

Si la ceinture de sécurité du véhicule est trop courte, régler la hauteur dans la position la plus basse. Si elle est encore trop courte, essayer sur un autre siège. Régler le dispositif de retenue dans la bonne position, pour s'assurer de la protection maximale de l'enfant. Une serviette roulée étroitement, positionnée sous le bord avant peut être utilisée pour obtenir la bonne déclinaison.

AVERTISSEMENTS:

NE PAS utiliser d'autres parcours pour fixer la ceinture de sécurité. Pour l'assistance, contacter notre service après-vente.

NE PAS utiliser une ceinture de sécurité à 2 points d'ancrage pour fixer ce

INSTALLER LE SIÈGE-AUTO DANS LE VÉHICULE

dispositif de retenue pour enfants.

Ce siège auto doit toujours et seulement être positionné dans le sens contraire de la marche sur un siège tourné face à la route. S'assurer que l'enfant soit correctement installé avec le harnais de retenue et que le siège auto soit bien fixé dans la voiture.

4.2 Vérifier l'installation correcte du siège-auto dans le véhicule



Pour garantir la sécurité de l'enfant, contrôler que...

- le siège-auto est installé de façon à ce que l'enfant soit tourné dans le sens inverse de la marche,
- le siège-auto est installé sur le siège passager avant uniquement si l'AIRBAG a été désactivé
- le siège-auto est fixé exclusivement avec une ceinture de sécurité 3 points,
- la partie de la ceinture abdominale passe dans les deux guidages bleus placés sur le siège-auto,
- la partie diagonale de la ceinture passe sur le dossier à travers le guidage de support bleu et le siège-auto,
- la ceinture du siège du véhicule est bien tendue et non entortillée ou enroulée.

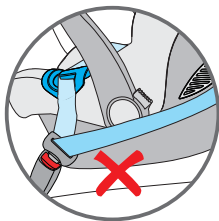
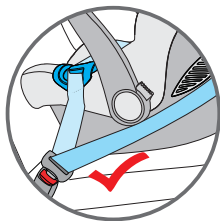

5. Positionner la capote pare-soleil

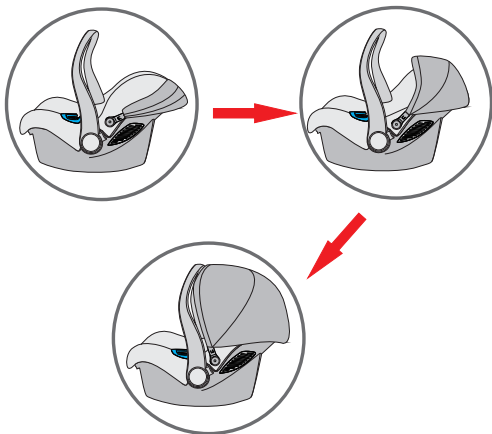

- La capote pare-soleil est facilement réglable. Elle permet à l'enfant de se reposer tranquillement tout en le protégeant contre les rayons du soleil.

OPTIONNEL

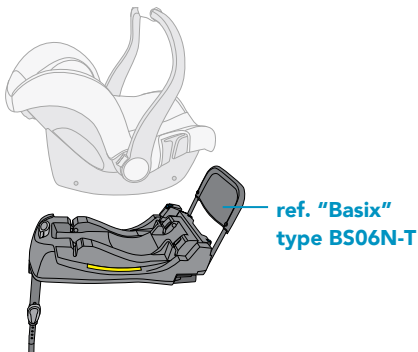

6. Informations pour l'entretien du siège-auto



Pour garantir une protection efficace du siège-auto

- En cas d'accident avec une vitesse d'impact de plus de 10 km/h, le siège-auto peut subir des dommages qui pourraient ne pas être visibles, dans ce cas, il est extrêmement important de le remplacer.
- Contrôler régulièrement le siège-auto pour vérifier qu'il ne présente PAS de parties endommagées.
- Vérifier le bon fonctionnement de tous les composants mécaniques.
- Pour éviter des dommages ou des ruptures du siège-auto, veiller à ce que le siège-auto ne se coince pas dans les portières, entre les guidages des sièges, etc.
- En cas de dommages au siège-auto (par exemple suite à une chute), le faire contrôler au producteur.

6.1 Entretien de la boucle du harnais

Le bon fonctionnement de la boucle est important pour garantir la sécurité de l'enfant dans le siège-auto. Tous éventuels dommages au fonctionnement de la boucle sont généralement dus à l'accumulation de saleté et de poussière.

Anomalies possibles

Les languettes de la boucle sortent lentement, après la pression du bouton rouge de décrochage.

Les languettes ne s'accrochent pas correctement (elles s'enlèvent).

Les languettes s'accrochent sans émettre le déclic sonore.

Les languettes ne s'insèrent pas facilement (on sent une résistance).

La boucle s'ouvre uniquement si l'on exerce une forte pression.

Remède

Laver la boucle afin qu'elle refonctionne correctement:

1. Comment enlever la boucle du harnais

Détacher la boucle (appuyer sur le bouton rouge de décrochage).

Desserrer les sangles du harnais.

Identifier l'anneau en métal fixé sur la sangle sous le dispositif de retenue.

Tourner l'anneau métallique et l'enlever à travers la coque et le rembourrage.

2. Comment nettoyer la boucle du harnais

Immerger la boucle dans l'eau tiède avec du produit vaisselle pendant au moins une heure. Rincer et sécher soigneusement.

3. Comment remettre la boucle du harnais

Insérer l'anneau métallique et la sangle d'entrejambe à travers le rembourrage et la coque.

L'anneau en métal, fixé à la sangle, doit sortir de la coque.

Tirer sur la boucle centrale pour contrôler que la sangle d'entrejambe soit correctement fixée.

Anomalie

Les languettes ne s'insèrent plus dans le logement de la boucle.

Remède

Détacher la boucle, en appuyant sur le bouton rouge.

6.2 Nettoyage

En cas de remplacement du revêtement, utiliser uniquement des revêtements originaux FOPPAPEDRETTI, puisque le revêtement est une partie importante nécessaire pour garantir la protection de l'enfant.



Le siège-auto ne doit pas être utilisé sans le revêtement.

Le revêtement peut être enlevé et lavé avec de la lessive non agressive et avec un cycle pour les vêtements délicats (30 °C). Suivre les instructions de lavage figurant sur l'étiquette du revêtement. Les couleurs du revêtement peuvent se délaver s'il est lavé à plus de 30 °C. Ne pas essorer et ne pas utiliser de sèche-linge électrique (le tissu pourrait se détacher du rembourrage).

Les parties en plastique doivent être nettoyées avec de l'eau et du savon.

Ne pas utiliser de produits nettoyants agressifs (par exemple les solvants).
Le harnais peut être enlevé et lavé avec de l'eau tiède et du savon.
Attention ! Ne jamais enlever les languettes des sangles.

6.3 Comment enlever le harnais

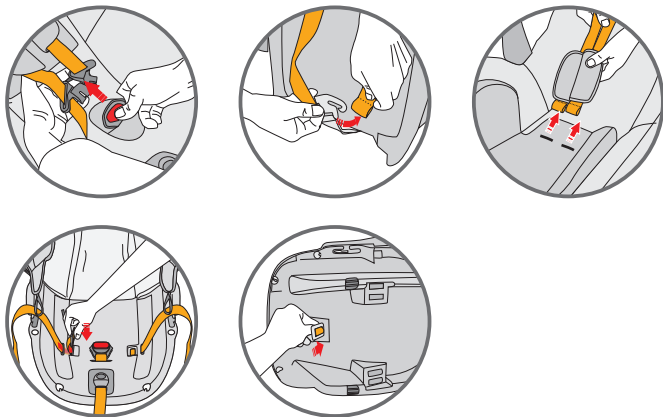

- Détacher la boucle du harnais (appuyer sur le bouton rouge).
- Détacher les bretelles pour les épaules du dispositif pour tendre la ceinture, positionné sur l'arrière du dossier.
- Extraire les deux ceintures à travers la coque et le revêtement et enlever les protections pectorales.
- Identifier l'anneau en métal fixé à la sangle sous le dispositif de retenue. Tourner l'anneau métallique et l'enlever à travers la coque et le rembourrage.

6.4 comment enlever le revêtement

Enlever le harnais et enlever le revêtement de l'appui-tête.

Enlever les parties élastiques des crochets le long du bord de la coque.

Détacher toutes les parties élastiques de leurs logements pour enlever le revêtement du siège-auto.

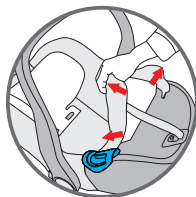
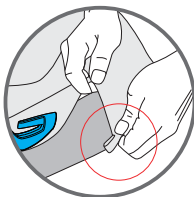
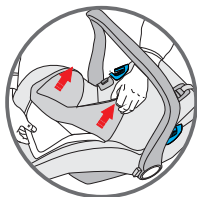

6.5 comment remettre le revêtement

Pour repositionner le revêtement du siège-auto, fixer les parties élastiques aux crochets et enfiler le revêtement sur l'appui-tête.

GARANTIE CONVENTIONNELLE

Le contenu indiqué ci-dessous entrera en vigueur à partir du 01.01.2005 et substitue à tout titre et entièrement tout message antérieur concernant la garantie Foppa Pedretti S.p.A.

GARANTIE CONVENTIONNELLE

Foppa Pedretti S.p.A. ayant siège à Grumello del Monte (Italie) via Volta 11, garantit directement au consommateur ce produit, neuf de fabrication et sans défauts de matériaux, de projet et de fabrication et qu'il est conforme aux caractéristiques qu'elle déclare. La présente garantie conventionnelle est valable dans tous les pays membres de l'union européenne, elle n'exclut ni ne limite les droits du consommateur conformément aux normes impératives en vigueur en ce qui concerne le vendeur du Produit.

Pour bénéficier de cette garantie conventionnelle, le Consommateur devra ramener le Produit défectueux au vendeur, en lui présentant la preuve de l'achat du produit sur lequel il résulte d'une façon lisible l'adresse du vendeur, la date de l'achat du produit, tampon et signature du vendeur et l'indication du produit même ou dans l'alternative, le ticket de caisse, non modifié sur lequel résultent clairement les mêmes informations.

La garantie conventionnelle du producteur a une validité de douze (12) mois à partir de la date de l'achat du produit. Pendant cette période Foppa Pedretti S.p.A. réparera ou substituera, selon son jugement, le produit défectueux.

La garantie conventionnelle est accordée à l'acheteur final du produit (consommateur) et n'exclut ni ne limite les droits impératifs du consommateur même, comme prévus par la loi et/ou les droits que le consommateur peut vanter contre le vendeur/revendeur du produit.

EXCLUSIONS DE LA GARANTIE CONVENTIONNELLE.

La garantie conventionnelle exclut les dommages apportés au produit quand les causes sont les suivantes : usage non conforme aux dispositions contenues sur le feuillet d'instructions d'utilisation et montage, chocs et chutes, exposition du produit à l'humidité ou à des conditions thermiques ou ambiants extrêmes ou changement brusque de ces conditions, corrosions, oxydation, modifications ou réparations du produit non autorisées, réparations avec l'utilisation de pièces de rechange non autorisées, usage impropre, mauvais ou manque d'entretien, entretien impropre par rapport à ce qui est indiqué sur le feuillet d'instructions d'utilisation et montage, montage incorrect, accidents, action de nourriture ou de boisson, action de produits chimiques, causes de force majeure.

Dans tous les cas Foppa Pedretti S.p.A. décline toute responsabilité quant aux dommages aux personnes et aux choses divers au produit, quand ces dommages ont pour cause la négligence des dispositions, recommandations et avertissements contenus dans le manuel ou dans l'alternative sur le feuillet d'instructions utilisation et montage qui accompagne chaque Produit destiné au propriétaire utilisateur (comme par exemple dans le cas des lits d'enfant: "Surveillez constamment l'enfant. Contrôler que les draps et les couvertures ne couvrent pas la tête de l'enfant...").

Foppa Pedretti S.p.A. décline en outre toute responsabilité quant aux dommages aux personnes et aux choses quand la rupture de ses produits est causée par la détérioration des composants du Produit sujets à l'usure. Sont considérés comme composants sujets à l'usure tous les composants en matière plastique.

WARNUNG	s. 76
Sicherstellungen vor der Ingebrauchnahme	s. 79
Komponenten	s. 80
1. Zulassung	s. 81
2. Befestigung im Fahrzeug	s. 82
2.1 mit 3-Punkte-Sicherheitsgurt	s. 83
3. Das Kind in den Autositz setzen	s. 84
3.1 Verwendung des Sitzverkleinerers	s. 84
3.2 Einstellung des Bügels	s. 85
3.3 Einstellung der Kopfstütze	s. 86
3.4 Lockern der Schultergurte	s. 86
3.5 Verwendung der Vergurtung	s. 87
3.6 Straffen der Vergurtung	s. 88
3.7 Überprüfen des korrekten Anschnallens	s. 88
4. Den Autositz im Fahrzeug befestigen	s. 89
5. Verdeck	s. 93
6. Instandhaltung und Pflege des Autositzes	s. 94
VERTRAGSMÄSSIGE GARANTIE	s. 98

HINWEIS

- Dies ist ein ‚Universelles‘ Kinderrückhaltesystem. Es ist nach ECE R44/04 zur allgemeinen Benutzung in Fahrzeugen zugelassen und wird auf die meisten, aber nicht auf alle Fahrzeugsitze passen.
- Ein korrekter Einbau ist wahrscheinlich, wenn der Fahrzeughersteller im Fahrzeug-Handbuch erklärt, daß das Fahrzeug für eine ‚Universelle‘ Kinderrückhalte-Einrichtung dieser Altersgruppe geeignet ist.
- Dieses Kinderrückhalte-System ist unter strengeren Bedingungen als ‚Universelle‘ eingestuft worden, als dies bei früheren, Modellen, die diesen Hinweis nicht tragen, der Fall war.
- Nur für Fahrzeuge geeignet, die mit einem genehmigten 3-Punkt-Sicherheitsgurt (mit oder ohne Aufrollvorrichtung) ausgerüstet sind. Der Punkt-Sicherheitsgurt muß der UN/ ECE N° 16 oder einer vergleichbaren Norm entsprechen.
- In Zweifelsfällen wenden Sie sich bitte an den Hersteller oder den Verkäufer der Kinderrückhalte-Einrichtung.

! WICHTIG!

Lesen Sie alle Anweisungen in dieser Bedienungsanleitung aufmerksam durch und beachten Sie das Handbuch des Fahrzeugs in Bezug auf die Kinderrückhaltesysteme.

Sie müssen die Anweisungen verstanden haben. Installieren und verwenden Sie den Sitz wie in der Bedienungsanleitung beschrieben. Eine falsche Anwendung kann die Sicherheit beeinträchtigen oder zu schweren Verletzungen oder Tod Ihres Kindes führen. Die Gebrauchsanweisungen müssen gemeinsam mit dem Kindersitz für zukünftige Verwendungen aufbewahrt werden.

! WICHTIG!

Bei eventuell bestehenden Gesundheitsproblemen von Säuglingen mit niedrigem Geburtsgewicht und Frühgeborenen fragen Sie immer einen Mediziner oder das spezialisierte Krankenhauspersonal, ob der Kindersitz geeignet ist, bevor Sie das Krankenhaus verlassen oder das Rückhaltesystem verwenden.

Entfernen Sie die Etiketten NICHT vom Kindersitz. Diese Etiketten enthalten wichtige Informationen.

Verwenden Sie den Kindersitz NICHT, wenn Teile fehlen oder beschädigt sind.

Verwenden Sie den Sicherheitsgurt oder die Sicherheitsgurte nicht, wenn diese beschädigt sind oder Verschleißspuren zeigen.

Führen Sie KEINE Veränderungen am Kindersitz durch.

Bauen Sie diesen Kindersitz NICHT auseinander, außer wie in dieser Anleitung

beschrieben.

Verwenden Sie KEINE Kinderautositze, die aufgrund eines Unfalls unter schweren Belastungen standen. Unfälle können zu nicht sichtbaren inneren Brüchen führen. Ersetzen Sie das Futter oder den Sitzgurt NICHT durch ein Futter oder einen Sitzgurt, die nicht vom Hersteller empfohlen wurden, da dies die Funktion des Kindersitzes direkt beeinflussen kann.

Kaufen Sie NIEMALS einen Kinderautositz aus zweiter Hand, dessen Geschichte Sie nicht kennen.

Stellen Sie sicher, dass der Sitz nicht in einem beweglichen oder klappbaren Sitz stecken bleibt oder in der Wagentür feststeckt.

NICHT in Konfigurationen verwenden, die in diesem Handbuch nicht aufgeführt werden.

Verwenden Sie NIEMALS eine 2-Punkt-Sicherheitsgurt, um den Sitz auf dem Autositz zu befestigen.

Verwenden Sie KEINEN anderen Gurtverlauf als den in dieser Bedienungsanleitung aufgeführten.

Lassen Sie das Kind mit dem Kinderrückhaltesystem NICHT spielen oder es verändern.

Prüfen Sie immer, dass das Rückhaltesystem und der Sitzgurt korrekt geschlossen sind, bevor Sie das System verwenden.

Verwenden Sie den Kinderautositz NICHT auf einem Autositz, der mit einem aktiven Airbag ausgestattet ist, wenn der Fahrzeughersteller nicht angegeben hat, dass dies sicher sei.

Dieses Rückhaltesystem muss immer am Autositz befestigt sein, auch wenn es nicht verwendet wird. Im Falle eines Unfalls oder bei plötzlicher Bremsung kann ein nicht befestigter Sitz zu Verletzungen anderer Passagiere führen.

Stellen Sie sicher, dass sich bewegliche Objekte wie Gepäck oder Bücher im Wageninneren nicht bewegen können. Sie können zu Verletzungen bei einem Unfall führen.

Lassen Sie das Kind NIEMALS unbeaufsichtigt im Wagen, auch nicht für einen kurzen Moment.

Nehmen Sie das Kind während der Fahrt NIEMALS aus dem Sitz.

Verwenden Sie dieses Rückhaltesystem für Kinder NIEMALS ohne den Bezug.

HITZE! Decken Sie den Sitz ab, wenn er direktem Sonnenlicht ausgesetzt ist. Teile des Sitzes können sich stark erwärmen und zu Hautverletzungen beim Kind führen. Kontrollieren Sie immer die Oberflächen, bevor Sie das Kind in den Sitz setzen.

Verwenden Sie KEINE anderen der Last ausgesetzten Kontaktpunkte als jene, die in den Gebrauchsanweisungen beschrieben und auf der Sicherheitsvorrichtung

markiert sind.

Die festen Elemente und die Plastikteile der Sicherheitsvorrichtung für Kinder müssen so positioniert und montiert werden, dass Sie sich unter normalen Fahrtbedingungen nicht unter einen bewegliche Sitz oder in die Fahrzeuggestühle verkeilen können.

Halten Sie alle Gurte unter Spannung, die zur Befestigung der Sicherheitsvorrichtung an den Wagen verwendet werden, und stellen Sie die Rückhaltegurte für das Kind ein. Der Sicherheitsgurt darf sich auf keinen Fall verdrehen.

Wichtig. Stellen Sie sicher, dass der Bauchgurt des Sitzgurts so weit wie möglich unten sitzt, um das Becken des Kindes zu schonen.

Verwenden Sie dieses Rückhaltesystem NIEMALS mit einer Basis, die nicht vom Hersteller empfohlen wurde.

Stellen Sie IMMER sicher, dass der Gurt des Wagens, die Gurte des Kinderrückhaltesystems sowie der Sitzgurt des Kinderautositzes nicht verdreht sind.

Lassen Sie das Kind NIEMALS im Sitz, wenn der Sitzgurt nicht korrekt eingehängt ist.

Lassen Sie Ihr Kind NIEMALS für eine längere Zeit im Kindersitz sitzen.

Stellen Sie den Kinderautositz IMMER entgegen der Fahrtrichtung ab.

Stellen Sie den Kinderautositz NIEMALS in Fahrtrichtung ab.

Verwenden Sie KEINE anderen Gurtverläufe als die in dieser Anleitung angegebenen.

STELLEN SIE SICHER, dass alle klappbaren/beweglichen Sitze korrekt verriegelt sind.

ALLE Fahrzeugpassagiere müssen korrekt mit den Sicherheitsgurten angeschnallt sein. Passagiere ohne Sicherheitsgurt können im Falle eines Unfalls andere Passagiere verletzen.

STELLEN SIE IMMER SICHER, dass der Tragebügel des Kinderautositzes auf die vertikale Position gestellt und blockiert ist, bevor Sie das Kind in den Sitz setzen.

Stellen Sie den Kinderautositz oder ein Kinderrückhaltesystem NIEMALS in der Nähe von Kanten erhöhter Oberflächen oder auf weichen Oberflächen wie Kissen oder Matratzen ab. Der Sitz kann herunterfallen und zu schweren Verletzungen oder Tod führen.

Verwenden Sie den Kinderautositz NIEMALS in Einkaufswagen.

Wenn Sie Fragen in Bezug auf die Installation und korrekte Verwendung des Sitzes haben, kontaktieren Sie den Hersteller der Sicherheitsvorrichtung für Kinder.

Der Sitz der Klasse „Universal“ darf nur in Fahrzeugen verwendet werden, die über diese Verankerung verfügen. Zur Fixierung folgen Sie dem Gurtverlauf auf korrekte Weise.

Ziehen Sie die Rücksitze immer vor, auch wenn die Straßenverkehrsordnung eine Montage auf dem Vordersitz erlaubt.

KONTROLLEN VOR DER ERSTEN ANWENDUNG

Prüfen Sie immer, dass sich keine Reste von Lebensmitteln oder ähnlichem auf der Schnalle befinden.

Im Winter sollte das Kind keine zu voluminöse Kleidung tragen, während es im Sitz sitzt.

Prüfen Sie, dass:

- Der Sitzgurt nicht beschädigt ist und keinen Verschleiß zeigt

Prüfen Sie, dass das Kind in die folgende Gruppe gehört:

- Sein Gewicht liegt zwischen 0-13 kg

Installieren Sie das Kinderrückhaltesystem entgegen der Fahrtrichtung in einer sicheren Position im Fahrzeug:

- Nur auf Sitze, die in Fahrtrichtung ausgerichtet sind

- Der Tragebügel muss in der in diesem Handbuch angezeigten Position verriegelt sein.

- Der Sitz muss entgegen der Fahrtrichtung ausgerichtet sein

- Falls ein Airbag vorhanden ist, muss der Airbag DEAKTIVIERT werden

- Verwenden Sie nur Gurte mit 3 Fixpunkten, um den Sitz zu befestigen

- Die Gurte dürfen nicht verdreht sein

- Der Gurtverlauf muss korrekt sein

- Befestigung am Autositz

Sichern Sie das Kind korrekt im Sitz:

- Die Hosenträger müssen auf die korrekte Höhe eingestellt sein

- Die Gurte sind nicht verdreht

- Der Bauchgurt befindet sich in niedriger Position über dem Becken des Kindes

- Der Sitzgurt ist korrekt geschlossen

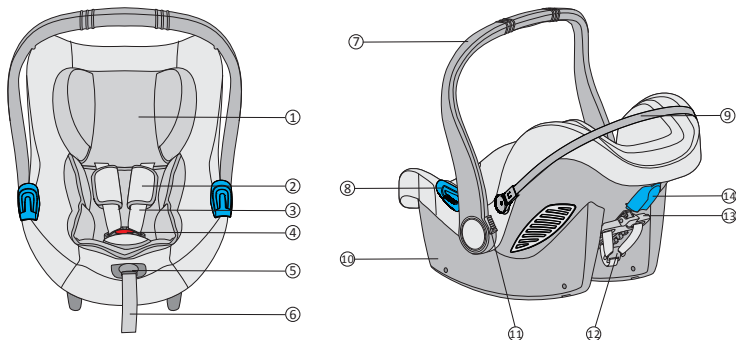

1. Kopfstützkissen
2. Gurtzeughülle
3. Hosenträger
4. Schnalle am Sitzgurt
5. Einstellknopf
6. Verstellgurt
7. Trägerbügel
8. Schlaufe für den Sicherheits-Bauchgurt
9. Rahmenstruktur des Verdecks
10. Schale
11. Einstellknopf am Tragebügel
12. Metallschnalle für Gurtspanner
13. Einstellhebel für die Kopfstütze
14. Schlaufe für den Sicherheits-Brustgurt

1. Zertifizierung



... als Sicherheits-Autositz.

Autositz iWood	Entspricht der Norm ECE R 44/04	
	Gruppe	Gewicht
Type BS06N	0+	bis 13 kg

Der Autositz wurde entsprechend der Europäischen Prüfnorm ECE R 44/04 entwickelt, getestet und zugelassen.

Auf der Schale des Autositzes befindet sich ein Etikett mit der Zulassungsnummer.

Durch eventuelle Veränderungen des Autositzes verliert die Zulassung ihre Gültigkeit.

Ausschließlich der Hersteller ist befugt, Änderungen am Autositz vorzunehmen.

2. Verwendung im Fahrzeug



 **DEN AUTOSITZ KEINESFALLS AUF EINEM MIT AIRBAG AUSGESTATTETEN BEIFAHRERSITZ VERWENDEN.**

Gefahr! Beim Aufgehen kann der Airbag den Autositz treffen und dem Kind schwere Verletzungen zufügen oder es sogar töten.

Beachten Sie die Anweisungen, die im Bedienungshandbuch Ihres Fahrzeugs für die Verwendung von Autositzen für Kinder angegeben sind.

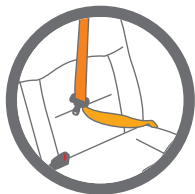

 **NIEMALS einen 2-Punkte-Sicherheitsgurt zur Verankerung des Autositzes am Beifahrersitz verwenden.
Nur 3-Punkte-Sicherheitsgurte verwenden..**

Beachten Sie die in Ihrem Land geltenden Vorschriften. NIEMALS einen 2-Punkte-Sicherheitsgurt zur Verankerung dieses Autositzes am Beifahrersitz verwenden. Dieser Autositz ist nur für den Einsatz in Fahrzeugen mit statischen 3-Punkte-Sicherheitsgurten oder Gurtaufrollvorrichtung geeignet, die gemäß der UN/ECE-Regelung Nr. 16 oder anderen entsprechenden Standards zugelassen wurden. Verwenden Sie diesen Autositz niemals auf einem vorderen mit aktiviertem Frontal-Airbag ausgestatteten Beifahrersitz.

2.1 Mit 3-Punkte-Sicherheitsgurt

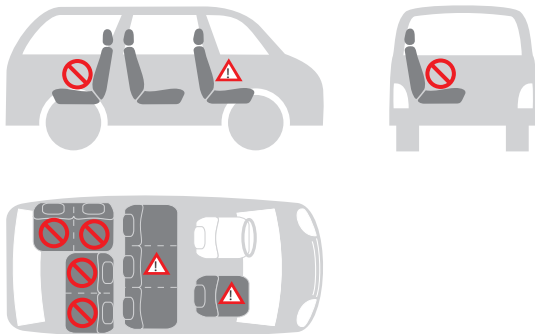

Sie können den Autositz wie folgt befestigen:

in Fahrtrichtung	nein
entgegen der Fahrtrichtung	ja
mit 2-Punkte-Sicherheitsgurt	nein 1)
mit 3-Punkte-Sicherheitsgurt	ja 2)
auf dem vorderen Beifahrersitz	ja 3)
auf einem seitlichen Beifahrersitz hinten	ja
auf dem mittleren Beifahrersitz hinten	nein 4)



1) Die Verwendung eines 2-Punkte-Gurts erhöht das Verletzungsrisiko des Kindes bei einem Unfall.

2) Der Sicherheitsgurt muss ECE R 16 oder von anderen entsprechenden Standards zugelassen sein.

3) Den Autositz nicht auf einem vorderen mit aktiviertem Frontal-Airbag ausgestatteten Beifahrersitz verwenden.

4) Er kann auf dem mittleren Beifahrersitz des Fahrzeugs verwendet werden, wenn dieser mit einem 3-Punkte-Gurt ausgestattet ist.

3. Schutz des Kindes

3.1 Schutz des Kindes durch Verwendung des Sitzverkleinerers



Zum Schutz Ihres Kindes

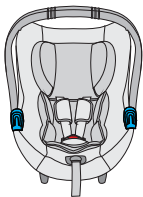

Der Sitzverkleinerer gibt Ihrem Kind in den ersten Monaten mehr Halt.

Der Sitzverkleinerer wird benötigt, um kleinen Kindern mehr Komfort zu gewährleisten.

ACHTUNG! Der Autositz muss mit Sitzverkleinerer verwendet werden, wenn das Kind unter 9 kg wiegt.

- Das Kind immer mit dem Gurt sichern, wenn es sich im Autositz befindet.
- Das Kind im Autositz niemals unbeaufsichtigt lassen, wenn dieser auf hoch gelegenen Flächen abgestellt ist (z.B. auf Tischen, etc.).
- Verhindern, dass das Gurtende zwischen bewegliche Teile gerät (z.B. in Automattüren, Rolltreppen, etc.).
- Achtung! Die Plastikteile des Autositzes können sich in der Sonne erwärmen und dem Kind Verbrennungen zufügen. Den Autositz, z.B. durch Bedecken mit einer leichten Hülle, vor starken Wärmequellen schützen.
- Der Autositz hat eine einzige Befestigungsposition im Auto, in der sich das Kind immer in halb geneigter Lage befindet.
- Legen Sie bei längeren Fahrten häufige Pausen ein. Das Kind wird sehr leicht müde. Vermeiden Sie es, das Kind zu lange im Autositz zu lassen.

3.2 Einstellung des Bügels

Der Bügel hat 3 Positionen

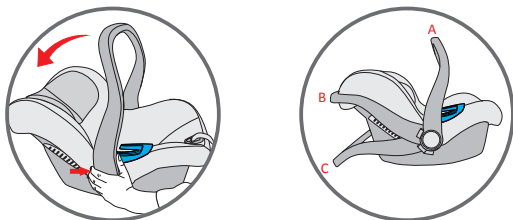

(A) Für die Verwendung im Fahrzeug und beim Transport

(B) Für das Setzen des Kindes in den Autositz

(C) Für die Verwendung als Babywippe mit blockierter Wippbewegung

Zur Einstellung der unterschiedlichen Positionen des Tragebügels drücken Sie die Tasten auf beiden Seiten gleichzeitig und drehen den Tragebügel. Der Tragebügel verriegelt sich in der jeweiligen Position.

ACHTUNG

Stellen Sie immer sicher, dass der Tragebügel des Sitzes auf die vertikale Transportposition gestellt und verriegelt ist, bevor Sie den Sitz anheben. Mit einem Klick wird angezeigt, dass der Tragebügel korrekt in vertikaler Transportposition verriegelt wurde.

3.3 Einstellung der Kopfstütze

Eine korrekt eingestellte Kopfstütze gewährleistet dem Kind im Autositz die optimale Position.

Die Kopfstütze muss so positioniert werden, dass sich die Schultergurte auf gleicher Höhe oder etwas oberhalb der Schultern des Kindes befinden.

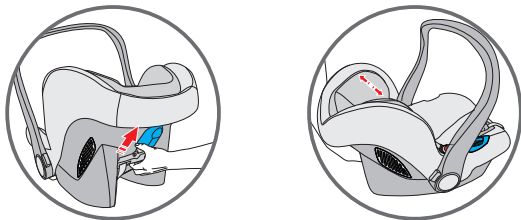

Zur Einstellung der Kopfstütze für das Kind:

Die Einstellvorrichtung verschieben, bis sich die Brustgurte auf der richtigen Höhe befinden. Die Einstellvorrichtung in der neuen Position blockieren.

3.4 Lockern der Schultergurte

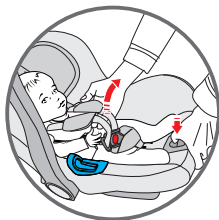

Drücken Sie den Einstellknopf, der sich auf der Rückseite des Sitzes befindet, und ziehen Sie gleichzeitig an beiden Hosenträgern, um den Sitzgurt zu lockern.

3.5 Das Kind mit der Vergurtung sichern

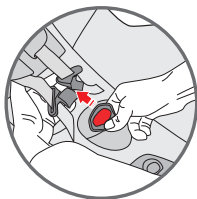
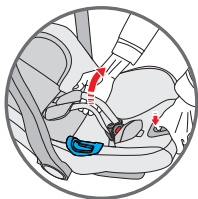

- Die Schultergurte lockern.
- Drücken Sie den roten Knopf auf der Schnalle in der Mitte, um die Hosenträger zu lösen und seitlich am Sitz abzulegen.



- Setzen Sie das Kind in den Kinderautositz und stellen Sie sicher, dass der untere Rückenbereich korrekt auf dem Sitzunterteil und die Schultern auf dem Rückenteil ruhen. Auf diese Weise sitzt das Kind bequem und es wird vom Sitzgurt besser gesichert. Die Hosenträger müssen oberhalb der Schultern des Kindes verlaufen. Sicherstellen, dass sich die Schultergurte auf gleicher Höhe befinden und etwas oberhalb der Schultern des Kindes positioniert sind.

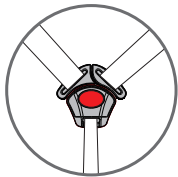
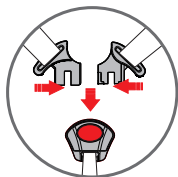

- Die beiden Enden/Laschen der Schultergurte zusammenlegen, so dass ein einziges Verbindungsstück entsteht. Das Verbindungsstück in die zentrale Schnalle stecken bis ein Klicken zu hören ist. Sicherstellen, dass die Schultergurte nicht verdreht sind. Die Brustschützer mittig über den Schultern des Kindes einstellen.

3.6 Straffen der Vergurtung



Ziehen Sie die Einstellriemen des Sitzgurts ein, so dass sich dieser korrekt am Körper des Kindes anlegt. Eine korrekte Spannung ist dann gegeben, wenn der Abstand zwischen Sitzgurt und Kind nicht mehr als einen fingerbreit beträgt.

WICHTIG! Das Ende des Einstellgurts nach vorne ziehen, nicht nach oben oder nach unten ziehen.

Während des Transports (vor allem außerhalb des Autos) muss sich der Einstellgurt im Gurtfach befinden.

3.7 Überprüfen, dass das Kind richtig mit der Vergurtung gesichert ist



Um die Sicherheit des Kindes zu gewährleisten, muss kontrolliert werden, dass...

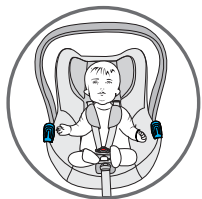

- die Schultergurte für die Schultern des Kindes richtig eingestellt sind.
- die Schultergurte nicht verdreht sind.
- die Laschen richtig in die Gurtschnalle eingehakt sind.
- die Schultergurte richtig gespannt sind. Zwischen der Vergurtung und dem Kind darf nicht mehr als eine Fingerbreite Platz sein.

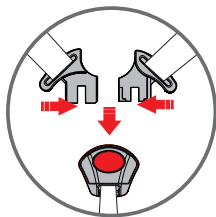

4. Befestigung des Autositzes im Fahrzeug



Lassen Sie das Kind im Autositz niemals unbeaufsichtigt im Fahrzeug.



Für die Sicherheit aller Personen im Fahrzeug

Bei einer starken Bremsung oder einem Unfall können nicht angeschnallte Personen und nicht befestigte Gegenstände den anderen Insassen des Fahrzeugs Verletzungen zufügen. Kontrollieren Sie immer, dass...

- die Kopfstützen der Sitze im Fahrzeug befestigt sind und dass die Blockierfunktion der umklappbaren Sitze hinten richtig eingerastet ist.
 - alle beweglichen und nicht befestigten Gegenstände im Fahrzeug, wie Gepäck oder Bücher blockiert sind, da sie bei einem Unfall Verletzungen/Wunden verursachen können.
- der Autositz immer befestigt ist, wenn er sich im Fahrzeug befindet, auch wenn kein Kind darin transportiert wird.
- dass alle Personen im Auto angeschnallt sind.

4.1 Befestigung des Autositzes im Fahrzeug

Befestigen Sie den Autositz mit einem 3-Punkte-Sicherheitsgurt des Fahrzeugs wie folgt:

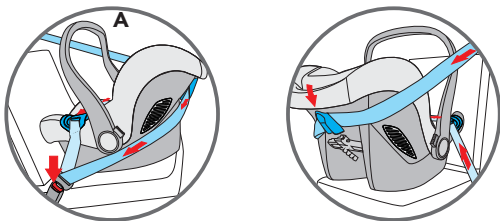

Stellen Sie das Kinderrückhaltesystem auf den Autositz entgegen der Fahrtrichtung und stellen Sie sicher, dass sich der Tragebügel in korrekter Position befindet. Das Kind muss entgegen der Fahrtrichtung sitzen.

Führen Sie den horizontalen Sicherheitsgurt (Bauchgürtel) des Wagens durch beide Gurtverläufe und schließen Sie die Schnalle.

Führen Sie den diagonalen Sicherheitsgurt (Brustgurt) des Wagens im Inneren des Rückenteils durch die Schlaufe für den diagonalen Gurt.

Wenn der Sicherheitsgurt des Wagens zu kurz ist, bringen Sie ihn in eine niedrigere Position. Wenn er noch immer zu kurz ist, versuchen Sie es auf einem anderen Sitz. Stellen Sie das Rückhaltesystem in der korrekten Position ein, um maximalen Schutz für das Kind zu gewährleisten. Ein eng gerolltes Handtuch unter der Vorderkante kann dazu verwendet werden, um eine korrekte Neigung zu erhalten.

ACHTUNG:

Verwenden Sie keine anderen Schlaufen zur Anbringung der Sicherheitsgurte. Kontaktieren Sie unseren Kundenservice, wenn Sie Hilfe benötigen.

Verwenden Sie KEINE Sicherheitsgurte mit 2 Verankerungspunkten, um

BEFESTIGUNG DES AUTOSITZES IM FAHRZEUG

dieses Kinderrückhaltesystem zu befestigen.

Dieser Kinderautositz muss stets in Richtung entgegen der Fahrtrichtung positioniert werden, auf einem Sitz, der in Fahrtrichtung ausgerichtet ist. Stellen Sie sicher, dass das Kind korrekt mit den Rückhaltegurten und dass der Kinderautositz sicher im Wagen befestigt wurde.

4.2 Die richtige Befestigung des Autositzes im Fahrzeug überprüfen



Um die Sicherheit des Kindes zu gewährleisten, kontrollieren Sie, dass...

- der Autositz so befestigt ist, dass das Kind entgegen der Fahrtrichtung sitzt,
- der Autositz nur dann auf dem vorderen Beifahrersitz befestigt wird, wenn dieser nicht über einen AIRBAG verfügt oder der AIRBAG nicht aktiviert ist,
- der Autositz ausschließlich mit einem 3-Punkte-Sicherheitsgurt befestigt ist,
- der Bauchgurt durch beide blauen auf dem Autositz befestigten Führungen läuft,
- der diagonale Teil des Gurts über den Rückenteil durch die blaue Verstärkungsführung und den Autositz läuft,
- der Sicherheitsgurt des Fahrzeugsitzes gut gespannt und nicht aufgerollt ist.

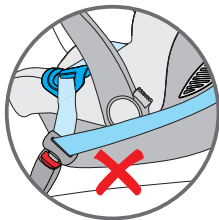
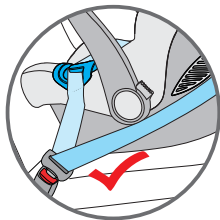

5. Das Sonnenverdeck positionieren

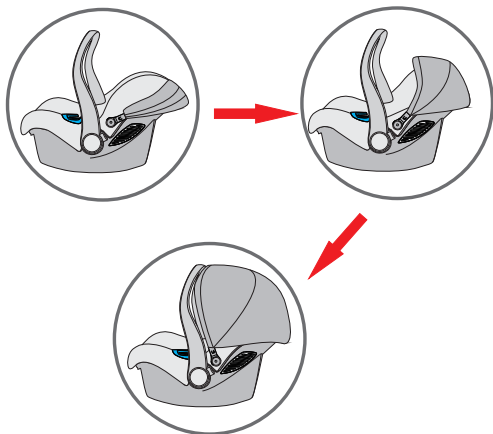

- Das Sonnenverdeck lässt sich leicht einstellen.
Durch das Sonnenverdeck kann sich das Kind ausruhen und ist vor den Sonnenstrahlen geschützt.

OPTIONAL

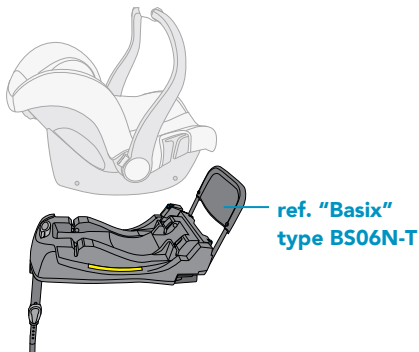

6. Informationen zur Pflege des Autositzes



Um einen effizienten Schutz des Autositzes zu gewährleisten

- Bei einem Unfall mit einer Aufprallgeschwindigkeit von über 10 km/h kann der Autositz Schäden erleiden, die eventuell nicht sichtbar sind. In einem solchen Fall ist es von größter Wichtigkeit, den Autositz zu ersetzen.
- Den Autositz regelmäßig kontrollieren, um sicherzustellen, dass er keine beschädigten Teile aufweist.
- Das korrekte Funktionieren aller mechanischen Komponenten sicherstellen.
- Um Schäden oder Beschädigungen des Autositzes zu vermeiden, darauf achten, dass der Autositz nicht in den Autotüren, zwischen den Sitzführungen, etc., eingeklemmt wird.
- Bei Schäden am Autositz (z.B. nach einem Sturz), eine Kontrolle durch den Hersteller durchführen lassen.

6.1 Instandhaltung der Schnalle der Vergurtung

Das korrekte Funktionieren der Schnalle ist wichtig, um die Sicherheit des Kindes im Autositz zu gewährleisten. Eventuelle Defekte beim Funktionieren der Schnalle sind in den meisten Fällen auf Ablagerungen von Schmutz oder Staub zurückzuführen.

Mögliche Anomalien

Nach Drücken des roten Entriegelungsknopfes kommen die Laschen nur langsam aus der Schnalle heraus.

Die Laschen lassen sich nicht korrekt befestigen (sie haken nicht ein).

Die Laschen haken ein, ohne dass das Klicken deutlich zu hören ist.

Die Laschen lassen sich nicht problemlos einstecken (man spürt einen Widerstand).

Die Schnalle öffnet sich nur bei starkem Druck.

Abhilfe

Die Schnalle waschen, damit sie wieder korrekt funktioniert:

1. Wie nimmt man die Schnalle von der Vergurtung ab

Die Schnalle enthaken (den roten Entriegelungsknopf drücken).

Die Gurte der Vergurtung lösen.

Den Metallring ausfindig machen, der auf dem Gurt unter der Haltevorrichtung angebracht ist. Den Metallring drehen und ihn über die Schale und die Polsterung entfernen.

2. Wie wird die Schnalle der Vergurtung gesäubert

Die Schnalle für mindestens eine Stunde in lauwarmes Wasser mit Geschirrspülmittel legen. Abspülen und sorgfältig abtrocknen.

3. Wie wird die Schnalle der Vergurtung wieder angebracht

Den Metallring und den Schrittgurt durch die Polsterung und die Schale einstecken.

Die an den Gurt befestigte Schnalle muss aus der Schale austreten.

Die Schnalle mittig ziehen, um zu kontrollieren, dass der Schrittgurt richtig befestigt ist.

Anomalie

Die Laschen lassen sich nicht in die vorgesehene Halterung der Schnalle einstecken.

Abhilfe

Die Schnalle durch Drücken auf den roten Entriegelungsknopf enthaken.

6.2 Säuberung

Bei Ersetzung der Polsterung, ausschließlich originale FOPPAPEDRETTI-Polsterungen verwenden, da die Polsterung ein wichtiges Teil ist, um den Schutz des Kindes zu gewährleisten.



Der Autositz darf nicht ohne Polsterung verwendet werden.

Die Polsterung kann entfernt und mit mildem Waschmittel im Schonwaschgang (30°C) gewaschen werden. Die Waschanleitung auf dem Etikett der Polsterung befolgen. Die Farben der Polsterung können ausbleichen, wenn sie bei mehr als 30°C gewaschen wird. Nicht schleudern

und nicht in den Wäschetrockner geben (die Hülle könnte sich von der Polsterfüllung lösen).

Die Plastikteile müssen mit Seifenwasser gereinigt werden. Keine aggressiven Reinigungsmittel (wie Lösungsmittel) verwenden.

Die Vergurtung kann abgenommen und mit lauwarmem Seifenwasser gewaschen werden.

Achtung! Niemals die Laschen von den Gurten abnehmen.

6.3 Wie wird die Vergurtung entfernt

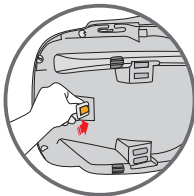
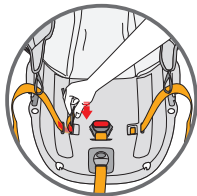
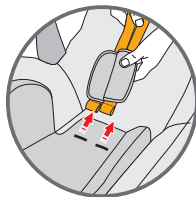
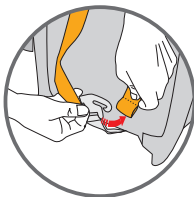
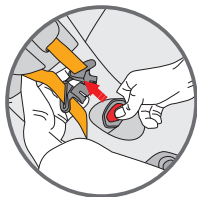

- Die Schnalle der Vergurtung enthaken (den roten Entriegelungsknopf drücken).
- Die Schultergurte aus der auf der Rückseite des Rückenteil befindlichen Haltevorrichtung lösen.
- Beide Gurte über die Schale und die Polsterung herausziehen und die Brustschützer abziehen.
- Den am Gurt unter der Haltevorrichtung befestigten Metallring ausfindig machen. Den Metallring drehen und ihn über die Schale und die Polsterung entfernen.

WIE WIRD DIE POLSTERUNG ABGENOMMEN

6.4 Wie wird die Polsterung abgenommen

Die Vergurtung entfernen und die Polsterung der Kopfstütze abnehmen. Die elastischen Teile entlang des Schalenrandes abnehmen. Alle elastischen Teile aus ihren Halterungen lösen, um die Polsterung vom Autositz abzunehmen.

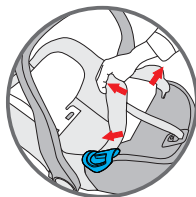
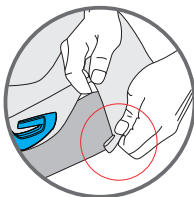
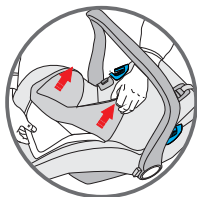

6.5 Wie wird die Polsterung wieder angebracht

Um die Polsterung des Autositzes wieder anzubringen, alle elastischen Teile wieder in den Halterungen befestigen und die Polsterung der Kopfstütze wieder aufziehen.

VERTRAGSMÄSSIGE GARANTIE

Der unten angegebene Wortlaut tritt am 01.01.2005 in Kraft und ersetzt in jeder Weise und vollständig alle vorhergehenden Garant ie- Mitteilungen der Foppa Pedretti S.p.A.

VERTRAGSMÄSSIGE GARANTIE

Foppa Pedretti S.p.A. mit Sitz in Grumello del Monte (Italien) Via Volta 11, gewährleistet dem Verbraucher direkt, dass dieser fabrikneue Artikel keine Materialmängel in der Entwicklung und Herstellung aufweist und mit den vom Hersteller angegebenen Eigenschaften übereinstimmt.

Die vorliegende Garantie ist in allen Mitgliedstaaten der Europäischen Gemeinschaft gültig und schließt die gemäß den zwingenden Gesetzesnormen gültigen Verbraucherrechte weder aus noch werden diese dadurch eingeschränkt.

Um die vorliegende Garantie in Anspruch nehmen zu können, muss der Verbraucher den fehlerhaften Artikel an den Verkäufer zurücksenden und dabei einen Kaufbeleg vorlegen auf dem die Adresse des Verkäufers, das Kaufdatum mit Stempel und Unterschrift des Verkäufers zu erkennen ist, sowie die eigentliche Artikelbezeichnung, alternativ gilt auch der unveränderte Kassenbon auf dem die genannten Angaben klar zu erkennen sind.

Die vertragsmäßige Garantie des Herstellers hat eine Gültigkeit von zwölf (12) Monaten ab Kaufdatum. Während dieser Zeit repariert oder ersetzt Foppa Pedretti S.p.A. das fehlerhafte Teil nach eigenem Ermessen.

Die vertragsmäßige Garantie wird dem Endabnehmer des Produktes (Verbraucher) gewährleistet und schließt die gemäß den zwingenden Gesetzesnormen gültigen Verbraucherrechte weder aus noch werden diese dadurch eingeschränkt, gleiches gilt für Rechte, die der Verbraucher gegenüber dem Verkäufer des Produktes geltend machen kann.

AUSSCHLIESSUNGEN VON DER VERTRAGSMÄSSIGEN GARANTIE.

Die vertragsmäßige Garantie gilt nicht für Schäden am Produkt, die durch folgendes hervorgerufen werden:

Nicht in den Gebrauchsanweisungen vorgesehener Gebrauch und Montage, Stöße und Stürze, Aussetzung extremer Raum- und Witterungsverhältnisse oder Feuchtigkeit oder plötzliche Veränderungen der Bedingungen, Korrosion, Oxidation, unerlaubte Veränderungen oder Reparaturen, Reparaturen mit unzulässigen Ersatzteilen, unsachgemäßer Gebrauch, schlechte oder fehlende Instandhaltung, unsachgemäße Instandhaltung oder nicht den Anweisungen entsprechend, unsachgemäße Montage, Unfälle, Auswirkungen von Lebensmitteln und Getränken, Auswirkungen von chemischen Produkten, höhere Gewalt.

In jedem Fall übernimmt Foppa Pedretti S.p.A keine Verantwortung für Schäden an Personen oder Sachen, die nicht vom Produkt hervorgerufen werden, sondern durch Nachlässigkeit gegenüber den Vorschriften, Empfehlungen, Anweisungen, die im Handbuch enthaltenen sind oder alternativ in der „Anleitung zum Gebrauch und zur Montage“, welche jedem Produkt anliegen und für den Besitzer/Benutzer bestimmt sind. (beispielsweise im Fall des Kinderbettchens: "Lassen Sie das Kind nicht unbeaufsichtigt. Achten Sie darauf, dass keine Laken oder Decken den Kopf des Kindes bedecken...").

Foppa Pedretti S.p.A. übernimmt keine Verantwortung für Schäden an Personen oder Sachen, wenn die Beschädigung der Produkte durch eine Abnutzung der verschleißenden Produktbestandteile hervorgerufen wird. Als Verschleißteile gelten alle Bestandteile aus Plastik.

ADVERTENCIAS	PAG 100
Comprobaciones antes de su	PAG 103
Componentes	PAG 104
1. Homologación	PAG 105
2. Instalación en el vehículo	PAG 106
2.1 Con cinturón de 3 puntos	PAG 107
3. Colocar al bebé en la silla de coche	PAG 108
3.1 Uso del reductor	PAG 108
3.2 Regular el asa	PAG 109
3.3 Regular el apoyacabezas	PAG 110
3.4 Aflojar los tirantes	PAG 110
3.5 Uso del arnés	PAG 111
3.6 Tensar el arnés	PAG 112
3.7 Comprobación del correcto enganche	PAG 112
4. Instalar la silla en el vehículo	PAG 113
5. Capota	PAG 117
6. Mantenimiento y cuidado de la silla	PAG 118
GARANTÍA CONVENCIONAL	PAG 122

ADVERTENCIA

ADVERTENCIA

- Esta es una silla para niños, homologada 'Universal' según la Norma N. 44/04. Está adecuada para ser utilizada normalmente en los vehículos y compatible con la mayoría de los asientos de automóviles.
- Se alcanza la total compatibilidad cuando el fabricante del vehículo manifiesta en el manual correspondiente que el vehículo prevé la instalación de sillas 'Universal' para los niños incluidos en la franja de edad indicada.
- Esta silla ha sido declarada 'Universal' de acuerdo con los criterios más severos con respecto a los modelos precedentes que no llevan la presente advertencia
- Indicado solamente para ser utilizado en los vehículos dotados de cinturón de seguridad de tres puntos estático o extensible, homologada según la Normativa UN/ECE N°16 o estándares equivalentes.
- En caso de dudas, contactar con el fabricante de la silla o con el distribuidor.

IMPORTANTE

Lea atentamente todas las instrucciones que contiene este manual y las del vehículo

relativas a los dispositivos de retención para niños. Asegúrese de haberlas comprendido. Instale y use la silla tal y como se describe en el manual de instrucciones. El incumplimiento de estas instrucciones puede comprometer la seguridad, o causar graves lesiones o la muerte de su hijo. Las instrucciones deben conservarse junto al dispositivo de retención para futuras referencias.

IMPORTANTE

En caso de eventuales problemas de salud inherentes a los recién nacidos con poco peso y a los niños prematuros consulte en todo caso con los médicos o con el personal hospitalario personalizado sobre la idoneidad del uso de la silla de coche antes de salir del hospital o de utilizar el dispositivo de retención.

NO retire las etiquetas presentes en el dispositivo de retención. Dichas etiquetas contienen información de gran importancia.

NO utilice un dispositivo de retención cuyas partes estén dañadas o sean inexistentes.

NO utilice el arnés o los cinturones de seguridad en caso de que estos estén dañados o parezcan desgastados.

NO modifique o intente modificar de ninguna manera el dispositivo de retención.

NO desmonte o intente desmontar este dispositivo de retención salvo en la forma que se describe en este manual.

NO utilice una silla de coche que haya sufrido un empuje violento a causa de un

ADVERTENCIA

accidente. El accidente podría haber causado una ruptura interna invisible. NO sustituya la funda o el arnés con una funda o arnés diferentes de los que aconseja el fabricante, dado que estos afectan directamente al funcionamiento del dispositivo de retención.

NO compre NUNCA una silla de coche de segunda mano cuya historia desconozca.

Asegúrese de que la silla no se queda encastrada en un asiento plegable o móvil, o en la puerta del coche. NO use ninguna configuración que no figure en el manual de uso.

NO use NUNCA, para enganchar la silla al asiento, un cinturón de seguridad con 2 puntos.

NO use un sistema de paso de cinturones distinto al que se indica en el presente manual.

NO permita que los niños jueguen o regule el dispositivo de retención para niños. Controle siempre que el dispositivo de retención y el arnés estén correctamente abrochados antes de cualquier utilización.

NO utilice la silla de auto colocada en un asiento posterior equipado con un airbag activo, a menos que el fabricante del vehículo afirme que es seguro.

Este dispositivo de retención debe fijarse siempre al asiento del vehículo, incluso en el caso de que no se utilice. En caso de accidente o de frenazo repentino la silla no sujeta podría herir a los restantes pasajeros.

Asegúrese de inmovilizar los objetos móviles como el equipaje o los libros que se encuentran en el interior del vehículo. Pueden provocar lesiones/heridas en caso de accidente.

No deje NUNCA al niño sin vigilancia en el interior del vehículo, ni siquiera por un breve instante.

No saque NUNCA al niño de la silla cuando el vehículo está en marcha.

No utilice NUNCA este dispositivo de retención para niños sin la correspondiente funda.

¡CALOR! Cubra la silla en caso de que se encuentre directamente expuesta a los rayos solares. Ciertas partes de la silla podrían calentarse excesivamente y causar quemaduras a la piel del niño. Controle siempre las superficies antes de acomodar al niño en el interior de la silla.

No utilice los puntos de contacto de carga que no se describan en las instrucciones y no estén marcados en el sistema de retención.

Los elementos rígidos y las partes plásticas del dispositivo de retención para niños deben colocarse e instalarse de forma que, en condiciones normales de uso del vehículo, no se atasquen debajo de los asientos móviles o en la puerta del vehículo.

ADVERTENCIA

Mantenga tensas todas las cintas utilizadas para sujetar el dispositivo de retención y ajuste las cintas utilizadas para retener al niño. También es importante que las cintas no estén dobladas.

NO utilice puntos de contacto sometidos a cargas diferentes de los descritos en las instrucciones y marcados en el dispositivo de seguridad.

Los elementos rígidos y las partes de plástico del dispositivo de seguridad para niños deben estar colocadas y montadas de manera que, en condiciones normales de uso del coche, no puedan quedar encastradas bajo un asiento móvil o en la puerta del mismo.

Mantenga en tensión todas las correas utilizadas para fijar el dispositivo de seguridad al coche y regule los cinturones de retención del niño. Es importante no torcer los cinturones de seguridad.

Importante. Asegúrese de que el cinturón abdominal del arnés esté en la posición más baja posible de manera que sujete adecuadamente la pelvis del niño.

NO utilice nunca este dispositivo de retención con una base diferente a la indicada por el fabricante.

Asegúrese SIEMPRE de que el cinturón del vehículo y los cinturones de retención para niños, arnés de la silla de coche, no estén torcidos.

No deje NUNCA al niño en la silla con el arnés incorrectamente enganchado.

NO deje a su hijo en el dispositivo de retención durante un largo periodo.

Coloque SIEMPRE la silla de coche orientada en el sentido opuesto al de la marcha.

No coloque NUNCA la silla de coche en el sentido de la marcha.

NO utilice pasos cinturones alternativos a los que figuran en este manual.

ASEGÚRESE de que todos los asientos plegables/móviles estén correctamente bloqueados.

TODOS los pasajeros del vehículo deben estar correctamente sujetos con los cinturones de seguridad. Los pasajeros sin cinturón pueden herir a otros pasajeros en caso de que se produzca un accidente.

ASEGÚRESE SIEMPRE de que la manilla de la silla de coche esté regulada y bloqueada en la posición vertical antes de colocar al niño en la silla.

No coloque JAMÁS la silla de auto o un dispositivo de retención para niños en las proximidades de un borde plano elevado o en una superficie blanda como un cojín o un colchón. La silla podría caerse y causar heridas/lesiones graves o incluso la muerte.

No utilice NUNCA la silla de coche con un carrito de la compra.

En caso de duda sobre la instalación y el uso correcto de la silla contacte el fabricante del dispositivo de seguridad para niños.

Monte exclusivamente la silla clasificada "Universal" en los vehículos que estén preparados para dicho enganche. Para fijarla, siga correctamente el recorrido del

VERIFIQUE ANTES DE USAR

cinturón.

Opte siempre por los asientos posteriores, incluso en el supuesto de que el código de la circulación permita montarlos en el asiento anterior.

Verifique siempre que no haya residuos de alimentos u otro material análogo en la hebilla.

En invierno no ate al niño vestido con ropa demasiado abultada.

Controle:

-que el arnés no esté dañado y que no presente señales de desgaste

Verifique que el niño forma parte del grupo de usuarios:

-que el peso oscile entre los 0-13 kg

Instalar el dispositivo de retención para niños en sentido contrario al de marcha, en una posición segura del coche:

-exclusivamente en asientos orientados hacia el sentido de marcha

-la manilla bloqueada en la posición indicada en este manual.

-la silla debe estar orientada en sentido contrario al de marcha

-en caso de que exista un airbag, el selector deberá estar en posición SIN airbag activado

-usar solamente el cinturón con 3 puntos de enganche para fijar la silla

-con cinturones no torcidos

-paso cinturones realizado correctamente

-fijado al asiento

Asegure correctamente al niño a la silla:

-tirantes regulados a la altura correcta

-cinturones no torcidos

-cinturón abdominal en posición baja, por encima de la pelvis del niño

-arnés correctamente abrochado

COMPONENTES

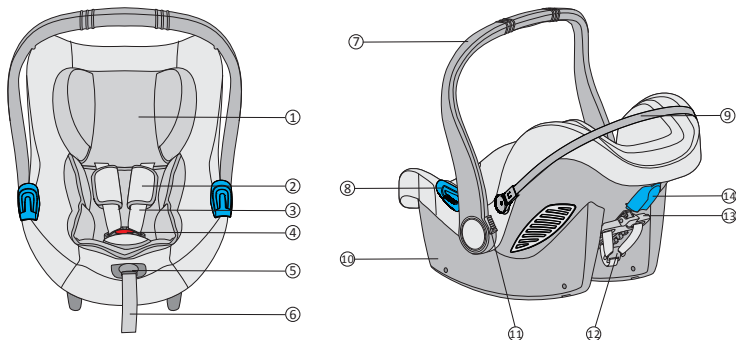

1. Cojín reposacabeza
2. Protege arnés
3. Tirantes
4. Hebilla del arnés
5. Botón regulador
6. Correa de regulación
7. Manilla
8. Pasador guía para el cinturón de seguridad abdominal
9. Bastidor estructura de la capota
10. Bastidor
11. Botón de regulación manilla
12. Hebilla metálica tensa cinturones
13. Palanca de regulación del apoyacabezas
14. Pasador guía para el cinturón de seguridad pectoral

1. Certificación



... como silla de seguridad para el coche.

Silla para el coche iWood	Conforme a la norma ECE R 44/04	
	Grupo	Peso
Type BS06N	0+	hasta 13 kg

La silla ha sido diseñada, testada y homologada según los requisitos del Reglamento Europeo ECE R 44/04.

En la estructura de la silla de coche se aplica una etiqueta en la que se indica el número de homologación.

Eventuales modificaciones aportadas a la silla de coche anulan la homologación.

Únicamente el fabricante está autorizado a aportar modificaciones a la silla de coche.

2. Uso en el coche



 **NO UTILICE LA SILLA DE COCHE EN UN ASIENTO EQUIPADO CON AIRBAG.**

¡Peligro! Si el airbag salta puede chocar contra la silla y causar graves lesiones al bebé, incluso la muerte. Observe las instrucciones indicadas en el manual del vehículo para el uso de las sillas para bebés.

 **NO utilice nunca, para fijar la silla al asiento, un cinturón de seguridad de 2 puntos.**

Utilice solo cinturones de seguridad de 3 puntos.

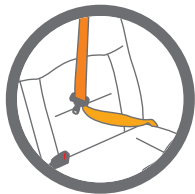

Observe las normas vigentes en el propio país. NO utilice nunca, para fijar esta silla al asiento, un cinturón de seguridad de 2 puntos. Adecuada únicamente para su uso en vehículos dotados de cinturón de seguridad de 3 puntos estático o con enrollador, homologado según el Reglamento UN/ECE N.º 16 u otros estándares equivalentes.

No utilice nunca esta silla en el asiento anterior si está dotado de airbag frontal activo.

INSTALACIÓN EN EL VEHÍCULO

2.1 Con cinturón de seguridad del vehículo de 3 puntos

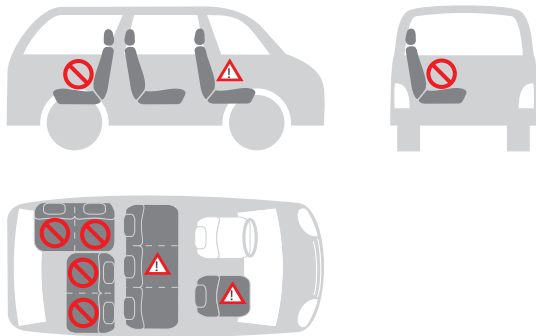

Pueden instalar la silla de coche como se indica a continuación:

en la dirección de marcha	no
en sentido contrario a la dirección de marcha	sí
con cinturón de 2 puntos	no 1)
con cinturón de 3 puntos	sí 2)
en el asiento anterior	sí 3)
en el asiento posterior lateral	sí
en el asiento posterior central	no 4)



1) El uso de un cinturón de 2 puntos aumenta el riesgo de lesiones al bebé en caso de accidente.

2) El cinturón de seguridad debe estar aprobado por ECE R 16 u otros estándares equivalentes.

3) No utilice esta silla en el asiento anterior si está dotado de airbag frontal activo.

4) Se puede utilizar si el asiento central del vehículo está dotado de cinturón de 3 puntos.

3. Protección del bebé

3.1 Proteger al bebé utilizando el reductor



Para proteger a su bebé

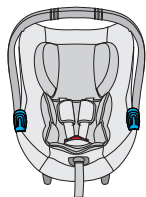

El reductor proporciona a su bebé una mayor sujeción durante los primeros meses.

El reductor sirve para garantizar un mayor confort a los bebés.

¡ATENCIÓN! Utilice la silla de coche con el reductor suministrado cuando el bebé tenga un peso inferior a 9 kg.

- Asegure siempre al bebé con el cinturón cuando lo coloque en la silla.
- Vigile siempre al bebé cuando esté en la silla y esta esté posicionada en superficies elevadas (por ejemplo mesas, etc.).
- Evite que la parte final de la correa quede atrapada en partes en movimiento (por ejemplo, puertas automáticas, escaleras móviles, etc.).
- ¡Atención! Las partes de plástico de la silla pueden sobrecalentarse al sol, provocando quemaduras al bebé. Proteja la silla de fuentes de calor excesivas, por ejemplo, cubriéndola con una vestidura ligera.
- La silla tiene una única posición de instalación en el coche que deja al bebé siempre semi-reclinado.
- En caso de viajes largos, realice paradas frecuentes. El bebé se cansa muy fácilmente. Evite dejar al bebé en la silla durante mucho tiempo.

3.2 Regular el asa

El asa tiene 3 posiciones

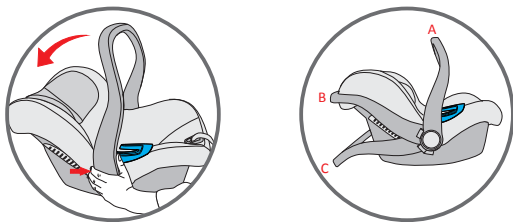

(A) Para el uso en el coche y para el transporte

(B) Para colocar al bebé en la silla

(C) Para el uso como mecedora con movimiento de balanceo bloqueado

Para regular la manilla en las diferentes posiciones pulsar a la vez los botones de ambos lados y girar la manilla. La manilla se bloqueará en su posición.

ATENCIÓN

Asegúrese siempre de que la manilla de la silla esté bloqueada en la posición vertical del transporte antes de alzar la silla.

Un clic indicará que la manilla está correctamente bloqueada en posición vertical de transporte.

3.3 Regular el apoyacabezas

Un apoyacabezas regulado correctamente garantiza la posición óptima del bebé sentado en la silla.

El apoyacabezas debe posicionarse de manera que los tirantes queden al mismo nivel o ligeramente por encima de los hombros del bebé.

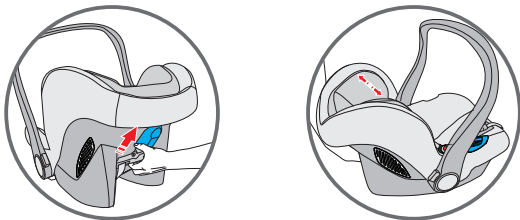

Para regular el apoyacabezas para el bebé:

Deslice el regulador hasta que las correas pectorales queden a la altura correcta. Bloquee el regulador en la nueva posición.

3.4 Aflojar los tirantes

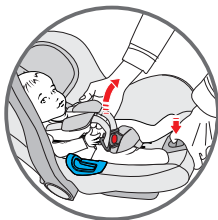

Pulsar el botón regulador que se encuentra en la parte anterior de la silla y tirar a la vez ambos tirantes para aflojar el arnés.

3.5 Asegure al bebé con el arnés

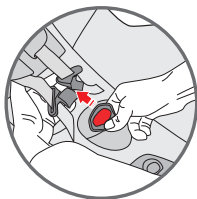
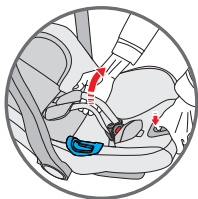

- Afloje los tirantes.
- Pulsar el botón rojo de la hebilla central para desenganchar los tirantes y colocarlos al lado de la silla.



- Coloque al niño en la silla de coche y asegúrese de que el fondo del respaldo quede correctamente apoyado en el fondo del asiento, y que la espalda se apoye debidamente en el respaldo. De esta forma el niño estará más cómodo y el arnés lo asegurará mejor. Deslice los tirantes por los hombros del niño. Asegurándose de que estén a la misma altura o posicionados justa encima de los hombros del bebé.

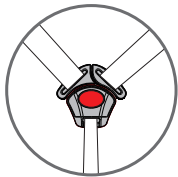
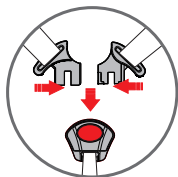

- Una las dos extremidades/lengüetas de los tirantes, formando un único conector. Introduzca el conector en la hebilla central hasta que oiga un clic. Asegúrese de que los tirantes no estén retorcidos. Regule las protecciones pectorales colocándolas en el centro de los hombros del bebé.

3.6 Tensar el arnés



Tirar la correa de regulación del arnés a fin de tensarla correctamente contra el cuerpo del niño. Para obtener una correcta tensión el espacio entre el arnés y los hombros del niño no debe ser superior a un dedo.

¡IMPORTANTE! Tire de la extremidad de la correa de regulación hacia el exterior, no hacia arriba ni hacia abajo.

Durante el transporte (sobre todo cuando no es en coche), la correa de regulación debe colocarse en el compartimento porta-correa.

3.7 Compruebe que el bebé este correctamente asegurado con el arnés



Para garantizar la seguridad del bebé, compruebe que...

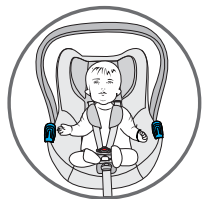

- Los tirantes estén regulados correctamente con los hombros del bebé.
- Los tirantes no estén retorcidos.
- Las lengüetas estén correctamente enganchadas en la hebilla del arnés.
- Los tirantes estén correctamente tensados, el espacio entre el arnés y el bebé no debe ser superior al espesor de un dedo.

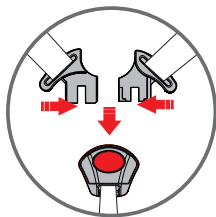

4. Instalación de la silla en el vehículo



Vigile siempre al bebé cuando esté en la silla en el coche.



Para la seguridad de todos los ocupantes del vehículo

En caso de frenada de emergencia o accidente, las personas que no lleven el cinturón de seguridad y los objetos no fijados, pueden provocar lesiones a los demás ocupantes del vehículo. Compruebe siempre que...

- os apoyacabezas de los asientos del vehículo estén fijados, que el bloqueo de los asientos posteriores inclinables esté correctamente enganchado.
- todos los objetos móviles, como equipajes o libros que se encuentren dentro vehículo estén inmovilizados, ya que podrían provocar lesiones/heridas en caso de accidente.

la silla esté siempre fijada cuando se coloca en el vehículo, incluso si no transporta a ningún bebé.

- que todos los ocupantes del coche lleven puestos los cinturones de seguridad.

4.1 Instalación de la silla en el vehículo

Para fijar la silla con el cinturón de seguridad de 3 puntos del vehículo, proceda como se indica a continuación:

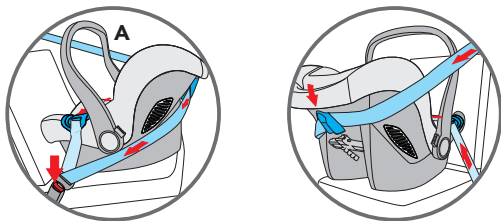

Coloque el dispositivo de retención para niños en el asiento del pasajero orientado en sentido opuesto al de la marcha y asegúrese de que la manilla haya sido regulada en posición correcta. El niño quedará orientado en sentido contrario al de la marcha.

Pase el cinturón de seguridad horizontal (abdominal) del coche en ambos pasos del mismo, y abrochar la hebilla.

Pase el cinturón de seguridad diagonal (pectoral) del vehículo alrededor del respaldo de la silla a través del pasador para el cinturón diagonal.

Si el cinturón de seguridad del vehículo es demasiado corto regule su altura en la posición más baja. si resulta demasiado corta pruebe en otro asiento. Regule el dispositivo de retención en la posición correcta para asegurar que el niño disfruta de la máxima protección. Para obtener la declinación correcta se puede usar una toalla estrechamente enrollada y colocada bajo el borde anterior.

¡AVDVERTENCIAS!

NO utilice recorridos diferentes para fijar los cinturones de seguridad. Contacte nuestro servicio clientes para solicitar asistencia.

INSTALAR LA SILLA EN EL VEHÍCULO

NO utilice un cinturón de seguridad con 2 puntos de enganche para fijar este

dispositivo de retención para niños.

Esta silla de coche debe instalarse siempre y únicamente colocada en sentido opuesto al de marcha, en un asiento orientado en el sentido de marcha. Asegúrese de que el niño esté correctamente asegurado con el arnés de retención y de que la silla de coche esté fuertemente fijada en el vehículo.

4.2 Compruebe la correcta instalación de la silla en el vehículo



Para garantizar la seguridad del bebé, compruebe que...

- la silla esté instalada de manera que el bebé esté orientado en el sentido contrario al de la marcha;
- la silla esté instalada en el asiento anterior solo en caso de que no disponga de AIRBAG o se haya desactivado;
- la silla esté fijada exclusivamente con un cinturón de seguridad de 3 puntos;
- la parte del cinturón abdominal pase por las guías azules colocadas en la silla;
- la parte diagonal del cinturón pase por el respaldo a través de la guía de apoyo azul y de la silla;
- el cinturón del asiento del vehículo esté bien tensado y no retorcido o enrollado.

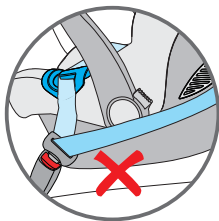
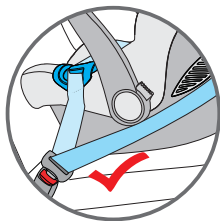

5. Colocar la capota de protección contra el sol

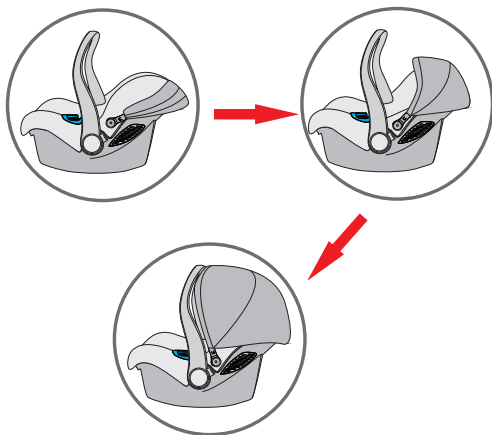

• La capota de protección contra el sol se regula fácilmente. Se utiliza para que el bebé descanse tranquilo y para protegerlo de los rayos del sol.

EXTRAS

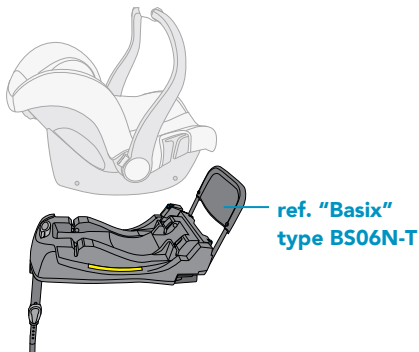

6. Información para el cuidado de la silla



Para garantizar una protección eficaz de la silla

- En caso de accidente con una velocidad de impacto superior a los 10 km/h, la silla puede sufrir daños que no sean necesariamente visibles; en ese caso, es muy importante cambiarla por una nueva.
- Controle regularmente la silla para comprobar que NO haya partes dañadas.
- Compruebe el correcto funcionamiento de todos los componentes mecánicos.
- Para evitar daños o roturas a la silla, preste atención a que no se encaje entre las puertas, entre las guías de los asientos, etc.
- En caso de daños a la silla (por ejemplo después de una caída), llévale al fabricante para que la controle.

6.1 Mantenimiento de la hebilla del arnés

El correcto funcionamiento de la hebilla es importante para garantizar la seguridad del bebé en la silla. Eventuales problemas en el funcionamiento de la hebilla se deben principalmente a la acumulación de suciedad y polvo.

Posibles problemas

Las lengüetas de la hebilla salen lentamente cuando se pulsa el botón rojo de desenganche.

Las lengüetas no se enganchan correctamente (se sueltan).

Las lengüetas se enganchan sin que suene el "clic".

Las lengüetas no entran fácilmente (se siente una resistencia).

La hebilla se abre solo con una fuerte presión.

Solución

Lave la hebilla para que vuelva a funcionar correctamente:

1. Cómo quitar la hebilla del arnés

Desenganche la hebilla (pulse el botón rojo de desenganche).

Afloje las correas del arnés.

Localice la anilla de metal fijada en la correa situada debajo del dispositivo de retención. Gire la anilla metálica y quítela a través de la estructura y del acolchado.

2. Cómo limpiar la hebilla del arnés

Sumerja la hebilla en agua templada con detergente para platos durante al menos una hora. Aclárela y séquela con cuidado.

3. Cómo volver a colocar la hebilla del arnés

Introduzca la anilla metálica y la correa inguinal a través del acolchado y de la estructura.

La anilla de metal, fijada a la correa, debe salir de la estructura.

Tire de la hebilla central para controlar que la correa inguinal esté correctamente fijada.

Problema

Las lengüetas no entran en la correspondiente sede de la hebilla.

Solución

Desenganche la hebilla pulsando el correspondiente botón rojo.

6.2 Limpieza

En caso de que haya que sustituir la vestidura, utilice solo vestiduras originales FOPPAPEDRETTI, ya que es una parte importante necesaria para garantizar la protección del bebé.



La silla no debe utilizarse sin la vestidura.

La **vestidura** puede quitarse y lavarse con detergente no agresivo y con un ciclo para prendas delicadas (30 °C). Siga las instrucciones de lavado indicadas en la etiqueta de la vestidura. Los colores de la vestidura pueden desteñirse si se lava a más de 30 °C. No la centrifugue y no utilice la secadora (el tejido podría despegarse del acolchado).

MANTENIMIENTO

Las partes de plástico se deben limpiar con agua y jabón. No utilice detergentes agresivos (como solventes).

El arnés puede quitarse y lavarse con agua templada con jabón.

¡Atención! No quite nunca las lengüetas de las correas.

6.3 Cómo quitar el arnés

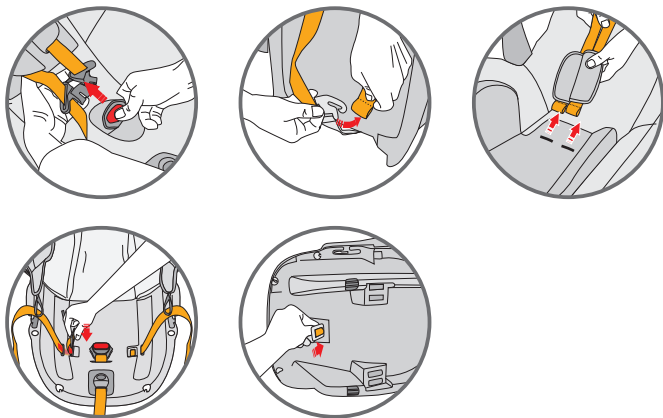

- Desenganche la hebilla del arnés (pulse el correspondiente botón rojo).
- Desenganche los tirantes para los hombros del dispositivo que tensa el cinturón, situado en la parte posterior del respaldo.
- Extraiga los cinturones a través de la estructura y de la vestidura y saque las protecciones pectorales.
- Localice la anilla de metal fijada a la correa situada debajo del dispositivo de retención. Gire la anilla metálica y quítela a través de la estructura y del acolchado.

6.4 Cómo quitar la vestidura

Quite el arnés y saque la vestidura del apoyacabezas.

Quite las partes elásticas de los ganchos y deslícelas a lo largo del borde de la estructura. Desenganche todas las partes elásticas de sus sedes para quitar la vestidura de la silla.

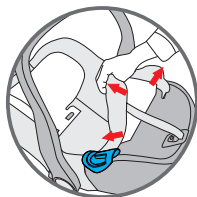
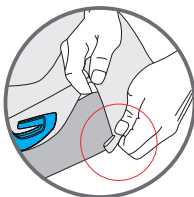
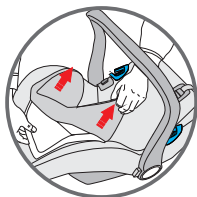

6.5 Cómo volver a colocar la vestidura

Para volver a colocar la vestidura de la silla, fije las partes elásticas a los ganchos y coloque la vestidura del apoyacabezas.c

GARANTÍA CONVENCIONAL

El contenido indicado a continuación entra en vigencia a partir del 01.01.2005 y substituye bajo cualquier concepto y totalmente cualquier mensaje anterior con referencia a la garantía prestada por Foppa Pedretti S.p.A.

GARANTÍA CONVENCIONAL

FOPPA PEDRETTI S.P.A., con sede en Grumello del Monte (Italia) Via Volta 11, garantiza directamente al Consumidor que este Producto, nuevo de fábrica, está exento de defectos en los materiales, en el proyecto y en la fabricación y que está fabricado conforme a las características declaradas por la misma.

La presente garantía convencional tiene validez en todos los Países Estados Miembros de la Unión Europea y no excluye ni limita los derechos del Consumidor según los efectos de las normas imperativas de ley con respecto al Vendedor del Producto.

Para hacer uso de la presente garantía convencional el Consumidor deberá entregar el producto defectuoso al Vendedor, presentándole la prueba de compra del Producto de la cual resulten de manera legible la dirección del Vendedor, la fecha de compra del Producto con el sello del Vendedor y la indicación del Producto mismo o, como alternativa, el recibo fiscal, no modificado, del cual resulten claramente las mismas informaciones.

La garantía convencional del Fabricante tiene validez por Doce (12) meses a partir de la fecha de compra del Producto.

Durante este período Foppa Pedretti S.p.A. reparará o reemplazará, a su discreción, el Producto defectuoso. La garantía convencional se concede al comprador final del Producto (Consumidor) y no excluye ni limita los derechos imperativos del Consumidor mismo, como resultan previstos por la ley y/o los derechos que el Consumidor puede exhibir contra el Vendedor/Revendedor del Producto.

EXCLUSIONES DE LA GARANTÍA CONVENCIONAL.

La garantía convencional queda excluida por daños ocasionados al Producto debidos a las siguientes causas: uso no conforme a las disposiciones contenidas en la ficha de instrucciones para el uso y el montaje, choques y caídas, exposición del Producto a humedad o condiciones térmicas o ambientales extremas o a cambios repentinos de tales condiciones, corrosión, oxidación, modificaciones o reparaciones no autorizadas del Producto, reparaciones con uso de partes de repuesto no autorizadas, uso impropio, mal o inexistente mantenimiento, mantenimiento impropio con respecto a cuanto indicado en la ficha de instrucciones para el uso y el montaje, montaje incorrecto, accidentes, acciones de comidas o bebidas, acción de productos químicos, causas de fuerza mayor.

En cualquier caso Foppa Pedretti S.p.A. declina toda responsabilidad por daños a personas o a cosas, diversas del Producto, cuando tales daños sean causado por negligencia respecto a las disposiciones/recomendaciones/advertencias contenidas en el manual o, como alternativa, en la "Ficha de instrucciones para el uso y el Montaje" que acompaña cada Producto destinado al propietario/usuario. (meramente como ejemplo, en el caso del Producto Camita: "Vigilar constantemente al bebé. Controlar que la sábana y la manta no cubran la cabeza del bebé...").

Foppa Pedretti S.p.A. declina, además, toda responsabilidad por daños a persone o a cosas cuando la rotura de sus productos sea causada por el deterioro de los componentes del Producto, sujetos a desgaste. Se consideran componentes del Producto sujetos a desgaste todos los componentes de material plástico.

ΠΡΟΕΙΔΟΠΟΙΗΣΗ	ΣΕΛ 124
Έλεγχοι πριν τη χρήση	ΣΕΛ 127
Εξαρτήματα	ΣΕΛ 128
1. Έγκριση τύπου	ΣΕΛ 129
2. Εγκατάσταση στο αυτοκίνητο	ΣΕΛ 130
2.1 Με ζώνη 3 σημείων	ΣΕΛ 131
3. Τοποθέτηση του παιδιού στο κάθισμα αυτοκινήτου	ΣΕΛ 132
3.1 Χρήση του εξαρτήματος περιορισμού χώρου	ΣΕΛ 132
3.2 Ρύθμιση της λαβής	ΣΕΛ 133
3.3 Ρύθμιση προσκεφάλου	ΣΕΛ 134
3.4 Χαλάρωση τιραντών	ΣΕΛ 134
3.5 Χρήση συστήματος πρόσδεσης	ΣΕΛ 135
3.6 Επέκταση συστήματος πρόσδεσης	ΣΕΛ 136
3.7 Έλεγχος σωστής πρόσδεσης	ΣΕΛ 136
4. Εγκατάσταση του καθίσματος στο αυτοκίνητο	ΣΕΛ 137
5. Κουκούλα	ΣΕΛ 141
6. Συντήρηση και φροντίδα του καθίσματος	ΣΕΛ 142
ΣΥΜΒΑΤΙΚΗ ΕΓΓΥΗΣΗ	ΣΕΛ 146

ΕΙΔΟΠΟΙΗΣΗ

- Αυτή είναι μία συσκευή μεταφοράς παιδιών 'Universal' (Γενικής Χρήσης), εγκεκριμένη σύμφωνα με τον Κανονισμό N° 44/04. Είναι κατάλληλη για τη γενική χρήση στα οχήματα και συμβατή με τα περισσότερα, όχι όμως με όλα, τα καθίσματα οχημάτων.
- Η τέλεια συμβατότητα αποκτάται πιο εύκολα στις περιπτώσεις κατά τις οποίες, ο κατασκευαστής του οχήματος δηλώνει στο εγχειρίδιο χρήσης του ίδιου, ότι το όχημα προβλέπει την εγκατάσταση συσκευών μεταφοράς παιδιών "Universal" (Γενικής χρήσης), για τη συγκεκριμένη ηλικία.
- Αυτή η συσκευή μεταφοράς έχει καταταχθεί ως "Universal" (Γενικής χρήσης), σύμφωνα με τα πιο αυστηρά κριτήρια έγκρισης, σε σύγκριση με τα προηγούμενα μοντέλα που δεν διαθέτουν τη παρούσα ειδοποίηση.
- Είναι κατάλληλη μόνο για χρήση σε οχήματα εξοπλισμένα με ζώνη ασφαλείας 3 σημείων, στατική ή με περιτύλιξη, εγκεκριμένη βάσει του Κανονισμού UN/ECE Αριθ. 16 ή άλλων σοδύναμων προτύπων. Σε περίπτωση αμφιβολίας, επικοινωνήστε με τον κατασκευαστή της συσκευής μεταφοράς παιδιών ή με το κατάστημα πώλησης.

ΣΗΜΑΝΤΙΚΟ!

Σημαντικό! Διαβάστε με προσοχή όλες τις οδηγίες του παρόντος εγχειριδίου καθώς και εκείνες του οχήματος που αφορούν εξαρτήματα προστασίας για παιδιά. Βεβαιωθείτε ότι τις έχετε κατανοήσει. Τοποθετήστε και χρησιμοποιήστε το καθισματάκι όπως περιγράφει το εγχειρίδιο οδηγιών. Αν δεν τηρηθούν αυτές οι οδηγίες, ενδέχεται να τεθεί σε κίνδυνο η ασφάλεια ή να προκληθούν σημαντικές ζημιές ή και θάνατος του παιδιού σας. Οι οδηγίες θα πρέπει να φυλάσσονται μαζί με τον εξοπλισμό για μελλοντική παραπομπή.

ΣΗΜΑΝΤΙΚΟ!

Για τυχόν προβλήματα υγείας που αφορούν τα νεογέννητα χαμηλού βάρους ή πρόωρα νεογνά συμβουλευτείτε το γιατρό ή το ειδικευμένο προσωπικό του νοσοκομείου αναφορικά με την καταλληλότητα χρήσης του καθίσματος αυτοκινήτου, πριν φύγετε από το νοσοκομείο ή πριν χρησιμοποιήσετε το αντίστοιχο εξάρτημα. ΜΗΝ αφαιρείτε τις ετικέτες από τον εξοπλισμό. Οι ετικέτες αναγράφουν σημαντικές πληροφορίες.

ΜΗ χρησιμοποιείτε τον εξοπλισμό που έχει υποστεί βλάβες ή είναι ελλιπής.

ΜΗ χρησιμοποιείτε τις ζώνες ή τις ζώνες ασφαλείας αν έχουν υποστεί βλάβη ή αν παρουνιάζουν ενδείξεις φθοράς.

ΜΗΝ τροποποιείτε ή μην δοκιμάσετε να τροποποιήσετε τον εξοπλισμό με οποιοδήποτε τρόπο.

ΜΗΝ αποσυναρμολογείτε ή μην δοκιμάσετε να αποσυναρμολογήσετε τον εξοπλισμό εκτός και αν αναφέρεται σε αυτό το εγχειρίδιο.

ΜΗ χρησιμοποιείτε καθισματάκια που έχουν υποστεί ισχυρές προσκρούσεις μετά από ατύχημα. Ένα ατύχημα μπορεί να έχει προκαλέσει εσωτερική βλάβη που δεν φαίνεται. ΜΗΝ αντικαθιστάτε την επένδυση ή τις ζώνες με επένδυση ή ζώνες διαφορετικές από αυτές που συνιστά ο κατασκευαστής καθώς ενδέχεται να επηρεάσουν τη λειτουργία του εξοπλισμού.

ΜΗΝ αγοράζετε ΠΟΤΕ καθισματάκι αυτοκινήτου μεταχειρισμένο για το οποίο δεν γνωρίζετε το ιστορικό του.

Βεβαιωθείτε ότι το καθισματάκι δεν έχει μπλοκάρει με πτυσσόμενο κάθισμα ή έπιπλο ή στην πόρτα του οχήματος.

ΜΗΝ χρησιμοποιείτε καμία θέση που δεν αναφέρεται στο εγχειρίδιο χρήσης.

ΜΗ χρησιμοποιείτε ΠΟΤΕ για να προσδέσετε το καθισματάκι στο κάθισμα μια ζώνη ασφαλείας 2 σημείων.

ΜΗ χρησιμοποιείτε περάσματα ζωνών διαφορετικά από αυτά που υποδεικνύονται στο εγχειρίδιο.

ΜΗΝ επιτρέπετε στα παιδιά να παίζουν ή να ρυθμίζουν τον εξοπλισμό αυτό.

Πριν από κάθε χρήση να βεβαιώνετε ότι ο εξοπλισμός και οι ζώνες έχουν δεθεί σωστά.

ΜΗ χρησιμοποιείτε το καθισματάκι αυτοκινήτου σε κάθισμα με ενεργοποιημένο τον αερόσακο, αν ο κατασκευαστής του οχήματος δεν αναφέρει ότι είναι ασφαλές. Ο εξοπλισμός αυτός θα πρέπει πάντα να είναι στερεωμένος στο κάθισμα του οχήματος ακόμη και αν δεν χρησιμοποιείται. Σε περίπτωση ατυχήματος ή απότομου φρεναρίσματος, το καθισματάκι που δεν είναι στερεωμένο ενδέχεται να προκαλέσει τραυματισμό σε άλλους επιβάτες.

Βεβαιωθείτε ότι οι αποσκευές και άλλα αντικείμενα, τα οποία σε περίπτωση πρόσκρουσης μπορούν να τραυματίσουν τον επιβάτη του παιδικού καθίσματος, είναι στερεωμένα σταθερά.

Μην αφήνετε ΠΟΤΕ το παιδί χωρίς φύλαξη, ακόμη και για μια στιγμή.

Μην βγάζετε ΠΟΤΕ το παιδί από το καθισματάκι αν το όχημα βρίσκεται σε κίνηση.

Μην χρησιμοποιείτε τη συσκευή ασφαλείας για παιδιά χωρίς την επένδυση του παιδικού καθίσματος.

ΘΕΡΜΟΤΗΤΑ! Καλύπτετε το καθισματάκι όταν εκτίθεται απευθείας στις ακτίνες του ήλιου.

Διάφορα μέρη ενδέχεται να αναπτύξουν υπερβολική θερμότητα και να προκαλέσουν εγκαύματα στο δέρμα του παιδιού. Ελέγχετε πάντα τις επιφάνειες πριν τοποθετήσετε το παιδί στο καθισματάκι.

Τοποθετείτε το παιδικό κάθισμα που έχει καταταχθεί ως “Universal” (Γενικής Χρήσης), μόνο σε προδιατεθειμένα για αυτή τη σύνδεση οχήματα, ακολουθώντας σωστά, για τη στερέωση, το πέρασμα της ζώνης.

Τα άκαμπτα εξαρτήματα και τα πλαστικά μέρη της συσκευής ασφαλείας για παιδιά, πρέπει να τοποθετούνται και συνδέονται έτσι ώστε, υπό κανονικές συνθήκες χρήσης του οχήματος, να μην μπορούν να σφηνώσουν κάτω από ένα κινητό

κάθισμα ή στη πόρτα του οχήματος.

Κρατήστε τεντωμένες όλες τις ζώνες που χρησιμοποιείτε για να στερεώσετε τη συσκευή ασφαλείας στο όχημα και ρυθμίστε τις ζώνες συγκράτησης του παιδιού.

Επιπλέον, είναι σημαντικό να μην στρίψετε τις ζώνες

ΜΗ χρησιμοποιείτε σημεία επαφής, που δέχονται φορτίο, διαφορετικά από αυτά που περιγράφουν οι οδηγίες χρήσης και σημειώνονται επάνω στον εξοπλισμό ασφαλείας.

Τα σκληρά σημεία και τα πλαστικά μέρη του εξοπλισμού ασφαλείας για παιδιά θα πρέπει να τοποθετούνται και να στερεώνονται έτσι ώστε υπό κατάλληλες συνθήκες χρήσης του οχήματος, δεν θα μπλοκάρουν κάτω από το κινητό κάθισμα ή στη πόρτα του οχήματος.

Διατηρήστε τεντωμένους όλους τους ιμάντες για τη στερέωση του εξαρτήματος ασφαλείας στο όχημα και ρυθμίστε τις ζώνες συγκράτησης του παιδιού. Είναι σημαντικό να μην στρίβετε τις ζώνες ασφαλείας.

Σημαντικό. Βεβαιωθείτε ότι η ζώνη της κοιλιάς βρίσκεται όσο πιο χαμηλά γίνεται ώστε να συγκρατεί σωστά τη λεκάνη του παιδιού.

Μη χρησιμοποιείτε ΠΟΤΕ αυτό το εξάρτημα με βάση διαφορετική από αυτή που υποδεικνύει ο κατασκευαστής.

ΠΑΝΤΑ να βεβαιώνετε ότι η ζώνη του οχήματος και οι ζώνες συγκράτησης που διαθέτει το καθισματάκι αυτοκινήτου δεν είναι τυλιγμένες.

ΠΟΤΕ μην αφήνετε το παιδί σε καθισματάκι με ζώνες που δεν έχουν τοποθετηθεί σωστά.

ΠΟΤΕ μην αφήνετε το παιδί σε εξοπλισμό τέτοιου είδους για μεγάλο χρονικό διάστημα.

Τοποθετείτε ΠΑΝΤΑ το καθισματάκι αυτοκινήτου με φορά αντίθετη προς τη πορεία του αυτοκινήτου.

Μην τοποθετείτε ΠΟΤΕ το καθισματάκι αυτοκινήτου προς τη φορά πορείας.

ΜΗ χρησιμοποιείτε ποτέ περάσματα ζωνών διαφορετικά από αυτά που αναφέρει το παρόν εγχειρίδιο.

ΒΕΒΑΙΩΘΕΙΤΕ ότι όλα τα καθίσματα πτυσσόμενα/κινητά έχουν μπλοκάρι.

ΟΛΟΙ οι επιβάτες του οχήματος θα πρέπει να φορούν σωστά τις ζώνες ασφαλείας.

Οι επιβάτες που δεν φορούν ζώνη ενδέχεται να τραυματίσουν άλλους επιβάτες σε περίπτωση ατυχήματος.

Πριν τοποθετήσετε το παιδί στο καθισματάκι, ΝΑ ΒΕΒΑΙΩΝΕΣΤΕ ΠΑΝΤΑ ότι η χειρολαβή από το καθισματάκι είναι ρυθμισμένη και μπλοκαρισμένη στην κατακόρυφη θέση.

ΠΟΤΕ μην τοποθετείτε το καθισματάκι αυτοκινήτου ή άλλο εξοπλισμό για παιδιά κοντά σε άκρο σε υπερυψωμένη επιφάνεια ή σε μαλακή επιφάνεια όπως μαξιλάρια ή στρώματα.

Το καθισματάκι μπορεί να πέσει και να προκαλέσει σοβαρούς τραυματισμούς ή και θάνατο.

Μη χρησιμοποιείτε ΠΟΤΕ το καθισματάκι σε καρότσι σούπερ-μάρκετ.

Σε περίπτωση αμφιβολιών για την εγκατάσταση και τη σωστή χρήση του, επικοινωνήστε με τον κατασκευαστή του εξοπλισμού ασφαλείας για παιδιά.

Τοποθετήστε το καθισματάκι κατηγορίας “Universal” μόνο σε οχήματα με υποδοχές για αυτού του είδους την τοποθέτηση. Ακολουθώντας σωστά τη διαδρομή της ζώνης για τη στερέωση.

Να προτιμάτε πάντα τα πίσω καθίσματα ακόμη και αν ο ΚΟΚ επιτρέπει την τοποθέτηση στη μπροστά θέση.

Να ελέγχετε πάντα ότι δεν υπάρχουν υπολείμματα τροφής ή άλλου παρόμοιου υλικού στην αγκράφα.

Το χειμώνα μη δένετε το παιδί με πολύ χοντρά ρούχα.

Βεβαιωθείτε:

- ότι οι ζώνες δεν έχουν υποστεί βλάβη και δεν έχουν σημάδια φθοράς.

Βεβαιωθείτε ότι το παιδί ανήκει στην ομάδα χρήσης:

-ότι το βάρος είναι μεταξύ 0-13 kg

Τοποθετήστε τον εξοπλισμό για παιδιά σε φορά αντίθετη με τη φορά της πορείας σε ασφαλή θέση του οχήματος:

-αποκλειστικά σε καθίσματα με κατεύθυνση τη φορά της πορείας

-τη χειρολαβή στη θέση που υποδεικνύει το παρόν εγχειρίδιο.

-το καθισματάκι θα πρέπει να έχει φορά αντίθετη με τη φορά της κίνησης

-αν υπάρχει αερόσακος, θα πρέπει να ΜΗΝ είναι ενεργοποιημένος

-χρησιμοποιήστε μόνο τη ζώνη 3 σημείων πρόσδεσης για να στερεώσετε το καθισματάκι

-με ζώνες που δεν είναι μπερδεμένες

-με το πέρασμα των ζωνών να έχει γίνει σωστά

-στερεωμένο στο κάθισμα

Ασφαλίστε το παιδί σωστά στο καθισματάκι:

-ρυθμίστε τις ζώνες στο σωστό ύψος

-με ζώνες που δεν είναι μπερδεμένες

-η ζώνη της κοιλιάς θα πρέπει να είναι χαμηλά, πάνω από τη λεκάνη του παιδιού

-οι ζώνες θα πρέπει να είναι δεμένες σωστά

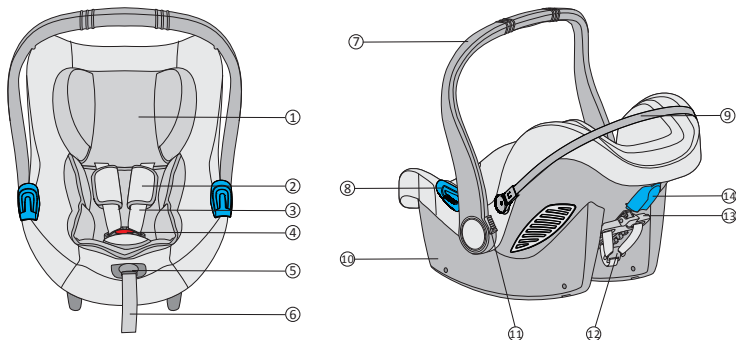

1. μαξιλαράκι κεφαλιού
2. Προστασία Θωρακικής Ζώνης
3. Ράντες
4. αγκράφα ζώνης
5. κουμπί ρύθμισης
6. ιμάντας ρύθμισης
7. χειρολαβή
8. πέρασμα για τη ζώνη ασφαλείας κοιλιάς
9. Πλαίσιο στήριξης κουκούλας
10. σκελετός
11. κουμπί ρύθμισης χειρολαβής
12. μεταλλική αγκράφα σφιξίματος ζώνης
13. Μοχλός ρύθμισης προσκέφαλου
14. Οδηγός για τη ζώνη ασφαλείας στήθους

1. Πιστοποίηση



... ως παιδικό κάθισμα ασφαλείας αυτοκινήτου.

Παιδικό κάθισμα αυτοκινήτου iWood	Σύμφωνα με το πρότυπο ECE R 44/04	
	Ομάδα	Βάρος
Type BS06N	0+	ως 13kg

Το παιδικό κάθισμα σχεδιάστηκε, ελέγχθηκε και έλαβε έγκριση τύπου, σύμφωνα με τις απαιτήσεις του Ευρωπαϊκού Κανονισμού EOK R 44/04.

Στο πίσω μέρος του παιδικού καθίσματος αυτοκινήτου βρίσκεται μια ετικέτα, όπου αναφέρεται ο κωδικός έγκρισης τύπου.

Τυχόν τροποποιήσεις του παιδικού καθίσματος αυτοκινήτου ακυρώνουν την έγκριση τύπου.

Μόνο ο παραγωγός έχει την άδεια να επιφέρει τροποποιήσεις στο παιδικό κάθισμα αυτοκινήτου.

2. Χρήση στο αυτοκίνητο



 **ΜΗΝ ΧΡΗΣΙΜΟΠΟΙΕΙΤΕ ΤΟ ΠΑΙΔΙΚΟ ΚΑΘΙΣΜΑ ΑΥΤΟΚΙΝΗΤΟΥ ΕΠΑΝΩ ΣΕ ΜΙΑ ΘΕΣΗ ΕΠΙΒΑΤΗ ΠΟΥ ΔΙΑΘΕΤΕΙ ΑΕΡΟΣΑΚΟ.**

Κίνδυνος! Αν ανοίξει ο αερόσακος, μπορεί να χτυπήσει το παιδικό κάθισμα και να προκαλέσει σοβαρές βλάβες στο παιδί, ακόμα και θάνατο.

Τηρείτε τις οδηγίες που αναγράφονται στο εγχειρίδιο του αυτοκινήτου για τη χρήση παιδικών καθισμάτων.

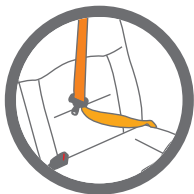

 **ΜΗΝ χρησιμοποιείτε ΠΟΤΕ ζώνη ασφαλείας 2 σημείων, για να στερεώσετε το παιδικό κάθισμα στη θέση του αυτοκινήτου.**

Χρησιμοποιείτε μόνο ζώνες ασφαλείας 3 σημείων.

Τηρείτε τους κανόνες που ισχύουν στη χώρα σας.
ΜΗΝ χρησιμοποιείτε ΠΟΤΕ ζώνη ασφαλείας 2 σημείων, για να στερεώσετε αυτό το παιδικό κάθισμα στη θέση του

αυτοκινήτου.

Είναι κατάλληλο μόνο για χρήση σε οχήματα που διαθέτουν ζώνες ασφαλείας 3 σημείων, στατικές ή με τύμπανο συλλογής, οι οποίες διαθέτουν έγκριση τύπου βάσει του Κανονισμού UN/ECE N° 16 ή άλλα αντίστοιχα πρότυπα.

Μην χρησιμοποιείτε ποτέ αυτό το παιδικό κάθισμα σε μπροστινή θέση επιβάτη με μπροστινό ενεργό αερόσακο.

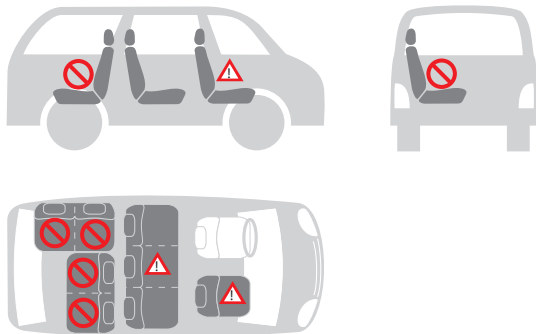
2.1 Με τη ζώνη ασφαλείας 3 σημείων του αυτοκινήτου

Μπορείτε να εγκαταστήσετε το παιδικό κάθισμα αυτοκινήτου ως εξής:

στην κατεύθυνση οδήγησης	ναι
αντίθετα από την κατεύθυνση οδήγησης	όχι
με ζώνη 2 σημείων	ναι 1)
με ζώνη 3 σημείων	όχι 2)
στη μπροστινή θέση επιβάτη	όχι 3)
στην πίσω πλαϊνή θέση	όχι
στην πίσω κεντρική θέση	ναι 4)



1) Η χρήση ζώνης 2 σημείων αυξάνει τον κίνδυνο βλαβών στο παιδί, σε περίπτωση ατυχήματος.

2) Η ζώνη ασφαλείας πρέπει να φέρει την έγκριση ECE R 16 ή άλλων αντίστοιχων προτύπων.

3) Μην το χρησιμοποιείτε ποτέ σε μπροστινή θέση επιβάτη με μπροστινό ενεργό αερόσακο.

4) Μπορεί να χρησιμοποιηθεί αν η κεντρική θέση του αυτοκινήτου διαθέτει ζώνη 3 σημείων.

3. Προστασία του παιδιού

3.1 Προστατέψτε το παιδί με την επένδυση περιορισμού χώρου



Για την προστασία του παιδιού σας

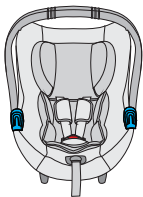

Το εξάρτημα περιορισμού χώρου παρέχει στο παιδί σας μεγαλύτερη υποστήριξη κατά τους πρώτους μήνες

Το εξάρτημα περιορισμού εξασφαλίζει μεγαλύτερη άνεση στα μικρά παιδιά.

ΠΡΟΣΟΧΗ! Χρησιμοποιήστε το παιδικό κάθισμα αυτοκινήτου με το παρεχόμενο εξάρτημα περιορισμού, αν το βάρος του παιδιού είναι μικρότερο από 9 κιλά.

- Ασφαλιζετε πάντοτε το παιδί με τη ζώνη, όταν βρίσκεται μέσα στο παιδικό κάθισμα.
- Μην αφήνετε ποτέ το παιδί χωρίς επίβλεψη όταν βρίσκεται σε ανυψωμένες επιφάνειες (π.χ., επάνω σε τραπέζια κ.λπ.).
- Προσέξτε ώστε το άκρο του ιμάντα να μην τελειώνει στην πορεία κινούμενων εξαρτημάτων (π.χ., αυτόματες πόρτες, κυλιόμενες σκάλες κ.λπ.).
- Προσοχή! Τα πλαστικά μέρη του καθίσματος μπορούν να υπερθερμανθούν στον ήλιο, προκαλώντας εγκαύματα στο παιδί. Προστατέψτε το κάθισμα από πηγές υπερβολικής θερμότητας, καλύπτοντάς το, για παράδειγμα, με ένα ελαφρύ κάλυμμα.
- Το παιδικό κάθισμα έχει μόνο μία θέση εγκατάστασης στο αυτοκίνητο, αφήνοντας το παιδί πάντα σε ημικλινή θέση.
- Σε περίπτωση μεγάλων ταξιδιών, κάνετε συχνές στάσεις. Το παιδί κουράζεται πολύ εύκολα. Μην αφήνετε το παιδί στο παιδικό κάθισμα για πολλή ώρα.

3.2 Ρύθμιση της λαβής

Η λαβή έχει 3 θέσεις

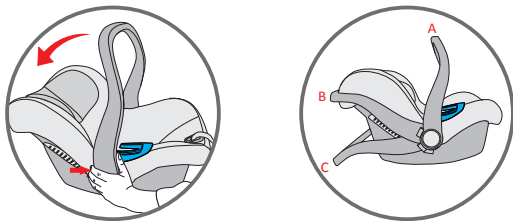

(A) Για τη χρήση στο όχημα και για τη μεταφορά

(B) Για τοποθέτηση του παιδιού στο παιδικό κάθισμα

(C) Για χρήση ως λαβή παιχνιδιών με μπλοκαρισμένη κίνηση

Για να ρυθμίσετε τη χειρολαβή σε διάφορες θέσεις, πατήστε ταυτόχρονα τα κουμπιά και στις δύο πλευρές και μετακινήστε τη χειρολαβή. Η χειρολαβή θα μπλοκάρει στη θέση.

ΠΡΟΣΟΧΗ

Να βεβαιώνεστε πάντα ότι η χειρολαβή του καθίσματος έχει μπλοκάρει στην κατακόρυφη θέση μεταφοράς πριν ανασηκώσετε το καθισματάκι.

Με το “κλικ” θα καταλάβετε ότι η χειρολαβή έχει μπλοκάρει σωστά στην κατακόρυφη θέση μεταφοράς.

3.3 Ρύθμιση προσκέφαλου

Ένα σωστά ρυθμισμένο προσκέφαλο εξασφαλίζει τη βέλτιστη θέση στο παιδί που κάθεται στο κάθισμα.

Το προσκέφαλο πρέπει να τοποθετηθεί κατά τρόπο που οι τιράντες να βρίσκονται στο ίδιο επίπεδο ή λίγο πάνω από τους ώμους του παιδιού.

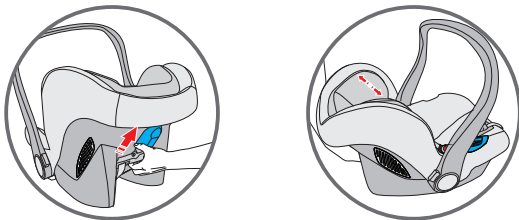

Για να ρυθμίσετε το προσκέφαλο για το παιδί:

Ανοίξτε το ρυθμιστή, μέχρι οι ζώνες θώρακα να φτάσουν στο σωστό ύψος. Μπλοκάρετε το ρυθμιστή στη νέα θέση.

3.4 Χαλαρώστε τις τιράντες

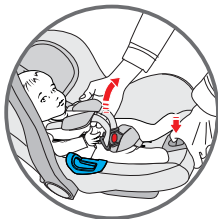

Πατήστε το κουμπί ρύθμισης που βρίσκεται στο εμπρός μέρος του καθίσματος και ταυτόχρονα τραβήξτε και τις δύο ράντες για να χαλαρώσετε ολόκληρο το σύστημα.

3.5 Ασφαλίστε το παιδί με το σύστημα πρόσδεσης

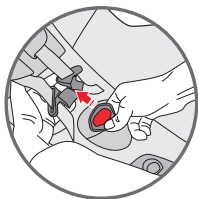
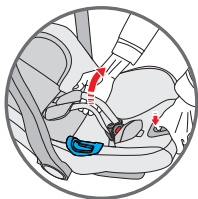

- Χαλαρώστε τις τσιράντες.
- Πατήστε το κόκκινο κουμπί στην κεντρική αγκράφα για να αποσυνδέσετε τις ράντες και τοποθετήστε τις στο πλάι του καθίσματος.



- Τοποθετήστε το παιδί στο καθισματάκι και βεβαιωθείτε ότι το κάτω μέρος της πλάτης ακουμπά σωστά στο κάθισμα ενώ η πλάτη ακουμπά σωστά στην πλάτη του καθίσματος. Έτσι το παιδί θα είναι άνετα και η πρόσδεση θα το προστατεύει με τον καλύτερο τρόπο. Περάστε τις ράντες πάνω από τους ώμους του παιδιού. Βεβαιωθείτε ότι οι τσιράντες έχουν το ίδιο ύψος και ότι βρίσκονται ακριβώς πάνω από τους ώμους του παιδιού.

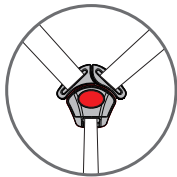
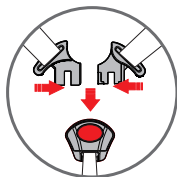

- Ενώστε τα δύο άκρα/τις προεξοχές των τσιράντων, σχηματίζοντας ένα μοναδικό σημείο σύνδεσης. Εισάγετε το σημείο σύνδεσης στην κεντρική αγκράφα, μέχρι να ακούσετε ένα κλικ. Βεβαιωθείτε ότι οι τσιράντες δεν έχουν συστραφεί. Ρυθμίστε τα προστατευτικά

θώρακα στο κέντρο των ώμων του παιδιού.

3.6 Επέκταση συστήματος πρόσδεσης

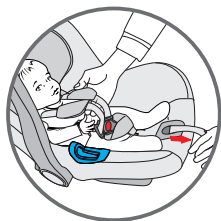

Τραβήξτε τον ιμάντα ρύθμισης του συστήματος πρόσδεσης έτσι ώστε να ενταθεί σωστά στο σώμα του παιδιού. Για τη σωστή ένταση, το περιθώριο μεταξύ των ιμάντων πρόσδεσης και των ώμων του παιδιού δεν πρέπει να ξεπερνά το ένα δάκτυλο.

ΣΗΜΑΝΤΙΚΟ! Τραβήξτε το άκρο της ζώνης ρύθμισης προς τα έξω, όχι προς τα πάνω ή προς τα κάτω.

Κατά την μεταφορά (κυρίως όταν το κάθισμα δεν βρίσκεται στο αυτοκίνητο), η ζώνη ρύθμισης πρέπει να

κάθεται μέσα στην υποδοχή της ζώνης.

3.7 Ελέγξτε αν το παιδί είναι σωστά ασφαλισμένο με το σύστημα πρόσδεσης



Για να εξασφαλίσετε την ασφάλεια του παιδιού, ελέγξτε τα εξής:

- Οι τσιράντες να έχουν ρυθμιστεί σωστά σε σχέση με τους ώμους του παιδιού.
 - Οι τσιράντες να μην έχουν συστραφεί.
 - Οι προεξοχές να έχουν πιαστεί σωστά στην αγκράφα του συστήματος πρόσδεσης.
 - Οι τσιράντες να είναι σωστά τεντωμένες, ο χώρος ανάμεσα στο σύστημα πρόσδεσης και το παιδί να μην υπερβαίνει το πάχος ενός δακτύλου.

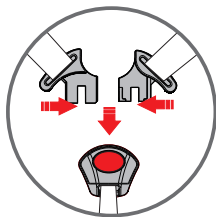

4. Εγκατάσταση του παιδικού καθίσματος στο αυτοκίνητο



Μην αφήνετε το παιδί στο παιδικό κάθισμα αυτοκινήτου χωρίς επίβλεψη



Για την ασφάλεια όλων των επιβατών του αυτοκινήτου

Σε περίπτωση απότομου φρεναρίσματος ή ατυχήματος, τα άτομα που δεν φορούν ζώνες ασφαλείας και τα αντικείμενα που δεν είναι στερεωμένα μπορούν να προκαλέσουν βλάβες στους άλλους επιβάτες του αυτοκινήτου. Ελέγχετε πάντοτε τα εξής:

- τα προσκέφαλα των καθισμάτων του αυτοκινήτου να είναι στερεωμένα και να είναι σωστά μπλοκαρισμένες οι ανακλινόμενες πίσω θέσεις.
 - όλα τα κινητά αντικείμενα, όπως αποσκευές ή βιβλία εντός του αυτοκινήτου, να είναι ακινητοποιημένα, επειδή μπορούν να προκαλέσουν βλάβες/τραυματισμούς σε περίπτωση ατυχήματος.
- το παιδικό κάθισμα πρέπει να είναι πάντοτε στερεωμένο όταν βρίσκεται στο αυτοκίνητο, ακόμα και αν δεν μεταφέρει κανένα παιδί.
- όλοι οι επιβάτες του αυτοκινήτου πρέπει να φορούν ζώνες ασφαλείας.

4.1 Εγκατάσταση του παιδικού καθίσματος στο αυτοκίνητο

Για να στερεώσετε το παιδικό κάθισμα με τη ζώνη ασφαλείας 3 σημείων του αυτοκινήτου, ακολουθήστε την παρακάτω διαδικασία:

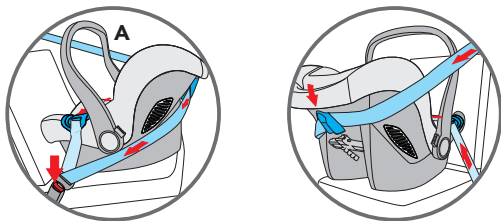

Τοποθετήστε τον εξοπλισμό για παιδιά στο κάθισμα συνεπιβάτη με φορά αντίθετη προς τη φορά πορείας και βεβαιωθείτε ότι η χειρολαβή έχει ρυθμιστεί στη σωστή θέση. Το παιδί θα βλέπει σε φορά αντίθετη από την πορεία.

Περάστε την οριζόντια ζώνη ασφαλείας (της κοιλιάς) του οχήματος και στους δύο οδηγούς ζώνης και δέστε την αγκράφα.

Περάστε τη διαγώνια ζώνη ασφαλείας (του στήθους) του αυτοκινήτου, γύρω από την πλάτη που καθίσματος, περνώντας μέσα από τον οδηγό για τη διαγώνια ζώνη.

Αν η ζώνη ασφαλείας του οχήματος είναι πολύ κοντή, ρυθμίστε το ύψος στη χαμηλότερη θέση. Αν παραμένει κοντή, δοκιμάστε σε άλλο κάθισμα. Ρυθμίστε τον εξοπλισμό στη σωστή θέση για να εξασφαλίσετε τη μέγιστη προστασία για το παιδί. Μια πετσέτα σφιχτά τυλιγμένη κάτω από το εμπρός άκρο μπορεί να χρησιμοποιηθεί στο μπροστά άκρο για να δώσει τη σωστή κλίση.

ΠΡΟΕΙΔΟΠΟΙΗΣΕΙΣ:

ΜΗ χρησιμοποιείτε διαδρομές διαφορετικές για να στερεώσετε τις ζώνες ασφαλείας. Για την τεχνική υποστήριξη επικοινωνήστε με την εξυπηρέτηση πελατών.

ΜΗ χρησιμοποιείτε μια ζώνη ασφαλείας 2 σημείων πρόσδεσης για να στερεώσετε αυτόν τον εξοπλισμό για παιδιά.

Αυτό το κάθισμα αυτοκινήτου θα πρέπει πάντα να τοποθετείται και με φορά αντίθεση με τη φορά της πορείας, σε κάθισμα με φορά προς την κατεύθυνση της πορείας. Βεβαιωθείτε ότι το παιδί έχει δεθεί σωστά με το σύστημα και ότι το καθισματάκι του αυτοκινήτου έχει στερεωθεί καλά στο όχημα.

4.2 Ελέγξτε ότι το παιδικό κάθισμα έχει εγκατασταθεί σωστά στο αυτοκίνητο

Για να εξασφαλίσετε την ασφάλεια του παιδιού, ελέγξτε τα εξής:

- το παιδικό κάθισμα να έχει εγκατασταθεί κατά τρόπο που το παιδί να βλέπει αντίθετα από την κατεύθυνση οδήγησης του αυτοκινήτου,
- το παιδικό κάθισμα να έχει εγκατασταθεί στο μπροστινό κάθισμα μόνο εφόσον αυτό δεν διαθέτει αερόσακο ή αν ο εν λόγω αερόσακος είναι απενεργοποιημένος,
- το παιδικό κάθισμα να έχει στερεωθεί αποκλειστικά με ζώνη ασφαλείας 3 σημείων,
- το κοιλιακό μέρος της ζώνης ασφαλείας να περνάει και από τους δύο γαλάζιους οδηγούς του παιδικού καθίσματος,
- το διαγώνιο μέρος της ζώνης ασφαλείας να περνά από το πίσω μέρος μέσω του μπλε οδηγού στήριξης του παιδικού καθίσματος,
- η ζώνη ασφαλείας της θέσης του οχήματος να είναι καλά τεντωμένη και να μην είναι συστρεμμένη ή κουλουριασμένη.

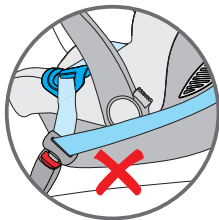
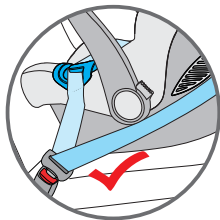

5. Τοποθέτηση αντηλιακής κουκούλας

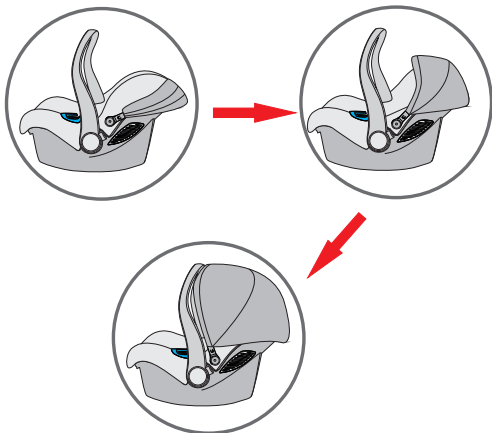

• Η αντηλιακή κουκούλα μπορεί να ρυθμιστεί εύκολα.
Χρησιμεύει στην άνετη ξεκούραση του παιδιού και στην προστασία του από την ηλιακή ακτινοβολία.

ΠΡΟΑΙΡΕΤΙΚΑ

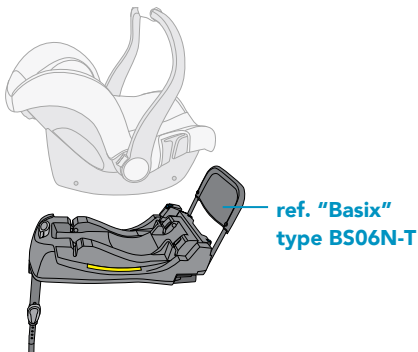

6. Πληροφορίες για τη φροντίδα του παιδικού καθίσματος



Για να εξασφαλίσετε την αποτελεσματική προστασία του παιδικού καθίσματος:

- Σε περίπτωση ατυχήματος με ταχύτητα πρόσκρουσης που υπερβαίνει τα 10 χλμ/ώρα, το παιδικό κάθισμα μπορεί να υποστεί ζημιές, όχι απαραίτητως ορατές. Σε αυτή την περίπτωση, είναι εξαιρετικά σημαντικό να το αντικαταστήσετε.
- Ελέγχετε τακτικά το παιδικό κάθισμα, για να είστε βέβαιοι ότι ΔΕΝ υπάρχουν μέρη που να φέρουν οποιαδήποτε ζημιά.
- Ελέγχετε αν λειτουργούν σωστά όλα τα μηχανικά στοιχεία του.
- Για να αποφύγετε ζημιές ή ρήξεις του παιδικού καθίσματος, προσέξτε το παιδικό κάθισμα να μην μαγκώνει στις πόρτες, ανάμεσα στους οδηγούς των καθισμάτων κ.λπ.
- Σε περίπτωση ζημιάς στο κάθισμα (π.χ., μετά από πτώση), αναθέστε τον έλεγχό του στον κατασκευαστή.

6.1 Συντήρηση αγκράφας του συστήματος πρόσδεσης

Η σωστή λειτουργία της αγκράφας είναι σημαντική για να εξασφαλίσει την ασφάλεια του παιδιού στο παιδικό κάθισμα. Τυχόν προβλήματα στη λειτουργία της αγκράφας οφείλονται κυρίως στη συσσώρευση βρωμιάς και σκόνης.

Πιθανά προβλήματα λειτουργίας

Οι προεξοχές εξέρχονται αργά, μετά την πίεση του κόκκινου διακόπτη απελευθέρωσης.

Οι προεξοχές δεν συμπλέκουν σωστά (απελευθερώνονται).

Οι προεξοχές συμπλέκουν χωρίς να ακουστεί «κλικ».

Οι προεξοχές δεν εισέρχονται άνετα (νιώθετε αντίσταση).

Η αγκράφα ανοίγει από μόνη της με έντονη πίεση.

Λύση

Πλύνετε την αγκράφα ώστε να λειτουργεί σωστά:

1. Αφαίρεση της αγκράφας του συστήματος πρόσδεσης

Απασφαλίστε την αγκράφα (πατήστε τον κόκκινο διακόπτη απελευθέρωσης).

Χαλαρώστε τους ιμάντες του συστήματος πρόσδεσης.

Εντοπίστε το μεταλλικό κρίκο που βρίσκεται στον ιμάντα, κάτω από το μηχανισμό συγκράτησης. Στρέψτε το μεταλλικό κρίκο και αφαιρέστε τον μέσα από το κέλυφος και την επένδυση.

2. Καθαρισμός της αγκράφας του συστήματος πρόσδεσης

Βυθίστε την αγκράφα σε χλιαρό νερό με υγρό πιάτων για τουλάχιστον μία ώρα. Ξεπλύνετε και στεγνώστε καλά.

3. Επανατοποθέτηση της αγκράφας του συστήματος πρόσδεσης

Τοποθετήστε το μεταλλικό κρίκο και τον ιμάντα κοιλιάς μέσα από την επένδυση και το κέλυφος

Ο μεταλλικός κρίκος, αφού τοποθετηθεί στον ιμάντα, πρέπει να προεξέχει από το άγκιστρο.

Τραβήξτε την κεντρική αγκράφα, για να ελέγξετε αν ο ιμάντας κοιλιάς έχει τοποθετηθεί σωστά.

Πρόβλημα

Οι προεξοχές δεν μπαίνουν στην κατάλληλη θέση της αγκράφας.

Λύση

Απελευθερώστε την αγκράφα, πιέζοντας τον κατάλληλο κόκκινο διακόπτη.

6.2 Καθαρισμός

Σε περίπτωση αντικατάστασης της επένδυσης, χρησιμοποιήστε μόνο γνήσιες επενδύσεις της FOPPAPEDRETTI, επειδή η επένδυση είναι ένα σημαντικό και απαραίτητο μέρος για την εξασφάλιση της ασφάλειας του παιδιού.



Το παιδικό κάθισμα δεν πρέπει να χρησιμοποιείται χωρίς την επένδυση.

Η επένδυση μπορεί να αφαιρεθεί και να πλυθεί με απαλό καθαριστικό και σε πρόγραμμα για ευαίσθητα υφάσματα (30°C). Ακολουθήστε τις οδηγίες πλύσης που αναγράφονται στην ετικέτα της επένδυσης. Τα χρώματα της επένδυσης μπορούν να ξεθωριάσουν αν πλυθεί σε θερμοκρασία πάνω από 30°C. Μην στύβετε και μην χρησιμοποιείτε ηλεκτρικό στεγνωτήριο (το ύφασμα μπορεί να ξεκολλήσει από την εσωτερική επένδυση).

Τα πλαστικά μέρη πρέπει να πλένονται με νερό και σαπουνάδα. Μην χρησιμοποιείτε

σκληρά καθαριστικά (π.χ., διαλυτικά).

Το σύστημα πρόσδεσης μπορεί να αφαιρεθεί και να πλυθεί με χλιαρό νερό και σαπουνάδα.

Προσοχή! Μην αφαιρείτε ποτέ τις προεξοχές από τους ιμάντες.

6.3 Αφαίρεση συστήματος πρόσδεσης

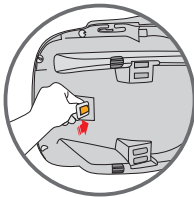
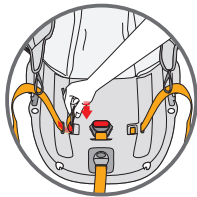
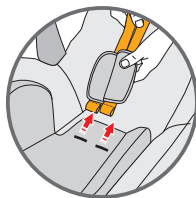
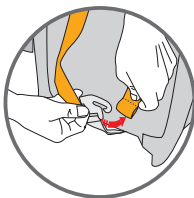
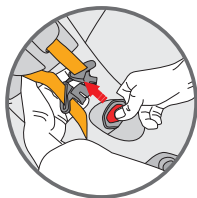

- Απελευθερώστε την αγκράφα από το σύστημα πρόσδεσης (πατήστε τον κατάλληλο κόκκινο διακόπτη).
- Απελευθερώστε τις τσιράντες ώμων από το μηχανισμό τεντώματος της ζώνης, ο οποίος βρίσκεται πίσω από την πλάτη.
- Αφαιρέστε και τους δύο ιμάντες από το κέλυφος και την επένδυση και ξεπεράστε τα προστατευτικά θώρακα.
- Εντοπίστε το μεταλλικό κρίκο, που είναι στερεωμένος στον ιμάντα κάτω από το μηχανισμό συγκράτησης. Στρέψτε το μεταλλικό κρίκο και αφαιρέστε τον μέσα από το κέλυφος και την επένδυση.

6.4 Αφαίρεση επένδυσης

Αφαιρέστε το μηχανισμό πρόσδεσης και βγάλτε την επένδυση του προσκεφάλου. Αφαιρέστε τα ελαστικά μέρη από τα γάντζα κατά μήκος του περιγράμματος του κελύφους.

Απελευθερώστε όλα τα ελαστικά μέρη από τις θέσεις τους, για να αφαιρέσετε την επένδυση του παιδικού καθίσματος.

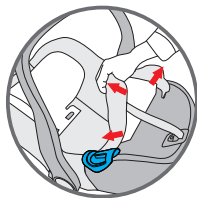
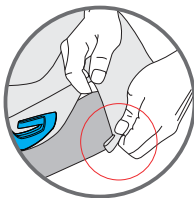
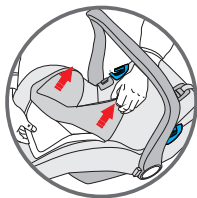

6.5 Επανατοποθέτηση επένδυσης

Για να τοποθετήσετε ξανά την επένδυση του παιδικού καθίσματος, στερεώστε όλα τα ελαστικά μέρη στα γάντζα και περάστε την επένδυση του προσκεφάλου.

Το περιεχόμενο που υποδεικνύεται στη συνέχεια θα ισχύει από 01.01.2005 και αντικαθιστά σε κάθε περίπτωση και πλήρως οποιοδήποτε προγενέστερο μήνυμα αναφερόμενο στην εγγύηση που παρέχεται από την **Foppa Pedretti S.p.A.**

ΣΥΜΒΑΤΙΚΗ ΕΓΓΥΗΣΗ

Η **Foppa Pedretti S.p.A.** με έδρα το Grumello del Monte (Italia) Via Volta 11, εγγυάται άμεσα στον Καταναλωτή ότι αυτό το Προϊόν, νέας κατασκευής, είναι απαλλαγμένο από ελαττώματα στα υλικά, στον σχεδιασμό και στην κατασκευή και συμμορφώνεται με τα χαρακτηριστικά που η ίδια δηλώνει.

Η παρούσα συμβατική εγγύηση ισχύει σε όλα τα Κράτη μέλη της Ευρωπαϊκής Ένωσης και δεν εξαιρεί ούτε περιορίζει τα δικαιώματα του Καταναλωτή, σύμφωνα με τις διατάξεις αναγκαστικού δικαίου έναντι του Πωλητή του Προϊόντος.

Για να επωφεληθεί από την παρούσα συμβατική εγγύηση ο Καταναλωτής θα πρέπει να επιστρέψει το ελαττωματικό Προϊόν στον Πωλητή, παρουσιάζοντας του την απόδειξη αγοράς του Προϊόντος από την οποία προκύπτουν ευανάγνωστα η διεύθυνση του Πωλητή, η ημερομηνία αγοράς του Προϊόντος με τη σφραγίδα και υπογραφή του Πωλητή και την ένδειξη του ίδιου Προϊόντος ή εναλλακτικά τη ταμειακή νόμιμη απόδειξη, μη τροποποιημένη, από την οποία προκύπτουν καθαρά οι ίδιες πληροφορίες.

Η συμβατική εγγύηση ισχύει για Δώδεκα (12) μήνες από την ημερομηνία αγοράς του Προϊόντος. Κατά τη διάρκεια αυτής της περιόδου η **Foppa Pedretti S.p.A.** θα επισκευάσει ή θα αντικαταστήσει, κατά τη κρίση της, το ελαττωματικό Προϊόν.

Η συμβατική εγγύηση χορηγείται στον τελικό αγοραστή του Προϊόντος (Καταναλωτή) και δεν εξαιρεί ούτε περιορίζει τα υποχρεωτικά δικαιώματα του Καταναλωτή, τα οποία προβλέπει ο νόμος ή/και τα δικαιώματα που ο Καταναλωτής ενδέχεται να έχει έναντι του Πωλητή/Μεταπωλητή

του Προϊόντος.

ΕΞΑΙΡΕΣΕΙΣ ΤΗΣ ΣΥΜΒΑΤΙΚΗΣ ΕΓΓΥΗΣΗΣ

Από την συμβατική εγγύηση εξαιρούνται οι ζημιές που προκλήθηκαν στο Προϊόν από τις ακόλουθες αιτίες: χρήση μη συμμορφωμένη με τις οδηγίες που περιέχει το φύλλο οδηγιών χρήσης και με την συναρμολόγηση, κρούσεις και πτώσεις, έκθεση του Προϊόντος στην υγρασία ή σε ακραίες θερμοκρασίες ή περιβαλλοντικές συνθήκες ή σε απότομες αλλαγές αυτών των συνθηκών, διάβρωση, οξειδωση, μη εξουσιοδοτημένες τροποποιήσεις ή επισκευές του Προϊόντος, επισκευές με χρήση μη εγκεκριμένων ανταλλακτικών, ακατάλληλη χρήση, κακή συντήρηση ή έλλειψη συντήρησης, ακατάλληλη συντήρηση σε σύγκριση με όσα υποδεικνύονται στο φύλλο οδηγιών χρήσης και συναρμολόγησης, εσφαλμένη συναρμολόγηση, ατυχήματα, ενέργειες τροφών ή ποτών, ενέργειες χημικών προϊόντων, αιτίες ανωτέρας βίας.

Σε κάθε περίπτωση η **Foppa Pedretti S.p.A.** δεν αναλαμβάνει καμία ευθύνη για ζημιές σε πρόσωπα ή πράγματα, πέρα από το Προϊόν, όταν αυτές οι ζημιές προκλήθηκαν από αμέλεια στις οδηγίες / συστάσεις / προειδοποιήσεις που περιέχει το εγχειρίδιο ή εναλλακτικά το “Φύλλο οδηγιών χρήσης και Συναρμολόγησης” το οποίο συνοδεύει κάθε Προϊόν που προορίζεται για τον κάτοχο/χρήστη. (όπως για καθαρά παραδειγματικό σκοπό, στη περίπτωση του Προϊόντος Κρεβατιού: “Παρακολουθείτε συνεχώς το μωρό. Ελέγχετε ότι τα σεντόνια και οι κουβέρτες δεν καλύπτουν το κεφάλι του μωρού...”).

Επιπλέον, η **Foppa Pedretti S.p.A.** δεν αναλαμβάνει καμία ευθύνη για ζημιές σε πρόσωπα ή πράγματα, όταν η θραύση των προϊόντων της προκλήθηκε από αλλοίωση των εξαρτημάτων του Προϊόντος που υπόκεινται σε φθορά. Όλα τα εξαρτήματα από πλαστικό υλικό, θεωρούνται εξαρτήματα του Προϊόντος που υπόκεινται σε φθορά.

МЕРЫ ПРЕДОСТОРОЖНОСТИ	СТР. 148
Проверки перед началом эксплуатации	СТР. 151
Компоненты	СТР. 152
1. Омологация	СТР. 153
2. Установка в автомобиле	СТР. 154
2.1 с 3-х точечным ремнем	СТР. 155
3. Размещение ребенка в автокресле	СТР. 156
3.1 Использование редуктора	СТР. 156
3.2 Регулировка ручки	СТР. 157
3.3 Регулировка подголовника	СТР. 158
3.4 Ослабление лямок	СТР. 158
3.5 Использование удерживающих ремней	СТР. 159
3.6 Натяжение удерживающих ремней	СТР. 160
3.7 Проверка пристегивания	СТР. 160
4. Установка автокресла в автомобиль	СТР. 161
5. Капюшон	СТР. 165
6. Техническое обслуживание и уход за автокреслом	СТР. 166
ГАРАНТИЙНЫЕ ОБЯЗАТЕЛЬСТВА	СТР. 170

ПРИМЕЧАНИЕ

- Это «Универсальное» детское удерживающее устройство изготовлено в соответствии с Нормой № 44/04. Устройство предназначено для использования в автомобилях и совместимо с большинством автомобильных сидений (но не со всеми).
- Наилучшая совместимость обеспечивается в тех случаях, когда в инструкции по эксплуатации автомобиля указано, что данный автомобиль предусматривает установку «Универсального» детского удерживающего устройства для соответствующей возрастной категории.
- Это детское удерживающее устройство классифицируется как «Универсальное», поскольку оно соответствует более строгим критериями испытаний, по сравнению с предыдущими моделями, в которых отсутствует настоящее примечание.
- Для получения дополнительной информации свяжитесь с изготовителем детского удерживающего устройства или с магазином, где оно было приобретено.
- Автокресло предназначено для использования в автомобилях, оборудованных статическим трехточечным ремнем безопасности или трехточечным ремнем с натяжной катушкой, изготовленным в соответствии со Стандартом UN/ECE № 16 или другими аналогичными стандартами.

ВАЖНАЯ ИНФОРМАЦИЯ

Внимательно прочтите и уясните все инструкции, в отношении детских удерживающих устройств, приведенные в данном руководстве и в руководстве к автомобилю.

Установите и используйте автокресло как описано в руководстве по эксплуатации. Несоблюдение этих инструкций может негативно отразиться на безопасности или стать причиной серьезных травм или смерти ребенка. Инструкцию следует хранить вместе с удерживающим устройством для ее использования в дальнейшем.

ВАЖНАЯ ИНФОРМАЦИЯ

В случае недоношенных детей или новорожденных с низким весом, перед использованием удерживающего устройства необходимо проконсультироваться у врача или у специализированного медицинского персонала о возможности использования автокресла.

ЗАПРЕЩАЕТСЯ удалять этикетки, нанесенные на удерживающее устройство.

На этикетках содержится важная информация.

ЗАПРЕЩАЕТСЯ использовать удерживающее устройство если его части сломаны или отсутствуют.

ЗАПРЕЩАЕТСЯ использовать внутренние ремни или ремни безопасности,

ПРЕДУПРЕЖДЕНИЯ

если на них имеются повреждения или если они изношены.

ЗАПРЕЩАЕТСЯ выполнять какие-либо модификации удерживающего устройства.

Снимать удерживающее устройство следует в строгом соответствии с инструкциями.

НЕ использовать автокресло, если оно подверглось сильным ударам в результате аварии. Авария могла вызвать внутренние поломки, которые незаметны снаружи.

ЗАПРЕЩАЕТСЯ заменять обивку или внутренние ремни на другие, отличные от рекомендованных производителем, поскольку работа удерживающего устройства зависит от них напрямую.

НИКОГДА НЕ приобретайте бывшее в употреблении автокресло, поскольку неизвестно подвергалось ли оно ударам в результате столкновений и аварий. Проверьте, что автокресло не застревает на подвижном или складывающемся сиденье, а также в проеме дверцы машины.

ЗАПРЕЩАЕТСЯ использовать конфигурации, не указанные в инструкции по эксплуатации.

Для крепления автокресла запрещается использовать поясной ремень безопасности с двухточечным креплением.

ЗАПРЕЩАЕТСЯ использовать направляющие ремней, отличные от указанных в инструкции.

НЕ позволяйте детям играть с устройством или регулировать детское удерживающее устройство.

• Перед каждым использованием проверить, что удерживающее устройство и внутренние ремни правильно пристегнуты.

ЗАПРЕЩАЕТСЯ использовать автокресло на пассажирских сиденьях, оборудованных подушкой безопасности, за исключением случаев, когда изготовитель автомобиля гарантирует, что такое использование не представляет опасности.

Удерживающее устройство должно быть всегда надежно зафиксировано на сиденье автомобиля, даже если в данный момент оно не используется. В случае аварии или резкого торможения незакрепленное автокресло может нанести травмы пассажирам.

Хорошо зафиксируйте подвижные предметы, например: багаж или книги, внутри автомобиля. При аварии незакрепленные предметы могут вызвать травмы пассажиров.

НИКОГДА не оставляйте ребенка в автомобиле без присмотра, даже на непродолжительное время.

ЗАПРЕЩАЕТСЯ вынимать ребенка из автокресла во время движения автомобиля.

ЗАПРЕЩАЕТСЯ использовать это детское удерживающее устройство без

обивки.

ОСТОРОЖНО, ГОРЯЧО! Накрывайте автокресло материей, когда оно находится под прямыми солнечными лучами. Отдельные части автокресла могут чрезмерно нагреться и вызвать ожоги ребенка. Перед тем как усадить ребенка, всегда проверяйте температуру автокресла.

ИСПОЛЬЗОВАТЬ только точки соприкосновения под нагрузкой, описанные в инструкции и отмеченные на удерживающем устройстве.

Твердые элементы и пластмассовые части детского удерживающего устройства должны быть расположены и установлены таким образом, чтобы при нормальном использовании автомобиля они не застревали под подвижным сиденьем или в проеме дверцы.

Натяните все ремни, используемые для крепления удерживающего устройства к автомобилю и отрегулируйте внутренние ремни, удерживающие ребенка. Следите за тем, чтобы ремни не перекручивались.

Важно! Проверьте, что поясная ляжка внутренних ремней находится в самом нижнем положении, чтобы надежно удерживать таз ребенка.

ЗАПРЕЩАЕТСЯ использовать это удерживающее устройство в сочетании с базой, отличной от указанной изготовителем.

ВСЕГДА проверяйте, что ремень автомобиля и ремни, удерживающие ребенка, а также внутренние ремни автокресла не перекручены.

НИКОГДА не оставляйте ребенка в автокресле, если внутренние ремни не застегнуты или застегнуты неправильно.

НЕ оставляйте ребенка в детском удерживающем устройстве на длительное время.

ВСЕГДА устанавливайте это автокресло против хода движения автомобиля.

НИКОГДА не устанавливайте это автокресло по ходу движения автомобиля.

ЗАПРЕЩАЕТСЯ использовать направляющие ремней, отличные от указанных в этом руководстве.

ПРОВЕРЬТЕ, что все складывающиеся/подвижные сиденья правильно заблокированы.

ВСЕ пассажиры, путешествующие в автомобиле, должны быть пристегнуты ремнями безопасности. В случае аварии пристегнутые пассажиры могут нанести травмы другим пассажирам.

Прежде чем разместить ребенка в кресле, **ПРОВЕРЬТЕ**, что ручка автокресла отрегулирована и заблокирована в вертикальном положении.

НИКОГДА не ставьте автокресло или детское удерживающее устройство на краю поверхностей, приподнятых над землей, или на мягкие поверхности, например: подушку или матрас. Автокресло может упасть и вызвать травмы или даже смерть ребенка.

ЗАПРЕЩАЕТСЯ ставить автокресло в тележку для покупок.

Если у Вас возникли вопросы по установке и правильному использованию

автокресла, свяжитесь с изготовителем детского удерживающего устройства. Это автокресло, классифицированное как «Универсальное» разрешается устанавливать только на автомобили, оборудованные специальными креплениями. Для фиксации автокресла необходимо правильно продеть ремень безопасности.

Предпочтительно устанавливать автокресло на заднее сиденье, несмотря на то, что правилами дорожного движения разрешается устанавливать автокресло и на переднее сиденье.

Всегда проверяйте, что в замке нет крошек и других подобных веществ. Зимой не пристегивайте ребенка в объемных одеждах.

Проверьте:

что внутренние ремни не повреждены и не изношены

Проверьте, что ребенок попадает в данную группу пользователей:

- что вес ребенка от 0 до 13 кг.

против хода движения автомобиля на безопасное место автомобиля:

- только на сиденья, расположенные по ходу движения автомобиля
- рукоятка должна быть заблокирована в положении, которое указано в данном руководстве.
- автокресло должно быть установлено против хода движения автомобиля
- если для сиденья предусмотрена подушка безопасности, она должна быть отключена
- для фиксации автокресла использовать только ремень безопасности с трехточечным креплением
- ремни не должны быть перекручены
- использовать указанные направляющие ремней
- автокресло должно быть надежно зафиксировано на сиденье

Правильно пристегните ребенка к креслу:

- лямки необходимо отрегулировать по высоте
- ремни не должны быть перекручены
- поясной ремень должен быть зафиксирован внизу, над тазом ребенка
- внутренние ремни должны быть правильно застегнуты

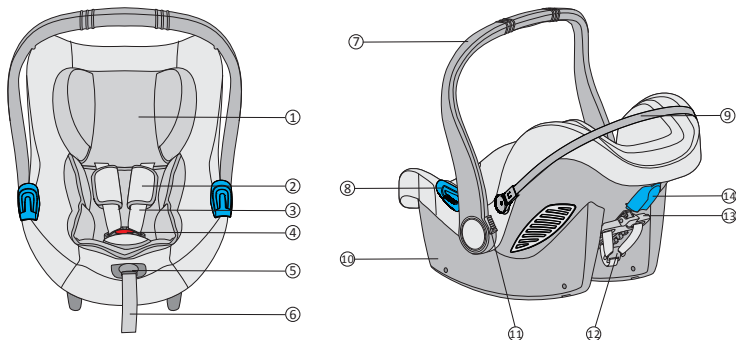

1. подушка-подголовник
2. накладка на плечевую лямку
3. Лямок
4. Замок для внутренних ремней
5. кнопка для регулировки лямок
6. ремень для регулировки
7. ручка
8. направляющая для поясного ремня безопасности
9. Рама каркаса капюшона
10. корпус
11. кнопка для регулировки ручки
12. Металлический замок для натяжения ремня
13. Рычаг регулировки подголовника
14. Направляющая для плечевого ремня

1. Сертификация



... в качестве предохранительного автокресла для автомобиля.

Автокресло для автомобиля iWood	Соответствует стандарту ECE R 44/04	
	Группа	Масса тела
Type BS06N	0+	до 13 кг

Разработка, тестирование и омологация автокресла осуществлялись в соответствии с требованиями Европейского Стандарта Безопасности ECE R 44/04.

На каркасе автокресла размещена этикетка с указанием омологационного номера.

При внесении изменений в конструкцию автокресла омологация становится недействительной.

Изменения в конструкцию автокресла может вносить только сам изготовитель.

2. Эксплуатация в автомобиле



ЗАПРЕЩАЕТСЯ УСТАНОВЛИВАТЬ АВТОКРЕСЛО НА ПАССАЖИРСКОЕ СИДЕНЬЕ, ОСНАЩЕННОЕ ПОДУШКОЙ БЕЗОПАСНОСТИ.

Опасно! В случае взрыва подушки безопасности автокресло может получить удар и причинить ребенку серьезную травму, вплоть до смерти.

Соблюдайте инструкции, приведенные в руководстве по эксплуатации автомобиля в разделе, посвященном использованию детских автокресел.

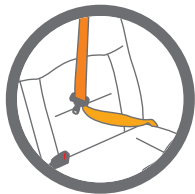

КАТЕГОРИЧЕСКИ ЗАПРЕЩАЕТСЯ крепить автокресло к сиденью 2-х точечным ремнем безопасности. Пользуйтесь только 3-х точечными ремнями безопасности.

Соблюдайте требования, действующие в стране эксплуатации автомобиля.

КАТЕГОРИЧЕСКИ ЗАПРЕЩАЕТСЯ крепить автокресло к сиденью 2-х точечным ремнем безопасности.

Предназначено только и исключительно для использования в автотранспортных средствах, оснащенных 3-х точечным ремнем безопасности, который может быть статическим либо с механизмом втягивания и иметь омологацию, соответствующую Техническим предписаниям UN/ECE № 16 или иным эквивалентным стандартам.

Категорически запрещается устанавливать автокресло на переднее пассажирское сиденье, оснащенное включенной подушкой безопасности.

УСТАНОВКА В АВТОМОБИЛЬ

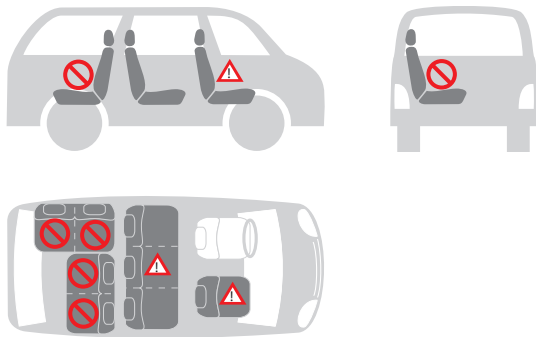
2.1 Установка в автомобиль с 3-х точечным ремнем безопасности автомобиля**Возможны следующие варианты установки автокресла:**

по ходу движения автомобиля	нет
против хода движения автомобиля	да
с 2-х точечным ремнем	нет 1)
с 3-х точечным ремнем	да 2)
на переднем пассажирском сиденье	да 3)
на заднем боковом пассажирском сиденье	да
на заднем центральном пассажирском сиденье	нет 4)



1) Использование 2-х точечного ремня увеличивает риск травмирования ребенка в случае аварии.

2) Ремень безопасности должен соответствовать требованиям ECE R 16 или иным эквивалентным стандартам.

3) Запрещается устанавливать автокресло на переднее пассажирское сиденье, оснащенное включенной подушкой безопасности.

4) Использование автокресла разрешается в том случае, если центральное сидение автомобиля оборудовано 3-х точечным ремнем.

3. Защита ребенка

3.1 Защита ребенка при помощи редуктора



Для защиты Вашего ребенка

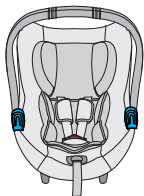

Редуктор обеспечивает дополнительную поддержку малыша в первые месяцы его жизни.

Редуктор гарантирует более комфортное размещение маленьких детей.

ВНИМАНИЕ! Входящий в комплект поставки редуктор используется вместе с автокреслом в том случае, если масса тела ребенка менее 9 кг.

- При посадке ребенка в автокресло обязательно пристегните его ремнем.
- Никогда не оставляйте без присмотра ребенка, сидящего в автокресле, размещенном на высоко расположенной поверхности (например, на столах и т.п.).
- Следите за тем, чтобы конец ремня не попал в движущиеся механизмы (например, в автоматические двери, эскалаторы и т.п.).
- Внимание! Пластиковые детали автокресла могут сильно нагреваться на солнце и причинить ребенку ожог. Оберегайте автокресло от источников сильного тепла, например, накрывая его легким чехлом.
- Автокресло устанавливается в автомобиле только в одной позиции, при которой ребенок остается в полунаклонном положении.
- В случае дальних поездок необходимо делать частые остановки. Малыши очень быстро устают. Не оставляйте ребенка в автокресле надолго.

3.2 Регулировка ручки

Ручка 3-х позиционная

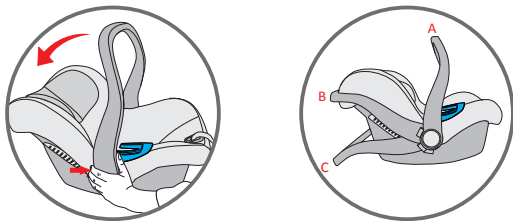

(A) Для использования в автомобиле и при переноске

(B) Для размещения ребенка в автокресле

(C) Для использования в качестве маленького шезлонга с заблокированным механизмом качания

Для регулировки ручки одновременно нажмите кнопки, расположенные по обеим сторонам ручки и поверните ручку. Затем отпустите кнопки и продолжайте поворачивать ручку, пока она не заблокируется в новом положении.

ВНИМАНИЕ

Перед тем как поднять автокресло проверьте, что ручка кресла заблокирована в вертикальном положении.

При блокировке ручки в правильном вертикальном положении для переноски должен раздаться щелчок.

3.3 Регулировка подголовника

Правильно отрегулированный подголовник обеспечивает оптимально удобное размещение ребенка, сидящего в автокресле.

Подголовник необходимо расположить таким образом, чтобы лямки находились на уровне плеч ребенка либо чуть выше.

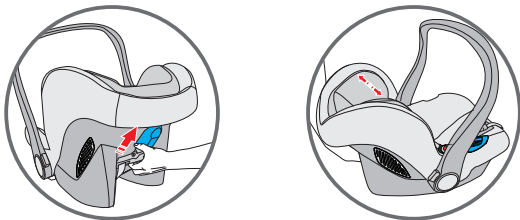

Регулировка подголовника ребенка:

Перемещайте регулятор до тех пор, пока нагрудные ремни не окажутся на нужной высоте. Заблокируйте регулятор в новом положении.

3.4 Ослабление лямок

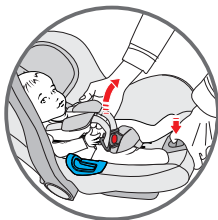

Нажмите кнопку для регулировки, расположенную в передней части автокресла, и одновременно с этим потяните обе лямки, чтобы ослабить ремень.

3.5 Фиксация ребенка при помощи удерживающих ремней

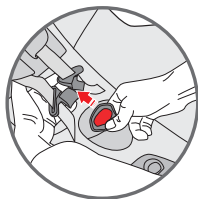
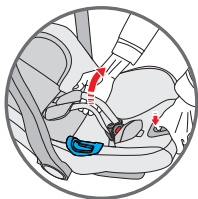

- Ослабьте лямки.
- Нажмите на красную кнопку на центральном замке, чтобы расстегнуть лямки и расположить их по бокам автокресла.



- Поместите ребенка в автокресло и проверьте, что зад ребенка правильно опирается на сидение, а спина правильно опирается на спинку. В этом положении ребенку будет удобнее, и ремни будут лучше удерживать ребенка. Наденьте лямки на плечи ребенка. Убедитесь в том, что лямки располагаются на одинаковом уровне и находятся чуть выше плеч ребенка.

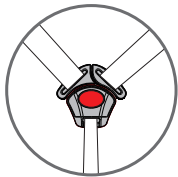
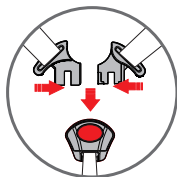

плеч ребенка.

- Соедините два конца/язычка лямок в общий соединитель. Вставьте соединитель в центральную пряжку - до щелчка. Убедитесь в том, что лямки не перекрутились. Отрегулируйте защитные нагрудники по центру

3.6 Натяжение удерживающих ремней

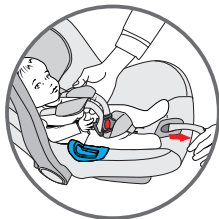

Потяните регулировочный ремень, чтобы правильно натянуть внутренние ремни. Ремни натянуты правильно, если расстояние между внутренними ремнями и ребенком равно толщине одного пальца. **ВАЖНО!** Конец регулировочного ремня следует тянуть наружу, а не по направлению вверх или вниз. Во время переноски (при нахождении вне автомобиля) регулировочный ремень должен быть убран в специальный отсек.

3.7 Проверка правильной фиксации ребенка удерживающими ремнями



Чтобы обеспечить безопасность ребенка, убедитесь в том, что:

- ямки правильно отрегулированы на плечах малыша.
- Лямки не перекрутились.

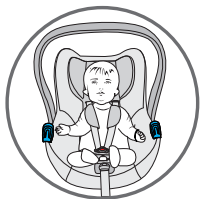

- Язычки правильно зафиксированы в пряжке удерживающих ремней.
- Лямки правильно натянуты, а промежуток между удерживающими ремнями и ребенком не превышает толщину пальца.

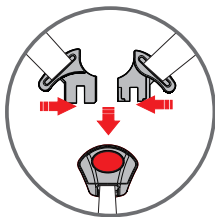

4. Установка автокресла в автомобиль



Не оставляйте без присмотра в автомобиле ребенка, сидящего в автокресле.



Для безопасности всех лиц, находящихся в автомобиле

В случае непредвиденного резкого торможения или аварии, лица, не пристегнутые ремнями безопасности, и незакрепленные предметы могут причинить травму другим людям, находящимся в автомобиле. Необходимо всегда следить за тем, чтобы

- подголовники сидений автомобиля были зафиксированы, а откидные задние сиденья были заблокированы;
- все передвигающиеся предметы, например, находящиеся внутри автомобиля багаж или книги, были зафиксированы, потому что в случае аварии они могут причинить травму/нанести ранение; находящееся в автомобиле автокресло всегда было зафиксировано, даже при отсутствии ребенка;
- все находящиеся в автомобиле лица были пристегнуты ремнями безопасности.

4.1 Установка автокресла в автомобиль

Для фиксации автокресла посредством автомобильного 3-х точечного ремня безопасности выполните следующие операции:

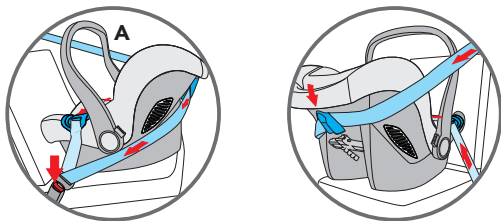

Поставьте детское удерживающее устройство на пассажирское сиденье, против хода движения автомобиля. Проверьте, что ручка автокресла находится в правильном положении. Ребенок будет располагаться против хода движения автомобиля.

Продеть горизонтальный (поясной) ремень автомобиля в две направляющие ремня и застегнуть замок.

Обвести диагональный (плечевой) ремень безопасности автомобиля вокруг спинки кресла, пропустив его через направляющую для диагонального ремня.

Если ремень безопасности автомобиля слишком короткий, опустите его ниже. Если длины ремня по-прежнему не хватает, попробуйте установить автокресло на другое сиденье. Отрегулируйте положение детского удерживающего устройства, чтобы обеспечить ребенку максимальную защиту. Для правильного наклона автокресла под передний край кресла можно подложить свернутое в рулон полотенце.

ПРЕДУПРЕЖДЕНИЯ:

ЗАПРЕЩАЕТСЯ фиксировать автокресло иначе, чем это указано в

руководстве.

Для справок свяжитесь с нашей службой поддержки.

ЗАПРЕЩАЕТСЯ использовать двухточечный ремень безопасности для фиксации этого детского удерживающего устройства. Это автокресло должно быть всегда установлено против хода движения автомобиля и должно быть установлено на сиденье, расположенном по ходу движения автомобиля. Проверьте, что ребенок правильно пристегнут внутренними ремнями, и что автокресло надежно зафиксировано в автомобиле.

4.2 Verificare la corretta installazione del seggiolino auto nel veicolo.

Чтобы обеспечить безопасность ребенка:

- автокресло необходимо установить таким образом, чтобы малыш был повернут против хода движения автомобиля,
- автокресло можно устанавливать на переднее пассажирское сиденье только в том случае, если оно не оснащено ПОДУШКОЙ БЕЗОПАСНОСТИ либо она отключена,
- автокресло должно фиксироваться только 3-х точечным ремнем безопасности,
- поясная часть ремня должна входить в обе голубые направляющие, расположенные на автокресле,
- диагональная часть ремня должна проходить по спинке через синюю направляющую опору и автокресло,
- ремень сиденья автомобиля должен быть хорошо натянут, не перекручен и расправлен.

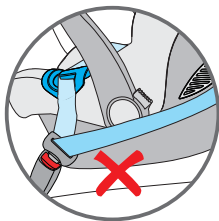
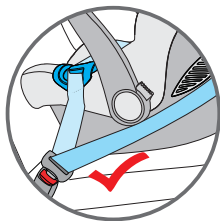

5. Установка капюшона для защиты от солнца

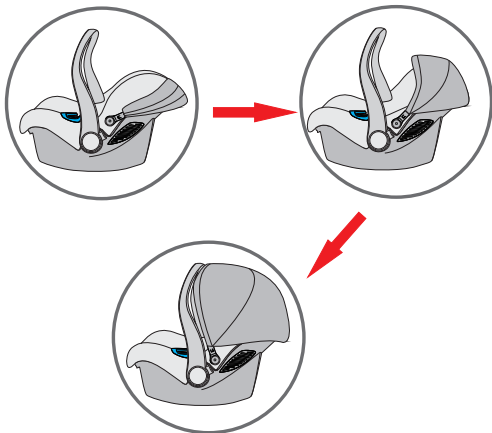

• Капюшон для защиты от солнца легко регулируется. Он обеспечивает спокойный отдых малышу, защищая его от солнечных лучей.

ОПЦИОННО

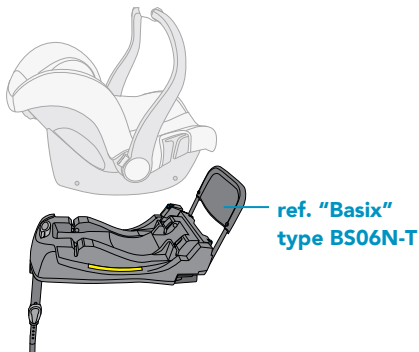

6. Информация по уходу за автокреслом



Как обеспечить эффективную защиту автокресла

- При аварии со скоростью соударения, превышающей 10 км/ч, автокресло может получить повреждения, которые необязательно будут видны невооруженным глазом; в этом случае крайне важно произвести замену автокресла.
- Регулярно проверяйте автокресло с тем, чтобы убедиться в ОТСУТСТВИИ поврежденных деталей.
- Проверьте исправность всех механических компонентов.
- Во избежание повреждения или поломки автокресла не допускайте его застревания между дверцами автомобиля, направляющими сидений и т.п.
- В случае повреждения автокресла (например, при его падении) обратитесь к изготовителю для его проверки.

6.1 Техническое обслуживание пряжки удерживающих ремней

Исправность пряжки имеет большое значение для обеспечения безопасности ребенка в автокресле. Возможные неисправности пряжки наблюдаются, в основном, из-за скопления грязи или пыли.

Возможные аномалии

Язычки пряжки выходят наружу слишком медленно, после нажатия на красную кнопку расцепления.

Язычки застегиваются неправильно (не защелкиваются).

При застегивании язычков отсутствует характерный щелчок.

Язычки вставляются с трудом (ощущается сопротивление).

Пряжка открывается только в результате сильного нажима.

Устранение

Промойте пряжку с тем, чтобы восстановить ее функциональность:

1. Демонтаж пряжки удерживающих ремней

Отстегните пряжку (нажав на красную кнопку расцепления).

Ослабьте удерживающие ремни.

Найдите металлическое кольцо, закрепленное на ремне под удерживающим механизмом. Поверните металлическое кольцо и выньте его из каркаса и обивки.

2. Очистка пряжки удерживающих ремней

Опустите пряжку в теплую воду с моющим средством для посуды и оставьте ее там минимум на час. Ополосните и тщательно вытрите.

3. Установка пряжки удерживающих ремней на прежнее место

Вставьте металлическое кольцо и паховый ремень через обивку и каркас.

Закрепленное на ремне металлическое кольцо должно выходить из каркаса наружу.

Потяните центральную пряжку, чтобы убедиться в правильности крепления пахового ремня.

Аномалия

Язычки не вставляются в специальный паз в пряжке.

Устранение

Отстегните пряжку, нажав на специальную красную кнопку.

6.2 Очистка

В случае замены обивки пользуйтесь только оригинальной обивкой FORPAPEDRETTI, поскольку она является важным элементом в обеспечении защиты малыша.



Запрещается пользоваться автокреслом без обивки.

Съемную обивку можно мыть в стиральной машине с нейтральным моющим средством, выбирая при этом цикл стирки для деликатных тканей (30°C). Соблюдайте инструкции по стирке, указанные на этикетке обивки. Вследствие стирки при температуре, превышающей 30°C, цвета обивки могут полинять. Запрещается применять цикл сушки либо пользоваться электрическими

сушилками (ткань может отделиться от набивки).

Пластиковые детали очищаются водой с мылом. Запрещается пользоваться агрессивными моющими средствами (например, растворителями).

Удерживающие ремни можно снимать и очищать теплой водой с мылом.

Внимание! Запрещается снимать язычки с ремней.

6.3 Демонтаж удерживающих ремней

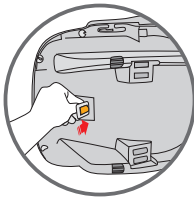
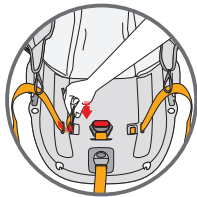
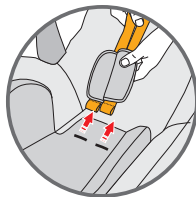
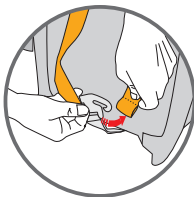
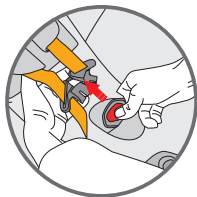

- Отстегните пряжку удерживающих ремней (нажав на специальную красную кнопку).
- Отстегните плечевые лямки от натяжителя ремня, расположенного с тыльной стороны спинки.
- Извлеките оба ремня из каркаса и обивки, снимите защитные нагрудники.
- Найдите металлическое кольцо, закрепленное на ремне под удерживающим механизмом. Поверните металлическое кольцо и выньте его из каркаса и обивки.

6.4 Демонтаж обивки

Снимите удерживающие ремни и удалите обивку подголовника.
Выньте упругие детали из крючков, расположенных по краю каркаса.
Отцепите все упругие детали и снимите обивку автокресла.

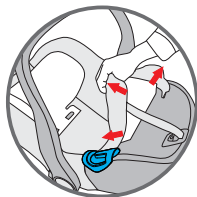
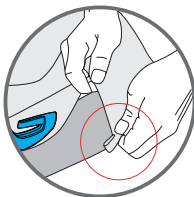
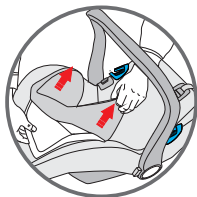

6.5 Установка обивки

Чтобы установить обивку автокресла на прежнее место, закрепите упругие детали крючками и натяните обивку подголовника.

Нижеуказанные положения вступают в действие с 01.01.2005 г. и полностью заменяют любую другую информацию, что касается гарантии, предоставляемой компанией Forpa Pedretti S.p.A., являясь.

ГАРАНТИЙНЫЕ ОБЯЗАТЕЛЬСТВА

компании Forpa Pedretti S.p.A., официально зарегистрированной по адресу: Grumello del Monte (Italia) Via Volta 11, которая гарантирует непосредственно Потребителю, что данное изделие, только что выпущенное с фабрики, не имеет дефектов ни материалов, ни проектирования, ни производственных, и соответствует заявленным характеристикам. Настоящая гарантия действительна во всех странах-членах ЕЭС и не исключает и не ограничивает права Пользователя, в соответствии с законодательством, регламентирующим взаимоотношения с Производителем Изделия.

Чтобы воспользоваться данной гарантией, Потребитель должен принести дефектное Изделие Продавцу, предоставив документ, удостоверяющий о приобретении Изделия, с печатью и подписью Продавца и указанием названия Изделия или, как альтернатива, фискальный кассовый чек, без каких-либо изменений, из которого чётко видна вся указанная до этого информация. Гарантия имеет срок действия двенадцать (12) месяцев с даты приобретения Изделия.

В течение вышеуказанного срока компания Forpa Pedretti S.p.A. обязуется отремонтировать или заменить, на свой выбор, дефектное Изделие. Гарантия предоставляется конечному Покупателю Изделия (Пользователю) и не исключает и не ограничивает прав данного Пользователя, предусмотренных действующим законодательством и/или правами Пользователя, на предъявление своих прав в адрес Дилера/Продавца Изделия.

НЕ ПОКРЫВАЮТСЯ ГАРАНТИЕЙ.

Гарантией не покрывается ущерб, связанный с использованием Изделия, возникший по следующим причинам: неправильное

использование, не соответствующее указаниям, содержащимся во вкладыше с инструкциями по монтажу и эксплуатации, удары и падения изделия, Изделие подвергалось воздействию влажности или экстремальным температурам и неблагоприятным условиям окружающей среды с постоянной сменой этих условий, коррозии и окислению, а также несанкционированному ремонту или модификации, Изделие использовалось не по назначению или неправильно, без соблюдения указаний в инструкциях по монтажу и эксплуатации, при плохом уходе или отсутствии такового, ремонте с использованием неоригинальных запчастей, по причине неправильной сборки, аварии, воздействия пищи или напитков, химических веществ, а также вследствие чрезвычайных обстоятельств.

В любом случае, компания Forpa Pedretti S.p.A. не несёт никакой ответственности за ущерб, причинённый людям или предметам, отличным от Изделия, по причине несоблюдения указаний / предписаний / предупреждений, содержащихся в данном руководстве или, как альтернатива, в “Инструкции по монтажу и эксплуатации”, сопровождающей каждое Изделие и предназначенное для владельца/пользователя. (например, чисто в качестве примера, в случае Детской кроватки: “Никогда не оставляйте без присмотра ребёнка. Контролируйте, чтобы голова ребёнка не оказалась покрытой простынёю или одеялом...”).

Компания Forpa Pedretti S.p.A., кроме прочего, не несёт никакой ответственности за ущерб, причинённый людям или имуществу, если поломка её продукции связана с разрушением компонентов Изделия, подвергаемых нормальному износу. Компонентами, подвергающимися нормальному износу, считаются все пластмассовые компоненты Изделия.

ADVERTÊNCIA	PÁG 05
Verificações antes da utilização	PÁG 08
Componentes	PÁG 09
1. Homologação	PÁG 10
2. Instalação no veículo	PÁG 11
2.1 com cinto de 3 pontos	PÁG 12
3. Colocar a criança na cadeira auto	PÁG 13
3.1 Utilização do redutor	PÁG 13
3.2 Regular o manípulo	PÁG 14
3.3 Regular o apoio da cabeça	PÁG 15
3.4 Soltar as alças	PÁG 15
3.5 Utilização do arnês	PÁG 16
3.6 Esticar o arnês	PÁG 17
3.7 Verificar o engate correto	PÁG 17
4. Instalar a cadeira auto no veículo	PÁG 18
5. Capota	PÁG 22
6. Manutenção e cuidados da cadeira auto	PÁG 23
GARANTIA CONVENCIONAL	PÁG 27

AVISO

- Este é um dispositivo de retenção para crianças "Universal", homologado de acordo com o Regulamento nº 44/04. Adequado para utilização geral nos veículos e compatível com a maior parte, mas não todos, dos assentos do veículo.
- A compatibilidade perfeita é mais facilmente obtida nos casos em que o fabricante do veículo declara no manual de instruções que o veículo prevê a instalação de dispositivos de retenção para crianças "Universais" para a faixa etária em questão.
- Este dispositivo de retenção foi classificado como "Universal" segundo critérios de homologação mais rigorosos relativamente a modelos anteriores que não disponham do presente aviso.
- Em caso de dúvida contactar o fabricante do dispositivo de retenção ou o revendedor.
- Adequado apenas para utilização em veículos equipados com cinto de segurança de 3 pontos estático ou equipado com retrator, homologado de acordo com o Regulamento nº 16 da UN/ECE ou outras normas equivalentes.

IMPORTANTE

Ler atentamente todas as instruções contidas neste manual e as do veículo relativamente aos dispositivos de retenção para crianças. Certificar-se de as ter percebido. Instalar e utilizar a cadeira auto conforme descrito no manual de instruções. A não observância destas instruções pode comprometer a segurança ou causar lesões graves ou a morte da sua criança. As instruções devem ser conservadas em conjunto com o dispositivo de retenção para referência futura.

IMPORTANTE

Para eventuais problemas de saúde inerentes a bebés com pouco peso e bebés prematuros, consultar sempre os médicos ou pessoal hospitalar especializado sobre a adequação da utilização da cadeira auto, antes de sair do hospital ou de utilizar o dispositivo de retenção.

NÃO remover as etiquetas presentes no dispositivo de retenção. As etiquetas contêm informações importantes.

NÃO utilizar um dispositivo de retenção com partes danificadas ou em falta.

NÃO utilizar o arnês ou os cintos de segurança se estiverem danificados ou apresentarem vestígios de desgaste.

NÃO modificar ou tentar modificar o dispositivo de retenção por qualquer forma.

NÃO desmontar ou tentar desmontar este dispositivo de retenção, exceto conforme descrito neste manual.

ADVERTÊNCIAS

NÃO utilizar uma cadeira auto que tenha sido sujeita a uma tensão violenta, devido a um acidente. Um acidente pode ter provocado uma rutura interna não visível.

NÃO substituir o forro ou o arnês por um forro ou arnês diferentes daqueles recomendados pelo fabricante, uma vez que têm uma influência direta no funcionamento do dispositivo de retenção.

NUNCA adquirir uma cadeira auto em segunda mão, cuja utilização anterior não seja conhecida.

Certificar-se que a cadeira auto não fica presa num assento rebatível ou móvel ou na porta da viatura.

NÃO utilizar nenhuma configuração diferente daquela apresentada no manual de utilização. NUNCA utilizar, para fixar esta cadeira auto no assento, um cinto de segurança de 2 pontos.

NÃO utilizar um sistema de passagem dos cintos de segurança diferente daquele indicado no manual.

NÃO permitir que as crianças brinquem com ou regulem o dispositivo de retenção para crianças.

Antes de qualquer utilização, verificar sempre se o dispositivo de retenção e o arnês estão corretamente apertados.

NÃO utilizar a cadeira auto posicionada num assento de passageiro equipado com AIRBAG ativo, se o fabricante do veículo não indicar que é seguro.

Este dispositivo de retenção deve ser sempre fixado ao assento do veículo, ainda que não seja utilizado. Em caso de acidente ou de travagem súbita, uma cadeira auto não fixada poderá ferir outros passageiros.

Certificar-se de imobilizar objetos móveis, como bagagem ou livros dentro do veículo. Podem provocar lesões/ferimentos em caso de acidente.

NUNCA deixar a criança sem vigilância dentro do veículo, nem por um breve instante. NUNCA retirar a criança da cadeira auto quando o veículo estiver em movimento. NUNCA utilizar este dispositivo de retenção para crianças sem o forro.

QUENTE! Cobrir a cadeira auto quando exposta diretamente aos raios solares. Partes da cadeira auto poderão aquecer excessivamente e provocar queimaduras na pele da criança. Verificar sempre as superfícies antes de colocar a criança na cadeira auto.

NÃO utilizar pontos de contacto, sujeitos a carga, diferentes daqueles descritos nas instruções e marcados no dispositivo de segurança.

Os elementos rígidos e as partes de plástico do dispositivo de segurança para crianças devem ser posicionados e montados de modo a que, nas condições de utilização normal da viatura, não possam ficar presos por baixo de um assento

ADVERTÊNCIAS

móvel ou na porta da viatura.

Manter esticadas todas as correias utilizadas para fixar o dispositivo de segurança à viatura e regular as correias de retenção da criança. É importante não torcer os cintos de segurança.

Importante. Certificar-se que o cinto abdominal do arnês está na posição mais baixa possível para segurar adequadamente a bacia da criança.

NUNCA utilizar este dispositivo de retenção com uma base diferente daquela indicada pelo fabricante.

Certificar-se SEMPRE que o cinto do veículo e os cintos de retenção para crianças, o arnês da cadeira auto, não estão torcidos.

NUNCA deixar a criança na cadeira auto com o arnês não engatado corretamente.

NÃO deixar a sua criança no dispositivo de retenção por um longo período de tempo. Colocar SEMPRE a cadeira auto orientada no sentido oposto ao da marcha.

NUNCA colocar a cadeira auto orientada no sentido da marcha.

NÃO utilizar sistemas de passagem dos cintos de segurança diferentes daqueles indicados neste manual. CERTIFICAR-SE que todos os assentos rebatíveis/móveis estão corretamente bloqueados. TODOS os passageiros do veículo devem estar corretamente seguros com os cintos de segurança. Passageiros sem cinto podem ferir outros no caso de um acidente.

CERTIFICAR-SE SEMPRE que o manípulo da cadeira auto está regulado e bloqueado na posição vertical antes de colocar a criança na cadeira auto.

NUNCA colocar a cadeira auto ou um dispositivo de retenção para crianças próximo de uma borda de um plano elevado ou sobre uma superfície macia como uma almofada ou um colchão. A cadeira auto pode cair e causar graves feridas/lesões ou morte.

NUNCA utilizar a cadeira auto com um carrinho das compras.

Em caso de dúvidas sobre a instalação e a utilização correta da cadeira auto, contactar o fabricante do dispositivo de segurança para crianças.

Montar a cadeira auto classificada como "Universal" apenas em veículos preparados para esse engate, seguindo corretamente, para a fixação, o percurso do cinto.

Preferir sempre os assentos traseiros ainda que o Código da Estrada permite a montagem no assento da frente.

Verificar sempre que não existem resíduos de alimentos ou outro material semelhante na fivela.

No inverno, não posicionar a criança na cadeira usando roupas demasiado volumosas.

VERIFICAÇÕES ANTES DA UTILIZAÇÃO

Controlar:

- que o arnês não está danificado, isento de sinais de desgaste.

Verificar se a criança é abrangida pelo grupo de utilização:

- que o peso está compreendido entre 0-13 kg

Instalar o dispositivo de retenção para crianças no sentido contrário ao da marcha, numa posição segura da viatura:

- exclusivamente em assentos orientados no sentido da marcha.
- com o manípulo bloqueado na posição indicada neste manual.
- a cadeira auto deve estar orientada no sentido oposto ao da marcha.
- no caso de presença de airbag, o seletor deve estar na posição SEM airbag ativado.
- usar apenas o cinto de 3 pontos de fixação para fixar a cadeira auto.
- com cintos não torcidos.
- passagem dos cintos seguida corretamente
- fixada no assento..

Prender a criança corretamente na cadeira auto:

- alças reguladas na altura correta.
- cintos não torcidos.
- cinto abdominal na posição baixa, por cima da bacia da criança.
- arnês corretamente apertado.

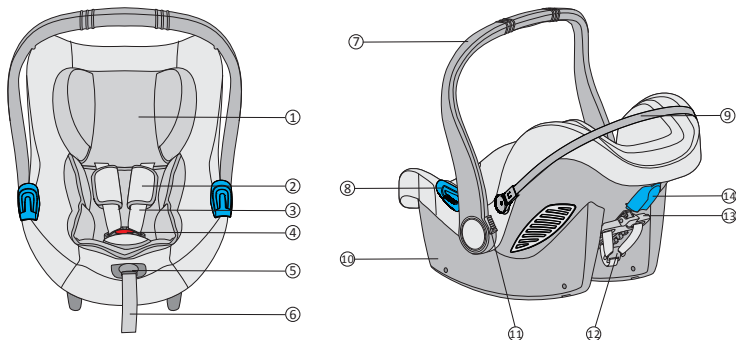

1. Apoio da cabeça
2. Proteções do cinto peitoral
3. Alças
4. Fivela do arnês
5. Botão para regulação das alças
6. Correia de regulação
7. Manípulo
8. Guia de passagem do cinto de segurança abdominal
9. Chassis da estrutura da capota
10. Carcaça
11. Botão de regulação do manípulo
12. Fivela metálica tensor de cinto
13. Alavanca de regulação do apoio da cabeça
14. Guia de passagem do cinto de segurança peitoral

1. Certificação



...como cadeira auto de segurança para automóvel.

Cadeira auto iWood	Em conformidade com a Norma ECE R 44/04	
	Gruppo	Peso
Type BS06N	0+	até 13 kg

A cadeira auto foi concebida, testada e homologada de acordo com os requisitos do Regulamento Europeu ECE R44/04.

Na carcaça da cadeira auto é aplicada uma etiqueta na qual consta o número de homologação.

Eventuais modificações efetuadas na cadeira auto anulam a homologação. Apenas o fabricante está autorizado a efetuar modificações na cadeira auto.

2. Utilização na viatura



 **NÃO UTILIZAR A CADEIRA AUTO POSICIONADA NUM ASSENTO DE PASSAGEIRO EQUIPADO COM AIRBAG ATIVO.**

Perigo! O airbag, em caso de explosão, pode atingir a cadeira auto e causar graves lesões na criança, ou mesmo a morte.

Observar as instruções contidas no manual do veículo para a utilização das cadeiras auto para crianças.

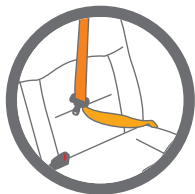

 **NUNCA utilizar, para fixar a cadeira auto ao assento, um cinto de segurança de 2 pontos. Utilizar apenas cintos de segurança de 3 pontos.**

Observar as normas em vigor no seu país.
NUNCA utilizar, para fixar esta cadeira auto no assento, um cinto de segurança de 2 pontos.

Adequado apenas para utilização em veículos equipados com cinto de segurança de 3 pontos estático ou equipado com retrator, homologado de acordo com o Regulamento n° 16 da UN/ECE ou outras normas equivalentes. Nunca utilizar esta Cadeira Auto num assento de passageiro da frente equipado com airbag frontal ativo.

2.1 Com cinto de segurança do veículo de 3 pontos

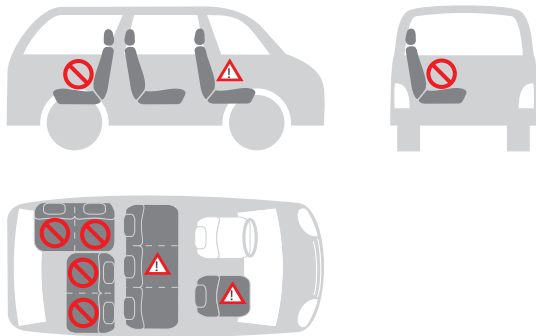

Pode instalar a cadeira auto da seguinte forma:

no sentido da marcha	não
no sentido contrário ao da marcha	sim
com cinto de segurança de 2 pontos	não 1)
com cinto de segurança de 3 pontos	sim 2)
no assento do passageiro da frente	sim 3)
no assento de trás lateral	sim
no assento de trás central	não 4)



1) O uso de um cinto de segurança de 2 pontos aumenta o risco de lesões na criança em caso de acidente.

2) O cinto de segurança deve ser aprovado pela norma ECE R 16 ou outras normas equivalentes.

3) Não utilizar num assento de passageiro da frente equipado com airbag frontal ativo.

4) Pode ser utilizada se o assento central do veículo estiver equipado com um cinto de segurança de 3 pontos.

3. Proteção da criança

3.1 Proteger a criança utilizando o redutor



Para a proteção da sua criança

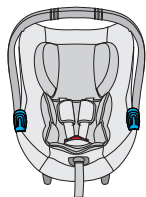

O redutor oferece à sua criança um apoio maior durante os primeiros meses.

O redutor serve para garantir um maior conforto às crianças pequenas.

ATENÇÃO! Utilizar a cadeira auto com o redutor fornecido quando a criança tiver um peso inferior a 9 kg.

- Prender sempre a criança com o cinto, quando colocada na cadeira auto.
- Nunca deixar a criança sem vigilância na cadeira auto quando estiver colocada sobre superfícies elevadas (por exemplo: mesas, etc.).
- Evitar que a parte final da correia fique entre partes em movimento (por exemplo: portas automáticas, escadas rolantes, etc.).
- Atenção! As partes em plástico da cadeira auto podem aquecer ao sol, provocando queimaduras na criança. Proteger a cadeira auto de fontes de calor excessivas cobrindo-a, por exemplo, com um revestimento leve.
- A cadeira auto só tem uma posição de instalação no automóvel, deixando a criança sempre semi-reclinada.
- Em caso de viagens longas fazer pausas frequentes. A criança cansa-se facilmente. Evitar deixar a criança na cadeira auto durante muito tempo.

3.2 Regular o manípulo

O manípulo tem 3 posições

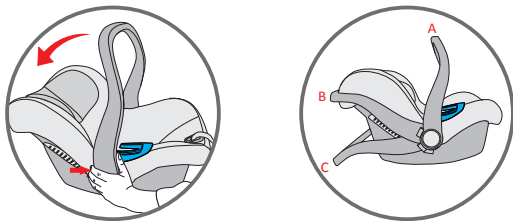

(A) Para a utilização na viatura e para o transporte.

(B) Para colocar a criança na cadeira auto.

(C) Para a utilização como espreguiçadeira com movimento de baloiço bloqueado.

Para regular o manípulo nas várias posições, premir simultaneamente os botões de ambos os lados e rodar o manípulo, libertar de seguida os botões e continuar a rodar o mesmo até que fique bloqueado na nova posição.

ATENÇÃO

Certificar-se sempre que o manípulo da cadeira auto está bloqueado na posição vertical de transporte antes de levantar a cadeira auto.

Um clique indicará quando o manípulo está corretamente bloqueado na posição vertical de transporte.

3.3 Regular o apoio da cabeça

Um apoio da cabeça regulado corretamente garante a posição ideal à criança sentada na cadeira auto.

O apoio da cabeça deve estar posicionado de modo a que as alças fiquem ao mesmo nível ou ligeiramente acima das costas da criança.

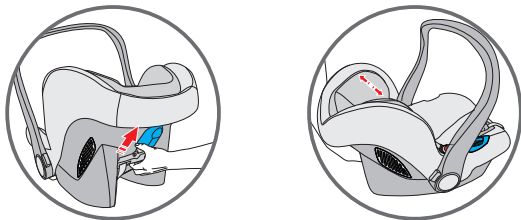

Para regular o apoio da cabeça para a criança:

Fazer deslizar o regulador até que os cintos peitorais fiquem na altura correta. Bloquear o regulador na nova posição.

3.4 Soltar as alças

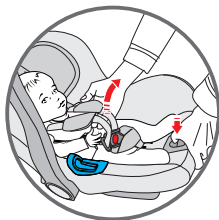

Premir o botão regulador, colocado na parte da frente da cadeira auto, e puxar simultaneamente ambas as alças para soltar o arnês.

3.5 Prender a criança com o arnês

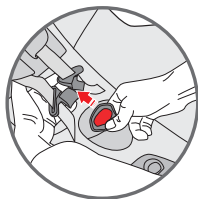
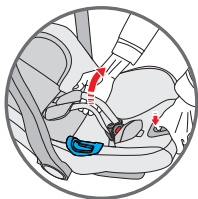

- Soltar as alças
- Premir o botão vermelho na fivela central para desengatar as alças e posicioná-las ao lado da cadeira auto.



- Colocar a criança na cadeira auto, certificando-se que o fundo da coluna apoia corretamente no assento e a coluna apoia corretamente no encosto. A criança ficará assim mais confortável e mais segura com o arnês. Fazer deslizar as alças sobre as costas da criança, certificando-se que as alças estão à mesma altura e posicionadas logo acima das costas da criança.

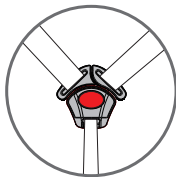
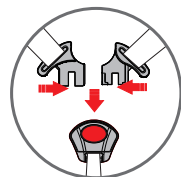

- Unir as duas extremidades/linguetas das alças, formando um único conector.

Inserir o conector na fivela central até se ouvir um clique.

Certificar-se que as alças não ficam torcidas. Regular as proteções peitorais no centro das costas da

criança.

3.6 Esticar o arnês



Puxar a correia de regulação do arnês de modo a esticá-la corretamente contra o corpo da criança. A correia está corretamente esticada quando o espaço entre o arnês e a criança não é superior à espessura de um dedo.

IMPORTANTE! Puxar a extremidade da correia de regulação para o exterior, não para cima ou para baixo.

Durante o transporte (sobretudo quando não estiver no automóvel), a correia de regulação deve ser colocada no compartimento porta-correias.

3.7 Verificar se a criança está corretamente presa com o arnês



Para garantir a segurança da criança, controlar se...



- As alças estão reguladas corretamente com as costas da criança.
- As alças não estão torcidas.
- As linguetas estão corretamente engatadas na fivela do arnês.
- As alças estão corretamente esticadas: o espaço entre o arnês e a criança não deve ser superior à espessura de um dedo.

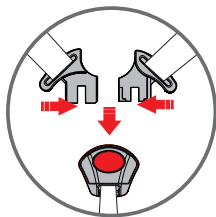

4. Instalação da cadeira auto no veículo



Não deixar a criança sem vigilância na cadeira auto no automóvel



Para a segurança de todos os ocupantes do veículo

Em caso de travagem de emergência ou de acidente, as pessoas sem cinto de segurança e os objetos não fixados podem provocar lesões nos outros ocupantes do veículo. Controlar sempre se...

- os apoios da cabeça dos assentos do veículo estão fixados, se o bloqueio dos assentos traseiros rebatíveis está corretamente engatado.
- todos os objetos móveis, como bagagem ou livros dentro do veículo, estão imobilizados: podem provocar lesões/ferimentos em caso de acidente.
- a cadeira auto está sempre fixada quando é colocada no veículo, ainda que não transporte nenhuma criança.
- todas as pessoas no automóvel usam os cintos de segurança.

4.1 Instalação da cadeira auto no veículo

Para fixar a cadeira auto com o cinto de segurança de 3 pontos do veículo, proceder da seguinte forma:

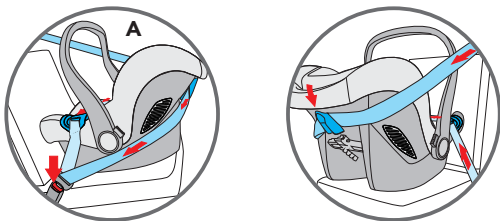

Posicionar o dispositivo de retenção para crianças no assento do passageiro, orientado no sentido oposto ao da marcha, e certificar-se que o manípulo está regulado na posição correta (A). A criança ficará orientada no sentido oposto ao da marcha.

Passar o cinto de segurança horizontal (abdominal) da viatura por ambos os sistemas de passagem dos cintos de segurança e apertar a fivela.

Passar o cinto de segurança diagonal (peitoral) da viatura à volta do encosto da cadeira auto passando através da guia de passagem para o cinto diagonal.

Se o cinto de segurança do veículo for demasiado curto, regular a sua altura na posição mais baixa. Se continuar demasiado curto, experimentar noutro assento. Regular o dispositivo de retenção na posição correta, para garantir a máxima proteção da criança. É possível utilizar uma toalha das mãos enrolada estreitamente e colocada sob a borda da frente da cadeira auto para se conseguir uma reclinção correta.

INSTALAR A CADEIRA AUTO NO VEÍCULO

ADVERTÊNCIAS:

NÃO utilizar percursos diferentes para fixar os cintos de segurança. Para assistência contactar o nosso serviço de assistência ao cliente.

NÃO utilizar um cinto de segurança de 2 pontos de fixação para fixar este dispositivo de retenção para crianças.

Esta cadeira auto deve ser sempre e apenas instalada e posicionada no sentido oposto ao da marcha, num assento cuja orientação é no sentido da marcha. Certificar-se que a criança está corretamente presa com o arnês de retenção e que a cadeira auto está firmemente fixada na viatura

4.2 Verificar a instalação correta da cadeira auto no veículo



Para garantir a segurança da criança, controlar se...

- a cadeira auto está instalada de modo a que a criança fique voltada no sentido contrário ao da marcha,
- a cadeira auto está instalada num assento de passageiro dianteiro apenas no caso em que o mesmo não tenha AIRBAG ou este esteja desativado,
- a cadeira auto está fixada exclusivamente com um cinto de segurança de 3 pontos,
- a parte do cinto abdominal passa em ambas as guias azuis existentes na cadeira auto,
- a parte diagonal do cinto passa sobre o encosto através da guia de suporte azul e a cadeira auto,
- o cinto do assento do veículo está bem esticado e não torcido ou enrolado.

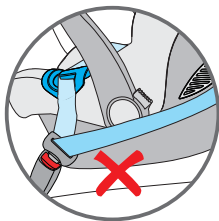
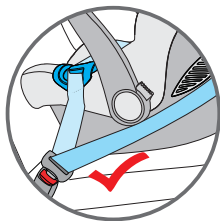

5. Posicionar a capota guarda-sol

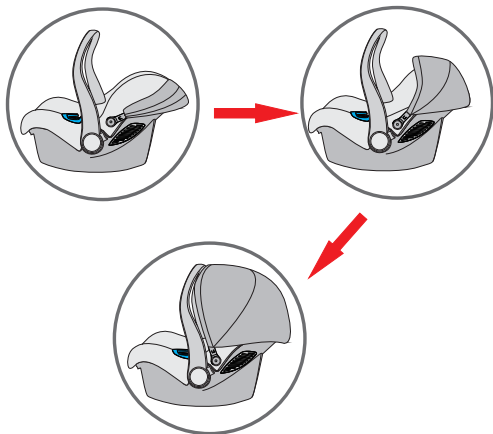

A capota guarda-sol é facilmente regulável. Serve para deixar a criança repousar tranquilamente e protegê-la dos raios do sol.

OPCIONAL

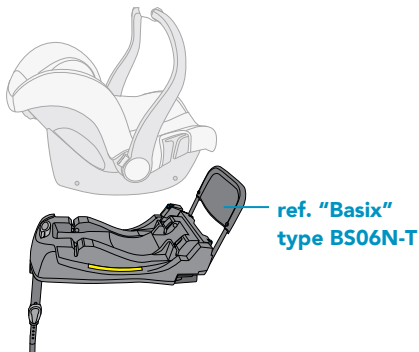

6. Informações para os cuidados a ter com a cadeira auto



Para garantir uma proteção eficaz da cadeira auto

- Em caso de acidente com uma velocidade de impacto superior a 10 km/h, a cadeira auto pode sofrer danos que não são necessariamente visíveis. Nesse caso é extremamente importante substituí-la.
- Controlar regularmente a cadeira auto para verificar que NÃO existem peças danificadas.
- Verificar o funcionamento correto de todos os componentes mecânicos.
- Para evitar danos ou ruturas da cadeira auto prestar atenção para que a cadeira auto não fique presa entre as portas, entre as guias dos assentos, etc.
- Em caso de danos na cadeira auto (na sequência de uma queda por exemplo), enviar a mesma para o fabricante para verificações.

6.1 Manutenção da fivela do arnês

O funcionamento correto da fivela é importante para garantir a segurança da criança na cadeira auto. Eventuais avarias no funcionamento da fivela são a maior parte das vezes devidas à acumulação de sujidade e poeira.

Possíveis anomalias

As linguetas da fivela saem lentamente, após a pressão do botão vermelho de desengate.

As linguetas não engatam corretamente (ficam soltas).

As linguetas engatam sem emitir o clique sonoro.

As linguetas não entram facilmente (sente-se uma resistência).

A fivela só abre com uma pressão forte.

Solução

Lavar a fivela de modo a que volte a funcionar corretamente:

1. Como retirar a fivela do arnês

Desengatar a fivela (premir o botão vermelho de desengate).

Soltar as correias do arnês.

MANUTENÇÃO

Identificar o anel metálico fixado na correia por baixo do dispositivo de retenção. Rodar o anel metálico e removê-lo através da carcaça e do revestimento.

2. Como limpar a fivela do arnês

Mergulhar a fivela em água tépida com um detergente para a louça durante pelo menos uma hora. Enxaguar e secar cuidadosamente.

3. Como voltar a colocar a fivela do arnês

Inserir o anel metálico e a correia inguinal através do revestimento e da carcaça.

O anel metálico, fixado na correia, deve sair da carcaça.

Puxar a fivela central para controlar que a correia inguinal está corretamente fixada.

Anomalia

As linguetas não entram mais no alojamento da fivela previsto para o efeito.

Solução

Desengatar a fivela, premindo o botão vermelho previsto para o efeito.

6.2 Limpeza

Em caso de substituição do revestimento, usar apenas revestimentos originais FOPPAPEDRETTI, uma vez que o revestimento é uma parte importante necessária para garantir a proteção da criança.



A cadeira auto não deve ser usada sem o revestimento.

O revestimento pode ser removido e lavado com detergente não agressivo e no ciclo de lavagem para peças delicadas (30 °C). Seguir as instruções de lavagem contidas na etiqueta do revestimento. As cores do revestimento podem ficar esbatidas se for lavado a mais de 30 °C. Não centrifugar e não usar a máquina de secar roupa elétrica (o tecido pode destacar-se do enchimento).

As peças em plástico devem ser limpas com água e sabão. Não usar detergentes agressivos (como solventes).

O arnês pode ser removido e lavado com sabão e água tépida.

Atenção! Nunca retirar as linguetas das correias.

6.3 Como remover o arnês

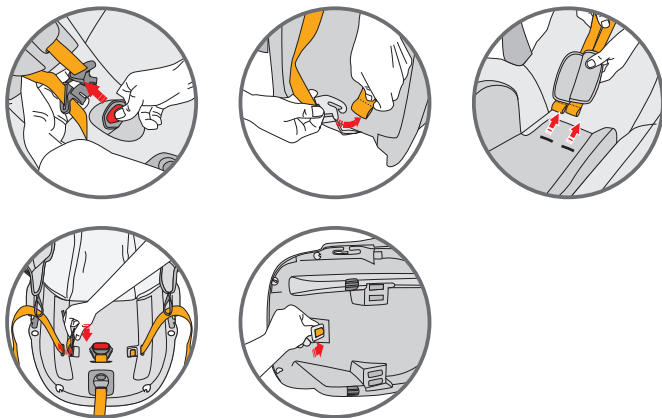

- Desengatar a fivela do arnês (premir o botão vermelho previsto para o efeito).
- Desengatar as alças para as costas do dispositivo tensor de cinto, posicionado na parte de trás do encosto.
- Extrair ambos os cintos através da carcaça e o revestimento e fazer deslizar as proteções peitorais.
- Identificar o anel metálico fixado na correia por baixo do dispositivo de retenção. Rodar o anel metálico e removê-lo através da carcaça e do revestimento.

COMO REMOVER O REVESTIMENTO**6.4 Como remover o revestimento**

Retirar o arnês e remover o revestimento do apoio da cabeça. Retirar as partes elásticas dos ganchos ao longo da borda da carcaça.

Desengatar todas as partes elásticas das suas sedes para remover o revestimento da cadeira auto.

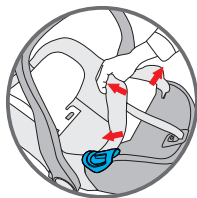
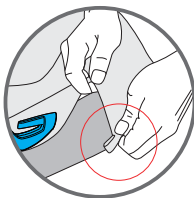
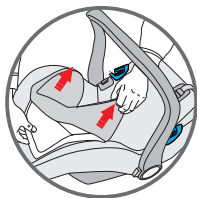
**6.5 Como voltar a colocar o revestimento**

Para voltar a colocar o revestimento da cadeira auto, fixar as partes elásticas nos ganchos e colocar o revestimento do apoio da cabeça.

GARANTIA CONVENCIONAL

O conteúdo abaixo indicado entra em vigor a partir de 1º de janeiro de 2005 e substitui completamente qualquer título e mensagem anterior referente à garantia prestada pela empresa Foppa Pedretti S.p.A

GARANTIA CONVENCIONAL

Foppa Pedretti S.p.A. com sede em Grumello del Monte (Itália), Via Volta 11, garante diretamente ao consumidor que este produto, novo de fábrica, sem defeitos nos materiais, no projeto e na fabricação, está em conformidade com as características declaradas.

A presente garantia convencional, válida em todos os países membros da União Europeia, não exclui e não limita os direitos do Consumidor nos termos imperativos da lei em relação ao vendedor do Produto.

Para usufruir a presente garantia convencional, o Consumidor deve levar o produto defeituoso ao Vendedor e apresentar-lhe a prova de aquisição do produto, onde haja, de modo legível, o endereço do Vendedor, com a data da compra do produto, carimbo e assinatura do Vendedor, além da indicação do próprio produto ou, como alternativa, o recibo fiscal, não modificado, e que apresente de modo claro as mesmas informações mencionadas anteriormente.

A garantia convencional tem validade por doze (12) meses a partir da data de aquisição do produto. Durante este período, a empresa Foppa Pedretti S.p.A. conserta ou substitui o produto defeituoso, segundo sua discricção.

A garantia convencional concedida ao comprador final do produto (consumidor) e não exclui e nem limita os direitos imperativos do próprio consumidor como previstos pela lei e ou direitos que o consumidor pode ter contra o Vendedor/Revendedor do produto.

EXCLUSÕES DA GARANTIA CONVENCIONAL.

A garantia convencional exclui os danos decorrentes pelas seguintes causas: uso não em conformidade com as disposições contidas no folheto de instruções para o uso e montagem, quedas e impactos, exposição do produto à humidade ou condições térmicas, ambientes extremos ou mudanças repentinas destas condições, corrosão, oxidação, modificações ou consertos não autorizados do produto, consertos efetuados com o uso de peças de reposição não autorizadas, uso impróprio, manutenção não efetuada ou efetuada de modo incorreto, manutenção imprópria em relação ao que foi indicado no folheto de instruções para o uso e a montagem, montagem não correta, acidentes, ações de alimentos ou bebidas, ações de produtos químicos e causas de força maior.

De qualquer modo, a empresa Foppa Pedretti S.p.A. declina qualquer tipo de responsabilidade por danos causados às pessoas ou aos objetos, diferentes do produto, quando estes danos forem causados pela negligência das disposições/advertências contidas no manual, ou, como alternativa, no "Folheto de instruções para o uso e montagem" que acompanha todos os produtos destinados ao proprietário/utilizador (como exemplo meramente exemplificativo, no caso do produto "Caminha": "Supervisione a criança constantemente. Controle para que os lençóis e as cobertas não cubram a cabeça da criança...").

A empresa Foppa Pedretti S.p.A. exime-se também de todos os tipos de responsabilidade por danos às pessoas ou objetos quando a rutura de seus produtos for causada pelo deterioramento dos produtos sujeito aos desgastes. São considerados componentes do produto sujeitos a desgaste os componentes em material plástico.



Importato da:

Foppa Pedretti S.p.A.

Via A. Volta, 11 - 24064

Grumello del Monte, Bergamo - Italy

tel +39 035.830497

fax 39 035.831283

www.foppapedretti.it