

## GLAM



### **I** PASSEGGINO - Istruzioni di montaggio

Questo passeggino è adatto a bambini con peso massimo 15 kg - *Conforme alla Norma EN 1888:2012*

### **GB** PUSHCHAIR - Assembly instructions

This stroller is suitable for children with a maximum weight of 15 kg - *Complies with EN 1888:2012*

### **F** POUSETTE - Notice d'utilisation

AVERTISSEMENT: Cette poussette convient aux enfants avec un poids max. de 15 kg - *Conforme à la Norme EN 1888:2012*

### **D** BUGGY - Montageanweisungen

WARNUNG: Dieser Buggy ist geeignet für Kinder mit einem Maximalgewicht von 15 kg - *Entspricht der Norm EN 1888:2012*

### **E** COCHECITO - Manual de instrucciones

ADVERTENCIA: Esta silla de paseo es adecuada para niños de peso máximo de 15 kg - *Conforme a la Norma EN 1888:2012*

### **NL** WANDENWAGEN - Gebruiksaanwijzingen

Deze wandelwagen is geschikt voor kinderen met een maximum gewicht van 15 kg - *Conform de norm EN 1888:2012*

### **GR** ΚΑΡΟΤΣΑΚΙ - Οδηγίες χρήσης

Αυτό το καρότσι είναι κατάλληλο για παιδιά με βάρος το μέγιστο 15 kg - *ΣΥΜΦΩΝΟ ΜΕ ΤΟΝ ΚΑΝΟΝΙΣΜΟ EN 1888:2012*

### **P** CARRINHO - Manual de instruções

Para crianças com peso máximo de 15 kg - *Produto em conformidade com a norma EN 1888:2012*

### **RU** ПРОГУЛОЧНАЯ КОЛЯСКА - Инструкция по установке

Прозрачная коляска предназначена для детей с максимальным весом 15 кг - *Отвечает требованиям стандарта EN 1888:2012*

### **ZH** 推车-安装说明

适合于15公斤以下、0到36个月儿童使用；符合GB 14748-2006《儿童推车安全要求》

- IT.** *IMPORTANTE! LEGGERE ATTENTAMENTE E CONSERVARE PER FUTURE REFERENZE*
- GB.** *IMPORTANT! READ THE INSTRUCTIONS CAREFULLY AND KEEP FOR FUTURE REFERENCE*
- F.** *IMPORTANT! LIRE ATTENTIVEMENT ET CONSERVER SOIGNEUSEMENT A PORTEE DE MAIN POUR UNE UTILISATION ULTERIEURE*
- D.** *WICHTIG! AUFMERKSAM LESEN UND FÜR ZUKÜNFTIGE REFERENZEN AUFBEWAHREN*
- E.** *IMPORTANTE! LEER ATENTAMENTE Y CONSERVAR PARA FUTURAS REFERENCIAS*
- NL.** *BELANGRIJK! AANDACHTIG LEZEN EN BEWAREN VOOR TOEKOMSTIG GEBRUIK*
- GR.** *ΣΗΜΑΝΤΙΚΟ: ΚΡΑΤΗΣΤΕ ΤΙΣ ΟΔΗΓΙΕΣ ΓΙΑ ΝΑ ΤΙΣ ΣΥΜΒΟΥΛΕΥΕΣΤΕ ΣΤΟ ΜΕΛΛΟΝ - ΠΡΟΧΤΙΤΕ ВНИМАТЕЛЬНО*
- P.** *IMPORTANTE! LER ATENTAMENTE E GUARDAR PARA FUTURA CONSULTA*
- RU.** *ВАЖНАЯ ИНФОРМАЦИЯ! ВНИМАТЕЛЬНО ПРОЧТИТЕ И СОХРАНИТЕ ДЛЯ ДАЛЬНЕЙШЕГО ПОЛЬЗОВАНИЯ*
- ZH.** *使用前请仔细阅读说明书并妥善保存，备日后参考*

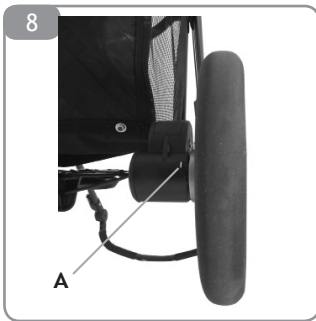
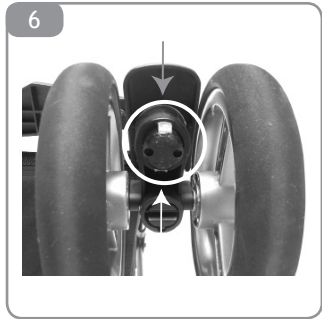
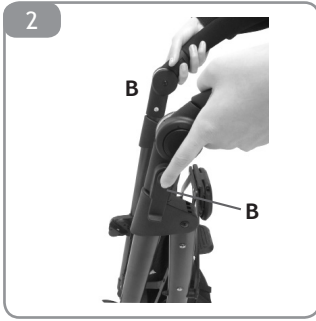
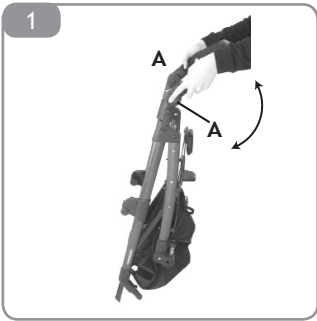

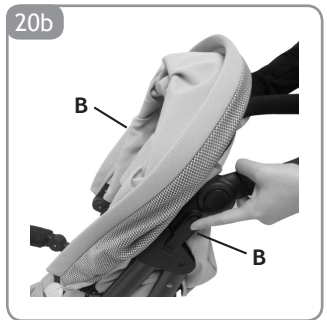
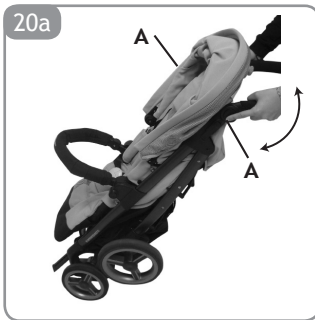
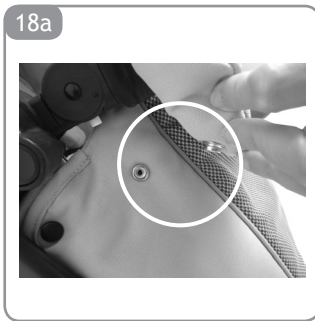

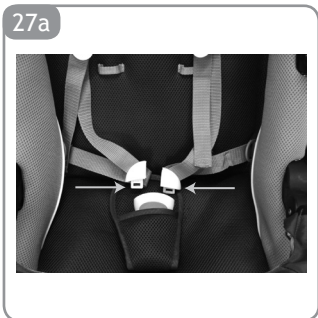

27b

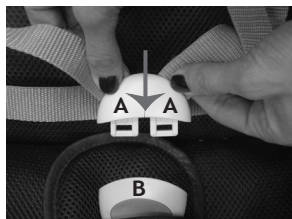

27c

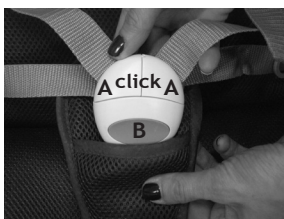

28a

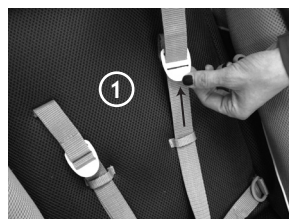

28b

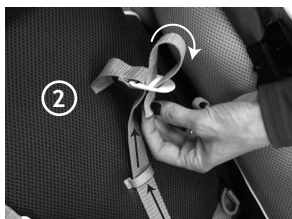

28c

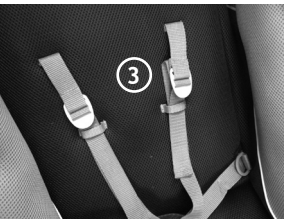

29a



29b



30



31



32



33



34a





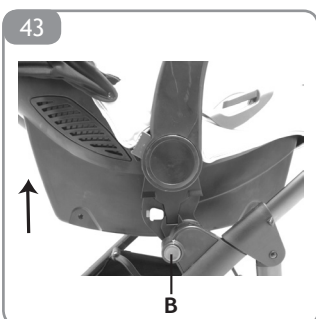
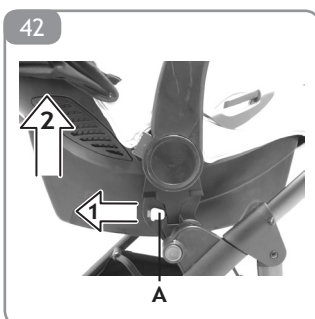
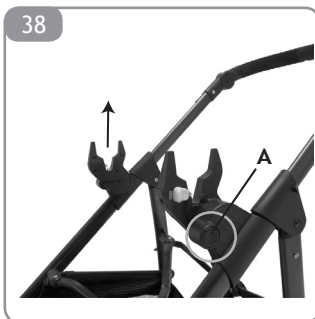
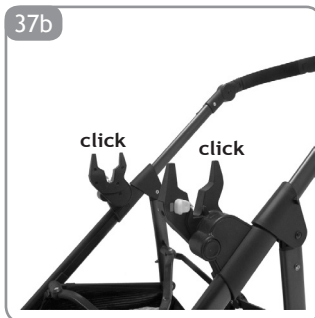
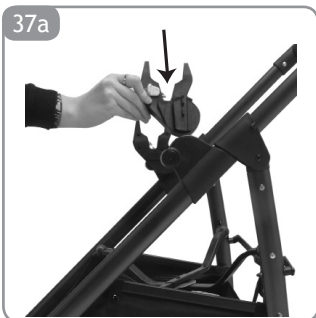



## COMPONENTI

- A. Capottina
- B. Pulsante per rimuovere la seduta
- C. Leva "Gancio di chiusura"
- D. Pulsante regolazione manubrio
- E. Manubrio
- F. Cinture
- G. Fibbia
- H. Bracciolo di protezione
- I. Finestrella di ispezione
- L. Pulsante di estensione seduta

- M. Estensione seduta
- N. Cestino
- O. Freno
- P. Ruote anteriori
- Q. Ruote posteriori
- R. Maniglia di chiusura
- S. Maniglia regolazione schienale
- T. Leva bloccaggio movimento piroettante delle ruote.

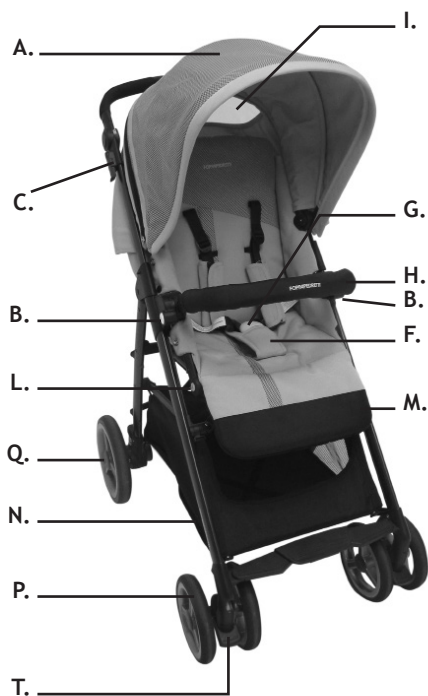

Nota importante: le immagini e le istruzioni contenute in questo libretto si riferiscono ad una versione del passeggino; alcuni componenti ed alcune funzionalità qui descritte possono variare a seconda della versione da voi acquistata.

## MONTAGGIO

**APERTURA** ( fig.1 - fig.2 - fig.3 - fig.4): Premere entrambi i pulsanti laterali del manubrio “A” e ruotare il manubrio nella posizione 1, 2 o 3 un click vi indicherà il bloccaggio.

Premere entrambe le leve (gancio di chiusura) “B” e sollevare il telaio verso l’alto, contemporaneamente premere con il piede il pedale di bloccaggio posteriore “C” verso il basso, fino a completa apertura.

Verificare che il passeggino sia correttamente aperto, premendo il manubrio ai lati, la struttura deve essere bloccata, se un lato non si è agganciato correttamente, afferrare il manubrio dal lato non agganciato e tirare per far agganciare correttamente il telaio.

### RUOTE ANTERIORI

**Montaggio ruote anteriori** (fig.5): Sollevare il telaio con una mano ed inserire le ruote anteriori, con la leva di bloccaggio rivolta verso l’alto sul mozzo ruota. Uno scatto vi indicherà il corretto innesto. Verificare il corretto aggancio di entrambe le ruote, tirando verso il basso non devono sganciarsi.

**Smontaggio ruote anteriori**(fig.6): premere il dispositivo di bloccaggio, nella parte inferiore della ruota e mantenendolo premuto, rimuovere la ruota dal mozzo.

### RUOTE POSTERIORI

**Montaggio ruote posteriori** (fig.7): Inserire il perno della ruota nel foro, sentirete un click ad innesto avvenuto. Assicurarsi che la ruota sia correttamente agganciata, tirandola verso l’esterno non deve sfilarsi.

**Smontaggio ruote posteriori** (fig.8): Premere la leva “A” in metallo sul mozzo ruota e contemporaneamente sfilare la ruota.

### INSERIMENTO SEDUTA (utilizzo come passeggino)

**Montaggio seduta** (fig.9 - fig.10): per agganciare la seduta, posizionare la seduta come indicato in figura.

Allineare ed inserire i connettori in plastica della seduta nelle proprie sedi sul telaio del passeggino. Premere fino a quando non sentirete click, questo vi indicherà il corretto aggancio.

**AVVERTENZA:** Prima dell’utilizzo assicurarsi sempre che entrambi i supporti della seduta siano correttamente agganciati al telaio, sollevando la seduta verso l’alto non deve sganciarsi.

**Smontaggio seduta** (fig.11): premere, da ambo i lati, i pulsanti “A” e rimuovere la seduta sollevandola.

### MONTAGGIO BRACCIOLO DI PROTEZIONE

**Montaggio**(fig.12): allineare il bracciolo alle proprie sedi e premere da ambo i lati, un click vi indicherà il corretto aggancio.

**Smontaggio**(fig.13): premere il pulsante “A” da ambo i lati del bracciolo e contemporaneamente tirare per rimuoverlo .

**Apertura da un solo lato** (fig. 14): premere il pulsante A da un lato del bracciolo e tirare per aprirlo a cancelletto.

### MONTAGGIO CAPOTTINA

**Montaggio** (fig. 15a/b): agganciare al telaio il supporto della capottina da ambo i lati.

Agganciare i bottoni automatici della capottina sul retro schienale.

**Smontaggio** (fig. 16): tirare e sganciare il supporto della capottina dal telaio, da ambo i lati.

## MONTAGGIO

### **MONTAGGIO COPRIGAMBE** (fig.17-18)

Infilare il coprigambe sul telaio seduta, nella parte inferiore.

Ripiegare la parte superiore del copri gambe attorno al bracciolo di protezione.

Fissare il copri gambe alla struttura, del passeggino, con i bottini automatici.

### **MONTAGGIO PARAPIOGGIA PASSEGGINO** (fig.19)

Calzare il parapigioggia sulla capottina.

Agganciare i lembi con velcro nella parte posteriore del parapigioggia.

Agganciare i lembi con velcro, alla struttura del passeggino, nella parte anteriore del parapigioggia.

## UTILIZZO

### **APERTURA PASSEGGINO** (fig.20a/b/c - fig.21a/b/c)

Premere entrambi i pulsanti laterali del manubrio “A” e ruotare lo stesso nella posizione 1, 2 o 3 un click vi indicherà il bloccaggio.

Premere entrambe le leve (gancio di chiusura) “B” e sollevare il telaio verso l’alto, contemporaneamente premere con il piede il pedale di bloccaggio posteriore “C” verso il basso, fino a completa apertura.

Verificare che il passeggino sia correttamente aperto, premendo il manubrio ai lati, la struttura deve essere bloccata, se un lato non si è agganciato correttamente, afferrare il manubrio dal lato non agganciato e tirare per far agganciare correttamente il telaio.

### **FRENO DI STAZIONAMENTO**

**Azionare il freno** (fig.22): Premere la leva del freno, spingere leggermente in avanti il passeggino per verificare che il freno sia correttamente azionato.

**Disattivare il freno** (fig.23): sollevare la leva.

### **REGOLAZIONE MANUBRIO** (fig.24)

Premere entrambi i pulsanti “A” lato manubrio e ruotare il manubrio nella posizione 1,2 o 3.

### **REGOLAZIONE DELLO SCHIENALE** (fig.25)

Sollevare la leva di regolazione “A”, posta sul retro schienale e reclinarlo nella posizione desiderata, rilasciare la leva e assicurarsi del corretto bloccaggio.

**IMPORTANTE** (fig.25a): Per bambini con età inferiore a 6 mesi lo schienale deve sempre e solo essere utilizzato nella posizione più reclinata, orizzontale.

### **IMBRACATURA DI SICUREZZA**

Azionare il freno prima di collocare il bambino.

**Sganciare la fibbia** (fig.26a /b): Premere il pulsante “A” ed estrarre i componenti.

Collocare il bambino nel passeggino e regolare l’imbragatura in base alla corporatura del bambino.

**Agganciare la fibbia** (fig.27a/b/c): inserire la parte A nella parte B, un click vi indicherà il corretto aggancio.

Se il bambino ha un’età inferiore a 6 mesi, le cinture pettorali devono essere inserite prima nei passanti inferiori, in seguito negli anelli fibbia di regolazione cinture pettorali (fig.28a/b/c).

## UTILIZZO

**IMPORTANTE:** Lo schienale, per bambini con età inferiore ai 6 mesi, deve essere regolato sempre e solo nella posizione più reclinata, orizzontale.

**AVVERTENZA:** Non usare mai la cinghia spartigambe senza la cintura addominale.

**AVVERTENZA:** La cintura addominale è dotata di 2 anelli laterali da utilizzare per cinture addizionali in conformità alla norma BS 6684

### SEDUTA REVERSIBILE (fig.29a/b)

Premere, da ambo i lati, i pulsanti “A” e rimuovere la seduta sollevandola.

Orientare la seduta fronte strada o fronte genitore.

Riposizionare la seduta sul telaio passeggero, vedere paragrafo “inserimento seduta” per un corretto montaggio.

### REGOLAZIONE POGGIPIEDI (fig.30)

Premere i pulsanti “A” e regolare il poggiatesta nella posizione scelta.

### REGOLAZIONE CAPOTTINA (fig.31 - fig.32)

Spiegare la capottina in base alle vostre esigenze per proteggere il bambino dai raggi solari.

Attenzione: il bambino ha una pelle sensibile, NON lasciare mai il bambino con esposizione diretta ai raggi solari, assicuratevi sempre di aver regolato correttamente la capottina.

Rimuovere la parte posteriore della capottina, per l'utilizzo della stessa come parasole.

### CESTO INFERIORE (fig.33)

Il cesto è fissato nella parte inferiore del telaio mediante bottoni automatici, per rimuoverlo sganciare i bottoni automatici.

Si consiglia di svuotare il cesto prima di chiudere il passeggino.

### CHIUSURA PASSEGGINO (fig.34a/b/c/d/e/f - fig.35)

Prima di chiudere il passeggino assicurarsi che:

- La seduta sia orientata fronte strada
- Lo schienale sia regolato nella posizione verticale
- La capottina sia richiusa
- Le ruote anteriori siano bloccate

Premere entrambi i pulsanti laterali “A” del manubrio e ruotare completamente il manubrio verso il basso, nella posizione lucchetto aperto (fig.34b).

Afferrare la maniglia “B” sul retro del passeggino e sollevarla verso l'alto per richiudere il passeggino.

Verificare che entrambe le leve di chiusura “C”, ambo i lati del telaio, siano agganciate.

Note: NON è possibile richiudere il passeggino con i complementi, seggiolino auto e navicella agganciati al telaio.

### UTILIZZO CON I COMPLEMENTI

Il passeggino GLAM può essere utilizzato con i seguenti complementi, navicella GLAM e seggiolino auto GLAM.

Rimuovere la seduta dal telaio (vedere paragrafo Inserimento seduta)

## UTILIZZO

**MONTAGGIO ADATTATORE DESTRO E SINISTRO** (fig.36 - fig.37a/b):

Allineare ed inserire l'adattatore destro e sinistro nella propria sede sul telaio del passeggino. Premere fino a quando non sentirete click, questo vi indicherà il corretto aggancio.

**AVVERTENZA:** Prima dell'utilizzo assicurarsi sempre che entrambi gli adattatori siano correttamente agganciati al telaio, sollevandoli non si devono sganciare.

**SMONTAGGIO ADATTATORI** (fig.38): premere il pulsante "A" per rimuovere l'adattatore.

**USO DEL COMPLEMENTO SEGGIOLINO AUTO O NAVICELLA.**

**IMPORTANTE:** i complementi devono essere agganciati al telaio solo rivolti fronte genitore (fig.39 - fig.40).

**Montaggio complemento** (fig.41a/b/c): Allineare il dispositivo di aggancio del complemento con gli adattatori e premere verso il basso, un click indicherà il corretto aggancio del complemento al telaio passeggino completo di adattatori. Prestare attenzione che in ambo i lati sia avvenuto correttamente l'aggancio.

**AVVERTENZA:** Prima dell'utilizzo assicurarsi sempre del corretto aggancio del complemento. Sollevando il complemento, verso l'alto, non deve sganciarsi dal telaio passeggino.

**Smontaggio complemento** (fig.42 - fig.43): tirare da ambo i lati le leve "A" (prima la leva a destra) e rimuovere il complemento sollevandolo tramite il maniglione, in alternativa è possibile rimuovere il complemento, premendo il pulsante "B" da ambo i lati. In questo caso si rimuove il complemento con agganciati gli adattatori.

## MANUTENZIONE DEL PRODOTTO

Questo passeggino richiede una manutenzione regolare da parte dell'utente.

Il prodotto richiede un minimo di manutenzione. La lubrificazione delle parti in movimento aumenterà la durata del passeggino e renderà più facile le operazioni di apertura e chiusura dello stesso.

Se alcune parti del passeggino dovessero diventare rigide o difficile da far funzionare, applicate una piccola quantità di lubrificante in forma di spray, per esempio WD 40. Non utilizzate olio o grasso. Il prodotto WD 40 non deve essere usato per lubrificare le ruote estraibili. Se necessario, le ruote devono essere rimosse e pulite con un panno morbido e asciutto.

Controllate regolarmente i dispositivi di bloccaggio, i freni, le ruote, le cinghie, le levette, i regolatori del sedile, le giunture ed i dispositivi di fissaggio, assicurandosi sempre che siano correttamente agganciati e in buone condizioni di funzionamento.

Le ruote sono soggette ad usura e devono essere sostituite all'occorrenza.

Eseguire un controllo accurato, sul corretto funzionamento del passeggino, dopo 18 mesi di utilizzo, dopo un lungo periodo di non utilizzo e prima di utilizzarlo per un secondo bambino.

## PULIZIA

Pulire il tessuto con acqua, un detergente neutro e una spugna.

Le parti in plastica e in metallo possono essere pulite con acqua tiepida, un detergente neutro e una spugna.

Non utilizzare mai prodotti per la pulizia abrasivi o a base di ammoniaca, candeggina o acquaregia.

Pulite il tessuto con una spazzola piuttosto che lavarlo.

## AVVERTENZE

**IMPORTANTE: LEGGERE ATTENTAMENTE LE ISTRUZIONI PRIMA DELL'USO E CONSERVARLE PER RIFERIMENTI FUTURI.**

**AVVERTENZA: SIETE RESPONSABILI DELLA SICUREZZA DEL VOSTRO BAMBINO.**

**AVVERTENZA!** Prima dell'uso assicurarsi che tutti i meccanismi di aggancio siano fissati correttamente.

**AVVERTENZA:** Non lasciate mai il bambino incustodito. Tenete sempre sotto controllo il bambino quando collocato nel passeggino.

**AVVERTENZA:** Nelle operazioni di apertura e chiusura, assicurarsi che il bambino sia a debita distanza per evitare ferimenti.

**AVVERTENZA:** Non consentire al bambino di giocare con questo prodotto.

**AVVERTENZA:** Utilizzare sempre il sistema di ritenuta.

**AVVERTENZA:** Questo passeggino è adatto a bambini con peso massimo 15 kg.

Per bambini di età inferiore a 6 mesi, utilizzare sempre e solo il passeggino con lo schienale completamente reclinato o collocare il complemento utilizzando gli adattatori inclusi.

**AVVERTENZA:** Se il passeggino è utilizzato con il complemento, verificarne il corretto aggancio.

Per neonati, non regolate lo schienale nella posizione verticale, da seduto (dovrebbe essere regolato nella posizione reclinata) in quanto il bambino a quest'età non ha la capacità di tenere la testa eretta.

**AVVERTENZA:** Usate sempre le cinture di sicurezza, per evitare che il bambino possa ferirsi in modo grave cadendo o scivolando dal passeggino.

Controllate regolarmente che le cinture siano correttamente agganciate, non danneggiate o sfilacciate.

**AVVERTENZA:** Assicuratevi che il vostro bambino indossi sempre le cinture di sicurezza in modo corretto e che le stesse siano ben regolate. Le cinture sono provviste di anelli a forma "D", necessarie per il fissaggio di altre cinture, conformi alle norme BS 6684 o BS EN 13210, per la distribuzioni in mercati esteri, se richieste da un regolamento interno.

**AVVERTENZA:** Prima dell'uso assicurarsi che i meccanismi di aggancio della navicella o della seduta passeggino o del seggiolino auto siano ingaggiati correttamente.

**AVVERTENZA:** Il passeggino è progettato per il trasporto di un solo bambino.

**AVVERTENZA:** Questo prodotto non è idoneo per essere usato da adulti che corrono o pattinano o praticano altre attività sportive similari.

**AVVERTENZA:** Assicurarsi che la seduta sia correttamente agganciata alla struttura prima dell'uso.

**AVVERTENZA:** Lo spessore dell'imbottitura del sedile non può superare i 25 mm.

**AVVERTENZA:** Quando il passeggino viene chiuso, aperto o effettuate regolazioni, tenere il bambino lontano dalle parti mobili.

**AVVERTENZA:** Un carico appeso alla maniglia può pregiudicare la stabilità del passeggino.

**AVVERTENZA:** Azionate sempre i freni quando il passeggino è fermo o quando collocate/togliete il bambino dal passeggino.

## AVVERTENZE

**AVVERTENZA:** Non richiudere o chiudere parzialmente il passeggino con all'interno il bambino. Il passeggino è dotato di cestino per il trasporto di 4 kg di merce che deve essere distribuita in modo uniforme.

Il montaggio deve essere eseguito da una persona adulta.

Solo una persona adulta può regolare il meccanismo di regolazione dello schienale.

Non utilizzare il passeggino se un componente o una parte è rotta, danneggiata o mancante.

Non permettere al bambino di arrampicarsi sul passeggino, può renderlo instabile.

Questo prodotto richiede una manutenzione regolare da parte dell'utente.

Non utilizzate pezzi di ricambio o accessori non forniti o approvati dal fabbricante, in quanto potrebbero rendere il passeggino poco sicuro.

Un carico eccessivo, la chiusura incorretta e l'uso di accessori o componenti di ricambio non approvati potrebbero danneggiare o rompere il passeggino e potrebbero rendere il prodotto pericoloso.

Non sovraccaricate il passeggino con altri bambini, merce o accessori. Le borse e altri oggetti non devono essere appesi alla maniglia.

Non lasciate mai il parapigioggia fissato al passeggino in casa, in un ambiente caldo o vicino ad una fonte di calore in quanto il bambino potrebbe soffrire di caldo eccessivo.

Assicuratevi che tutti gli utenti abbiano familiarità con il funzionamento del prodotto.

L'apertura e la chiusura avviene facilmente, non richiede sforzi eccessivi. Se non è così, non forzate il meccanismo - fermatevi e leggete le istruzioni.

Non utilizzate il passeggino per un uso diverso da quello per il quale è stato progettato.

Non permettete al vostro bambino di salire, senza aiuto, nel passeggino, di giocare con il passeggino o penzolarsi dallo stesso.

Tenete sempre il passeggino quando state vicino a veicoli o treni in movimento. Anche con i freni azionati, la corrente d'aria causata dal veicolo in movimento potrebbe spostare il passeggino.

State attenti quando salite o scendete da un cordolo.

Togliete i bambini e chiudete il passeggino quando salite o scendete le scale o le scale mobili.

Assicuratevi che il passeggino chiuso sia tenuto lontano dai bambini in modo che non possa cadere e causare ferite.

Non utilizzare accessori o complementi non inclusi, come per esempio seggiolini per bambini, borse, ganci, vassoi, ecc. oltre a quelli approvati dal fabbricante in quanto potrebbero rendere il passeggino poco sicuro.

Non utilizzare pedane aggiuntive, per il trasporto di un bambino.

**ATTENZIONE:** Il vostro passeggino soddisfa i requisiti previsti dalle norme di sicurezza e con un uso corretto e un'adeguata manutenzione manterrà le sue prestazioni inalterate per diversi anni.

Il telaio è robusto ma può danneggiarsi se le ruote posteriori continuano ad essere sottoposte a forti impatti scendendo gradini o cordoli. Gli impatti continui causeranno dei danni.

Se il vostro bambino indossa scarpe dure, queste potrebbero danneggiare il tessuto morbido.

Riporre il passeggino bagnato, può causare la formazione di muffa.

Se il passeggino è esposto all'umidità, o bagnato, asciugatelo con un panno morbido, aprite completamente il passeggino e lasciatelo asciugare prima di riporlo.

Tenete il vostro passeggino in un luogo asciutto e sicuro.

Non lasciate il passeggino al sole per periodi prolungati - alcuni tessuti potrebbero sbiadirsi.

L'utilizzo del seggiolino auto con il telaio non sostituisce una culla o un letto. Quando il bambino ha bisogno di dormire, è più opportuno utilizzare una culla o un letto, il seggiolino auto non è progettato per lunghi periodi di sonno.

## COMPONENTS

- A. Hood
- B. Button to remove the seat
- C. "Closing hook" lever
- D. Handlebar regulation button
- E. Handlebar
- F. Belts
- G. Buckle
- H. Bumper bar
- I. Viewing window
- L. Seat extension button

- M. Seat extension
- N. Basket
- O. Brake
- P. Front wheels
- Q. Rear wheels
- R. Closing handle
- S. Backrest adjustment handle
- T. Swivel wheel movement locking lever

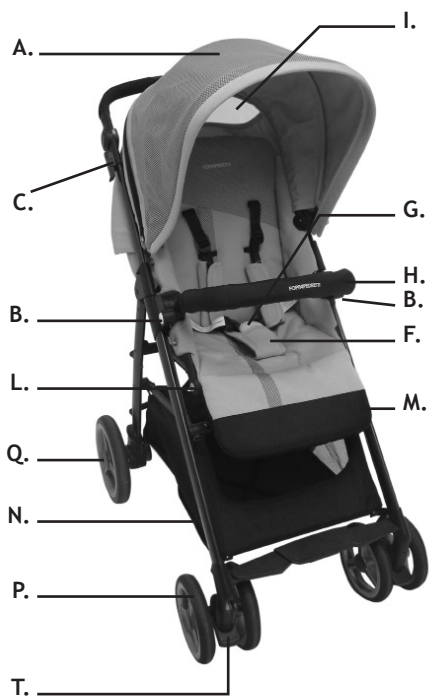

Important note: the images and instructions contained in this handbook refer to one version of the stroller; some components and functions described herein may vary according to the version of the stroller you have purchased.



## TO INSTALL

### HOW TO OPEN THE PUSHCHAIR ( fig.1 - fig.2 - fig.3 - fig.4)

Press both the buttons at the side of handlebar “A” and turn the handlebar into positions 1, 2 or 3. A click will indicate that it has been fastened.

Press both the levers (closing hook) “B” and lift the chassis upwards, at the same time press the rear locking pedal “C” downwards with the foot, until it is completely open.

Make sure the pushchair has been opened correctly by pressing the handlebar at the sides, the chassis should remain locked in place. If one side has not been locked correctly, grip the handlebar on the side that has not been fastened and pull upwards to fasten the chassis correctly.

### FRONT WHEELS

**Fitting the front wheels** (fig.5): Lift the chassis with one hand and insert the front wheels, with the locking lever turned upwards on the wheel hub. A click will indicate that it has been fitted correctly. Check that both the wheels have been fastened correctly, if they are pulled downwards they should not be released.

**Removing the front wheels** (fig.6): press the locking device, in the lower part of the wheel and keeping it pressed, remove the wheel from the hub.

### REAR WHEELS

**Fitting the rear wheels** (fig.7): Insert the wheel pin in the hole, a click will indicate it has been fastened in place. Make sure that the wheel has been secured correctly, it should not come away when it is pulled outwards.

**Removing the rear wheels** (fig.8): Press the metal lever on the wheel hub and, at the same time, remove the wheel.

### FASTENING THE SEAT (for use as a pushchair)

**Fitting the seat** (fig.9 - fig.10): to fit the seat, place it in the position shown in the figure. Line up and insert the plastic connectors of the seat in the slots provided on the pushchair chassis. Press until a click is heard indicating that it has been fastened correctly.

**WARNING:** Before use, always check that both the seat supports are fastened correctly to the chassis. When the seat is lifted upwards, it must not detach from the chassis.

**Removing the seat** (fig.11): press button “A” on both sides and remove the seat by lifting it.

### FITTING THE BUMPER BAR

**Fitting the bumper bar**(fig.12): line the bumper bar up with the slots and press on both sides. A click indicates that it has been fastened correctly.

**Removing the bumper bar** (fig.13): press button A on both sides of the bumper bar and at the same time pull to remove it.

**Opening the bumper bar on just one side** (fig.14): press button “A” on one side of the bumper bar and pull to open it like a gate.

### FITTING THE HOOD

**Fitting the hood** (fig.15): fasten the hood support to both sides of the chassis. Fasten the press fasteners of the hood behind the backrest.

**Removing the hood** (fig.16): pull and release the hood support from both sides of the chassis.

### FITTING THE FOOTMUFF (fig.17-18)

Insert the lower part of the footmuff on the seat of the chassis.

Fold the upper part of the footmuff around the bumper bar.

## TO INSTALL

Secure the footmuff to the chassis of the pushchair using the press fasteners.

### FITTING THE PUSHCHAIR RAINCOVER (fig.19)

Fit the raincover over the hood.

Fasten the edges at the back of the raincover using the Velcro tabs.

Fasten the front of the raincover to the chassis of the pushchair using the Velcro tabs.

## USE

### HOW TO OPEN THE PUSHCHAIR (fig.20 - fig.21a/b/c)

Press both the buttons at the side of handlebar "A" and turn the handlebar into positions 1, 2 or 3. A click will indicate that it has been fastened.

Press both the levers (closing hook) "B" and lift the chassis upwards, at the same time press the rear locking pedal "C" downwards with the foot, until it is completely open.

Make sure the pushchair has been opened correctly by pressing the handlebar at the sides, the chassis should remain locked in place. If one side has not been locked correctly, grip the handlebar on the side that has not been fastened and pull upwards to fasten the chassis correctly.

### PARKING BRAKE

**To apply the brake** (fig.22): Press the brake lever, push the pushchair forward gently to ensure the brake has been applied correctly.

**To release the brake** (fig.23): lift the lever.

### TO ADJUST THE HANDLEBAR (fig.24)

Lift the regulating lever located behind the backrest and recline the backrest to the required position. Release the lever and make sure the backrest is secured in position.

### TO REGULATE THE BACKREST (fig.25)

Lift the regulating lever located behind the backrest and recline the backrest to the required position. Release the lever and make sure the backrest is secured in position.

**WARNING** (fig.25a): For babies under 6 months of age, the backrest must only be in the fully reclined, horizontal position at all times.

### SAFETY HARNESS

Apply the brake before placing your baby in the pushchair.

**Release the buckle** (fig.26a/b): press button "A" and remove the components

**Fasten the buckle** (fig.27a/b/c): by inserting part A in part B, a click will indicate that it has been fastened correctly.

If baby is less than 6 months old, the harness belts must first be inserted through the lower slots and then through the rings of the harness regulating buckle (fig.28a/b/c).

**IMPORTANT:** For babies under 6 months of age, the backrest must only be regulated in the fully reclined, horizontal position at all times.

**WARNING:** Never use the crutch strap without the lap belt.

**WARNING:** The lap belt is provided with 2 side rings to be used for additional belts in compliance with the standard BS 6684.

## USE

### **REVERSIBLE SEAT** (fig.29a/b)

Press buttons “A” on both sides and remove the seat by lifting it.

Position the seat so that it is forward facing or parent-facing.

Replace the seat on the chassis of the pushchair, see the paragraph “fitting the seat” for correct assembly.

### **ADJUSTING THE FOOTREST** (fig.30)

Press buttons “A” and adjust the footrest in the required position.

### **ADJUSTING THE HOOD** (fig.31 - fig.32)

Extend the hood according to requirements to protect baby from the sun.

Note: babies’ skin is very delicate. NEVER leave baby under direct sunlight. Always make sure that the hood has been adjusted correctly.

Remove the rear part of the hood to use it as a parasol.

### **SHOPPING BASKET** (fig.33)

The basket is fitted on the lower part of the chassis by means of press fasteners. To remove it, open the press fasteners.

The basket can be used to carry a maximum weight of 5 kg.

The basket should be emptied before folding the pushchair.

### **FOLDING THE PUSHCHAIR** (fig.34a/b/c/d/e/f - fig.35)

Before folding the pushchair, make sure that:

- The seat is forward facing
- The backrest is adjusted in the upright position
- The hood is folded
- The front wheels are locked

Press both the buttons at the side of the handlebar and turn the handlebar completely downwards, so it is in the position with the fastener open.

Hold the handle at the back of the pushchair and lift it upwards to fold the pushchair.

Make sure that both the closing levers on both sides of the chassis have been fastened.

Note: It is NOT possible to close the pushchair with the travel system accessories, the infant car seat and carrycot, fitted on the chassis

### **USING THE TRAVEL SYSTEM ACCESSORIES**

The GLAM pushchair can be used with the following travel system accessories, GLAM carrycot and GLAM infant car seat.

Remove the seat from the chassis (see the paragraph “Fitting the seat”).

### **FITTING THE RIGHT AND LEFT ADAPTER** (fig.36 - fig.37a/b)

Line up and insert the right and left adapter in the slots provided on the chassis of the pushchair.

Press until a click is heard indicating that the adapter has been secured correctly.

**WARNING:** Before use, always make sure that both the adapters have been secured correctly to the chassis. When lifted they must not detach from the chassis.

## USE

**REMOVING THE ADAPTERS**(fig.38): press button “A” to remove the adapter.

### USING THE INFANT CAR SEAT AND CARRYCOT TRAVEL SYSTEM ACCESSORIES

**IMPORTANT:** the travel system accessories must be secured to the chassis only in the parent-facing position (fig.39 - fig.40).

**Fitting the accessory**(fig.41a/b/c): Line up the locking mechanism fitted on the accessory with the adapters and press downwards until a click is heard indicating that the accessory has been fastened correctly to the pushchair chassis complete with adapters. Make sure that the accessory has been fastened correctly on both sides.

**WARNING:** Before use, always make sure that the accessory has been secured correctly. When the accessory is lifted upwards it must not detach from the pushchair chassis.

**Removing the accessory**(fig.42 - fig.43): pull levers “A” (first pull the right-hand) on both sides and remove the accessory by lifting it using the handle. As an alternative, the accessory can be removed by pressing button “B” on both sides. In this case the accessory is removed with the adapters fastened to it.

## PRODUCT MAINTENANCE

This pushchair requires a minimum amount of regular maintenance.

The lifetime of the pushchair will be increased if the moving parts are lubricated and it will also make the opening and folding operations easier.

If any of the parts of the pushchair should become stiff or difficult to operate, apply a small quantity of spray lubricant, for example WD 40. Do not use oil or grease. The WD 40 should not be used to lubricate the removable wheels. If necessary, the wheels must be removed and cleaned with a soft, dry cloth.

Check the locking mechanisms, the brakes, the wheels, the harnesses, the levers, the seat regulators, the joints and the securing devices regularly to make sure that they are fastened correctly and in good operating order.

The wheels are subject to wear and should be replaced if necessary.

Carry out a careful inspection to check the pushchair is in good operating condition after 18 months of use, after a long period of storage and before using it for another baby.

## CLEANING OPERATIONS

Clean the fabric with water, neutral detergent and a sponge.

Clean the fabric using warm water, a sponge and a neutral detergent.

The plastic and metal parts can be cleaned with warm water, a sponge and a neutral detergent. Never use abrasive products for cleaning or ammonia based products, bleach or turpentine.

Brush the fabric rather than wash it.

## WARNINGS

**IMPORTANT: READ THESE INSTRUCTIONS CAREFULLY BEFORE USE AND KEEP THEM FOR FUTURE REFERENCE.**

**C: A CHILD'S SAFETY IS YOUR RESPONSIBILITY.**

**WARNING!** Ensure that all the locking devices are engaged before use.

**WARNING:** Never leave child unattended. Always keep child in view when in stroller.

**WARNING:** To avoid injury ensure that your child is kept away when unfolding and folding this product.

**WARNING:** Do not let your child play with this product.

**WARNING:** Always use the restraint system.

**WARNING:** This stroller is suitable for children with a maximum weight 15kg.

For babies under 6 months of age, only use the pushchair with the backrest fully reclined or fit the travel system accessory using the adapters provided.

If the pushchair is used with the accessory, make sure it has been fastened correctly.

**WARNING:** If the pushchair is used with the travel system accessory, make sure it has been fastened correctly.

For new born baby, do not recline seat back to sitting position (should be in full reclining position) as the baby doesn't have ability to control its head.

**WARNING:** Use seat belt, avoid serious injury from falling or sliding out Always.

**WARNING:** Ensure your child wears a correctly fitted and adjusted harness at all times.

D-rings are provided on the existing harness for the attachment of a separate safety harness approved to BS 6684 or BS En 13210 should this be required.

Verify regularly that the safety belts are correctly fastened, not damaged or frayed.

**WARNING:** Check that the pram body or seat unit or car seat attachment devices are correctly engaged before use.

**WARNING:** Only one child for one stroller.

**WARNING:** This product is not suitable for running or skating.

**WARNING:** Check that the seat unit attachment devices are correctly engaged before use.

**WARNING:** Do not add a mattress thicker than 25 mm.

**WARNING:** When folding, unfolding or adjusting before using stroller, keep child away from moving parts.

**WARNING:** Do not place or hang parcels, bags or accessories on any part of the stroller including the handle. Failure to comply with this warning may cause , hazardous, unstable conditions to exist.

**WARNING:** Always use the brakes when stroller is stopped.

**WARNING:** Never fold the stroller, not even partly, when your child is in it.

A basket is provided for the carriage of 4kg of goods, evenly distributed.

The product must be assembled by an adult.

Only the minder can operate the recline adjuster.

Never use the stroller if any part of it is damaged or any component is missing.

Do not allow children to play with or hang onto the stroller.

This vehicle requires regular maintenance by the user.

Do not use replacement parts or accessories other than those approved by the supplier as they may render the pushchair unsafe.

Overloading, incorrect folding, and the use of non-approved accessories or spare parts may damage or break this pushchair and could render the product unsafe. Read the instructions.

Do not overload this pushchair with additional children, goods or accessories. Bags and other items must not be hung from the handle.

Never leave rain covers on indoors, in a hot atmosphere or near a heat source as the baby could overheat.

## WARNINGS

Ensure all users are familiar with the products operation. It should always open and fold easy. If it does not, do not force the mechanism - stop and read the instructions.

Do not use your pushchair in a manner for which it is not designed.

Do not allow your child to climb unassisted into, play with or hang onto your pushchair.

Hold on to your pushchair when close to moving road vehicles or trains. Even with the brake on the draught from the vehicle may move the pushchair.

Exercise caution when mounting or dismounting a kerb.

Remove your children and fold the pushchair when ascending or descending stairs or escalators.

Ensure the folded pushchair is stored away from children so that it does not fall and cause injury.

Do not use replacement parts or accessories, e.g. child seats, bags, hooks, trays, rain covers etc. other than those approved by the supplier, they may render the pushchair unsafe.

Never carry a third child on your pushchair.

Do not use any platforms or attachments that allow transportation of third child.

**CARE:** Your pushchair has been designed to meet safety standards and with correct use and maintenance will give many years of trouble free performance.

The chassis is strong but will weaken should the back wheels be bumped down stairs or kerbs. continual impact will cause damage.

If your child wears hard shoes these might damage the soft fabric.

Storing a damp pushchair will encourage mildew to form.

After exposure to damp conditions, dry off with a soft cloth, open fully and allow to dry thoroughly before storing.

Store your pushchair in a dry, safe place.

Do not leave the pushchair in sunlight for prolonged periods - some fabrics may fade.

For car seats used in conjunction with a chassis, this vehicle does not replace a cot or a bed. Should your child need to sleep, then it should be placed in a suitable pram body, cot or bed. The infant car seat is not designed for long periods of sleep.

## COMPOSANTS

- A. Capote
- B. Bouton pour retirer le siège
- C. Levier « crochet de pliage »
- D. Bouton réglage guidon
- E. Guidon
- F. Ceintures
- G. Boucle
- H. Bras d'appui de protection
- I. Fenêtre d'inspection
- L. Bouton allongement du siège

- M. Allongement du siège
- N. Panier
- O. Frein
- P. Roues avant
- Q. Roues arrière
- R. Poignée de fermeture
- S. Poignée réglage dossier
- T. Levier de blocage mouvement pivotant des roues



Note importante : les images et les instructions contenues dans ce mode d'emploi se réfèrent à un modèle spécifique de poussette ; les composants et les fonctions décrites peuvent varier en fonction du modèle choisi.

**DÉPLIAGE** ( fig.1 - fig.2 - fig.3 - fig.4)

Appuyer sur les deux boutons latéraux du guidon “A” et le tourner dans la position 1,2 ou 3, un clic indiquera que l’enclenchement a été effectué correctement.

Appuyer sur les deux leviers (crochet de pliage) “B” et soulever le châssis vers le haut tout en appuyant avec le pied la pédale de blocage arrière “C” vers le bas jusqu’à la complète ouverture. Vérifier que la poussette est ouverte correctement, en appuyant sur les deux côtés du guidon, la structure doit être bloquée, si un des côtés n’est pas accroché correctement, saisir le guidon du côté qui n’est pas accroché et tirer pour qu’il s’accroche correctement au châssis.

**ROUES AVANT****Montage roues avant** (fig.5)

Soulever le châssis avec une main et insérer les roues avant avec le levier de verrouillage tourné vers le haut sur le moyeu de roue. Un déclic indiquera que la roue a été engagée à fond correctement. Vérifier que les deux roues ont été engagées correctement, en tirant vers le bas elles ne doivent pas se décrocher.

**Démontage roues avant:** en appuyant sur le dispositif de verrouillage, placé dans la partie inférieure de la roue et en continuant à appuyer, retirer la roue du moyeu.

**ROUES ARRIÈRE**

**Montage roues arrière** (fig.7): Insérer l’axe de la roue dans le trou, un clic annoncera que l’enclenchement a été effectué. Assurez-vous que la roue est correctement accrochée, en tirant vers l’extérieur, elle ne doit pas se décrocher.

**Démontage roues arrière** (fig.6): Appuyer sur le levier en métal sur le moyeu de roue et simultanément retirer la roue.

**ACCROCHE SIÈGE (emploi comme poussette)**

**Montage siège** (fig.9 - fig.10): pour accrocher le siège, il faut le positionner comme indiqué sur la figure.

Aligner et insérer les connecteurs en plastique du siège dans leur propre logement sur le châssis de la poussette.

Un clic indiquera que l’accrochage a été effectué correctement.

**AVERTISSEMENT:** Avant toute utilisation, il faut s’assurer que les deux supports du siège sont enclenchés correctement au châssis, en soulevant le siège vers le haut, il ne doit pas se décrocher.

**Ouverture d’un seul côté** (fig.11): appuyer des deux côtés sur les boutons “A” et retirer le siège en le soulevant.

**MONTAGE APPUI-BRAS DE PROTECTION**

**Montage:** (fig.12) aligner l’appui-bras devant ses propres logements et appuyer sur les deux côtés, un clic indiquera que l’enclenchement a été effectué correctement.

**Démontage:** (fig.13) appuyer des deux côtés de l’appui-bras sur le bouton “A” et simultanément tirer pour l’enlever.

**Apertura da un solo lato:** (fig.14) appuyer sur le bouton “A” d’un seul côté de l’appui-bras et tirer pour l’ouvrir.

**MONTAGE CAPOTE**

**Montage** (fig.15): accrocher au châssis le support de la capote des deux côtés.

Accrocher les boutons automatiques de la capote sur l’arrière du dossier.

**Démontage** (fig.16): tirer et décrocher le support de la capote du châssis, des deux côtés.



## MONTAGE

### MONTAGE COUVRE-JAMBES (fig.17-18)

Insérer le couvre-jambes sur le châssis siège, dans la partie inférieure.

Replier la partie supérieure du couvre-jambes autour de l'appui-bras de protection

Fixer le couvre-jambes à la structure de la poussette avec les boutons automatiques.

### MONTAGE HABILLAGE PLUIE DE LA POUSSETTE (fig.19)

Ajuster l'habillage pluie sur la capote

Accrocher les bandes en velcro dans la partie postérieure de l'habillage pluie.

Accrocher les bandes en velcro à la structure de la poussette, dans la partie antérieure de l'habillage pluie.

## EMPLOI

### DÉPLIAGE POUSSETTE (fig.20 - fig.21a/b/c)

Appuyer sur les deux boutons latéraux du guidon "A" et le tourner dans la position 1,2 ou 3, un clic indiquera que l'enclenchement a été effectué correctement.

Appuyer sur les deux leviers (crochet de pliage) "B" et soulever le châssis vers le haut tout en appuyant avec le pied la pédale de blocage arrière "C" vers le bas jusqu'à la complète ouverture. Vérifier que la poussette est ouverte correctement, en appuyant sur les deux côtés du guidon, la structure doit être bloquée, si un des côtés n'est pas accroché correctement, saisir le guidon du côté qui n'est pas accroché et tirer pour qu'il s'accroche correctement au châssis.

### FREIN DE STATIONNEMENT

**Verrouillage du frein** (fig.22): appuyer sur le levier du frein, pousser légèrement en avant la poussette pour vérifier que le frein est correctement enclenché.

**Déverrouillage du frein** (fig.23): soulever le levier.

### AJUSTEMENT DU GUIDON (fig.24)

Appuyer sur les deux boutons latéraux du guidon et le tourner dans la position 1,2 ou 3.

### AJUSTEMENT DU DOSSIER (fig.25)

Soulever le levier de réglage placé sur l'arrière du dossier et incliner le dossier dans la position désirée, relâcher le levier et s'assurer que l'enclenchement a été effectué correctement.

**IMPORTANT** (fig.25a): Pour les enfants âgés de moins de 6 mois le dossier doit toujours et exclusivement être utilisé dans la position la plus inclinée, horizontale.

### ENTREJAMBE DE SÉCURITÉ

Verrouiller le frein avant de placer l'enfant.

**Décrocher la boucle** (fig.26a/b): appuyer sur le bouton "A" et enlever les composants

**Accrocher la boucle** (fig.27a/b/c), en insérant la partie A dans la partie B, un clic indiquera que l'enclenchement a été effectué correctement.

Si l'enfant a moins de 6 mois, il est nécessaire d'insérer les harnais d'épaules d'abord dans les passants inférieurs et puis dans les anneaux de la boucle d'ajustement des harnais d'épaules. (fig.28a/b/c).

**IMPORTANT:** Le dossier pour les enfants âgés de moins de 6 mois doit être ajusté toujours et exclusivement dans la position la plus inclinée, horizontale.

**AVERTISSEMENT:** Ne jamais utiliser la ceinture entrejambe sans la ceinture abdominale.

**AVERTISSEMENT:** La ceinture abdominale est pourvue de deux anneaux latéraux qui devront être utilisés pour des ceintures supplémentaires en conformité à la norme BS 6684

### **SIÈGE RÉVERSIBLE** (fig.29a/b)

Appuyer des deux côtés sur les boutons “A” et retirer le siège en le soulevant.

On peut orienter le siège face route ou face parent.

Repositionner le siège sur le châssis de la poussette, se reporter au paragraphe “installation du siège » pour un montage correct.

### **RÉGLAGE REPOSE-PIEDS** (fig.30)

Appuyer sur les boutons “A” et régler le repose-pieds dans la position souhaitée.

### **RÉGLAGE DE LA CAPOTE** (fig.31 - fig.32)

Remonter la capote selon vos exigences pour protéger bébé des rayons solaires.

Attention: Bébé a une peau très sensible, les peaux des bébés ne doivent JAMAIS être exposées directement aux rayons solaires, assurez-vous toujours que la capote a été ajustée correctement. Retirer la partie postérieure de la capote pour l'utiliser comme protège-soleil.

### **PANIER INFÉRIEUR** (fig.33)

Le panier est fixé sur la partie inférieure du châssis au moyen des boutons automatiques, pour l'enlever décrocher les boutons automatiques.

Il est conseillé de vider le panier avant de plier la poussette.

### **PLIAGE DE LA POUSSETTE** (fig.34a/b/c/d/e/f - fig.35)

Avant de plier la poussette il faut s'assurer que:

- Le siège est orienté face route
- Le dossier se trouve dans la position verticale
- La capote est pliée
- Les roues avant sont bloquées

Appuyer sur les boutons latéraux du guidon et tourner complètement le guidon vers le bas, dans la position verrou ouvert.

Saisir la poignée sur l'arrière de la poussette et la soulever vers le haut pour plier la poussette.

Vérifier que les loquets de verrouillage sont bien enclenchés des deux côtés du châssis.

Avis: il n'est PAS possible de plier la poussette avec les compléments, siège auto et nacelle accrochés au châssis.

### **UTILISATION AVEC LES COMPLÉMENTS**

La poussette GLAM peut être utilisée avec les compléments suivants, nacelle GLAM et siège auto GLAM.

Retirer le siège du châssis (se reporter au paragraphe Installation du siège)

### **MONTAGE ADAPTATEUR DROIT ET GAUCHE** (fig.36 - fig.37a/b)

Aligner et insérer l'adaptateur de droite et de gauche dans l'emplacement correspondant sur le châssis de la poussette.

## EMPLOI

Appuyer jusqu'à sentir un clic qui indiquera que son installation est correcte.

**AVERTISSEMENT:** Avant toute utilisation, s'assurer toujours que les deux adaptateurs ont été correctement accrochés au châssis, en les soulevant ils ne doivent pas se décrocher.

**DÉMONTAGE DES ADAPTATEURS** (fig.38): appuyer sur le bouton "A" pour enlever l'adaptateur.

### EMPLOI DU COMPLÉMENT SIÈGE AUTO OU NACELLE

**IMPORTANT:** les compléments doivent être accrochés au châssis exclusivement tournés face-parent (fig.39 - fig.40).

**Montage complément** (fig.41a/b): Aligner le dispositif d'ancrage du complément avec les adaptateurs et appuyer vers le bas, un clic indiquera que l'ancrage du complément au châssis de la poussette avec adaptateurs a été effectué correctement. S'assurer que l'ancrage a été effectué correctement des deux côtés.

**AVERTISSEMENT:** Avant toute utilisation, assurez-vous toujours que le complément est bien enclenché. En soulevant le complément vers le haut, il ne doit pas se décrocher du châssis de la poussette.

**Démontage du complément** (fig.42a - fig.43): tirer des deux côtés les leviers "A" (d'abord le levier droit) et enlever le complément en le soulevant au moyen de la poignée, il est également possible d'enlever le complément en appuyant sur les boutons "B" des deux côtés. Dans ce deuxième cas, on enlève le complément lorsque les adaptateurs sont enclenchés.

## ENTRETIEN DE L'ARTICLE

Cette poussette a besoin d'un entretien régulier de la part de l'utilisateur

Cette poussette a besoin d'un minimum d'entretien. La lubrification des parties mobiles augmentera la durée de vie de la poussette et facilitera le dépliage et le pliage de celle-ci.

Si quelques parties de la poussette deviennent rigides ou le fonctionnement devient difficile, appliquer une petite quantité de lubrifiant en forme de spray comme par exemple WD 40. Ne pas utiliser d'huile ou de graisse. Le produit WD 40 ne doit pas être utilisé pour les roues amovibles. Si nécessaire les roues doivent être enlevées et nettoyées avec un chiffon doux et sec.

Contrôlez régulièrement les dispositifs de blocage, les freins, les roues les attaches, les leviers, les mécanismes de réglage du siège, les joints et les dispositifs de fixation en vous assurant qu'ils sont correctement enclenchés et en bon état pour un meilleur fonctionnement.

Les roues sont sujettes à usure et doivent être remplacées si nécessaire.

Effectuer un contrôle approfondi sur le bon fonctionnement de la poussette après 18 mois d'emploi, après une longue période de non-utilisation et avant l'emploi pour un second enfant.

## NETTOYAGE

Nettoyez le tissu avec de l'eau, du détergent neutre et une éponge.

Nettoyer les parties en textile avec de l'eau tiède, un détergent neutre et une éponge.

Sur les parties en plastique et en métal utilisez une éponge avec de l'eau tiède et un détergent neutre.

Ne jamais utiliser de produits abrasifs ou à base d'ammoniaque, d'eau de javel ou essence de térébenthine pour le nettoyage.

Il est conseillé de nettoyer les parties en textile avec une brosse plutôt que de les laver.

## AVERTISSEMENT

**IMPORTANT: LIRE LES INSTRUCTIONS SUIVANTES ATTENTIVEMENT AVANT UTILISATION ET LES CONSERVER POUR LES BESOINS ULTÉRIEURS DE RÉFÉRENCE.**

**AVERTISSEMENT: VOUS ETES RESPONSABLES DE LA SECURITE DE VOTRE ENFANT.**

**ATTENTION!** Avant l'utilisation, vérifier si tous les mécanismes de fixation sont correctement enclenchés.

**AVERTISSEMENT:** Ne laissez jamais votre enfant sans surveillance. Il faut toujours être vigilant quand l'enfant est installé dans sa poussette.

**AVERTISSEMENT:** Lors des opérations d'ouverture et de fermeture, s'assurer que l'enfant se trouve à une distance suffisante pour éviter d'être blessé.

**AVERTISSEMENT:** Ne pas laisser l'enfant jouer avec ce produit.

**AVERTISSEMENT:** Toujours utiliser le système de retenue.

**AVERTISSEMENT:** Cette poussette convient aux enfants avec un poids max. de 15 kg.

Pour des enfants âgés de moins de 6 mois, le dossier de la poussette doit toujours et exclusivement être utilisé complètement incliné ou bien il faut placer le complément en utilisant les adaptateurs. Si la poussette est utilisée avec le complément, vérifier que l'enclenchement a été effectué correctement.

**AVERTISSEMENT:** Si la poussette est utilisée avec le complément, vérifier que l'enclenchement a été effectué correctement.

Pour les nouveau-nés, le dossier ne doit jamais se trouver dans la position verticale même quand ils sont dans la position assise (le dossier de la poussette devrait être réglés sur la position inclinée) étant donné que bébé n'est pas en mesure de tenir la tête droite.

**AVERTISSEMENT:** Utilisez toujours les ceintures de sécurité pour éviter que l'enfant puisse se faire mal en tombant ou en basculant de la poussette.

Assurez-vous régulièrement que les ceintures sont bien accrochées, qu'elles ne sont pas endommagées ou effilochées.

**AVERTISSEMENT:** Assurez-vous que votre enfant endosse toujours les ceintures de sécurité de façon correcte et qu'elles sont bien ajustées. Les ceintures sont équipées d'anneaux en forme de "D", nécessaires pour le fixage d'autres ceintures, conformes aux normes BS 6684 ou BS EN 13210 pour la distribution sur les marchés étrangers, si un règlement interne l'exige.

**AVERTISSEMENT:** Avant l'utilisation, s'assurer que les mécanismes de fixation de nacelle ou de l'assise de la poussette ou du siège-auto sont correctement enclenchés.

**AVERTISSEMENT:** La poussette est conçue pour le transport d'un seul enfant.

**AVERTISSEMENT:** Ce produit ne doit pas être utilisé par des adultes qui courent ou patinent ou pratiquent des activités sportives similaires.

**AVERTISSEMENT:** Avant l'emploi s'assurer que l'assise est accrochée correctement à la structure.

**AVERTISSEMENT:** L'épaisseur du rembourrage du siège ne doit pas dépasser 25 mm.

**AVERTISSEMENT:** Quand on ferme ou ouvre ou ajuste la poussette, il faut éloigner l'enfant des parties mobiles.

**AVERTISSEMENT:** Une charge accrochée au guidon ou à la poignée de la poussette peut compromettre la stabilité de la poussette.

**AVERTISSEMENT:** Activer toujours les freins quand la poussette est à l'arrêt ou bien lorsque vous installez ou retirez l'enfant de la poussette.

**AVERTISSEMENT:** Ne jamais fermer, même partiellement, la poussette lorsque l'enfant y est installé à l'intérieur.

## AVERTISSEMENT

La poussette est dotée d'un panier pour le transport de 4 kg de marchandise qui doivent être distribués uniformément.

Le montage doit être effectué par une personne adulte.

Seulement une personne adulte peut régler le mécanisme de réglage du dossier.

Ne pas utiliser la poussette si un composant ou seulement une partie du composant est cassé endommagé ou manquant.

Ne pas permettre à l'enfant de grimper sur la poussette qui perdrait ainsi de sa stabilité.

Ce produit exige un entretien régulier de la part du consommateur.

N'utilisez pas de pièces de rechange ou accessoires qui n'ont pas été fournis ou approuvés par le fabricant pour ne pas compromettre la sécurité de la poussette.

Une charge excessive, la fermeture incorrecte et l'emploi d'accessoires ou composants de rechange non approuvés pourraient endommager ou rompre la poussette et pourraient ainsi rendre le produit dangereux.

Ne pas surcharger la poussette avec d'autres enfants, des marchandises ou accessoires. Les sacs ou autres objets ne doivent pas être accrochés à la poignée.

Ne jamais laisser le protège-pluie fixé à la poussette quand vous vous trouvez à l'intérieur d'une maison, dans une pièce chaude ou près d'une source de chaleur car l'enfant pourrait souffrir d'un excès de chaleur.

Assurez-vous que toutes les personnes qui se serviront de la poussette connaissent bien le fonctionnement du produit.

L'ouverture et la fermeture se font facilement, elles ne demandent pas d'efforts particuliers. Dans le cas contraire, ne pas forcer le mécanisme - réfléchissez et lisez les instructions.

Ne pas se servir de la poussette pour une utilisation différente de celle pour laquelle le produit a été conçu.

Ne permettez pas à l'enfant d'aller s'asseoir, sans aide, dans la poussette, de jouer avec la poussette ou de se pendre à celle-ci.

Ne lâchez pas la poussette quand vous vous trouvez à proximité de véhicules ou trains en mouvement. Même si le frein a été activé, le courant d'air provoqué par le véhicule en mouvement pourrait déplacer la poussette.

Faites toujours bien attention quand vous montez ou descendez d'un trottoir .

Retirez les enfants et fermez la poussette lorsque vous montez ou descendez les escaliers ou les escaliers mécaniques.

Assurez-vous que la poussette fermée se trouve loin de la portée des enfants car sa chute pourrait causer des blessures.

Ne pas utiliser d'accessoires ou compléments qui n'ont pas été inclus, comme par exemple sièges pour enfants, sacs, crochets, plateaux etc, utiliser uniquement ceux qui ont approuvés par le fabricant pour ne pas compromettre la sécurité de la poussette.

Ne pas ajouter de planches supplémentaires pour le transport d'un deuxième enfant.

**ATTENTION:** Votre poussette répond aux exigences prévues par les normes de sécurité et avec un emploi correct et un entretien adéquat, elle maintiendra ses performances inaltérées pour plusieurs années.

Le châssis est robuste mais il pourrait s'endommager si les roues postérieures continuent à être soumises à des chocs intenses en descendant les marches ou les trottoirs. Les chocs continus causeront des dommages.

Si votre enfant porte des chaussures dures, celles-ci pourraient endommager le tissu souple de la poussette.

Ne pas ranger la poussette encore mouillée pour éviter toute formation de moisissures.

Si votre poussette est exposée à l'humidité ou bien mouillée, séchez-la à l'aide d'un chiffon souple, ouvrez complètement la poussette et séchez-la avant de la ranger.

Rangez votre poussette dans un milieu sec et sûr.

Ne laissez pas la poussette au soleil pour de longues périodes - certains tissus pourraient se décolorer.

L'utilisation du siège auto avec châssis ne peut remplacer un berceau ou un lit. Quand l'enfant a besoin de dormir, il est préférable de le mettre dans un berceau ou dans un lit. Le siège auto n'est pas conçu pour faire dormir l'enfant pendant de longues périodes de temps.

## ZUBEHÖRTEILE

- A. Haube
- B. Druckknopf, um die Sitzfläche zu entfernen
- C. Hebel „Verschlusshaken“
- D. Druckknopf zur Einstellung des Griffes
- E. Griff
- F. Gurte
- G. Schnalle
- H. Schutzarmlehne
- I. Inspektionsfensterchen
- L. Druckknopf zum Ausbau der Sitzfläche

- M. Ausbau der Sitzfläche
- N. Körbchen
- O. Bremse
- P. Vorderräder
- Q. Hinterräder
- R. Verschlussgriff
- S. Griff zum Einstellen des Rückenteiles
- T. Hebel zur Befestigung der Drehbewegung der Räder

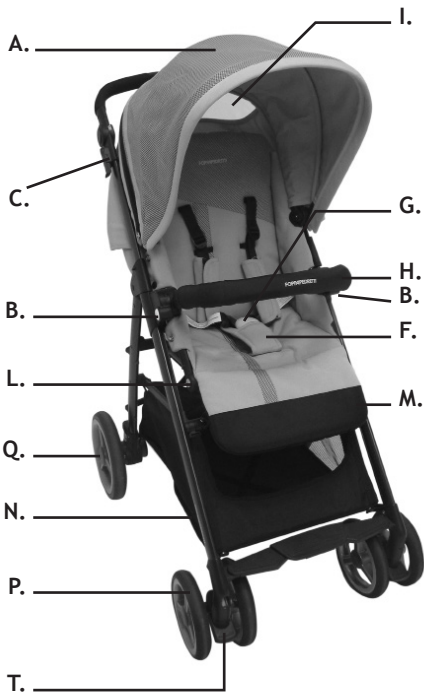

**Wichtiger Hinweis:** Die in diesem Heft enthaltenen Bilder und Anweisungen beziehen sich auf eine Produktversion des Buggy. Einige hier beschriebene Komponenten, Zubehör und Funktionen können je nach der von Ihnen gekauften Version variieren.

**ÖFFNUNG** ( Abb.1 - Abb.2 - Abb.3 - Abb.4)

Die beiden seitlichen Druckknöpfe des Griffes „A“ drücken und ihn in die Position 1,2 oder 3 drehen. Ein Klick wird Ihnen das Einrasten angeben.

Die beiden Hebel (Verschlusshebel) „B“ drücken und den Rahmen nach oben aufheben. Gleichzeitig mit dem Fuß das hintere Befestigungspedal „C“ bis zur vollständigen Öffnung nach unten drücken. Überprüfen, dass der Buggy korrekt geöffnet ist, indem der Griff an den Seiten gedrückt wird; das Gestell muss eingerastet sein. Wenn eine Seite nicht korrekt eingehakt ist, den Griff an der nicht eingerasteten Seite nehmen und ziehen, um den Rahmen korrekt einrasten zu lassen.

**VORDERRÄDER****Montage der Vorderräder** (Abb.5)

Den Rahmen mit einer Hand anheben und die Vorderräder einfügen. Dabei soll der Befestigungshebel auf der Nabe des Rades nach oben zeigen. Ein Geräusch zeigt Ihnen das korrekte Einrasten an. Das korrekte Einrasten beider Räder überprüfen. Durch ein nach unten Ziehen dürfen sie nicht abgehen.

**Abmontage der Vorderräder:** Die Befestigungsvorrichtung im unteren Teil des Rades drücken und gedrückt halten. Das Rad von der Nabe abziehen.

**HINTERRÄDER**

**Montage der Hinterräder** (Abb.7): Den Zapfen des Rades in das Loch einführen. Sie werden einen Klick hören, wenn es eingerastet ist. Sicherstellen, dass das Rad korrekt eingehakt ist. Durch ein nach außen ziehen, darf es nicht abgehen.

**Abmontage der Hinterräder** (Abb.6): Den Metallhebel an der Radnabe drücken und gleichzeitig das Rad abnehmen.

**EINHAKEN DER SITZFLÄCHE (verwendung als buggy)**

**Montage der Sitzfläche** (Abb.9 - Abb.10): Um die Sitzfläche einzuhaken, die Sitzfläche wie in der Abbildung angegeben positionieren.

Die Verbindungsstücke der Sitzfläche aus Plastik ausrichten und in ihre Sitze am Rahmen des Buggy einführen.

Drücken, bis ein Klick erklingt. Dies zeigt das korrekte Einrasten an.

**WARNUNG:** Vor der Verwendung immer sicherstellen, dass beide Sitzflächenhalterungen korrekt am Rahmen befestigt sind. Wenn die Sitzfläche nach oben gehoben wird, darf sie nicht ausrasten.

**Abmontage der Sitzfläche C** (Abb.11): Von beiden Seiten die Druckknöpfe „A“ drücken und die Sitzfläche durch Anheben abnehmen.

**MONTAGE DER SCHUTZARMLEHNE**

**Montage** (Abb.12): Die Armlehne an ihren Sitzen ausrichten und von beiden Seiten drücken. Ein Klick wird Ihnen das korrekte Einrasten anzeigen.

**Abmontage** (Abb.13): Den Druckknopf „A“ von beiden Seiten der Armlehne drücken und gleichzeitig ziehen, um sie zu entfernen.

**Öffnung von nur einer Seite** (Abb.14): Den Druckknopf „A“ von einer Seite der Armlehne drücken und ziehen, um sie wie ein Türchen zu öffnen.

**MONTAGE DER HAUBE**

**Montage** (Abb.15): Die Halterung der Haube von beiden Seiten am Rahmen anbringen.

Die automatischen Knöpfe der Haube auf der Rückseite des Rückenteiles anbringen.

**Abmontage** (Abb.16): Die Halterung der Haube von beiden Seiten vom Rahmen ziehen und aushaken.

### **MONTAGE DER BEINABDECKUNG** (Abb.17-18)

Die Beinabdeckung am Rahmen der Sitzfläche im unteren Teil herein ziehen.

Den oberen Teil der Beinabdeckung um die Schutzarmlehne herum legen.

Die Beinabdeckung am Rahmen des Buggy mit den automatischen Knöpfen anbringen.

### **MONTAGE DES REGENSCHUTZES FÜR DEN BUGGY** (Abb.19)

Den Regenschutz auf der Haube anbringen.

Die Enden mit Klettband im hinteren Teil des Regenschutzes befestigen.

Die Enden mit Klettband am Rahmen des Buggy im vorderen Teil des Regenschutzes anbringen.

### **ÖFFNUNG DES BUGGY** (Abb.20 - Abb.21a/b/c)

Die beiden seitlichen Druckknöpfe des Griffes „A“ drücken und ihn in die Position 1,2 oder 3 drehen. Ein Klick wird Ihnen das Einrasten angeben.

Die beiden Hebel (Verschlusshebel) „B“ drücken und den Rahmen nach oben aufheben. Gleichzeitig mit dem Fuß das hintere Befestigungspedal „C“ bis zur vollständigen Öffnung nach unten drücken. Überprüfen, dass der Buggy korrekt geöffnet ist, indem der Griff an den Seiten gedrückt wird; das Gestell muss eingerastet sein. Wenn eine Seite nicht korrekt eingehakt ist, den Griff an der nicht eingerasteten Seite nehmen und ziehen, um den Rahmen korrekt einrasten zu lassen.

### **HALTEBREMSE**

**Bremse aktivieren** (Abb.22): Den Bremshebel drücken, den Buggy leicht nach vorne drücken, um sicherzustellen, dass die Bremse korrekt aktiviert ist.

**Bremse deaktivieren** (Abb.23): Den Hebel anheben.

### **EINSTELLUNG DES GRIFFES** (Abb.24)

Die beiden Druckknöpfe an der Seite des Griffes drücken und den Griff in Position 1,2 oder 3 drehen.

### **EINSTELLUNG DES RÜCKENTEILES** (Abb.25)

Den Einstellungshebel, der sich auf der Rückseite des Rückenteiles befindet, anheben und das Rückenteil in die gewünschte Position absenken. Den Hebel wieder loslassen und ein korrektes Einrasten sicherstellen.

**WICHTIG:** Für Kinder von weniger als 6 Monaten muss das Rückenteil immer und ausschließlich in der niedrigsten, horizontalen Position verwendet werden.

### **SICHERHEITSGURTE**

Die Bremse aktivieren, bevor das Kind untergebracht wird.

**Die Schnalle aushaken:** (Abb.26a/b) Das Kind im Buggy unterbringen und die Gurte je nach dem Körper des Kindes einstellen.

**Die Schnalle einhaken** (Abb.27a/b/c) , und dazu den Teil “A” in den Teil “B” einführen. Ein Klick wird Ihnen das korrekte Einrasten anzeigen.

Wenn das Kind weniger als 6 Monate alt ist, so müssen die Brustgurte zunächst in die unteren Schlaufen,



## VERWENDUNG

dann in die Ringe der Einstellungsschnalle der Brustgurte eingeführt werden. (fig.28a/b/c).

**WICHTIG:** Für Kinder von weniger als 6 Monaten muss das Rückenteil immer und ausschließlich in der niedrigsten, horizontalen Position verwendet werden.

**WARNUNG:** Den Beintrennungsgurt nie ohne den Bauchgurt verwenden.

**WARNUNG:** Der Bauchgurt ist mit 2 seitlichen Ringen ausgestattet, die, in Übereinstimmung mit der Norm BS 6684, für zusätzliche Gurte zu verwenden sind.

### DREHBARE SITZFLÄCHE (Abb.29a/b)

Von beiden Seiten die Druckknöpfe "A" drücken und die Sitzfläche durch Anheben abnehmen.

Die Sitzfläche Richtung Straße oder Richtung Eltern ausrichten.

Die Sitzfläche wieder auf dem Rahmen des Buggy positionieren. Siehe Abschnitt "Einfügen der Sitzfläche" für eine korrekte Montage.

### EINSTELLUNG DER FUßSTÜTZEN (Abb.30)

Die Druckknöpfe "A" drücken und die Fußstützen in der gewählten Position einstellen.

### EINSTELLUNG DER HAUBE (Abb.31 - Abb.32)

Die Haube nach Ihren Notwendigkeiten einstellen, um das Kind vor Sonnenstrahlen zu schützen.

**Achtung:** Das Kind hat eine empfindliche Haut. Das Kind NIE direkt den Sonnenstrahlen aussetzen.

Stellen Sie immer sicher, dass Sie die Haube korrekt reguliert haben.

Den hinteren Teil der Haube für seine Verwendung als Sonnenschutz entfernen.

### UNTERER KORB (Abb.33)

Der Korb wird am unteren Teil des Rahmens mit Hilfe von automatischen Knöpfen befestigt. Die automatischen Knöpfe aushaken, um ihn zu entfernen.

Es empfiehlt sich, den Korb zu entleeren, bevor der Buggy geschlossen wird.

### Verschließen des Buggy (Abb.34a/b/c/d/e/f - Abb.35)

Vor dem Schließen des Buggy sicherstellen, dass:

- Die Sitzfläche in Richtung Straße ausgerichtet ist.
- Das Rückenteil sich in vertikaler Position befindet.
- Die Haube geschlossen ist.
- Die Vorderräder blockiert sind.

Beide seitlichen Druckknöpfe des Griffes drücken und den Griff komplett nach unten, in die Position des geöffneten Schlosses, drehen.

Den Griff auf der Rückseite des Buggy packen und ihn nach oben heben, um den Buggy wieder zu schließen.

Überprüfen, dass beide Verschlusshebel, beide Seiten des Rahmens, eingehakt sind.

**Anmerkungen:** Es ist NICHT möglich, den Buggy mit den am Rahmen befestigten Zubehörteilen, Autokindersitz und Körbchen, zu schließen.

### VERWENDUNG MIT DEN ZUBEHÖRTEILEN

Der Buggy GLAM kann mit den folgenden Zubehörteilen verwendet werden: Körbchen GLAM und Autokindersitz GLAM .

## VERWENDUNG

Die Sitzfläche vom Rahmen entfernen (siehe Absatz Einfügen der Sitzfläche)

**MONTAGE DES ADAPTERS RECHTS UND LINKS** (Abb.36 - Abb.37a/b)

Den rechten und linken Adapter ausrichten und in seinem Sitz am Rahmen des Buggy einfügen.

Drücken, bis ein Klick erklingt. Dies zeigt das korrekte Einrasten an.

**WARNUNG:** Vor der Verwendung stellen Sie immer sicher, dass beide Adapter korrekt am Rahmen befestigt sind. Wenn sie angehoben werden, dürfen sie nicht aushaken.

**ABMONTAGE DER ADAPTER** (Abb.38): Den Druckknopf "A" drücken, um den Adapter zu entfernen.

### VERWENDUNG DES ZUBEHÖRTEILES AUTOKINDERSITZ ODER KÖRBCHEN

**WICHTIG:** Die Zubehörteile können nur in Richtung Eltern am Rahmen angebracht werden. (Abb.39 - Abb.40).

**Montage des Zubehörteiles** (Abb.41a/b): Die Einrastvorrichtung des Zubehörteiles mit den Adaptern ausrichten und nach unten drücken. Ein Klick wird das korrekte Einrasten des Zubehörteiles des Buggy mit den Adaptern anzeigen. Passen Sie darauf auf, dass an beiden Seiten das Einrasten korrekt erfolgt ist.

**WARNUNG:** Vor der Verwendung immer das korrekte Einrasten des Zubehörteiles sicherstellen. Beim Anheben des Zubehörteiles nach oben darf dieses nicht aus dem Rahmen des Buggy ausrasten.

**Abmontage des Zubehörteiles** (Abb.42a - Abb.43): Von beiden Seiten die Hebel "A" (zunächst den rechten Hebel) ziehen und das Zubehörteil entfernen, indem es mit Hilfe des großen Griffes angehoben wird. Alternativ hierzu kann der Druckknopf "B" von beiden Seiten gedrückt werden, um das Zubehörteil zu entfernen. In diesem Falle entfernt man das Zubehörteil mit den daran befestigten Adaptern.

Dieser Buggy verlangt eine regelmäßige Wartung von Seiten des Benutzers.

Das Produkt verlangt ein Minimum an Wartung. Die Schmierung der in Bewegung befindlichen Teile wird die Haltbarkeit des Buggy erhöhen und erleichtert das Öffnen und Schließen des Buggy.

Wenn einige Teile des Buggy steif werden sollten oder schwer funktionieren, so tragen Sie eine kleine Menge Schmiermittel in Form eines Sprays, wie z. B. WD 40 auf. Verwenden Sie kein Öl oder Fett. Das Produkt WD 40 darf nicht für die Schmierung der abnehmbaren Räder verwendet werden. Wenn nötig, müssen die Räder entfernt und mit einem weichen und trockenen Tuch gereinigt werden.

Kontrollieren Sie regelmäßig die Befestigungsvorrichtungen, die Bremsen, die Räder, die Riemen, die Hebelchen, die Verstellvorrichtungen der Sitzfläche, die Gelenke und die Fixierungsvorrichtungen und stellen Sie immer sicher, dass sie korrekt angebracht und in guten Betriebsbedingungen sind.

Die Räder werden vom Verschleiß betroffen und müssen im Bedarfsfall ausgetauscht werden.

Führen Sie eine genaue Kontrolle über ein korrektes Funktionieren des Buggy nach 18 Monaten, nach langer Nichtverwendung und bevor Sie ihn für ein zweites Kind verwenden, durch.

Das Gewebe nassreinigen mit einem Schwamm und Neutralseife.

Reinigen Sie den Stoff mit lauwarmem Wasser, einem neutralen Reinigungsmittel und einem Schwamm.

Die Teile aus Plastik und aus Metall können mit lauwarmem Wasser, einem neutralen Reinigungsmittel und einem Schwamm gereinigt werden.

## REINIGUNG

Verwenden Sie nie Scheuermittel oder Reinigungsprodukte auf Basis von Ammoniak, Bleichmittel oder Terpentin.

Reinigen Sie den Stoff lieber mit einer Bürste als ihn zu waschen.

## HINWEISE

**WICHTIG: DIESE ANWEISUNGEN AUFMERKSAM LESEN UND SORGFÄLTIG AUFBEWAHREN.**

**WARNUNG: SIE SIND FÜR DIE SICHERHEIT IHRES KINDES VERANTWORTLICH.**

**WARNUNG!** Vergewissern Sie sich vor Gebrauch, dass alle Haltevorrichtungen korrekt befestigt sind.

**WARNUNG:** Lassen Sie das Kind nie unbeobachtet. Halten Sie das Kind immer unter Kontrolle, wenn es im Buggy sitzt.

**WARNUNG:** Um Verletzungen zu vermeiden, muss sich das Kind beim Öffnen und Schließen in ausreichender Entfernung befinden.

**WARNUNG:** Lassen Sie das Kind nicht mit diesem.

**WARNUNG:** Verwenden Sie immer das Gurtsystem.

**WARNUNG:** Dieser Buggy ist geeignet für Kinder mit einem Maximalgewicht von 15 kg.

Für Kinder von weniger als 6 Monaten, verwenden Sie immer und ausschließlich den Buggy mit dem vollständig abgesenkten Rückenteil oder bringen Sie das Zubehörteil an und benutzen Sie hierzu die beiliegenden Adapter.

Wenn der Buggy mit dem Zubehörteil verwendet wird, so überprüfen Sie dessen korrektes Einrasten.

**WARNUNG:** Wenn der Buggy mit dem Zubehörteil verwendet wird, so überprüfen Sie dessen korrektes Einrasten.

Für Neugeborene stellen Sie das Rückenteil nie in die vertikale Sitz-Position (sollte auf die geneigte Position eingestellt werden), weil das Kind in diesem Alter nicht dazu in der Lage ist, den Kopf aufrecht zu halten.

**WARNUNG:** Verwenden Sie immer die Sicherheitsgurte, um schwere Verletzungen beim Kind zu vermeiden, wenn es aus dem Buggy herausfällt oder -rutscht.

Kontrollieren Sie regelmässig, dass die Gurte korrekt angebracht, nicht beschädigt oder ausgefranst sind.

**WARNUNG:** Stellen Sie sicher, dass Ihr Kind die Sicherheitsgurte immer korrekt trägt und dass diese gut eingestellt sind. Die Gurte sind mit Ringen in "D"-Form versehen, die, gemäss den Normen BS 6684 oder BS EN 13210, für den Vertrieb im Ausland, wenn von einer internen Regelung verlangt, zur Befestigung anderer Gurte notwendig sind.

**WARNUNG:** Vergewissern Sie sich vor der Verwendung, dass die Befestigungsmechanismen der Korb, des Sitzwagens oder des Autositzes korrekt eingerastet sind.

**WARNUNG:** Der Buggy ist für den Transport von nur einem Kind geplant worden.

**WARNUNG:** Dieses Produkt eignet sich nicht für die Verwendung von Erwachsenen, die laufen, Inline skaten oder ähnliche sportliche Tätigkeiten ausüben.

**WARNUNG:** Sicherstellen, dass die Sitzfläche vor der Verwendung korrekt am Gestell angebracht ist.

**WARNUNG:** Die Polsterungsdichte des Sitzes kann nicht mehr als 25 mm betragen.

**WARNUNG:** Wenn der Buggy geschlossen oder geöffnet wird oder wenn Einstellungen vorgenommen werden, das Kind von den beweglichen Teilen fern halten.

**WARNUNG:** Eine Last, die am Griff angehängt wird, kann die Stabilität des Buggy negativ beeinträchtigen.

**WARNUNG:** Die Bremsen immer aktivieren, wenn der Buggy steht oder wenn Sie das Kind in den

Buggy setzen/es aus dem Buggy herausnehmen.

**WARNUNG:** Den Buggy nicht schliessen oder teilweise schliessen, wenn das Kind darin sitzt.

Der Buggy besitzt einen Transportkorb für 4 kg Ware, die gleichmässig verteilt werden muss.

Die Montage muss von einem Erwachsenen ausgeführt werden.

Nur ein Erwachsener kann den Verstellmechanismus des Rückenteiles regulieren.

Verwenden Sie den Buggy nicht, wenn eine Komponente oder ein Teil defekt oder beschädigt ist oder wenn es fehlt.

Gestatten Sie dem Kind nicht, auf den Buggy zu steigen; dies kann ihn instabil machen.

Dieses Produkt verlangt eine regelmässige Wartung von Seiten des Benutzers.

Verwenden Sie keine Ersatz- oder Zubehörteile, die nicht vom Hersteller geliefert oder zugelassen sind, weil diese den Buggy weniger sicher machen könnten.

Eine übermässige Ladung, das unrichtige Verschliessen und die Verwendung von nicht zugelassenen Zubehör- und Ersatzteilen könnten den Buggy beschädigen oder kaputt machen und könnten das Produkt gefährlich machen.

Überladen Sie den Buggy nicht mit anderen Kindern, Ware oder Zubehörteilen. Taschen und andere Gegenstände dürfen nicht an den Griff gehängt werden.

Lassen Sie nie den Regenschutz im Haus, in heisser Umgebung oder neben einer Wärmequelle am Buggy befestigt, weil das Kind an zu grosser Hitze leiden könnte.

Stellen Sie sicher, dass alle Benutzer sich gut mit den Funktionsfähigkeiten des Produktes auskennen.

Das Öffnen und Schliessen erfolgt einfach und benötigt keinen übermässigen Kraftaufwand. Wenn dem nicht so ist, so üben Sie keine Gewalt auf den Mechanismus aus. Stoppen Sie und lesen Sie die Hinweise.

Verwenden Sie den Buggy nicht zu anderen Zwecken, als zu dem für den er geplant worden ist.

Gestatten Sie Ihrem Kind nicht, ohne Hilfe in den Buggy zu steigen, mit dem Buggy zu spielen oder sich daraus heraus hängen zu lassen.

Halten Sie den Buggy immer fest, wenn Sie in der Nähe von Fahrzeugen oder Zügen in Bewegung sind. Auch wenn die Bremsen angezogen sind, könnte der Luftzug des in Bewegung befindlichen Fahrzeuges den Buggy bewegen.

Passen Sie auf, wenn Sie den Buggy von einem Bordstein hinauf oder hinunter schieben.

Nehmen Sie die Kinder heraus und schliessen Sie den Buggy, wenn Sie Treppen oder Rolltreppen nach oben oder unten benutzen.

Stellen Sie sicher, dass der geschlossene Buggy von Kindern fern gehalten wird, damit er nicht umfallen kann und Verletzungen verursachen kann.

Benutzen Sie keine nicht zugehörigen Zubehörteile, wie zum Beispiel Kindersitze, Taschen, Haken, Tablett, usw., ausser denen, die vom Hersteller zugelassen sind, weil diese den Buggy weniger sicher machen könnten.

Benutzen Sie keine zusätzlichen Trittbretter für den Transport eines Kindes.

**ACHTUNG:** Ihr Buggy erfüllt die von den Sicherheitsnormen vorgesehenen Vorschriften und bei korrekter Verwendung und geeigneter Wartung wird er jahrelang seine Leistungen unverändert beibehalten.

Der Rahmen ist robust, kann aber beschädigt werden, wenn die Hinterräder ständig starken Schlägen durch das Benützen von Stufen und Bordsteinen ausgesetzt sind. Diese ständigen Schläge werden Schäden verursachen.

Wenn Ihr Kind harte Schuhe trägt, könnten diese den weichen Stoff beschädigen.

Wenn der Buggy feucht weggestellt wird, kann das die Bildung von Schimmel verursachen.

Wenn der Buggy Feuchtigkeit ausgesetzt ist oder feucht ist, so trocknen Sie ihn mit einem weichen Tuch, öffnen Sie den Buggy vollständig und lassen Sie ihn trocknen, bevor sie ihn wegstellen.

Bewahren Sie Ihren Buggy an einem trockenen und sicheren Ort auf.

Lassen Sie den Buggy nicht längere Zeit in der Sonne - einige Stoffe könnten ausfärben.

Die Verwendung des Auokindersitzes mit Rahmen ersetzt keine Wiege oder Bett. Wenn das Kind schlafen möchte, ist die Verwendung einer Wiege oder eines Betts vorzuziehen. Der Autokindersitz wurde nicht für lange Schlafzeiten entwickelt.

## COMPONENTES

- A. Capota
- B. Pulsador para quitar el asiento
- C. Palanca “Gancho de cierre”
- D. Pulsador de regulación del manubrio
- E. Manubrio
- F. Cinturones
- G. Hebilla
- H. Apoyabrazos de protección
- I. Ventanilla de inspección
- L. Pulsador de extensión del asiento

- M. Extensión del asiento
- N. Cesta
- O. Freno
- P. Ruedas anteriores
- Q. Ruedas posteriores
- R. Manija de cierre
- S. Manija de regulación del respaldo
- T. Palanca de bloqueo del movimiento pivotante de las ruedas.

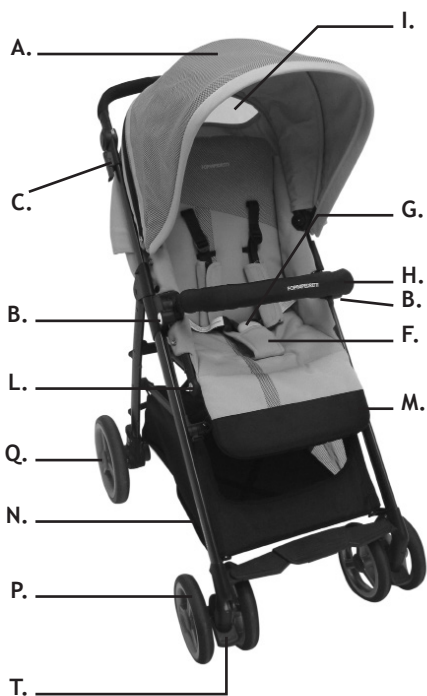

Nota importante: las imágenes e instrucciones contenidas en este manual se refieren a una versión de la silla de paseo, algunos componentes y algunas de las características descritas en este documento pueden variar dependiendo de la versión que haya adquirido.

**ABERTURA** ( fig.1 - fig.2 - fig.3 - fig.4)

Presionar los dos pulsadores laterales del manubrio “A” y girarlo a la posición 1, 2 o 3 un click indicará el bloqueo.

Presionar las dos palancas (gancho de cierre) “B” y levantar el chasis hacia arriba, contemporáneamente presionar con el pie el pedal de bloqueo posterior “C” hacia abajo, hasta la abertura completa.

Verificar que el cochecito esté correctamente abierto, presionando el manubrio en los costados, la estructura debe estar bloqueada, si un lado no está enganchado correctamente, agarrar el manubrio del lado no enganchado y tirar para engancharlo correctamente el chasis.

**RUEDAS ANTERIORES****Montaje de las ruedas anteriores** (fig.5)

Levantar el chasis con una mano e introducir las ruedas anteriores, con la palanca de bloqueo dirigida hacia arriba sobre el cubo de la rueda. Uno click indicará que se ha encastrado correctamente. Verificar el enganche correcto de ambas ruedas, tirando hacia abajo no se deben desenganchar.

**Desmontaje de las ruedas anteriores:** presionar el dispositivo de bloqueo, en la parte inferior de la rueda y mantenerlo presionado, quitar la rueda del cubo.

**RUEDAS POSTERIORES**

**Montaje de las ruedas posteriores** (fig.7): Introducir el perno de la rueda en el agujero, se escuchará un click cuando se efectúa el encastre. Asegurarse que la rueda esté enganchada correctamente, tirando hacia el exterior no se debe salir.

**Desmontaje de las ruedas posteriores** (fig.6): Presionar la palanca de metal sobre el cubo de la rueda y contemporáneamente sacar la rueda.

**ENGANCHE DEL ASIENTO (uso como cochecito)**

**Montaje del asiento** (fig.9 - fig.10): para engancharlo el asiento, colocar el asiento como se indica en la figura.

Alinear e introducir los conectores de plástico del asiento en sus sedes sobre el chasis del cochecito. Presionar hasta cuando se siente click, esto indicará que el encastre es correcto.

**ADVERTENCIA:** Antes del uso asegurarse siempre que los dos soportes del asiento estén correctamente enganchados al chasis, levantando el asiento hacia arriba no se debe desenganchar.

**Desmontaje del asiento** (fig.11): presionar, de ambos lados, los pulsadores “A” y quitar el asiento levantándolo.

**MONTAJE DEL BRAZO APOYABRAZOS DE PROTECCIÓN**

**Montaje** (fig.12): alinear el apoyabrazos a las propias sedes y presionar de ambos lados, un click indicará el encastre correcto.

Enganchar los botones automáticos de la capota en la parte posterior del respaldo.

**Desmontaje** (fig.13): presionar el pulsador A de ambos lados del apoyabrazos y contemporáneamente tirar para quitarlo.

**Apertura de un solo lado** (fig.14); presionar el pulsador “A” de un lado del apoyabrazos y tirar para abrirlo pivotando.

**MONTAJE DE LA CAPOTA**

**Montaje** (fig.15): enganchar al chasis el soporte de la capota de ambos lados.

Enganchar los botones automáticos de la capota en la parte posterior del respaldo.

**Desmontaje** (fig.16): tirar y desenganchar el soporte de la capota del chasis, de ambos lados.

**MONTAJE DEL CUBRE PIERNAS** (fig.17-18)

Introducir el cubre piernas en el chasis del asiento, en la parte inferior.  
 Plegar la parte superior del cubre piernas alrededor del apoyabrazos de protección.  
 Fijar el cubre piernas a la estructura, del cochecito, con los botones automáticos.

**MONTAJE DE LA CAPOTA PARA LLUVIA DEL COCHECITO** (fig.19)

Calzar la capota para lluvia sobre la capota.  
 Enganchar los bordes con velcro en la parte posterior de la capota para lluvia.  
 Enganchar los bordes con velcro, a la estructura del cochecito, en la parte anterior de la capota para lluvia.

## USO

**ABERTURA DEL COCHECITO** (fig.20 - fig.21a/b/c)

Presionar los dos pulsadores laterales del manubrio “A” y girarlo a la posición 1, 2 o 3 un click indicará el bloqueo.

Presionar las dos palancas (gancho de cierre) “B” y levantar el chasis hacia arriba, contemporáneamente presionar con el pie el pedal de bloqueo posterior “C” hacia abajo, hasta la abertura completa.

Verificar que el cochecito esté correctamente abierto, presionando el manubrio en los costados, la estructura debe estar bloqueada, si un lado no está enganchedo correctamente, agarrar el manubrio del lado no enganchedo y tirar para enganchar correctamente el chasis.

**FRENO DE ESTACIONAMIENTO**

**Accionar el freno** (fig.22): Presionar la palanca del freno, empujar levemente el cochecito hacia adelante para verificar que el freno esté correctamente accionado.

**Desactivar el freno** (fig.23): levantar la palanca.

**REGULACIÓN DEL MANUBRIO** (fig.24)

Presionar ambos pulsadores a los costados del manubrio y girar el mismo a la posición 1, 2 o 3.

**REGULACIÓN DEL RESPALDO** (fig.25)

Levantar la palanca de regulación, ubicada en la parte posterior del respaldo y reclinar el respaldo en la posición deseada, soltar la palanca y asegurarse del correcto bloqueo.

**IMPORTANTE** (fig.25a): Para niños de edad inferior a 6 meses el respaldo debe siempre y solamente ser utilizado en la posición más reclinada, horizontal.

**EMBRAGADURA DE SEGURIDAD**

Accionar el freno antes de colocar el niño.

**Desenganchar la hebilla** (fig.26a/b): presionar el pulsador “A” y extraer los componentes.

**Enganchar la hebilla** (fig.27a/b/c) introduciendo la parte A en la parte B, un click indicará el enganche correcto.

Si el niño tiene una edad inferior a 6 meses, los cinturones pectorales deben ser introducidos primero en las presillas inferiores, y luego en los anillos de la hebilla de regulación de los cinturones pectorales. (fig.28a - fig.28b - fig.28c).

**IMPORTANTE:** El respaldo, para niños con edad inferior a 6 meses, debe ser regulado siempre y solamente en la posición más reclinada, horizontal.

**ADVERTENCIA:** No usar nunca la correa separa piernas sin el cinturón abdominal.

**ADVERTENCIA:** El cinturón abdominal está dotado de 2 anillos laterales para utilizarlo con cinturones adicionales conformes a la norma BS 6684

### **SILLA REVERSIBLE** (fig.29a/b)

Presionar, de ambos lados, los pulsadores “A” y quitar el asiento levantándolo.

Orientar el asiento con el frente hacia la calle o hacia el padre.

Colocar nuevamente el asiento en el chasis del cochecito, véase el párrafo “introducción del asiento” para efectuar un montaje correcto.

### **REGULACIÓN DEL APOYA PIES** (fig.30)

Presionar los pulsadores “A” y regular el apoya pies en la posición elegida.

### **REGULACIÓN DE LA CAPOTA** (fig.31 - fig.32)

Abrir la capota en base a vuestras necesidades para proteger al niño de los rayos solares.

Atención: el niño tiene una piel sensible, NO dejarlo nunca con exposición directa a los rayos solares, asegurarse siempre de haber regulado correctamente la capota.

Quitar la parte posterior de la capota, para el uso de la misma como sombrilla.

### **CESTA INFERIOR** (fig.33)

La cesta está fijada en la parte inferior del chasis mediante botones automáticos, para quitarla desenganchar los botones automáticos.

Se aconseja vaciar la cesta antes de cerrar el cochecito.

### **CIERRE DEL COCHECITO** (fig.34a/b/c/d/e/f - fig.35)

Antes de cerrar el cochecito asegurarse que:

- El asiento esté orientado con frente hacia la calle
- El respaldo esté regulado en la posición vertical
- La capota esté cerrada
- Las ruedas anteriores estén bloqueadas

Presionar ambos pulsadores laterales del manubrio y girar completamente el manubrio hacia abajo, en la posición candado abierto.

Agarrar la manija de la parte posterior del cochecito y levantarla hacia arriba para cerrar el cochecito.

Verificar que las dos palancas de cierre, de ambos lados del chasis, estén enganchados.

Nota: NO es posible cerrar el cochecito con los complementos, silla para auto y navecilla enganchados al chasis.



## USO

### USO CON LOS COMPLEMENTOS

El cochecito GLAM puede ser utilizado con los siguientes complementos, navecilla GLAM y sillita para auto GLAM.

Quitar el asiento del chasis (véase el párrafo Introducción del asiento).

### MONTAJE DE LOS ADAPTADORES DERECHO E IZQUIERDO (fig.36 - fig.37a/b)

Alinear e introducir los adaptadores derecho e izquierdo en sus sedes sobre el chasis del cochecito. Presionar hasta que se escuche un click, esto indicará que el enganche es correcto.

**ADVERTENCIA:** Antes del uso asegurarse siempre que los dos adaptadores estén correctamente enganchados al chasis, levantándolos no se deben desenganchar.

**DESMONTAJE DE LOS ADAPTADORES** (fig.38): presionar el pulsador “A” para quitar el adaptador.

### USO DEL COMPLEMENTO SILLITA PARA AUTO O NAVECILLA

**IMPORTANTE:** los componentes deben ser enganchados al chasis sólo orientados de frente al padre (fig.39 - fig.40).

**Montaje del complemento** (fig.41a/b): Alinear el dispositivo de enganche del complemento con los adaptadores y presionar hacia abajo, un click indicará el encastre correcto del complemento al chasis del cochecito completo de adaptadores. Prestar atención a que en ambos lados se haya efectuado el enganche correctamente.

**ADVERTENCIA:** Antes del uso asegurarse siempre del correcto enganche del complemento. Levantándolo el complemento, hacia arriba, no se debe desenganchar del chasis del cochecito.

**Desmontaje del complemento** (fig.42a - fig.43): tirar de ambos lados las palancas “A” (primero la palanca derecha) y quitar el complemento levantándolo mediante la manija, como alternativa es posible quitar el complemento, presionando el pulsador “B” de ambos lados. En este caso se quita el complemento con los adaptadores enganchados.

## MANTENIMIENTO DEL PRODUCTO

Este cochecito requiere un mantenimiento periódico de parte del usuario.

El producto requiere un mínimo de mantenimiento. La lubricación de las partes en movimiento aumentará la duración del cochecito y hará más fácil la abertura y cierre del mismo.

Si algunas partes del cochecito se pusieran rígidas o difíciles de hacer funcionar, aplicar una pequeña cantidad de lubricante en spray, por ejemplo WD 40. No utilizar aceite o grasa. El producto WD 40 no debe ser utilizado para lubricar las ruedas extraíbles. Si fuera necesario, las ruedas deben ser quitadas y limpiadas con un paño suave y seco.

Controlar periódicamente los dispositivos de bloqueo, los frenos, las ruedas, las correas, las palancas, los reguladores del asiento, las juntas y los dispositivos de fijación, asegurándose siempre que estén correctamente enganchados y en buenas condiciones de funcionamiento.

Las ruedas están sujetas a desgaste y en caso de necesidad deben ser sustituidas.

Efectuar un cuidadoso control, sobre el funcionamiento correcto del cochecito, después de 18 meses de uso, después de un largo período sin uso y antes de usarlo para un segundo niño.

Le ruote sono soggette ad usura e devono essere sostituite all'occorrenza.

Eseguire un controllo accurato, sul corretto funzionamento del passeggino, dopo 18 mesi di utilizzo, dopo un lungo periodo di non utilizzo e prima di utilizzarlo per un secondo bambino.

Limpiar la tela con agua tibia, un detergente neutro y una esponja.

## LIMPIEZA

Las partes de plástico y de metal se pueden limpiar con agua tibia, un detergente neutro y una esponja.

No utilizar nunca productos para la limpieza abrasivos o a base de amoníaco, lejía o aguarrás.

Es mejor limpiar la tela con un cepillo en vez de lavarla.

## ADVERTENCIAS

**IMPORTANTE: LEER ATENTAMENTE LAS INSTRUCCIONES Y CONSERVARLAS PARA FUTURAS CONSULTAS.**

**ADVERTENCIA: USTEDES SON RESPONSABLES DE LA SEGURIDAD DE SU NIÑO.**

**ADVERTENCIA!** Antes del uso, cerciorarse de que todos los mecanismos de enganche estén enganchados correctamente.

**ADVERTENCIA:** No dejar nunca el niño sin vigilancia. Tengan siempre bajo control el niño cuando se lo coloca en la silla de paseo.

**ADVERTENCIA:** En las operaciones de apertura y cierre, asegurarse de que el niño se encuentre a una distancia adecuada para evitar lesiones.

**ADVERTENCIA:** No permitir que el niño juegue con este producto.

**ADVERTENCIA:** Utilizar siempre el sistema de retención.

**ADVERTENCIA:** Esta silla de paseo es adecuada para niños de peso máximo de 15 kg.

Para niños de edad inferior a 6 meses, utilizar siempre y solamente el cochecito con el respaldo completamente reclinado o colocar el complemento utilizando los adaptadores incluidos.

Si el cochecito se utiliza con el complemento, verificar que el enganche sea correcto.

**ADVERTENCIA:** Si el cochecito se utiliza con el complemento, verificar que el enganche sea correcto. Per neonatos, no regular el respaldo en la posición vertical, como sentado (debería ser regulada en la posición reclinada) dado que el niño a esta edad no tiene la capacidad de mantener la cabeza erguida.

**ADVERTENCIA:** Usar siempre los cinturones de seguridad, para evitar que el niño pueda herirse de manera grave cayendo o resbalando de la silla de paseo.

Controlar periódicamente que los cinturones estén correctamente enganchados, no dañados o deshilachados.

**ADVERTENCIA:** Asegurarse que su niño use siempre los cinturones de seguridad de manera correcta y que los mismos estén bien regulados. Los cinturones están provistos de anillos con forma de "D", necesarias para la fijación de otros cinturones, conformes a las normas BS 6684 o BS EN 13210, para su distribución en mercados extranjeros, si pedidos por un reglamento interno.

**ADVERTENCIA:** Antes de utilizarlo, asegurarse de que los mecanismos de acoplamiento, del asiento de la silla de paseo o el capazo o de la silla de auto estén acoplados correctamente.

**ADVERTENCIA:** La silla de paseo está proyectada para el transporte de un solo niño.

**ADVERTENCIA:** Este producto no es idóneo para ser usado por adultos que corren o patinan o practican otras actividades deportivas similares.

**ADVERTENCIA:** Asegurarse que el asiento esté correctamente enganchado a la estructura antes del uso.

**ADVERTENCIA:** El espesor del acolchado del asiento no puede superar los 25 mm.

**ADVERTENCIA:** Cuando la silla de paseo se cierra, abre o se efectúan regulaciones, mantener al niño lejos de las partes móviles.

**ADVERTENCIA:** Una carga colgada de la manija puede perjudicar la estabilidad de la silla de paseo.

**ADVERTENCIA:** Accionar siempre los frenos cuando la silla de paseo está detenida o cuando colocan/quitan al niño de la silla de paseo.

**ADVERTENCIA:** No cerrar completamente o parcialmente la silla de paseo con el niño en el interior.

## ADVERTENCIAS

La silla de paseo está dotada de una cesta para el transporte de 4 kg de mercaderías que debe ser distribuida de manera uniforme.

El montaje debe ser efectuado por una persona adulta.

Solo una persona adulta puede regular el mecanismo de regulación del respaldo.

No utilizar la silla de paseo si un componente o una parte está rota, dañada o si falta.

No permitir al niño de treparse sobre la silla de paseo, puede llevarla a una posición inestable..

Este producto requiere un mantenimiento periódico de parte del usuario.

No utilizar piezas de repuesto o accesorios no aprobados por el fabricante, dado que podrían convertir la silla de paseo en una silla poco segura.

Una carga excesiva, el cierre incorrecto el uso de accesorios o componentes de repuesto no aprobados podrían dañar o romper la silla de paseo y podrían hacer peligroso el producto.

No sobrecargar la silla de paseo con otros niños, mercaderías o accesorios. Las bolsas y otros objetos no deben ser colgados de la manija.

No dejar nunca la capota para lluvia fijada a la silla de paseo en casa, en un ambiente caliente o cerca de una fuente de calor dado que el niño podría sufrir un calor excesivo.

Asegurarse que todos los usuarios tengan familiaridad con el funcionamiento del producto.

La abertura y el cierre se produce fácilmente, no requiere esfuerzos excesivos. Si no es así, no forzar el mecanismo - detenerse y leer las instrucciones.

No usar la silla de paseo para un uso diferente de aquel para el cual ha sido proyectada.

No permitir al niño de subir, sin ayuda, en la silla de paseo, de jugar con la silla de paseo o de colgarse de la misma.

Sujetar siempre la silla de paseo cuando se está cerca de vehículos o trenes en movimiento. Aunque esté con los frenos accionados, la corriente de aire causada por el vehículo en movimiento podría desplazar la silla de paseo.

Prestar atención cuando se sube o baja un cordón de acera.

Quitar al niño y cerrar la silla de paseo cuando se suben o bajan escaleras o en las escaleras mecánicas.

Asegurarse que la silla de paseo cerrada sea mantenida lejos del alcance de los niños de manera que no pueda caer y causar heridas.

No utilizar accesorios o complementos no incluidos, como por ejemplo sillitas para niños, bolsas, ganchos, bandejas, etc. además de aquellos aprobados por el fabricante dado que podrían hacer poco segura la silla de paseo.

No utilizar tarimas adicionales para el transporte de un niño.

**ATENCIÓN:** Su silla de paseo cumple con los requisitos previstos por las normas de seguridad y con uso correcto y un adecuado mantenimiento mantendrá sus prestaciones inalteradas por diversos años.

El chasis es fuerte pero puede dañarse si las ruedas posteriores continúan a ser sometidas a fuertes impactos bajando escalones o cordones. Los impactos continuos causarán daños.

Si su niño usa zapatos duros, éstos podrían dañar la tela suave.

Guardar la silla de paseo mojada, puede causar la formación de mufa.

Si la silla de paseo está expuesta a la humedad, o está mojada, secarla con un paño suave, abrir completamente la silla de paseo y dejarla secar antes de guardarla.

Guardar la silla de paseo en un lugar seco y seguro.

No dejar la silla de paseo al sol durante períodos prolongados - algunos tejidos podrían descolorarse.

La sillita para coche en el chasis no puede usarse como cuna o cama. Cuando el niño necesita dormir es mejor servirse de una cuna o una cama. La sillita para coche no está diseñada para dormir durante mucho tiempo.

## COMPONENTEN

- A. Manteltje
- B. Drukknop om de zit weg te nemen
- C. Hendel “Haak van sluiting”
- D. Drukknop regeling stuur
- E. Stuur
- F. Gordels
- G. Gesp
- H. Beschermende armleuning
- I. Kijkvenstertje
- L. Drukknop van uitrekking zit

- M. Uitrekking zit
- N. Mandje
- O. Rem
- P. Voorwielen
- Q. Achterwielen
- R. Handvat van sluiting
- S. Handvat regeling rugleuning
- T. Hendel blokkering pirouetteerbeweging van de wielen.

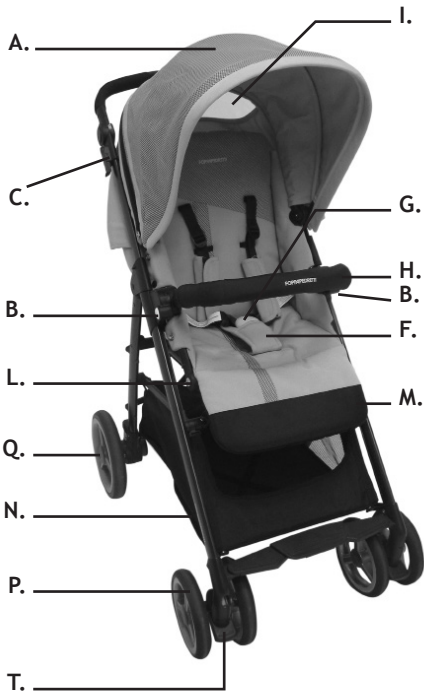

Belangrijke opmerking: de afbeeldingen en instructies in dit boekje hebben betrekking op een bepaalde uitvoering van de wandelwagen. Sommige onderdelen en functies die hier worden beschreven, kunnen afhankelijk van de door jou gekochte uitvoering anders zijn.

## MONTAGE

### OPENING ( fig.1 - fig.2 - fig.3 - fig.4)

Drukken op beide laterale drukknoppen van het stuur “A” en dit draaien naar de stand 1, 2 of 3, een klik zal aanduiden dat de blokkering werd uitgevoerd.

Drukken op beide hendels (haak van sluiting) “B” en het frame naar boven optillen, tegelijkertijd met de voet de achterste pedaal van blokkering “C” naar beneden duwen, tot aan de volledige opening.

Verifiëren of het wandelwagentje correct werd geopend; wanneer men drukt op het stuur aan de zijkanten, moet de structuur geblokkeerd zijn; indien een kant niet correct is vastgemaakt, het stuur vastgrijpen langs de niet-vastgemaakte kant en trekken om het frame correct vast te maken.

### VOORWIELEN

**Montage voorwielen** (fig.5): Het frame met een hand optillen en de voorwielen invoeren, met de blokkeerhendel naar boven gericht op de wielnaaf. Een klik zal de correcte koppeling aanduiden. Het correcte vastmaken van beide wielen verifiëren; wanneer men naar beneden drukt, mogen ze niet loskomen.

**Demontage voorwielen** (fig.6): op de blokkeerinrichting drukken, in het onderste gedeelte van het wiel, en deze ingedrukt houden, het wiel uit de naaf nemen.

### ACHTERWIELEN

**Montage achterwielen** (fig.7): de pin van het wiel in de opening steken, je zult een klik horen wanneer de koppeling wordt uitgevoerd. Controleren of het wiel correct is vastgemaakt; wanneer men het naar de buitenkant trekt, mag het niet loskomen.

**Demontage achterwielen** (fig.8): Drukken op de metalen hendel op de wielnaaf en tegelijkertijd het wiel wegtrekken.

### VASTMAKEN VAN DE ZIT (gebruik als wandelwagen)

**Montage zit** (fig.9 - fig.10): om de zit vast te maken, deze plaatsen zoals op de figuur wordt aangeduid. De plastic connectoren van de zit uitlijnen en in hun behuizingen steken op het frame van de wandelwagen.

Drukken tot men een klik hoort, dit zal het correcte vastmaken aanduiden.

**WAARSCHUWING:** Vóór het gebruik altijd controleren dat beide steunen van de zit correct zijn vastgemaakt aan het frame; wanneer men de zit naar boven optilt, mag deze niet loskomen.

**Demontage zit** (fig.11): langs beide kanten drukken op de drukknoppen “A” , de zit optillen en wegnemen.

### MONTAGE BESCHERMENDE ARMLEUNING

**Montage** (fig.12): de arMLEUNING uitlijnen met haar behuizingen en langs beide kanten drukken, een klik zal het correcte vastmaken aanduiden.

**Demontage** (fig.13): drukken op de drukknop “A” langs beide kanten van de arMLEUNING en tegelijkertijd drukken om deze weg te nemen.

**Opening langs één kant** (fig.14): drukken op de drukknop “A” langs één kant van de arMLEUNING en trekken om deze te openen met hekje.

### MONTAGE MANTELTIJDE

**Montage** (fig.15a/b): de steun van het manteltje langs beide kanten vastmaken aan het frame.

De snelsluiters van het manteltje vastmaken op de achterkant van de rugleuning.

**Demontage** (fig.16): trekken en de steun van het manteltje losmaken van het frame, langs beide kanten.

## MONTAGE

### MONTAGE BEENDEKSEL (fig.17-18)

Het beendeksel op het frame van de zit plaatsen, in het onderste gedeelte.  
 Het bovenste gedeelte van het beendeksel rond de beschermende armleuning plooien.  
 Het beendeksel met de snelsluiters vastmaken aan de structuur van de wandelwagen.

### MONTAGE REGENSCHERM WANDELWAGEN (fig.19)

Het regenscherm op het manteltje doen passen.  
 De zomen met kleefband vastmaken in het achterste gedeelte van het regenscherm.  
 De zomen met kleefband vastmaken aan de structuur van de wandelwagen, in het voorste gedeelte van het regenscherm.

## GEBRUIK

### OPENING (fig.20a/b/c - fig.21a/b/c)

Drukken op beide laterale drukknoppen van het stuur “A” en dit draaien naar de stand 1, 2 of 3, een klik zal aanduiden dat de blokkering werd uitgevoerd.  
 Drukken op beide hendels (haak van sluiting) “B” en het frame naar boven optillen, tegelijkertijd met de voet de achterste pedaal van blokkering “C” naar beneden duwen, tot aan de volledige opening.  
 Verifiëren of het wandelwagentje correct werd geopend; wanneer men drukt op het stuur aan de zijkanten, moet de structuur geblokkeerd zijn; indien een kant niet correct is vastgemaakt, het stuur vastgrijpen langs de niet-vastgemaakte kant en trekken om het frame correct vast te maken.

### PARKEERREM

**De rem in werking stellen** (fig.22): Drukken op de hendel van de rem, de wandelwagen lichtjes vooruit duwen om te verifiëren of de rem correct in werking werd gesteld.  
**De rem buiten werking stellen** (fig.23): de hendel optillen.

### REGELING VAN HET STUUR (fig.24)

Drukken op beide drukknoppen aan de kant van het stuur en het stuur naar de stand 1,2 of 3 draaien.

### REGELING VAN DE RUGLEUNING (fig.25)

De hendel van regeling, geplaatst op de achterkant van de rugleuning, optillen en de rugleuning in de gewenste stand zetten, de hendel loslaten en de correcte blokkering controleren.

**BELANGRIJK** (fig.25a): Voor kinderen onder de 6 maanden moet de rugleuning altijd en uitsluitend gebruikt worden in de laagste, horizontale stand.

### VEILIGHEIDSGORDEL

De rem in werking stellen voordat men het kind in de wandelwagen zet.  
**De gesp losmaken** (fig.26a /b): Het kind in de wandelwagen zetten en de veiligheidsgordel regelen op basis van de lichaamsbouw van het kind.  
**De gesp vastmaken** (fig.27a/b/c): , het deel “A” in het deel “B” steken; een klik zal het correcte vastmaken aanduiden.

Voor kinderen onder de 6 maanden moeten de borstriemen eerst in de onderste lussen worden gestoken en vervolgens in de ringen van de gesp die de borstriemen regelen. (fig.28a/b/c).

**WAARSCHUWING:** Voor kinderen onder de 6 maanden moet de rugleuning altijd en uitsluitend gebruikt worden in de laagste, horizontale stand.

**WAARSCHUWING:** De riem voor de beenscheiding nooit gebruiken zonder de buikriem.

**WAARSCHUWING:** De buikriem is voorzien van 2 zijringen die gebruikt moeten worden voor toegevoegde riemen conform de norm BS 6684

### **OMKEERBARE ZIT** (fig.29a/b)

Langs beide kanten drukken op de drukknoppen “A” , de zit optillen en wegnemen.

De zit regelen richting straat of richting ouders.

De zit terug op het frame van de wandelwagen plaatsen, zie paragraaf “plaatsing zit” voor een correcte montage.

### **REGELING VOETSTEUN** (fig.30)

Drukken op de drukknoppen “A” en de voetsteun regelen in de gekozen stand.

### **REGELING MANTELTIJDE** (fig.31 - fig.32)

Het manteltje ontvouwen op basis van uw vereisten, om het kind te beschermen tegen de zonnestralen.

Let op: het kind heeft een gevoelige huid, het kind NOOIT rechtstreeks blootgesteld laten aan de zonnestralen, controleer altijd of het manteltje correct geregeld is. .

Het achterste gedeelte van het manteltje wegnemen, voor het gebruik ervan als zonnepak.

### **ONDERSTE MANDJE** (fig.33)

Het mandje is met snelsluiters bevestigd in het onderste gedeelte van het frame; om het weg te nemen de snelsluiters losmaken.

Men raadt aan het mandje leeg te maken voordat men de wandelwagen sluit.

### **SLUITING WANDELWAGEN** (fig.34a/b/c/d/e/f - fig.35)

Voordat men de wandelwagen sluit, controleren of:

- De zit naar de straat gericht is
- De rugleuning in de verticale stand geregeld is
- Het manteltje terug gesloten is
- De voorwielen geblokkeerd zijn

Drukken op beide laterale drukknoppen van het stuur en het stuur volledig naar beneden draaien, in de stand open hangslot (fig.34b).

Het handvat op de achterkant van de wandelwagen vastgrijpen en naar boven optillen om de wandelwagen terug te sluiten.

Verifiëren of beide hendels van sluiting, op de beide kanten van het frame, vastgemaakt zijn.

Opmerkingen: het is NIET mogelijk de wandelwagen terug te sluiten met de toebehoren, autostoeltje en draagwieg vastgemaakt aan het frame.

**GEBRUIK MET DE TOEBEHOREN**

De wandelwagen GLAM kan gebruikt worden met de volgende toebehoren, draagwieg GLAM en autostoeltje GLAM.

De zit wegnemen van het frame (zie paragraaf invoer zit).

**MONTAGE ADAPTOR RECHTS EN LINKS** (fig.36 - fig.37a/b):

De adaptor rechts en links uitlijnen en invoeren in zijn behuizing op het frame van de wandelwagen. Drukken tot men een klik hoort, dit wijst op het correcte vastmaken.

**WAARSCHUWING:** Vóór het gebruik altijd controleren of beide adaptors correct zijn vastgemaakt aan het frame; wanneer men ze optilt mogen ze niet loskomen.

**DEMONTAGE ADAPTORS** (fig.38): drukken op de drukknop “A” om de adaptor te verwijderen.

**GEBRUIK VAN HET TOEBEHOREN, AUTOSTOELTJE OF DRAAGWIEG.**

**BELANGRIJK:** de toebehoren moeten aan het frame worden vastgemaakt alleen in de richting van de ouders (fig.39 - fig.40).

**Montage toebehoren** (fig.41a/b/c): De inrichting voor het vastmaken van het toebehoren uitlijnen met de adaptors en naar beneden drukken; een klik wijst op het correcte vastmaken van het toebehoren aan het frame van de wandelwagen volledig met de adaptors. Erop letten dat het vastmaken correct werd uitgevoerd aan beide kanten.

**WAARSCHUWING:** Vóór het gebruik altijd verifiëren of het toebehoren correct werd vastgemaakt. Wanneer men het toebehoren naar boven optilt, mag het niet loskomen van het frame van de wandelwagen.

**Demontage toebehoren** (fig.42 - fig.43): : langs beide kanten aan de hendels “A” (eerst aan de rechter hendel) trekken en het toebehoren wegnemen door het op te tillen met het handvat, in alternatief kan het toebehoren verwijderd worden door langs beide kanten te drukken op de drukknop “B”. In dit geval wordt het toebehoren weggenomen met vastgemaakte adaptors.

**ONDERHOUD VAN HET PRODUCT**

Deze wandelwagen vraagt een regelmatig onderhoud vanwege de gebruiker.

Het product vraagt een minimum aan onderhoud. Het smeren van de gedeelten in beweging zal de tijdsduur van de wandelwagen verlengen en de operaties van opening en sluiting ervan vergemakkelijken. Indien sommige gedeelten van de wandelwagen stijf worden of moeilijk werken, moet men een kleine hoeveelheid smeerpduct aanbrenge onder vorm van spray, bijvoorbeeld WD 40. Geen olie noch vet gebruiken. Het product WD 40 mag niet gebruikt worden om de uittrekbare wielen te smeren. Indien nodig moeten de wielen weggenomen en met een zachte, droge doek schoongemaakt worden.

Regelmatig de blokkeerinrichtingen, de remmen, de wielen, de riemen, de hendels, de regelaars van de zit, de koppelingen en de inrichtingen van vasthechting controleren, hierbij altijd verifiëren of ze correct zijn vastgemaakt en zich in goede condities van werking bevinden.

Een grondige controle uitvoeren voor wat betreft de correcte werking van de wandelwagen, na 18 maanden van gebruik, na een lange periode van niet-gebruik en voordat men hem gebruikt voor een tweede kind.

De stof nat reinigen met een spons en een neutraal reinigingsmiddel.

De stof schoonmaken met lauw water, een neutraal wasproduct en een spons.



## SCHOONMAAK

De plastic en metalen gedeelten kunnen schoongemaakt worden met lauw water, een neutraal wasproduct en een spons.

Voor de schoonmaak nooit producten gebruiken die schuren of op basis van ammoniak, bleekwater of terpentijn zijn.

De stof bij voorkeur met een borstel schoonmaken i.p.v. ze te wassen.

## WAARSCHUWINGEN

**BELANGRIJK: LEES DEZE INSTRUCTIES AANDACHTIG EN BEWAAR ZE VOOR TOEKOMSTIG GEBRUIK.**

**WAARSCHUWING: U BENT VERANTWOORDELIJK VOOR DE VEILIGHEID VAN UW KIND.**

**WAARSCHUWING!** Controleer vóór het gebruik of alle bevestigingsmechanismen correct zijn vastgemaakt.

**WAARSCHUWING:** Uw kind nooit onbewaakt laten. Het kind altijd onder controle houden wanneer het zich in de wandelwagen bevindt.

**WAARSCHUWING:** Zorg ervoor dat bij het openen of sluiten het kind zich op voldoende afstand bevindt om verwondingen te voorkomen.

**WAARSCHUWING:** Laat het kind niet met dit product spelen.

**WAARSCHUWING:** Gebruik steeds het bevestigingssysteem.

**WAARSCHUWING:** Deze wandelwagen is geschikt voor kinderen met een maximum gewicht van 15 kg. Voor kinderen onder de 6 maanden, de wandelwagen altijd en uitsluitend gebruiken met de rugleuning volledig naar beneden en het toebehoren plaatsen gebruikmakend van de meegeleverde adaptors.

Indien de wandelwagen gebruikt wordt met het toebehoren, het correcte vastmaken ervan verifiëren.

**WAARSCHUWING:** Indien de wandelwagen gebruikt wordt met het toebehoren, het correcte vastmaken ervan verifiëren.

Voor de pasgeborenen, de rugleuning niet regelen in de verticale stand, zittend (moet geregeld worden in de lage stand) omdat het kind op deze leeftijd zijn hoofd niet recht kan houden.

**WAARSCHUWING:** Altijd de veiligheidsgordels gebruiken, om te voorkomen dat het kind zich zwaar kan kwetsen door van de wandelwagen te vallen of te glijden.

Regelmatig controleren of de gordels correct zijn vastgemaakt en of ze niet beschadigd of uitgerafeld zijn.

**WAARSCHUWING:** Controleren dat uw kind altijd de veiligheidsgordels op een correcte manier draagt en of deze goed geregeld zijn.

De gordels zijn voorzien van “D”-vormige ringen, noodzakelijk voor het vasthechten van andere gordels, conform de normen BS 6684 of BS EN 13210, voor de distributie op de buitenlandse markten, indien vereist door een intern reglement.

**WAARSCHUWING:** Zorg ervoor dat de bevestigingen van het stoeltje, de kinderwagen of het autostoeltje correct zijn afgesteld

**WAARSCHUWING:** De wandelwagen werd ontworpen voor het vervoer van één enkel kind.

**WAARSCHUWING:** Dit product is niet geschikt om gebruikt te worden door volwassenen die lopen of schaatsen of soortgelijke sportactiviteiten uitvoeren.

**WAARSCHUWING:** Controleren of de zit correct is vastgemaakt aan de structuur vóór het gebruik.

**WAARSCHUWING:** De dikte van de voering van de zit mag de 25 mm niet overschrijden.

**WAARSCHUWING:** Wanneer de wandelwagen gesloten of geopend wordt of wanneer er regelingen worden uitgevoerd, moet men het kind uit de buurt van de beweeglijke gedeelten houden. ,

**WAARSCHUWING:** Een last die aan het handvat hangt kan de stabiliteit van de wandelwagen compromitteren.

## WAARSCHUWINGEN

**WAARSCHUWING:** De remmen altijd in werking stellen wanneer de wandelwagen stilstaat of wanneer het kind op de wandelwagen wordt gezet of wanneer het van de wandelwagen wordt genomen.

**WAARSCHUWING:** De wandelwagen niet terug sluiten noch gedeeltelijk sluiten wanneer het kind erin zit.

De wandelwagen is voorzien van een mandje voor het vervoer van 4 kg goederen die op een gelijke manier moeten verdeeld worden.

De montage moet uitgevoerd worden door een volwassen persoon.

Alleen een volwassen persoon mag het mechanisme van regeling van de rugleuning uitvoeren.

De wandelwagen niet gebruiken indien een component of een gedeelte ervan stuk of beschadigd is of indien het ontbreekt.

Niet toelaten dat het kind op de wandelwagen klimt, dit kan hem onstabiel maken..

Dit product vereist een regelmatig onderhoud vanwege de gebruiker.

Geen reserveonderdelen of toebehoren gebruiken die niet door de fabrikant werden geleverd of goedgekeurd, omdat deze de wandelwagen weinig veilig zouden kunnen maken.

Een te grote last, een niet correcte sluiting en het gebruik van niet goedgekeurde toebehoren of reserveonderdelen zouden de wandelwagen kunnen beschadigen of breken en zouden het product gevaarlijk kunnen maken.

De wandelwagen niet overbelasten met andere kinderen, goederen of toebehoren. Tassen en andere voorwerpen mogen niet aan het handvat worden gehangen.

In huis, op een warme plaats of in de nabijheid van een warmtebron het regenscherm nooit vast aan de wandelwagen laten omdat het kind zou kunnen lijden onder een te grote warmte.

Controleren of alle gebruikers vertrouwd zijn met de werking van het product.

De opening en de sluiting wordt gemakkelijk uitgevoerd en vereist geen te grote inspanningen. Indien dit niet zo is, het mechanisme niet forceren- de operaties onderbreken en de instructies lezen.

De wandelwagen niet gebruiken voor een ander gebruik dan datgene waarvoor hij ontworpen werd.

Uw kind niet zonder hulp op de wandelwagen laten gaan, niet laten spelen met/ of hangen aan de wandelwagen.

De wandelwagen altijd vasthouden wanneer men zich in de buurt van voertuigen of treinen in beweging bevindt. Ook met de remmen in werking, zou de lucht veroorzaakt door het voertuig in beweging de wandelwagen kunnen verplaatsen.

Let op wanneer u op of van de stoep gaat.

Neem de kinderen van de wandelwagen en sluit hem wanneer u op/van de trap of roltrap gaat.

Controleer of de gesloten wandelwagen uit de buurt van de kinderen staat zodanig dat deze niet kan vallen of verwondingen veroorzaken.

Geen niet meegeleverde toebehoren of complementen gebruiken, zoals bevoorbeeld kinderstoeltjes, tassen, haken, dienbladen, enz. afgezien van diegene die door de fabrikant werden , omdat ze de wandelwagen weinig veilig zouden kunnen maken.

Geen aanvullende voetplanken gebruiken voor het vervoer van een kind.

**LET OP:** Uw wandelwagen voldoet aan de vereisten voorzien door de veiligheidsnormen en met een correct gebruik en een adequaat onderhoud zal hij zijn prestaties onveranderd bewaren gedurende verschillende jaren.

Het frame is stevig maar kan beschadigd worden indien de achterwielen voortdurend worden onderworpen aan hevige botsingen bij het op-en afgaan van trappen en stoepen.

De voortdurende botsingen zullen schade berokkenen.

Indien uw kind harde schoenen draagt, is het mogelijk dat deze de zachte stof beschadigen.

De natte wandelwagen opbergen kan de vorming van schimmel veroorzaken.

Indien de wandelwagen blootgesteld is aan vochtigheid of indien hij nat is, moet men de

## WAARSCHUWINGEN

wandelwagen afdrogen met een zachte doek, hem volledig openen en laten drogen voordat men hem opbergt.

Uw wandelwagen op een droge en veilige plaats zetten.

De wandelwagen niet gedurende lange periodes in de zon laten staan - sommige stoffen zouden kunnen verkleuren.

Het gebruik van de kinderzit met het onderstel is geen vervanging voor de wieg of het bedje.

Als het kind moet slapen, is het beter een wieg of een bedje te gebruiken. De kinderzit is niet ontwikkeld om het kind er voor langer tijd in te laten slapen.

## ΕΞΑΡΤΗΜΑΤΑ

A. Κουκούλα

B. Πλήκτρο για την αφαίρεση του καθίσματος

C. Μοχλός "Γάντζος κλεισίματος"

D. Πλήκτρο ρύθμισης τιμονιού

E. Τιμόνι

F. Ζώνες

G. Πόρπη

H. Βραχίονας προστασίας

I. Παραθυράκι επιθεώρησης

L. Πλήκτρο επέκτασης καθίσματος

M. Επέκταση καθίσματος

N. Καλαθάκι

O. Φρένο

P. Μπροστινοί τροχοί

Q. Πίσω τροχοί

R. Λαβή κλεισίματος

S. Λαβή ρύθμισης πλάτης

T. Μοχλός ακινητοποίησης περιστροφικής κίνησης των τροχών

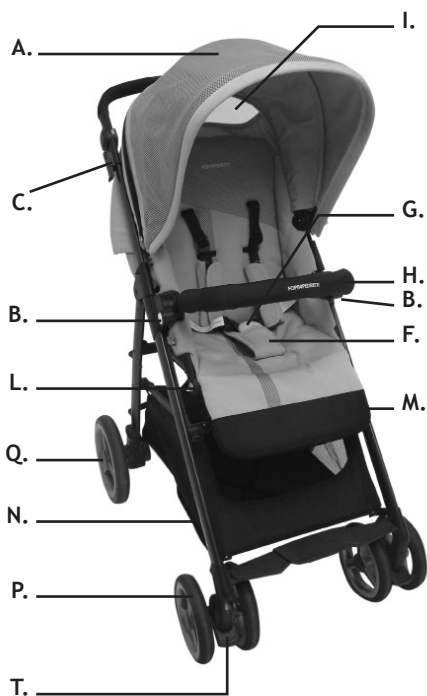

**ΣΗΜΑΝΤΙΚΟ:** Οι εικόνες και οι οδηγίες που περιέχει αυτό το βιβλίο αναφέρονται σε μία παραλλαγή καρτοσιού, ορισμένα στοιχεία και ορισμένες λειτουργίες που εδώ περιγράφονται μπορούν να ποικίλλουν ανάλογα με την παραλλαγή που εσείς αγοράσατε

**ΑΝΟΙΓΜΑ** ( εικ.1 - εικ.2 - εικ.3 - εικ.4):

Πιέστε και τα δύο πλάγια πλήκτρα του τιμονιού "Α" και περιστρέψτε το ίδιο στη θέση 1, 2 ή 3, ένα κλικ θα επιβεβαιώσει την ασφάλιση.

Πιέστε και τους δύο μοχλούς (γάντζος κλεισίματος) "Β" και σηκώστε το πλαίσιο προς τα πάνω, ταυτόχρονα πιέστε με το πόδι το πίσω πετάλι ασφάλισης "C" προς τα κάτω, μέχρι το πλήρες άνοιγμα.

Βεβαιωθείτε ότι το καρότσι έχει ανοίξει σωστά, πιέζοντας το τιμόνι στις πλευρές, το πλαίσιο πρέπει να ασφαλίσει, αν μια πλευρά δεν έχει συνδεθεί σωστά, πιάστε το τιμόνι από την πλευρά που δεν έχει συνδεθεί και τραβήξτε για να συνδεθεί σωστά το πλαίσιο.

**ΜΠΡΟΣΤΙΝΟΪ ΤΡΟΧΟΪ**

**Συναρμολόγηση των μπροστινών τροχών** (εικ.5): Σηκώστε το πλαίσιο με ένα χέρι και εισάγετε τους μπροστινούς τροχούς με τον μοχλό ασφάλισης γυρισμένο προς τα πάνω στη πλήμνη (μουαγιέ) τροχού. Ένα κλικ θα επιβεβαιώσει τη σωστή σύνδεση. Βεβαιωθείτε για τη σωστή σύνδεση και των δύο τροχών, τραβώντας προς τα κάτω δεν πρέπει να αποσυνδεθούν.

**Αποσυναρμολόγηση των μπροστινών τροχών** (εικ.6): πιέστε τον μηχανισμό ασφάλισης στο κάτω μέρος του τροχού και κρατώντας τον πιεσμένο αφαιρέστε τον τροχό από τη πλήμνη.

**ΠΪΣΩ ΤΡΟΧΟΪ**

**Συναρμολόγηση των πίσω τροχών** (εικ.7): εισάγετε τον πείρο του τροχού στην οπή, θα ακούσετε ένα κλικ που επιβεβαιώνει την πραγματοποίηση σύνδεσης. Βεβαιωθείτε ότι ο τροχός έχει συνδεθεί σωστά, τραβώντας τον προς τα έξω δεν πρέπει να φύγει από τη θέση του.

**Αποσυναρμολόγηση των πίσω τροχών** (εικ.8): πιέστε τον μεταλλικό μοχλό στη πλήμνη τροχού και ταυτόχρονα βγάλτε τον τροχό.

**ΣΥΝΔΕΣΗ ΤΟΥ ΚΑΘΪΣΜΑΤΟΣ (ΧΡΗΣΗ ΩΣ ΚΑΡΟΤΣΙ)**

**Συναρμολόγηση του καθίσματος** (εικ.9 - εικ.10): για να συνδέσετε το κάθισμα, τοποθετήστε το όπως φαίνεται στην εικόνα. Ευθυγραμμίστε και εισάγετε τους πλαστικούς συνδέσμους του καθίσματος στις θέσεις τους στο πλαίσιο του καροτσιού.

Πιέστε μέχρι να ακούσετε ένα κλικ που επιβεβαιώνει την πραγματοποίηση της σωστής σύνδεσης.

**ΠΡΟΕΙΔΟΠΟΙΗΣΗ:** πριν τη χρήση, βεβαιωθείτε πάντα ότι και τα δύο στηρίγματα του καθίσματος είναι σωστά συνδεδεμένα με το πλαίσιο, σηκώνοντας το κάθισμα προς τα πάνω δεν πρέπει να αποσυνδεθεί.

**Αποσυναρμολόγηση του καθίσματος** (fig.11): πιέστε και από τις δύο πλευρές τα πλήκτρα "Α" και σηκώστε το κάθισμα για να το αφαιρέσετε.

**ΣΥΝΑΡΜΟΛΟΓΗΣΗ ΤΟΥ ΒΡΑΧΙΟΝΑ ΠΡΟΣΤΑΣΙΑΣ**

**Συναρμολόγηση** (εικ.12): ευθυγραμμίστε τον βραχίονα στις θέσεις του και πιέστε από αμφότερες τις πλευρές, ένα κλικ θα επιβεβαιώσει τη σωστή πραγματοποίηση σύνδεσης.

**Αποσυναρμολόγηση** (εικ.13): πιέστε το πλήκτρο Α από αμφότερες τις πλευρές του βραχίονα και ταυτόχρονα τραβήξτε για να τον βγάλετε.

**Άνοιγμα από μία μόνο πλευρά** (εικ.14): πιέστε το πλήκτρο Α από τη μια πλευρά του βραχίονα και τραβήξτε για να τον ανοίξετε.

**ΣΥΝΑΡΜΟΛΟΓΗΣΗ ΤΗΣ ΚΟΥΚΟΥΛΑΣ**

**Συναρμολόγηση** (εικ.15a/b): συνδέστε με το πλαίσιο το στηρίγμα της κουκούλας και από τις δύο πλευρές. Κουμπώστε τα αυτόματα κουμπιά της κουκούλας στο πίσω μέρος της πλάτης.

**Αποσυναρμολόγηση** (εικ.16): τραβήξτε και αποσυνδέστε το στηρίγμα της κουκούλας από το πλαίσιο και από τις δύο πλευρές

**ΣΥΝΑΡΜΟΛΟΓΗΣΗ ΤΟΥ ΠΟΔΟΣΑΚΟΥ** (εικ. 17-18)

Εισάγετε τον ποδόσακο στο πλαίσιο του καθίσματος, στο κάτω μέρος.

Διπλώστε το πάνω μέρος του ποδοσάκου γύρω από τον βραχίονα προστασίας.

Στερεώστε τον ποδόσακο στο πλαίσιο του καρτσιού με τα αυτόματα κουμπιά.

**Συναρμολόγηση του αδιάβροχου του καρτσιού** (εικ. 19)

Εφαρμόστε το αδιάβροχο στη κουκούλα.

Συνδέστε τα άκρα με velcro στο πίσω μέρος του αδιάβροχου.

Συνδέστε τα άκρα με velcro στο πλαίσιο του καρτσιού, στο μπροστινό μέρος του αδιάβροχου.

## ΧΡΗΣΗ

**ΑΝΟΙΓΜΑ ΤΟΥ ΚΑΡΤΣΙΟΥ** (εικ. 20a/b/c - εικ. 21a/b/c)

Πιέστε και τα δύο πλάγια πλήκτρα του τιμονιού "Α" και περιστρέψτε το ίδιο στη θέση 1, 2 ή 3, ένα κλικ θα επιβεβαιώσει την ασφάλιση.

Πιέστε και τους δύο μοχλούς (γάντζος κλεισίματος) "Β" και σηκώστε το πλαίσιο προς τα πάνω, ταυτόχρονα πιέστε με το πόδι το πίσω πετάλι ασφάλισης "C" προς τα κάτω, μέχρι το πλήρες άνοιγμα.

Βεβαιωθείτε ότι το καρότσι έχει ανοίξει σωστά, πιέζοντας το τιμόνι στις πλευρές, το πλαίσιο πρέπει να ασφαλίσει, αν μια πλευρά δεν έχει συνδεθεί σωστά, πιάστε το τιμόνι από την πλευρά που δεν έχει συνδεθεί και τραβήξτε για να συνδεθεί σωστά το πλαίσιο.

**ΦΡΕΝΟ ΣΤΑΘΜΕΥΣΗΣ**

**Για να ενεργοποιήσετε το φρένο** (εικ. 22): πιέστε τον μοχλό του φρένου και σπρώξτε ελαφρώς μπροστά το καρότσι για να βεβαιωθείτε ότι το φρένο έχει ενεργοποιηθεί σωστά.

**Για να απενεργοποιήσετε το φρένο** (εικ. 23): σηκώστε τον μοχλό.

**ΡΥΘΜΙΣΗ ΤΟΥ ΤΙΜΟΝΙΟΥ** (εικ. 24)

Πιέστε και τα δύο πλάγια πλήκτρα του τιμονιού και περιστρέψτε το τιμόνι στη θέση 1, 2 ή 3.

**ΡΥΘΜΙΣΗ ΤΗΣ ΠΛΑΤΗΣ** (εικ. 25)

Σηκώστε τον μοχλό ρύθμισης που βρίσκεται στο πίσω μέρος της πλάτης και χαμηλώστε τη πλάτη στην επιθυμητή θέση, αφήστε τον μοχλό και βεβαιωθείτε για τη σωστή ασφάλιση.

**ΣΗΜΑΝΤΙΚΟ** (εικ. 25a): για παιδιά ηλικίας κάτω των 6 μηνών, η πλάτη πρέπει πάντα να χρησιμοποιείται μόνο στη χαμηλότερη θέση, οριζόντια.

**ΖΩΝΕΣ ΑΣΦΑΛΕΙΑΣ**

Ενεργοποιήστε το φρένο πριν τοποθετήσετε το παιδί.

**Αποσυνδέστε τη πόρπη** (εικ. 26a /b): πιέστε το πλήκτρο "Α" και βγάλτε τα εξαρτήματα.

**Συνδέστε τη πόρπη** (εικ. 27a/b/c): ,εισάγοντας το τμήμα Α στο τμήμα Β, ένα κλικ θα επιβεβαιώσει τη σωστή σύνδεση.

Αν το παιδί έχει μια ηλικία κάτω των 6 μηνών, οι θωρακικές ζώνες θα πρέπει να περάσουν πρώτα στα κάτω θηλύκια και μετά στους κρίκους πόρπης ρύθμισης των θωρακικών ζωνών. (εικ. 28a/b/c).

**ΣΗΜΑΝΤΙΚΟ:** Η πλάτη, για παιδιά ηλικίας κάτω των 6 μηνών, πρέπει να ρυθμίζεται πάντα μόνο στη χαμηλότερη θέση, οριζόντια.

**ΠΡΟΕΙΔΟΠΟΙΗΣΗ:** μην χρησιμοποιείτε ποτέ τον ιμάντα-διαχωριστικό ποδιών χωρίς τη κοιλιακή ζώνη.

**ΠΡΟΕΙΔΟΠΟΙΗΣΗ:** η κοιλιακή ζώνη διαθέτει 2 πλάγιους κρίκους που πρέπει να χρησιμοποιούνται για

πρόσθετες ζώνες σύμφωνα με τον κανονισμό BS 6684.

### **ΑΝΑΣΤΡΕΦΟΜΕΝΟ ΚΑΘΙΣΜΑ** (εικ. 29a/b)

Πιέστε και από τις δύο πλευρές τα πλήκτρα "Α", μετά σηκώστε και αφαιρέστε το κάθισμα.

Γυρίστε το κάθισμα προς το δρόμο ή προς τον γονέα.

Επανατοποθετήστε το κάθισμα στο πλαίσιο του καροτσιού και δείτε την παράγραφο "εισαγωγή καθίσματος" για τη σωστή συναρμολόγηση.

### **ΡΥΘΜΙΣΗ ΤΟΥ ΣΤΗΡΪΓΜΑΤΟΣ ΠΟΔΙΩΝ** (εικ. 30)

Πιέστε τα πλήκτρα "Α" και ρυθμίστε το στήριγμα ποδιών στην θέση επιλογής σας.

### **ΡΥΘΜΙΣΗ ΤΗΣ ΚΟΥΚΟΥΛΑΣ** (εικ. 31 - εικ. 32)

Ξεδιπλώστε τη κουκούλα βάσει των αναγκών σας, για να προστατέψετε το μωρό από τις ακτίνες του ήλιου.

Προσοχή: το μωρό έχει πολύ ευαίσθητο δέρμα. ΜΗΝ αφήνετε ποτέ το μωρό άμεσα εκτεθειμένο στις ηλιακές ακτίνες, βεβαιωθείτε πάντα ότι έχετε ρυθμίσει σωστά τη κουκούλα.

Αφαιρέστε το πίσω τμήμα της κουκούλας, για τη χρήση του ίδιου ως καλοκαιρινή τέντα.

### **ΚΑΤΩ ΚΑΛΑΘΙ** (εικ. 33)

Το καλάθι είναι στερεωμένο στο κάτω μέρος του πλαισίου με αυτόματα κουμπιά, για να το αφαιρέσετε ξεκουμπώστε τα αυτόματα κουμπιά.

Συνιστάται να αδειάζετε το καλάθι πριν κλείσετε το καρότσι.

### **ΚΛΕΙΣΙΜΟ ΤΟΥ ΚΑΡΟΤΣΙΟΥ** (εικ. 34a/b/c/d/e/f - εικ. 35)

Πριν κλείσετε το καρότσι βεβαιωθείτε ότι:

- Το κάθισμα είναι στραμμένο προς το δρόμο
- Η πλάτη είναι ρυθμισμένη στην κάθετη θέση
- Η κουκούλα είναι κλειστή
- Οι μπροστινοί τροχοί είναι ασφαλισμένοι

Πιέστε και τα δύο πλάγια πλήκτρα του τιμονιού και περιστρέψτε εντελώς το τιμόνι προς τα κάτω, στη θέση ανοιχτή κλειδαριά.

Πιάστε τη λαβή στο πίσω μέρος του καροτσιού και σηκώστε την προς τα πάνω για να κλείσετε το καρότσι.

Βεβαιωθείτε ότι και οι δύο μοχλοί κλεισίματος, στις δύο πλευρές του πλαισίου, είναι συνδεδεμένοι.

Σημείωση: ΔΕΝ είναι δυνατό να κλείσει το καρότσι με τις προσθήκες, παιδικό κάθισμα αυτοκινήτου και πορτ-μπεμπέ συνδεδεμένες με το πλαίσιο.

**ΧΡΗΣΗ ΜΕ ΤΙΣ ΠΡΟΣΘΗΚΕΣ**

Το καρότσι GLAM μπορεί να χρησιμοποιηθεί με τις ακόλουθες προσθήκες, πορτ-μπεμπέ GLAM και παιδικό κάθισμα αυτοκινήτου GLAM.

Αφαιρέστε το κάθισμα από το πλαίσιο (δείτε την παράγραφο Εισαγωγή καθίσματος)

**ΣΥΝΑΡΜΟΛΟΓΗΣΗ ΔΕΞΙΟΥ ΚΑΙ ΑΡΙΣΤΕΡΟΥ ΠΡΟΣΑΡΜΟΓΕΑ (εικ.36 - εικ.37a/b):**

Ευθυγραμμίστε και εισάγετε τον δεξιό και αριστερό προσαρμογέα στην έδρα τους στο πλαίσιο του καροτσιού.

Πιέστε έως ότου να ακούσετε ένα κλικ, αυτό επιβεβαιώνει τη σωστή σύνδεση.

**ΠΡΟΕΙΔΟΠΟΙΗΣΗ:** πριν τη χρήση βεβαιωθείτε πάντα ότι και οι δύο προσαρμογείς έχουν συνδεθεί σωστά με το πλαίσιο, σηκώνοντας τους δεν πρέπει να αποσυνδεθούν.

**ΑΠΟΣΥΝΑΡΜΟΛΟΓΗΣΗ ΤΩΝ ΠΡΟΣΑΡΜΟΓΕΩΝ (εικ.38):** πιέστε το πλήκτρο "Α" για να αφαιρέσετε τον προσαρμογέα.

**ΧΡΗΣΗ ΤΗΣ ΠΡΟΣΘΗΚΗΣ ΠΑΙΔΙΚΟ ΚΑΘΙΣΜΑ ΑΥΤΟΚΙΝΗΤΟΥ Ή ΠΟΡΤ-ΜΠΕΜΠΕ**

**ΣΗΜΑΝΤΙΚΟ:** οι προσθήκες πρέπει να συνδέονται με το πλαίσιο μόνο στραμμένες προς τον γονέα. (εικ.39 - εικ.40).

**Συναρμολόγηση προσθήκης (εικ.41a/b/c):** ευθυγραμμίστε τον μηχανισμό σύνδεσης της προσθήκης με τους προσαρμογείς και πιέστε προς τα κάτω, ένα κλικ θα επιβεβαιώσει τη σωστή σύνδεση της προσθήκης με το πλαίσιο του καροτσιού πλήρης προσαρμογών. Ελέγξτε ότι και στις δύο πλευρές η σύνδεση έχει πραγματοποιηθεί σωστά.

**ΠΡΟΕΙΔΟΠΟΙΗΣΗ:** πριν τη χρήση, βεβαιωθείτε πάντα για τη σωστή σύνδεση της προσθήκης. Σηκώνοντας τη προσθήκη προς τα πάνω, δεν πρέπει να αποσυνδεθεί από το πλαίσιο του καροτσιού.

**Αποσυναρμολόγηση προσθήκης (εικ.42 - εικ.43):** τραβήξτε και από τις δύο πλευρές τους μοχλούς "Α" (πρώτα τον δεξιό μοχλό) και αφαιρέστε τη προσθήκη σηκώνοντας την μέσω της λαβής, εναλλακτικά μπορείτε να αφαιρέσετε τη προσθήκη πιέζοντας το πλήκτρο "Β" και από τις δύο πλευρές. Σε αυτή τη περίπτωση αφαιρείται η προσθήκη με συνδεδεμένους τους προσαρμογείς.

**ΣΥΝΤΗΡΗΣΗ ΤΟΥ ΠΡΟΪΟΝΤΟΣ**

Αυτό το καρότσι απαιτεί τακτική συντήρηση από τη πλευρά του χρήστη.

Το προϊόν απαιτεί λίγη συντήρηση. Η λίπανση των κινουμένων μερών θα αυξήσει τη διάρκεια του καροτσιού και θα καταστήσει πιο εύκολες τις ενέργειες ανοίγματος και κλεισίματος του ίδιου.

Αν ορισμένα τμήματα του καροτσιού γίνουν άκαμπτα ή δύσκολα στη λειτουργία, απλώστε μια μικρή ποσότητα λιπαντικού σε μορφή σπρέι, για παράδειγμα WD 40. Μην χρησιμοποιείτε λάδι ή γράσο. Το προϊόν WD 40 δεν πρέπει να χρησιμοποιείται για τη λίπανση των αποσπώμενων τροχών. Αν είναι απαραίτητο, οι τροχοί πρέπει να αφαιρεθούν και καθαριστούν με ένα μαλακό και στεγνό πανάκι.

Ελέγχετε τακτικά τους μηχανισμούς ασφάλισης, τα φρένα, τους τροχούς, τους ιμάντες, τους μικρούς μοχλούς, τους ρυθμιστές του καθίσματος, τους συνδέσμους και τους μηχανισμούς στερέωσης και βεβαιωθείτε πάντα ότι έχουν συνδεθεί σωστά και βρίσκονται σε καλή κατάσταση λειτουργίας.

Οι τροχοί υπόκεινται σε φθορά και πρέπει να αντικατασταθούν, εάν χρειάζεται.

Πραγματοποιείτε ένα προσεκτικό έλεγχο, επί της σωστής λειτουργίας του καροτσιού, μετά από 18 μήνες χρήσης, μετά από ένα μεγάλο χρονικό διάστημα μη χρήσης και πριν το χρησιμοποιήσετε για ένα δεύτερο παιδί.



## ΚΑΘΑΡΙΣΜΟΣ

Καθαρίστε ύφασμα με νερό, το ήπιο απορρυπαντικό και ένα σφουγγάρι.

Καθαρίζετε το ύφασμα με χλιαρό νερό, ουδέτερο απορρυπαντικό και ένα σφουγγάρι.

Τα πλαστικά και μεταλλικά τμήματα μπορούν να καθαριστούν με χλιαρό νερό, ουδέτερο απορρυπαντικό και ένα σφουγγάρι.

Μην χρησιμοποιείτε ποτέ απορρυπαντικά που χαράζουν ή προϊόντα με βάση την αμμωνία, χλωρίνη ή το νέφτι.

Καλύτερα να καθαρίζετε το ύφασμα με μία βούρτσα παρά να το πλένετε.

## ΠΡΟΕΙΔΟΠΟΙΗΣΕΙΣ

**ΣΗΜΑΝΤΙΚΟ: ΔΙΑΒΑΣΤΕ ΠΡΟΣΕΚΤΙΚΑ ΤΙΣ ΟΔΗΓΙΕΣ ΑΥΤΕΣ ΚΑΙ ΔΙΑΤΗΡΗΣΤΕ ΤΙΣ ΓΙΑ ΜΕΛΛΟΝΤΙΚΗ ΧΡΗΣΗ.**

**ΠΡΟΕΙΔΟΠΟΙΗΣΗ: ΕΙΣΤΕ ΥΠΕΥΘΥΝΟΙ ΓΙΑ ΤΗΝ ΑΣΦΑΛΕΙΑ ΤΟΥ ΠΑΙΔΙΟΥ ΣΑΣ.**

**ΠΡΟΕΙΔΟΠΟΙΗΣΗ!** Πριν από τη χρήση βεβαιωθείτε ότι όλοι οι μηχανισμοί σύνδεσης είναι συνδεδεμένοι σωστά.

**ΠΡΟΕΙΔΟΠΟΙΗΣΗ:** μην αφήνετε ποτέ το παιδί χωρίς επίβλεψη. Κρατάτε πάντα υπό έλεγχο το παιδί όταν βρίσκεται στο καρότσι.

**ΠΡΟΕΙΔΟΠΟΙΗΣΗ:** Κατά το άνοιγμα και κλείσιμο να βεβαιώνετε ότι το παιδί βρίσκεται στην κατάλληλη απόσταση προς αποφυγή τραυματισμών.

**ΠΡΟΕΙΔΟΠΟΙΗΣΗ:** Μην επιτρέπετε το παιδί να παίζει με αυτό το προϊόν.

**ΠΡΟΕΙΔΟΠΟΙΗΣΗ:** Χρησιμοποιείτε πάντα το σύστημα συγκράτησης.

**ΠΡΟΕΙΔΟΠΟΙΗΣΗ:** αυτό το καρότσι είναι κατάλληλο για παιδιά με βάρος το μέγιστο 15 kg.

Για παιδιά ηλικίας κάτω των 6 μηνών, χρησιμοποιείτε πάντα και μόνο το καρότσι με τη πλάτη εντελώς χαμηλωμένη ή τοποθετείτε τη προσθήκη χρησιμοποιώντας τους περιλαμβανόμενους προσαρμογείς.

Αν το καρότσι χρησιμοποιείται με τη προσθήκη, βεβαιωθείτε για τη σωστή σύνδεση.

**ΠΡΟΕΙΔΟΠΟΙΗΣΗ:** αν το καρότσι χρησιμοποιείται με τη προσθήκη, βεβαιωθείτε για τη σωστή σύνδεσή της. Για νεογέννητα, μην ρυθμίζετε τη πλάτη στη κάθετη θέση, καθισμένο (πρέπει να ρυθμίζεται στην τελείως ξαπλωμένη θέση) καθώς το μωρό σε αυτή την ηλικία δεν έχει την ικανότητα να κρατήσει όρθιο το κεφάλι.

**ΠΡΟΕΙΔΟΠΟΙΗΣΗ:** χρησιμοποιείτε πάντα τις ζώνες ασφαλείας, έτσι ώστε το παιδί να μην τραυματιστεί σοβαρά πέφτοντας ή γλιστρώντας από το καρότσι.

Ελέγχετε τακτικά ότι οι ζώνες είναι σωστά συνδεδεμένες και ότι δεν έχουν υποστεί ζημιά ή φθορά.

**ΠΡΟΕΙΔΟΠΟΙΗΣΗ:** βεβαιωθείτε ότι το παιδί σας φοράει πάντα σωστά τις ζώνες ασφαλείας και ότι αυτές είναι καλά ρυθμισμένες. Οι ζώνες διαθέτουν κρίκους σε μορφή "D" οι οποίοι είναι απαραίτητοι για τη στερέωση άλλων ζωνών και σύμφωνα με τους κανονισμούς BS 6684 ή BS EN 13210, για τη διανομή σε ξένες αγορές, όταν ζητούνται από ένα εσωτερικό κανονισμό.

**ΠΡΟΕΙΔΟΠΟΙΗΣΗ:** Πριν από τη χρήση βεβαιωθείτε ότι οι μηχανισμοί σύνδεσης του καθίσματος ή της θέσης του καροτσιού περιπάτου ή καλαθάκι ή του καθίσματος αυτοκινήτου είναι σωστά συνδεδεμένοι.

**ΠΡΟΕΙΔΟΠΟΙΗΣΗ:** το καρότσι προορίζεται για τη μεταφορά ενός μόνο παιδιού.

**ΠΡΟΕΙΔΟΠΟΙΗΣΗ:** αυτό το προϊόν δεν είναι κατάλληλο για να χρησιμοποιείται από ενήλικες που τρέχουν, κάνουν πατίνια ή άλλες παρόμοιες αθλητικές δραστηριότητες.

**ΠΡΟΕΙΔΟΠΟΙΗΣΗ:** πριν τη χρήση, βεβαιωθείτε ότι το κάθισμα είναι σωστά συνδεδεμένο με το πλαίσιο.

**ΠΡΟΕΙΔΟΠΟΙΗΣΗ:** το πάχος της επένδυσης του καθίσματος δεν μπορεί να υπερβαίνει τα 25 mm.

**ΠΡΟΕΙΔΟΠΟΙΗΣΗ:** όταν κλείνετε ή ανοίγετε το καρότσι ή πραγματοποιείτε ρυθμίσεις, κρατάτε το παιδί μακριά από τα κινητά τμήματα.

**ΠΡΟΕΙΔΟΠΟΙΗΣΗ:** ένα φορτίο κρεμασμένο στη λαβή μπορεί να επηρεάσει τη σταθερότητα του καροτσιού.

**ΠΡΟΕΙΔΟΠΟΙΗΣΗ:** ενεργοποιείτε πάντα τα φρένα όταν το καρότσι είναι σταματημένο ή όταν βάζετε/

βγάζετε το παιδί από το καρότσι.

**ΠΡΟΕΙΔΟΠΟΙΗΣΗ:** μην κλείνετε ή μισοκλείνετε το καρότσι με το παιδί μέσα.

Το καρότσι έχει ένα καλάθι για τη μεταφορά 4 kg εμπορεύματος που πρέπει να διανεμηθεί ομοιόμορφα.

Η συναρμολόγηση πρέπει να πραγματοποιηθεί από έναν ενήλικα.

Μόνο ένα ενήλικο άτομο μπορεί να ρυθμίσει τον μηχανισμό ρύθμισης της πλάτης.

Μην χρησιμοποιείτε το καρότσι αν ένα εξάρτημα ή ένα μέρος είναι σπασμένο, κατεστραμμένο ή απουσιάζει.

Μην επιτρέπετε στο παιδί να σκαρφαλώνει στο καρότσι, μπορεί να το καταστήσει ασταθές.

Αυτό το προϊόν απαιτεί τακτική συντήρηση από τη πλευρά του χρήστη.

Μην χρησιμοποιείτε ανταλλακτικά ή εξαρτήματα που δεν παρέχονται ή εγκρίνονται από τον κατασκευαστή, καθότι μπορούν να καταστήσουν το καρότσι ανασφαλές.

Ένα υπερβολικό φορτίο, το εσφαλμένο κλείσιμο και η χρήση αξεσουάρ ή μη εγκεκριμένων ανταλλακτικών, μπορούν να καταστρέψουν ή σπάσουν το καρότσι και να καταστήσουν το προϊόν επικίνδυνο.

Μην υπερφορτώνετε το καρότσι με άλλα παιδιά, εμπόρευμα ή αξεσουάρ. Οι τσάντες και άλλα αντικείμενα δεν πρέπει να αναρτώνται στη λαβή.

Μην αφήνετε ποτέ το αδιάβροχο στερεωμένο στο καρότσι, στο σπίτι, σε ένα ζεστό χώρο ή κοντά σε μια πηγή θερμότητας, διότι το παιδί μπορεί να υποφέρει από την υπερβολική ζέστη.

Βεβαιωθείτε ότι όλοι οι χρήστες γνωρίζουν καλά τη λειτουργία του προϊόντος.

Το άνοιγμα και το κλείσιμο γίνονται εύκολα και δεν απαιτούν μεγάλη προσπάθεια. Αν δεν είναι έτσι, μην ζορίζετε τον μηχανισμό – σταματήστε και διαβάστε τις οδηγίες.

Μην χρησιμοποιείτε το καρότσι για μια χρήση διαφορετική από αυτή για την οποία προορίζεται.

Μην επιτρέπετε στο παιδί σας να ανεβαίνει χωρίς βοήθεια στο καρότσι, να παίζει με το καρότσι ή να κρεμιέται σ' αυτό.

Κρατάτε πάντα το καρότσι όταν είστε κοντά σε οχήματα ή τρένα που βρίσκονται σε κίνηση. Ακόμα και με τα φρένα ενεργοποιημένα, το ρεύμα του αέρα που προκαλεί το όχημα που κινείται, μπορεί να μετακινήσει το καρότσι.

Προσέχετε όταν ανεβαίνετε ή κατεβαίνετε από ένα κράσπεδο.

Βγάζετε το παιδί και κλείνετε το καρότσι όταν ανεβαίνετε ή κατεβαίνετε τις σκάλες ή τις κυλιόμενες σκάλες.

Βεβαιωθείτε ότι το κλειστό καρότσι φυλάσσεται μακριά από τα παιδιά, έτσι ώστε να μην μπορεί να πέσει και να προκαλέσει τραυματισμούς.

Μην χρησιμοποιείτε αξεσουάρ ή προσθήκες που δεν περιλαμβάνονται, όπως για παράδειγμα παιδικά καθισματάκια, τσάντες, γάντζους, δίσκους, κλπ.. εκτός από εκείνες που εγκρίνει ο κατασκευαστής, διότι μπορούν να καταστήσουν το καρότσι ανασφαλές.

Μην χρησιμοποιείτε πρόσθετες βάσεις, για τη μεταφορά ενός παιδιού.

**ΠΡΟΣΟΧΗ:** το καροτσάκι σας πληροί τις προβλεπόμενες από τους κανονισμούς ασφαλείας απαιτήσεις και με μια σωστή χρήση και κατάλληλη συντήρηση θα διατηρήσει αμετάβλητες τις αποδόσεις του για πολλά χρόνια.

Το πλαίσιο είναι γερό, μπορεί όμως να καταστραφεί αν οι πίσω τροχοί συνεχίσουν να υποβάλλονται σε ισχυρές προσκρούσεις, κατεβαίνοντας σκαλοπάτια ή κράσπεδα. Οι συνεχείς προσκρούσεις θα προκαλέσουν ζημιές.

Αν το παιδί σας φοράει σκληρά παπούτσια, αυτά μπορούν να καταστρέψουν το μαλακό ύφασμα.

Η αποθήκευση του βρεγμένου καροτσιού, μπορεί να προκαλέσει τη δημιουργία μούχλας.

Αν το καρότσι είναι εκτεθειμένο στην υγρασία ή βρεγμένο, σκουπίστε το με ένα μαλακό πανάκι, ανοίξτε τελείως το καρότσι και αφήστε το να στεγνώσει πριν το αποθηκεύσετε.

Κρατήστε το καρότσι σας σε ένα στεγνό και ασφαλή χώρο.

Μην αφήνετε το καρότσι στον ήλιο για μεγάλο χρονικό διάστημα – ορισμένα υφάσματα μπορεί να ξεθωριάσουν.

Χρησιμοποιώντας το βρεφικό κάθισμα αυτοκινήτου με το πλαίσιο δεν αντικαθιστά το πορτ μπεμπέ ή το κρεβάτι. Όταν το παιδί χρειάζεται να κοιμηθεί, είναι προτιμότερο να χρησιμοποιήσετε ένα πορτ μπεμπέ ή το κρεβάτι. Το κάθισμα αυτοκινήτου βρέφος δεν είναι σχεδιασμένο για μεγάλες περιόδους ύπνου.

## COMPONENTES

- A. Capota
- B. Botão para remover o assento
- C. Alavanca “Gancho de fechamento”
- D. Botão de regulação do cabo
- E. Cabo
- F. Cintos
- G. Fivela
- H. Braço de proteção
- I. Pequena janela de inspeção
- L. Botão de extensão do assento

- M. Extensão do assento
- N. Cesto
- O. Freio
- P. Rodas dianteiras
- Q. Rodas traseiras
- R. Puxador de fechamento
- S. Puxador de regulação do encosto
- T. Alavanca de bloqueio do movimento giratório das rodas

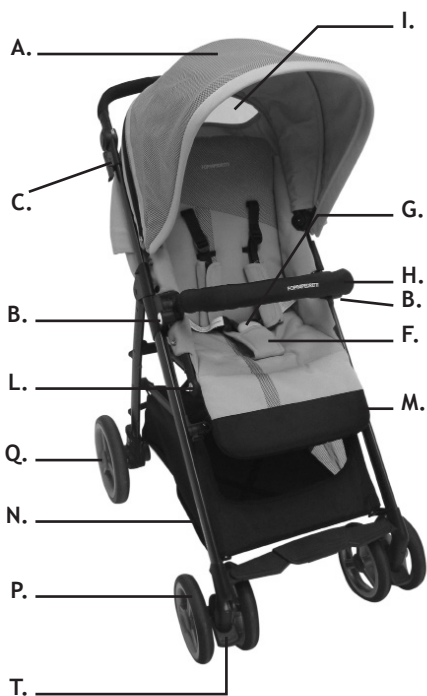

Nota importante: as imagens e as instruções contidas neste manual referem-se a uma versão do carrinho de passeio; alguns componentes e algumas funcionalidades aqui descritas podem variar consoante a versão que adquiriu.

## MONTAGEM

**ABERTURA** ( fig.1 - fig.2 - fig.3 - fig.4): Pressione ambos botões laterais do cabo “A” e gire-o na posição 1, 2 ou 3 até ouvir um som de “clique, indicando que o bloqueio foi efetuado.

Pressione ambas alavancas (gancho de fechamento) “B” e levante a estrutura para cima e, ao mesmo tempo, pressione o pedal de bloqueio posterior “C” para baixo com o pé até que o carrinho abra-se completamente.

Verifique se o carrinho está aberto corretamente e, ao pressionar o cabo nas laterais, a estrutura deve estar bloqueada. Se um lado não estiver engatado de modo correto, segure o cabo pelo lado que não está engatado e puxe para engatar a armação corretamente.

### RODAS DIANTEIRAS

**Montagem das rodas dianteiras** (fig.5): Levante a estrutura com uma mão e insira as rodas dianteiras, com a alavanca de bloqueio dirigida para cima no cubo da roda. O som do engate indicará que a operação foi efetuada corretamente. Controlar o engate correto em ambas as rodas e, se forem puxadas para baixo, não devem desengatar.

**Desmontagem das rodas dianteiras** (fig.6): pressione o dispositivo de bloqueio, na parte inferior da roda e, mantendo-o pressionado, remover a roda do cubo.

### RODAS TRASEIRAS

**Montagem das rodas traseiras** (fig.7): ): Inserindo o eixo da roda no furo, ouve-se o som característico de um “clique” para indicar que o engate foi efetuado corretamente. Certifique-se de que a roda esteja corretamente engatada e, se for puxada para o lado de fora, não deve sair.

**Desmontagem das rodas traseiras** (fig.8): Pressione a alavanca “A” de metal no cubo da roda e, contemporaneamente, retire-a.

### INSERÇÃO DO ASSENTO (para utilizar como carrinho de bebê)

**Montagem do assento** (fig.9 - fig.10): para engatar o assento, posicione-o como indicado na figura. Alinhe e insira os conectores de plástico do assento nos respectivos alojamentos presentes na armação do carrinho.

Pressione até ouvir o som de engate (“clique”) que indica o correto engate

**ADVERTÊNCIA**: : Antes do uso, certifique-se de que ambos suportes do assento estejam corretamente engatados na estrutura. O assento não deve desengatar se for levantado.

**Desmontagem do assento** (fig.11): pressione, de ambos os lados, os botões “A” e remova o assento, levantando-o.

### MONTAGEM DO BRAÇO DE PROTEÇÃO

**Montagem** (fig.12): alinhe o braço com os próprios alojamentos, pressione em ambos os lados e o som de um “clique” indica que a operação de engate foi efetuada corretamente.

**Desmontagem** (fig.13): pressione o botão “A” de ambos os lados do braço e, contemporaneamente, puxe para removê-lo.

**Abertura de um só lado** (fig.14): pressione o botão “A” de um lado do braço e puxe para abri-lo em forma de livro.

### MONTAGEM DA CAPOTA

**Montagem** (fig.15a/b): enganchar o suporte da capota em ambos os lados na armação.

Enganchar os botões automáticos da capota na parte posterior do encosto.

**Desmontagem** (fig.16): ): puxar e desenganchar o suporte da capota da armação em ambos os lados.

## MONTAGEM

### **MONTAGEM DO PROTETOR DE PERNAS** (fig.17-18)

Insira o protetor de pernas na parte inferior da armação do assento.

Dobre a parte superior do protetor de pernas ao redor do braço de proteção.

Fixe o protetor de pernas na estrutura do carrinho utilizando os botões automáticos.

### **MONTAGEM DO PROTETOR DE CHUVA DO CARRINHO** (fig.19)

Coloque o protetor de chuva na capota.

Enganche as abas com Velcro na parte posterior do protetor de chuva.

Enganche as abas com Velcro na armação do carrinho e na parte frontal do protetor de chuva.

## UTILIZAÇÃO

### **ABERTURA DO CARRINHO** (fig.20a/b/c - fig.21a/b/c)

Pressione ambos os botões laterais do cabo “A” e gire-o na posição 1, 2 ou 3. O som de um “clique” indica que o bloqueio foi efetuado corretamente.

Pressione ambas alavancas (gancho de fechamento) “B” e levante a estrutura para cima e, ao mesmo tempo, pressione o pedal de bloqueio posterior “C” para baixo com o pé até que o carrinho abra-se completamente.

Verifique se o carrinho está aberto corretamente e, ao pressionar o cabo nas laterais, a estrutura deve estar bloqueada. Se um lado não estiver engatado de modo correto, segure o cabo pelo lado que não está engatado e puxe para engatar a armação corretamente.

### **FREIO DE ESTACIONAMENTO**

**Acionar o freio** (fig.22): Pressione a alavanca do freio, empurre o carrinho levemente para a frente para verificar se o freio está acionado corretamente.

**Desativar o freio** (fig.23): levante a alavanca.

### **REGULAÇÃO DO CABO** (fig.24)

Pressione ambos botões “A” presentes nas laterais do cabo e gire-o na posição 1, 2 ou 3.

### **REGULAÇÃO DO ENCOSTO** (fig.25)

Levante a alavanca de regulação “A”, localizada na parte posterior do encosto, e recline-o na posição desejada; libere a alavanca e certifique-se de que o encosto esteja bloqueado corretamente.

**IMPORTANTE** (fig.25a): Para crianças com menos de 6 meses de idade, o encosto deve ser somente utilizado na posição mais inclinada, ou seja, na horizontal.

### **RETENÇÃO DE SEGURANÇA**

Acione o freio antes de colocar a criança.

**Abrir a fivela** (fig.26a /b): Pressionar o botão “A” e extrair os componentes.

Coloque a criança no carrinho e regule a retenção de segurança de acordo com a sua corporatura.

**Engatar a fivela** (fig.27a/b/c): inserindo a parte A na parte B, ouve-se o som de um “clique” que indica o engate correto.

Para crianças com menos de 6 meses de idade, os cintos da região peitoral devem ser inseridos primeiro nos passantes inferiores e, a seguir, nos anéis da fivela de regulação do cinto peitoral (fig.28a/b/c).

**IMPORTANTE:** Para crianças com menos de 6 meses, o encosto deve ser regulado somente na posição mais reclinada possível, ou seja, na horizontal.

**ADVERTÊNCIA:** Nunca utilize a correia separadora de pernas sem o cinto abdominal.

**ADVERTÊNCIA:** O cinto abdominal é dotado de 2 anéis laterais para utilizar com cintos adicionais e que estejam em conformidade com a norma BS 6684.

### **BANCO REVERSÍVEL** (fig.29a/b)

Pressione, de ambos os lados, os botões “A” e remova o assento, levantando-o.

Oriente o assento do carrinho de bebê para a frente da estrada ou para a frente do pai ou da mãe.

Reposicione o assento na estrutura do carrinho; veja o parágrafo “Como inserir o assento” para a montagem correta.

### **REGULAÇÃO DO APOIO DOS PÉS** (fig.30)

**Pressione os botões “A” e regule o apoio dos pés na posição desejada.**

### **REGULAÇÃO DA CAPOTA** (fig.31 - fig.32)

Estenda a capota, de acordo com suas próprias exigências, para proteger a criança dos raios solares.

Atenção: A pele da criança é sensível, portanto, **NUNCA** deixe a criança exposta diretamente aos raios solares. Certifique-se de que a capota esteja regulada corretamente.

Remova a parte posterior da capota para utilizá-la como guarda-sol.

### **CESTO INFERIOR** (fig.33)

O cesto é fixado na parte inferior da estrutura através dos botões automáticos e, para removê-lo, basta desengatar estes mesmos botões.

Aconselha-se esvaziar o cesto antes de fechar o carrinho de bebê.

### **FECHAMENTO DO CARRINHO PARA BEBÊ** (fig.34a/b/c/d/e/f - fig.35)

Antes de fechar o carrinho, certifique-se de que:

- O assento esteja orientado para a frente da estrada;
- O encosto esteja regulado na posição vertical;
- A capota esteja fechada;
- As rodas dianteiras estejam bloqueadas.

Pressione ambos botões laterais “A” do cabo e gire-o completamente para baixo, na posição do cadeado aberto (fig.34b).

Segure o puxador “B” na parte posterior do carrinho e levante-a para fechar o carrinho.

Verifique se ambas alavancas de fechamento “C”, presentes em ambos os lados da estrutura, estão engatadas.

Nota: **NÃO** é possível fechar o carrinho se o mesmo estiver equipado com complementos como, por exemplo, a cadeirinha para automóvel e alfofa, engatados na estrutura.

### **UTILIZAÇÃO COM COMPLEMENTOS**

O carrinho “GLAM” pode ser utilizado com complementos como a alfofa “GLAM” e a cadeirinha para automóvel “GLAM”. Remova o assento da estrutura (veja o parágrafo “Como inserir o assento”).

## UTILIZAÇÃO

**MONTAGEM DO ADAPTADOR DIREITO E ESQUERDO** (fig.36 - fig.37a/b):

Alinhe e insira o adaptador direito e esquerdo no próprio alojamento na armação do carrinho. Pressione até ouvir o som de engate (“clique”) que indica o correto engate.

**ADVERTÊNCIA:** Antes do uso, certifique-se de que ambos adaptadores estejam corretamente engatados na estrutura e, se forem levantados, não devem desengatar.

**DESMONTAGEM DOS ADAPTADORES** (fig.38): pressione o botão “A” para remover o adaptador.

### USO DA CADEIRINHA PARA AUTOMÓVEL OU ALCOFA COMO COMPLEMENTO

**IMPORTANTE:** Os complementos devem ser engatados na armação somente voltados para a frente do pai ou da mãe (fig.39 - fig.40).

**Montagem do complemento** (fig.41a/b/c): Alinhe o dispositivo de engate do complemento com os adaptadores e pressione para baixo até ouvir o respectivo som de “clique” de engate, indicando que o engate do complemento na armação do carrinho foi efetuado de modo correto. Preste atenção para engatar corretamente ambos os lados.

**ADVERTÊNCIA:** Antes do uso, certifique-se de que o engate do complemento foi efetuado de modo correto. O complemento não deve desengatar-se da armação do carrinho quando for levantado.

**Desmontagem do complemento** (fig.42 - fig.43): puxe as alavancas “A” (primeira alavanca para a direita ) em ambos os lados e remova o complemento, puxando-o através do puxador ou, como alternativa, é possível remover o complemento, pressionando o botão “B” em ambos os lados. Neste caso, o complemento será removido com os adaptadores enganchados.

## MANUTENÇÃO DO PRODUTO

É necessário que o usuário efetue a manutenção regular do carrinho.

O produto necessita de um mínimo de manutenção. A lubrificação das partes em movimento aumenta a duração do carrinho, além de facilitar as operações de abertura e fechamento do mesmo.

Em caso de rigidez ou difícil funcionamento em alguma das partes do carrinho, aplique uma pequena quantidade de lubrificante aerossol como, por exemplo, WD 40. Não utilize óleo ou graxa. O produto WD 40 não deve ser utilizado para lubrificar as rodas extraíveis. Se for necessário, as rodas devem ser removidas e limpas com um pano macio e seco.

Controle regularmente os dispositivos de bloqueio, os freios, as rodas, as correias, as alavancas, os reguladores do assento, as juntas e os dispositivos de fixação e certifique-se de que estejam corretamente engatados e em boas condições de funcionamento.

As rodas são sujeitas a desgaste e devem ser substituídas quando necessário.

Efetue um controlo cuidadoso no correto funcionamento do carrinho após 18 meses de uso, um longo período de inutilização e antes de utilizá-lo para uma outra criança.

Limpe o tecido com água, detergente neutro e uma esponja.

As partes em plástico e em metal podem ser limpas com água morna, detergente neutro e uma esponja.

Nunca utilize produtos abrasivos ou a base de amoníaco, lixívia ou aguarrás para a limpeza.

Limpe o tecido com uma escova ao invés de lavá-lo.

## ADVERTÊNCIAS

**IMPORTANTE: LEIA COM ATENÇÃO ESTAS INSTRUÇÕES E CONSERVE-AS PARA UMA FUTURA UTILIZAÇÃO.**

**ADVERTÊNCIA: VOCÊ É O RESPONSÁVEL PELA SEGURANÇA DE SEUS FILHOS.**

**ADVERTÊNCIA!** Antes do uso certifique-se de que todos os mecanismos de encaixe estão correctamente fixados.

**ADVERTÊNCIA:** Nunca deixe a criança sem supervisão. Controle constantemente quando a criança estiver no carrinho.  
**ADVERTÊNCIA** Durante as operações de abertura e fecho, certifique-se de que a criança está a uma distância segura para evitar ferimentos.

**ADVERTÊNCIA** Não permita à criança brincar com este produto.

**ADVERTÊNCIA** Utilize sempre o sistema de retenção

**ADVERTÊNCIA:** Este carrinho é adequado para crianças com peso máximo de 15 kg.

Para crianças com menos de 6 meses de idade, use o carrinho somente com o encosto completamente reclinado ou coloque o complemento, utilizando os adaptadores incluídos.

**ADVERTÊNCIA:** Se o carrinho for utilizado com o complemento, controle o correto engate.

Para recém-nascidos, não regule o encosto na posição vertical, na posição sentada (deve ser regulado na posição reclinada) pois a criança ainda não tem a capacidade de manter a cabeça ereta nesta faixa etária.

**ADVERTÊNCIA:** Utilize sempre o cinto de segurança para evitar que a criança possa ferir-se de modo grave, caindo ou escorregando do carrinho.

Controle regularmente se os cintos estão engatados de modo correto e se estão danificados ou desfiados.

**ADVERTÊNCIA:** Certifique-se de que a criança esteja sempre a utilizar os cintos de segurança de modo correto e que estejam bem regulados. Os cintos são dotados de anéis em forma de “D” necessários para a fixação de outros cintos, em conformidade com as normas BS 6684 ou BS EN 13210 para a distribuição no comércio exterior, se for solicitado por um regulamento interno.

**ADVERTÊNCIA:** Antes do uso certifique-se de que os mecanismos de acoplamento da cadeira de passeio ou do assento do alfofa ou da cadeira de automóvel estão correctamente encaixados.

**ADVERTÊNCIA:** O carrinho é projetado para o transporte de uma só criança.

**ADVERTÊNCIA:** Este produto não é idóneo para ser utilizado por adultos em corridas, com patins ou outras atividades desportivas semelhantes.

**ADVERTÊNCIA:** Verifique, antes do uso, se o assento está engatado correctamente na estrutura.

**ADVERTÊNCIA:** A espessura do estofado do banco não pode superar 25 mm.

**ADVERTÊNCIA:** Quando o carrinho for fechado, aberto ou ao efetuar as regulações, mantenha a criança afastada das partes móveis.

**ADVERTÊNCIA:** Uma sobrecarga pendurada no cabo pode prejudicar a estabilidade do carrinho.

**ADVERTÊNCIA:** Acione os freios sempre que colocar ou retirar a criança no carrinho, além de mantê-lo travado quando estiver parado.

**ADVERTÊNCIA:** Não feche o carrinho de modo total ou parcial com a criança presente.

O carrinho de bebé é dotado de cesto para transportar até 4 kg de mercadorias que devem ser distribuídas de modo uniforme.

A montagem deve ser efetuada por um adulto.

Somente um adulto pode regular o mecanismo de regulação do encosto.

Não utilize o carrinho com um componente ou uma parte avariada, danificada ou ausente.

Não permita que a criança suba no carrinho, pois pode torná-lo instável.

É necessário que o usuário efetue a manutenção regular do produto.

Não utilize peças de reposição ou acessórios não fornecidos ou aprovados pelo fabricante pois pode tornar o carrinho pouco seguro.

Uma carga excessiva, o fechamento incorreto e o uso de acessórios ou componentes de peças de



## ADVERTÊNCIAS

reposição não aprovados podem danificar ou romper o carrinho, tornando-o perigoso.

Não sobrecarregar o carrinho com outras crianças, mercadorias ou acessórios. Não pendure bolsas ou outros tipos de objetos no puxador.

Nunca deixe o protetor de chuva fixado no carrinho dentro de casa, em um ambiente quente ou próximo de uma fonte de calor pois a criança pode sofrer de calor excessivo.

Certifique-se de que todos os usuários estejam familiarizados com o funcionamento do produto.

O movimento de abertura e o fechamento é feito facilmente e não requer excessivos esforços. Em caso de dificuldades, não forçar o mecanismo - pare e leia as instruções.

Não utilize o carrinho para usos diversos para os quais foi projetado.

Não permita que a criança suba sem auxílio ou brinque com o carrinho, pendurando-se no mesmo.

Mantenha o carrinho sempre travado quando estiver nas proximidades de veículos ou trens em movimento. Mesmo com os freios acionados, a corrente de ar causada pelo veículo em movimento pode deslocar o carrinho.

Prestar atenção ao subir ou descer do meio-fio.

Retire a criança e feche o carrinho ao subir ou descer escadas ou escadas móveis.

Certifique-se de que o carrinho fechado seja mantido afastado de crianças de modo que não possa causar quedas e feridas.

Não utilize acessórios ou complementos não incluídos como, por exemplo, cadeirinhas para crianças, bolsas, ganchos, travessas, etc. e use somente aqueles aprovados pelo fabricante, pois podem tornar o carrinho pouco seguro.

Não utilize plataformas adicionais para o transporte de uma criança.

**ATENÇÃO:** O seu carrinho para bebês está em conformidade com as normas previstas para a segurança e, com o uso correto, além da manutenção efetuada corretamente, é possível manter inalterado o seu rendimento por muitos anos.

A armação é robusta mas pode sofrer danos se as rodas traseiras forem submetidas continuamente a fortes impactos como, por exemplo, descer degraus ou do meio-fio. Os impactos contínuos causam danos.

Os calçados muito duros podem danificar o tecido macio do carrinho.

Não guarde o carrinho molhado pois pode causar a formação de mofo.

Se o carrinho for exposto à humidade ou se estiver molhado, seque-o com um pano macio, abra-o completamente e seque-o antes de guardá-lo.

Mantenha o carrinho em local seco e seguro.

Não deixe o carrinho exposto ao sol por períodos prolongados pois pode ocorrer a descoloração de determinados tipos de tecidos.

A utilização da cadeira auto com a estrutura não substitui um berço ou cama. Quando o bebê precisa de dormir, é recomendável utilizar um berço ou cama. A cadeira auto não foi projectada para longos períodos de sono.

## КОМПОНЕНТЫ

- A.** Капюшон
- B.** Кнопка для снятия сиденья
- C.** Рычаг "Крючок закрытия"
- D.** Кнопка регулировки ручки
- E.** Ручка коляски
- F.** Ремни
- G.** Пряжка-замок
- H.** Предохраняющая ручка-бампер
- I.** Смотровое окошко
- L.** Кнопка удлинителя сиденья

- M.** Удлинитель сиденья
- N.** Корзина
- O.** Стояночный тормоз
- P.** Передние колёса
- Q.** Задние колёса
- R.** Ручка складывания
- S.** Ручка регулировки спинки
- T.** Рычаг блокировки поворотных движений колёс.

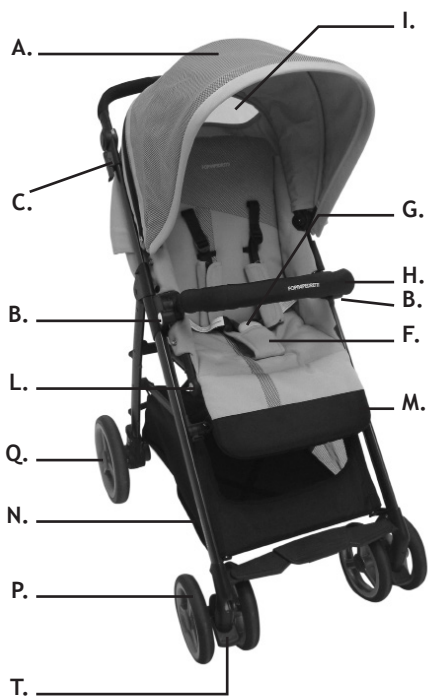

Важное примечание: иллюстрации и инструкции, содержащиеся в данной брошюре, относятся к одной из модификаций детской прогулочной коляски; некоторые компоненты и функции, описанные здесь, могут отличаться от тех, которыми оснащена приобретенная вами модификация.

## МОНТАЖ

**РАСКЛАДЫВАНИЕ** (рис. 1 - рис. 2 - рис. 3 - рис. 4): Нажать на обе кнопки по бокам ручки прогулочной коляски "А" и повернуть ручку в положение 1, 2 или 3, характерный щелчок оповестит вас о её блокировке.

Нажать на оба рычага (крючок закрытия) "В" и выдвинуть вверх шасси до полного раскрытия, одновременно нажимая ногой на заднюю педаль блокировки "С".

Проверить, что прогулочная коляска полностью разложена: нажав на ручку с боков, конструкция не должна разблокироваться. Если одна из сторон не заблокирована, то потяните с этой стороны за ручку вверх до полного выдвижения шасси и его блокирования.

### **ПЕРЕДНИЕ КОЛЁСА**

**Монтаж передних колёс** (рис. 5): Приподнять шасси одной рукой вверх, а другой вставить передние колёса, рычаг блокировки на ступице колеса должен быть направлен вверх. Характерный щелчок укажет на правильное соединение. Проверьте надёжность закрепления обоих колёс: потянув вниз, они не должны сниматься.

**Демонтаж передних колёс** (рис. 6): нажать на устройство блокировки, находящееся в нижней части колеса, и удерживая в нажатом состоянии, снять колесо со ступицы.

### **ЗАДНИЕ КОЛЁСА**

**Монтаж задних колёс** (рис. 7): Вставьте штифт колеса в отверстие, характерный щелчок укажет на правильность соединения. Проверьте надёжность соединения: потянув наружу, колесо не должно сниматься.

**Демонтаж задних колёс** (рис. 8): Нажать на металлический рычаг "А" на ступице колеса и одновременно снять колесо.

### **УСТАНОВКА СИДЕНЬЯ (использование в качестве прогулочной коляски)**

**Монтаж сиденья** (рис. 9 - рис. 10): для закрепления сиденья расположите его, как показано на рисунке. Установите сиденье пластмассовыми креплениями напротив гнёзд на шасси прогулочной коляски и вставьте соединительные крепления в гнёзда.

Надавите, пока не услышите характерный щелчок, свидетельствующий о правильности закрепления.

**ВНИМАНИЕ:** Перед использованием прогулочной коляски проверьте, что оба крепления надёжно закреплены на шасси: потянув сиденье вверх, оно не должно сниматься.

**Демонтаж сиденья** (рис. 11): нажать с обеих сторон на кнопки "А" и снять сиденье, приподняв его.

### **МОНТАЖ ПРЕДОХРАНИТЕЛЬНОЙ РУЧКИ-БАМПЕРА**

**Монтаж** (рис. 12): выровнять ручку-бампер относительно своих гнёзд и нажать на неё с обеих сторон. Характерный щелчок укажет на правильность соединения.

**Демонтаж** (рис. 13): нажать на кнопку "А" с обеих сторон ручки-бампера и одновременно потянуть ручку на себя, чтобы её снять.

**Открытие только с одной стороны** (рис. 14): нажать на кнопку А с одной стороны ручки-бампера и открыть её в сторону.

### **МОНТАЖ КАПЮШОНА**

**Монтаж** (рис. 15а/б): прикрепите к шасси с обеих сторон держатель капюшона.

Пристегните кнопками капюшон на задней стороне спинки.

**Демонтаж** (рис. 16): потянуть и открепить от шасси держатель капюшона с обеих сторон.

## МОНТАЖ

### **МОНТАЖ ЧЕХЛА ДЛЯ НОГ** (рис. 17-18)

Одеть чехол для ног на раму сиденья, в нижней его части.  
Обернуть верхнюю часть чехла для ног вокруг ручки-бампера.  
Прикрепить кнопками чехол для ног к структуре прогулочной коляски.

### **МОНТАЖ КАПОТА ОТ ДОЖДЯ** (рис.19)

Надеть капот от дождя на капюшон.  
Закрепить края с лентой-липучкой в задней части капота от дождя.  
Зацепить края с лентой-липучкой в верхней части капота от дождя за структуру прогулочной коляски.

## ИСПОЛЬЗОВАНИЕ

### **РАСКЛАДЫВАНИЕ ПРОГУЛОЧНОЙ КОЛЯСКИ** (рис.20a/b/c - рис.21a/b/c)

Нажать на обе кнопки по бокам ручки прогулочной коляски "А" и повернуть ручку в положение 1, 2 или 3, характерный щелчок оповестит Вас о её блокировке.  
Нажать на оба рычага (крючок закрытия) "В" и выдвинуть вверх шасси до полного раскрытия, одновременно нажимая ногой на заднюю педаль блокировки "С".  
Проверить, что прогулочная коляска полностью разложена: нажав на ручку с боков, конструкция не должна разблокироваться. Если одна из сторон не заблокирована, то потяните с этой стороны за ручку вверх до полного выдвижения шасси и его блокирования.

### **СТОЯНОЧНЫЙ ТОРМОЗ**

**Включение тормоза** (рис.22): Нажать вниз на рычаг стояночного тормоза, слегка подтолкнуть прогулочную коляску вперёд, чтобы проверить надёжность работы тормоза.

**Выключение тормоза** (fig.23): ) : поднять рычаг тормоза.

### **РЕГУЛИРОВКА РУЧКИ** (рис.24)

Нажать на обе кнопки по бокам ручки прогулочной коляски "А" и повернуть ручку в положение 1,2 или 3.

### **РЕГУЛИРОВКА СИДЕНЬЯ** (рис.25)

Приподнять рычаг регулировки "А", расположенный на задней стороне спинки и установить спинку под нужным углом наклона, отпустить рычаг и проверить надёжность блокировки спинки.

**ВАЖНО** (рис.25a): Для детей до 6 месяцев прогулочная коляска должна использоваться только и исключительно с полностью разложенной до горизонтального состояния спинкой.

### **СТРАХОВОЧНЫЕ РЕМНИ**

Перед тем, как помещать ребёнка в коляску, включите стояночный тормоз.

**Растегните пряжку-замок** (рис.26a /b): ) : Нажмите на кнопку "А" и извлеките все компоненты застёжки.

Поместите ребёнка в прогулочную коляску и отрегулируйте страховочные ремни по размеру ребёнка.

**Застегните пряжку-замок** (рис.27a/b/c): , вставив часть А в часть В. Характерный щелчок укажет на правильность соединения.

## СПОСОБ ИСПОЛЬЗОВАНИЯ

Если ребёнок младше 6 месяцев, то нагрудные ремни должны быть сначала вставлены в нижние направляющие штрипки, а затем в кольца пряжки для регулировки нагрудных ремней (рис. 28a/b/c).

**ВАЖНО:** Для детей до 6 месяцев прогулочная коляска должна использоваться только и исключительно с полностью разложенной до горизонтального состояния спинкой.

**ВНИМАНИЕ:** Никогда не используйте ремень, проходящий между ног ребёнка, без поясничного ремня.

**ВНИМАНИЕ:** Поясничный ремень оснащён 2 боковыми кольцами для использования дополнительных ремней, отвечающих требованиям стандарта BS 6684

### **РЕВЕРСИВНОЕ СИДЕНЬЕ** (рис. 29a/b)

Нажать с обеих сторон на кнопки "А" и снять сиденье, приподняв его.

Повернуть сиденье, по желанию, в сторону дороги или в сторону родителя ребёнка.

Установить снова сиденье на прогулочную коляску, руководствуясь, в целях правильности монтажа, параграфом "установка сиденья".

### **РЕГУЛИРОВКА ПОДСТАВКИ ДЛЯ НОГ** (рис. 30)

Нажать на кнопки "А" и отрегулировать подставку для ног в нужном положении.

### **РЕГУЛИРОВКА КАПЮШОНА** (рис. 31 - рис. 32)

Разложите капюшон по необходимости, чтобы предохранить ребёнка от солнечных лучей.

Внимание: детская кожа очень чувствительная, никогда НЕ оставляйте ребёнка под воздействием прямых солнечных лучей, всегда проверяйте правильность регулировки капюшона коляски.

Сняв заднюю часть капюшона, его можно использовать в качестве солнцезащитного козырька.

### **НИЖНЯЯ КОРЗИНА** (рис. 33)

Корзина пристёгнута кнопками в нижней части шасси, отстегните кнопки, чтобы её снять.

Советуем вынуть всё из корзины, прежде чем складывать коляску.

### **СКЛАДЫВАНИЕ ПРОГУЛОЧНОЙ КОЛЯСКИ** (рис. 34a/b/c/d/e/f - рис. 35)

Перед складыванием коляски проверьте, что:

- Сиденье расположено лицом к дороге
- Спинка поднята в вертикальное положение
- Капюшон сложен
- Передние колёса заблокированы

Нажать на обе кнопки по бокам ручки прогулочной коляски "А" и повернуть ручку вниз, в положение с изображением открытого замка (рис. 34b).

Возьмитесь за ручку "В" на задней стороне прогулочной коляски и потяните её вверх, чтобы сложить коляску.

Проверьте, что оба рычага "С" по бокам шасси закреплены.

Примечания: НЕЛЬЗЯ сложить прогулочную коляску, если на шасси установлены дополнительные устройства, такие как автокресло и люлька-переноска.

### **ИСПОЛЬЗОВАНИЕ С ДОПОЛНИТЕЛЬНЫМИ УСТРОЙСТВАМИ**

Прогулочная коляска GLAM может использоваться со следующими дополнительными устройствами: люлька-переноска GLAM и автокресло GLAM. Снимите сиденье с шасси (см. параграф "Установка сиденья")

## СПОСОБ ИСПОЛЬЗОВАНИЯ

**МОНТАЖ ПРАВОГО И ЛЕВОГО АДАПТЕРОВ** (рис.36 - рис.37a/b):

Выровнять и вставить правый и левый адаптеры в гнезда, предназначенные для них, на шасси прогулочной коляски.

Надавите, пока не услышите характерный щелчок, свидетельствующий о правильности закрепления.

**ВНИМАНИЕ:** Перед использованием проверьте, что оба адаптера надёжно закреплены на шасси: приподняв за них, адаптеры не должны открепляться.

**ДЕМОНТАЖ АДАПТЕРОВ** (рис.38): нажать на кнопку "А", чтобы снять адаптеры.

**ИСПОЛЬЗОВАНИЕ ДОПОЛНИТЕЛЬНОГО УСТРОЙСТВА АВТОКРЕСЛО ИЛИ ЛЮЛЬКА-ПЕРЕНОСКА.**

**ВАЖНО:** дополнительные устройства, устанавливаемые на шасси прогулочной коляски, должны быть повернуты лицом к родителю (рис.39 - рис.40).

**Монтаж дополнительного устройства**

(рис.41a/b/c): Поместить устройства крепления дополнительного комплектующего напротив установленных адаптеров и вставить в них, надавив вниз. Характерный щелчок укажет на правильность закрепления комплектующего на шасси прогулочной коляски с адаптерами. Обратите внимание на то, чтобы закрепление было выполнено правильно с обеих сторон.

**ВНИМАНИЕ:** Перед использованием всегда проверяйте надёжность закрепления дополнительного устройства на шасси. Приподняв за комплектующее, оно не должно отцепляться от шасси прогулочной коляски.

**Демонтаж дополнительного устройства**

(рис.42 - рис.43): потянуть с обеих сторон рычаги "А" (первый рычаг вправо) и снять дополнительное устройство, приподняв его за ручку, как альтернатива, можно снять дополнительное устройство, нажав с обеих сторон на кнопку "В". В последнем случае дополнительное комплектующее снимается вместе с прикреплёнными к нему адаптерами.

## УХОД ЗА ИЗДЕЛИЕМ

Эта прогулочная коляска нуждается в регулярном уходе, выполняемом пользователем.

Этот уход - минимальный. Регулярная смазка движущихся частей позволит увеличить срок службы прогулочной коляски и сделать более лёгкими операции по её раскладыванию и складыванию.

В том случае, если некоторые части коляски работают жёстко или с трудом, нанесите на место небольшое количество смазки в виде спрея, например WD 40. Не использовать смазочное масло или консистентную смазку. Не используйте спрей-смазку WD 40 для смазки съёмных колёс. При необходимости, снимите колёса и очистите их сухой и мягкой тканью.

Регулярно проверяйте блокирующие устройства, тормоза, колёса, ремни, рычаги, регуляторы сиденья, соединения и устройства крепления, убедившись в том, что они надёжно закреплены и правильно функционируют.

Колёса подвергаются износу и должны вовремя быть заменены при необходимости.

Проведите тщательную проверку на правильность функционирования прогулочной коляски по истечении 18 месяцев эксплуатации, после длительного простоя и перед использованием её для второго ребёнка.

Очищать ткань губкой, смоченной водой с нейтральным моющим средством.

Металлические и пластмассовые части можно очищать губкой, смоченной тёплой водой с нейтральным моющим средством.

Никогда не использовать для чистки абразивные средства или на основе аммиака, отбеливателя или скипидара.

Лучше очищать ткань щёткой, чем стирать её.

## ПРЕДОСТЕРЕЖЕНИЯ

**ЭТО ВАЖНО: ВНИМАТЕЛЬНО ОЗНАКОМЬТЕСЬ С ДАННОЙ ИНСТРУКЦИЕЙ И СОХРАНЯЙТЕ ЕЕ ДЛЯ ДАЛЬНЕЙШЕГО ИСПОЛЬЗОВАНИЯ.**

**ВНИМАНИЕ: НА ВАС ЛЕЖИТ ОТВЕТСТВЕННОСТЬ ЗА БЕЗОПАСНОСТЬ ВАШЕГО РЕБЁНКА.**

**ВНИМАНИЕ!** Перед использованием убедитесь, что все механизмы фиксации закреплены правильно.

**ВНИМАНИЕ:** Не оставляйте ребёнка без присмотра. Всегда следите за ним, когда ребёнок находится в прогулочной коляске.

**ВНИМАНИЕ:** Во время операций открытия и закрытия держите ребенка на должном расстоянии, чтобы избежать травм.

**ВНИМАНИЕ:** Не позволяйте ребенку играть с данным изделием.

**ВНИМАНИЕ:** Обязательно используйте систему безопасности.

**ВНИМАНИЕ:** Данная прогулочная коляска предназначена для детей с максимальным весом 15 кг. Для детей до 6 месяцев прогулочная коляска должна использоваться только и исключительно с полностью разложенной до горизонтального состояния спинкой или с установкой социального дополнительного устройства, используя специальные адаптеры, входящие в комплект поставки.

**ВНИМАНИЕ:** При использовании прогулочной коляски с добавочным устройством, проверьте надёжность его крепления.

Для новорожденных не следует устанавливать спинку в вертикальном, сидячем положении (она должна быть отрегулирована в наклонном положении), поскольку дети этого возраста не в состоянии самостоятельно держать голову в вертикальном положении.

**ВНИМАНИЕ:** Пристёгивайте всегда страховочные ремни, во избежание падения или соскальзывания ребёнка с прогулочной коляски, с нанесением ему серьёзных повреждений.

Периодически проверяйте, чтобы ремни были правильно застёгнуты, не повреждены или обтрёпаны.

**ВНИМАНИЕ:** Проверяйте, чтобы ребёнок всегда был правильно пристёгнут страховочными ремнями, которые должны быть отрегулированы по размеру. Ремни оснащены "D"-образными кольцами, предназначенными для крепления дополнительных ремней, согласно стандартам BS 6684 или BS EN 13210, в целях распространения товара на зарубежных рынках, внутренний регламент которых предусматривает их наличие.

**ВНИМАНИЕ:** Перед использованием необходимо убедиться в том, что механизмы крепления детского сиденья или сиденья прогулочной коляски или люлька-переноска или автомобильного кресла правильно состыкованы;

**ВНИМАНИЕ:** Прогулочная коляска предназначена для перевозки только одного ребёнка.

**ВНИМАНИЕ:** Это изделие не предназначено для использования взрослыми во время выполнения пробежки, катания на коньках или любой другой подобного рода спортивной деятельности.

**ВНИМАНИЕ:** Перед использованием проверьте, что сиденье надёжно закреплено на структуре.

**ВНИМАНИЕ:** Толщина набивки сиденья не должна превышать 25 мм.

**ВНИМАНИЕ:** Во время складывания, раскладывания или регулировки прогулочной коляски, ребёнок должен находиться вдали от подвижных компонентов коляски.

**ВНИМАНИЕ:** Груз, навешенный на ручку прогулочной коляски, может привести к потере равновесия коляской.

**ВНИМАНИЕ:** Всегда включайте стояночный тормоз, когда останавливаете коляску или сажаете/вынимаете из неё ребёнка.

**ВНИМАНИЕ:** Не складывать, даже частично, прогулочную коляску, если в ней находится ребёнок.

Прогулочная коляска оснащена корзиной для перевозки груза весом до 4 кг, который должен быть

## ПРЕДОСТЕРЕЖЕНИЯ

равномерно распределён.

Монтаж должен выполняться только взрослыми.

Механизм регулировки наклона сиденья должен регулироваться только взрослыми.

Не пользуйтесь прогулочной коляской, если какой-либо компонент, или часть коляски, поломан, повреждён или отсутствует.

Никогда не позволяйте ребёнку залазить на прогулочную коляску, коляска может потерять равновесие.

Эта прогулочная коляска нуждается в регулярном уходе, выполняемом пользователем.

Не использовать запчасти или аксессуары, которые не поставлены или не одобрены компанией-изготовителем, что может снизить надёжность прогулочной коляски.

Чрезмерная нагрузка, неправильное складывание и использование несанкционированных запчастей и аксессуаров могут повредить или полностью сломать прогулочную коляску и, в любом случае, сделать изделие небезопасным.

Не перегружайте прогулочную коляску другими детьми, покупками или аксессуарами. Не навешивайте на ручку сумки или другие предметы.

Никогда не оставляйте ребёнка в коляске с установленным капотом от дождя дома, или в отапливаемом помещении и возле источников тепла, ребёнок может слишком перегреться.

Убедитесь в том, что все пользователи хорошо знакомы с функционированием изделия.

Для складывания и раскладывания прогулочной коляски не нужно применять чрезмерных усилий, они должны выполняться с лёгкостью. Если это не так, не форсируйте механизм – остановитесь и прочитайте инструкции.

Не использовать коляску в иных целях, отличных от тех, для которых она предназначена.

Не разрешайте Вашему ребёнку самостоятельно подниматься на коляску, играть с ней или висеть на коляске.

Придерживайте всегда прогулочную коляску, когда находитесь вблизи с находящимися в движении автомобилями или поездами. Во время движения поездов, ими создаётся поток воздуха, который может переместить прогулочную коляску.

Будьте внимательны, когда съезжаете с бордюра тротуара или заезжаете на него.

Выньте ребёнка из прогулочной коляски и сложите её при подъёме или спуске с лестницы или эскалатора.

Проверьте, чтобы сложенная коляска находилась в недоступном для детей месте, чтобы она не могла упасть на них, нанеся ранения.

Не использовать аксессуары или дополнения, не входящие в комплект поставки или неутверждённые компанией-изготовителем, такие как детские кресла, сумки, крючки, подносы и т.п., так как они могут сделать коляску небезопасной.

Не использовать дополнительные подставки при перевозке ребёнка.

**ВНИМАНИЕ:** Ваша прогулочная коляска отвечает требованиям безопасности, предусмотренным стандартом, и при соответствующем уходе за ней прослужит Вам долгие годы, не меняя своих эксплуатационных качеств.

Шасси - очень прочное, но и его можно повредить, если задние колёса подвергаются чрезмерным нагрузкам при спуске со ступеней лестницы или с бордюра тротуара. Постоянные нагрузки могут привести к поломке.

Мягкая тканевая обивка может быть повреждена, если ребёнок носит жёсткую обувь.

При хранении прогулочной коляски во влажном виде может образоваться плесень.

Если коляска подвергалась воздействию влаги, или мокрая, протрите её сухой тканью, раскройте и оставьте высохнуть перед тем, как складывать.

Храните Вашу прогулочную коляску в сухом и надёжном месте.

Не оставляйте прогулочную коляску надолго под воздействием прямых солнечных лучей – некоторые



## ПРЕДОСТЕРЕЖЕНИЯ

ткани могут выцвести.

Использование сиденья Младенческая автомобилей с рамкой не заменяет кроватку переноске или кровати. Когда ребенок должен спать, предпочтительнее использовать кроватку переноске или кровати. Сиденье ребенок автомобиль не предназначен для длительных периодов сна.

- A. 车篷
- B. 卸座椅按钮
- C. 锁片
- D. 车把调节按钮
- E. 车把
- F. 安全腰带
- G. 腰带扣
- H. 保险杠
- I. 可视窗口
- L. 座椅调节按钮

- M. 座椅延伸板
- N. 储物袋
- O. 刹车销
- P. 前轮
- Q. 后轮
- R. 闭合把手
- S. 座椅靠背调节把手
- T. 旋转轮刹车片

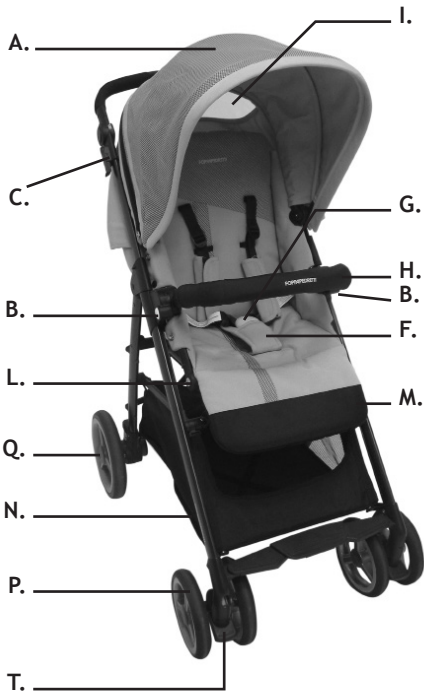

**重要 注意：**说明书中的照片和说明内容是基于当前的推车版本，相关零件和功能可能会随产品的版本更新而不同。

如何打开推车(图1-图2-图3-图4): 按压车把“A”两端的按钮, 把车把调节到位置 1, 2, 3.若有咔嚓声, 说明已经安装紧

按压控制杆(闭合扣)“B”, 往上拉车身, 同时向下用脚踩住后面的闭合板“C”, 直到它完全打开.

确保推车通过按压两边的车把, 完全正确的打开. 车身应该保持原位锁定.

如果一边车把未正确锁定, 紧握未锁紧的一边车把, 然后向上拉, 使得车身锁.

### 前轮

前轮安装(图5): 一只手向上拉提车身, 嵌入前轮, 安装制动销在车轮轴上并向上转. 若有咔嚓声, 表明已经正确安装. 检查: 如果向下拉轮子, 轮子不能掉下来. 说明两个轮子已经正确锁紧.

前轮拆卸(图6): 按压分离锁定装置, 在轮子的下面, 一直按着, 然后将车轮卸掉.

### 后轮

后轮安装(图7): 在孔内嵌入轮轴, 若有咔嚓声, 表明已经在指定的位置安装紧. 确保轮子已经正确安装, 且往外拉轮子, 他们不能拉出来.

后轮拆卸(图8): 按压车轮轴上的金属销, 同时卸掉轮子

### 座椅安装

座椅安装(图9-10): 按照图例显示的位置, 放置座椅. 按顺序把座椅的塑料链接嵌入推车车身孔中, 一直按压, 直到发出咔嚓声, 表明已经正确安装.

警告: 使用之前, 总要检查: 座椅支撑已经正确安装在车身. 当座椅向上提拉, 它不能和车身分离.

座椅拆卸(图11): 按压两边的A按钮, 通过向上提拉卸掉座椅.

### 保险杠安装

保险杠安装(图12): 按序将保险杠装入对应的孔中, 然后按压两边. 若有咔嚓声, 表明已经正确安装.

保险杠拆卸(图13): 按压保险杠两边的按钮A, 同时将保险杠拉出来.

打开保险杠其中一边(图14): 按压其中一边的按钮A, 同时拉出来, 并像开门一样打开它.

### 车篷安装

车篷安装(图15a/b): 将车篷的支撑锁紧在车身的两边.

将座椅后面的车篷锁扣拴紧.

车篷拆卸(图16): 从车身的两边拉出并移除车篷支撑.

### 脚套的安装

为了新生婴儿(图17): 将脚套的下部分嵌入座椅上, 折叠脚套的上部分, 位置在保险杠的周围. 使用锁扣, 使得脚套安全的装入推车的车身.

为了儿童(图例18a/b): 将脚套的下部分嵌入座椅上. 脚套的上部分可以根据需要放在保险杠的里面或者外面. 使用锁扣, 使得脚套安全的装入推车的车身.

### 遮雨篷的安装(图19)

覆盖车篷, 安装遮雨篷.

使用尼龙刺粘扣, 拴紧雨篷的后面.

使用尼龙刺粘扣, 将车身和遮雨篷拴紧.

### 如何打开推车(图20-图21a/b/c)

按压车把“A”两端的按钮，把车把调节到位置 1, 2, 3.若有咔嚓声，说明已经安装紧。

按压控制杆（闭合扣）“B”，往上拉车身，同时向下用脚踩住后面的闭合板“C”，直到它完全打开。

确保推车通过按压两边的车把，完全正确的打开。车身应该保持原位锁定。如果一边车把未正确锁定，紧握未锁紧的一边车把，然后向上拉，使得车身锁紧。

### 刹车销

应用刹车销(图22): 按压刹车片，轻轻的推动推车，确保刹车销已经正常使用。

取消刹车(图23): 提拉刹车片。

### 车把的调节(图24)

提拉靠椅后面的调节片，调节座椅到要求的位置。固定调节片，确保靠椅在安全的位置。

### 靠背的调节(图25)

提拉靠椅后面的调节片，调节座椅到要求的位置。固定调节片，确保靠椅在安全的位置。

警告(图例2 5a): 小于6个月的婴儿，靠椅要完全调节放置在水平位置。

### 安全带

在把婴儿放入车内之前，请刹车

打开链接扣(图26a/b): 按住按钮a，然后移出部件。

锁住链接扣(图例27a/b/c): 把a部分嵌入b部分，若有咔嚓声，说明已经正确使用。

确保推车通过按压两边的车把，完全正确的打开。车身应该保持原位锁定。

注意：对以6个月以下的婴儿,靠椅要完全调节放置在水平位置。

警告：在没有腰式安全带的情况下，不可使用支撑带。

警告：腰式安全带两边提供环扣，是为了加接额外的腰带，使得符合标准BS6684。

### 转向座椅(图29a/b)

按压两边的按钮A，提出座椅，即可拿下来。

放置可旋转座椅，可以面对或者背对父母。

代替推车的靠椅，阅读“座椅的安装”，了解正确的组装方法。

### 调节搁脚板(图30)

按压按钮A，调整搁脚板到需要的位置。

### 调节车篷(图31-32)

保护婴儿远离烈日，可以根据需要，收缩车篷。

注意：婴儿的皮肤非常娇嫩。绝对不能长期将婴儿放在日光下。一定确保车篷调整到正确的位置。

车篷的后部分可以拆下来，当做遮阳伞使用。

### 购物篮(图33)

购物篮通过链接扣安装在车身的底部。若腰卸掉它，打开链接扣即可。

此购物篮的最大承重为5千克。

在折叠推车的时候，此购物篮需要清空。

### 折叠推车(图34a/b/c/d/e/f—图35)

在折叠推车前，请确认以下几点：

座椅方向向前。

靠椅已经调节到正确的位置。

车篷已经折叠。

前轮已经锁起来。

按压车把两边的按钮，完全向下转动车把，因此可以折叠到应有的位置，使得链接扣打开。

抓住推车后面的车把，向上提拉折叠推车。

确保两边的锁片已经扣紧。

注意：若有一些便携式的部件，婴儿汽车座椅或者摇篮椅在推车上，推车是不可能折叠起来的。

### 使用便携式的部件

D609推车使用多样性，可以和以下可替换的部件装配使用，如D609的便携式摇篮和D609婴儿汽车安全座椅。

从车身将座椅移出。(详见“座椅的安装”说明)。

### 左右适配器的安装(图36-图37a/b)

按序将左右适配器嵌入车孔里。

按压，一直到有咔嚓的声音，表明适配器已经正确安装。

警告：使用前，请保证两个适配器已经安装正确安全。当提拉适配器，他们不能从车身上脱离。

适配器的拆卸(图38)：按压按钮A，即可卸掉。

使用婴儿汽车安全座椅和摇篮等便携式配件。

重要：便携式的部件必须安全安装在车身且只能面对父母的位置(图39-图40)。

部件的安装(图41a/b/c)：按序将配件的锁定装置和适配器连接，向下按压直到有咔嚓声，说明配件按序将配件的锁定装置和适配器连接，向下按压直到有咔嚓声，说明配件

警告：在使用前，总是要确保配件已经安装正确。若提拉配件，配件一定不能和车身分离。

拆卸配件(图42-图43)：拉动两边的锁片A，提拉它的手把，即可移出。另一种方法，可以通过按压两边的按钮B移出配件。这样的话，配件可以连同适配器一起移出。

这款推车需要少量的常规保养。

如果推车活动部分经常上润滑油，将会延长推车的使用时间，同时也能使得推车的折叠和打开非常简单。

如果推车的任何一个部分不灵活或者操作很困难，使用一点点喷雾式润滑油，例如WD40,不要使用汽油或者油脂。WD40不能用于润滑可旋转的轮子。如果必要，轮子一定要用柔软的干布边转动边洁。检查锁定构件，刹车销，轮子，安全带，锁片，座椅调节器，通用构件和安全分离装置要经常的检查，确保他们已经正确的装紧，且处于良好的使用条件。

轮子容易磨损，必要时，应该更换新轮子。

当使用18个月后，或者闲置了一段时间，或者给另一个婴儿使用时，需要做认真的检验，检查推车是否处于良好的使用条件下。

构件要用清水，中性洗涤剂 and 海绵清洁。

布料要用温水，中性清洁剂和海绵清洁。

塑料和金属部分也可以用温水，中性清洁剂和海绵清洁。

不能使用磨砂产品清洁或者氨水性产品，漂白剂，松脂精。

冲刷比搓洗更好。

### 警告

为了孩子的健康，请仔细阅读以下内容且要妥善保存。

如果不注意以下的警告，将会给您的孩子的健康带来风险。

**警告**：孩子的健康是您的责任。

**警告**！使用前，确保所有的锁定装置已锁定

**警告**：绝不单独将孩子放在车内。当孩子在推车内，总要确认孩子在您的视线内。

**警告**：此款拖车适合15公斤以下的儿童使用。

小于6个月的婴儿，只能在靠椅水平位置放置时使用，或者用适配器安装便携式的配件，如摇篮。

如果推车配合便携式的配件使用，确保配件已经正确安装。

**警告**：如果推车配合便携式的配件使用，确保配件已经正确安装。

对于新生儿，不要调节座椅至有角度的位置（应该在水平位置），因为婴儿太小，不能控制自己的头部。

**警告**：使用安全带，避免跌倒或者滑到造成的严重伤害。

**警告**：确信安全带一直适合您的孩子，调节到最好的位置。

D环做为安全带上的延伸附件（独立的安全带），符合BS6684 或者BS En13210的规定。

经常检查安全带正确安装，无毁坏，无磨损。

**警告**：确认所有的锁定装置在使用前都连接。

**警告**：车内仅限一个孩子。

**警告**：此款产品不适合奔跑和滑行。

- 警告**：检查座椅的附属分离构件使用前已经正确安装连接。
- 警告**：请勿将超过25毫米厚的垫褥放在车内使用。
- 警告**：在使用推车前，折叠时，打开时或者调节时，使孩子远离推车。
- 警告**：请勿在推车任何部位包括车把放置或者悬挂包裹，袋子或者小零配件。如果忽视这一警告，可能会造成危险，不稳定性。
- 警告**：当推车停止时，请总是使用刹车销。
- 警告**：当孩子在车内时，绝不折叠推车，哪怕是一部分。

储物篮可放置4公斤的行李，甚至分配使用。

此款产品必须由成人组装。

只有监护人可调节座椅的位置。

如果推车的任一部分损坏或者任一部件丢失，请勿再使用此款推车。

请勿允许儿童在推车内玩耍或者悬挂在推车上。

此款产品需要使用者经常保养。

请勿使用非指定供应商提供的替代部件或零件，因为这些部件可能造成推车不安全。

超载，不正确的折叠和不恰当的零件或者通用部件的使用可能损坏或者折断推车，使得产品不安全。阅读说明。

请勿使推车超载，例如额外的儿童，物品或者配件。袋子或者其他物品一定不要悬挂在车把上。

请勿在室内，炙热的环境或者靠近热源的附近使用遮雨棚，因为婴儿会很热。

确保所有的使用者都熟悉产品的操作。此款产品总是能轻松的打开和折叠。如果反之，请勿强行操作——停止，然后阅读使用说明。

对于推车功能设计，若无，请勿盲目使用。

请勿允许孩子攀爬，车内玩耍或者悬挂在推车上。

当推车紧邻公路或者铁路，请您紧握推车。即使推车已经刹车，高速车的气流也能移动推车。

当碾过或者未碾路上的石头，请特别注意。

当上下楼或者上下电梯时，请抱出你的孩子，将推车折叠。

确保折叠的推车放置在离孩子很远的地方，这样就能避免推车倒下，砸伤孩子。

请不要使用非本公司授权供应商提供的更换配件或者零配件，如儿童座椅，包，挂钩，托盘，遮雨篷等等，否则存在风险。

请不要将他人的孩子放在您的推车上。

请不要使用其他允许他人孩子放入推车的平台或者附件。

小心：此款推车的设计符合安全标准，正确的使用和保养，可以延长使用年限。

此款推车站身强壮，但是如果后轮下楼或者碾压石头时，经常颠簸，将会造成车身损伤。持续性的碰撞将会毁坏推车。

如果您的孩子穿硬的鞋子，这样可能会毁坏柔软的布料。

推车储存时潮湿的，将会形成霉菌。

将潮湿的推车打开，用柔软的干布擦干，完全打开推车，在存储前充分干燥。

将您的推车放在干燥，安全的地方。

请不要将您的推车长时间的放在日光下，这样可能造成布料褪色。

Importato da:  
**Foppa Pedretti S.p.A.**  
Via A. Volta, 11 - 24064  
Grumello del Monte, Bergamo - Italy  
tel +39 035.830497  
fax 39 035.831283  
[www.foppapedretti.it](http://www.foppapedretti.it)



## PRAM

## PRAM GLAM



- I** **NAVICELLA** - Istruzioni d'uso  
*Adatta per bambini con età inferiore ai 6 mesi*
- GB** **CARRY COT** - Instructions for use  
*Suitable for children under 6 months of age*
- F** **NACELLE** - Mode d'emploi  
*Cette nacelle a été conçue pour des enfants âgés de moins de 6 mois*
- D** **KORB** - Gebrauchsanleitung  
*Dieses Körbchen eignet sich für Kinder mit einem Alter von weniger als 6 Monaten*
- E** **MOISÉS** - Instrucciones de uso  
*Esta navicilla es adecuada para niños con edad inferior a 6 meses*
- NL** **REISWIEG** - Gebruiksaanwijzingen  
*Deze draagwieg is geschikt voor kinderen onder de 6 maanden*
- GR** **ΚΑΛΟΘΆΚΙ** - Οδηγίες χρήσης  
*Αυτό το πορτ-μπεμπέ είναι κατάλληλο για μωρά ηλικίας κάτω των 6 μηνών*
- P** **ALCOFA** - Instruções de uso  
*Indicada para crianças com menos de 6 meses de idade*
- RU** **ЛЮЛЬКА-ПЕРЕНОСКА** - Инструкции по использованию  
*Предназначена для детей младше 6 месяцев*
- ZH** **婴儿摇篮-使用说明书**  
*使用于从出生到6个月的婴儿*



- IT. IMPORTANTE! LEGGERE ATTENTAMENTE E  
CONSERVARE PER FUTURE REFERENZE***
- GB. IMPORTANT! READ THE INSTRUCTIONS  
CAREFULLY AND KEEP FOR FUTURE  
REFERENCE***
- F. IMPORTANT! LIRE ATTENTIVEMENT ET  
CONSERVER SOIGNEUSEMENT A PORTEE DE  
MAIN POUR UNE UTILISATION ULTERIEURE***
- D. WICHTIG! AUFMERKSAM LESEN UND FÜR  
ZUKÜNFTIGE REFERENZEN AUFBEWAHREN***
- E. IMPORTANTE! LEER ATENTAMENTE Y  
CONSERVAR PARA FUTURAS REFERENCIAS***

**NL.** *BELANGRIJK! AANDACHTIG LEZEN EN  
BEWAREN VOOR TOEKOMSTIG GEBRUIK*

**GR.** *ΣΗΜΑΝΤΙΚΟ: ΚΡΑΤΗΣΤΕ ΤΙΣ ΟΔΗΓΙΕΣ ΓΙΑ ΝΑ ΤΙΣ  
ΣΥΜΒΟΥΛΕΥΕΣΤΕ ΣΤΟ ΜΕΛΛΟΝ - ΠΡΟΧΤΙΤΕ  
ВНИМАТЕЛЬНО*

**P.** *IMPORTANTE! LER ATENTAMENTE E  
GUARDAR PARA FUTURA CONSULTA*

**RU.** *ВАЖНАЯ ИНФОРМАЦИЯ! ВНИМАТЕЛЬНО  
ПРОЧТИТЕ И СОХРАНИТЕ ДЛЯ  
ДАЛЬНЕЙШЕГО ПОЛЬЗОВАНИЯ*

**ZH.** *使用前请仔细阅读说明书  
并妥善保存备日后参考*

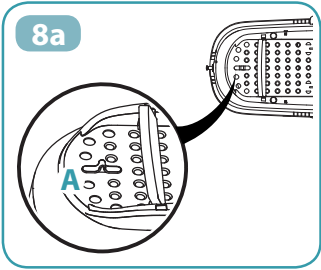
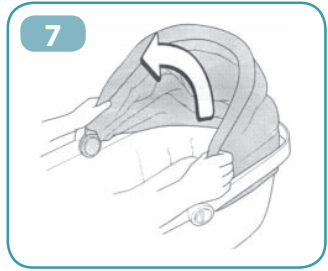
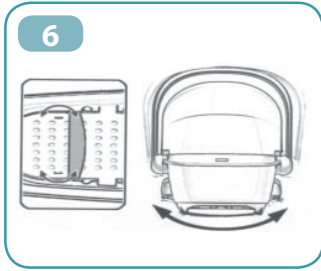
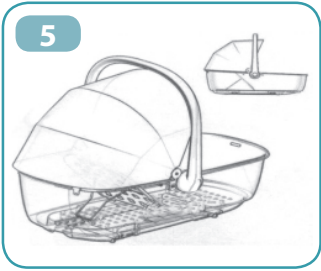
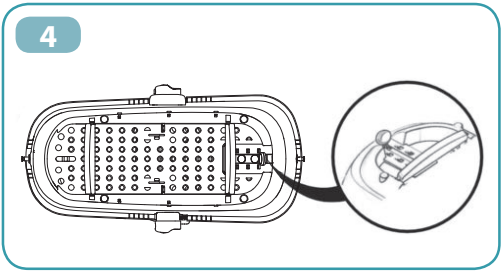
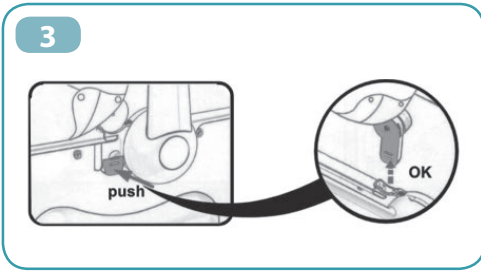
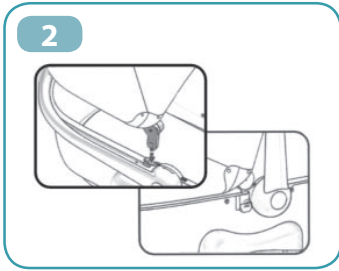
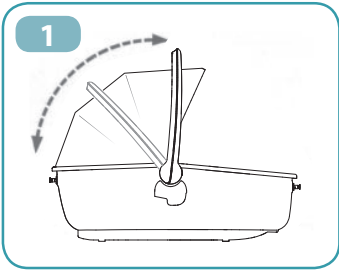

**ATTENZIONE:** La navicella è utilizzabile per il trasporto in auto solo se si utilizza il kit “SET OMOLOGATO AUTO” cod. 9700372100 (venduto separatamente).

Fare riferimento al manuale d’uso del kit per tutte le informazioni relative al montaggio del kit “SET OMOLOGATO AUTO” sulla navicella, per l’installazione in auto.

A- Asole per inserimento cintura addominale SET OMOLOGATO AUTO (venduto separatamente)

B- Perno di aggancio fibbie metalliche SET OMOLOGATO AUTO (venduto separatamente)



Nota importante: le immagini e le istruzioni contenute in questo libretto si riferiscono ad una versione della navicella; alcuni componenti ed alcune funzionalità qui descritte possono variare a seconda della versione da voi acquistata.

**Regolazione maniglia** [ fig. 1]

Premere i pulsanti laterali e regolare la maniglia nella nuova posizione, rilasciare i pulsanti e assicurarsi dell'avvenuto bloccaggio.

**Montaggio capottina** [ fig. 2 - fig.3]

Allineare ed inserire i perni della capottina, nelle apposite sedi a lato della struttura.

Premere verso il basso, un click indicherà l'avvenuto bloccaggio.

Per rimuovere la capottina, premere la parte inferiore del perno di fissaggio della capottina e contemporaneamente sfilare la capottina dalla sede.

**Regolazione schienale** [ fig. 4, fig.5]

Premere e regolare la leva nella nuova posizione per sollevare o reclinare lo schienale della navicella.

Assicurarsi del corretto bloccaggio dello schienale, nella posizione scelta.

**Sistema a dondolo** [ fig. 6]

Nella base sono presenti due piedini di appoggio, ripiegare entrambi i piedini verso l'interno per impedire il movimento a dondolo, spiegare entrambi i piedini verso l'esterno per ottenere il movimento oscillante.

Entrambi i piedini devono essere o ripiegati verso l'interno o spiegati verso l'esterno.

**Regolazione capottina** [ fig. 7]

Reclinare o sollevare la capottina per ottenere la posizione desiderata.

**Ventilazione** [fig. 8]

Aprire la zip o la finestrella di ispezione, a seconda del modello acquistato, per ottenere una ventilazione all'interno della navicella

**Aerazione interna**

E' possibile regolare l'aerazione interna per mezzo della leva (A).

**Copertina** [ fig. 9]

Fissare la copertina alla navicella mediante i bottoni automatici.

**Manutenzione e pulizia**

Controllare regolarmente la navicella e verificare che non ci siano parti danneggiate o con segni di usura.

Sostituire la navicella qualora siano presenti delle parti danneggiate.

**Rivestimento**

Le parti in tessuto possono essere lavate seguendo le indicazioni riportate sull'etichetta di lavaggio.

Pulire il tessuto con acqua, un detergente neutro e una spugna.

Non utilizzare mai prodotti per la pulizia abrasivi o a base di ammoniacca, candeggina o acquaregia.

Pulite il tessuto con una spazzola piuttosto che lavarlo.

**Fibbia**

Cibo, bevande e altri residui, accumulandosi all'interno della fibbia possono influire sul corretto funzionamento. Lavare con acqua calda fino a quando la fibbia torna pulita. Assicurarsi di sentire un click che indica il corretto aggancio.

**Imbracatura e scocca in plastica**

Le parti in plastica e in metallo possono essere pulite con acqua tiepida, un detergente neutro e una spugna.

## AVVERTENZE

Leggere attentamente le istruzioni prima dell'uso e conservarle per future referenze.

La sicurezza del vostro bambino può essere compromessa se non seguite attentamente queste istruzioni.

- **AVVERTENZA: SIETE RESPONSABILI DELLA SICUREZZA DEL VOSTRO BAMBINO.**
- **AVVERTENZA:** Non lasciare mai il bambino incustodito. Tenete sempre sotto controllo il bambino quando collocato nella navicella.
- **AVVERTENZA:** Questo prodotto è adatto a un bambino che non è in grado di sedersi da solo, di girarsi e di tirarsi su appoggiandosi alle mani e alle ginocchia. Peso massimo del bambino: 9 kg
- **AVVERTENZA:** Adatta per bambini con età inferiore ai 6 mesi.
- **AVVERTENZA:** Per neonati, non regolate lo schienale nella posizione verticale, da seduto (dovrebbe essere regolato nella posizione completamente sdraiato) in quanto il bambino a quest'età non ha la capacità di tenere la testa eretta.
- **AVVERTENZA:** Assicurarsi che tutti i dispositivi di bloccaggio siano correttamente agganciati prima dell'utilizzo.
- **AVVERTENZA:** Non utilizzare un materassino aggiuntivo con spessore superiore a 25 mm.
- Non utilizzate pezzi di ricambio o accessori non forniti o approvati dal fabbricante, in quanto potrebbero rendere il prodotto poco sicuro.
- Assicuratevi che tutti gli utenti abbiano familiarità con il funzionamento del prodotto.
- **AVVERTENZA:** Non lasciare altri bambini a giocare incustoditi vicino alla carrozzina.
- **AVVERTENZA:** Non utilizzare il prodotto se presenta parti mancanti o rotture.
- **AVVERTENZA:** Utilizzare solo su superfici dure, orizzontali ed asciutte.

Utilizzare solo parti di ricambio forniti o approvati dal fabbricante

Non utilizzare vicino a fonti di calore, fiamme libere od oggetti pericolosi a portata delle braccia del bambino.

Controllare regolarmente il maniglione ed il fondo della carrozzina e verificare l'assenza di segni di rottura o danneggiamento.

**ATTENZIONE:** Non usare mai la navicella su un supporto.

Prima di sollevare o trasportare la navicella, accertarsi sempre che la maniglia sia bloccata nella posizione verticale di trasporto.

Prima dell'uso assicurarsi che tutti i meccanismi di aggancio siano fissati correttamente.

Prima di sollevare o trasportare la navicella, la base deve essere regolata nella posizione più bassa.

La testa del bambino nella navicella non dovrebbe mai essere più bassa rispetto al corpo.

Non aggiungere un altro materasso sulla parte superiore del materasso fornito o raccomandato dal fabbricante.

**ATTENZIONE:** La navicella è utilizzabile per il trasporto in auto solo se si utilizza il kit "SET OMOLOGATO AUTO" cod. 9700372100 (venduto separatamente). Per l'impiego come carrozzina rimuovere il KIT "SET OMOLOGATO AUTO".



**WARNING:** The carrycot can be used for transporting baby in the car only if the “SET OMOLOGATO AUTO” cod. 9700372100 is used (sold separately).

Refer to the kit instruction manual for all the information concerning how to fit the kit “SET OMOLOGATO AUTO” on the carrycot and how to fit it in the car.

**A** Slots to insert the lap belt of the “SET OMOLOGATO AUTO” (sold separately)

**B** Fastening pin for the metal buckles of the “SET OMOLOGATO AUTO” (sold separately)



Important note: the images and instructions contained in this handbook refer to one version of the carrycot; some components and functions described herein may vary according to the version of the stroller you have purchased.

## USING THE CARRYCOT

### Handle adjustment [ fig. 1]

Press the buttons at the side and adjust the handle into the new position, release the buttons and check that the handle is locked in place.

### Assembling the hood [ fig. 2 - fig.3]

Line up the pins of the hood and insert them into the slots at the side of the carrycot.

Press downwards, a click indicates the hood has been secured in place.

To remove the hood, press the lower part of the hood securing pin and at the same time remove the hood from its slot.

### Backrest adjustment [ fig. 4, fig.5]

To lift or recline the carrycot backrest, press and adjust the lever into the new position.

Make sure the backrest has been secured correctly in place, in the chosen position.

### Rocking system [ fig. 6]

Two supporting feet are located in the base; fold them both out to prevent the rocking movement, open both of the feet inwards to allow the rocking movement.

Both feet must be folded inwards or opened outwards.

### Hood adjustment [ fig. 7]

Lower or lift the hood to achieve the required position.

### Ventilation [ fig. 8]

Open the zip or the viewing window, according to the model purchased, to ventilate the inside of the carrycot.

### Internal ventilation

It is possible to adjust internal ventilation by using the lever (A)

### Cover [ fig. 9]

Fit the cover on the carrycot using the press fasteners.

### Care and maintenance

Periodically inspect your carrycot for worn or damaged parts. If damaged parts are found, replace the carrycot.

### Cover

The fabric parts can be cleaned according to the instructions on the washing label.

Clean the fabric with water, neutral detergent and a sponge.

Never use abrasive products for cleaning or ammonia based products, bleach or turpentine.

Brush the fabric rather than wash it.

### Buckle

Food, drink, or other debris may collect inside the harness buckle which can affect proper function. Wash in warm water until clean. Be sure you can hear an audible click to make sure the buckle is working properly.

### Harness and plastic seat shell

The plastic and metal parts can be cleaned with warm water, a sponge and a neutral detergent.

## WARNINGS

Read the instructions carefully before use and keep for future reference.

Your baby's safety may be at risk unless these instructions are followed carefully.

- **WARNING: YOU ARE RESPONSIBLE FOR YOUR BABY'S SAFETY.**
- **WARNING:** Never leave child unattended. Always keep baby under supervision when he is in the carrycot.
- **WARNING:** This product is suitable for a child who can not sit up unaided, roll over and can not push itself up on its hands and knees. Maximum weight of the child: 9Kg.
- **WARNING:** Suitable for children under 6 months of age.
- **WARNING:** For newborn babies, do not regulate the backrest in the vertical sitting position (it should be set in the lie flat position) as baby is unable to keep his head upright at this age.
- **WARNING:** Make sure that all the locking devices have been fastened correctly before use.
- **WARNING:** Do not use an additional mattress with a thickness of more than 25 mm.
- Do not use spare parts or accessories other than those supplied or approved by the manufacturer, as they may make the product unsafe.
- Make sure that everyone using the product is familiar with how it works.
- **WARNING:** Do not let other children play unattended near the carrycot.
- **WARNING:** Do not use if any part is broken, torn or missing.
- **WARNING:** Use only on a firm, horizontal, level and dry surface.

Only use replacement parts supplied or approved by the manufacturer.

Do not use near heat sources, open flames or dangerous objects that are within reach of the child.

Regularly check the handle and the bottom of the carrycot to make sure that there are no signs of breakage or damage.

**WARNING:** Never use this carrycot on a stand.

Before lifting or transporting the carrycot, always make sure the handle is securely locked in the upright carrying position.

Before use make sure that all of the attachment mechanisms are connected properly.

Before lifting or transporting the carrycot, the base needs to be adjusted to the lowest position.

Head of the child in the carrycot should never be lower than the body of the child.

Do not add another mattress on top of the mattress provided or recommended by the manufacturer.

**WARNING:** The carrycot can be used for transporting baby in the car only if the "SET OMOLOGATO AUTO" cod. 9700372100 is used (sold separately). When using the product as a carriage, remove the "SET OMOLOGATO AUTO".

**ATTENTION:** Cette nacelle s'utilise pour le transport en voiture mais uniquement si elle est accompagnée du "SET OMOLOGATO AUTO" cod. 9700372100 (vendu séparément).

Se reporter au mode d'emploi kit pour toutes les informations relatives au montage de kit "SET OMOLOGATO AUTO" sur la nacelle, à l'installation en voiture.

**A** Brides pour l'introduction de la ceinture abdominale "SET OMOLOGATO AUTO" (vendu séparément)

**B** Goujon d'accrochage pour les boucles en métal "SET OMOLOGATO AUTO" (vendu séparément)



Note importante : les images et les instructions contenues dans ce mode d'emploi se réfèrent à un modèle spécifique de la nacelle; les composants et les fonctions décrites peuvent varier en fonction du modèle choisi.

### Réglage de la poignée [ fig. 1]

Appuyer sur les boutons placés sur les côtés et ajuster la poignée dans sa nouvelle position, relâcher les boutons et s'assurer que le blocage a été effectué correctement.

### Montage capote [ fig. 2 - fig.3]

Aligner et insérer les goujons de la capote dans leur propre siège qui se trouve sur les côtés de la structure. Appuyer vers le bas, un déclic indiquera que le blocage a été effectué correctement.

Pour retirer la capote appuyer sur la partie inférieure du goujon de fixation de la capote et enlever simultanément la capote de son siège.

### Réglage du dossier [ fig. 4, fig.5]

Pour soulever ou incliner le dossier de la nacelle, il suffit d'appuyer sur le levier et de le régler dans sa nouvelle position. S'assurer que le blocage du dossier dans sa nouvelle position a été effectué correctement.

### Système à balancelle [ fig. 6]

Deux petits pieds d'appui se trouvent sur la base de la nacelle, il faut déplier ces deux petits pieds vers l'intérieur pour empêcher le mouvement à balancelle, replier les deux petits pieds vers l'extérieur pour obtenir le mouvement de bascule.

Les deux petits pieds doivent être ou repliés vers l'intérieur ou dépliés vers l'extérieur.

### Ajustement de la capote [ fig. 7]

Incliner ou soulever la capote pour obtenir la position souhaitée.

### Ventilation [ fig. 8]

Ouvrir la fermeture éclair ou la fenêtre de surveillance, selon le modèle que vous avez acheté, pour obtenir une ventilation à l'intérieur de la nacelle.

### Ventilation interne

On peut régler la ventilation interne en utilisant le levier (A).

### Tablier [ fig. 9]

Fixer le tablier à la nacelle au moyen des boutons automatiques.

### Entretien et nettoyage

Contrôler régulièrement la nacelle et vérifier qu'il n'y ait pas de parties endommagées ou usées. Remplacer la nacelle s'il y a des pièces endommagées.

### Revêtement

Les parties en tissu peuvent être lavées en suivant les indications indiquées sur l'étiquette de lavage.

Nettoyez le tissu avec de l'eau, du détergent neutre et une éponge.

Ne jamais utiliser de produits abrasifs ou à base d'ammoniaque, d'eau de javel ou essence de térébenthine pour le nettoyage.

Il est conseillé de nettoyer les parties en textile avec une brosse plutôt que de les laver.

### Boucle

La nourriture, les boissons et d'autres résidus, accumulés à l'intérieur de la boucle peuvent compromettre le bon fonctionnement. Laver la boucle avec de l'eau chaude. S'assurer d'entendre le clic indiquant le bon accrochage.

### Harnais et coque en plastique

Sur les parties en plastique et en métal utilisez une éponge avec de l'eau tiède et un détergent neutre.

## AVERTISSEMENT

Lire attentivement les instructions avant l'emploi et les conserver soigneusement à portée de main pour une utilisation ultérieure.

La sécurité de votre enfant peut être compromise si vous ne respectez pas attentivement ces instructions.

- **AVERTISSEMENT: VOUS ETES RESPONSABLE DE LA SECURITE DE VOTRE ENFANT.**
- **AVERTISSEMENT :** Ne jamais laisser votre enfant sans surveillance. Faites toujours bien attention à votre bébé quand il se trouve dans sa nacelle.
- **AVERTISSEMENT:** Cet article convient pour un enfant qui ne sait pas s'asseoir tout seul, rouler sur lui même, ni se redresser en appui sur les mains et les genoux. Poids maximum de l'enfant: 9 kg.
- **AVERTISSEMENT:** Cette nacelle a été conçue pour des enfants âgés de moins de 6 mois.
- **AVERTISSEMENT:** Pour les nouveau-nés n'ajustez pas le dossier dans la position verticale, mais dans la position complètement allongée car les nouveau-nés assis ne peuvent pas tenir leur tête droite.
- **AVERTISSEMENT:** Avant l'emploi, s'assurer que tous les dispositifs de blocage ont été accrochés correctement.
- **AVERTISSEMENT:** Ne pas utiliser de matelas supplémentaire d'une épaisseur supérieure à 25 mm.
- Ne pas utiliser de pièces de rechange ou accessoires qui n'ont pas été fournis ou approuvés par le fabricant, car cela pourrait compromettre la sécurité de l'article.
- **ATTENTION:** Ne pas laisser d'autres enfants jouer sans surveillance près du landau.
- **ATTENTION:** Do not use the product if there are missing or broken parts.
- **ATTENTION:** Utiliser uniquement sur des surfaces dures, planes et sèches.

Utiliser seulement les pièces de rechange et accessoires fournis ou approuvés par le fabricant.

Ne pas utiliser près de sources de chaleur, de flammes nues ou près d'objets dangereux et à la portée des bras de l'enfant.

Contrôler régulièrement la poignée et le fond du landau. Vérifier s'il présente des signes de cassure ou d'endommagement.

**AVERTISSEMENT:** Ne jamais poser le couffin sur un support.

Avant de soulever ou de transporter la nacelle, s'assurer toujours que la poignée de la nacelle soit bloquée dans la position verticale de transport.

Avant d'utiliser, vérifier si tous les mécanismes de fixation sont correctement enclenchés. À l'intérieur du couffin, la tête du bébé ne devrait jamais être plus basse que son corps.

À l'intérieur du couffin, la tête du bébé ne devrait jamais être plus basse que son corps. Ne pas ajouter un autre matelas au-dessus du matelas fourni ou recommandé par le fabricant.

**ATTENTION:** Cette nacelle s'utilise pour le transport en voiture mais uniquement si elle est accompagnée du "SET OMOLOGATO AUTO" cod. 9700372100 (vendu séparément). En cas d'utilisation comme landau, enlever le "SET OMOLOGATO AUTO".

**ACHTUNG:** Das Körbchen kann für den Transport im Auto nur verwendet werden, wenn man das “SET OMOLOGATO AUTO” cod. 9700372100 benutzt, das getrennt verkauft wird.

Für alle Informationen bezüglich der Montage des set auf das Körbchen, nehmen Sie, beim Einbau im Auto, Bezug auf das Anwendungshandbuch “SET OMOLOGATO AUTO” .

**A** Ösen für die Einführung des Bauchgurtes “SET OMOLOGATO AUTO” (getrennt verkauft).

**B** Metall-Schnallen-Verschluss-Haken “SET OMOLOGATO AUTO” (getrennt verkauft)



**Wichtiger Hinweis:** Die in diesem Heft enthaltenen Bilder und Anweisungen beziehen sich auf eine Produktversion des Korb. Einige hier beschriebene Komponenten, Zubehör und Funktionen können je nach der von Ihnen gekauften Version variieren.

## VERWENDUNG DES KÖRBCHENS

### Einstellung des Griffes [ fig. 1]

Die Druckknöpfe an der Seite drücken und den Griff in der neuen Position einstellen, die Druckknöpfe loslassen und das erfolgte Einrasten sicherstellen.

### Montage der Haube [ fig. 2 - fig.3]

Die Zapfen der Haube ausrichten und in die entsprechenden Sitze an den Seiten des Gestells einführen. Nach unten drücken. Ein Klick wird das erfolgte Einrasten anzeigen.  
Um die Haube zu entfernen, den unteren Teil des Befestigungszapfens der Haube drücken und die Haube gleichzeitig aus dem Sitz herausnehmen.

### Einstellung des Rückenteiles [ fig. 4, fig.5]

Den Hebel drücken und auf die neue Position einstellen, um das Rückenteil des Körbchens anzuheben oder abzusenken. Das korrekte Einrasten des Rückenteiles in der gewählten Position sicherstellen.

### Schaukelsystem [ fig. 6]

In der Basis befinden sich zwei Stützfüßchen. Beide Füßchen nach innen drehen, um die Schaukelbewegung zu verhindern. Beide Füßchen nach außen drehen, um die Schaukelbewegung zu erhalten.  
Beide Füßchen müssen entweder nach innen oder außen gedreht sein.

### Einstellung der Haube [ fig. 7]

Die Haube nach hinten senken oder anheben, um die gewünschte Position zu erhalten.

### Belüftung [ fig. 8]

Den Reißverschluss oder das Inspektionsfenster, je nach erworbenem Modell, öffnen, um das Innere des Korb zu belüften.

### Innenbelüftung

Es ist möglich, die Innenbelüftung durch den Hebel (A) zu regeln.

### Abdeckung [ fig. 9]

Die Abdeckung mit Hilfe der automatischen Knöpfe am Körbchen anbringen.

### Wartung und reinigung

Kontrollieren Sie regelmäßig den Korb und prüfen Sie, dass keine Teile beschädigt oder Verschleißspuren aufzeigen. Ersetzen Sie den Korb, wenn Teile beschädigt sind.

### Bezug

Die Elemente aus Stoff können entsprechend der Anweisungen auf dem Waschetikett gewaschen werden. Verwenden Sie nie Scheuermittel oder Reinigungsprodukte auf Basis von Ammoniak, Bleichmittel oder Terpentin.  
Reinigen Sie den Stoff lieber mit einer Bürste als ihn zu waschen.

### Schnalle

Lebensmittel, Getränke und andere Reste, die sich im Inneren der Schnalle ansammeln können, können deren korrekte Funktion beeinträchtigen. Reinigen Sie sie mit heißem Wasser, bis die Schnalle sauber ist. Stellen Sie sicher, dass der korrekte Verschluss mit einem Klick angezeigt wurde.

### Sitzgurt und plastikschale

Reinigen Sie diese mit einem feuchten Schwamm und einem sanften Reinigungsmittel.



## HINWEISE

Die Anweisungen vor der Verwendung aufmerksam lesen und für zukünftige Referenzen aufbewahren.  
Die Sicherheit Ihres Kindes kann gefährdet sein, wenn Sie diesen Anweisungen nicht aufmerksam folgen.

- **WARNUNG: SIE SIND FÜR DIE SICHERHEIT IHRES KINDES VERANTWORTLICH.**
- **WARNUNG:** Dieses Produkt ist nur für ein Kind geeignet, das sich noch nicht selbst aufsetzen bzw. auf die Seite rollen oder sich auf Hände und Knie stützen kann. Höchstgewicht des Kindes: 9 kg
- **WARNUNG:** Das Körbchen eignet sich für die Verwendung mit Kindern bis zu 6 Monaten oder bis sie dazu in der Lage sind, selbst zu sitzen.
- **WARNUNG:** Dieses Körbchen eignet sich für Kinder mit einem Alter von weniger als 6 Monaten
- **WARNUNG:** Für Neugeborene stellen Sie das Rückenteil nicht in die vertikale Sitzposition (es müsste auf die vollkommen liegende Position eingestellt werden), weil ein Kind dieses Alters nicht dazu fähig ist, den Kopf aufrecht zu halten.
- **WARNUNG:** Stellen Sie sicher, dass alle Befestigungsvorrichtungen vor der Verwendung korrekt eingerastet sind.
- **WARNUNG:** Verwenden Sie keine zusätzliche, kleine Matratze mit einer Dicke von mehr als 25 mm.
- Verwenden Sie keine Ersatz- oder Zubehörteile, die nicht vom Hersteller geliefert oder gebilligt sind, weil diese das Produkt weniger sicher machen könnten.
- Stellen Sie sicher, dass alle Benutzer sich mit den Funktionen des Produktes auskennen.
- **ACHTUNG:** Andere Kinder dürfen nicht unbeaufsichtigt in der Nähe des Kinderwagens spielen.
- **ACHTUNG:** Verwenden Sie das Produkt nicht, wenn es unvollständig ist oder Schäden aufweist.
- **ACHTUNG:** Nur auf stabilen, horizontalen und trockenen Oberflächen verwenden.

Verwenden Sie nur Ersatzteile oder Zubehör geliefert oder vom Hersteller zugelassen.  
Nicht in der Nähe von Wärmequellen, offenem Feuer oder gefährlichen Gegenständen verwenden, die in Reichweite des Kindes sind.

Überprüfen Sie regelmäßig den Griff und die Unterseite des Kinderwagenaufsatz und vergewissern Sie sich, dass keine Anzeichen für Risse oder sonstige Schäden vorliegen.

**WARNUNG:** Die Babywanne nicht auf einem Stütze verwende.

Bevor Sie den Kinderwagenaufsatz anheben oder transportieren, stellen Sie immer sicher, dass der Tragebügel des Kinderwagenaufsatz auf die vertikale Transportposition gestellt und verriegelt ist.

Vergewissern Sie sich vor Gebrauch, dass alle Haltevorrichtungen korrekt befestigt sind.

Bevor Sie den Kinderwagenaufsatz anheben oder transportieren, muss das Gestell in die niedrigste Position gestellt werden.

Der Kopf des Kindes in der Tragetasche sollte nie tiefer als der Körper liegen.

Legen Sie keine weitere Matratze auf die vom Hersteller gelieferte oder empfohlene Matratze.

**ACHTUNG:** Das Körbchen kann für den Transport im Auto nur verwendet werden, wenn man das "SET OMOLOGATO AUTO" cod. 9700372100 benutzt, das getrennt verkauft wird. Bei Verwendung als Kinderwagen den "SET OMOLOGATO AUTO" abnehmen.

**ATENCIÓN:** La navecilla se utiliza para el transporte en auto sólo si se utiliza el kit “SET OMOLOGATO AUTO” cod. 9700372100 (se vende por separado).

Tomar como referencia el manual de uso del kit para obtener todas las informaciones relativas al montaje del kit “SET OMOLOGATO AUTO” en la navecilla, durante la instalación en el auto.

**A** Ojales para la introducción del cinturón abdominal del “SET OMOLOGATO AUTO” (se vende por separado)

**B** Perno de enganche de las hebillas metálicas del “SET OMOLOGATO AUTO” (se vende por separado)



Nota importante: las imágenes e instrucciones contenidas en este manual se refieren a una versión de la moisés, algunos componentes y algunas de las características descritas en este documento pueden variar dependiendo de la versión que haya adquirido.

## USO DE LA NAVECILLA

### **Regulación de la manija** [ fig. 1]

Presionar los pulsadores, ubicados al costado y regular la manija en la nueva posición, soltar los pulsadores y asegurarse que se haya bloqueado.

### **Montaje de la capota** [ fig. 2 - fig.3]

Alinear e introducir los pernos de la capota, en las sedes especiales al costado de la estructura.

Presionar hacia abajo, un click indicará que se ha bloqueado.

Para quitar la capota, presionar la parte inferior del perno de fijación de la capota y contemporáneamente quitar la capota de la sede.

### **Regulación del respaldo** [ fig. 4, fig.5]

Presionar y regular la palanca en la nueva posición para levantar o reclinar el respaldo de la navecilla.

Asegurarse del bloqueo correcto del respaldo, en la posición elegida.

### **Sistema mecedor** [ fig. 6]

En la base hay dos patitas de apoyo, desplegar las dos patitas hacia el interior para impedir el movimiento mecedor, plegar las dos patitas hacia el exterior para obtener el movimiento oscilante.

Las dos patitas deben estar plegadas hacia el interior o desplegadas hacia el exterior.

### **Regulación de la capota** [ fig. 7]

Reclinar o levantar la capota para obtener la posición deseada.

### **Ventilación** [ fig. 8]

Abrir el cierre o la ventanilla de inspección, según el modelo comprado, para obtener una ventilación en el interior de la navecilla.

### **Ventilacion interna**

Es posible ajustar la ventilacion interna por medio de la levita (A).

### **Cubierta** [ fig. 9]

Fijar la cubierta a la navecilla mediante los botones automáticos.

### **Mantenimiento y limpieza**

Controle regularmente la moisés y verifique que no haya partes dañadas o que muestren señales de desgaste. Sustituir la moisés cuando haya partes dañadas.

### **Revestimiento**

Las partes de tela se pueden lavar siguiendo las indicaciones que figuran en la etiqueta de lavado.

No utilizar nunca productos para la limpieza abrasivos o a base de amoníaco, lejía o aguarrás.

Es mejor limpiar la tela con un cepillo en vez de lavarla.

### **Hebilla**

La comida, las bebidas y otros residuos que se pueden acumular en el interior de la hebilla pueden afectar a su correcto funcionamiento. Lave con agua caliente la hebilla hasta que vuelva a estar limpia.

Asegúrese de oír el click que indica que el enganche es correcto.

### **Arnés y bastidor de plástico**

Las partes de plástico y de metal se pueden limpiar con agua tibia, un detergente neutro y una esponja.

## ADVERTENCIAS

Leer atentamente las instrucciones antes del uso y conservarlas para futuras referencias.  
La seguridad de vuestro niño puede estar comprometida si no se siguen atentamente estas instrucciones.

- **ADVERTENCIA: USTEDES SON RESPONSABLES DE LA SEGURIDAD DE VUESTRO NIÑO.**
- **ADVERTENCIA:** No dejar nunca al niño sin vigilancia. Tener siempre el niño bajo control cuando está colocado en la navecilla.
- **ADVERTENCIA:** Este producto es adecuado para niños que no son capaces de sentarse solos, de darse la vuelta o de levantarse apoyándose con las manos y con las rodillas. Peso máximo del bebé: 9 Kg
- **ADVERTENCIA:** Esta navecilla es adecuada para niños con edad inferior a 6 meses
- **ADVERTENCIA:** Para recién nacidos, no regular el respaldo en la posición vertical, sentado (debería ser regulado en la posición completamente recostado) dado que el niño a esta edad no tiene la capacidad de mantener la cabeza erguida.
- **ADVERTENCIA:** Asegurarse que todos los dispositivos de bloqueo estén correctamente enganchados antes del uso.
- **ADVERTENCIA:** No utilizar un colchoncito adicional con espesor superior a 25 mm.
- No utilizar piezas de repuesto o accesorios no suministrados o aprobados por el fabricante, dado que podrían hacer que el producto sea poco seguro.
- Asegurarse que todos los usuarios estén familiarizados con el funcionamiento del producto.
- **ATENCIÓN:** No dejar que otros niños jueguen sin vigilancia cerca del cochecito.
- **ATENCIÓN:** No utilizar el producto si existen rupturas o le faltan piezas.
- **ATENCIÓN:** Utilizar únicamente en superficies duras, horizontales y secas.

Sólo el uso de piezas de recambio suministradas o aprobadas por el fabricante.  
No utilizar cerca de fuentes de calor, llamas libres u objetos peligrosos que estén al alcance de los brazos del bebé.

Controlar con frecuencia el manillar y el fondo del cuna portátil y comprobar la inexistencia de rupturas o desperfectos.

**ADVERTENCIA:** No utilizar el capazo sobre otras bases de soporte.

Antes de elevar o transportar el capazo, asegúrese siempre de que la manilla de el capazo esté bloqueada en la posición vertical del transporte.

Antes del uso, cerciorarse de que todos los mecanismos de enganche estén enganchados correctamente.

Antes de elevar o transportar el capazo, la base debe ajustarse en al posición más baja.

La cabeza del bebé en el capazo no debe quedar más baja respecto al cuerpo.  
No añadir colchones sobre el colchón suministrado o recomendado por el fabricante.

**ATENCIÓN:** La navecilla se utiliza para el transporte en auto sólo si se utiliza el kit “SET OMOLOGATO AUTO” cod. 9700372100 (se vende por separado). Para el uso como cochecito, quitar “SET OMOLOGATO AUTO”.

LET OP: De draagwieg kan gebruikt worden voor het vervoer in de auto alleen indien men de “SET OMOLOGATO AUTO” cod. 9700372100 gebruikt (afzonderlijk verkocht).

De gebruikshandleiding kit raadplegen voor alle inlichtingen m.b.t. de montage van de kit “SET OMOLOGATO AUTO” op de draagwieg, bij de installatie in de auto.

A Spleetopeningen voor de invoer van de buikriem “SET OMOLOGATO AUTO” (afzonderlijk verkocht)

B Pin voor het aanhaken van de metalen gespen “SET OMOLOGATO AUTO” (afzonderlijk verkocht)



Belangrijke opmerking: de afbeeldingen en instructies in dit boekje hebben betrekking op een bepaalde uitvoering van het reiswieg. Sommige onderdelen en functies die hier worden beschreven, kunnen afhankelijk van de door jou gekochte uitvoering anders zijn.

### **Regeling handvat** [ fig. 1]

Drukken op de drukknoppen, aan de zijkant, en het handvat regelen in de nieuwe stand, de drukknoppen loslaten en controleren of de blokkering werd uitgevoerd.

### **Montage manteltje** [ fig. 2 - fig.3]

De pinnen van het manteltje uitlijnen en in de desbetreffende behuizingen aan de zijkant van de structuur steken. Naar beneden drukken, een klik zal aanduiden dat de blokkering werd uitgevoerd. Om het manteltje weg te nemen, drukken op het onderste gedeelte van de pin van vasthechting van het manteltje en tegelijkertijd het manteltje uit de behuizing trekken.

### **Regeling rugleuning** [ fig. 4, fig.5]

Drukken op de hendel en deze regelen in de nieuwe stand om de rugleuning van de draagwieg op te tillen of naar beneden te doen.

De correcte blokkering van de rugleuning in de gekozen stand verifiëren.

### **Schommelsysteem** [ fig. 6]

In de basis zijn twee steunpootjes aanwezig; beide pootjes naar de binnenkant plooiën om de schommelbeweging te voorkomen; de pootjes naar de buitenkant plooiën om de schommelbeweging te bekomen.

Beide pootjes moeten naar de binnenkant of naar de buitenkant geplooid worden.

### **Regeling manteltje** [ fig. 7]

Het manteltje naar beneden doen of optillen om de gewenste stand te bekomen.

### **Verluchting** [ fig. 8]

De ritssluiting of het kijkvenstertje openen, naargelang het gekochte model, om een ventilatie aan de binnenkant van de draagwieg te verkrijgen.

### **Deksel** [ fig. 9]

Het deksel aan de draagwieg vastmaken met de snelsluiters.

### **Onderhoud en reiniging**

Controleer regelmatig of het reiswieg geen schade of slijtage vertoont. Vervang het reiswieg als delen schade vertonen.

### **Bekleding**

De stoffen delen kunnen aan de hand van aanwijzingen op het etiket worden gewassen.

Voor de schoonmaak nooit producten gebruiken die schuren of op basis van ammoniak, bleekwater of terpentijn zijn.

De stof bij voorkeur met een borstel schoonmaken i.p.v. ze te wassen.

### **Gesp**

Voedsel, dranken en andere resten in de gesp kunnen er de correcte functionering van beïnvloeden.

Spoel de gesp met warm water tot hij weer schoon is. Controleer of u de gesp hoort dichtklikken.

### **Tuig en plastic behuizing**

De plastic en metalen gedeelten kunnen schoongemaakt worden met lauw water, een neutraal wasproduct en een spons.

## WAARSCHUWINGEN

Aandachtig de instructies lezen vóór het gebruik en deze bewaren voor latere raadplegingen. De veiligheid van uw kind kan in gevaar komen indien u niet aandachtig deze instructies volgt.

- **WAARSCHUWING: U BENT VERANTWOORDELIJK VOOR DE VEILIGHEID VAN UW KIND.**
- **WAARSCHUWING:** Laat nooit kinderen zonder toezicht. Het kind altijd onder controle houden wanneer het zich in de draagwieg bevindt.
- **WAARSCHUWING:** Dit product is geschikt voor een kind dat nog niet alleen kan zitten, zich nog niet kan draaien en nog niet op de handen en knieën kan gaan zitten. Maximum gewicht van het kind: 9 kg
- **WAARSCHUWING:** Deze draagwieg is geschikt voor kinderen onder de 6 maanden
- **WAARSCHUWING:** Voor de pasgeborenen de rugleuning niet regelen in de verticale stand, zittend (moet geregeld worden in de volledig liggende stand) omdat het kind op deze leeftijd niet in staat is het hoofd recht te houden.
- **WAARSCHUWING:** Controleren of alle blokkeerinrichtingen correct werden vastgemaakt vóór het gebruik.
- **WAARSCHUWING:** Geen bijkomend matrasje gebruiken dat dikker is dan 25 mm.
- Geen reserveonderdelen of toebehoren gebruiken die niet door de fabrikant werden geleverd of goedgekeurd, omdat ze het product weinig veilig zouden kunnen maken.
- Controleren of alle gebruikers vertrouwd zijn met de werking van het product.
- **LET OP:** Laat andere kinderen niet zonder toezicht bij de kinderwagen spelen.
- **LET OP:** Gebruik het product niet indien er onderdelen stuk zijn of ontbreken.
- **LET OP:** Alleen op harde, horizontale en droge oppervlakken gebruiken.

Alleen gebruik vervangende onderdelen geleverd of goedgekeurd door de fabrikant. Gebruik dit product niet dichtbij warmtebronnen, open vuur of gevaarlijke voorwerpen binnen handbereik van het kind.

Controleer regelmatig de duwstang en de onderkant van de reiswieg op scheuren of schade.

**WAARSCHUWING:** Gebruik deze reiswieg nooit op een onderstel.

Alvorens de draagmand op te tillen of te verplaatsen, controleer altijd of de draagbeugel van het draagmand in de verticale transportstand is geblokkeerd.

Controleer vóór het gebruik of alle bevestigingsmechanismen correct zijn vastgemaakt.

Alvorens de draagmand op te tillen of te verplaatsen, moet de basis in de laagste stand afgesteld worden.

In de draagmand mag het hoofdje van het kindje nooit lager liggen dan zijn lichaam. Leg geen ander matrasje bovenop het matrasje dat door de fabrikant is geleverd of goedgekeurd.

**LET OP:** De draagwieg kan gebruikt worden voor het vervoer in de auto alleen indien men de “SET OMOLOGATO AUTO” cod. 9700372100 gebruikt (afzonderlijk verkocht). Bij gebruik als kinderwagen verwijdt u het “SET OMOLOGATO AUTO”.

**ΠΡΟΣΟΧΗ:** το πορτ-μπεμπέ μπορεί να χρησιμοποιηθεί για τη μεταφορά με το αυτοκίνητο, μόνο όταν χρησιμοποιείται το “SET ΟΜΟΛΟΓΑΤΟ ΑΥΤΟ” Κωδικός 9700372100 (πωλείται ξεχωριστά).

Ανατρέξτε στο εγχειρίδιο χρήσης του “kit” για όλες τις πληροφορίες που σχετίζονται με τη συναρμολόγηση του kit “SET ΟΜΟΛΟΓΑΤΟ ΑΥΤΟ” στο πορτ/μπεμπέ και με τη τοποθέτηση στο αυτοκίνητο.

**A** Θηλύκια για πέρασμα κοιλιακής ζώνης “SET ΟΜΟΛΟΓΑΤΟ ΑΥΤΟ” (πωλείται ξεχωριστά)

**B** Πείρος σύνδεσης μεταλλικών πορπών “SET ΟΜΟΛΟΓΑΤΟ ΑΥΤΟ” (πωλείται ξεχωριστά)



**ΣΗΜΑΝΤΙΚΟ:** Οι εικόνες και οι οδηγίες που περιέχει αυτό το βιβλίο αναφέρονται σε μία παραλλαγή καλαθάκι, ορισμένα στοιχεία και ορισμένες λειτουργίες που εδώ περιγράφονται μπορούν να ποικίλουν ανάλογα με την παραλλαγή που εσείς αγοράσατε



**Ρύθμιση λαβής** [ εικ. 1]

Πιέστε τα πλήκτρα στο πλάι και ρυθμίστε τη λαβή στη νέα θέση, αφήστε τα πλήκτρα και βεβαιωθείτε ότι η ασφάλιση έχει πραγματοποιηθεί.

**Συναρμολόγηση κουκούλας** [ εικ. 2 - εικ.3]

Ευθυγραμμίστε και εισάγετε τους πείρους της κουκούλας στις ειδικές θέσεις στο πλάι του πλαισίου.

Πιέστε προς τα κάτω, ένα κλικ θα επιβεβαιώσει την πραγματοποίηση της ασφάλισης.

Για να αφαιρέσετε τη κουκούλα, πιέστε το κάτω μέρος του πείρου στερέωσης της κουκούλας και ταυτόχρονα βγάλτε τη κουκούλα από τη θέση της.

**Ρύθμιση πλάτης** [ εικ. 4, εικ.5]

Πιέστε και ρυθμίστε τον μοχλό στη νέα θέση για να σηκώσετε ή χαμηλώσετε τη πλάτη του πορτ-μπεμπέ.

Βεβαιωθείτε για τη σωστή ασφάλιση της πλάτης, στην επιλεγμένη θέση.

**Σύστημα λικνίσματος** [ εικ. 6]

Στη βάση υπάρχουν δύο μικρά πόδια στήριξης, ξεδιπλώστε και τα δύο πόδια προς τα μέσα για να εμποδίσετε τη κίνηση λικνίσματος, διπλώστε και πάλι αμφότερα τα πόδια προς τα έξω για να έχετε τη λικνιζόμενη κίνηση.

Αμφότερα τα πόδια πρέπει να είναι ή διπλωμένα προς τα μέσα ή ξεδιπλωμένα προς τα έξω.

**Ρύθμιση κουκούλας** [ εικ. 7]

Χαμηλώστε ή σηκώστε τη κουκούλα για να αποκτήσετε την επιθυμητή θέση.

**Αερισμός** [ εικ. 8]

Ανοίξτε το φερμουάρ ή το παραθυράκι επιθεώρησης, ανάλογα με το μοντέλο που αγοράσατε, για να αποκτήσετε τον εξαερισμό στο εσωτερικό του πορτ-μπεμπέ

**Αερισμός**

Είναι δυνατόν να προσαρμόσει το εσωτερικό εξαερισμό μέσω του μοχλού (Α).

**Κάλυμμα** [ εικ. 9]

Στερεώστε το κάλυμμα στο πορτ-μπεμπέ χρησιμοποιώντας τα αυτόματα κουμπιά.

**Συντήρηση και καθαρισμός**

Ελέγχετε τακτικά το καλάθι για να βεβαιωθείτε ότι δεν υπάρχουν μέρη που έχουν υποστεί βλάβη ή με ενδείξεις φθοράς. Αντικαταστήστε το καλάθι αν υπάρχουν μέρη που έχουν υποστεί βλάβη.

**Επένδυση**

Τα μέρη από ύφασμα μπορούν να πλυθούν ακολουθώντας τις υποδείξεις που αναφέρονται στην ετικέτα πλύσης. Καθαρίστε ύφασμα με νερό, το ήπιο απορρυπαντικό και ένα σφουγγάρι.

Μην χρησιμοποιείτε ποτέ απορρυπαντικά που χαράζουν ή προϊόντα με βάση την αμμωνία, χλωρίνη ή το νέφτι.

Καλύτερα να καθαρίζετε το ύφασμα με μία βούρτσα παρά να το πλένετε.

**Αγκράφα**

Τροφές, ποτά και άλλα υπολείμματα που συσσωρεύονται μέσα στην αγκράφα ενδέχεται να επηρεάσουν τη σωστή λειτουργία της. Πλύνετε με κρύο νερό μέχρις ότου καθαρίσει η αγκράφα. Βεβαιωθείτε ότι ακούγεται το "κλικ" που υποδεικνύει σωστή πρόσβαση.

**Σύστημα προσδεσης και πλαστικός σκελετός**

Τα πλαστικά και μεταλλικά τμήματα μπορούν να καθαριστούν με χλιαρό νερό, ουδέτερο απορρυπαντικό και ένα σφουγγάρι.

## ΠΡΟΕΙΔΟΠΟΙΗΣΕΙΣ

Πριν τη χρήση, διαβάστε προσεκτικά και φυλάξτε τις οδηγίες για να τις συμβουλευέστε στο μέλλον. Η ασφάλεια του παιδιού σας μπορεί να διακινδυνεύσει, αν δεν ακολουθείτε πιστά αυτές τις οδηγίες.

- **ΠΡΟΕΙΔΟΠΟΙΗΣΗ: ΕΙΣΤΕ ΥΠΕΥΘΥΝΟΙ ΓΙΑ ΤΗΝ ΑΣΦΑΛΕΙΑ ΤΟΥ ΠΑΙΔΙΟΥ ΣΑΣ.**
- **ΠΡΟΕΙΔΟΠΟΙΗΣΗ:** Μην αφήνετε ποτέ το παιδί χωρίς επίβλεψη. Παρακολουθείτε πάντα το παιδί όταν βρίσκεται στο πορτ-μπεμπέ.
- **ΠΡΟΕΙΔΟΠΟΙΗΣΗ:** Αυτό το προϊόν είναι κατάλληλο για ένα παιδί που δεν μπορεί ακόμη να καθίσει μόνο του, να γυρίσει ή να σηκωθεί στηριζόμενο στα χέρια και τα γόνατα. Μέγιστο βάρος παιδιού: 9Kg
- **ΠΡΟΕΙΔΟΠΟΙΗΣΗ:** Αυτό το πορτ-μπεμπέ είναι κατάλληλο για μωρά ηλικίας κάτω των 6 μηνών
- **ΠΡΟΕΙΔΟΠΟΙΗΣΗ:** Για νεογέννητα, μην ρυθμίζετε τη πλάτη στη κάθετη θέση, καθισμένο (πρέπει να ρυθμίζεται στην τελείως ξαπλωμένη θέση) καθότι το μωρό σε αυτή την ηλικία δεν έχει την ικανότητα να κρατήσει όρθιο το κεφάλι.
- **ΠΡΟΕΙΔΟΠΟΙΗΣΗ:** πριν τη χρήση, βεβαιωθείτε ότι όλοι οι μηχανισμοί ασφάλισης είναι σωστά συνδεδεμένοι.
- **ΠΡΟΕΙΔΟΠΟΙΗΣΗ:** μην χρησιμοποιήσετε ένα πρόσθετο στρωματάκι με πάχος που υπερβαίνει τα 25 mm.
- Μην χρησιμοποιείτε ανταλλακτικά ή αξεσουάρ που δεν παρέχονται ή εγκρίνονται από τον κατασκευαστή, διότι μπορεί να καταστήσουν το προϊόν λιγότερο ασφαλές.
- Βεβαιωθείτε ότι όλοι οι χρήστες γνωρίζουν καλά τη λειτουργία του προϊόντος.
- **ΠΡΟΣΟΧΗ:** Μην αφήνετε άλλα παιδιά να παίζουν χωρίς επίβλεψη κοντά στο πορτ-μπεμπέ.
- **ΠΡΟΣΟΧΗ:** Μην χρησιμοποιείτε το προϊόν εάν παρουσιάζει μέρη που λείπουν ή είναι σπασμένα.
- **ΠΡΟΣΟΧΗ:** Να χρησιμοποιείται μόνον επάνω σε σκληρές, οριζόντιες και στεγνές επιφάνειες.

Μόνο η χρήση ανταλλακτικών που παρέχεται ή έχει εγκριθεί από τον κατασκευαστή.

Μην το χρησιμοποιείτε κοντά σε πηγές θερμότητας, ελεύθερες φλόγες ή επικίνδυνα αντικείμενα στα οποία μπορεί να φθάσει το παιδί με τα χέρια του.

Να ελέγχετε τακτικά τη χειρολαβή και την βάση του πορτμπεμπέ και να εξακριβώνετε την απουσία ενδείξεων σπασίματος ή φθοράς.

**ΠΡΟΣΟΧΗ:** Μη χρησιμοποιείτε το Πορτ Μπεμπέ πάνω σε κάποιο στήριγμα.

Πριν από την ανύψωση ή τη μεταφορά πορτ μπεμπέ, να βεβαιώνετε πάντα ότι η χειρολαβή του πορτ μπεμπέ έχει μπλοκάρει στην κατακόρυφη θέση μεταφοράς.

Πριν από τη χρήση βεβαιωθείτε ότι όλοι οι μηχανισμοί σύνδεσης είναι συνδεδεμένοι σωστά.

Πριν από την ανύψωση ή τη μεταφορά πορτ μπεμπέ, η βάση πρέπει να ρυθμιστεί στη χαμηλή θέση.

Το κεφάλι του παιδιού στο πορτ μπεμπέ δεν πρέπει ποτέ να βρίσκεται πιο κάτω από το σώμα.

Μην τοποθετείτε ένα άλλο στρωματάκι πάνω από το στρωματάκι που παρέχεται και συνιστάται από τον κατασκευαστή.

**ΠΡΟΣΟΧΗ:** το πορτ-μπεμπέ μπορεί να χρησιμοποιηθεί για τη μεταφορά με το αυτοκίνητο, μόνο όταν χρησιμοποιείται το "SET OMOLOGATO AUTO" Κωδικός 9700372100 (πωλείται ξεχωριστά). Για τη χρήση του σαν πολυκαρότσι αφαιρέστε τη "SET OMOLOGATO AUTO".

**ATENÇÃO:** A alfofa só pode ser utilizada para o transporte em automóvel quando é utilizado o kit “SET OMOLOGATO AUTO” cód. 9700372100 (vendido separadamente).

Consulte o manual de uso do kit para todas as informações respeitantes à montagem do kit “SET OMOLOGATO AUTO” da alfofa, para a instalação no automóvel.

A- Fendas para a inserção do cinto abdominal do “SET OMOLOGATO AUTO” (vendido separadamente)

B- Pino de engate das fivelas metálicas do “SET OMOLOGATO AUTO” (vendido separadamente)



Nota importante: as imagens e as instruções contidas neste manual referem-se a uma versão de alfofa; alguns componentes e algumas funcionalidades aqui descritas podem variar consoante a versão que adquiriu.

### **Regulação da pega** [ fig. 1]

Pressione os botões laterais e regule a pega na nova posição, solte os botões e assegure-se de ter bloqueado corretamente.

### **Montagem da capota** [ fig. 2 - fig.3]

Alinhe e insira os pinos da capota nos respetivos alojamentos do lado da estrutura.

Pressione para baixo; um clique indicará que o bloqueio foi efetuado de modo correto.

Para remover a capota, pressione a parte inferior do pino de fixação da capota e ao mesmo tempo retire a capota do alojamento.

### **Regulação do encosto** [ fig. 4, fig.5]

Pressione e regule a alavanca na nova posição para levantar ou reclinar o encosto da alcofa.

Assegure-se de ter bloqueado corretamente o encosto na posição pretendida.

### **Sistema de baloiço** [ fig. 6]

Na base estão presentes dois pés de apoio; dobre os dois pés para dentro a fim de impedir o movimento de baloiço, desdobre os dois pés para fora para obter o movimento oscilante.

Ambos os pés devem ser dobrados para dentro ou desdobrados para fora.

### **Regulação da capota** [ fig. 7]

Recline ou levante a capota para obter a posição pretendida.

### **Ventilação** [fig. 8]

Abra o zíper ou a janela de inspeção, de acordo com o modelo adquirido, para ventilar o interior da alcofa.

### **Ventilação interna**

É possível regular a aeração interna através da alavanca (A).

### **Cobertura** [ fig. 9]

Fixe a cobertura à alcofa por meio dos botões automáticos.

### **Manutenção e limpeza**

Verifique regularmente a alcofa, certificando-se que não há peças danificadas ou com sinais de desgaste. Substitua a alcofa se houver peças danificadas.

### **Revestimento**

As partes em tecido podem ser lavadas seguindo as indicações da etiqueta de lavagem.

Limpe o tecido com água, detergente neutro e uma esponja.

Nunca utilize produtos abrasivos ou a base de amoníaco, lixívia ou aguarrás para a limpeza.

Limpe o tecido com uma escova ao invés de lavá-lo.

### **Fivela**

Restos de alimentos, bebidas e outras substâncias acumuladas dentro da fivela, podem comprometer o correto funcionamento. Para limpar a fivela, lave-a com água quente. Certifique-se de ouvir um clique, que indica o encaixe correto.

### **Cinto e estrutura de plástico**

As partes em plástico e em metal podem ser limpas com água morna, detergente neutro e uma esponja.

## ADVERTÊNCIAS

Leia com atenção as instruções antes do uso e conserve-as para futuras consultas e referências.

A segurança da criança poderá ficar comprometida se as instruções não forem seguidas com atenção.

- **ADVERTÊNCIA: O UTILIZADOR É RESPONSÁVEL PELA SEGURANÇA DO PRÓPRIO FILHO.**
- **ADVERTÊNCIA:** Nunca deixe o bebé na alcofa sem vigilância. Controle constantemente a criança quando ela estiver na alcofa.
- **ADVERTÊNCIA:** Este produto é adequado exclusivamente para crianças que ainda não conseguem sentar-se sozinhas, virarem-se ou erguerem-se, apoiando-se nas mãos ou nos joelhos. Peso máximo do bebé **ADVERTÊNCIA: 9 Kg**
- **ADVERTÊNCIA:** Indicada para crianças com menos de 6 meses de idade.
- **ADVERTÊNCIA:** Para recém-nascidos, não regule o encosto na posição vertical (não deve ser regulado na posição sentada, mas na posição completamente deitada) pois a criança ainda não tem a capacidade de manter a cabeça ereta nesta faixa etária.
- **ADVERTÊNCIA:** Assegure-se de que todos os dispositivos de bloqueio estejam corretamente engatados antes de utilizar.
- **ADVERTÊNCIA:** Não utilize um colchão adicional com espessura superior a 25 mm.
- Não utilize peças de reposição ou acessórios não fornecidos ou aprovados pelo fabricante, pois podem tornar o produto pouco seguro.
- Assegure-se de que todos os utilizadores estejam familiarizados com o funcionamento do produto.
- **ATENÇÃO:** Nunca deixe outras crianças a brincar sem vigilância perto da alcofa
- **ATENÇÃO:** Pode ser perigoso deixar a criança sem vigilância.
- **ATENÇÃO:** Utilize apenas sobre superfícies duras, horizontais e secas.

Só use peças de substituição fornecidas ou aprovadas pelo fabricante.

Não utilize perto de fontes de calor, chamas livres e não deixe objectos perigosos ao alcance da criança.

Verifique regularmente a pega e o fundo da alcofa e verifique se existem sinais de quebra ou dano.

Quando utiliza a alcofa com um apoio, verifique o comprimento máximo da alcofa especificada no apoio.

**AVISOS:** Nunca colocar esta alcofa sobre um suporte.

Antes do uso certifique-se de que todos os mecanismos de encaixe estão correctamente fixados.

Antes de levantar ou transportar a alcofa, a base deve ser regulada na posição mais baixa.

A cabeça da criança nunca deve ficar mais baixa do que o resto do corpo.

Não coloque outro colchão sobre o colchão fornecido ou recomendado pelo fabricante.

**ATENÇÃO:** A alcofa só pode ser utilizada para o transporte em automóvel quando é utilizado o kit “SET OMOLOGATO AUTO” cód. 9700372100 (vendido separadamente). Para utilizar no carrinho, remover o “SET OMOLOGATO AUTO”.

**ВНИМАНИЕ:** Люлька-переноска должна использоваться для перевозки в автомобиле только при использовании “SET OMOLOGATO AUTO” код 9700372100 (продаётся отдельно).

Пользоваться руководством по использованию комплекта “SET OMOLOGATO AUTO” для любой информации относительно монтажа комплекта на люльку-переноску для её установки в автомобиле.

**A-** Пазы для ввода поясничного ремня “SET OMOLOGATO AUTO” (продаётся отдельно)

**B-** Штифт крепления металлических пряжек “SET OMOLOGATO AUTO” (продаётся отдельно)



Важное примечание: иллюстрации и инструкции, содержащиеся в данной брошюре, относятся к одной из модификаций детской прогулочной люлька-переноска; некоторые компоненты и функции, описанные здесь, могут отличаться от тех, которыми оснащена приобретенная вами модификация

## ИСПОЛЬЗОВАНИЕ ЛЮЛЬКИ-ПЕРЕНОСКИ

### **Регулировка ручки** [ рис. 1 ]

Нажать на кнопки по бокам и отрегулировать ручку в новом положении, отпустить кнопки и проверить блокировку ручки в нужном положении.

### **Монтаж капюшона** [ рис. 2 - рис.3 ]

Вставить штыри капюшона в специально предназначенные гнезда с двух сторон структуры.

Надавить вниз до характерного щелчка, указывающего на произошедшую блокировку.

Чтобы снять капюшон, надавить на нижнюю часть штыря крепления капюшона и одновременно вынуть капюшон из гнезда.

### **Регулировка спинки** [ рис. 4, рис.5 ]

Нажать и отрегулировать рычаг в новом положении, чтобы приподнять или разложить спинку люльки-переноски.

Проверьте правильность блокировки спинки в нужном положении.

### **Система качалки** [ рис. 6 ]

В основании находятся 2 опорные ножки, обе ножки необходимо сложить внутрь для предотвращения движений качалки или разложить наружу, чтобы получить раскачивание люльки.

Ножки должны быть сложены или разложены одновременно обе.

### **Регулировка капюшона** [ рис. 7 ]

Разложить или поднять капюшон для получения нужного положения.

### **Проветривание** [рис. 8 ]

Открыть молнию или смотровое окошко, в зависимости от приобретённой модели, чтобы получить вентиляцию внутри люльки-переноски.

### **Внутреннее проветривание**

Возможно отрегулировать внутреннюю вентиляцию при помощи рычага (А).

### **Чехол** [ рис. 9 ]

Прикрепить чехол к люльке при помощи кнопок.

### **Уход и чистка**

Регулярно просматривайте люлька-переноска на предмет повреждений и износа. При наличии повреждений замените люлька-переноска

### **Обивка**

Матерчатые части обивки можно стирать, следуя указаниям ярлыка для стирки.

Очищать ткань губкой, смоченной водой с нейтральным моющим средством.

Никогда не использовать для чистки абразивные средства или на основе аммиака, отбеливателя или скипидара.

### **Замок**

Еда, напитки и другие вещества, которые скапливаются внутри замка, могут отрицательно сказаться его на работе. Помойте замок теплой водой, пока он не очистится.

Помните, что при правильном застегивании замка должен быть слышен щелчок.

### **Внутренние ремни и пластмассовый корпус**

Металлические и пластмассовые части можно очищать губкой, смоченной тёплой водой с нейтральным моющим средством.

## ПРЕДУПРЕЖДЕНИЯ

Прочитать внимательно инструкции перед использованием и хранить руководство для будущих консультаций. При несоблюдении этих инструкций, безопасность вашего ребёнка может быть под угрозой.

• **ВНИМАНИЕ: ВЫ ОТВЕЧАЕТЕ ЗА БЕЗОПАСНОСТЬ ВАШЕГО РЕБЁНКА.**

- **ВНИМАНИЕ:** никогда не оставляйте ребенка одного без присмотра. Всегда присматривайте за ребёнком, когда он находится в люльке.
- **ВНИМАНИЕ:** это изделие предназначено для детей, которые ещё не умеют сидеть самостоятельно, поворачиваться и подниматься, опираясь на руки или колени. Вес ребёнка не должен превышать 9 кг.
- **ВНИМАНИЕ:** Предназначена для детей младше 6 месяцев.
- **ВНИМАНИЕ:** Для новорожденных не регулировать спинку вертикально в сидячем положении (она должна быть отрегулирована в полностью разложенном горизонтально положении), поскольку ребёнок в этом возрасте не в состоянии самостоятельно держать прямо голову.
- **ВНИМАНИЕ:** Перед использованием проверить, что все устройства блокировки закреплены правильно.
- **ВНИМАНИЕ:** Не использовать дополнительный матрас толщиной свыше 25 мм.
- Не использовать запчасти или аксессуары, не поставленные или не одобренные изготовителем, поскольку могут .
- сделать изделие небезопасным.
- Убедитесь в том, что все пользователи хорошо ознакомлены с функционированием изделия.
- **ВНИМАНИЕ!** Если другие дети играют рядом с люлькой, не оставляйте их без присмотра
- **ВНИМАНИЕ!** Не пользуйтесь устройством, если оно сломано или если в нём отсутствуют детали.
- **ВНИМАНИЕ!** Используйте устройство только на твердых, горизонтальных и сухих поверхностях.

Использовать только запасные части, поставляемые или одобренные производителем. Не используйте устройство вблизи источников тепла, открытого пламени и опасных объектов, которые могут оказаться в досягаемости ребенка. Регулярно проверяйте рукоятку и дно люльки, убеждаясь в отсутствии видимых поломок или повреждений.

**ВНИМАНИЕ:** не ставьте люльку на суппорты.

Перед подъемом или транспортировкой люльки, проверьте что ручка люльки заблокирована в вертикальном положении.

Перед использованием убедитесь, что все механизмы фиксации закреплены правильно.

Перед подъемом или транспортировкой люльки, основание должно быть отрегулировано в максимально низкое положение.

Руководитель ребенка в люльке не должна быть ниже, чем тело ребенка.

Не добавляйте другой матрасик сверху предоставляемого или рекомендуемого производителем.

**ВНИМАНИЕ:** Люлька-переноска должна использоваться для перевозки в автомобиле только при использовании "SET OMOLOGATO AUTO" код 9700372100 (продаётся отдельно). При креплении к коляске снимите "SET OMOLOGATO AUTO".



**警告：** 不能把装有宝宝的婴儿床搁置在车内，只能使用货号编码为9700372000的“车载免提设备”此产品需单独购买。

请参考“车载免提设备”使用说明书，了解如何在婴儿提篮里安装此设备和如何在车里安装使用。

图A：把装置的腰带插入槽内（单独购买）

图B：保险栓与车载系统的金属扣件固定在一起（单独购买）



**重要 注意：** 说明书中的照片和说明内容是基于当前的婴儿提篮版本，相关零件和功能可能会随产品的版本更新而不同。

### 把手调节 (图1)

持续按住旁边的按钮调节把手松开按钮并检查把手是否锁住角度是否合适。

### 安装遮光罩 (图2、图3)

把遮光罩的钉梢整齐插入婴儿提篮两边的槽内。

按住“向下”，听到咔嚓一声说遮光罩已经固定到位。

要想移动它，按住遮光板较低的部分同时移动它。

### 靠背调节 (图4、图5)

要想升高或降低婴儿提篮靠背 请按住按钮并调节至不同的角度。

确保靠背安全的固定在精准的位置。

### 摇摆装置 (图6)

两个支撑轮位于底部；将其向里折叠，可制止床左右摇摆，将其向外打开，婴儿提篮可自由摆动。

两只轮必须向里折叠或向外打开。

### 调节遮光罩 (图7)

降低或升高遮光罩，调至自己需要的位置。

### 透视窗 (图8)

打开拉链使婴儿提篮里面空气流通。

### 带盖 (图9)

安装带盖并按紧固键。

### 使用说明

定期检查是否有零件磨损或损坏。如果发现零件损坏,请不要使用。布套布套可用温水、水温不超过30摄氏度清水清洗,然后自然晾干。

### 搭扣

食物、饮料或其它残渣可能积留在搭扣内,请用温水清洗。

搭扣功能正常时,可以听到“喀哒”声。

### 安全带和塑胶件

用温水和中性肥皂擦净。

### 关于布套

请勿拆卸布套后使用本产品;布套可以拆洗,但我们不建议您经常拆卸布套。

## 警告

使用前请仔细阅读说明书并妥善保存以备日后参考。

如果不仔细阅读说明书，您的宝宝的安全性可能存在风险。

- 警告**：您要为您宝宝的安全性负责。
- 警告**：如果宝宝无人看管是非常危险的。要时刻保证宝宝在成人的监护下使用婴儿提篮。
- 警告**：婴儿提篮适合于从出身到六个月大的宝宝使用或者在没人帮忙的情况下能坐直的宝宝。
- 警告**：适合于六个月以下的宝宝。
- 警告**：对于新生宝宝，不要把靠背调至垂直方向，应该平躺调至水平线方向，因为刚出身的宝宝不能把头部竖立并保持垂直。
- 警告**：使用前保证所有的锁定装置是否牢固。
- 警告**：不要使用厚度超过25mm的床垫。
- 不要使用其他供应商或制造商提供的零配件或辅助工具，因为他们的产品可能不安全。
- 确保每个使用产品的人都知道产品如何使用。
- 警告**：不得让其他无人照顾的小孩在提篮旁玩耍。
- 警告**：如果任何部件破裂，撕破或丢失，请不要继续使用。
- 警告**：只能在结实，水平，平坦和干燥的表面上使用。

只能使用由制造商提供或确认的替代零件

声明不得将提篮放置在靠近明火和其它强热源

应定期检查提把和底座，是否有目视可见的损坏和破损。

警告！不要在托架上使用提篮

抬起和运输提篮时，应确保提把在直立档安全锁定。

锁定前，请确保所有的机构都已连接好。

抬起和运输提篮时，底座应当调节到最低档。

提篮中儿童的头部不得低于于身体。

不得在制造商提供或推荐的床垫上铺其它的床垫。

**警告**：不能把装有宝宝的婴儿床搁置在车内，只能使用货号编码为9700372000的“车载免提设备”此产品需单独购买。

当产品作为提篮使用时，应移除“SET OMOLOGATO AUTO”。

**NAVICELLA / PRAM:**  
Tested EN 1888:2012  
EN 1466:2014 / AC:2015

Importato da: | Imported by:  
**Foppa Pedretti S.p.A.**  
Via A. Volta, 11 - 24064  
Grumello del Monte, Bergamo - Italy  
tel +39 035.830497  
fax 39 035.831283  
[www.foppapedretti.it](http://www.foppapedretti.it)

## GLAM Type BS06N

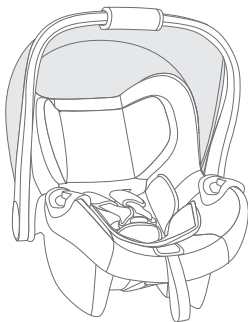

**I** **SEGGIOLINO AUTO GRUPPO 0+ - Istruzioni di montaggio**

*Per bambini fino a 13 kg - Conforme alla Norma ECE R44-04*

**GB** **CAR SEAT GROUP 0+ - Assembly instructions**

*For children up to 13 kg - Complies with ECE R44-04*

**F** **SIÈGE AUTO GROUPE 0+ - Notice d'utilisation**

*Pour les enfants jusqu'à 13 kg - Conforme à la Norme ECE R44-04*

**D** **AUTOSITZ GRUPPE 0+ - Montageanweisungen**

*Für Kinder bis 13 kg - Entspricht der Norm ECE R44-04*

**E** **ASIENTO DE COCHE GRUPO 0+ - Manual de instrucciones**

*Para los niños de hasta 13 kg - Conforme a la Norma ECE R44-04*

**GR** **ΠΑΙΔΙΚΟ ΚΑΘΙΣΜΑ ΑΥΤΟΚΙΝΗΤΟΥ ΟΜΑΔΑΣ 0+ - Εγχειρίδιο χρήσης**

*Για τα και παιδιά έως 13 kg - Σύμφωνα με τον κανονισμό ECE R44/04*

**RU** **АВТОКРЕСЛО ГРУППА 0+ - Инструкция по установке**

*Для детей до 13 кг - Соответствует стандарту ECE R44-04*

**IT. IMPORTANTE!**  
**LEGGERE ATTENTAMENTE E**  
**CONSERVARE PER FUTURE REFERENZE**

**GB. IMPORTANT!**  
**READ THE INSTRUCTIONS CAREFULLY**  
**AND KEEP FOR FUTURE REFERENCE**

**F. IMPORTANT!**  
**LIRE ATTENTIVEMENT ET CONSERVER**  
**SOIGNEUSEMENT A PORTEE DE MAIN**  
**POUR UNE UTILISATION ULTERIEURE**

**D. WICHTIG!**  
**AUFMERKSAM LESEN UND FÜR**  
**ZUKÜNFTIGE REFERENZEN**  
**AUFBEWAHREN**

**E. IMPORTANTE!  
LEER ATENTAMENTE Y CONSERVAR  
PARA FUTURAS REFERENCIAS**

**GR. ΔΙΑΒΑΣΤΕ ΠΡΟΣΕΚΤΙΚΆ ΚΑΙ ΚΡΑΤΗΣΤΕ  
ΑΥΤΟ ΤΟ ΕΓΧΕΙΡΙΔΙΟ ΓΙΑ ΝΑ ΤΟ  
ΣΥΜΒΟΥΛΕΎΕΣΤΕ ΣΤΟ ΜΕΛΛΟΝ**

**RU. ВАЖНАЯ ИНФОРМАЦИЯ!  
ВНИМАТЕЛЬНО ПРОЧИТЕ И  
СОХРАНИТЕ ДЛЯ ДАЛЬНЕЙШЕГО  
ПОЛЬЗОВАНИЯ**

AVVERTENZA	<b>PAG 05</b>
Verifiche prima dell'uso	<b>PAG 08</b>
Componenti	<b>PAG 09</b>
1. Omologazione	<b>PAG 10</b>
2. Installazione nel veicolo	<b>PAG 11</b>
2.1 con cintura a 3 punti	<b>PAG 12</b>
3. Collocare il bambino nel seggiolino auto	<b>PAG 13</b>
3.1 Utilizzo del riduttore	<b>PAG 13</b>
3.2 Regolare la maniglia	<b>PAG 14</b>
3.3 Regolare il poggiatesta	<b>PAG 15</b>
3.4 Allentare le bretelle	<b>PAG 15</b>
3.5 Utilizzo dell'imbracatura	<b>PAG 16</b>
3.6 Tendere l'imbracatura	<b>PAG 17</b>
3.7 Verifica corretto aggancio	<b>PAG 17</b>
4. Installare il seggiolino nel veicolo	<b>PAG 18</b>
5. Capottina	<b>PAG 22</b>
6. Manutenzione e cura del seggiolino	<b>PAG 23</b>
GARANZIA CONVENZIONALE	<b>PAG 27</b>



## AVVERTENZE

### AVVISO

- Questo è un dispositivo di ritenuta bambini 'Universale', omologato secondo Regolamento N° 44/04. Adatto all'impiego generale nei veicoli e compatibile con la maggior parte, ma non tutti, i sedili del veicolo.
- La perfetta compatibilità è più facilmente ottenibile nei casi in cui il costruttore del veicolo dichiara nel manuale d'istruzione che il veicolo prevede l'installazione di dispositivi di ritenuta bambini 'Universali' per la fascia di età in questione.
- Questo dispositivo di ritenuta è stato classificato 'Universale' secondo criteri di omologazione più severi rispetto a modelli precedenti che non dispongono del presente avviso.
- In caso di dubbio contattare il produttore del dispositivo di ritenuta oppure il rivenditore.
- Adatto solamente per l'impiego nei veicoli dotati di cintura di sicurezza a 3 punti statica o con arrotolatore, omologata in base al Regolamento UN/ECE N° 16 o altri standard equivalenti.

### IMPORTANTE

Leggere attentamente tutte le istruzioni presenti in questo manuale e quelle del veicolo riguardante i dispositivi di ritenuta per bambini. Assicurarsi di averle capite. Installare e utilizzare il seggiolino come descritto nel manuale d'istruzioni. Il mancato rispetto di queste istruzioni può compromettere la sicurezza o causare lesioni gravi o morte del vostro bambino. Le istruzioni devono essere conservate insieme al dispositivo di ritenuta per future referenze.

### IMPORTANTE

Per eventuali problemi di salute inerenti a neonati di basso peso e bambini prematuri, consultare sempre i medici o personale ospedaliero specializzato, sull'idoneità dell'utilizzo del seggiolino auto, prima di lasciare l'ospedale o utilizzare il dispositivo di ritenuta.

NON rimuovere le etichette presenti sul dispositivo di ritenuta. Le etichette contengono informazione importanti.

NON utilizzare un dispositivo di ritenuta con parti danneggiate o mancanti.

NON utilizzare l'imbracatura o le cinture di sicurezza se sono danneggiate o presentino tracce di usura.

NON modificare o tentare di modificare il dispositivo di ritenuta in qualsiasi modo.

NON smontare o tentare di smontare questo dispositivo di ritenuta, eccetto come descritto in questo manuale.

## AVVERTENZE

NON utilizzare un seggiolino auto che abbia subito una violenta sollecitazione, a causa di un incidente. Un incidente può aver provocato una rottura interna non visibile.

NON sostituire la fodera o l'imbracatura, con una fodera o imbracatura diverse da quelle consigliate dal produttore, in quanto hanno un impatto diretto sul funzionamento del dispositivo di ritenuta.

NON acquistare MAI un seggiolino auto di seconda mano, di cui la storia non sia conosciuta.

Assicurarsi che il seggiolino non rimanga incastrato in un sedile pieghevole o mobile, o nella portiera della vettura.

NON utilizzare nessuna configurazione che non sia riportata nel manuale d'uso.

NON utilizzare MAI, per ancorare al sedile questo seggiolino, una cintura di sicurezza a 2 punti.

NON utilizzare un sistema passaggio cinture diverso rispetto a quello indicato nel manuale.

NON permettere a bambini di giocare o regolare il dispositivo di ritenuta per bambini.

Controllare sempre che il dispositivo di ritenuta e l'imbracatura siano correttamente allacciati prima di ogni utilizzo.

NON utilizzare il seggiolino auto posizionato su un sedile passeggero equipaggiato con AIRBAG attivo, se il produttore del veicolo non segnala che sia sicuro.

Questo dispositivo di ritenuta deve sempre essere fissato al sedile del veicolo, anche se non utilizzato. In caso di un incidente o di frenata improvvisa, un seggiolino non fissato potrebbe ferire altri passeggeri.

Assicurarsi di immobilizzare oggetti mobili, come bagagli o libri all'interno del veicolo. Possono provocare lesioni/ferite in caso di incidente.

Non lasciare MAI il bambino incustodito nel veicolo, neanche per un breve istante.

Non rimuovere MAI il bambino dal seggiolino mentre il veicolo è in movimento.

Non utilizzare MAI questo dispositivo di ritenuta per bambini senza la fodera.

**CALDO!** Coprire il seggiolino quando esposto direttamente ai raggi solari. Parti del seggiolino potrebbero surriscaldarsi eccessivamente e provocare ustioni alla pelle del bambino. Controllare sempre le superfici prima di collocare il bambino all'interno del seggiolino.

NON utilizzare punti di contatto, soggetti a carico, diversi da quelli descritti nelle istruzioni e contrassegnati sul dispositivo di sicurezza.

Gli elementi rigidi e le parti di plastica del dispositivo di sicurezza per bambini devono essere posizionati e montati in modo che, nelle condizioni di normale utilizzo della vettura, non possano rimanere incastrati sotto un sedile mobile o

**AVVERTENZE**

nella portiera della vettura.

Mantenere in tensione tutte le cinghie utilizzate per fissare il dispositivo di sicurezza alla vettura e regolare le cinture di ritenuta del bambino. E' importante non torcere le cinture di sicurezza.

Importante. Assicurarsi che la cintura addominale dell'imbracatura sia nella posizione più bassa possibile per trattenere adeguatamente il bacino del bambino.

NON utilizzare mai questo dispositivo di ritenuta con una base diversa da quella indicata dal produttore.

SEMPRE assicurarsi che la cintura del veicolo e le cinture di ritenuta per bambini, imbracatura del seggiolino auto, non siano attorcigliate.

Non lasciare MAI il bambino nel seggiolino con l'imbracatura non correttamente agganciata.

NON lasciare il vostro bambino nel dispositivo di ritenuta per un lungo periodo.

Collocare SEMPRE il seggiolino auto orientato nel senso opposto a quello di marcia.

Non collocare MAI il seggiolino auto in senso di marcia.

NON utilizzare passaggi cinture alternativi a quelli riportati in questo manuale.

ASSICURARSI che tutti i sedili pieghevoli/mobili siano correttamente bloccati.

TUTTI i passeggeri del veicolo devono essere correttamente assicurati con le cinture di sicurezza. Passeggeri senza cintura possono ferire altri passeggeri in caso di un incidente.

ASSICURARSI SEMPRE che la maniglia del seggiolino auto sia regolata e bloccata nella posizione verticale prima di collocare il bambino nel seggiolino.

MAI collocare il seggiolino auto o un dispositivo di ritenuta per bambini in prossimità a un bordo di un piano rialzato o su una superficie soffice come un cuscino o materasso. Il seggiolino potrebbe cadere e causare gravi ferite/lesioni o morte.

Non utilizzare MAI il seggiolino auto con un carrello della spesa.

In caso di dubbi sull'installazione e il corretto uso del seggiolino, contattare il produttore del dispositivo di sicurezza per bambini.

Montare il seggiolino classificato "Universale" solo su veicoli predisposti per tale aggancio. Seguendo correttamente, per il fissaggio, il percorso della cintura.

Preferire sempre i sedili posteriori, anche se il codice stradale consente il montaggio sul sedile anteriore.

Verificare sempre che non vi siano residui di cibo o altro materiale analogo nella fibbia.

In inverno, non legare il bambino lasciandogli addosso abiti troppo ingombranti.

## VERIFICHE PRIMA DELL'USO

### **Controllare:**

-che l'imbracatura non sia danneggiata, priva di segni di usura

### **Verificare che il bambino rientra nel gruppo d'utilizzo:**

-che il peso sia compreso tra 0-13 kg

### **Installare il dispositivo di ritenuta per bambini in senso contrario al senso di marcia in una posizione sicura della vettura:**

-esclusivamente su sedili orientati in senso di marcia

-la maniglia bloccata nella posizione indicata in questo manuale.

-il seggiolino deve essere orientato in senso contrario al senso di marcia

-se vi è la presenza di airbag, il selettore deve essere in posizione **SENZA** airbag attivato

-usare solamente la cintura con 3 punti di ancoraggio per fissare il seggiolino

-con cinture non attorcigliate

-passaggio cinture seguito correttamente

-fissato al sedile

### **Assicurare il bambino correttamente nel seggiolino:**

-bretelle regolate ad altezza corretta

-cinture non attorcigliate

-cintura addominale in posizione bassa, sopra il bacino del bambino

-imbracatura correttamente allacciata

## COMPONENTI

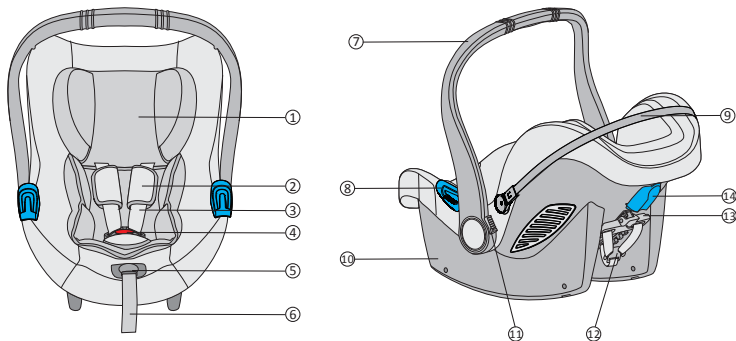

1. Poggiatesta
2. Protezioni cintura pettorale
3. Bretelle
4. Fibbia dell'imbracatura
5. Pulsante per regolazione bretelle
6. Cinghia di regolazione
7. Maniglia
8. Passante guida per la cintura di sicurezza addominale
9. Telaio struttura della capottina
10. Scocca
11. Pulsante di regolazione maniglia
12. Fibbia metallica tendi cintura
13. Leva di regolazione poggiatesta
14. Passante guida cintura sicurezza pettorale

## 1. Certificazione



... come seggiolino di sicurezza per auto.

Seggiolino auto Glam	Conforme alla norma ECE R 44/04	
	Gruppo	Peso
Type BS06N	0+	fino 13 kg

Il seggiolino è stato progettato, testato e Omologato secondo i requisiti del Regolamento Europeo ECE R 44/04.

Sulla scocca del seggiolino auto è applicata un'etichetta in cui è riportato numero di omologazione.

Eventuali modifiche apportate al seggiolino auto annullano l'omologazione. Solo il produttore è autorizzato ad apportare modifiche al seggiolino auto.

## 2. Utilizzo in vettura



 **NON UTILIZZARE IL SEGGIOLINO AUTO POSIZIONATO SU DI UN SEDILE PASSEGGERO EQUIPAGGIATO CON AIRBAG.**

Pericolo! L'airbag in caso di esplosione, può colpire il seggiolino e causare gravi lesioni al bambino, se non addirittura la morte.

Osservare le istruzioni riportate nel manuale del veicolo per l'uso dei seggiolini per bambini.

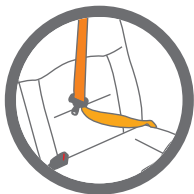

 **NON utilizzare MAI, per ancorare al sedile il seggiolino, una cintura di sicurezza a 2 punti. Utilizzare solo cinture di sicurezza a 3 punti .**

Osservare le norme in vigore nel proprio Paese.  
NON utilizzare MAI, per ancorare questo seggiolino al sedile, una cintura di sicurezza a 2 punti.

Adatto solamente per l'impiego nei veicoli dotati di cintura di sicurezza a 3 punti statica o con arrotolatore, omologata in base al Regolamento UN/ECE N° 16 o altri standard equivalenti.

Non utilizzare mai questo Seggiolino su un sedile passeggero anteriore dotato di airbag frontale attivo.

## 2.1 Con cintura di sicurezza del veicolo a 3 punti

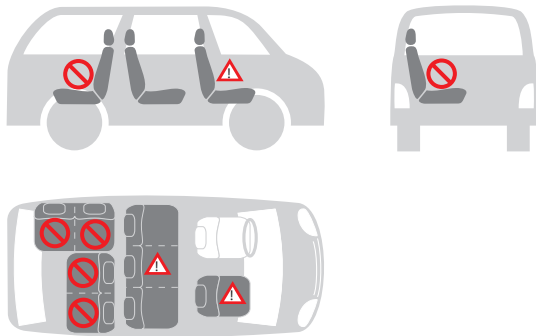

### Potete installare il seggiolino auto come segue:

nella direzione di marcia	no
in senso contrario alla direzione di marcia	si
con cintura a 2 punti	no 1)
con cintura a 3 punti	si 2)
sul sedile passeggero anteriore	si 3)
su sedile posteriore laterale	si
su sedile posteriore centrale	no 4)



1) L'uso di una cintura a 2 punti aumenta il rischio di lesioni al bambino in caso di incidente.

2) La cintura di sicurezza deve essere approvata ECE R 16 o altri standard equivalenti.

3) Non utilizzare su un sedile passeggero anteriore dotato di airbag frontale attivo.

4) Può essere utilizzato se il sedile centrale del veicolo è dotato di una cintura a 3 punti.



### 3. Protezione del bambino

#### 3.1 Proteggere il bambino utilizzando il riduttore



#### Per la protezione del vostro bambino

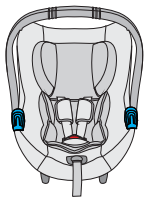

Il riduttore fornisce al vostro bambino un sostegno maggiore durante i primi mesi

Il riduttore serve per garantire un maggior comfort ai bambini piccoli.

**ATTENZIONE!** Utilizzare il seggiolino auto con il riduttore in dotazione quando il bambino ha un peso inferiore a 9 kg.

- Assicurare sempre il bambino con la cintura, quando collocato nel seggiolino
- Non lasciare mai il bambino incustodito nel seggiolino quando posizionato su superfici elevate (ad esempio tavoli, ecc).
- Evitare che la parte finale della cinghia finisca in mezzo a parti in movimento (ad esempio, porte automatiche, scale mobili, ecc.).
- Attenzione! Le parti in plastica del seggiolino possono surriscaldarsi al sole, provocando ustioni al bambino. Proteggere il seggiolino da fonti di calore eccessive, ad esempio, coprendolo con un rivestimento leggero.
- Il seggiolino ha una sola posizione di installazione in auto, lasciando il bambino sempre semi reclinato.
- In caso di lunghi viaggi fate delle soste frequenti. Il bambino si stanca molto facilmente. Evitare di lasciare il bambino nel seggiolino troppo a lungo.

## 3.2 Regolare la maniglia

### La maniglia ha 3 posizioni

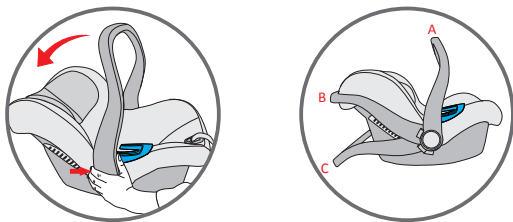

(A) Per l'utilizzo nella vettura e per il trasporto

(B) Per collocare il bambino nel seggiolino

(C) Per l'utilizzo come sdraietta con movimento a dondolo bloccato

Per regolare la maniglia nelle varie posizioni, premere contemporaneamente i pulsanti da ambedue i lati e ruotare la maniglia, rilasciare successivamente i pulsanti e continuare con la rotazione della stessa, fino al suo bloccaggio nella nuova posizione.

#### ATTENZIONE

Accertarsi sempre che la maniglia del seggiolino sia bloccata nella posizione verticale di trasporto prima di sollevare il seggiolino.

Un click indicherà quando la maniglia è correttamente bloccata in posizione verticale di trasporto.

### 3.3 Regolare il poggiatesta

**Un poggiatesta regolato correttamente garantisce la posizione ottimale al bambino seduto nel seggiolino.**

Il poggiatesta deve essere posizionato in modo che le bretelle siano allo stesso livello o leggermente sopra le spalle del bambino.

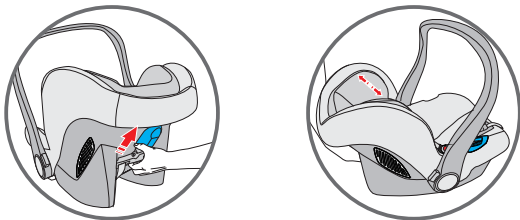

**Per regolare il poggiatesta per il bambino:**

Far scorrere il regolatore finché le cinture pettorali non risultano alla corretta altezza. Bloccare il regolatore nella nuova posizione.

### 3.4 Allentare le bretelle

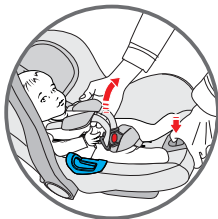

Premere il pulsante regolatore, posto nella parte anteriore del seggiolino, e tirare contemporaneamente entrambe le bretelle per allentare l'imbracatura.

### 3.5 Assicurare il bambino con l'imbracatura

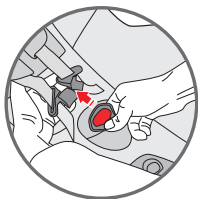
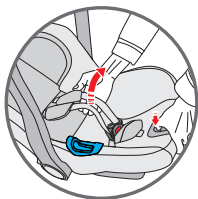

- Allentare le bretelle
- Premere il pulsante rosso sulla fibbia centrale per sganciare le bretelle e posizzionarle a lato del seggiolino.



- Collocare il bambino nel seggiolino auto, assicurandosi che il fondo schiena poggi correttamente sulla seduta e la schiena poggi correttamente sullo schienale. Il bambino sarà così più comodo e l'imbracatura lo assicurerà meglio. Far scorrere le bretelle sopra le spalle del bambino. Assicurandosi che le bretelle siano alla stessa altezza e posizionate appena sopra le spalle del bambino.

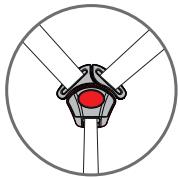
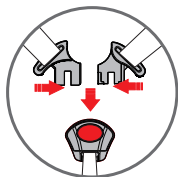

- Unire le due estremità/linguette delle bretelle, formando un unico connettore.

Inserire il connettore nella fibbia centrale fino a udire un click.

Assicurarsi che le bretelle non siano attorcigliate. Regolare le protezioni

pettorali al centro delle spalle del bambino.

### 3.6 Tendere l'imbracatura



Tirare la cinghia di regolazione dell'imbracatura in modo da tensionarla correttamente contro il corpo del bambino. Una corretta tensionatura è tale che lo spazio tra l'imbracatura e il bambino non deve essere superiore allo spessore di un dito.

**IMPORTANTE!** Tirare l'estremità della cinghia di regolazione verso l'esterno, non verso l'alto o verso il basso.

Durante il trasporto (soprattutto quando non in auto), la cinghia di regolazione deve essere riposta nel vano porta cinghia.

### 3.7 Verificare che il bambino sia correttamente assicurato con l'imbracatura.



**Per garantire la sicurezza del bambino, controllare che...**



- Le bretelle sono regolate correttamente con le spalle del bambino.
- Le bretelle non sono attorcigliate.
- Le linguette sono correttamente agganciate nella fibbia dell'imbracatura
- Le bretelle sono correttamente tensionate, lo spazio tra l'imbracatura e il bambino non deve essere superiore allo spessore di un dito.

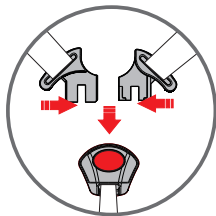

## 4. Installazione del seggiolino auto nel veicolo



**Non lasciare incustodito il bambino nel seggiolino in auto.**



**Per la sicurezza di tutti gli occupanti del veicolo**

In caso di frenata di emergenza o di incidente, le persone prive di cintura di sicurezza e gli oggetti non fissati, possono provocare lesioni agli altri occupanti del veicolo. Controllare sempre che...

- i poggiatesta dei sedili del veicolo siano fissati, che il blocco dei sedili posteriori ribaltabili sia correttamente agganciato.
  - tutti gli oggetti mobili, come bagagli o libri all'interno del veicolo siano immobilizzati, possono provocare lesioni/ferite in caso di incidente.
- il seggiolino sia sempre fissato quando è collocato nel veicolo, anche se non trasporta nessun bambino.
- che tutte le persone in auto indossino le cinture di sicurezza.

## 4.1 Installazione del seggiolino auto nel veicolo

Per fissare il seggiolino con la cintura di sicurezza a 3 punti del veicolo, procedere come segue:

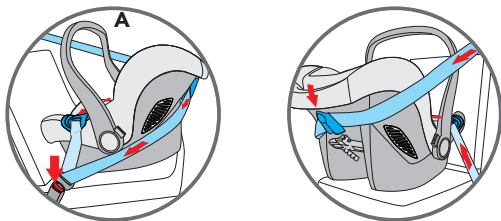

Posizionare il dispositivo di ritenuta per bambini sul sedile passeggero, con orientamento in senso opposto di marcia e assicurarsi che la maniglia sia regolata in posizione corretta (A). Il bambino sarà orientato in senso contrario di marcia.

Passare la cintura di sicurezza orizzontale (addominale) della vettura in entrambi i passaggi cintura e allacciare la fibbia.

Passare la cintura di sicurezza diagonale (pettorale) della vettura, intorno allo schienale del seggiolino, passando attraverso il passante per la cintura diagonale.

Se la cintura di sicurezza del veicolo è troppo corta, regolarne l'altezza nella posizione più bassa. Se risulta ancora troppo corta, provare su un altro sedile. Regolare il dispositivo di ritenuta nella posizione corretta, per garantire la massima protezione del bambino. E' possibile utilizzare un asciugamano strettamente arrotolato e posizionato sotto il bordo anteriore del seggiolino per avere una inclinazione corretta.

### AVVERTENZE:

NON utilizzare percorsi diversi per fissare le cinture di sicurezza. Per

## INSTALLARE IL SEGGIOLINO NEL VEICOLO

assistenza contattare il nostro servizio clienti.

**NON** utilizzare una cintura di sicurezza a 2 punti d'ancoraggio per fissare questo dispositivo di ritenuta per bambini.

Questo seggiolino auto deve sempre e solo essere installato, posizionato in senso opposto al senso di marcia, su un sedile in cui l'orientamento è nel senso di marcia. Assicurarsi che il bambino sia correttamente assicurato con l'imbracatura di ritenuta e che il seggiolino auto sia saldamente fissato nella vettura.



## 4.2 Verificare la corretta installazione del seggiolino auto nel veicolo



**Per garantire la sicurezza del bambino, controllare che...**

- il seggiolino sia installato in modo tale che il bambino sia rivolto in senso contrario a quello di marcia,
- il seggiolino sia installato sul sedile passeggero anteriore solo nel caso in cui sia privo o disattivato l'AIRBAG
- il seggiolino sia fissato esclusivamente con una cintura di sicurezza a 3 punti,
- la parte addominale della cintura passi in entrambe le guide azzurre poste sul seggiolino,
- la parte diagonale della cintura passi sullo schienale attraverso la guida supporto blu ed il seggiolino,
- la cintura del sedile del veicolo sia ben tesa e non attorcigliata o arrotolata.

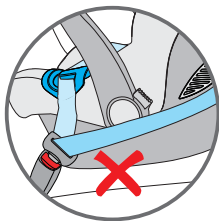
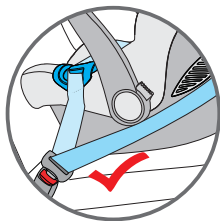

## 5. Posizionare la capottina parasole

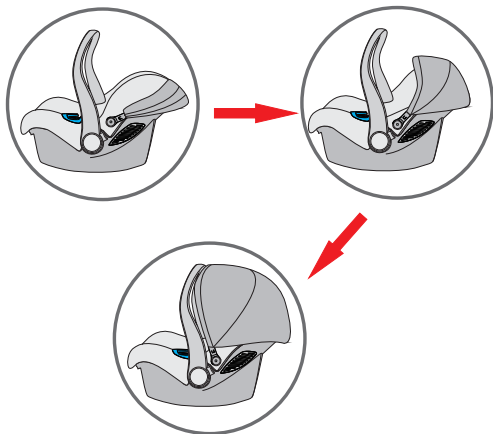

- La capottina parasole è facilmente regolabile.  
 Serve a far riposare tranquillo il bambino e proteggerlo dai raggi del sole.

## OPTIONAL

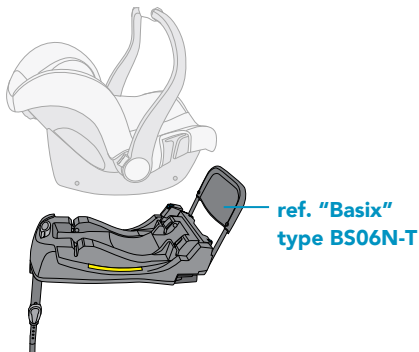

## 6. Informazioni per la cura del seggiolino



### **Per garantire un' efficace protezione del seggiolino**

- In caso di incidente con una velocità d'impatto superiore ai 10 km/h, il seggiolino può subire danni che non sono necessariamente visibili, in tal caso, è estremamente importante sostituirlo.
- Controllare regolarmente il seggiolino per verificare che NON siano presenti parti danneggiate.
- Verificare il corretto funzionamento di tutti i componenti meccanici.
- Per evitare danni o rotture del seggiolino prestare attenzione che il seggiolino non si incastri tra le portiere, fra le guide dei sedili, ecc.
- In caso di danni al seggiolino (ad esempio in seguito a una caduta), farlo controllare dal produttore.

### 6.1 Manutenzione della fibbia dell'imbracatura

Il corretto funzionamento della fibbia è importante per garantire la sicurezza del bambino nel seggiolino. Eventuali guasti al funzionamento della fibbia sono per lo più dovute ad accumulo di sporco e polvere.

#### **Possibili anomalie**

Le linguette della fibbia escono lentamente, dopo la pressione del pulsante rosso di sgancio.

Le linguette non si agganciano correttamente (vengono rilasciate).

Le linguette si agganciano senza emettere il "click" sonoro.

Le linguette non si inseriscono agevolmente (si sente una resistenza).

La fibbia si apre solo con una forte pressione.

#### **Rimedio**

Lavare la fibbia in modo che torni a funzionare correttamente:

#### **1. Come togliere la fibbia dell'imbracatura**

Sganciare la fibbia (premere il pulsante rosso di sgancio).

Allentare le cinghie dell'imbracatura.

Individuare l'anello in metallo fissato sulla cinghia sotto il dispositivo di ritenuta. Ruotare l'anello metallico e rimuoverlo attraverso la scocca e l'imbottitura.

### **2. Come pulire la fibbia dell'imbracatura**

Immergere la fibbia in acqua tiepida con detersivo per piatti per almeno un'ora. Risciacquare e asciugare accuratamente.

### **3. Come rimettere la fibbia dell'imbracatura**

Inserire l'anello metallico e la cinghia inguinale attraverso l'imbottitura e la scocca.

L'anello in metallo, fissato alla cinghia, deve fuoriuscire dalla scocca.

Tirare la fibbia centrale per controllare che la cinghia inguinale sia correttamente fissata.

### **Anomalia**

Le linguette non si inseriscono più nell'apposito alloggiamento della fibbia.

### **Rimedio**

Sganciare la fibbia, premendo l'apposito pulsante rosso.

## **6.2 Pulizia**

In caso di sostituzione del rivestimento, usare soltanto rivestimenti originali FOPPAPEDRETTI, poiché il rivestimento è una parte importante necessaria a garantire la protezione del bambino.



**Il seggiolino non deve essere usato senza il rivestimento.**

Il rivestimento può essere rimosso e lavato con detersivo non aggressivo e con ciclo per capi delicati (30°C). Seguire le istruzioni di lavaggio riportate sull'etichetta del rivestimento. I colori del rivestimento possono sbiadirsi se lavato a più di 30°C. Non centrifugare e non usare l'asciugatrice elettrica (il tessuto potrebbe staccarsi dall'imbottitura).

Le parti in plastica devono essere pulite con acqua saponata. Non usare

detersivi aggressivi (come solventi).

L'imbracatura può essere rimossa e lavata con acqua tiepida saponata.

Attenzione! Non togliere mai le linguette dalle cinghie.

### 6.3 Come rimuovere l'imbracatura

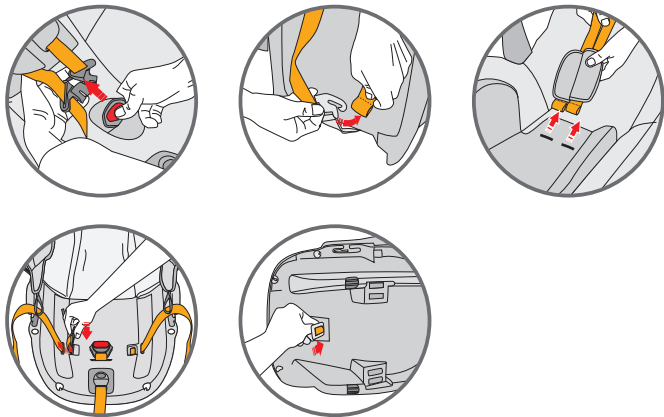

- Sganciare la fibbia dell'imbracatura (premere l'apposito pulsante rosso).
- Sganciare le bretelle per le spalle dal dispositivo tendi cintura, posizionato sul retro dello schienale.
- Estrarre entrambe le cinture attraverso la scocca ed il rivestimento e sfilare le protezioni pettorali.
- Individuare l'anello in metallo fissato alla cinghia sotto il dispositivo di ritenuta. Ruotare l'anello metallico e rimuoverlo attraverso la scocca e l'imbottitura.

## 6.4 Come rimuovere il rivestimento

Togliere l'imbracatura e rimuovere il rivestimento del poggiatesta.  
Togliere le parti elastiche dai ganci lungo il bordo della scocca.  
Sganciare tutte le parti elastiche dalle loro sedi per rimuovere il rivestimento dal seggiolino.

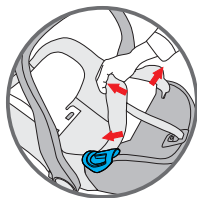
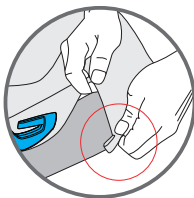
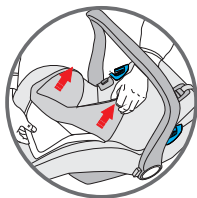

## 6.5 Come rimettere il rivestimento

Per riposizionare il rivestimento del seggiolino, fissare le parti elastiche ai ganci e calzare il rivestimento del poggiatesta.

## GARANZIA CONVENZIONALE

Il contenuto sottoindicato va in vigore dal 01.01.2005 e sostituisce a qualsiasi titolo e completamente qualsiasi messaggio anteriore riferito alla garanzia prestata da Foppa Pedretti S.p.A.

### GARANZIA CONVENZIONALE

Foppa Pedretti S.p.A. con sede in Grumello del Monte (Italia) Via Volta 11, garantisce direttamente al Consumatore che questo Prodotto, nuovo di fabbrica, è privo di difetti nei materiali, nella progettazione e nella fabbricazione ed è conforme alle caratteristiche dalla stessa dichiarate.

La presente garanzia convenzionale è valida in tutti i Paesi Stati membri dell'Unione Europea e non esclude né limita i diritti del Consumatore ai sensi di norme imperative di legge nei confronti del Venditore del Prodotto.

Per usufruire della presente garanzia convenzionale il Consumatore dovrà riportare il Prodotto difettoso al Venditore, presentandogli la prova d'acquisto del Prodotto dalla quale risultino in modo leggibile l'indirizzo del Venditore, la data d'acquisto del Prodotto col timbro e firma del Venditore e l'indicazione del Prodotto stesso o, in alternativa, lo scontrino fiscale, non modificato, dal quale risultino in modo chiaro le medesime informazioni.

La garanzia convenzionale del Produttore ha validità per Dodici (12) mesi dalla data di acquisto del Prodotto. Durante questo periodo Foppa Pedretti S.p.A. riparerà o sostituirà, a sua discrezione, il Prodotto difettoso.

La garanzia convenzionale è concessa all'acquirente finale del Prodotto (Consumatore) e non esclude né limita i diritti imperativi del medesimo Consumatore, quali previsti dalla legge e/o i diritti che il Consumatore può vantare contro il Venditore/Rivenditore del Prodotto.

### ESCLUSIONI DELLA GARANZIA CONVENZIONALE.

La garanzia convenzionale è esclusa per i danni derivati al Prodotto dalle seguenti cause: uso non conforme alle disposizioni contenute nel foglio d'istruzioni all'uso ed al montaggio, urti e cadute, esposizione del Prodotto ad umidità o condizioni termiche o ambientali estreme od a cambiamenti repentini di tali condizioni, corrosione, ossidazione, modifiche o riparazioni non autorizzate del Prodotto, riparazioni con uso di parti di ricambio non autorizzate, uso improprio, cattiva o mancata manutenzione, manutenzione impropria rispetto a quanto indicato nel foglio d'istruzioni all'uso e al montaggio, montaggio non corretto, incidenti, azioni di cibi o bevande, azione di prodotti chimici, cause di forza maggiore.

In ogni caso Foppa Pedretti S.p.A. declina ogni responsabilità per danni a persone o a cose, diversi dal Prodotto, quando tali danni siano causati da negligenza alle disposizioni / raccomandazioni / avvertenze contenute nel manuale o, in alternativa, nel "Foglio d'istruzioni all'uso e al Montaggio" che accompagna ogni Prodotto destinato al proprietario/utilizzatore. (come a titolo meramente esemplificativo, nel caso del Prodotto Lettino: "Sorvegliate costantemente il bambino. Controllate che lenzuola e coperte non coprano la testa del bambino...").

Foppa Pedretti S.p.A. declina, inoltre, ogni responsabilità per danni a persone o a cose quando la rottura dei suoi prodotti è causata dal deterioramento dei componenti del Prodotto, soggetti ad usura. Sono considerati componenti del Prodotto soggetti a usura tutti i componenti in materiale plastico.

WARNING	<b>PAG 29</b>
Checks before use	<b>PAG 32</b>
Components	<b>PAG 33</b>
1. Approval	<b>PAG 34</b>
2. Installation in the vehicle	<b>PAG 35</b>
2.1 with 3-point belt	<b>PAG 36</b>
3. Placing your child in the car seat	<b>PAG 37</b>
3.1 Using the reducer	<b>PAG 37</b>
3.2 Adjusting the handle	<b>PAG 38</b>
3.3 Adjusting the headrest	<b>PAG 39</b>
3.4 Loosening the straps	<b>PAG 39</b>
3.5 Using the harness	<b>PAG 40</b>
3.6 Tightening the harness	<b>PAG 41</b>
3.7 Checking that the fastening is correct	<b>PAG 41</b>
4. Installing the car seat in the vehicle	<b>PAG 42</b>
5. Canopy	<b>PAG 45</b>
6. Car seat maintenance and care	<b>PAG 46</b>
FORMAL GUARANTEE	<b>PAG 50</b>



## WARNING

### NOTICE

- This is an Universal child restraint. It is approved to Regulation No. 44, 04 series of amendments, for general use in vehicles and it will fit most, but not all, car seats.
- A correct fit is likely if the vehicle manufacturer has declared in the vehicle hand book that the vehicle is capable of accepting an Universal child restraint for this age group.
- This child restraint has been classified as Universal under more stringent conditions than those which applied to earlier designs which do not carry this notice.
- If in doubt, consult either the child restraint manufacturer or the retailer.
- Only suitable if the approved vehicles are fitted with 3 point safety belt, approved to UN/ECE Regulation No. 16 or other equivalent standards.

### WARNING

**IMPORTANT!** Please read all instructions in this manual and in the vehicle owner's manual related to child safety seats carefully and understand them. Install and use the child safety seat as described in the instruction manual. Failure to do this could result in serious injury or death of your child. The instructions shall be retrained with the child restraint for the future use.

**IMPORTANT!** Because of potential medical issues inherent in low birth weight and premature infants, always have a trained professional doctor, or hospital staff member assess the suitability of the child restraint prior to leaving the hospital or using the child restraint.

DO NOT remove any labels on the child safety seat. Important information is contained on the labels.

DO NOT use a child safety seat with damaged or missing parts.

DO NOT use damaged or frayed harness straps or vehicle belt.

DO NOT modify or attempt to modify the child safety seat in any way.

DO NOT take apart or attempt to take apart this child safety seat except as instructed in this manual.

DO NOT use a child safety seat that has been in a crash. A crash can cause damage to the child safety seat that you cannot see.

DO NOT replace the child seat cover or harness with any other than the ones we recommend as these parts are integral to the child safety seat's performance.

DO NOT use a second-hand child seat or child seat whose history you do not know.

**WARNING**

**MAKE** sure that the child safety seat does not become trapped by folding or moveable passenger seat or in the door of your car.

**DO NOT USE** in any configuration not shown in the instructions.

**NEVER** use this child safety seat with 2 point vehicle belts.

**DO NOT** use belt routing methods not shown in these instructions.

**DO NOT** allow children to play with or adjust the child safety seat.

Always check the tightness of the restraint and the harness before each use.

**DO NOT** use this child safety seat in a passenger seat with an active airbag unless the vehicle manufacturer confirms that it is safe.

This child restraint should be securely belted in the vehicle even when not in use. In a crash or sudden stop, an unsecured child safety seat may injure other occupants.

- Make sure to properly secure any loose objects, such as luggage or books, in your car as they may cause injuries in the event of an accident.

**NEVER** leave your child unattended in a car even for a short time.

**NEVER** take your child out of the child safety seat when the vehicle is moving.

**NEVER** use this child safety seat without the car seat cover.

**HOT!** Cover the child safety seat when left in direct sunlight. Parts of a child safety seat may become too hot for the child's skin. Always check surfaces before placing a child in the child seat.

**DO NOT** use any load bearing contact points other than those described in the instructions and marked in the child restraint.

The rigid items and plastic parts of a child restraint must be so located and installed that they are not liable, during everyday use of the vehicle to become trapped by a movable seat or in a door of the vehicle.

We recommended that any straps holding the restraint to the vehicle should be tight, that any straps restraining the child should be adjusted to the child's body, and that straps should not be twisted.

**IMPORTANT!** Please ensure that any lap strap is worn low down, so that the pelvis is firmly engaged.

**NEVER** use this child restraint with any other base except ones that the manufacturer permits.

**ALWAYS** make sure all vehicle belts and harness straps are not twisted before each use.

**NEVER** leave the child in the child seat when the harness straps are loose or undone.

**DO NOT** leave your child in this child restraint for an extended period of time.

**ALWAYS** install the child safety seat in a rear-facing position.

**NEVER** install the child safety seat forward-facing.

## WARNING

DO NOT use alternative routings not shown in these instructions.

MAKE SURE all folding passenger seats are property latched.

ALL occupants of the vehicle should be correctly restrained. Unrestrained passengers may be thrown into other passengers and cause serious injury or death in a crash.

ALWAYS MAKE SURE the handle is properly locked in the upright carrying position before carrying a child in the child seat.

NEVER place the car seat or infant carrier near the edge of an elevated surface or on a soft such as a seat cushion or mattress. The car seat or infant carrier could fall off these surfaces and cause serious injury or death.

NEVER use the child safety seat with a shopping cart.

## CHECKS BEFORE USE

### CHECKLIST BEFORE USE

Inspect:

-child restraint free of damage

### Verify Child within Size Range:

-weight between 0-13kg

### Install Child Restraint Rearward-facing in Safe Location in Vehicle:

-vehicle seats that face front of vehicle only

-handle locked in specified position

-child facing rear of vehicle

-position with NO active airbag

-3 point (shoulder/lap) belt used

-seat belt not twisted

-belt path followed

-tight against vehicle seat

### Secure Child Properly in Child Restraint:

-correct shoulder strap height

-harness not twisted

-harness low across hips

-harness secure and tight

## COMPONENTS

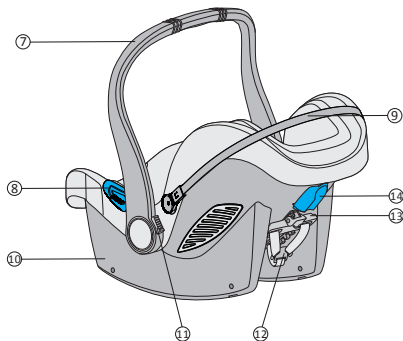
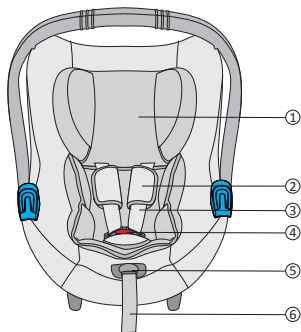

1. Head support
2. Shoulder pads
3. Harness
4. Buckle
5. Adjuster button
6. Adjuster strap
7. Handle
8. Lap belt guide
9. Frame structure of the canopy
10. Shell
11. Handle release button
12. Splitter plate
13. Headrest adjustment lever
14. Shoulder belt guide

## 1. Certification



... as a safety car seat.

Car seat <b>Glam</b>	Complies with standard ECE R 44/04	
	Group	Weight
<b>Type BS06N</b>	0+	up to 13 kg

This car seat has been designed, tested and approved according to the requirements of the European Regulation ECE R 44/04.

On the shell of the car seat there is a label that lists the approval number.

Any changes made to the car seat will invalidate the approval.

Only the manufacturer is authorised to make changes to the car seat.

## 2. Use in the car



**DO NOT USE THE CAR SEAT PLACED ON A PASSENGER SEAT FITTED WITH AN AIRBAG.**

Danger! If the airbag explodes it may hit the seat, and cause serious injury to the child, if not death.

Follow the instructions in the vehicle owner's manual for the use of child seats.



**NEVER use a 2-point seat belt to fix the child's car seat to the passenger seat.**

**Use only 3-point seat belts.**

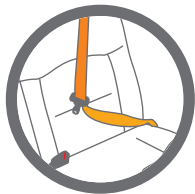

Comply with the regulations in force in your own country.

NEVER use a 2-point seat belt to fix this child's car seat to the passenger seat.

Only suitable for use in vehicles equipped with 3-point static or retractor seat belts, approved according to regulation UN/ECE 16 or other equivalent standards.

Never use this car seat on a front passenger seat fitted with an active front airbag.

## INSTALLATION IN THE VEHICLE

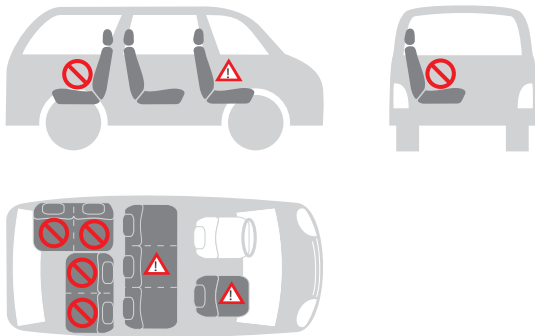
**2.1 With 3-point car seat belt****You can install the car seat as follows:**

in the direction of travel	no
in the opposite direction to the direction of travel	yes
with a 2-point belt	no 1)
with a 3-point belt	yes 2)
on the front passenger seat	yes 3)
on the side rear seat	yes
on the central rear seat	no 4)



- 1) The use of a 2-point belt increases the risk of injury to the child in the event of an accident.
- 2) The seat belt must be approved to ECE R 16 or to other equivalent standards.
- 3) Do not use on a front passenger seat fitted with an active front airbag.
- 4) It may be used if the central seat of the vehicle is equipped with a 3-point belt.



### 3. Child protection

#### 3.1 Protecting the child by using the reducer



#### To protect your child

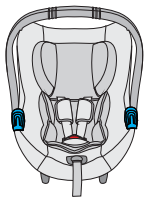

The reducer gives your child greater support during the first months.

The reducer is used to ensure greater comfort to young children.

**WARNING!** Use the car seat with the reducer supplied when the child weighs less than 9 kg.

- Always secure the child with the belt when placed in the car seat
- Never leave the child unattended in the child seat when placed on high-up surfaces (such as tables, etc.).
- Make sure that the end of the belt does not get caught in moving parts (such as automatic doors, escalators, etc.).
- Warning! The plastic parts of the car seat can heat up in the sun, causing burns to the child. Protect the car seat from excessive heat, for example, by using a light covering.
- The car seat has only one installation position in the car, leaving the child always semi-reclined.
- Take regular breaks when travelling on long journeys. Your child can get tired very easily. Avoid leaving the child in the car seat for too long.

## 3.2 Adjusting the handle

The handle has 3 positions

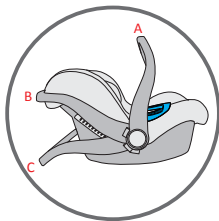
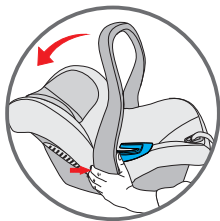

(A) For use in the car and for transport

(B) For placing your child in the seat

(C) For use as a bouncer with rocking movement locked

To adjust, squeeze handle release buttons on both sides, then rotate the handle, The handle will lock into position.

### WARNING:

Always make sure the handle is securely locked in the upright carrying position before carrying.

You should hear a click when the handle button is engaged and handle is locked into the upright carrying position.

### 3.3 Adjusting the headrest

**A properly-adjusted headrest ensures the optimal position for the child sitting in the car seat.**

The headrest should be positioned so that the straps are at the same level or slightly above the child's shoulders.

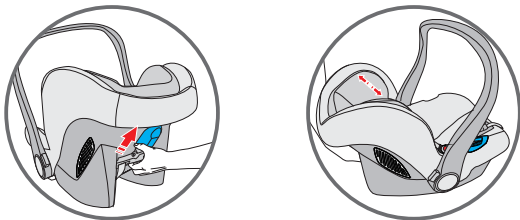

#### **To adjust the headrest for the child:**

Slide the regulator until the shoulder belts are at the correct height. Lock the regulator in the new position.

### 3.4 Loosening the straps

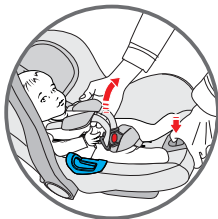

Press the adjuster button on the front center of the seat, and pull on both shoulder straps to loosen the harness.

### 3.5 Securing the child with the harness

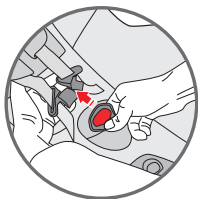
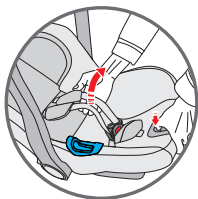

- Loosen the straps
- Press the red button on the buckle to release the shoulder straps and move them to the side.



- Place child's bottom on the seat and the child's back flat against the back of the child restraint. This will increase the child's comfort and allow the harness to properly secure the child. Slide shoulder straps over the child's shoulders. Make sure that the straps are at the same height and positioned just above the child's shoulders.

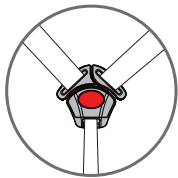
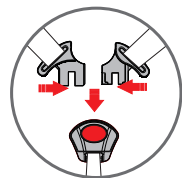

- Join together the two ends/tabs of the straps to form a single connector.
- Insert the connector into the central buckle until you hear a click.
- Make sure that the straps are not twisted. Adjust the chest protectors to the centre of the child's shoulders.

### 3.6 Tightening the harness

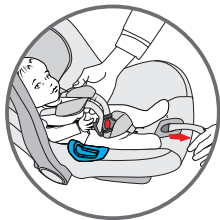

**IMPORTANT!** Pull the end of the adjuster strap outwards, not upwards or downwards. During transport (especially when not in the car), the adjuster strap must be placed in the belt compartment.

### 3.7 Ensuring that your child is properly secured with the harness



**To ensure the safety of your child, check that ...**

- The straps are adjusted correctly with the child's shoulders.
- The straps are not twisted.



- The tabs are properly engaged in the harness buckle
- The straps are properly tightened, as the gap between the harness and the child must not be greater than the thickness of your finger.

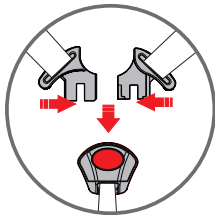

## 4. Installing the car seat in the vehicle



**Do not leave your child unattended in the car.**



**For the safety of all occupants of the vehicle**

In the event of emergency braking or an accident, people without a seat belt and loose objects may cause injury to the other occupants of the vehicle. Always check that...

- the headrests on the vehicle seats are secured, and that the folding rear seat lock is correctly latched.
- all movable objects, such as luggage or books in the vehicle, are immobilised as they may cause injury in the event of an accident.
- the car seat is secured when placed in the vehicle, even if it is not transporting a child.
- everyone in the car is wearing seat belts.

## INSTALLING THE CAR SEAT IN THE VEHICLE

**4.1 Installing the car seat in the vehicle**

**To secure the car seat in the vehicle with the 3-point seat belt, proceed as follows:**

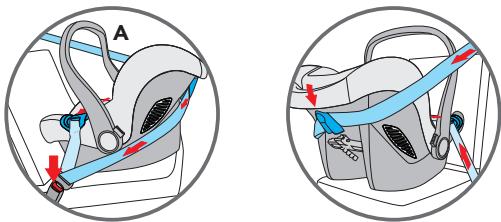

Place the child restraint rear-facing on the vehicle seat and make sure the handles are in the specified position. The child will face the rear of the vehicle.

Route the vehicle lap belt through both lap belt guides and buckle the seat belt.

Route the vehicle shoulder belt around the back of the child restraint and through the shoulder belt guide.

If the vehicle shoulder belt is too short, please move the vehicle seat belt height adjustment to the lowest possible height. If the vehicle belt is still too short, try another seating position.

Adjust the child restraint to the proper recline to ensure maximum protection for the child. A tightly rolled towel under the front edge of the child restraint can be used to achieve the correct recline.

**WARNING:**

**DO NOT** route the vehicle belt using any other path when using the child seat. For assistance, contact our Customer Service team.

**DO NOT** use a 2-point vehicle belt to install this child seat.

**ONLY** install the child restraint rear-facing on forward-facing vehicle seats.

Make sure the child is properly secured in the child restraint, and the child restraint is tightly installed in the vehicle.

## 4.2 Check that the car seat has been installed correctly in the vehicle



**To ensure the safety of your child, check that ...**

- the car seat is installed so that the child is facing in the opposite direction to the direction of travel,
- the car seat is installed on the front passenger seat only if there is no AIRBAG or if this has been disabled,
- the car seat is secured with a 3-point seat belt only,
- the lap belt part passes through both the blue guides placed on the car seat,
- the diagonal part of the belt passes round the back through the blue support guide and the car seat,
- the vehicle seat belt is tight enough and not twisted or rolled up.

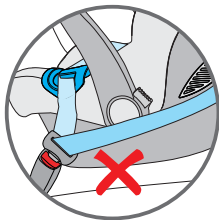
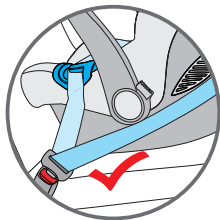



## 5. Positioning the sun canopy

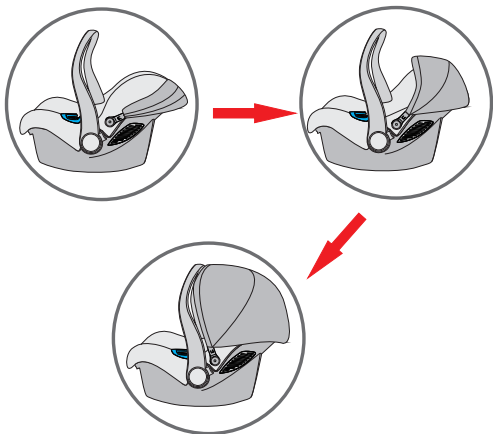

- The sun canopy is easily adjustable.  
It enables your child to rest peacefully and gives protection from the sun's rays.

## OPTIONAL

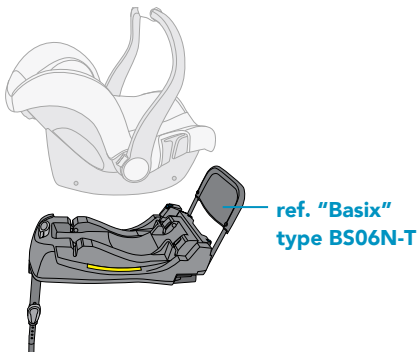

## 6. Information for car seat care



### **To ensure effective protection of the car seat**

- In the event of an accident with an impact speed of over 10 km/h, the car seat may be damaged in a way that is not necessarily visible, in which case it is extremely important to replace it.
- Check the car seat regularly to ensure that there are NO damaged parts.
- Check that all the mechanical components are working correctly.
- To prevent the car seat from being damaged or broken, make sure that it does not get stuck between the doors or seat rails, etc.
- If the car seat is damaged (for example as a result of being dropped), have it checked by the manufacturer.

### 6.1 Maintenance of the harness buckle

The buckle needs to function correctly to ensure the safety of your child in the car seat. If the buckle fails to work, this is most likely due to an accumulation of dirt and dust.

#### **Possible faults**

- The tabs on the buckle come out slowly after pressing the red release button.
- The tabs do not attach together properly (they are released).
- The tabs attach together without emitting the "click" sound.
- The tabs do not fit together easily (you feel some resistance).
- The buckle only opens with strong pressure.

#### **Solution**

Wash the buckle so that it starts to work properly again:

#### **1. How to remove the harness buckle**

Unclip the buckle (press the red release button).

Loosen the belts on the harness.

Locate the metal ring attached to the belt under the child restraint. Rotate the metal ring and remove it through the shell and the padding.

### 2. How to clean the harness buckle

Soak the buckle in warm water with washing-up liquid for at least an hour. Rinse and dry thoroughly.

### 3. How to replace the harness buckle

Insert the metal ring and the crotch strap through the padding and the shell. The metal ring, fastened to the belt, must come out from the shell. Pull the centre buckle to check that the crotch strap is correctly secured.

#### Fault

The tabs no longer fit into the appropriate slot in the buckle.

#### Solution

Unclip the buckle, pressing the red button.

## 6.2 Cleaning

When replacing the lining, only use the original FOPPAPEDRETTI ones, since the lining is an important part necessary to ensure the protection of your child.



**The car seat must not be used without the lining.**

The lining can be removed and washed with gentle detergent and in a cycle for delicate fabrics (30°C). Follow the washing instructions on the label of the lining. The colours of the lining may fade if washed at more than 30°C. Do not spin or tumble dry (the fabric could be detached from the padding). The plastic parts must be cleaned with soapy water. Do not use harsh detergents (such as solvents).

The harness can be removed and washed with warm soapy water.

Warning! Never remove the tabs from the belts.

### 6.3 How to remove the harness

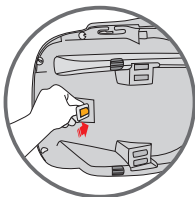
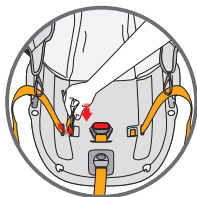
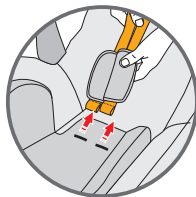
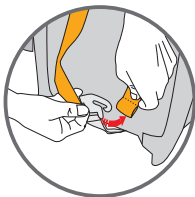
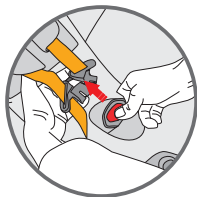

- Unclip the harness buckle (press the red button).
- Unclip the shoulder straps from the belt-tightening device, located on the rear of the backrest.
- Pull both belts through the shell and the lining and remove the chest protectors.
- Locate the metal ring attached to the belt under the child restraint. Rotate the metal ring and remove it through the shell and the padding.

## HOW TO REMOVE THE LINING

### 6.4 How to remove the lining

Take off the harness and remove the headrest lining.

Take off the elastic parts from the hooks along the edge of the shell.

Unhook all the elastic parts from their fastenings to remove the lining from the car seat.

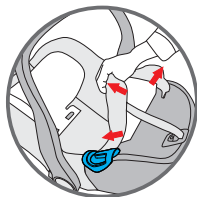
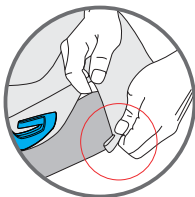
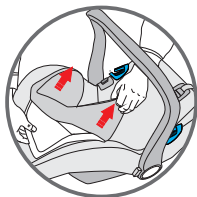

### 6.5 How to replace the lining

To put the car seat lining back on, attach the elastic parts to the hooks and fit the lining around the headrest.

## FORMAL GUARANTEE

The contents of this document as stated below will come into effect as from 01.01.2005 and replace, on every account and in full, any previous message referring to the guarantee provided by Foppa Pedretti S.p.A.

### FORMAL GUARANTEE

Foppa Pedretti S.p.A. the head office of which is located at n. 11 Via Volta, Grumello del Monte (Italy), guarantees directly to the Consumer that this brand new product is free of faults with regard to the materials, design and manufacture and that it complies with the characteristics as declared by the manufacturer.

This formal guarantee is valid in all Member Countries of the European Union and it neither excludes nor limits the Consumer's rights in accordance with mandatory measures provided for by the law with regard to the Retailer of the Product.

To take advantage of this formal guarantee, the Consumer must return the faulty product to the Retailer, presenting to the same the proof of purchase of the Product which must clearly show the Retailer's address, the date of purchase of the Product with the Retailer's stamp and signature and an indication of the Product itself or, alternatively, the receipt which must not have been altered and which must clearly show the same information as that referred to above.

The manufacturer's formal guarantee is valid for twelve (12) months from the date of purchase of the Product. During this period, Foppa Pedretti S.p.A. will repair or replace the faulty product, at its own discretion.

The formal guarantee is granted to the end buyer of the Product (Consumer) and it neither excludes nor limits the mandatory rights of the Consumer as provided for by the law and/or the rights that the Consumer may have with regard to the Dealer/Retailer of the Product.

### EXCLUSIONS TO THE FORMAL GUARANTEE.

The formal guarantee is excluded in the case of damage caused to the Product for the following reasons: if the product is used in a way that does not comply with the information contained in the use and assembly instruction sheet, if the product is knocked or dropped, if the Product is exposed to humidity or extreme heat or environmental conditions, or to sudden changes in the same, corrosion, oxidization, unauthorized alterations or repairs to the Product, repairs using unauthorised spare parts, improper use, improper maintenance or failure to carry out the same, improper maintenance compared to the information given on the use and assembly instruction sheet, incorrect assembly, accidents, damage caused by food or drink, damage caused by chemical products, cases of force majeure.

In any case, Foppa Pedretti S.p.A. declines all responsibility for damage caused to persons or to property, other than the Product, when such damage is caused by a failure to comply with the instructions/advice/warnings contained in the manual or, alternatively, in the use and assembly instruction sheet provided with each Product for the owner/user. (Purely as an example, in the case of a cot: "Check your baby constantly. Make sure that the sheets and blankets do not cover the baby's head...").

Furthermore, Foppa Pedretti S.p.A. declines all responsibility for damage to persons and to property when the breakage of its products is due to a deterioration in the components of the Product that are subject to wear. All the components of the Product made of plastic are considered to be components subject to wear.

AVERTISSEMENT	<b>PAGE 52</b>
Vérifications avant l'utilisation	<b>PAGE 55</b>
Composants	<b>PAGE 56</b>
1. Homologation	<b>PAGE 57</b>
2. Installation dans le véhicule	<b>PAGE 58</b>
2.1 Avec ceinture 3 points	<b>PAGE 59</b>
3. Installer l'enfant dans le siège-auto	<b>PAGE 60</b>
3.1 Utilisation du réducteur	<b>PAGE 60</b>
3.2 Régler la poignée	<b>PAGE 61</b>
3.3 Régler l'appui-tête	<b>PAGE 62</b>
3.4 Desserrer les bretelles	<b>PAGE 62</b>
3.5 Utilisation du harnais	<b>PAGE 63</b>
3.6 Tendre le harnais	<b>PAGE 64</b>
3.7 Vérification du correct ancrage	<b>PAGE 64</b>
4. Installer le siège-auto dans le véhicule	<b>PAGE 65</b>
5. Capote	<b>PAGE 69</b>
Entretien du siège-auto	<b>PAGE 70</b>
GARANTIE CONVENTIONNELLE	<b>PAGE 74</b>

## AVERTISSEMENT

### AVERTISSEMENT

- Ce siège auto est un dispositif de retenue 'Universal' pour enfant. Homologué selon le règlement N°44/04, il est adapté à une utilisation générale dans les véhicules, et compatible avec la plus grande majorité (sauf exception) des sièges de véhicules.
- La parfaite compatibilité est plus facilement obtenue lorsque le constructeur du véhicule déclare que ses véhicules sont adaptés à recevoir des dispositifs de retenue 'Universal'.
- Ce dispositif de retenue est classé 'Universal', selon les critères d'homologation les plus strictes, par rapport aux modèles précédents qui ne correspondent plus à ces nouvelles dispositions.
- Adaptable uniquement sur les véhicules munis de ceintures de sécurité à 3 points d'ancrage, fixes ou avec enrouleurs, homologuées selon le règlement UN/ECE N° 16 ou autre norme équivalente.
- En cas d'incertitude, contacter le fabricant du dispositif de retenue, ou votre revendeur.

### IMPORTANT

Lire attentivement toutes les instructions présentes dans ce manuel et celles du véhicule en ce qui concerne les dispositifs de retenue pour enfants. S'assurer de les avoir bien compris. Installer et utiliser le siège auto comme indiqué dans le manuel d'instructions.

Le non-respect de ces instructions peut compromettre la sécurité ou causer des blessures graves ou la mort de votre enfant. Les instructions doivent être conservées avec le dispositif de retenue pour des références futures.

### IMPORTANT

Pour les éventuels problèmes de santé concernant les nouveau-nés ayant un faible poids et les enfant prématurés, consulter toujours les médecins ou le personnel hospitalier spécialisé sur l'aptitude à l'usage du siège auto, avant de quitter l'hôpital ou d'utiliser le dispositif de retenue.

NE PAS enlever les étiquettes présentes sur le dispositif de retenue. Les étiquettes contiennent des informations importantes.

NE PAS utiliser un dispositif de retenue avec des pièces endommagées ou manquantes.

NE PAS utiliser le harnais ou les ceintures de sécurité si ces derniers sont endommagés ou usés.

NE PAS modifier ou essayer de modifier le dispositif de retenue d'une quelconque



## AVERTISSEMENT

façon.

NE PAS démonter ou essayer de démonter ce dispositif de retenue, sauf tel que décrit dans ce manuel.

NE PAS utiliser un siège auto ayant subi un choc violent, à cause d'un accident. Un accident peut avoir provoqué une rupture interne invisible de l'extérieur.

NE PAS remplacer la housse ou le harnais avec des équipements différents de ceux prévus par le fabricant car ils influencent directement le fonctionnement du dispositif de retenue.

NE JAMAIS acheter un siège auto d'occasion dont on ne connaît pas l'histoire. S'assurer que le siège auto ne reste pas coincé dans un siège rabattable ou mobile ou bien dans la portière de la voiture.

N'utiliser aucune configuration qui ne soit PAS indiquée dans ce manuel d'utilisation.

NE JAMAIS utiliser une ceinture de sécurité 2 points pour fixer le siège auto.

NE PAS utiliser de système de passage des ceintures différent de celui indiqué dans le manuel.

NE PAS permettre aux enfants de jouer ou de régler le dispositif de retenue pour enfants.

Contrôler, avant chaque utilisation, que le dispositif de retenue et le harnais soient bien attachés.

NE PAS utiliser le siège auto positionné sur un siège passager dont l'airbag est activé si le fabricant du véhicule n'en confirme pas la sécurité.

Ce dispositif de retenue doit toujours être fixé au siège du véhicule même s'il n'est pas utilisé. En cas d'accident ou de freinage soudain, un siège mal fixé pourrait blesser les autres passagers.

S'assurer d'immobiliser les objets mobiles (bagages, livres, etc.) à l'intérieur du véhicule. Ceux-ci peuvent provoquer des lésions/blessures en cas d'accident.

Ne JAMAIS laisser l'enfant sans surveillance dans le véhicule même pour un instant.

Ne JAMAIS enlever l'enfant du siège auto pendant que le véhicule est en mouvement.

Ne JAMAIS utiliser ce dispositif de retenue pour enfants sans la housse.

**CHAUD!** Couvrir le siège auto lorsqu'il est exposé directement aux rayons de soleil. Des parties du siège auto pourraient surchauffer excessivement et brûler la peau de l'enfant. Contrôler toujours les surfaces avant d'installer l'enfant à l'intérieur du siège auto.

Ne pas utiliser de points de contact porteurs autres que ceux décrits dans les instructions et marqués sur le système de retenue.

Les éléments rigides et les pièces en matière plastique du dispositif de retenue

**AVERTISSEMENT**

pour enfants doivent être situés et installés de telle manière qu'ils ne puissent pas, dans les conditions normales d'utilisation du véhicule, se coincer sous un siège mobile ou dans la porte du véhicule.

Maintenir tendues toutes les sangles servant à attacher le dispositif de retenue au véhicule et régler les sangles qui servent à retenir l'enfant. De plus les sangles ne doivent pas être vrillées.

**NE PAS** utiliser les points de contact, soumis à des charges, différents de ceux indiqués dans les instructions et marqués sur le dispositif de sécurité.

Les éléments rigides et les pièces en plastique du dispositif de sécurité pour enfants doivent être positionnés et installés de façon que, en conditions d'utilisation normale de la voiture, ceux-ci ne puissent pas rester coincés sous un siège mobile ou dans la portière de la voiture.

Toutes les sangles utilisées pour fixer le dispositif de sécurité à la voiture doivent être tendues; régler les ceintures de retenue de l'enfant. Il ne faut pas tordre les ceintures de sécurité.

Important. S'assurer que la sangle abdominale du harnais soit dans la position la plus basse possible pour bien retenir le bassin de l'enfant.

**NE jamais** utiliser ce dispositif de retenue avec une base différente de celle indiquée par le fabricant.

S'assurer **TOUJOURS** que la ceinture du véhicule, les ceintures de retenue pour enfants et le harnais du siège auto ne soient pas entortillés.

**Ne JAMAIS** laisser l'enfant dans le siège auto avec le harnais mal accroché.

**NE** laisser **PAS** votre enfant trop de temps dans le dispositif de retenue.

Installer **TOUJOURS** le siège auto orienté dans le sens contraire de la marche.

**Ne JAMAIS** installer le siège auto face à la route.

**NE PAS** utiliser des passages de ceinture alternatifs à ceux indiqués dans ce manuel.

**S'ASSURER** que tous les sièges rabattables/mobiles sont bien bloqués.

**TOUS** les passagers du véhicule doivent être boucler leur ceinture de sécurité. En cas d'accident, les passagers sans ceinture peuvent blesser d'autres passagers.

**S'ASSURER TOUJOURS** que la anse du siège auto soit réglée et bloquée en position verticale avant d'installer l'enfant dans le siège auto.

**NE JAMAIS** installer le siège auto ou un dispositif de retenue pour enfants au bord d'un plan surélevé ou sur une surface souple comme un coussin ou un matelas. Le siège auto pourrait tomber et blesser gravement l'enfant ou le tuer.

**Ne JAMAIS** utiliser le siège auto avec un caddie.

En cas de doutes sur l'installation et l'utilisation correcte du siège, contacter le producteur du dispositif de sécurité pour enfants.

Installer le siège classé "Universel" seulement sur des véhicules prévus pour cet

## CONTRÔLES AVANT L'UTILISATION

accrochage. En suivant en faisant passer correctement la ceinture pour la fixer. Choisir toujours les sièges arrière même si le code de la route autorise l'installation sur le siège avant.

Vérifier toujours qu'il n'y ait pas de résidus de nourriture ou d'autre matériel analogue dans la boucle.

En hiver, ne pas attacher l'enfant en lui laissant des vêtements trop encombrants.

### **Contrôler:**

- que le harnais ne soit pas endommagé; sans signes d'usure

### **Vérifier que l'enfant appartienne au groupe d'utilisation:**

- que le poids soit compris entre 0-13 kg

### **Installer le dispositif de retenue pour enfants dans une position sûre de la voiture et**

#### **dans le sens contraire de la marche:**

- exclusivement sur les sièges tournés face à la route
- la anse bloquée dans la position indiquée dans ce manuel.
- le siège doit être orienté dans le sens contraire de la marche
- en cas d'airbag, celui-ci doit être désactivé
- utiliser seulement la ceinture 3 points pour fixer le siège auto
- sans ceintures entortillées
- respecter le passage des ceintures
- fixé au siège

### **Positionner correctement l'enfant dans le siège auto:**

- bretelles réglées à la bonne hauteur
- sans ceintures entortillées
- ceinture abdominale en position basse, sur le bassin de l'enfant
- harnais bien attaché.

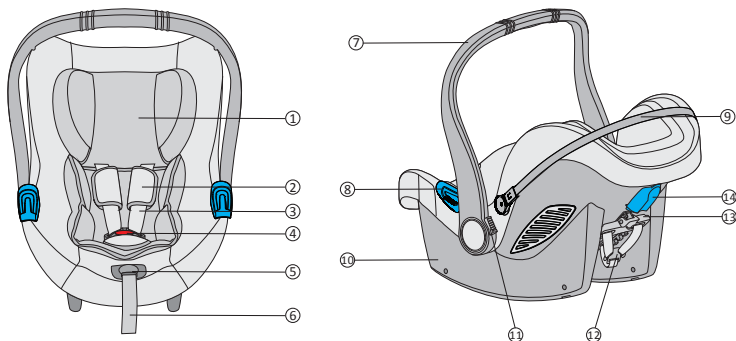

1. Coussin appui-tête
2. Protège harnais coussin réducteur
3. Bretelles
4. Boucle du harnais
5. Bouton de réglage
6. Sangle de réglage
7. Anse
8. Passant pour la sangle abdominale
9. Châssis structure de la capote
10. Coque
11. Bouton de réglage de l'anse
12. Boucle métallique tendeurs de ceintures
13. Levier de réglage appui-tête
14. Passant pour la sangle pectorale

## 1. Certificazione



... comme siège-auto de sécurité.

Siège-auto Glam	Conforme à la norme ECE R 44/04	
	Groupe	Poids
Type BS06N	0+	jusqu'à 13kg

Le siège-auto a été conçu, testé et homologué selon le Règlement Européen ECE R 44/04.

Sur la coque du siège-auto est appliquée une étiquette où figure un numéro d'homologation.

Toutes modifications apportées au siège-auto annulent l'homologation.

Seul le producteur est autorisé à apporter des modifications au siège-auto.

## 2. Utilisation à bord



 **NE PAS UTILISER LE SIÈGE-AUTO SUR UN SIÈGE PASSAGER ÉQUIPÉ D'UN AIRBAG.**

Danger ! En cas d'explosion, l'airbag peut taper dans le siège auto et entraîner des lésions graves ou même la mort de l'enfant.

Consulter les instructions figurant dans le manuel du véhicule pour l'utilisation des sièges-auto pour enfants.

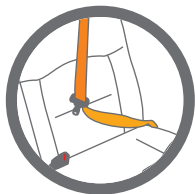

 **Pour ancrer le siège-auto au siège, NE JAMAIS utiliser une ceinture de sécurité 2 points. Utiliser uniquement des ceintures de sécurité 3 points.**

Respecter les normes en vigueur du pays.  
Pour ancrer ce siège-auto au siège, NE JAMAIS utiliser une ceinture de sécurité 2 points.

Adapté uniquement pour l'utilisation dans les véhicules dotés de ceinture de sécurité 3 points statique ou à enrouleur, homologuée conformément au Règlement UN/ECE N° 16 ou à d'autres standards équivalents. Ne jamais utiliser ce siège-auto sur un siège passager avant équipé d'un airbag frontal actif.

## 2.1 Avec ceinture de sécurité du véhicule 3 points

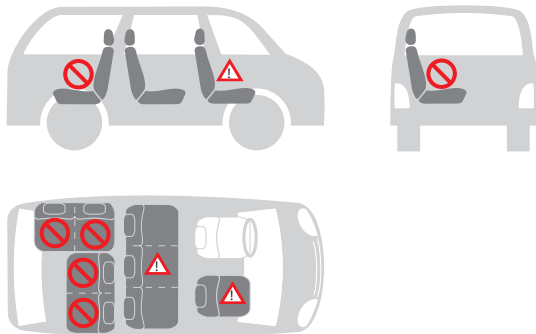

**Vous pouvez installer le siège-auto de la manière suivante:**

dans le sens de la marche	non
dans le sens inverse de la marche	oui
avec ceinture 2 points	non 1)
avec ceinture 3 points	oui 2)
sur le siège passager avant	oui 3)
sur le siège arrière latéral	oui
sur le siège arrière central	non 4)



1) L'utilisation d'une ceinture 2 points augmente le risque de lésions à l'enfant en cas d'accident.

2) La ceinture de sécurité doit être approuvée ECE R 16 ou autres standards équivalents.

3) Ne pas utiliser sur un siège passager avant équipé d'un airbag frontal actif.

4) Peut être utilisé si le siège central du véhicule est équipé d'une ceinture 3 points.

### 3. Protection de l'enfant

#### 3.1 Protéger l'enfant en utilisant le réducteur



#### Pour la protection de votre enfant

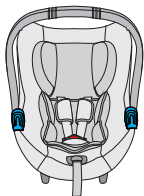

Le réducteur assure un plus grand soutien à votre enfant pendant les premiers mois.

Le réducteur sert à garantir un plus grand confort aux jeunes enfants.

**ATTENTION !** Utiliser le siège-auto avec le réducteur fourni lorsque l'enfant pèse moins de 9 kg.

- Assurer toujours l'enfant avec la ceinture lorsqu'il est placé dans le siège-auto.
- Ne jamais laisser l'enfant sans surveillance dans le siège-auto lorsqu'il est placé sur des surfaces élevées (par exemple des tables, etc.).
- Éviter que la partie finale de la sangle finisse dans des parties en mouvement (par exemple des portes automatiques, des escalators, etc.).
- Attention ! Les parties en plastique du siège-auto peuvent chauffer au soleil, en provoquant des brûlures à l'enfant. Protéger le siège-auto contre les sources de chaleur excessives, en le couvrant par exemple avec un revêtement léger.
- Le siège-auto a une seule position d'installation à bord du véhicule, en laissant l'enfant toujours semi-incliné.
- En cas de longs trajets, faire des arrêts fréquents. L'enfant se fatigue très facilement. Éviter de laisser trop longtemps l'enfant dans le siège-auto.



## 3.2 Régler la poignée

### La poignée a 3 positions

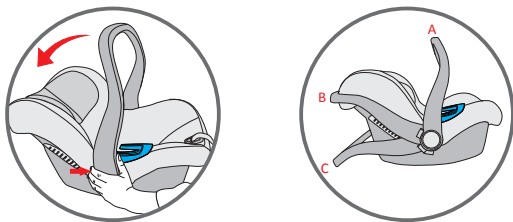

(A) Pour l'utilisation à bord du véhicule et pour le transport

(B) Pour placer l'enfant dans le siège-auto

(C) Pour l'utilisation comme transat avec mouvement à bascule bloqué

Pour régler la anse dans les différentes positions, appuyer simultanément les boutons des deux côtés et tourner la anse. La anse se bloquera en position.

#### ATTENTION!

S'assurer toujours que la poignée du siège auto soit bloquée dans la position verticale de transport avant de soulever le siège auto.

Un clic indiquera lorsque la anse est bien bloquée en position verticale de transport.

### 3.3 Régler l'appui-tête

**Un appui-tête correctement réglé garantit la position optimale à l'enfant assis dans le siège-auto.**

L'appui-tête doit être placé de façon à ce que les bretelles soient au même niveau ou légèrement au-dessus des épaules de l'enfant.

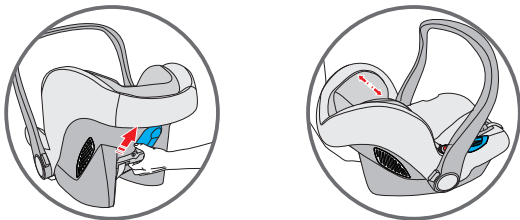

**Pour régler l'appui-tête pour l'enfant :**

Faire glisser le régulateur jusqu'à ce que les ceintures pectorales soient à la bonne hauteur. Bloquer le régulateur dans la nouvelle position.

### 3.4 Desserrer les bretelles

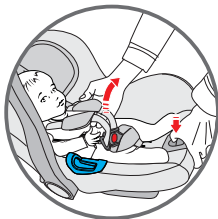

Appuyer sur le bouton de réglage (placé à l'avant du siège) et tirer simultanément sur les deux bretelles pour détendre le harnais.

### 3.5 Assurer l'enfant avec le harnais

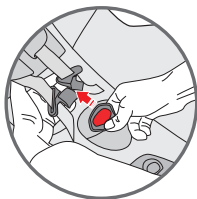
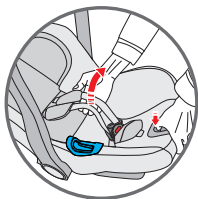

- Desserrer les bretelles.
- Appuyer sur le bouton rouge de la boucle centrale pour décrocher les bretelles et les positionner de chaque côté du siège auto.



- Installer l'enfant dans le siège auto en s'assurant que le bas du dos repose bien au fond du siège et que le dos soit bien appuyé sur le dossier. De façon à ce que l'enfant soit confortablement assis et bloqué par le harnais. Faire glisser les bretelles sur les épaules de l'enfant.

En s'assurant que les bretelles soient à la même hauteur et placées juste au-dessus des épaules de l'enfant.

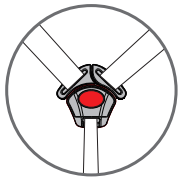
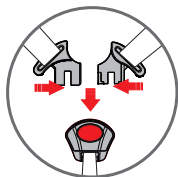

- Unir les deux extrémités/languettes des bretelles, en formant un seul connecteur.

Insérer le connecteur dans la boucle centrale jusqu'à entendre un déclic. S'assurer que les bretelles ne soient pas entortillées. Régler les

protections pectorales au centre des épaules de l'enfant.

### 3.6 Tendre le harnais

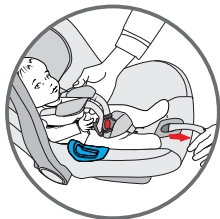

**IMPORTANT !** Tirer l'extrémité de la sangle de réglage vers l'extérieur, non vers le haut ou vers le bas.

Durant le transport (notamment lorsque le siège-auto n'est pas à bord du véhicule), la sangle de réglage doit être replacée dans le compartiment de rangement de la sangle.

### 3.7 Vérifier que l'enfant est correctement assuré avec le harnais



**Pour garantir la sécurité de l'enfant, contrôler que...**

- Les bretelles sont réglées correctement avec les épaules de l'enfant.
- Les bretelles ne sont pas entortillées.
- Les languettes sont correctement accrochées dans la boucle du harnais.
  - Les bretelles sont correctement tendues, l'espace entre le harnais et l'enfant ne doit pas être supérieur à l'épaisseur d'un doigt.

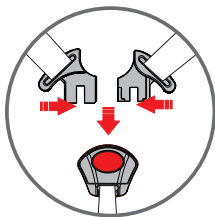

## 4. Installation du siège-auto dans le véhicule



**Ne pas laisser l'enfant sans surveillance dans le siège-auto à bord du véhicule.**



**Pour la sécurité de tous les passagers du véhicule**

En cas de freinage d'urgence ou d'accident, les personnes sans ceinture de sécurité et les objets non fixés peuvent provoquer des lésions aux autres passagers du véhicule. Contrôler toujours que...

- les appuis-tête des sièges du véhicules sont fixés, que le blocage des sièges arrière rabattables sont correctement accrochés.
- tous les objets mobiles, comme les bagages ou les livres à l'intérieur du véhicule sont immobilisés, ils peuvent provoquer des lésions/blessures en cas d'accident.

le siège-auto est toujours fixé lorsqu'il est placé dans le véhicule, même s'il ne transporte pas d'enfant.

- que toutes les personnes à bord portent leurs ceintures de sécurité.

## 4.1 Installation du siège-auto dans le véhicule

**Pour fixer le siège-auto avec la ceinture de sécurité 3 points du véhicule, procéder comme suit:**

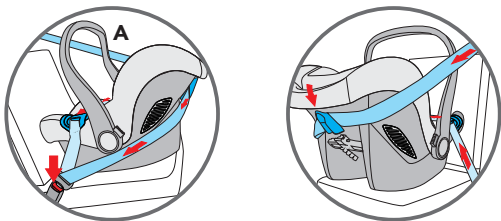

Positionner le dispositif de retenue pour enfants sur le siège passager, tourné dans le sens contraire de la marche et s'assurer que la anse soit bien réglée. L'enfant sera positionné dos à la route.

Passer la ceinture de sécurité horizontale (abdominale) de la voiture dans les deux passages ceinture et boucler la ceinture.

Passer la sangle diagonale (pectorale) de la voiture, autour du dossier du siège en l'introduisant dans le passant de la ceinture diagonale.

Si la ceinture de sécurité du véhicule est trop courte, régler la hauteur dans la position la plus basse. Si elle est encore trop courte, essayer sur un autre siège. Régler le dispositif de retenue dans la bonne position, pour s'assurer de la protection maximale de l'enfant. Une serviette roulée étroitement, positionnée sous le bord avant peut être utilisée pour obtenir la bonne déclinaison.

### AVERTISSEMENTS:

NE PAS utiliser d'autres parcours pour fixer la ceinture de sécurité. Pour l'assistance, contacter notre service après-vente.

NE PAS utiliser une ceinture de sécurité à 2 points d'ancrage pour fixer ce

## INSTALLER LE SIÈGE-AUTO DANS LE VÉHICULE

dispositif de retenue pour enfants.

Ce siège auto doit toujours et seulement être positionné dans le sens contraire de la marche sur un siège tourné face à la route. S'assurer que l'enfant soit correctement installé avec le harnais de retenue et que le siège auto soit bien fixé dans la voiture.

## 4.2 Vérifier l'installation correcte du siège-auto dans le véhicule



**Pour garantir la sécurité de l'enfant, contrôler que...**

- le siège-auto est installé de façon à ce que l'enfant soit tourné dans le sens inverse de la marche,
- le siège-auto est installé sur le siège passager avant uniquement si l'AIRBAG a été désactivé
- le siège-auto est fixé exclusivement avec une ceinture de sécurité 3 points,
- la partie de la ceinture abdominale passe dans les deux guidages bleus placés sur le siège-auto,
- la partie diagonale de la ceinture passe sur le dossier à travers le guidage de support bleu et le siège-auto,
- la ceinture du siège du véhicule est bien tendue et non entortillée ou enroulée.

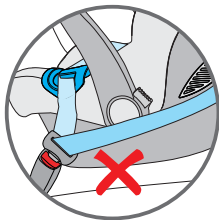
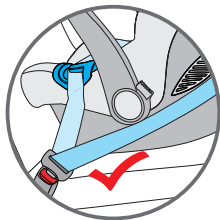



## 5. Positionner la capote pare-soleil

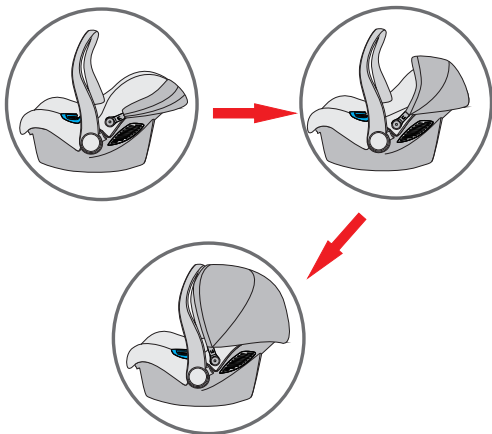

• La capote pare-soleil est facilement réglable.  
Elle permet à l'enfant de se reposer tranquillement tout en le protégeant contre les rayons du soleil.

## OPTIONNEL

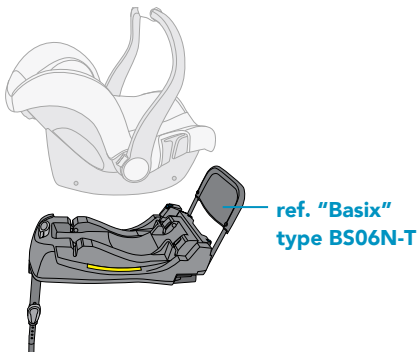

## 6. Informations pour l'entretien du siège-auto



### Pour garantir une protection efficace du siège-auto

- En cas d'accident avec une vitesse d'impact de plus de 10 km/h, le siège-auto peut subir des dommages qui pourraient ne pas être visibles, dans ce cas, il est extrêmement important de le remplacer.
- Contrôler régulièrement le siège-auto pour vérifier qu'il ne présente PAS de parties endommagées.
- Vérifier le bon fonctionnement de tous les composants mécaniques.
- Pour éviter des dommages ou des ruptures du siège-auto, veiller à ce que le siège-auto ne se coince pas dans les portières, entre les guidages des sièges, etc.
- En cas de dommages au siège-auto (par exemple suite à une chute), le faire contrôler au producteur.

### 6.1 Entretien de la boucle du harnais

Le bon fonctionnement de la boucle est important pour garantir la sécurité de l'enfant dans le siège-auto. Tous éventuels dommages au fonctionnement de la boucle sont généralement dus à l'accumulation de saleté et de poussière.

#### Anomalies possibles

Les languettes de la boucle sortent lentement, après la pression du bouton rouge de décrochage.

Les languettes ne s'accrochent pas correctement (elles s'enlèvent).

Les languettes s'accrochent sans émettre le déclic sonore.

Les languettes ne s'insèrent pas facilement (on sent une résistance).

La boucle s'ouvre uniquement si l'on exerce une forte pression.

#### Remède

Laver la boucle afin qu'elle refonctionne correctement:

#### 1. Comment enlever la boucle du harnais

Détacher la boucle (appuyer sur le bouton rouge de décrochage).

Desserrer les sangles du harnais.

Identifier l'anneau en métal fixé sur la sangle sous le dispositif de retenue.

Tourner l'anneau métallique et l'enlever à travers la coque et le rembourrage.

### 2. Comment nettoyer la boucle du harnais

Immerger la boucle dans l'eau tiède avec du produit vaisselle pendant au moins une heure. Rincer et sécher soigneusement.

### 3. Comment remettre la boucle du harnais

Insérer l'anneau métallique et la sangle d'entrejambe à travers le rembourrage et la coque.

L'anneau en métal, fixé à la sangle, doit sortir de la coque.

Tirer sur la boucle centrale pour contrôler que la sangle d'entrejambe soit correctement fixée.

### Anomalie

Les languettes ne s'insèrent plus dans le logement de la boucle.

### Remède

Détacher la boucle, en appuyant sur le bouton rouge.

## 6.2 Nettoyage

En cas de remplacement du revêtement, utiliser uniquement des revêtements originaux FOPPAPEDRETTI, puisque le revêtement est une partie importante nécessaire pour garantir la protection de l'enfant.



**Le siège-auto ne doit pas être utilisé sans le revêtement.**

Le revêtement peut être enlevé et lavé avec de la lessive non agressive et avec un cycle pour les vêtements délicats (30 °C). Suivre les instructions de lavage figurant sur l'étiquette du revêtement. Les couleurs du revêtement peuvent se délaver s'il est lavé à plus de 30 °C. Ne pas essorer et ne pas utiliser de sèche-linge électrique (le tissu pourrait se détacher du rembourrage).

Les parties en plastique doivent être nettoyées avec de l'eau et du savon.

Ne pas utiliser de produits nettoyants agressifs (par exemple les solvants).  
Le harnais peut être enlevé et lavé avec de l'eau tiède et du savon.  
Attention ! Ne jamais enlever les languettes des sangles.

### 6.3 Comment enlever le harnais

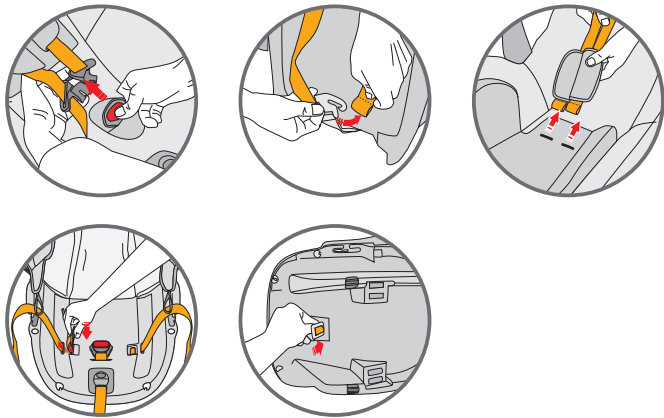

- Détacher la boucle du harnais (appuyer sur le bouton rouge).
- Détacher les bretelles pour les épaules du dispositif pour tendre la ceinture, positionné sur l'arrière du dossier.
- Extraire les deux ceintures à travers la coque et le revêtement et enlever les protections pectorales.
- Identifier l'anneau en métal fixé à la sangle sous le dispositif de retenue. Tourner l'anneau métallique et l'enlever à travers la coque et le rembourrage.

## 6.4 comment enlever le revêtement

Enlever le harnais et enlever le revêtement de l'appui-tête.

Enlever les parties élastiques des crochets le long du bord de la coque.

Détacher toutes les parties élastiques de leurs logements pour enlever le revêtement du siège-auto.

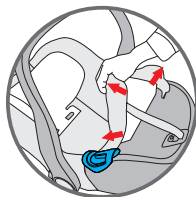
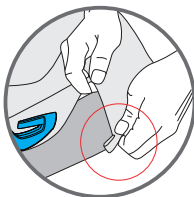
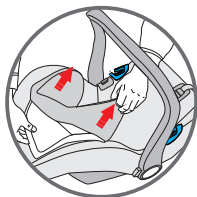

## 6.5 comment remettre le revêtement

Pour repositionner le revêtement du siège-auto, fixer les parties élastiques aux crochets et enfiler le revêtement sur l'appui-tête.

## GARANTIE CONVENTIONNELLE

Le contenu indiqué ci-dessous entrera en vigueur à partir du 01.01.2005 et substitue à tout titre et entièrement tout message antérieur concernant la garantie Foppa Pedretti S.p.A.

### GARANTIE CONVENTIONNELLE

Foppa Pedretti S.p.A. ayant siège à Grumello del Monte (Italie) via Volta 11, garantit directement au consommateur ce produit, neuf de fabrication et sans défauts de matériaux, de projet et de fabrication et qu'il est conforme aux caractéristiques qu'elle déclare. La présente garantie conventionnelle est valable dans tous les pays membres de l'union européenne, elle n'exclut ni ne limite les droits du consommateur conformément aux normes impératives en vigueur en ce qui concerne le vendeur du Produit.

Pour bénéficier de cette garantie conventionnelle, le Consommateur devra ramener le Produit défectueux au vendeur, en lui présentant la preuve de l'achat du produit sur lequel il résulte d'une façon lisible l'adresse du vendeur, la date de l'achat du produit, tampon et signature du vendeur et l'indication du produit même ou dans l'alternative, le ticket de caisse, non modifié sur lequel résultent clairement les mêmes informations.

La garantie conventionnelle du producteur a une validité de douze (12) mois à partir de la date de l'achat du produit. Pendant cette période Foppa Pedretti S.p.A. réparera ou substituera, selon son jugement, le produit défectueux.

La garantie conventionnelle est accordée à l'acheteur final du produit (consommateur) et n'exclut ni ne limite les droits impératifs du consommateur même, comme prévus par la loi et/ou les droits que le consommateur peut vanter contre le vendeur/revendeur du produit.

### EXCLUSIONS DE LA GARANTIE CONVENTIONNELLE.

La garantie conventionnelle exclut les dommages apportés au produit quand les causes sont les suivantes : usage non conforme aux dispositions contenues sur le feuillet d'instructions d'utilisation et montage, chocs et chutes, exposition du produit à l'humidité ou à des conditions thermiques ou ambiants extrêmes ou changement brusque de ces conditions, corrosions, oxydation, modifications ou réparations du produit non autorisées, réparations avec l'utilisation de pièces de rechange non autorisées, usage impropre, mauvais ou manque d'entretien, entretien impropre par rapport à ce qui est indiqué sur le feuillet d'instructions d'utilisation et montage, montage incorrect, accidents, action de nourriture ou de boisson, action de produits chimiques, causes de force majeure.

Dans tous les cas Foppa Pedretti S.p.A. décline toute responsabilité quant aux dommages aux personnes et aux choses divers au produit, quand ces dommages ont pour cause la négligence des dispositions, recommandations et avertissements contenus dans le manuel ou dans l'alternative sur le feuillet d'instructions utilisation et montage qui accompagne chaque Produit destiné au propriétaire utilisateur (comme par exemple dans le cas des lits d'enfant: "Surveillez constamment l'enfant. Contrôler que les draps et les couvertures ne couvrent pas la tête de l'enfant...").

Foppa Pedretti S.p.A. décline en outre toute responsabilité quant aux dommages aux personnes et aux choses quand la rupture de ses produits est causée par la détérioration des composants du Produit sujets à l'usure. Sont considérés comme composants sujets à l'usure tous les composants en matière plastique.

WARNUNG	<b>s. 76</b>
Sicherstellungen vor der Ingebrauchnahme	<b>s. 79</b>
Komponenten	<b>s. 80</b>
1. Zulassung	<b>s. 81</b>
2. Befestigung im Fahrzeug	<b>s. 82</b>
2.1 mit 3-Punkte-Sicherheitsgurt	<b>s. 83</b>
3. Das Kind in den Autositz setzen	<b>s. 84</b>
3.1 Verwendung des Sitzverkleinerers	<b>s. 84</b>
3.2 Einstellung des Bügels	<b>s. 85</b>
3.3 Einstellung der Kopfstütze	<b>s. 86</b>
3.4 Lockern der Schultergurte	<b>s. 86</b>
3.5 Verwendung der Vergurtung	<b>s. 87</b>
3.6 Straffen der Vergurtung	<b>s. 88</b>
3.7 Überprüfen des korrekten Anschnallens	<b>s. 88</b>
4. Den Autositz im Fahrzeug befestigen	<b>s. 89</b>
5. Verdeck	<b>s. 93</b>
6. Instandhaltung und Pflege des Autositzes	<b>s. 94</b>
VERTRAGSMÄSSIGE GARANTIE	<b>s. 98</b>

**HINWEIS**

- Dies ist ein ‚Universelles‘ Kinderrückhaltesystem. Es ist nach ECE R44/04 zur allgemeinen Benutzung in Fahrzeugen zugelassen und wird auf die meisten, aber nicht auf alle Fahrzeugsitze passen.
- Ein korrekter Einbau ist wahrscheinlich, wenn der Fahrzeughersteller im Fahrzeug-Handbuch erklärt, daß das Fahrzeug für eine ‚Universelle‘ Kinderrückhalte-Einrichtung dieser Altersgruppe geeignet ist.
- Dieses Kinderrückhalte-System ist unter strengeren Bedingungen als ‚Universelle‘ eingestuft worden, als dies bei früheren, Modellen, die diesen Hinweis nicht tragen, der Fall war.
- Nur für Fahrzeuge geeignet, die mit einem genehmigten 3-Punkt-Sicherheitsgurt (mit oder ohne Aufrollvorrichtung) ausgerüstet sind. Der Punkt-Sicherheitsgurt muß der UN/ ECE N° 16 oder einer vergleichbaren Norm entsprechen.
- In Zweifelsfällen wenden Sie sich bitte an den Hersteller oder den Verkäufer der Kinderrückhalte-Einrichtung.

**! WICHTIG!**

Lesen Sie alle Anweisungen in dieser Bedienungsanleitung aufmerksam durch und beachten Sie das Handbuch des Fahrzeugs in Bezug auf die Kinderrückhaltesysteme.

Sie müssen die Anweisungen verstanden haben. Installieren und verwenden Sie den Sitz wie in der Bedienungsanleitung beschrieben. Eine falsche Anwendung kann die Sicherheit beeinträchtigen oder zu schweren Verletzungen oder Tod Ihres Kindes führen. Die Gebrauchsanweisungen müssen gemeinsam mit dem Kindersitz für zukünftige Verwendungen aufbewahrt werden.

**! WICHTIG!**

Bei eventuell bestehenden Gesundheitsproblemen von Säuglingen mit niedrigem Geburtsgewicht und Frühgeborenen fragen Sie immer einen Mediziner oder das spezialisierte Krankenhauspersonal, ob der Kindersitz geeignet ist, bevor Sie das Krankenhaus verlassen oder das Rückhaltesystem verwenden.

Entfernen Sie die Etiketten NICHT vom Kindersitz. Diese Etiketten enthalten wichtige Informationen.

Verwenden Sie den Kindersitz NICHT, wenn Teile fehlen oder beschädigt sind.

Verwenden Sie den Sicherheitsgurt oder die Sicherheitsgurte nicht, wenn diese beschädigt sind oder Verschleißspuren zeigen.

Führen Sie KEINE Veränderungen am Kindersitz durch.

Bauen Sie diesen Kindersitz NICHT auseinander, außer wie in dieser Anleitung



beschrieben.

Verwenden Sie KEINE Kinderautositze, die aufgrund eines Unfalls unter schweren Belastungen standen. Unfälle können zu nicht sichtbaren inneren Brüchen führen. Ersetzen Sie das Futter oder den Sitzgurt NICHT durch ein Futter oder einen Sitzgurt, die nicht vom Hersteller empfohlen wurden, da dies die Funktion des Kindersitzes direkt beeinflussen kann.

Kaufen Sie NIEMALS einen Kinderautositz aus zweiter Hand, dessen Geschichte Sie nicht kennen.

Stellen Sie sicher, dass der Sitz nicht in einem beweglichen oder klappbaren Sitz stecken bleibt oder in der Wagentür feststeckt.

NICHT in Konfigurationen verwenden, die in diesem Handbuch nicht aufgeführt werden.

Verwenden Sie NIEMALS eine 2-Punkt-Sicherheitsgurt, um den Sitz auf dem Autositz zu befestigen.

Verwenden Sie KEINEN anderen Gurtverlauf als den in dieser Bedienungsanleitung aufgeführten.

Lassen Sie das Kind mit dem Kinderrückhaltesystem NICHT spielen oder es verändern.

Prüfen Sie immer, dass das Rückhaltesystem und der Sitzgurt korrekt geschlossen sind, bevor Sie das System verwenden.

Verwenden Sie den Kinderautositz NICHT auf einem Autositz, der mit einem aktiven Airbag ausgestattet ist, wenn der Fahrzeughersteller nicht angegeben hat, dass dies sicher sei.

Dieses Rückhaltesystem muss immer am Autositz befestigt sein, auch wenn es nicht verwendet wird. Im Falle eines Unfalls oder bei plötzlicher Bremsung kann ein nicht befestigter Sitz zu Verletzungen anderer Passagiere führen.

Stellen Sie sicher, dass sich bewegliche Objekte wie Gepäck oder Bücher im Wageninneren nicht bewegen können. Sie können zu Verletzungen bei einem Unfall führen.

Lassen Sie das Kind NIEMALS unbeaufsichtigt im Wagen, auch nicht für einen kurzen Moment.

Nehmen Sie das Kind während der Fahrt NIEMALS aus dem Sitz.

Verwenden Sie dieses Rückhaltesystem für Kinder NIEMALS ohne den Bezug.

HITZE! Decken Sie den Sitz ab, wenn er direktem Sonnenlicht ausgesetzt ist. Teile des Sitzes können sich stark erwärmen und zu Hautverletzungen beim Kind führen. Kontrollieren Sie immer die Oberflächen, bevor Sie das Kind in den Sitz setzen.

Verwenden Sie KEINE anderen der Last ausgesetzten Kontaktpunkte als jene, die in den Gebrauchsanweisungen beschrieben und auf der Sicherheitsvorrichtung

markiert sind.

Die festen Elemente und die Plastikteile der Sicherheitsvorrichtung für Kinder müssen so positioniert und montiert werden, dass Sie sich unter normalen Fahrtbedingungen nicht unter einen bewegliche Sitz oder in die Fahrzeuggestühle verkeilen können.

Halten Sie alle Gurte unter Spannung, die zur Befestigung der Sicherheitsvorrichtung an den Wagen verwendet werden, und stellen Sie die Rückhaltegurte für das Kind ein. Der Sicherheitsgurt darf sich auf keinen Fall verdrehen.

Wichtig. Stellen Sie sicher, dass der Bauchgurt des Sitzgurts so weit wie möglich unten sitzt, um das Becken des Kindes zu schonen.

Verwenden Sie dieses Rückhaltesystem NIEMALS mit einer Basis, die nicht vom Hersteller empfohlen wurde.

Stellen Sie IMMER sicher, dass der Gurt des Wagens, die Gurte des Kinderrückhaltesystems sowie der Sitzgurt des Kinderautositzes nicht verdreht sind.

Lassen Sie das Kind NIEMALS im Sitz, wenn der Sitzgurt nicht korrekt eingehängt ist.

Lassen Sie Ihr Kind NIEMALS für eine längere Zeit im Kindersitz sitzen.

Stellen Sie den Kinderautositz IMMER entgegen der Fahrtrichtung ab.

Stellen Sie den Kinderautositz NIEMALS in Fahrtrichtung ab.

Verwenden Sie KEINE anderen Gurtverläufe als die in dieser Anleitung angegebenen.

STELLEN SIE SICHER, dass alle klappbaren/beweglichen Sitze korrekt verriegelt sind.

ALLE Fahrzeugpassagiere müssen korrekt mit den Sicherheitsgurten angeschnallt sein. Passagiere ohne Sicherheitsgurt können im Falle eines Unfalls andere Passagiere verletzen.

STELLEN SIE IMMER SICHER, dass der Tragebügel des Kinderautositzes auf die vertikale Position gestellt und blockiert ist, bevor Sie das Kind in den Sitz setzen.

Stellen Sie den Kinderautositz oder ein Kinderrückhaltesystem NIEMALS in der Nähe von Kanten erhöhter Oberflächen oder auf weichen Oberflächen wie Kissen oder Matratzen ab. Der Sitz kann herunterfallen und zu schweren Verletzungen oder Tod führen.

Verwenden Sie den Kinderautositz NIEMALS in Einkaufswagen.

Wenn Sie Fragen in Bezug auf die Installation und korrekte Verwendung des Sitzes haben, kontaktieren Sie den Hersteller der Sicherheitsvorrichtung für Kinder.

Der Sitz der Klasse „Universal“ darf nur in Fahrzeugen verwendet werden, die über diese Verankerung verfügen. Zur Fixierung folgen Sie dem Gurtverlauf auf korrekte Weise.

Ziehen Sie die Rücksitze immer vor, auch wenn die Straßenverkehrsordnung eine Montage auf dem Vordersitz erlaubt.

## KONTROLLEN VOR DER ERSTEN ANWENDUNG

Prüfen Sie immer, dass sich keine Reste von Lebensmitteln oder ähnlichem auf der Schnalle befinden.

Im Winter sollte das Kind keine zu voluminöse Kleidung tragen, während es im Sitz sitzt.

### **Prüfen Sie, dass:**

- Der Sitzgurt nicht beschädigt ist und keinen Verschleiß zeigt

### **Prüfen Sie, dass das Kind in die folgende Gruppe gehört:**

- Sein Gewicht liegt zwischen 0-13 kg

### **Installieren Sie das Kinderrückhaltesystem entgegen der Fahrtrichtung in einer sicheren Position im Fahrzeug:**

- Nur auf Sitze, die in Fahrtrichtung ausgerichtet sind

- Der Tragebügel muss in der in diesem Handbuch angezeigten Position verriegelt sein.

- Der Sitz muss entgegen der Fahrtrichtung ausgerichtet sein

- Falls ein Airbag vorhanden ist, muss der Airbag DEAKTIVIERT werden

- Verwenden Sie nur Gurte mit 3 Fixpunkten, um den Sitz zu befestigen

- Die Gurte dürfen nicht verdreht sein

- Der Gurtverlauf muss korrekt sein

- Befestigung am Autositz

### **Sichern Sie das Kind korrekt im Sitz:**

- Die Hosenträger müssen auf die korrekte Höhe eingestellt sein

- Die Gurte sind nicht verdreht

- Der Bauchgurt befindet sich in niedriger Position über dem Becken des Kindes

- Der Sitzgurt ist korrekt geschlossen

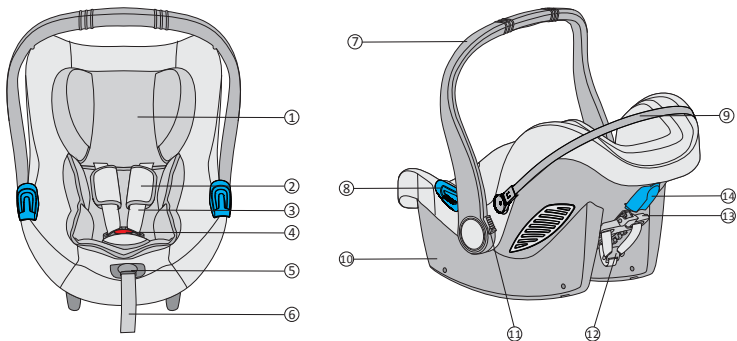

1. Kopfstützkissen
2. Gurtzeughülle
3. Hosenträger
4. Schnalle am Sitzgurt
5. Einstellknopf
6. Verstellgurt
7. Trägerbügel
8. Schlaufe für den Sicherheits-Bauchgurt
9. Rahmenstruktur des Verdecks
10. Schale
11. Einstellknopf am Tragebügel
12. Metallschnalle für Gurtspanner
13. Einstellhebel für die Kopfstütze
14. Schlaufe für den Sicherheits-Brustgurt

## 1. Zertifizierung



... als Sicherheits-Autositz.

Autositz Glam	Entspricht der Norm ECE R 44/04	
	Gruppe	Gewicht
Type BS06N	0+	bis 13 kg

Der Autositz wurde entsprechend der Europäischen Prüfnorm ECE R 44/04 entwickelt, getestet und zugelassen.

Auf der Schale des Autositzes befindet sich ein Etikett mit der Zulassungsnummer.

Durch eventuelle Veränderungen des Autositzes verliert die Zulassung ihre Gültigkeit.

Ausschließlich der Hersteller ist befugt, Änderungen am Autositz vorzunehmen.

## 2. Verwendung im Fahrzeug



 **DEN AUTOSITZ KEINESFALLS AUF EINEM MIT AIRBAG AUSGESTATTETEN BEIFAHRERSITZ VERWENDEN.**

Gefahr! Beim Aufgehen kann der Airbag den Autositz treffen und dem Kind schwere Verletzungen zufügen oder es sogar töten.

Beachten Sie die Anweisungen, die im Bedienungshandbuch Ihres Fahrzeugs für die Verwendung von Autositzen für Kinder angegeben sind.

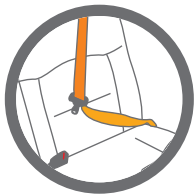

 **NIEMALS einen 2-Punkte-Sicherheitsgurt zur Verankerung des Autositzes am Beifahrersitz verwenden.  
Nur 3-Punkte-Sicherheitsgurte verwenden..**

Beachten Sie die in Ihrem Land geltenden Vorschriften. NIEMALS einen 2-Punkte-Sicherheitsgurt zur Verankerung dieses Autositzes am Beifahrersitz verwenden. Dieser Autositz ist nur für den Einsatz in Fahrzeugen mit statischen 3-Punkte-Sicherheitsgurten oder Gurtaufrollvorrichtung geeignet, die gemäß der UN/ECE-Regelung Nr. 16 oder anderen entsprechenden Standards zugelassen wurden. Verwenden Sie diesen Autositz niemals auf einem vorderen mit aktiviertem Frontal-Airbag ausgestatteten Beifahrersitz.

## 2.1 Mit 3-Punkte-Sicherheitsgurt

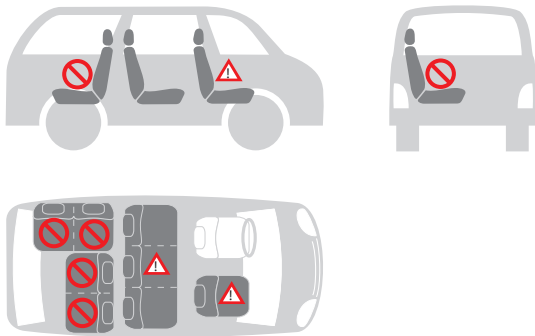

### Sie können den Autositz wie folgt befestigen:

in Fahrtrichtung	nein
entgegen der Fahrtrichtung	ja
mit 2-Punkte-Sicherheitsgurt	nein 1)
mit 3-Punkte-Sicherheitsgurt	ja 2)
auf dem vorderen Beifahrersitz	ja 3)
auf einem seitlichen Beifahrersitz hinten	ja
auf dem mittleren Beifahrersitz hinten	nein 4)



1) Die Verwendung eines 2-Punkte-Gurts erhöht das Verletzungsrisiko des Kindes bei einem Unfall.

2) Der Sicherheitsgurt muss ECE R 16 oder von anderen entsprechenden Standards zugelassen sein.

3) Den Autositz nicht auf einem vorderen mit aktiviertem Frontal-Airbag ausgestatteten Beifahrersitz verwenden.

4) Er kann auf dem mittleren Beifahrersitz des Fahrzeugs verwendet werden, wenn dieser mit einem 3-Punkte-Gurt ausgestattet ist.

### 3. Schutz des Kindes

#### 3.1 Schutz des Kindes durch Verwendung des Sitzverkleinerers



#### Zum Schutz Ihres Kindes

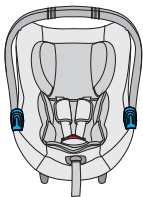

Der Sitzverkleinerer gibt Ihrem Kind in den ersten Monaten mehr Halt.

Der Sitzverkleinerer wird benötigt, um kleinen Kindern mehr Komfort zu gewährleisten.

**ACHTUNG!** Der Autositz muss mit Sitzverkleinerer verwendet werden, wenn das Kind unter 9 kg wiegt.

- Das Kind immer mit dem Gurt sichern, wenn es sich im Autositz befindet.
- Das Kind im Autositz niemals unbeaufsichtigt lassen, wenn dieser auf hoch gelegenen Flächen abgestellt ist (z.B. auf Tischen, etc.).
- Verhindern, dass das Gurtende zwischen bewegliche Teile gerät (z.B. in Automattüren, Rolltreppen, etc.).
- Achtung! Die Plastikteile des Autositzes können sich in der Sonne erwärmen und dem Kind Verbrennungen zufügen. Den Autositz, z.B. durch Bedecken mit einer leichten Hülle, vor starken Wärmequellen schützen.
- Der Autositz hat eine einzige Befestigungsposition im Auto, in der sich das Kind immer in halb geneigter Lage befindet.
- Legen Sie bei längeren Fahrten häufige Pausen ein. Das Kind wird sehr leicht müde. Vermeiden Sie es, das Kind zu lange im Autositz zu lassen.



## 3.2 Einstellung des Bügels

### Der Bügel hat 3 Positionen

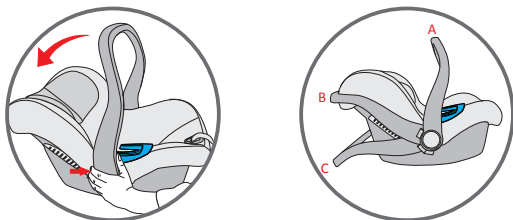

(A) Für die Verwendung im Fahrzeug und beim Transport

(B) Für das Setzen des Kindes in den Autositz

(C) Für die Verwendung als Babywippe mit blockierter Wippbewegung

Zur Einstellung der unterschiedlichen Positionen des Tragebügels drücken Sie die Tasten auf beiden Seiten gleichzeitig und drehen den Tragebügel. Der Tragebügel verriegelt sich in der jeweiligen Position.

#### ACHTUNG

Stellen Sie immer sicher, dass der Tragebügel des Sitzes auf die vertikale Transportposition gestellt und verriegelt ist, bevor Sie den Sitz anheben. Mit einem Klick wird angezeigt, dass der Tragebügel korrekt in vertikaler Transportposition verriegelt wurde.

### 3.3 Einstellung der Kopfstütze

Eine korrekt eingestellte Kopfstütze gewährleistet dem Kind im Autositz die optimale Position.

Die Kopfstütze muss so positioniert werden, dass sich die Schultergurte auf gleicher Höhe oder etwas oberhalb der Schultern des Kindes befinden.

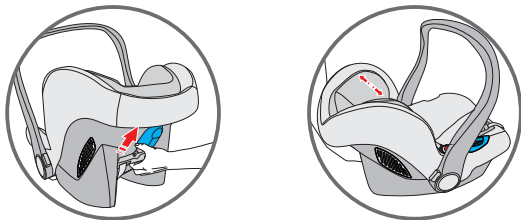

**Zur Einstellung der Kopfstütze für das Kind:**

Die Einstellvorrichtung verschieben, bis sich die Brustgurte auf der richtigen Höhe befinden. Die Einstellvorrichtung in der neuen Position blockieren.

### 3.4 Lockern der Schultergurte

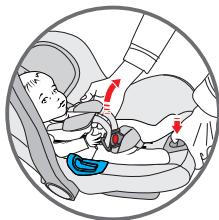

Drücken Sie den Einstellknopf, der sich auf der Rückseite des Sitzes befindet, und ziehen Sie gleichzeitig an beiden Hosenträgern, um den Sitzgurt zu lockern.

### 3.5 Das Kind mit der Vergurtung sichern

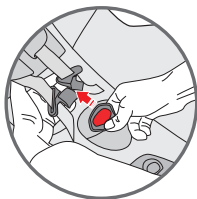
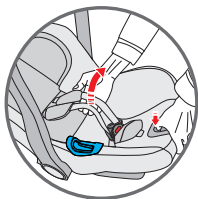

- Die Schultergurte lockern.
- Drücken Sie den roten Knopf auf der Schnalle in der Mitte, um die Hosenträger zu lösen und seitlich am Sitz abzulegen.



- Setzen Sie das Kind in den Kinderautositz und stellen Sie sicher, dass der untere Rückenbereich korrekt auf dem Sitzunterteil und die Schultern auf dem Rückenteil ruhen. Auf diese Weise sitzt das Kind bequem und es wird vom Sitzgurt besser gesichert. Die Hosenträger müssen oberhalb der Schultern des Kindes verlaufen. Sicherstellen, dass sich die Schultergurte auf gleicher Höhe befinden und etwas oberhalb der Schultern des Kindes positioniert sind.

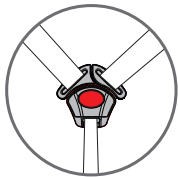
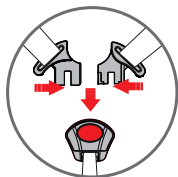

- Die beiden Enden/Laschen der Schultergurte zusammenlegen, so dass ein einziges Verbindungsstück entsteht. Das Verbindungsstück in die zentrale Schnalle stecken bis ein Klicken zu hören ist. Sicherstellen, dass die Schultergurte nicht verdreht sind. Die Brustschützer mittig über den Schultern des Kindes einstellen.

### 3.6 Straffen der Vergurtung



Ziehen Sie die Einstellriemen des Sitzgurts ein, so dass sich dieser korrekt am Körper des Kindes anlegt. Eine korrekte Spannung ist dann gegeben, wenn der Abstand zwischen Sitzgurt und Kind nicht mehr als einen fingerbreit beträgt.

WICHTIG! Das Ende des Einstellgurts nach vorne ziehen, nicht nach oben oder nach unten ziehen.

Während des Transports (vor allem außerhalb des Autos) muss sich der Einstellgurt im Gurtfach befinden.

### 3.7 Überprüfen, dass das Kind richtig mit der Vergurtung gesichert ist



**Um die Sicherheit des Kindes zu gewährleisten, muss kontrolliert werden, dass...**



- die Schultergurte für die Schultern des Kindes richtig eingestellt sind.
- die Schultergurte nicht verdreht sind.
- die Laschen richtig in die Gurtschnalle eingehakt sind.
- die Schultergurte richtig gespannt sind. Zwischen der Vergurtung und dem Kind darf nicht mehr als eine Fingerbreite Platz sein.

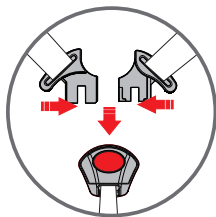

## 4. Befestigung des Autositzes im Fahrzeug



**Lassen Sie das Kind im Autositz niemals unbeaufsichtigt im Fahrzeug.**



**Für die Sicherheit aller Personen im Fahrzeug**

Bei einer starken Bremsung oder einem Unfall können nicht angeschnallte Personen und nicht befestigte Gegenstände den anderen Insassen des Fahrzeugs Verletzungen zufügen. Kontrollieren Sie immer, dass...

- die Kopfstützen der Sitze im Fahrzeug befestigt sind und dass die Blockierfunktion der umklappbaren Sitze hinten richtig eingerastet ist.
  - alle beweglichen und nicht befestigten Gegenstände im Fahrzeug, wie Gepäck oder Bücher blockiert sind, da sie bei einem Unfall Verletzungen/Wunden verursachen können.
- der Autositz immer befestigt ist, wenn er sich im Fahrzeug befindet, auch wenn kein Kind darin transportiert wird.
- dass alle Personen im Auto angeschnallt sind.

## 4.1 Befestigung des Autositzes im Fahrzeug

**Befestigen Sie den Autositz mit einem 3-Punkte-Sicherheitsgurt des Fahrzeugs wie folgt:**

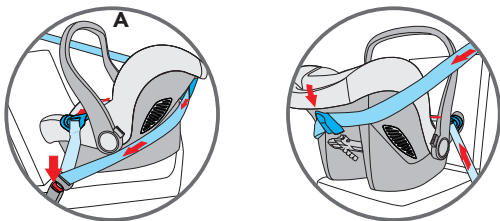

Stellen Sie das Kinderrückhaltesystem auf den Autositz entgegen der Fahrtrichtung und stellen Sie sicher, dass sich der Tragebügel in korrekter Position befindet. Das Kind muss entgegen der Fahrtrichtung sitzen.

Führen Sie den horizontalen Sicherheitsgurt (Bauchgürtel) des Wagens durch beide Gurtverläufe und schließen Sie die Schnalle.

Führen Sie den diagonalen Sicherheitsgurt (Brustgurt) des Wagens im Inneren des Rückenteils durch die Schlaufe für den diagonalen Gurt.

Wenn der Sicherheitsgurt des Wagens zu kurz ist, bringen Sie ihn in eine niedrigere Position. Wenn er noch immer zu kurz ist, versuchen Sie es auf einem anderen Sitz. Stellen Sie das Rückhaltesystem in der korrekten Position ein, um maximalen Schutz für das Kind zu gewährleisten. Ein eng gerolltes Handtuch unter der Vorderkante kann dazu verwendet werden, um eine korrekte Neigung zu erhalten.

### ACHTUNG:

Verwenden Sie keine anderen Schlaufen zur Anbringung der Sicherheitsgurte. Kontaktieren Sie unseren Kundenservice, wenn Sie Hilfe benötigen.

Verwenden Sie KEINE Sicherheitsgurte mit 2 Verankerungspunkten, um

## **BEFESTIGUNG DES AUTOSITZES IM FAHRZEUG**

dieses Kinderrückhaltesystem zu befestigen.

Dieser Kinderautositz muss stets in Richtung entgegen der Fahrtrichtung positioniert werden, auf einem Sitz, der in Fahrtrichtung ausgerichtet ist. Stellen Sie sicher, dass das Kind korrekt mit den Rückhaltegurten und dass der Kinderautositz sicher im Wagen befestigt wurde.

## 4.2 Die richtige Befestigung des Autositzes im Fahrzeug überprüfen



**Um die Sicherheit des Kindes zu gewährleisten, kontrollieren Sie, dass...**

- der Autositz so befestigt ist, dass das Kind entgegen der Fahrtrichtung sitzt,
- der Autositz nur dann auf dem vorderen Beifahrersitz befestigt wird, wenn dieser nicht über einen AIRBAG verfügt oder der AIRBAG nicht aktiviert ist,
- der Autositz ausschließlich mit einem 3-Punkte-Sicherheitsgurt befestigt ist,
- der Bauchgurt durch beide blauen auf dem Autositz befestigten Führungen läuft,
- der diagonale Teil des Gurts über den Rückenteil durch die blaue Verstärkungsführung und den Autositz läuft,
- der Sicherheitsgurt des Fahrzeugsitzes gut gespannt und nicht aufgerollt ist.

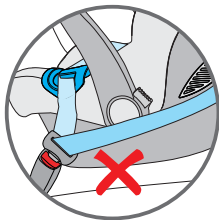
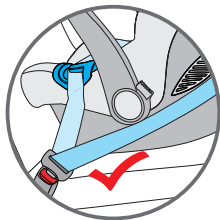



## 5. Das Sonnenverdeck positionieren

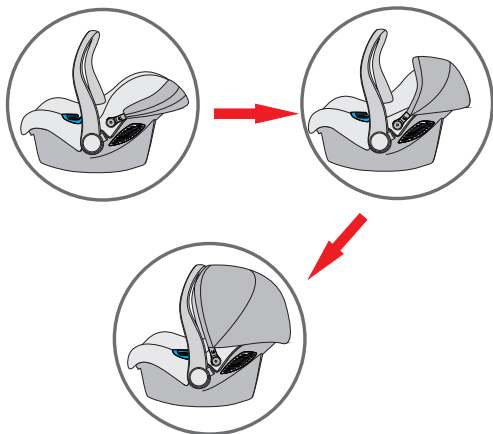

- Das Sonnenverdeck lässt sich leicht einstellen.  
Durch das Sonnenverdeck kann sich das Kind ausruhen und ist vor den Sonnenstrahlen geschützt.

## OPTIONAL

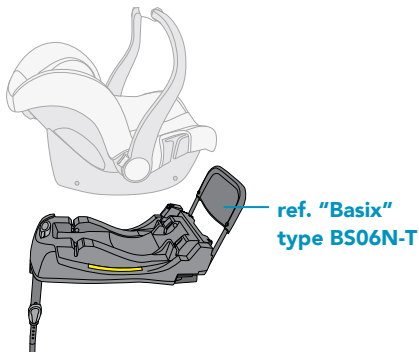

## 6. Informationen zur Pflege des Autositzes



### **Um einen effizienten Schutz des Autositzes zu gewährleisten**

- Bei einem Unfall mit einer Aufprallgeschwindigkeit von über 10 km/h kann der Autositz Schäden erleiden, die eventuell nicht sichtbar sind. In einem solchen Fall ist es von größter Wichtigkeit, den Autositz zu ersetzen.
- Den Autositz regelmäßig kontrollieren, um sicherzustellen, dass er keine beschädigten Teile aufweist.
- Das korrekte Funktionieren aller mechanischen Komponenten sicherstellen.
- Um Schäden oder Beschädigungen des Autositzes zu vermeiden, darauf achten, dass der Autositz nicht in den Autotüren, zwischen den Sitzführungen, etc., eingeklemmt wird.
- Bei Schäden am Autositz (z.B. nach einem Sturz), eine Kontrolle durch den Hersteller durchführen lassen.

### 6.1 Instandhaltung der Schnalle der Vergurtung

Das korrekte Funktionieren der Schnalle ist wichtig, um die Sicherheit des Kindes im Autositz zu gewährleisten. Eventuelle Defekte beim Funktionieren der Schnalle sind in den meisten Fällen auf Ablagerungen von Schmutz oder Staub zurückzuführen.

#### **Mögliche Anomalien**

Nach Drücken des roten Entriegelungsknopfes kommen die Laschen nur langsam aus der Schnalle heraus.

Die Laschen lassen sich nicht korrekt befestigen (sie haken nicht ein).

Die Laschen haken ein, ohne dass das Klicken deutlich zu hören ist.

Die Laschen lassen sich nicht problemlos einstecken (man spürt einen Widerstand).

Die Schnalle öffnet sich nur bei starkem Druck.

#### **Abhilfe**

Die Schnalle waschen, damit sie wieder korrekt funktioniert:

### **1. Wie nimmt man die Schnalle von der Vergurtung ab**

Die Schnalle enthaken (den roten Entriegelungsknopf drücken).

Die Gurte der Vergurtung lösen.

Den Metallring ausfindig machen, der auf dem Gurt unter der Haltevorrichtung angebracht ist. Den Metallring drehen und ihn über die Schale und die Polsterung entfernen.

### **2. Wie wird die Schnalle der Vergurtung gesäubert**

Die Schnalle für mindestens eine Stunde in lauwarmes Wasser mit Geschirrspülmittel legen. Abspülen und sorgfältig abtrocknen.

### **3. Wie wird die Schnalle der Vergurtung wieder angebracht**

Den Metallring und den Schrittgurt durch die Polsterung und die Schale einstecken.

Die an den Gurt befestigte Schnalle muss aus der Schale austreten.

Die Schnalle mittig ziehen, um zu kontrollieren, dass der Schrittgurt richtig befestigt ist.

#### **Anomalie**

Die Laschen lassen sich nicht in die vorgesehene Halterung der Schnalle einstecken.

#### **Abhilfe**

Die Schnalle durch Drücken auf den roten Entriegelungsknopf enthaken.

## **6.2 Säuberung**

Bei Ersetzung der Polsterung, ausschließlich originale FOPPAPEDRETTI-Polsterungen verwenden, da die Polsterung ein wichtiges Teil ist, um den Schutz des Kindes zu gewährleisten.



**Der Autositz darf nicht ohne Polsterung verwendet werden.**

Die Polsterung kann entfernt und mit mildem Waschmittel im Schonwaschgang (30°C) gewaschen werden. Die Waschanleitung auf dem Etikett der Polsterung befolgen. Die Farben der Polsterung können ausbleichen, wenn sie bei mehr als 30°C gewaschen wird. Nicht schleudern

und nicht in den Wäschetrockner geben (die Hülle könnte sich von der Polsterfüllung lösen).

Die Plastikteile müssen mit Seifenwasser gereinigt werden. Keine aggressiven Reinigungsmittel (wie Lösungsmittel) verwenden.

Die Vergurtung kann abgenommen und mit lauwarmem Seifenwasser gewaschen werden.

Achtung! Niemals die Laschen von den Gurten abnehmen.

### 6.3 Wie wird die Vergurtung entfernt

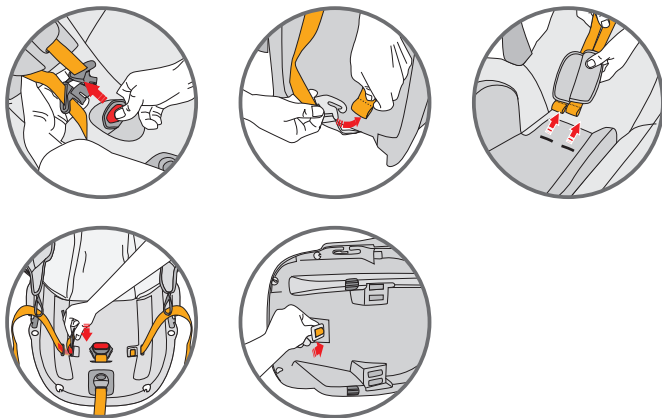

- Die Schnalle der Vergurtung enthaken (den roten Entriegelungsknopf drücken).
- Die Schultergurte aus der auf der Rückseite des Rückenteil befindlichen Haltevorrichtung lösen.
- Beide Gurte über die Schale und die Polsterung herausziehen und die Brustschützer abziehen.
- Den am Gurt unter der Haltevorrichtung befestigten Metallring ausfindig machen. Den Metallring drehen und ihn über die Schale und die Polsterung entfernen.

## 6.4 Wie wird die Polsterung abgenommen

Die Vergurtung entfernen und die Polsterung der Kopfstütze abnehmen. Die elastischen Teile entlang des Schalenrandes abnehmen. Alle elastischen Teile aus ihren Halterungen lösen, um die Polsterung vom Autositz abzunehmen.

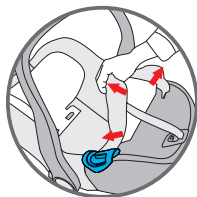
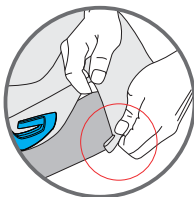
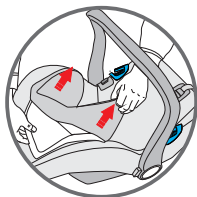

## 6.5 Wie wird die Polsterung wieder angebracht

Um die Polsterung des Autositzes wieder anzubringen, alle elastischen Teile wieder in den Halterungen befestigen und die Polsterung der Kopfstütze wieder aufziehen.

## VERTRAGSMÄSSIGE GARANTIE

Der unten angegebene Wortlaut tritt am 01.01.2005 in Kraft und ersetzt in jeder Weise und vollständig alle vorhergehenden Garantie-Mitteilungen der Foppa Pedretti S.p.A.

### VERTRAGSMÄSSIGE GARANTIE

Foppa Pedretti S.p.A. mit Sitz in Grumello del Monte (Italien) Via Volta 11, gewährleistet dem Verbraucher direkt, dass dieser fabrikneue Artikel keine Materialmängel in der Entwicklung und Herstellung aufweist und mit den vom Hersteller angegebenen Eigenschaften übereinstimmt.

Die vorliegende Garantie ist in allen Mitgliedstaaten der Europäischen Gemeinschaft gültig und schließt die gemäß den zwingenden Gesetzesnormen gültigen Verbraucherrechte weder aus noch werden diese dadurch eingeschränkt.

Um die vorliegende Garantie in Anspruch nehmen zu können, muss der Verbraucher den fehlerhaften Artikel an den Verkäufer zurücksenden und dabei einen Kaufbeleg vorlegen auf dem die Adresse des Verkäufers, das Kaufdatum mit Stempel und Unterschrift des Verkäufers zu erkennen ist, sowie die eigentliche Artikelbezeichnung, alternativ gilt auch der unveränderte Kassenbon auf dem die genannten Angaben klar zu erkennen sind.

Die vertragsmäßige Garantie des Herstellers hat eine Gültigkeit von zwölf (12) Monaten ab Kaufdatum. Während dieser Zeit repariert oder ersetzt Foppa Pedretti S.p.A. das fehlerhafte Teil nach eigenem Ermessen.

Die vertragsmäßige Garantie wird dem Endabnehmer des Produktes (Verbraucher) gewährleistet und schließt die gemäß den zwingenden Gesetzesnormen gültigen Verbraucherrechte weder aus noch werden diese dadurch eingeschränkt, gleiches gilt für Rechte, die der Verbraucher gegenüber dem Verkäufer des Produktes geltend machen kann.

### AUSSCHLIESSUNGEN VON DER VERTRAGSMÄSSIGEN GARANTIE.

Die vertragsmäßige Garantie gilt nicht für Schäden am Produkt, die durch folgendes hervorgerufen werden:

Nicht in den Gebrauchsanweisungen vorgesehener Gebrauch und Montage, Stöße und Stürze, Aussetzung extremer Raum- und Witterungsverhältnisse oder Feuchtigkeit oder plötzliche Veränderungen der Bedingungen, Korrosion, Oxidation, unerlaubte Veränderungen oder Reparaturen, Reparaturen mit unzulässigen Ersatzteilen, unsachgemäßer Gebrauch, schlechte oder fehlende Instandhaltung, unsachgemäße Instandhaltung oder nicht den Anweisungen entsprechend, unsachgemäße Montage, Unfälle, Auswirkungen von Lebensmitteln und Getränken, Auswirkungen von chemischen Produkten, höhere Gewalt.

In jedem Fall übernimmt Foppa Pedretti S.p.A keine Verantwortung für Schäden an Personen oder Sachen, die nicht vom Produkt hervorgerufen werden, sondern durch Nachlässigkeit gegenüber den Vorschriften, Empfehlungen, Anweisungen, die im Handbuch enthaltenen sind oder alternativ in der „Anleitung zum Gebrauch und zur Montage“, welche jedem Produkt anliegen und für den Besitzer/Benutzer bestimmt sind. (beispielsweise im Fall des Kinderbettchens: "Lassen Sie das Kind nicht unbeaufsichtigt. Achten Sie darauf, dass keine Laken oder Decken den Kopf des Kindes bedecken...").

Foppa Pedretti S.p.A. übernimmt keine Verantwortung für Schäden an Personen oder Sachen, wenn die Beschädigung der Produkte durch eine Abnutzung der verschleißenden Produktbestandteile hervorgerufen wird. Als Verschleißteile gelten alle Bestandteile aus Plastik.

ADVERTENCIAS	<b>PAG 100</b>
Comprobaciones antes de su	<b>PAG 103</b>
Componentes	<b>PAG 104</b>
1. Homologación	<b>PAG 105</b>
2. Instalación en el vehículo	<b>PAG 106</b>
2.1 Con cinturón de 3 puntos	<b>PAG 107</b>
3. Colocar al bebé en la silla de coche	<b>PAG 108</b>
3.1 Uso del reductor	<b>PAG 108</b>
3.2 Regular el asa	<b>PAG 109</b>
3.3 Regular el apoyacabezas	<b>PAG 110</b>
3.4 Aflojar los tirantes	<b>PAG 110</b>
3.5 Uso del arnés	<b>PAG 111</b>
3.6 Tensar el arnés	<b>PAG 112</b>
3.7 Comprobación del correcto enganche	<b>PAG 112</b>
4. Instalar la silla en el vehículo	<b>PAG 113</b>
5. Capota	<b>PAG 117</b>
6. Mantenimiento y cuidado de la silla	<b>PAG 118</b>
GARANTÍA CONVENCIONAL	<b>PAG 122</b>

## ADVERTENCIA

### ADVERTENCIA

- Esta es una silla para niños, homologada 'Universal' según la Norma N. 44/04. Está adecuada para ser utilizada normalmente en los vehículos y compatible con la mayoría de los asientos de automóviles.
- Se alcanza la total compatibilidad cuando el fabricante del vehículo manifiesta en el manual correspondiente que el vehículo prevé la instalación de sillas 'Universal' para los niños incluidos en la franja de edad indicada.
- Esta silla ha sido declarada 'Universal' de acuerdo con los criterios más severos con respecto a los modelos precedentes que no llevan la presente advertencia
- Indicado solamente para ser utilizado en los vehículos dotados de cinturón de seguridad de tres puntos estático o extensible, homologada según la Normativa UN/ECE N°16 o estándares equivalentes.
- En caso de dudas, contactar con el fabricante de la silla o con el distribuidor.

### IMPORTANTE

Lea atentamente todas las instrucciones que contiene este manual y las del vehículo

relativas a los dispositivos de retención para niños. Asegúrese de haberlas comprendido. Instale y use la silla tal y como se describe en el manual de instrucciones. El incumplimiento de estas instrucciones puede comprometer la seguridad, o causar graves lesiones o la muerte de su hijo. Las instrucciones deben conservarse junto al dispositivo de retención para futuras referencias.

### IMPORTANTE

En caso de eventuales problemas de salud inherentes a los recién nacidos con poco peso y a los niños prematuros consulte en todo caso con los médicos o con el personal hospitalario personalizado sobre la idoneidad del uso de la silla de coche antes de salir del hospital o de utilizar el dispositivo de retención.

NO retire las etiquetas presentes en el dispositivo de retención. Dichas etiquetas contienen información de gran importancia.

NO utilice un dispositivo de retención cuyas partes estén dañadas o sean inexistentes.

NO utilice el arnés o los cinturones de seguridad en caso de que estos estén dañados o parezcan desgastados.

NO modifique o intente modificar de ninguna manera el dispositivo de retención.

NO desmonte o intente desmontar este dispositivo de retención salvo en la forma que se describe en este manual.

NO utilice una silla de coche que haya sufrido un empuje violento a causa de un



## ADVERTENCIA

accidente. El accidente podría haber causado una ruptura interna invisible. NO sustituya la funda o el arnés con una funda o arnés diferentes de los que aconseja el fabricante, dado que estos afectan directamente al funcionamiento del dispositivo de retención.

NO compre NUNCA una silla de coche de segunda mano cuya historia desconozca.

Asegúrese de que la silla no se queda encastrada en un asiento plegable o móvil, o en la puerta del coche. NO use ninguna configuración que no figure en el manual de uso.

NO use NUNCA, para enganchar la silla al asiento, un cinturón de seguridad con 2 puntos.

NO use un sistema de paso de cinturones distinto al que se indica en el presente manual.

NO permita que los niños jueguen o regule el dispositivo de retención para niños. Controle siempre que el dispositivo de retención y el arnés estén correctamente abrochados antes de cualquier utilización.

NO utilice la silla de auto colocada en un asiento posterior equipado con un airbag activo, a menos que el fabricante del vehículo afirme que es seguro.

Este dispositivo de retención debe fijarse siempre al asiento del vehículo, incluso en el caso de que no se utilice. En caso de accidente o de frenazo repentino la silla no sujeta podría herir a los restantes pasajeros.

Asegúrese de inmovilizar los objetos móviles como el equipaje o los libros que se encuentran en el interior del vehículo. Pueden provocar lesiones/heridas en caso de accidente.

No deje NUNCA al niño sin vigilancia en el interior del vehículo, ni siquiera por un breve instante.

No saque NUNCA al niño de la silla cuando el vehículo está en marcha.

No utilice NUNCA este dispositivo de retención para niños sin la correspondiente funda.

¡CALOR! Cubra la silla en caso de que se encuentre directamente expuesta a los rayos solares. Ciertas partes de la silla podrían calentarse excesivamente y causar quemaduras a la piel del niño. Controle siempre las superficies antes de acomodar al niño en el interior de la silla.

No utilice los puntos de contacto de carga que no se describan en las instrucciones y no estén marcados en el sistema de retención.

Los elementos rígidos y las partes plásticas del dispositivo de retención para niños deben colocarse e instalarse de forma que, en condiciones normales de uso del vehículo, no se atasquen debajo de los asientos móviles o en la puerta del vehículo.

**ADVERTENCIA**

Mantenga tensas todas las cintas utilizadas para sujetar el dispositivo de retención y ajuste las cintas utilizadas para retener al niño. También es importante que las cintas no estén dobladas.

NO utilice puntos de contacto sometidos a cargas diferentes de los descritos en las instrucciones y marcados en el dispositivo de seguridad.

Los elementos rígidos y las partes de plástico del dispositivo de seguridad para niños deben estar colocadas y montadas de manera que, en condiciones normales de uso del coche, no puedan quedar encastradas bajo un asiento móvil o en la puerta del mismo.

Mantenga en tensión todas las correas utilizadas para fijar el dispositivo de seguridad al coche y regule los cinturones de retención del niño. Es importante no torcer los cinturones de seguridad.

Importante. Asegúrese de que el cinturón abdominal del arnés esté en la posición más baja posible de manera que sujete adecuadamente la pelvis del niño.

NO utilice nunca este dispositivo de retención con una base diferente a la indicada por el fabricante.

Asegúrese SIEMPRE de que el cinturón del vehículo y los cinturones de retención para niños, arnés de la silla de coche, no estén torcidos.

No deje NUNCA al niño en la silla con el arnés incorrectamente enganchado.

NO deje a su hijo en el dispositivo de retención durante un largo periodo.

Coloque SIEMPRE la silla de coche orientada en el sentido opuesto al de la marcha.

No coloque NUNCA la silla de coche en el sentido de la marcha.

NO utilice pasos cinturones alternativos a los que figuran en este manual.

ASEGÚRESE de que todos los asientos plegables/móviles estén correctamente bloqueados.

TODOS los pasajeros del vehículo deben estar correctamente sujetos con los cinturones de seguridad. Los pasajeros sin cinturón pueden herir a otros pasajeros en caso de que se produzca un accidente.

ASEGÚRESE SIEMPRE de que la manilla de la silla de coche esté regulada y bloqueada en la posición vertical antes de colocar al niño en la silla.

No coloque JAMÁS la silla de auto o un dispositivo de retención para niños en las proximidades de un borde plano elevado o en una superficie blanda como un cojín o un colchón. La silla podría caerse y causar heridas/lesiones graves o incluso la muerte.

No utilice NUNCA la silla de coche con un carrito de la compra.

En caso de duda sobre la instalación y el uso correcto de la silla contacte el fabricante del dispositivo de seguridad para niños.

Monte exclusivamente la silla clasificada "Universal" en los vehículos que estén preparados para dicho enganche. Para fijarla, siga correctamente el recorrido del

## VERIFIQUE ANTES DE USAR

cinturón.

Opte siempre por los asientos posteriores, incluso en el supuesto de que el código de la circulación permita montarlos en el asiento anterior.

Verifique siempre que no haya residuos de alimentos u otro material análogo en la hebilla.

En invierno no ate al niño vestido con ropa demasiado abultada.

### **Controle:**

-que el arnés no esté dañado y que no presente señales de desgaste

### **Verifique que el niño forma parte del grupo de usuarios:**

-que el peso oscile entre los 0-13 kg

### **Instalar el dispositivo de retención para niños en sentido contrario al de marcha, en una posición segura del coche:**

-exclusivamente en asientos orientados hacia el sentido de marcha

-la manilla bloqueada en la posición indicada en este manual.

-la silla debe estar orientada en sentido contrario al de marcha

-en caso de que exista un airbag, el selector deberá estar en posición SIN airbag activado

-usar solamente el cinturón con 3 puntos de enganche para fijar la silla

-con cinturones no torcidos

-paso cinturones realizado correctamente

-fijado al asiento

### **Asegure correctamente al niño a la silla:**

-tirantes regulados a la altura correcta

-cinturones no torcidos

-cinturón abdominal en posición baja, por encima de la pelvis del niño

-arnés correctamente abrochado

## COMPONENTES

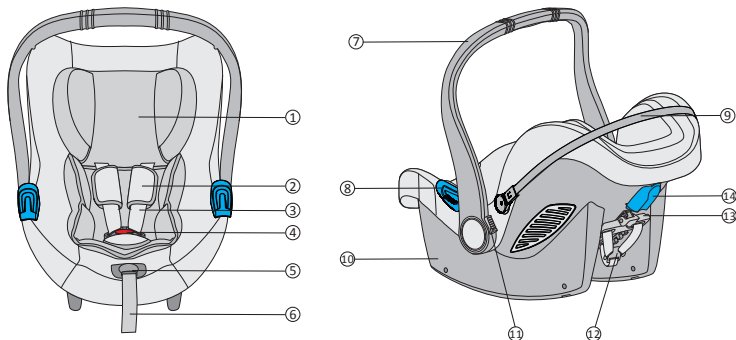

1. Cojín reposacabeza
2. Protege arnés
3. Tirantes
4. Hebilla del arnés
5. Botón regulador
6. Correa de regulación
7. Manilla
8. Pasador guía para el cinturón de seguridad abdominal
9. Bastidor estructura de la capota
10. Bastidor
11. Botón de regulación manilla
12. Hebilla metálica tensa cinturones
13. Palanca de regulación del apoyacabezas
14. Pasador guía para el cinturón de seguridad pectoral

## 1. Certificación



... como silla de seguridad para el coche.

Silla para el coche <b>Glam</b>	Conforme a la norma ECE R 44/04	
	Grupo	Peso
<b>Type BS06N</b>	0+	hasta 13 kg

La silla ha sido diseñada, testada y homologada según los requisitos del Reglamento Europeo ECE R 44/04.

En la estructura de la silla de coche se aplica una etiqueta en la que se indica el número de homologación.

Eventuales modificaciones aportadas a la silla de coche anulan la homologación.

Únicamente el fabricante está autorizado a aportar modificaciones a la silla de coche.

## 2. Uso en el coche



 **NO UTILICE LA SILLA DE COCHE EN UN ASIENTO EQUIPADO CON AIRBAG.**

¡Peligro! Si el airbag salta puede chocar contra la silla y causar graves lesiones al bebé, incluso la muerte. Observe las instrucciones indicadas en el manual del vehículo para el uso de las sillas para bebés.

 **NO utilice nunca, para fijar la silla al asiento, un cinturón de seguridad de 2 puntos.**

**Utilice solo cinturones de seguridad de 3 puntos.**

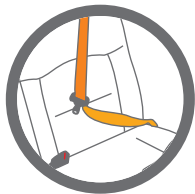

Observe las normas vigentes en el propio país. NO utilice nunca, para fijar esta silla al asiento, un cinturón de seguridad de 2 puntos. Adecuada únicamente para su uso en vehículos dotados de cinturón de seguridad de 3 puntos estático o con enrollador, homologado según el Reglamento UN/ECE N.º 16 u otros estándares equivalentes.

No utilice nunca esta silla en el asiento anterior si está dotado de airbag frontal activo.

## INSTALACIÓN EN EL VEHÍCULO

### 2.1 Con cinturón de seguridad del vehículo de 3 puntos

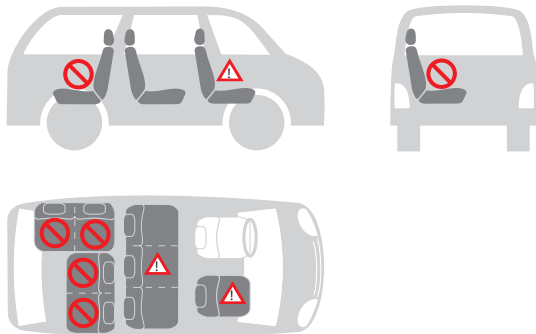

**Pueden instalar la silla de coche como se indica a continuación:**

en la dirección de marcha	no
en sentido contrario a la dirección de marcha	sí
con cinturón de 2 puntos	no 1)
con cinturón de 3 puntos	sí 2)
en el asiento anterior	sí 3)
en el asiento posterior lateral	sí
en el asiento posterior central	no 4)



1) El uso de un cinturón de 2 puntos aumenta el riesgo de lesiones al bebé en caso de accidente.

2) El cinturón de seguridad debe estar aprobado por ECE R 16 u otros estándares equivalentes.

3) No utilice esta silla en el asiento anterior si está dotado de airbag frontal activo.

4) Se puede utilizar si el asiento central del vehículo está dotado de cinturón de 3 puntos.

### 3. Protección del bebé

#### 3.1 Proteger al bebé utilizando el reductor



#### **Para proteger a su bebé**

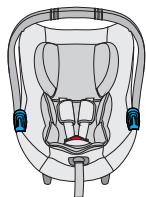

El reductor proporciona a su bebé una mayor sujeción durante los primeros meses.

El reductor sirve para garantizar un mayor confort a los bebés.

¡ATENCIÓN! Utilice la silla de coche con el reductor suministrado cuando el bebé tenga un peso inferior a 9 kg.

- Asegure siempre al bebé con el cinturón cuando lo coloque en la silla.
- Vigile siempre al bebé cuando esté en la silla y esta esté posicionada en superficies elevadas (por ejemplo mesas, etc.).
- Evite que la parte final de la correa quede atrapada en partes en movimiento (por ejemplo, puertas automáticas, escaleras móviles, etc.).
- ¡Atención! Las partes de plástico de la silla pueden sobrecalentarse al sol, provocando quemaduras al bebé. Proteja la silla de fuentes de calor excesivas, por ejemplo, cubriéndola con una vestidura ligera.
- La silla tiene una única posición de instalación en el coche que deja al bebé siempre semi-reclinado.
- En caso de viajes largos, realice paradas frecuentes. El bebé se cansa muy fácilmente. Evite dejar al bebé en la silla durante mucho tiempo.



### 3.2 Regular el asa

#### El asa tiene 3 posiciones

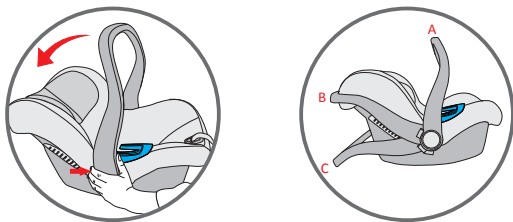

(A) Para el uso en el coche y para el transporte

(B) Para colocar al bebé en la silla

(C) Para el uso como mecedora con movimiento de balanceo bloqueado

Para regular la manilla en las diferentes posiciones pulsar a la vez los botones de ambos lados y girar la manilla. La manilla se bloqueará en su posición.

#### ATENCIÓN

Asegúrese siempre de que la manilla de la silla esté bloqueada en la posición vertical del transporte antes de alzar la silla.

Un clic indicará que la manilla está correctamente bloqueada en posición vertical de transporte.

### 3.3 Regular el apoyacabezas

Un apoyacabezas regulado correctamente garantiza la posición óptima del bebé sentado en la silla.

El apoyacabezas debe posicionarse de manera que los tirantes queden al mismo nivel o ligeramente por encima de los hombros del bebé.

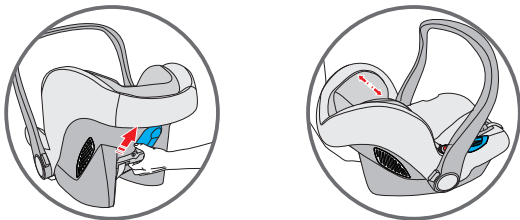

**Para regular el apoyacabezas para el bebé:**

Deslice el regulador hasta que las correas pectorales queden a la altura correcta. Bloquee el regulador en la nueva posición.

### 3.4 Aflojar los tirantes

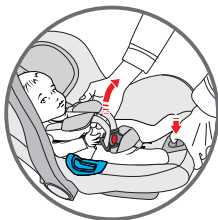

Pulsar el botón regulador que se encuentra en la parte anterior de la silla y tirar a la vez ambos tirantes para aflojar el arnés.

### 3.5 Asegure al bebé con el arnés

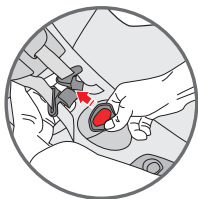
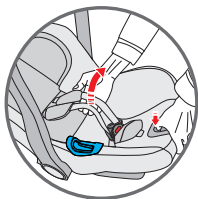

- Afloje los tirantes.
- Pulsar el botón rojo de la hebilla central para desenganchar los tirantes y colocarlos al lado de la silla.



- Coloque al niño en la silla de coche y asegúrese de que el fondo del respaldo quede correctamente apoyado en el fondo del asiento, y que la espalda se apoye debidamente en el respaldo. De esta forma el niño estará más cómodo y el arnés lo asegurará mejor. Deslice los tirantes por los hombros del niño. Asegurándose de que estén a la misma altura o posicionados justa encima de los hombros del bebé.

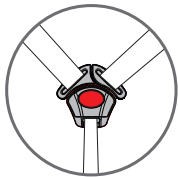
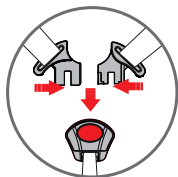

- Una las dos extremidades/lengüetas de los tirantes, formando un único conector. Introduzca el conector en la hebilla central hasta que oiga un clic. Asegúrese de que los tirantes no estén retorcidos. Regule las protecciones pectorales colocándolas en el centro de los hombros del bebé.

### 3.6 Tensar el arnés



Tirar la correa de regulación del arnés a fin de tensarla correctamente contra el cuerpo del niño. Para obtener una correcta tensión el espacio entre el arnés y los hombros del niño no debe ser superior a un dedo.

¡IMPORTANTE! Tire de la extremidad de la correa de regulación hacia el exterior, no hacia arriba ni hacia abajo.

Durante el transporte (sobre todo cuando no es en coche), la correa de regulación debe colocarse en el compartimento porta-correa.

### 3.7 Compruebe que el bebé este correctamente asegurado con el arnés



**Para garantizar la seguridad del bebé, compruebe que...**



- Los tirantes estén regulados correctamente con los hombros del bebé.
- Los tirantes no estén retorcidos.
- Las lengüetas estén correctamente enganchadas en la hebilla del arnés.
- Los tirantes estén correctamente tensados, el espacio entre el arnés y el bebé no debe ser superior al espesor de un dedo.

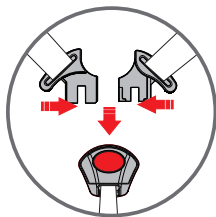

## 4. Instalación de la silla en el vehículo



**Vigile siempre al bebé cuando esté en la silla en el coche.**



**Para la seguridad de todos los ocupantes del vehículo**

En caso de frenada de emergencia o accidente, las personas que no lleven el cinturón de seguridad y los objetos no fijados, pueden provocar lesiones a los demás ocupantes del vehículo. Compruebe siempre que...

- os apoyacabezas de los asientos del vehículo estén fijados, que el bloqueo de los asientos posteriores inclinables esté correctamente enganchado.
- todos los objetos móviles, como equipajes o libros que se encuentren dentro vehículo estén inmovilizados, ya que podrían provocar lesiones/heridas en caso de accidente.

la silla esté siempre fijada cuando se coloca en el vehículo, incluso si no transporta a ningún bebé.

- que todos los ocupantes del coche lleven puestos los cinturones de seguridad.

## 4.1 Instalación de la silla en el vehículo

Para fijar la silla con el cinturón de seguridad de 3 puntos del vehículo, proceda como se indica a continuación:

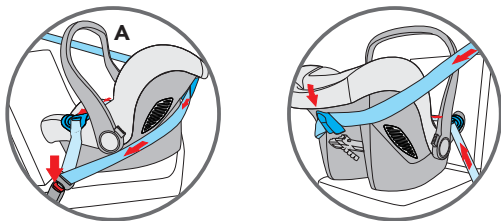

Coloque el dispositivo de retención para niños en el asiento del pasajero orientado en sentido opuesto al de la marcha y asegúrese de que la manilla haya sido regulada en posición correcta. El niño quedará orientado en sentido contrario al de la marcha.

Pase el cinturón de seguridad horizontal (abdominal) del coche en ambos pasos del mismo, y abrochar la hebilla.

Pase el cinturón de seguridad diagonal (pectoral) del vehículo alrededor del respaldo de la silla a través del pasador para el cinturón diagonal.

Si el cinturón de seguridad del vehículo es demasiado corto regule su altura en la posición más baja. si resulta demasiado corta pruebe en otro asiento. Regule el dispositivo de retención en la posición correcta para asegurar que el niño disfruta de la máxima protección. Para obtener la declinación correcta se puede usar una toalla estrechamente enrollada y colocada bajo el borde anterior.

¡AVVERTENCIAS!

NO utilice recorridos diferentes para fijar los cinturones de seguridad. Contacte nuestro servicio clientes para solicitar asistencia.

## INSTALAR LA SILLA EN EL VEHÍCULO

NO utilice un cinturón de seguridad con 2 puntos de enganche para fijar este

dispositivo de retención para niños.

Esta silla de coche debe instalarse siempre y únicamente colocada en sentido opuesto al de marcha, en un asiento orientado en el sentido de marcha. Asegúrese de que el niño esté correctamente asegurado con el arnés de retención y de que la silla de coche esté fuertemente fijada en el vehículo.

## 4.2 Compruebe la correcta instalación de la silla en el vehículo



**Para garantizar la seguridad del bebé, compruebe que...**

- la silla esté instalada de manera que el bebé esté orientado en el sentido contrario al de la marcha;
- la silla esté instalada en el asiento anterior solo en caso de que no disponga de AIRBAG o se haya desactivado;
- la silla esté fijada exclusivamente con un cinturón de seguridad de 3 puntos;
- la parte del cinturón abdominal pase por las guías azules colocadas en la silla;
- la parte diagonal del cinturón pase por el respaldo a través de la guía de apoyo azul y de la silla;
- el cinturón del asiento del vehículo esté bien tensado y no retorcido o enrollado.

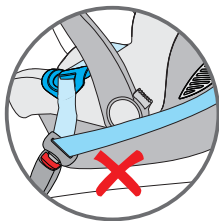
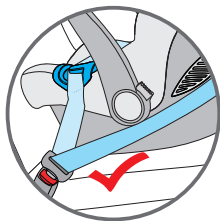



## 5. Colocar la capota de protección contra el sol

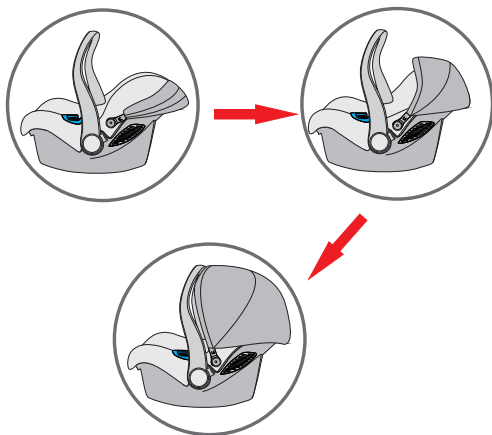

• La capota de protección contra el sol se regula fácilmente. Se utiliza para que el bebé descanse tranquilo y para protegerlo de los rayos del sol.

## EXTRAS

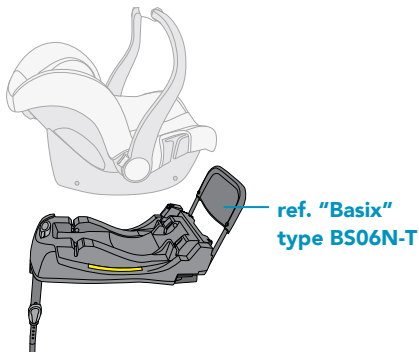

## 6. Información para el cuidado de la silla



### Para garantizar una protección eficaz de la silla

- En caso de accidente con una velocidad de impacto superior a los 10 km/h, la silla puede sufrir daños que no sean necesariamente visibles; en ese caso, es muy importante cambiarla por una nueva.
- Controle regularmente la silla para comprobar que NO haya partes dañadas.
- Compruebe el correcto funcionamiento de todos los componentes mecánicos.
- Para evitar daños o roturas a la silla, preste atención a que no se encaje entre las puertas, entre las guías de los asientos, etc.
- En caso de daños a la silla (por ejemplo después de una caída), llévale al fabricante para que la controle.

### 6.1 Mantenimiento de la hebilla del arnés

El correcto funcionamiento de la hebilla es importante para garantizar la seguridad del bebé en la silla. Eventuales problemas en el funcionamiento de la hebilla se deben principalmente a la acumulación de suciedad y polvo.

#### Posibles problemas

Las lengüetas de la hebilla salen lentamente cuando se pulsa el botón rojo de desenganche.

Las lengüetas no se enganchan correctamente (se sueltan).

Las lengüetas se enganchan sin que suene el "clic".

Las lengüetas no entran fácilmente (se siente una resistencia).

La hebilla se abre solo con una fuerte presión.

#### Solución

Lave la hebilla para que vuelva a funcionar correctamente:

#### 1. Cómo quitar la hebilla del arnés

Desenganche la hebilla (pulse el botón rojo de desenganche).

Afloje las correas del arnés.

Localice la anilla de metal fijada en la correa situada debajo del dispositivo de retención. Gire la anilla metálica y quítela a través de la estructura y del acolchado.

## 2. Cómo limpiar la hebilla del arnés

Sumerja la hebilla en agua templada con detergente para platos durante al menos una hora. Aclárela y séquela con cuidado.

## 3. Cómo volver a colocar la hebilla del arnés

Introduzca la anilla metálica y la correa inguinal a través del acolchado y de la estructura.

La anilla de metal, fijada a la correa, debe salir de la estructura.

Tire de la hebilla central para controlar que la correa inguinal esté correctamente fijada.

### Problema

Las lengüetas no entran en la correspondiente sede de la hebilla.

### Solución

Desenganche la hebilla pulsando el correspondiente botón rojo.

## 6.2 Limpieza

En caso de que haya que sustituir la vestidura, utilice solo vestiduras originales FOPPAPEDRETTI, ya que es una parte importante necesaria para garantizar la protección del bebé.



**La silla no debe utilizarse sin la vestidura.**

La **vestidura** puede quitarse y lavarse con detergente no agresivo y con un ciclo para prendas delicadas (30 °C). Siga las instrucciones de lavado indicadas en la etiqueta de la vestidura. Los colores de la vestidura pueden desteñirse si se lava a más de 30 °C. No la centrifugue y no utilice la secadora (el tejido podría despegarse del acolchado).

## MANTENIMIENTO

Las partes de plástico se deben limpiar con agua y jabón. No utilice detergentes agresivos (como solventes).

El arnés puede quitarse y lavarse con agua templada con jabón.

¡Atención! No quite nunca las lengüetas de las correas.

### 6.3 Cómo quitar el arnés

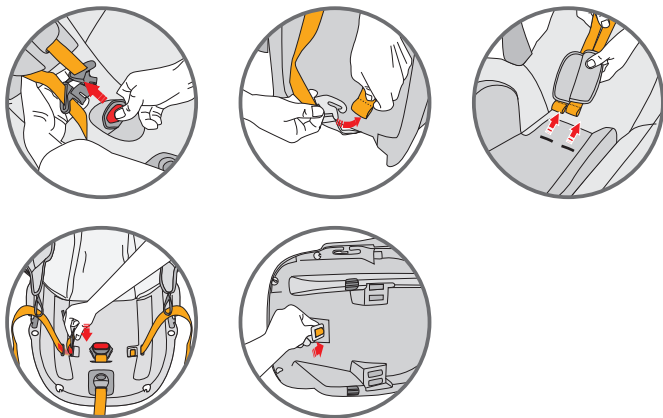

- Desenganche la hebilla del arnés (pulse el correspondiente botón rojo).
- Desenganche los tirantes para los hombros del dispositivo que tensa el cinturón, situado en la parte posterior del respaldo.
- Extraiga los cinturones a través de la estructura y de la vestidura y saque las protecciones pectorales.
- Localice la anilla de metal fijada a la correa situada debajo del dispositivo de retención. Gire la anilla metálica y quítela a través de la estructura y del acolchado.

## 6.4 Cómo quitar la vestidura

Quite el arnés y saque la vestidura del apoyacabezas.

Quite las partes elásticas de los ganchos y deslícelas a lo largo del borde de la estructura. Desenganche todas las partes elásticas de sus sedes para quitar la vestidura de la silla.

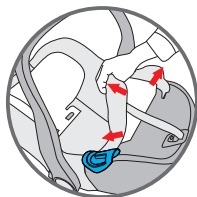
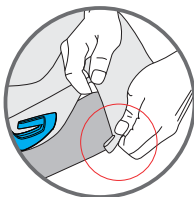
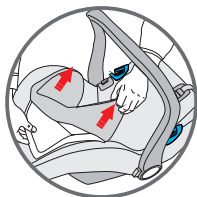

## 6.5 Cómo volver a colocar la vestidura

Para volver a colocar la vestidura de la silla, fije las partes elásticas a los ganchos y coloque la vestidura del apoyacabezas.c

## GARANTÍA CONVENCIONAL

El contenido indicado a continuación entra en vigencia a partir del 01.01.2005 y substituye bajo cualquier concepto y totalmente cualquier mensaje anterior con referencia a la garantía prestada por Foppa Pedretti S.p.A.

### GARANTÍA CONVENCIONAL

FOPPA PEDRETTI S.P.A., con sede en Grumello del Monte (Italia) Via Volta 11, garantiza directamente al Consumidor que este Producto, nuevo de fábrica, está exento de defectos en los materiales, en el proyecto y en la fabricación y que está fabricado conforme a las características declaradas por la misma.

La presente garantía convencional tiene validez en todos los Países Estados Miembros de la Unión Europea y no excluye ni limita los derechos del Consumidor según los efectos de las normas imperativas de ley con respecto al Vendedor del Producto.

Para hacer uso de la presente garantía convencional el Consumidor deberá entregar el producto defectuoso al Vendedor, presentándole la prueba de compra del Producto de la cual resulten de manera legible la dirección del Vendedor, la fecha de compra del Producto con el sello del Vendedor y la indicación del Producto mismo o, como alternativa, el recibo fiscal, no modificado, del cual resulten claramente las mismas informaciones.

La garantía convencional del Fabricante tiene validez por Doce (12) meses a partir de la fecha de compra del Producto.

Durante este período Foppa Pedretti S.p.A. reparará o reemplazará, a su discreción, el Producto defectuoso. La garantía convencional se concede al comprador final del Producto (Consumidor) y no excluye ni limita los derechos imperativos del Consumidor mismo, como resultan previstos por la ley y/o los derechos que el Consumidor puede exhibir contra el Vendedor/Revendedor del Producto.

### EXCLUSIONES DE LA GARANTÍA CONVENCIONAL.

La garantía convencional queda excluida por daños ocasionados al Producto debidos a las siguientes causas: uso no conforme a las disposiciones contenidas en la ficha de instrucciones para el uso y el montaje, choques y caídas, exposición del Producto a humedad o condiciones térmicas o ambientales extremas o a cambios repentinos de tales condiciones, corrosión, oxidación, modificaciones o reparaciones no autorizadas del Producto, reparaciones con uso de partes de repuesto no autorizadas, uso impropio, mal o inexistente mantenimiento, mantenimiento impropio con respecto a cuanto indicado en la ficha de instrucciones para el uso y el montaje, montaje incorrecto, accidentes, acciones de comidas o bebidas, acción de productos químicos, causas de fuerza mayor.

En cualquier caso Foppa Pedretti S.p.A. declina toda responsabilidad por daños a personas o a cosas, diversas del Producto, cuando tales daños sean causado por negligencia respecto a las disposiciones/recomendaciones/advertencias contenidas en el manual o, como alternativa, en la "Ficha de instrucciones para el uso y el Montaje" que acompaña cada Producto destinado al propietario/usuario. (meramente como ejemplo, en el caso del Producto Camita: "Vigilar constantemente al bebé. Controlar que la sábana y la manta no cubran la cabeza del bebé...").

Foppa Pedretti S.p.A. declina, además, toda responsabilidad por daños a persone o a cosas cuando la rotura de sus productos sea causada por el deterioro de los componentes del Producto, sujetos a desgaste. Se consideran componentes del Producto sujetos a desgaste todos los componentes de material plástico.

ΠΡΟΕΙΔΟΠΟΙΗΣΗ	ΣΕΛ 124
Έλεγχοι πριν τη χρήση	ΣΕΛ 127
Εξαρτήματα	ΣΕΛ 128
1. Έγκριση τύπου	ΣΕΛ 129
2. Εγκατάσταση στο αυτοκίνητο	ΣΕΛ 130
2.1 Με ζώνη 3 σημείων	ΣΕΛ 131
3. Τοποθέτηση του παιδιού στο κάθισμα αυτοκινήτου	ΣΕΛ 132
3.1 Χρήση του εξαρτήματος περιορισμού χώρου	ΣΕΛ 132
3.2 Ρύθμιση της λαβής	ΣΕΛ 133
3.3 Ρύθμιση προσκεφάλου	ΣΕΛ 134
3.4 Χαλάρωση τιραντών	ΣΕΛ 134
3.5 Χρήση συστήματος πρόσδεσης	ΣΕΛ 135
3.6 Επέκταση συστήματος πρόσδεσης	ΣΕΛ 136
3.7 Έλεγχος σωστής πρόσδεσης	ΣΕΛ 136
4. Εγκατάσταση του καθίσματος στο αυτοκίνητο	ΣΕΛ 137
5. Κουκούλα	ΣΕΛ 141
6. Συντήρηση και φροντίδα του καθίσματος	ΣΕΛ 142
ΣΥΜΒΑΤΙΚΗ ΕΓΓΥΗΣΗ	ΣΕΛ 146

**ΕΙΔΟΠΟΙΗΣΗ**

- Αυτή είναι μία συσκευή μεταφοράς παιδιών 'Universal' (Γενικής Χρήσης), εγκεκριμένη σύμφωνα με τον Κανονισμό N° 44/04. Είναι κατάλληλη για τη γενική χρήση στα οχήματα και συμβατή με τα περισσότερα, όχι όμως με όλα, τα καθίσματα οχημάτων.
- Η τέλεια συμβατότητα αποκτάται πιο εύκολα στις περιπτώσεις κατά τις οποίες, ο κατασκευαστής του οχήματος δηλώνει στο εγχειρίδιο χρήσης του ίδιου, ότι το όχημα προβλέπει την εγκατάσταση συσκευών μεταφοράς παιδιών "Universal" (Γενικής χρήσης), για τη συγκεκριμένη ηλικία.
- Αυτή η συσκευή μεταφοράς έχει καταταχθεί ως "Universal" (Γενικής χρήσης), σύμφωνα με τα πιο αυστηρά κριτήρια έγκρισης, σε σύγκριση με τα προηγούμενα μοντέλα που δεν διαθέτουν τη παρούσα ειδοποίηση.
- Είναι κατάλληλη μόνο για χρήση σε οχήματα εξοπλισμένα με ζώνη ασφαλείας 3 σημείων, στατική ή με περιτύλιξη, εγκεκριμένη βάσει του Κανονισμού UN/ECE Αριθ. 16 ή άλλων σοδύναμων προτύπων. Σε περίπτωση αμφιβολίας, επικοινωνήστε με τον κατασκευαστή της συσκευής μεταφοράς παιδιών ή με το κατάστημα πώλησης.

**ΣΗΜΑΝΤΙΚΟ!**

Σημαντικό! Διαβάστε με προσοχή όλες τις οδηγίες του παρόντος εγχειριδίου καθώς και εκείνες του οχήματος που αφορούν εξαρτήματα προστασίας για παιδιά. Βεβαιωθείτε ότι τις έχετε κατανοήσει. Τοποθετήστε και χρησιμοποιήστε το καθισματάκι όπως περιγράφει το εγχειρίδιο οδηγιών. Αν δεν τηρηθούν αυτές οι οδηγίες, ενδέχεται να τεθεί σε κίνδυνο η ασφάλεια ή να προκληθούν σημαντικές ζημιές ή και θάνατος του παιδιού σας. Οι οδηγίες θα πρέπει να φυλάσσονται μαζί με τον εξοπλισμό για μελλοντική παραπομπή.

**ΣΗΜΑΝΤΙΚΟ!**

Για τυχόν προβλήματα υγείας που αφορούν τα νεογέννητα χαμηλού βάρους ή πρόωρα νεογνά συμβουλευτείτε το γιατρό ή το ειδικευμένο προσωπικό του νοσοκομείου αναφορικά με την καταλληλότητα χρήσης του καθίσματος αυτοκινήτου, πριν φύγετε από το νοσοκομείο ή πριν χρησιμοποιήσετε το αντίστοιχο εξάρτημα. ΜΗΝ αφαιρείτε τις ετικέτες από τον εξοπλισμό. Οι ετικέτες αναγράφουν σημαντικές πληροφορίες.

ΜΗ χρησιμοποιείτε τον εξοπλισμό που έχει υποστεί βλάβες ή είναι ελλιπής.

ΜΗ χρησιμοποιείτε τις ζώνες ή τις ζώνες ασφαλείας αν έχουν υποστεί βλάβη ή αν παρουνιάζουν ενδείξεις φθοράς.

ΜΗΝ τροποποιείτε ή μην δοκιμάσετε να τροποποιήσετε τον εξοπλισμό με οποιοδήποτε τρόπο.

ΜΗΝ αποσυναρμολογείτε ή μην δοκιμάσετε να αποσυναρμολογήσετε τον εξοπλισμό εκτός και αν αναφέρεται σε αυτό το εγχειρίδιο.



ΜΗ χρησιμοποιείτε καθισματάκια που έχουν υποστεί ισχυρές προσκρούσεις μετά από ατύχημα. Ένα ατύχημα μπορεί να έχει προκαλέσει εσωτερική βλάβη που δεν φαίνεται. ΜΗΝ αντικαθιστάτε την επένδυση ή τις ζώνες με επένδυση ή ζώνες διαφορετικές από αυτές που συνιστά ο κατασκευαστής καθώς ενδέχεται να επηρεάσουν τη λειτουργία του εξοπλισμού.

ΜΗΝ αγοράζετε ΠΟΤΕ καθισματάκι αυτοκινήτου μεταχειρισμένο για το οποίο δεν γνωρίζετε το ιστορικό του.

Βεβαιωθείτε ότι το καθισματάκι δεν έχει μπλοκάρει με πτυσσόμενο κάθισμα ή έπιπλο ή στην πόρτα του οχήματος.

ΜΗΝ χρησιμοποιείτε καμία θέση που δεν αναφέρεται στο εγχειρίδιο χρήσης.

ΜΗ χρησιμοποιείτε ΠΟΤΕ για να προσδέσετε το καθισματάκι στο κάθισμα μια ζώνη ασφαλείας 2 σημείων.

ΜΗ χρησιμοποιείτε περάσματα ζωνών διαφορετικά από αυτά που υποδεικνύονται στο εγχειρίδιο.

ΜΗΝ επιτρέπετε στα παιδιά να παίζουν ή να ρυθμίζουν τον εξοπλισμό αυτό.

Πριν από κάθε χρήση να βεβαιώνετε ότι ο εξοπλισμός και οι ζώνες έχουν δεθεί σωστά.

ΜΗ χρησιμοποιείτε το καθισματάκι αυτοκινήτου σε κάθισμα με ενεργοποιημένο τον αερόσακο, αν ο κατασκευαστής του οχήματος δεν αναφέρει ότι είναι ασφαλές. Ο εξοπλισμός αυτός θα πρέπει πάντα να είναι στερεωμένος στο κάθισμα του οχήματος ακόμη και αν δεν χρησιμοποιείται. Σε περίπτωση ατυχήματος ή απότομου φρεναρίσματος, το καθισματάκι που δεν είναι στερεωμένο ενδέχεται να προκαλέσει τραυματισμό σε άλλους επιβάτες.

Βεβαιωθείτε ότι οι αποσκευές και άλλα αντικείμενα, τα οποία σε περίπτωση πρόσκρουσης μπορούν να τραυματίσουν τον επιβάτη του παιδικού καθίσματος, είναι στερεωμένα σταθερά.

Μην αφήνετε ΠΟΤΕ το παιδί χωρίς φύλαξη, ακόμη και για μια στιγμή.

Μην βγάζετε ΠΟΤΕ το παιδί από το καθισματάκι αν το όχημα βρίσκεται σε κίνηση.

Μην χρησιμοποιείτε τη συσκευή ασφαλείας για παιδιά χωρίς την επένδυση του παιδικού καθίσματος.

ΘΕΡΜΟΤΗΤΑ! Καλύπτετε το καθισματάκι όταν εκτίθεται απευθείας στις ακτίνες του ήλιου.

Διάφορα μέρη ενδέχεται να αναπτύξουν υπερβολική θερμότητα και να προκαλέσουν εγκαύματα στο δέρμα του παιδιού. Ελέγχετε πάντα τις επιφάνειες πριν τοποθετήσετε το παιδί στο καθισματάκι.

Τοποθετείτε το παιδικό κάθισμα που έχει καταταχθεί ως “Universal” (Γενικής Χρήσης), μόνο σε προδιατεθειμένα για αυτή τη σύνδεση οχήματα, ακολουθώντας σωστά, για τη στερέωση, το πέρασμα της ζώνης.

Τα άκαμπτα εξαρτήματα και τα πλαστικά μέρη της συσκευής ασφαλείας για παιδιά, πρέπει να τοποθετούνται και συνδέονται έτσι ώστε, υπό κανονικές συνθήκες χρήσης του οχήματος, να μην μπορούν να σφηνώσουν κάτω από ένα κινητό

κάθισμα ή στη πόρτα του οχήματος.

Κρατήστε τεντωμένες όλες τις ζώνες που χρησιμοποιείτε για να στερεώσετε τη συσκευή ασφαλείας στο όχημα και ρυθμίστε τις ζώνες συγκράτησης του παιδιού.

Επιπλέον, είναι σημαντικό να μην στρίψετε τις ζώνες

ΜΗ χρησιμοποιείτε σημεία επαφής, που δέχονται φορτίο, διαφορετικά από αυτά που περιγράφουν οι οδηγίες χρήσης και σημειώνονται επάνω στον εξοπλισμό ασφαλείας.

Τα σκληρά σημεία και τα πλαστικά μέρη του εξοπλισμού ασφαλείας για παιδιά θα πρέπει να τοποθετούνται και να στερεώνονται έτσι ώστε υπό κατάλληλες συνθήκες χρήσης του οχήματος, δεν θα μπλοκάρουν κάτω από το κινητό κάθισμα ή στη πόρτα του οχήματος.

Διατηρήστε τεντωμένους όλους τους ιμάντες για τη στερέωση του εξαρτήματος ασφαλείας στο όχημα και ρυθμίστε τις ζώνες συγκράτησης του παιδιού. Είναι σημαντικό να μην στρίβετε τις ζώνες ασφαλείας.

Σημαντικό. Βεβαιωθείτε ότι η ζώνη της κοιλιάς βρίσκεται όσο πιο χαμηλά γίνεται ώστε να συγκρατεί σωστά τη λεκάνη του παιδιού.

Μη χρησιμοποιείτε ΠΟΤΕ αυτό το εξάρτημα με βάση διαφορετική από αυτή που υποδεικνύει ο κατασκευαστής.

ΠΑΝΤΑ να βεβαιώνετε ότι η ζώνη του οχήματος και οι ζώνες συγκράτησης που διαθέτει το καθισματάκι αυτοκινήτου δεν είναι τυλιγμένες.

ΠΟΤΕ μην αφήνετε το παιδί σε καθισματάκι με ζώνες που δεν έχουν τοποθετηθεί σωστά.

ΠΟΤΕ μην αφήνετε το παιδί σε εξοπλισμό τέτοιου είδους για μεγάλο χρονικό διάστημα.

Τοποθετείτε ΠΑΝΤΑ το καθισματάκι αυτοκινήτου με φορά αντίθετη προς τη πορεία του αυτοκινήτου.

Μην τοποθετείτε ΠΟΤΕ το καθισματάκι αυτοκινήτου προς τη φορά πορείας.

ΜΗ χρησιμοποιείτε ποτέ περάσματα ζωνών διαφορετικά από αυτά που αναφέρει το παρόν εγχειρίδιο.

ΒΕΒΑΙΩΘΕΙΤΕ ότι όλα τα καθίσματα πτυσσόμενα/κινητά έχουν μπλοκάρι.

ΟΛΟΙ οι επιβάτες του οχήματος θα πρέπει να φορούν σωστά τις ζώνες ασφαλείας.

Οι επιβάτες που δεν φορούν ζώνη ενδέχεται να τραυματίσουν άλλους επιβάτες σε περίπτωση ατυχήματος.

Πριν τοποθετήσετε το παιδί στο καθισματάκι, ΝΑ ΒΕΒΑΙΩΝΕΣΤΕ ΠΑΝΤΑ ότι η χειρολαβή από το καθισματάκι είναι ρυθμισμένη και μπλοκαρισμένη στην κατακόρυφη θέση.

ΠΟΤΕ μην τοποθετείτε το καθισματάκι αυτοκινήτου ή άλλο εξοπλισμό για παιδιά κοντά σε άκρο σε υπερυψωμένη επιφάνεια ή σε μαλακή επιφάνεια όπως μαξιλάρια ή στρώματα.

Το καθισματάκι μπορεί να πέσει και να προκαλέσει σοβαρούς τραυματισμούς ή και θάνατο.

Μη χρησιμοποιείτε ΠΟΤΕ το καθισματάκι σε καρότσι σούπερ-μάρκετ.

Σε περίπτωση αμφιβολιών για την εγκατάσταση και τη σωστή χρήση του, επικοινωνήστε με τον κατασκευαστή του εξοπλισμού ασφαλείας για παιδιά.

Τοποθετήστε το καθισματάκι κατηγορίας “Universal” μόνο σε οχήματα με υποδοχές για αυτού του είδους την τοποθέτηση. Ακολουθώντας σωστά τη διαδρομή της ζώνης για τη στερέωση.

Να προτιμάτε πάντα τα πίσω καθίσματα ακόμη και αν ο ΚΟΚ επιτρέπει την τοποθέτηση στη μπροστά θέση.

Να ελέγχετε πάντα ότι δεν υπάρχουν υπολείμματα τροφής ή άλλου παρόμοιου υλικού στην αγκράφα.

Το χειμώνα μη δένετε το παιδί με πολύ χοντρά ρούχα.

### **Βεβαιωθείτε:**

- ότι οι ζώνες δεν έχουν υποστεί βλάβη και δεν έχουν σημάδια φθοράς.

### **Βεβαιωθείτε ότι το παιδί ανήκει στην ομάδα χρήσης:**

-ότι το βάρος είναι μεταξύ 0-13 kg

### **Τοποθετήστε τον εξοπλισμό για παιδιά σε φορά αντίθετη με τη φορά της πορείας σε ασφαλή θέση του οχήματος:**

-αποκλειστικά σε καθίσματα με κατεύθυνση τη φορά της πορείας

-τη χειρολαβή στη θέση που υποδεικνύει το παρόν εγχειρίδιο.

-το καθισματάκι θα πρέπει να έχει φορά αντίθετη με τη φορά της κίνησης

-αν υπάρχει αερόσακος, θα πρέπει να ΜΗΝ είναι ενεργοποιημένος

-χρησιμοποιήστε μόνο τη ζώνη 3 σημείων πρόσδεσης για να στερεώσετε το καθισματάκι

-με ζώνες που δεν είναι μπερδεμένες

-με το πέρασμα των ζωνών να έχει γίνει σωστά

-στερεωμένο στο κάθισμα

### **Ασφαλίστε το παιδί σωστά στο καθισματάκι:**

-ρυθμίστε τις ζώνες στο σωστό ύψος

-με ζώνες που δεν είναι μπερδεμένες

-η ζώνη της κοιλιάς θα πρέπει να είναι χαμηλά, πάνω από τη λεκάνη του παιδιού

-οι ζώνες θα πρέπει να είναι δεμένες σωστά

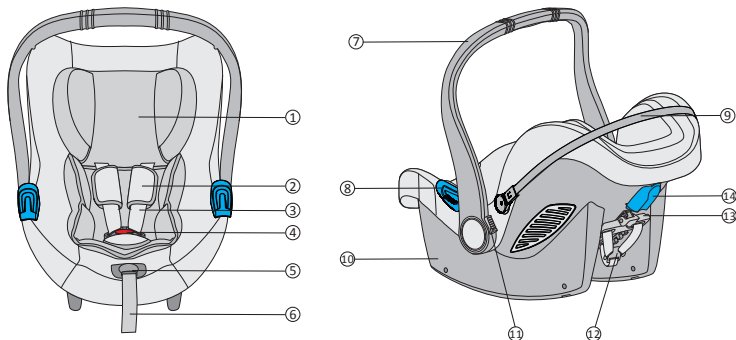

1. μαξιλαράκι κεφαλιού
2. Προστασία Θωρακικής Ζώνης
3. Ράντες
4. αγκράφα ζώνης
5. κουμπί ρύθμισης
6. ιμάντας ρύθμισης
7. χειρολαβή
8. πέρασμα για τη ζώνη ασφαλείας κοιλιάς
9. Πλαίσιο στήριξης κουκούλας
10. σκελετός
11. κουμπί ρύθμισης χειρολαβής
12. μεταλλική αγκράφα σφιξίματος ζώνης
13. Μοχλός ρύθμισης προσκέφαλου
14. Οδηγός για τη ζώνη ασφαλείας στήθους

## 1. Πιστοποίηση



... ως παιδικό κάθισμα ασφαλείας αυτοκινήτου.

Παιδικό κάθισμα αυτοκινήτου <b>Glam</b>	Σύμφωνα με το πρότυπο ECE R 44/04	
	Ομάδα	Βάρος
<b>Type BS06N</b>	0+	ως 13kg

Το παιδικό κάθισμα σχεδιάστηκε, ελέγχθηκε και έλαβε έγκριση τύπου, σύμφωνα με τις απαιτήσεις του Ευρωπαϊκού Κανονισμού EOK R 44/04.

Στο πίσω μέρος του παιδικού καθίσματος αυτοκινήτου βρίσκεται μια ετικέτα, όπου αναφέρεται ο κωδικός έγκρισης τύπου.

Τυχόν τροποποιήσεις του παιδικού καθίσματος αυτοκινήτου ακυρώνουν την έγκριση τύπου.

Μόνο ο παραγωγός έχει την άδεια να επιφέρει τροποποιήσεις στο παιδικό κάθισμα αυτοκινήτου.

## 2. Χρήση στο αυτοκίνητο



 **ΜΗΝ ΧΡΗΣΙΜΟΠΟΙΕΙΤΕ ΤΟ ΠΑΙΔΙΚΟ ΚΑΘΙΣΜΑ ΑΥΤΟΚΙΝΗΤΟΥ ΕΠΑΝΩ ΣΕ ΜΙΑ ΘΕΣΗ ΕΠΙΒΑΤΗ ΠΟΥ ΔΙΑΘΕΤΕΙ ΑΕΡΟΣΑΚΟ.**

Κίνδυνος! Αν ανοίξει ο αερόσακος, μπορεί να χτυπήσει το παιδικό κάθισμα και να προκαλέσει σοβαρές βλάβες στο παιδί, ακόμα και θάνατο.

Τηρείτε τις οδηγίες που αναγράφονται στο εγχειρίδιο του αυτοκινήτου για τη χρήση παιδικών καθισμάτων.

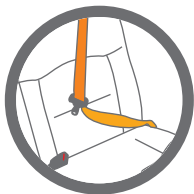

 **ΜΗΝ χρησιμοποιείτε ΠΟΤΕ ζώνη ασφαλείας 2 σημείων, για να στερεώσετε το παιδικό κάθισμα στη θέση του αυτοκινήτου.**

**Χρησιμοποιείτε μόνο ζώνες ασφαλείας 3 σημείων.**

Τηρείτε τους κανόνες που ισχύουν στη χώρα σας.  
ΜΗΝ χρησιμοποιείτε ΠΟΤΕ ζώνη ασφαλείας 2 σημείων, για να στερεώσετε αυτό το παιδικό κάθισμα στη θέση του

αυτοκινήτου.

Είναι κατάλληλο μόνο για χρήση σε οχήματα που διαθέτουν ζώνες ασφαλείας 3 σημείων, στατικές ή με τύμπανο συλλογής, οι οποίες διαθέτουν έγκριση τύπου βάσει του Κανονισμού UN/ECE N° 16 ή άλλα αντίστοιχα πρότυπα.

Μην χρησιμοποιείτε ποτέ αυτό το παιδικό κάθισμα σε μπροστινή θέση επιβάτη με μπροστινό ενεργό αερόσακο.

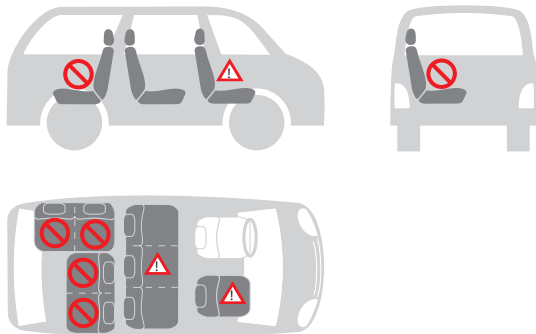
2.1 Με τη ζώνη ασφαλείας 3 σημείων του αυτοκινήτου

**Μπορείτε να εγκαταστήσετε το παιδικό κάθισμα αυτοκινήτου ως εξής:**

στην κατεύθυνση οδήγησης	ναι
αντίθετα από την κατεύθυνση οδήγησης	όχι
με ζώνη 2 σημείων	ναι 1)
με ζώνη 3 σημείων	όχι 2)
στη μπροστινή θέση επιβάτη	όχι 3)
στην πίσω πλαϊνή θέση	όχι
στην πίσω κεντρική θέση	ναι 4)



1) Η χρήση ζώνης 2 σημείων αυξάνει τον κίνδυνο βλαβών στο παιδί, σε περίπτωση ατυχήματος.

2) Η ζώνη ασφαλείας πρέπει να φέρει την έγκριση ECE R 16 ή άλλων αντίστοιχων προτύπων.

3) Μην το χρησιμοποιείτε ποτέ σε μπροστινή θέση επιβάτη με μπροστινό ενεργό αερόσακο.

4) Μπορεί να χρησιμοποιηθεί αν η κεντρική θέση του αυτοκινήτου διαθέτει ζώνη 3 σημείων.

### 3. Προστασία του παιδιού

#### 3.1 Προστατέψτε το παιδί με την επένδυση περιορισμού χώρου



Για την προστασία του παιδιού σας

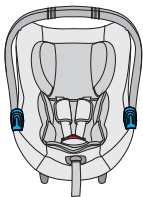

Το εξάρτημα περιορισμού χώρου παρέχει στο παιδί σας μεγαλύτερη υποστήριξη κατά τους πρώτους μήνες

Το εξάρτημα περιορισμού εξασφαλίζει μεγαλύτερη άνεση στα μικρά παιδιά.

**ΠΡΟΣΟΧΗ!** Χρησιμοποιήστε το παιδικό κάθισμα αυτοκινήτου με το παρεχόμενο εξάρτημα περιορισμού, αν το βάρος του παιδιού είναι μικρότερο από 9 κιλά.

- Ασφαλιζετε πάντοτε το παιδί με τη ζώνη, όταν βρίσκεται μέσα στο παιδικό κάθισμα.
- Μην αφήνετε ποτέ το παιδί χωρίς επίβλεψη όταν βρίσκεται σε ανυψωμένες επιφάνειες (π.χ., επάνω σε τραπέζια κ.λπ.).
- Προσέξτε ώστε το άκρο του ιμάντα να μην τελειώνει στην πορεία κινούμενων εξαρτημάτων (π.χ., αυτόματες πόρτες, κυλιόμενες σκάλες κ.λπ.).
- Προσοχή! Τα πλαστικά μέρη του καθίσματος μπορούν να υπερθερμανθούν στον ήλιο, προκαλώντας εγκαύματα στο παιδί. Προστατέψτε το κάθισμα από πηγές υπερβολικής θερμότητας, καλύπτοντάς το, για παράδειγμα, με ένα ελαφρύ κάλυμμα.
- Το παιδικό κάθισμα έχει μόνο μία θέση εγκατάστασης στο αυτοκίνητο, αφήνοντας το παιδί πάντα σε ημικλινή θέση.
- Σε περίπτωση μεγάλων ταξιδιών, κάνετε συχνές στάσεις. Το παιδί κουράζεται πολύ εύκολα. Μην αφήνετε το παιδί στο παιδικό κάθισμα για πολλή ώρα.



### 3.2 Ρύθμιση της λαβής

Η λαβή έχει 3 θέσεις

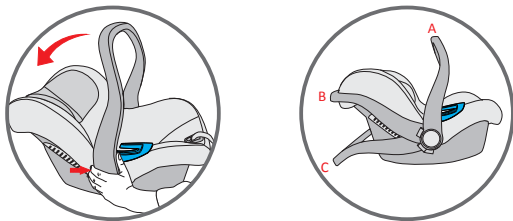

(A) Για τη χρήση στο όχημα και για τη μεταφορά

(B) Για τοποθέτηση του παιδιού στο παιδικό κάθισμα

(C) Για χρήση ως λαβή παιχνιδιών με μπλοκαρισμένη κίνηση

Για να ρυθμίσετε τη χειρολαβή σε διάφορες θέσεις, πατήστε ταυτόχρονα τα κουμπιά και στις δύο πλευρές και μετακινήστε τη χειρολαβή. Η χειρολαβή θα μπλοκάρει στη θέση.

#### ΠΡΟΣΟΧΗ

Να βεβαιώνεστε πάντα ότι η χειρολαβή του καθίσματος έχει μπλοκάρει στην κατακόρυφη θέση μεταφοράς πριν ανασηκώσετε το καθισματάκι.

Με το “κλικ” θα καταλάβετε ότι η χειρολαβή έχει μπλοκάρει σωστά στην κατακόρυφη θέση μεταφοράς.

### 3.3 Ρύθμιση προσκέφαλου

Ένα σωστά ρυθμισμένο προσκέφαλο εξασφαλίζει τη βέλτιστη θέση στο παιδί που κάθεται στο κάθισμα.

Το προσκέφαλο πρέπει να τοποθετηθεί κατά τρόπο που οι τيرانτες να βρίσκονται στο ίδιο επίπεδο ή λίγο πάνω από τους ώμους του παιδιού.

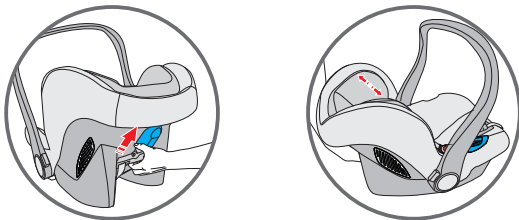

**Για να ρυθμίσετε το προσκέφαλο για το παιδί:**

Ανοίξτε το ρυθμιστή, μέχρι οι ζώνες θώρακα να φτάσουν στο σωστό ύψος. Μπλοκάρετε το ρυθμιστή στη νέα θέση.

### 3.4 Χαλαρώστε τις τيرانτες

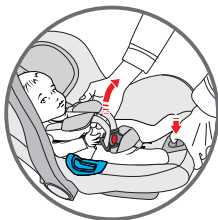

Πατήστε το κουμπί ρύθμισης που βρίσκεται στο εμπρός μέρος του καθίσματος και ταυτόχρονα τραβήξτε και τις δύο ράντες για να χαλαρώσετε ολόκληρο το σύστημα.

### 3.5 Ασφαλίστε το παιδί με το σύστημα πρόσδεσης

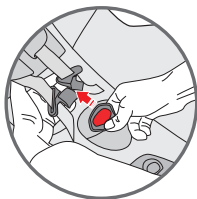
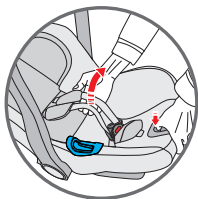

- Χαλαρώστε τις τσιράντες.
- Πατήστε το κόκκινο κουμπί στην κεντρική αγκράφα για να αποσυνδέσετε τις τσιράντες και τοποθετήστε τις στο πλάι του καθίσματος.



- Τοποθετήστε το παιδί στο καθισματάκι και βεβαιωθείτε ότι το κάτω μέρος της πλάτης ακουμπά σωστά στο κάθισμα ενώ η πλάτη ακουμπά σωστά στην πλάτη του καθίσματος. Έτσι το παιδί θα είναι άνετα και η πρόσδεση θα το προστατεύει με τον καλύτερο τρόπο. Περάστε τις τσιράντες πάνω από τους ώμους του παιδιού. Βεβαιωθείτε ότι οι τσιράντες έχουν το ίδιο ύψος και ότι βρίσκονται ακριβώς πάνω από τους ώμους του παιδιού.

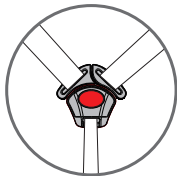
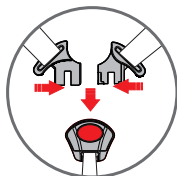

- Ενώστε τα δύο άκρα/τις προεξοχές των τσιράντων, σχηματίζοντας ένα μοναδικό σημείο σύνδεσης. Εισάγετε το σημείο σύνδεσης στην κεντρική αγκράφα, μέχρι να ακούσετε ένα κλικ. Βεβαιωθείτε ότι οι τσιράντες δεν έχουν συστραφεί. Ρυθμίστε τα προστατευτικά

θώρακα στο κέντρο των ώμων του παιδιού.

### 3.6 Επέκταση συστήματος πρόσδεσης

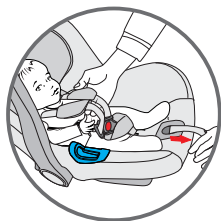

Τραβήξτε τον ιμάντα ρύθμισης του συστήματος πρόσδεσης έτσι ώστε να ενταθεί σωστά στο σώμα του παιδιού. Για τη σωστή ένταση, το περιθώριο μεταξύ των ιμάντων πρόσδεσης και των ώμων του παιδιού δεν πρέπει να ξεπερνά το ένα δάκτυλο.

**ΣΗΜΑΝΤΙΚΟ!** Τραβήξτε το άκρο της ζώνης ρύθμισης προς τα έξω, όχι προς τα πάνω ή προς τα κάτω.

Κατά την μεταφορά (κυρίως όταν το κάθισμα δεν βρίσκεται στο αυτοκίνητο), η ζώνη ρύθμισης πρέπει να

κάθεται μέσα στην υποδοχή της ζώνης.

### 3.7 Ελέγξτε αν το παιδί είναι σωστά ασφαλισμένο με το σύστημα πρόσδεσης



Για να εξασφαλίσετε την ασφάλεια του παιδιού, ελέγξτε τα εξής:

- Οι τσιράντες να έχουν ρυθμιστεί σωστά σε σχέση με τους ώμους του παιδιού.
  - Οι τσιράντες να μην έχουν συστραφεί.
  - Οι προεξοχές να έχουν πιαστεί σωστά στην αγκράφα του συστήματος πρόσδεσης.
  - Οι τσιράντες να είναι σωστά τεντωμένες, ο χώρος ανάμεσα στο σύστημα πρόσδεσης και το παιδί να μην υπερβαίνει το πάχος ενός δακτύλου.

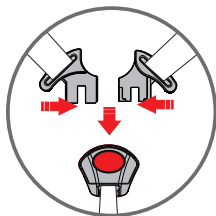

#### 4. Εγκατάσταση του παιδικού καθίσματος στο αυτοκίνητο



**Μην αφήνετε το παιδί στο παιδικό κάθισμα αυτοκινήτου χωρίς επίβλεψη**



**Για την ασφάλεια όλων των επιβατών του αυτοκινήτου**

Σε περίπτωση απότομου φρεναρίσματος ή ατυχήματος, τα άτομα που δεν φορούν ζώνες ασφαλείας και τα αντικείμενα που δεν είναι στερεωμένα μπορούν να προκαλέσουν βλάβες στους άλλους επιβάτες του αυτοκινήτου. Ελέγχετε πάντοτε τα εξής:

- τα προσκέφαλα των καθισμάτων του αυτοκινήτου να είναι στερεωμένα και να είναι σωστά μπλοκαρισμένες οι ανακλινόμενες πίσω θέσεις.
  - όλα τα κινητά αντικείμενα, όπως αποσκευές ή βιβλία εντός του αυτοκινήτου, να είναι ακινητοποιημένα, επειδή μπορούν να προκαλέσουν βλάβες/τραυματισμούς σε περίπτωση ατυχήματος.
- το παιδικό κάθισμα πρέπει να είναι πάντοτε στερεωμένο όταν βρίσκεται στο αυτοκίνητο, ακόμα και αν δεν μεταφέρει κανένα παιδί.
- όλοι οι επιβάτες του αυτοκινήτου πρέπει να φορούν ζώνες ασφαλείας.

### 4.1 Εγκατάσταση του παιδικού καθίσματος στο αυτοκίνητο

Για να στερεώσετε το παιδικό κάθισμα με τη ζώνη ασφαλείας 3 σημείων του αυτοκινήτου, ακολουθήστε την παρακάτω διαδικασία:

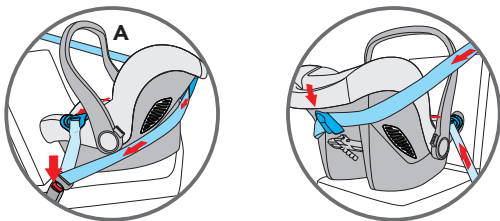

Τοποθετήστε τον εξοπλισμό για παιδιά στο κάθισμα συνεπιβάτη με φορά αντίθετη προς τη φορά πορείας και βεβαιωθείτε ότι η χειρολαβή έχει ρυθμιστεί στη σωστή θέση. Το παιδί θα βλέπει σε φορά αντίθετη από την πορεία.

Περάστε την οριζόντια ζώνη ασφαλείας (της κοιλιάς) του οχήματος και στους δύο οδηγούς ζώνης και δέστε την αγκράφα.

Περάστε τη διαγώνια ζώνη ασφαλείας (του στήθους) του αυτοκινήτου, γύρω από την πλάτη που καθίσματος, περνώντας μέσα από τον οδηγό για τη διαγώνια ζώνη.

Αν η ζώνη ασφαλείας του οχήματος είναι πολύ κοντή, ρυθμίστε το ύψος στη χαμηλότερη θέση. Αν παραμένει κοντή, δοκιμάστε σε άλλο κάθισμα. Ρυθμίστε τον εξοπλισμό στη σωστή θέση για να εξασφαλίσετε τη μέγιστη προστασία για το παιδί. Μια πετσέτα σφιχτά τυλιγμένη κάτω από το εμπρός άκρο μπορεί να χρησιμοποιηθεί στο μπροστά άκρο για να δώσει τη σωστή κλίση.

#### ΠΡΟΕΙΔΟΠΟΙΗΣΕΙΣ:

ΜΗ χρησιμοποιείτε διαδρομές διαφορετικές για να στερεώσετε τις ζώνες ασφαλείας. Για την τεχνική υποστήριξη επικοινωνήστε με την εξυπηρέτηση πελατών.

ΜΗ χρησιμοποιείτε μια ζώνη ασφαλείας 2 σημείων πρόσδεσης για να στερεώσετε αυτόν τον εξοπλισμό για παιδιά.

Αυτό το κάθισμα αυτοκινήτου θα πρέπει πάντα να τοποθετείται και με φορά αντίθεση με τη φορά της πορείας, σε κάθισμα με φορά προς την κατεύθυνση της πορείας. Βεβαιωθείτε ότι το παιδί έχει δεθεί σωστά με το σύστημα και ότι το καθισματάκι του αυτοκινήτου έχει στερεωθεί καλά στο όχημα.

4.2 Ελέγξτε ότι το παιδικό κάθισμα έχει εγκατασταθεί σωστά στο αυτοκίνητο

Για να εξασφαλίσετε την ασφάλεια του παιδιού, ελέγξτε τα εξής:

- το παιδικό κάθισμα να έχει εγκατασταθεί κατά τρόπο που το παιδί να βλέπει αντίθετα από την κατεύθυνση οδήγησης του αυτοκινήτου,
- το παιδικό κάθισμα να έχει εγκατασταθεί στο μπροστινό κάθισμα μόνο εφόσον αυτό δεν διαθέτει αερόσακο ή αν ο εν λόγω αερόσακος είναι απενεργοποιημένος,
- το παιδικό κάθισμα να έχει στερεωθεί αποκλειστικά με ζώνη ασφαλείας 3 σημείων,
- το κοιλιακό μέρος της ζώνης ασφαλείας να περνάει και από τους δύο γαλάζιους οδηγούς του παιδικού καθίσματος,
- το διαγώνιο μέρος της ζώνης ασφαλείας να περνά από το πίσω μέρος μέσω του μπλε οδηγού στήριξης του παιδικού καθίσματος,
- η ζώνη ασφαλείας της θέσης του οχήματος να είναι καλά τεντωμένη και να μην είναι συστρεμμένη ή κουλουριασμένη.

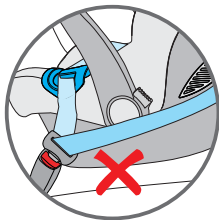
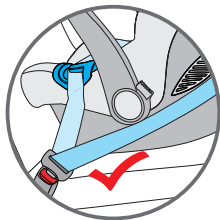



### 5. Τοποθέτηση αντηλιακής κουκούλας

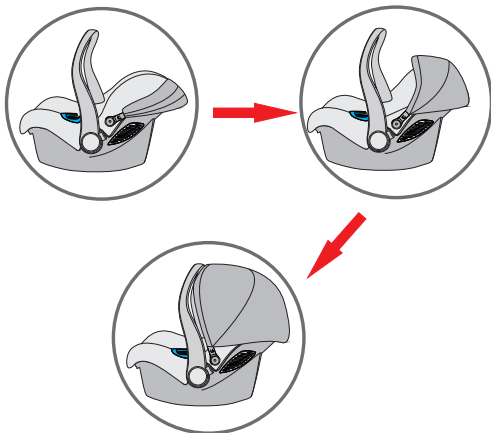

• Η αντηλιακή κουκούλα μπορεί να ρυθμιστεί εύκολα.  
Χρησιμεύει στην άνετη ξεκούραση του παιδιού και στην προστασία του από την ηλιακή ακτινοβολία.

## ΠΡΟΑΙΡΕΤΙΚΑ

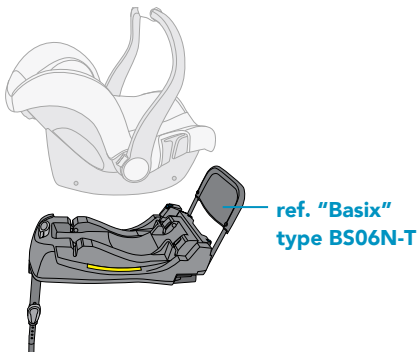

## 6. Πληροφορίες για τη φροντίδα του παιδικού καθίσματος



**Για να εξασφαλίσετε την αποτελεσματική προστασία του παιδικού καθίσματος:**

- Σε περίπτωση ατυχήματος με ταχύτητα πρόσκρουσης που υπερβαίνει τα 10 χλμ/ώρα, το παιδικό κάθισμα μπορεί να υποστεί ζημιές, όχι απαραίτητως ορατές. Σε αυτή την περίπτωση, είναι εξαιρετικά σημαντικό να το αντικαταστήσετε.
- Ελέγχετε τακτικά το παιδικό κάθισμα, για να είστε βέβαιοι ότι ΔΕΝ υπάρχουν μέρη που να φέρουν οποιαδήποτε ζημιά.
- Ελέγχετε αν λειτουργούν σωστά όλα τα μηχανικά στοιχεία του.
- Για να αποφύγετε ζημιές ή ρήξεις του παιδικού καθίσματος, προσέξτε το παιδικό κάθισμα να μην μαγκώνει στις πόρτες, ανάμεσα στους οδηγούς των καθισμάτων κ.λπ.
- Σε περίπτωση ζημιάς στο κάθισμα (π.χ., μετά από πτώση), αναθέστε τον έλεγχό του στον κατασκευαστή.

### 6.1 Συντήρηση αγκράφας του συστήματος πρόσδεσης

Η σωστή λειτουργία της αγκράφας είναι σημαντική για να εξασφαλίσει την ασφάλεια του παιδιού στο παιδικό κάθισμα. Τυχόν προβλήματα στη λειτουργία της αγκράφας οφείλονται κυρίως στη συσσώρευση βρωμιάς και σκόνης.

#### Πιθανά προβλήματα λειτουργίας

Οι προεξοχές εξέρχονται αργά, μετά την πίεση του κόκκινου διακόπτη απελευθέρωσης.

Οι προεξοχές δεν συμπλέκουν σωστά (απελευθερώνονται).

Οι προεξοχές συμπλέκουν χωρίς να ακουστεί «κλικ».

Οι προεξοχές δεν εισέρχονται άνετα (νιώθετε αντίσταση).

Η αγκράφα ανοίγει από μόνη της με έντονη πίεση.

#### Λύση

Πλύνετε την αγκράφα ώστε να λειτουργεί σωστά:

#### 1. Αφαίρεση της αγκράφας του συστήματος πρόσδεσης

Απασφαλίστε την αγκράφα (πατήστε τον κόκκινο διακόπτη απελευθέρωσης).

Χαλαρώστε τους ιμάντες του συστήματος πρόσδεσης.

Εντοπίστε το μεταλλικό κρίκο που βρίσκεται στον ιμάντα, κάτω από το μηχανισμό συγκράτησης. Στρέψτε το μεταλλικό κρίκο και αφαιρέστε τον μέσα από το κέλυφος και την επένδυση.

## 2. Καθαρισμός της αγκράφας του συστήματος πρόσδεσης

Βυθίστε την αγκράφα σε χλιαρό νερό με υγρό πιάτων για τουλάχιστον μία ώρα. Ξεπλύνετε και στεγνώστε καλά.

## 3. Επανατοποθέτηση της αγκράφας του συστήματος πρόσδεσης

Τοποθετήστε το μεταλλικό κρίκο και τον ιμάντα κοιλιάς μέσα από την επένδυση και το κέλυφος

Ο μεταλλικός κρίκος, αφού τοποθετηθεί στον ιμάντα, πρέπει να προεξέχει από το άγκιστρο.

Τραβήξτε την κεντρική αγκράφα, για να ελέγξετε αν ο ιμάντας κοιλιάς έχει τοποθετηθεί σωστά.

## Πρόβλημα

Οι προεξοχές δεν μπαίνουν στην κατάλληλη θέση της αγκράφας.

## Λύση

Απελευθερώστε την αγκράφα, πιέζοντας τον κατάλληλο κόκκινο διακόπτη.

## 6.2 Καθαρισμός

Σε περίπτωση αντικατάστασης της επένδυσης, χρησιμοποιήστε μόνο γνήσιες επενδύσεις της FOPPAPEDRETTI, επειδή η επένδυση είναι ένα σημαντικό και απαραίτητο μέρος για την εξασφάλιση της ασφάλειας του παιδιού.



**Το παιδικό κάθισμα δεν πρέπει να χρησιμοποιείται χωρίς την επένδυση.**

Η επένδυση μπορεί να αφαιρεθεί και να πλυθεί με απαλό καθαριστικό και σε πρόγραμμα για ευαίσθητα υφάσματα (30°C). Ακολουθήστε τις οδηγίες πλύσης που αναγράφονται στην ετικέτα της επένδυσης. Τα χρώματα της επένδυσης μπορούν να ξεθωριάσουν αν πλυθεί σε θερμοκρασία πάνω από 30°C. Μην σύβετε και μην χρησιμοποιείτε ηλεκτρικό στεγνωτήριο (το ύφασμα μπορεί να ξεκολλήσει από την εσωτερική επένδυση).

Τα πλαστικά μέρη πρέπει να πλένονται με νερό και σαπουνάδα. Μην χρησιμοποιείτε

σκληρά καθαριστικά (π.χ., διαλυτικά).

Το σύστημα πρόσδεσης μπορεί να αφαιρεθεί και να πλυθεί με χλιαρό νερό και σαπουνάδα.

Προσοχή! Μην αφαιρείτε ποτέ τις προεξοχές από τους ιμάντες.

### 6.3 Αφαίρεση συστήματος πρόσδεσης

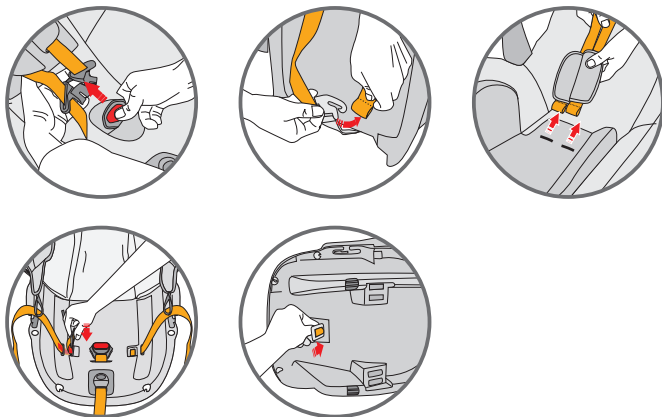

- Απελευθερώστε την αγκράφα από το σύστημα πρόσδεσης (πατήστε τον κατάλληλο κόκκινο διακόπτη).
- Απελευθερώστε τις τσιράντες ώμων από το μηχανισμό τεντώματος της ζώνης, ο οποίος βρίσκεται πίσω από την πλάτη.
- Αφαιρέστε και τους δύο ιμάντες από το κέλυφος και την επένδυση και ξεπεράστε τα προστατευτικά θώρακα.
- Εντοπίστε το μεταλλικό κρίκο, που είναι στερεωμένος στον ιμάντα κάτω από το μηχανισμό συγκράτησης. Στρέψτε το μεταλλικό κρίκο και αφαιρέστε τον μέσα από το κέλυφος και την επένδυση.

### 6.4 Αφαίρεση επένδυσης

Αφαιρέστε το μηχανισμό πρόσδεσης και βγάλτε την επένδυση του προσκεφάλου. Αφαιρέστε τα ελαστικά μέρη από τα γάντζα κατά μήκος του περιγράμματος του κελύφους.

Απελευθερώστε όλα τα ελαστικά μέρη από τις θέσεις τους, για να αφαιρέσετε την επένδυση του παιδικού καθίσματος.

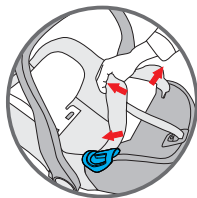
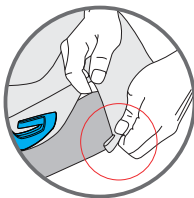
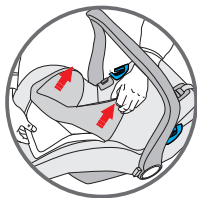

### 6.5 Επανατοποθέτηση επένδυσης

Για να τοποθετήσετε ξανά την επένδυση του παιδικού καθίσματος, στερεώστε όλα τα ελαστικά μέρη στα γάντζα και περάστε την επένδυση του προσκεφάλου.

Το περιεχόμενο που υποδεικνύεται στη συνέχεια θα ισχύει από 01.01.2005 και αντικαθιστά σε κάθε περίπτωση και πλήρως οποιοδήποτε προγενέστερο μήνυμα αναφερόμενο στην εγγύηση που παρέχεται από την **Foppa Pedretti S.p.A.**

#### ΣΥΜΒΑΤΙΚΗ ΕΓΓΥΗΣΗ

Η **Foppa Pedretti S.p.A.** με έδρα το Grumello del Monte (Italia) Via Volta 11, εγγυάται άμεσα στον Καταναλωτή ότι αυτό το Προϊόν, νέας κατασκευής, είναι απαλλαγμένο από ελαττώματα στα υλικά, στον σχεδιασμό και στην κατασκευή και συμμορφώνεται με τα χαρακτηριστικά που η ίδια δηλώνει.

Η παρούσα συμβατική εγγύηση ισχύει σε όλα τα Κράτη μέλη της Ευρωπαϊκής Ένωσης και δεν εξαιρεί ούτε περιορίζει τα δικαιώματα του Καταναλωτή, σύμφωνα με τις διατάξεις αναγκαστικού δικαίου έναντι του Πωλητή του Προϊόντος.

Για να επωφεληθεί από την παρούσα συμβατική εγγύηση ο Καταναλωτής θα πρέπει να επιστρέψει το ελαττωματικό Προϊόν στον Πωλητή, παρουσιάζοντας του την απόδειξη αγοράς του Προϊόντος από την οποία προκύπτουν ευανάγνωστα η διεύθυνση του Πωλητή, η ημερομηνία αγοράς του Προϊόντος με τη σφραγίδα και υπογραφή του Πωλητή και την ένδειξη του ίδιου Προϊόντος ή εναλλακτικά τη ταμειακή νόμιμη απόδειξη, μη τροποποιημένη, από την οποία προκύπτουν καθαρά οι ίδιες πληροφορίες.

Η συμβατική εγγύηση ισχύει για Δώδεκα (12) μήνες από την ημερομηνία αγοράς του Προϊόντος. Κατά τη διάρκεια αυτής της περιόδου η **Foppa Pedretti S.p.A.** θα επισκευάσει ή θα αντικαταστήσει, κατά τη κρίση της, το ελαττωματικό Προϊόν.

Η συμβατική εγγύηση χορηγείται στον τελικό αγοραστή του Προϊόντος (Καταναλωτή) και δεν εξαιρεί ούτε περιορίζει τα υποχρεωτικά δικαιώματα του Καταναλωτή, τα οποία προβλέπει ο νόμος ή/και τα δικαιώματα που ο Καταναλωτής ενδέχεται να έχει έναντι του Πωλητή/Μεταπωλητή

του Προϊόντος.

#### ΕΞΑΙΡΕΣΕΙΣ ΤΗΣ ΣΥΜΒΑΤΙΚΗΣ ΕΓΓΥΗΣΗΣ

Από την συμβατική εγγύηση εξαιρούνται οι ζημιές που προκλήθηκαν στο Προϊόν από τις ακόλουθες αιτίες: χρήση μη συμμορφωμένη με τις οδηγίες που περιέχει το φύλλο οδηγιών χρήσης και με την συναρμολόγηση, κρούσεις και πτώσεις, έκθεση του Προϊόντος στην υγρασία ή σε ακραίες θερμοκρασίες ή περιβαλλοντικές συνθήκες ή σε απότομες αλλαγές αυτών των συνθηκών, διάβρωση, οξειδωση, μη εξουσιοδοτημένες τροποποιήσεις ή επισκευές του Προϊόντος, επισκευές με χρήση μη εγκεκριμένων ανταλλακτικών, ακατάλληλη χρήση, κακή συντήρηση ή έλλειψη συντήρησης, ακατάλληλη συντήρηση σε σύγκριση με όσα υποδεικνύονται στο φύλλο οδηγιών χρήσης και συναρμολόγησης, εσφαλμένη συναρμολόγηση, ατυχήματα, ενέργειες τροφών ή ποτών, ενέργειες χημικών προϊόντων, αιτίες ανωτέρας βίας.

Σε κάθε περίπτωση η **Foppa Pedretti S.p.A.** δεν αναλαμβάνει καμία ευθύνη για ζημιές σε πρόσωπα ή πράγματα, πέρα από το Προϊόν, όταν αυτές οι ζημιές προκλήθηκαν από αμέλεια στις οδηγίες / συστάσεις / προειδοποιήσεις που περιέχει το εγχειρίδιο ή εναλλακτικά το “Φύλλο οδηγιών χρήσης και Συναρμολόγησης” το οποίο συνοδεύει κάθε Προϊόν που προορίζεται για τον κάτοχο/χρήστη. (όπως για καθαρά παραδειγματικό σκοπό, στη περίπτωση του Προϊόντος Κρεβατιού: “Παρακολουθείτε συνεχώς το μωρό. Ελέγχετε ότι τα σεντόνια και οι κουβέρτες δεν καλύπτουν το κεφάλι του μωρού...”).

Επιπλέον, η **Foppa Pedretti S.p.A.** δεν αναλαμβάνει καμία ευθύνη για ζημιές σε πρόσωπα ή πράγματα, όταν η θραύση των προϊόντων της προκλήθηκε από αλλοίωση των εξαρτημάτων του Προϊόντος που υπόκεινται σε φθορά. Όλα τα εξαρτήματα από πλαστικό υλικό, θεωρούνται εξαρτήματα του Προϊόντος που υπόκεινται σε φθορά.

МЕРЫ ПРЕДОСТОРОЖНОСТИ	СТР. 148
Проверки перед началом эксплуатации	СТР. 151
Компоненты	СТР. 152
1. Омологация	СТР. 153
2. Установка в автомобиле	СТР. 154
2.1 с 3-х точечным ремнем	СТР. 155
3. Размещение ребенка в автокресле	СТР. 156
3.1 Использование редуктора	СТР. 156
3.2 Регулировка ручки	СТР. 157
3.3 Регулировка подголовника	СТР. 158
3.4 Ослабление лямок	СТР. 158
3.5 Использование удерживающих ремней	СТР. 159
3.6 Натяжение удерживающих ремней	СТР. 160
3.7 Проверка пристегивания	СТР. 160
4. Установка автокресла в автомобиль	СТР. 161
5. Капюшон	СТР. 165
6. Техническое обслуживание и уход за автокреслом	СТР. 166
ГАРАНТИЙНЫЕ ОБЯЗАТЕЛЬСТВА	СТР. 170

**ПРИМЕЧАНИЕ**

- Это «Универсальное» детское удерживающее устройство изготовлено в соответствии с Нормой № 44/04. Устройство предназначено для использования в автомобилях и совместимо с большинством автомобильных сидений (но не со всеми).
- Наилучшая совместимость обеспечивается в тех случаях, когда в инструкции по эксплуатации автомобиля указано, что данный автомобиль предусматривает установку «Универсального» детского удерживающего устройства для соответствующей возрастной категории.
- Это детское удерживающее устройство классифицируется как «Универсальное», поскольку оно соответствует более строгим критериями испытаний, по сравнению с предыдущими моделями, в которых отсутствует настоящее примечание.
- Для получения дополнительной информации свяжитесь с изготовителем детского удерживающего устройства или с магазином, где оно было приобретено.
- Автокресло предназначено для использования в автомобилях, оборудованных статическим трехточечным ремнем безопасности или трехточечным ремнем с натяжной катушкой, изготовленным в соответствии со Стандартом UN/ECE № 16 или другими аналогичными стандартами.

**ВАЖНАЯ ИНФОРМАЦИЯ**

Внимательно прочтите и уясните все инструкции, в отношении детских удерживающих устройств, приведенные в данном руководстве и в руководстве к автомобилю.

Установите и используйте автокресло как описано в руководстве по эксплуатации. Несоблюдение этих инструкций может негативно отразиться на безопасности или стать причиной серьезных травм или смерти ребенка. Инструкцию следует хранить вместе с удерживающим устройством для ее использования в дальнейшем.

**ВАЖНАЯ ИНФОРМАЦИЯ**

В случае недоношенных детей или новорожденных с низким весом, перед использованием удерживающего устройства необходимо проконсультироваться у врача или у специализированного медицинского персонала о возможности использования автокресла.

**ЗАПРЕЩАЕТСЯ** удалять этикетки, нанесенные на удерживающее устройство.

На этикетках содержится важная информация.

**ЗАПРЕЩАЕТСЯ** использовать удерживающее устройство если его части сломаны или отсутствуют.

**ЗАПРЕЩАЕТСЯ** использовать внутренние ремни или ремни безопасности,



**ПРЕДУПРЕЖДЕНИЯ**

если на них имеются повреждения или если они изношены.

**ЗАПРЕЩАЕТСЯ** выполнять какие-либо модификации удерживающего устройства.

Снимать удерживающее устройство следует в строгом соответствии с инструкциями.

**НЕ** использовать автокресло, если оно подверглось сильным ударам в результате аварии. Авария могла вызвать внутренние поломки, которые незаметны снаружи.

**ЗАПРЕЩАЕТСЯ** заменять обивку или внутренние ремни на другие, отличные от рекомендованных производителем, поскольку работа удерживающего устройства зависит от них напрямую.

**НИКОГДА НЕ** приобретайте бывшее в употреблении автокресло, поскольку неизвестно подвергалось ли оно ударам в результате столкновений и аварий. Проверьте, что автокресло не застревает на подвижном или складывающемся сиденье, а также в проеме дверцы машины.

**ЗАПРЕЩАЕТСЯ** использовать конфигурации, не указанные в инструкции по эксплуатации.

Для крепления автокресла запрещается использовать поясной ремень безопасности с двухточечным креплением.

**ЗАПРЕЩАЕТСЯ** использовать направляющие ремней, отличные от указанных в инструкции.

**НЕ** позволяйте детям играть с устройством или регулировать детское удерживающее устройство.

• Перед каждым использованием проверить, что удерживающее устройство и внутренние ремни правильно пристегнуты.

**ЗАПРЕЩАЕТСЯ** использовать автокресло на пассажирских сиденьях, оборудованных подушкой безопасности, за исключением случаев, когда изготовитель автомобиля гарантирует, что такое использование не представляет опасности.

Удерживающее устройство должно быть всегда надежно зафиксировано на сиденье автомобиля, даже если в данный момент оно не используется. В случае аварии или резкого торможения незакрепленное автокресло может нанести травмы пассажирам.

Хорошо зафиксируйте подвижные предметы, например: багаж или книги, внутри автомобиля. При аварии незакрепленные предметы могут вызвать травмы пассажиров.

**НИКОГДА** не оставляйте ребенка в автомобиле без присмотра, даже на непродолжительное время.

**ЗАПРЕЩАЕТСЯ** вынимать ребенка из автокресла во время движения автомобиля.

**ЗАПРЕЩАЕТСЯ** использовать это детское удерживающее устройство без

обивки.

**ОСТОРОЖНО, ГОРЯЧО!** Накрывайте автокресло материей, когда оно находится под прямыми солнечными лучами. Отдельные части автокресла могут чрезмерно нагреться и вызвать ожоги ребенка. Перед тем как усадить ребенка, всегда проверяйте температуру автокресла.

**ИСПОЛЬЗОВАТЬ** только точки соприкосновения под нагрузкой, описанные в инструкции и отмеченные на удерживающем устройстве.

Твердые элементы и пластмассовые части детского удерживающего устройства должны быть расположены и установлены таким образом, чтобы при нормальном использовании автомобиля они не застревали под подвижным сиденьем или в проеме дверцы.

Натяните все ремни, используемые для крепления удерживающего устройства к автомобилю и отрегулируйте внутренние ремни, удерживающие ребенка. Следите за тем, чтобы ремни не перекручивались.

Важно! Проверьте, что поясная ляжка внутренних ремней находится в самом нижнем положении, чтобы надежно удерживать таз ребенка.

**ЗАПРЕЩАЕТСЯ** использовать это удерживающее устройство в сочетании с базой, отличной от указанной изготовителем.

**ВСЕГДА** проверяйте, что ремень автомобиля и ремни, удерживающие ребенка, а также внутренние ремни автокресла не перекручены.

**НИКОГДА** не оставляйте ребенка в автокресле, если внутренние ремни не застегнуты или застегнуты неправильно.

**НЕ** оставляйте ребенка в детском удерживающем устройстве на длительное время.

**ВСЕГДА** устанавливайте это автокресло против хода движения автомобиля.

**НИКОГДА** не устанавливайте это автокресло по ходу движения автомобиля.

**ЗАПРЕЩАЕТСЯ** использовать направляющие ремней, отличные от указанных в этом руководстве.

**ПРОВЕРЬТЕ**, что все складывающиеся/подвижные сиденья правильно заблокированы.

**ВСЕ** пассажиры, путешествующие в автомобиле, должны быть пристегнуты ремнями безопасности. В случае аварии непристегнутые пассажиры могут нанести травмы другим пассажирам.

Прежде чем разместить ребенка в кресле, **ПРОВЕРЬТЕ**, что ручка автокресла отрегулирована и заблокирована в вертикальном положении.

**НИКОГДА** не ставьте автокресло или детское удерживающее устройство на краю поверхностей, приподнятых над землей, или на мягкие поверхности, например: подушку или матрас. Автокресло может упасть и вызвать травмы или даже смерть ребенка.

**ЗАПРЕЩАЕТСЯ** ставить автокресло в тележку для покупок.

Если у Вас возникли вопросы по установке и правильному использованию

автокресла, свяжитесь с изготовителем детского удерживающего устройства. Это автокресло, классифицированное как «Универсальное» разрешается устанавливать только на автомобили, оборудованные специальными креплениями. Для фиксации автокресла необходимо правильно продеть ремень безопасности.

Предпочтительно устанавливать автокресло на заднее сиденье, несмотря на то, что правилами дорожного движения разрешается устанавливать автокресло и на переднее сиденье.

Всегда проверяйте, что в замке нет крошек и других подобных веществ. Зимой не пристегивайте ребенка в объемных одеждах.

### **Проверьте:**

что внутренние ремни не повреждены и не изношены

### **Проверьте, что ребенок попадает в данную группу пользователей:**

- что вес ребенка от 0 до 13 кг.

### **против хода движения автомобиля на безопасное место автомобиля:**

- только на сиденья, расположенные по ходу движения автомобиля
- рукоятка должна быть заблокирована в положении, которое указано в данном руководстве.
- автокресло должно быть установлено против хода движения автомобиля
- если для сиденья предусмотрена подушка безопасности, она должна быть отключена
- для фиксации автокресла использовать только ремень безопасности с трехточечным креплением
- ремни не должны быть перекручены
- использовать указанные направляющие ремней
- автокресло должно быть надежно зафиксировано на сиденье

### **Правильно пристегните ребенка к креслу:**

- лямки необходимо отрегулировать по высоте
- ремни не должны быть перекручены
- поясной ремень должен быть зафиксирован внизу, над тазом ребенка
- внутренние ремни должны быть правильно застегнуты

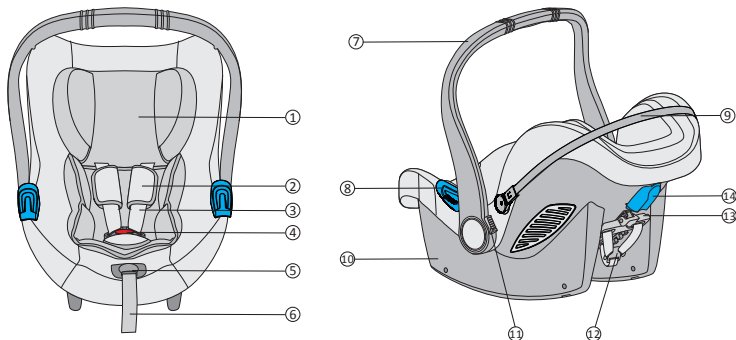

1. подушка-подголовник
2. накладка на плечевую лямку
3. Лямок
4. Замок для внутренних ремней
5. кнопка для регулировки лямок
6. ремень для регулировки
7. ручка
8. направляющая для поясного ремня безопасности
9. Рама каркаса капюшона
10. корпус
11. кнопка для регулировки ручки
12. Металлический замок для натяжения ремня
13. Рычаг регулировки подголовника
14. Направляющая для плечевого ремня

## 1. Сертификация



... в качестве предохранительного автокресла для автомобиля.

Автокресло для автомобиля <b>Glam</b>	Соответствует стандарту ECE R 44/04	
	Группа	Масса тела
<b>Type BS06N</b>	0+	до 13 кг

Разработка, тестирование и омологация автокресла осуществлялись в соответствии с требованиями Европейского Стандарта Безопасности ECE R 44/04.

На каркасе автокресла размещена этикетка с указанием омологационного номера.

При внесении изменений в конструкцию автокресла омологация становится недействительной.

Изменения в конструкцию автокресла может вносить только сам изготовитель.

## 2. Эксплуатация в автомобиле



**ЗАПРЕЩАЕТСЯ УСТАНОВЛИВАТЬ АВТОКРЕСЛО НА ПАССАЖИРСКОЕ СИДЕНЬЕ, ОСНАЩЕННОЕ ПОДУШКОЙ БЕЗОПАСНОСТИ.**

Опасно! В случае взрыва подушки безопасности автокресло может получить удар и причинить ребенку серьезную травму, вплоть до смерти.

Соблюдайте инструкции, приведенные в руководстве по эксплуатации автомобиля в разделе, посвященном использованию детских автокресел.

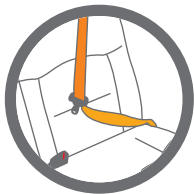

**КАТЕГОРИЧЕСКИ ЗАПРЕЩАЕТСЯ** крепить автокресло к сиденью 2-х точечным ремнем безопасности. Пользуйтесь только 3-х точечными ремнями безопасности.

Соблюдайте требования, действующие в стране эксплуатации автомобиля.

**КАТЕГОРИЧЕСКИ ЗАПРЕЩАЕТСЯ** крепить автокресло к сиденью 2-х точечным ремнем безопасности.

Предназначено только и исключительно для использования в автотранспортных средствах, оснащенных 3-х точечным ремнем безопасности, который может быть статическим либо с механизмом втягивания и иметь омологацию, соответствующую Техническим предписаниям UN/ECE № 16 или иным эквивалентным стандартам.

Категорически запрещается устанавливать автокресло на переднее пассажирское сиденье, оснащенное включенной подушкой безопасности.

## УСТАНОВКА В АВТОМОБИЛЬ

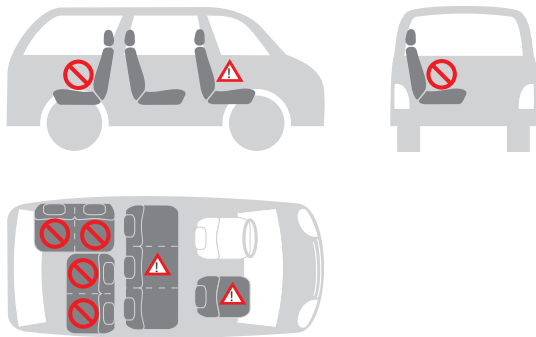
2.1 Установка в автомобиль с 3-х точечным ремнем безопасности автомобиля**Возможны следующие варианты установки автокресла:**

по ходу движения автомобиля	нет
против хода движения автомобиля	да
с 2-х точечным ремнем	нет 1)
с 3-х точечным ремнем	да 2)
на переднем пассажирском сиденье	да 3)
на заднем боковом пассажирском сиденье	да
на заднем центральном пассажирском сиденье	нет 4)



1) Использование 2-х точечного ремня увеличивает риск травмирования ребенка в случае аварии.

2) Ремень безопасности должен соответствовать требованиям ECE R 16 или иным эквивалентным стандартам.

3) Запрещается устанавливать автокресло на переднее пассажирское сиденье, оснащенное включенной подушкой безопасности.

4) Использование автокресла разрешается в том случае, если центральное сидение автомобиля оборудовано 3-х точечным ремнем.

### 3. Защита ребенка

#### 3.1 Защита ребенка при помощи редуктора



Для защиты Вашего ребенка

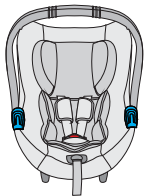

Редуктор обеспечивает дополнительную поддержку малыша в первые месяцы его жизни.

Редуктор гарантирует более комфортное размещение маленьких детей.

**ВНИМАНИЕ!** Входящий в комплект поставки редуктор используется вместе с автокреслом в том случае, если масса тела ребенка менее 9 кг.

- При посадке ребенка в автокресло обязательно пристегните его ремнем.
- Никогда не оставляйте без присмотра ребенка, сидящего в автокресле, размещенном на высоко расположенной поверхности (например, на столах и т.п.).
- Следите за тем, чтобы конец ремня не попал в движущиеся механизмы (например, в автоматические двери, эскалаторы и т.п.).
- Внимание! Пластиковые детали автокресла могут сильно нагреваться на солнце и причинить ребенку ожог. Оберегайте автокресло от источников сильного тепла, например, накрывая его легким чехлом.
- Автокресло устанавливается в автомобиле только в одной позиции, при которой ребенок остается в полунаклонном положении.
- В случае дальних поездок необходимо делать частые остановки. Малыши очень быстро устают. Не оставляйте ребенка в автокресле надолго.



### 3.2 Регулировка ручки

#### Ручка 3-х позиционная

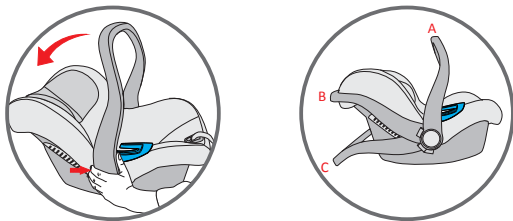

(A) Для использования в автомобиле и при переноске

(B) Для размещения ребенка в автокресле

(C) Для использования в качестве маленького шезлонга с заблокированным механизмом качания

Для регулировки ручки одновременно нажмите кнопки, расположенные по обеим сторонам ручки и поверните ручку. Затем отпустите кнопки и продолжайте поворачивать ручку, пока она не заблокируется в новом положении.

#### ВНИМАНИЕ

Перед тем как поднять автокресло проверьте, что ручка кресла заблокирована в вертикальном положении.

При блокировке ручки в правильном вертикальном положении для переноски должен раздаться щелчок.

### 3.3 Регулировка подголовника

Правильно отрегулированный подголовник обеспечивает оптимально удобное размещение ребенка, сидящего в автокресле.

Подголовник необходимо расположить таким образом, чтобы лямки находились на уровне плеч ребенка либо чуть выше.

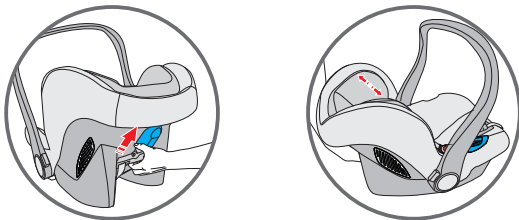

**Регулировка подголовника ребенка:**

Перемещайте регулятор до тех пор, пока нагрудные ремни не окажутся на нужной высоте. Заблокируйте регулятор в новом положении.

### 3.4 Ослабление лямок

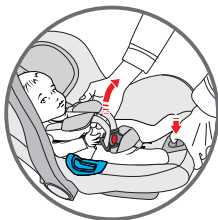

Нажмите кнопку для регулировки, расположенную в передней части автокресла, и одновременно с этим потяните обе лямки, чтобы ослабить ремень.

### 3.5 Фиксация ребенка при помощи удерживающих ремней

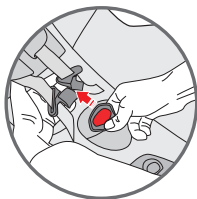
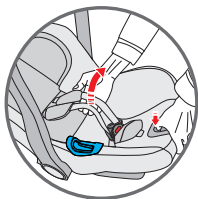

- Ослабьте лямки.
- Нажмите на красную кнопку на центральном замке, чтобы расстегнуть лямки и расположить их по бокам автокресла.



- Поместите ребенка в автокресло и проверьте, что зад ребенка правильно опирается на сидение, а спина правильно опирается на спинку. В этом положении ребенку будет удобнее, и ремни будут лучше удерживать ребенка. Наденьте лямки на плечи ребенка. Убедитесь в том, что лямки располагаются на одинаковом уровне и находятся чуть выше плеч ребенка.

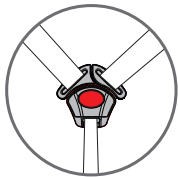
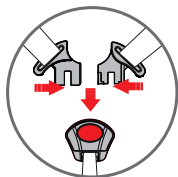

- Соедините два конца/язычка лямок в общий соединитель. Вставьте соединитель в центральную пряжку - до щелчка. Убедитесь в том, что лямки не перекрутились. Отрегулируйте защитные нагрудники по центру

плеч ребенка.

### 3.6 Натяжение удерживающих ремней

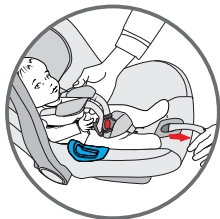

Потяните регулировочный ремень, чтобы правильно натянуть внутренние ремни. Ремни натянуты правильно, если расстояние между внутренними ремнями и ребенком равно толщине одного пальца. **ВАЖНО!** Конец регулировочного ремня следует тянуть наружу, а не по направлению вверх или вниз. Во время переноски (при нахождении вне автомобиля) регулировочный ремень должен быть убран в специальный отсек.

### 3.7 Проверка правильной фиксации ребенка удерживающими ремнями



Чтобы обеспечить безопасность ребенка, убедитесь в том, что:

- ямки правильно отрегулированы на плечах малыша.
- Лямки не перекрутились.

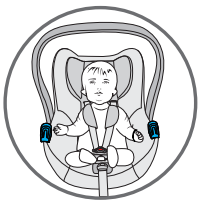

- Язычки правильно зафиксированы в пряжке удерживающих ремней.
- Лямки правильно натянуты, а промежуток между удерживающими ремнями и ребенком не превышает толщину пальца.

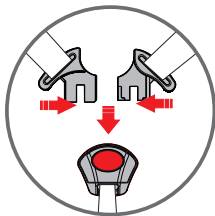

#### 4. Установка автокресла в автомобиль



**Не оставляйте без присмотра в автомобиле ребенка, сидящего в автокресле.**



**Для безопасности всех лиц, находящихся в автомобиле**

В случае непредвиденного резкого торможения или аварии, лица, не пристегнутые ремнями безопасности, и незакрепленные предметы могут причинить травму другим людям, находящимся в автомобиле. Необходимо всегда следить за тем, чтобы

- подголовники сидений автомобиля были зафиксированы, а откидные задние сиденья были заблокированы;
- все передвигающиеся предметы, например, находящиеся внутри автомобиля багаж или книги, были зафиксированы, потому что в случае аварии они могут причинить травму/нанести ранение; находящееся в автомобиле автокресло всегда было зафиксировано, даже при отсутствии ребенка;
- все находящиеся в автомобиле лица были пристегнуты ремнями безопасности.

### 4.1 Установка автокресла в автомобиль

Для фиксации автокресла посредством автомобильного 3-х точечного ремня безопасности выполните следующие операции:

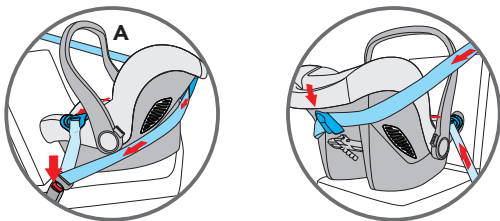

Поставьте детское удерживающее устройство на пассажирское сиденье, против хода движения автомобиля. Проверьте, что ручка автокресла находится в правильном положении. Ребенок будет располагаться против хода движения автомобиля.

Продеть горизонтальный (поясной) ремень автомобиля в две направляющие ремня и застегнуть замок.

Обвести диагональный (плечевой) ремень безопасности автомобиля вокруг спинки кресла, пропустив его через направляющую для диагонального ремня.

Если ремень безопасности автомобиля слишком короткий, опустите его ниже. Если длины ремня по-прежнему не хватает, попробуйте установить автокресло на другое сиденье. Отрегулируйте положение детского удерживающего устройства, чтобы обеспечить ребенку максимальную защиту. Для правильного наклона автокресла под передний край кресла можно подложить свернутое в рулон полотенце.

#### ПРЕДУПРЕЖДЕНИЯ:

ЗАПРЕЩАЕТСЯ фиксировать автокресло иначе, чем это указано в

руководстве.

Для справок свяжитесь с нашей службой поддержки.

**ЗАПРЕЩАЕТСЯ** использовать двухточечный ремень безопасности для фиксации этого детского удерживающего устройства. Это автокресло должно быть всегда установлено против хода движения автомобиля и должно быть установлено на сиденье, расположенном по ходу движения автомобиля. Проверьте, что ребенок правильно пристегнут внутренними ремнями, и что автокресло надежно зафиксировано в автомобиле.

4.2 Verificare la corretta installazione del seggiolino auto nel veicolo.

Чтобы обеспечить безопасность ребенка:

- автокресло необходимо установить таким образом, чтобы малыш был повернут против хода движения автомобиля,
- автокресло можно устанавливать на переднее пассажирское сиденье только в том случае, если оно не оснащено ПОДУШКОЙ БЕЗОПАСНОСТИ либо она отключена,
- автокресло должно фиксироваться только 3-х точечным ремнем безопасности,
- поясная часть ремня должна входить в обе голубые направляющие, расположенные на автокресле,
- диагональная часть ремня должна проходить по спинке через синюю направляющую опору и автокресло,
- ремень сиденья автомобиля должен быть хорошо натянут, не перекручен и расправлен.

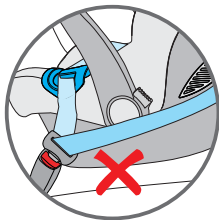
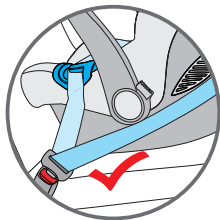



5. Установка капюшона для защиты от солнца

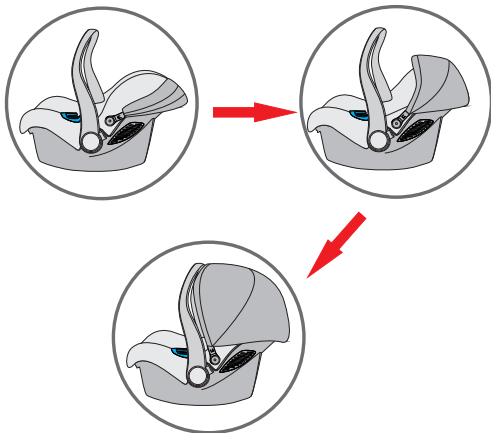

• Капюшон для защиты от солнца легко регулируется. Он обеспечивает спокойный отдых малышу, защищая его от солнечных лучей.

## ОПЦИОННО

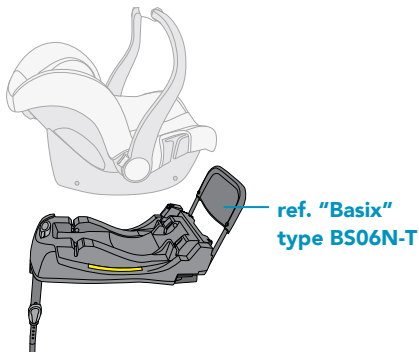

## 6. Информация по уходу за автокреслом



### Как обеспечить эффективную защиту автокресла

- При аварии со скоростью соударения, превышающей 10 км/ч, автокресло может получить повреждения, которые необязательно будут видны невооруженным глазом; в этом случае крайне важно произвести замену автокресла.
- Регулярно проверяйте автокресло с тем, чтобы убедиться в ОТСУТСТВИИ поврежденных деталей.
- Проверьте исправность всех механических компонентов.
- Во избежание повреждения или поломки автокресла не допускайте его застревания между дверцами автомобиля, направляющими сидений и т.п.
- В случае повреждения автокресла (например, при его падении) обратитесь к изготовителю для его проверки.

### 6.1 Техническое обслуживание пряжки удерживающих ремней

Исправность пряжки имеет большое значение для обеспечения безопасности ребенка в автокресле. Возможные неисправности пряжки наблюдаются, в основном, из-за скопления грязи или пыли.

#### **Возможные аномалии**

Язычки пряжки выходят наружу слишком медленно, после нажатия на красную кнопку расцепления.

Язычки застегиваются неправильно (не защелкиваются).

При застегивании язычков отсутствует характерный щелчок.

Язычки вставляются с трудом (ощущается сопротивление).

Пряжка открывается только в результате сильного нажима.

#### **Устранение**

Промойте пряжку с тем, чтобы восстановить ее функциональность:

#### **1. Демонтаж пряжки удерживающих ремней**

Отстегните пряжку (нажав на красную кнопку расцепления).

Ослабьте удерживающие ремни.

Найдите металлическое кольцо, закрепленное на ремне под удерживающим механизмом. Поверните металлическое кольцо и выньте его из каркаса и обивки.

### 2. Очистка пряжки удерживающих ремней

Опустите пряжку в теплую воду с моющим средством для посуды и оставьте ее там минимум на час. Ополосните и тщательно вытрите.

### 3. Установка пряжки удерживающих ремней на прежнее место

Вставьте металлическое кольцо и паховый ремень через обивку и каркас.

Закрепленное на ремне металлическое кольцо должно выходить из каркаса наружу.

Потяните центральную пряжку, чтобы убедиться в правильности крепления пахового ремня.

### Аномалия

Язычки не вставляются в специальный паз в пряжке.

### Устранение

Отстегните пряжку, нажав на специальную красную кнопку.

## 6.2 Очистка

В случае замены обивки пользуйтесь только оригинальной обивкой FORPAPEDRETTI, поскольку она является важным элементом в обеспечении защиты малыша.



**Запрещается пользоваться автокреслом без обивки.**

Съемную обивку можно мыть в стиральной машине с нейтральным моющим средством, выбирая при этом цикл стирки для деликатных тканей (30°C). Соблюдайте инструкции по стирке, указанные на этикетке обивки. Вследствие стирки при температуре, превышающей 30°C, цвета обивки могут полинять. Запрещается применять цикл сушки либо пользоваться электрическими

сушилками (ткань может отделиться от набивки).

Пластиковые детали очищаются водой с мылом. Запрещается пользоваться агрессивными моющими средствами (например, растворителями).

Удерживающие ремни можно снимать и очищать теплой водой с мылом.

Внимание! Запрещается снимать язычки с ремней.

### 6.3 Демонтаж удерживающих ремней

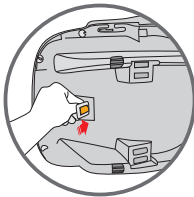
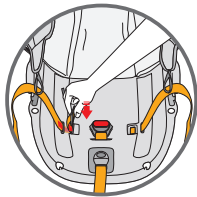
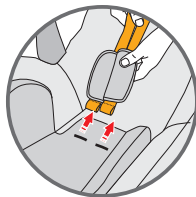
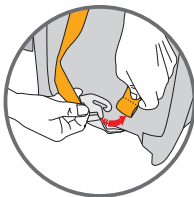
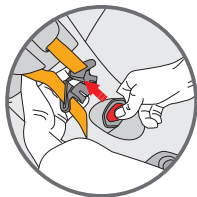

- Отстегните пряжку удерживающих ремней (нажав на специальную красную кнопку).
- Отстегните плечевые лямки от натяжителя ремня, расположенного с тыльной стороны спинки.
- Извлеките оба ремня из каркаса и обивки, снимите защитные нагрудники.
- Найдите металлическое кольцо, закрепленное на ремне под удерживающим механизмом. Поверните металлическое кольцо и выньте его из каркаса и обивки.

### 6.4 Демонтаж обивки

Снимите удерживающие ремни и удалите обивку подголовника.  
Выньте упругие детали из крючков, расположенных по краю каркаса.  
Отцепите все упругие детали и снимите обивку автокресла.

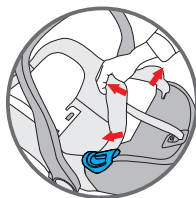
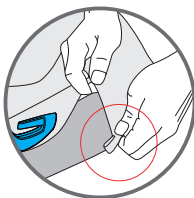
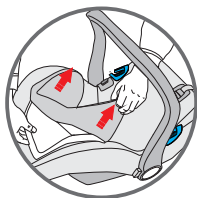

### 6.5 Установка обивки

Чтобы установить обивку автокресла на прежнее место, закрепите упругие детали крючками и натяните обивку подголовника.

Нижеуказанные положения вступают в действие с 01.01.2005 г. и полностью заменяют любую другую информацию, что касается гарантии, предоставляемой компанией Forpa Pedretti S.p.A., являясь.

#### ГАРАНТИЙНЫЕ ОБЯЗАТЕЛЬСТВА

компании Forpa Pedretti S.p.A., официально зарегистрированной по адресу: Grumello del Monte (Italia) Via Volta 11, которая гарантирует непосредственно Потребителю, что данное изделие, только что выпущенное с фабрики, не имеет дефектов ни материалов, ни проектирования, ни производственных, и соответствует заявленным характеристикам. Настоящая гарантия действительна во всех странах-членах ЕЭС и не исключает и не ограничивает права Пользователя, в соответствии с законодательством, регламентирующим взаимоотношения с Производителем Изделия.

Чтобы воспользоваться данной гарантией, Потребитель должен принести дефектное Изделие Продавцу, предоставив документ, удостоверяющий о приобретении Изделия, с печатью и подписью Продавца и указанием названия Изделия или, как альтернатива, фискальный кассовый чек, без каких-либо изменений, из которого чётко видна вся указанная до этого информация. Гарантия имеет срок действия двенадцать (12) месяцев с даты приобретения Изделия.

В течение вышеуказанного срока компания Forpa Pedretti S.p.A. обязуется отремонтировать или заменить, на свой выбор, дефектное Изделие. Гарантия предоставляется конечному Покупателю Изделия (Пользователю) и не исключает и не ограничивает прав данного Пользователя, предусмотренных действующим законодательством и/или правами Пользователя, на предъявление своих прав в адрес Дилера/Продавца Изделия.

#### НЕ ПОКРЫВАЮТСЯ ГАРАНТИЕЙ.

Гарантией не покрывается ущерб, связанный с использованием Изделия, возникший по следующим причинам: неправильное

использование, не соответствующее указаниям, содержащимся во вкладыше с инструкциями по монтажу и эксплуатации, удары и падения изделия, Изделие подвергалось воздействию влажности или экстремальным температурам и неблагоприятным условиям окружающей среды с постоянной сменой этих условий, коррозии и окислению, а также несанкционированному ремонту или модификации, Изделие использовалось не по назначению или неправильно, без соблюдения указаний в инструкциях по монтажу и эксплуатации, при плохом уходе или отсутствии такового, ремонте с использованием неоригинальных запчастей, по причине неправильной сборки, аварии, воздействия пищи или напитков, химических веществ, а также вследствие чрезвычайных обстоятельств.

**В любом случае, компания Forpa Pedretti S.p.A. не несёт никакой ответственности за ущерб, причинённый людям или предметам, отличным от Изделия, по причине несоблюдения указаний / предписаний / предупреждений, содержащихся в данном руководстве или, как альтернатива, в “Инструкции по монтажу и эксплуатации”, сопровождающей каждое Изделие и предназначенное для владельца/пользователя.** (например, чисто в качестве примера, в случае Детской кроватки: “Никогда не оставляйте без присмотра ребёнка. Контролируйте, чтобы голова ребёнка не оказалась покрытой простынёю или одеялом...”).

**Компания Forpa Pedretti S.p.A., кроме прочего, не несёт никакой ответственности за ущерб, причинённый людям или имуществу, если поломка её продукции связана с разрушением компонентов Изделия, подвергаемых нормальному износу.** Компонентами, подвергающимися нормальному износу, считаются все пластмассовые компоненты Изделия.



Importato da:

**Foppa Pedretti S.p.A.**

Via A. Volta, 11 - 24064

Grumello del Monte, Bergamo - Italy

tel +39 035.830497

fax 39 035.831283

[www.foppapedretti.it](http://www.foppapedretti.it)



## BASIX

### Type BS06N-T

- I LISTA AUTOVETTURE
- GB VEHICLE LIST
- F LISTE DES VOITURES
- D FAHRZEUG-TYPENLISTE
- E LISTA AUTOMÓVILES
- GR ΚΑΤΑΛΟΓΟΣ ΑΥΤΟΚΙΝΗΤΩΝ
- RU СПИСОК АВТОТРАНСПОРТНЫХ СРЕДСТВ

## LISTA VEICOLI COMPATIBILI

BASIX è utilizzabile solo per l'installazione sui sedili delle auto comprese in questa lista. In ogni caso, la lista è soggetta ad una continua revisione con cambiamenti e aggiunte di modelli di autovetture.

L'elenco aggiornato è consultabile nel nostro sito internet: [www.foppapedretti.it](http://www.foppapedretti.it)  
Conforme al Regolamento ECE R44-04 come "Semi Universal", per l'utilizzo con i veicoli elencati in questa lista.

## INFORMAZIONI

- Non posizionare il piede del supporto anteriore su di un vano portaoggetti presente sul pavimento del veicolo. Il piede di appoggio della gamba anteriore deve poggiare su una superficie stabile e sicura del pavimento del veicolo.
- Consultare il produttore e/o manuale del veicolo per quanto riguarda i punti di ancoraggio ISOFIX.
- In base alla posizione dei sedili del veicolo, si deve prestare particolare attenzione al corretto aggancio del Dispositivo di Ritenuta per bambini ai punti ISOFIX.
- Il sedile del veicolo (fila centrale) deve

essere regolato in avanti.

- Regolate il sedile del veicolo in modo che il piede di appoggio del supporto frontale della Base non sia in contatto con un eventuale vano portaoggetti sul pavimento del veicolo.
- Il sedile del veicolo deve essere regolato sulla posizione più arretrata.



**NON UTILIZZARE SE IL  
SEDILE DEL PASSEGGERO  
E' DOTATO DI AIRBAG  
FRONTALE**

## CHECK

**ATTENZIONE:** prima di fare l'acquisto verificate sul libretto di uso e manutenzione della vostra auto che l'aggancio ISOFIX sia presente perché potrebbe essere un optional.

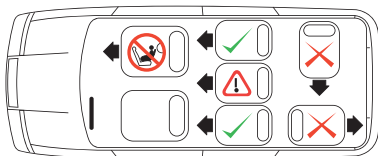

## VEHICLE APPLICATION LIST

BASIX can only be installed on seats in vehicles indicated on this list. Please note that this list undergoes ongoing revision procedures, with changes and additions of vehicles accordingly. The up to date list can be consulted on our web site: [www.foppapedretti.it](http://www.foppapedretti.it)

Semi-Universal approved to ECE-R44.04 for use in the vehicles listed in the vehicle application list.

## INFORMATION

- Do not place the front support leg on a floor storage compartment lid, the floor storage compartment lid support leg make a full & firm contact with the vehicle chassis.
- Please consult with the vehicle manufacturer regarding access to ISOFIX points.
- Because of the vehicle seat position care must be taken to correctly attach the child restraint system to the ISOFIX points.
- Vehicle seat (mid row) must be adjusted forward.
- Adjust the vehicle seat so that the base front support leg does not make contact

with the floor storage compartment.

- Vehicle seat has to be fully adjusted to the rear most position.



**DO NOT USE ON A PASSENGER SEAT WITH A FRONT AIRBAG**

## CHECK

**WARNING: before purchasing, consult the vehicle Use and Maintenance Guide to ensure the ISOFIX anchor is present, as this could be an optional.**

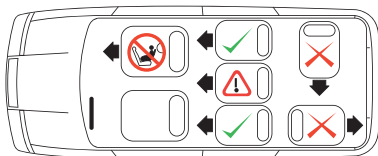

## LISTA APLICACION VEHICULO

BASIX es apta unicamente para su instalacion en los asientos de los coches incluidos en este listado.

De todas formas, el listado debe considerarse sujeto a una revision continuada con ambios e integraciones de modelos de automoviles. lista actualizada puede consultarse en nuestra pagina: [www.foppapedretti.it](http://www.foppapedretti.it)

Semi Universal aprobado para ECE R44-04 para uso en vehiculos enumerados en la lista de aplicacion vehiculo.

## INFORMACION

- No coloque la pata de apoyo frontal sobre la tapa de un compartimento del suelo.

La pata de apoyo frontal DEBE estar totalmente en contacto y bien sujeta al suelo del vehiculo.

- Consulte con el fabricante del vehiculo sobre el acceso a los puntos ISOFIX.

- Debido a la posicion del asiento del vehiculo, hay que fijar correctamente el sistema de retencion del nino a los puntos ISOFIX.

- El asiento del vehiculo (fila central) debe

estar ajustado hacia delante.

- Ajuste el asiento del vehiculo de forma que la pata de apoyo frontal de la base no entre en contacto con el compartimento de almacenamiento del suelo.

- El asiento del vehiculo debe de estar totalmente ajustado a la posicion mas posterior.



**NO USAR EN UN ASIENTO DE PASAJERO CON AIRBAG FRONTAL**

## CHECK

**ATENCIÓN:** antes de realizar la compra, verifique en el manual de uso y mantenimiento de su coche si éste tiene gancho ISOFIX, ya que podría ser un accesorio opcional.

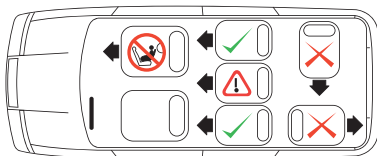

## LISTE DER ZUGELASSENEN FAHRZEUGE

Die BASIX kann auf den Sitzen von PKWs installiert werden, die auf dieser Fahrzeug-Typenliste enthalten sind. Die Fahrzeug-Typenliste wird laufend ergänzt, um Änderungen an den Fahrzeugen und neue Automodelle zu berücksichtigen. Das jeweils aktuelle Verzeichnis ist auf unserer Webseite konsultierbar: [www.foppapedretti.it](http://www.foppapedretti.it)

Für den semi-universalen Gebrauch zugelassen nach ECE R44-04 für den Einsatz in den in der Liste der zugelassenen Fahrzeuge aufgeführten Fahrzeuge.

## INFORMATION

- Platzieren Sie den Stützfuß nicht auf einem Ablagefach auf dem Boden. Der vordere Stützfuß MUSS vollständigen und festen Kontakt mit dem Fahrzeugboden haben.
- Informieren Sie sich beim Fahrzeughersteller, wo der Zugriff auf die ISOFIX-Punkte erfolgt.
- Die Position des Fahrzeugsitzes im Fahrzeug ist wichtig, um das Kinderrückhaltesystem korrekt an die ISOFIX-Punkte anzubringen.

- Der Fahrzeugsitz (Mittelreihe) muss nach vorn ausgefahren werden.
- Der Fahrzeugsitz muss so eingestellt sein, dass sich der Basis-Vorderstützfuß nicht auf dem Bodenablagefach abstützt.
- Der Fahrzeugsitz muss vollständig in die rückwärtigste Position gebracht werden.



**NICHT AUF  
BEIFAHRSITZEN  
MIT FRONT-AIRBAG  
VERWENDEN**

## CHECK

**ACHTUNG: Überprüfen Sie vor dem Kauf in der Bedienungs- und Wartungsanleitung Ihres Fahrzeugs, ob die ISOFIX-Befestigung vorhanden ist, da es sich dabei um eine Option handeln könnte.**

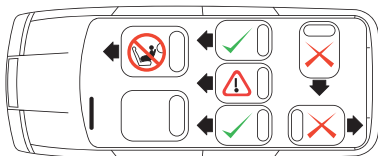

## LISTA APLICACION VEHICULO

BASIX es apta unicamente para su instalacion en los asientos de los coches incluidos en este listado.

De todas formas, el listado debe considerarse sujeto a una revision continuada con ambios e integraciones de modelos de automoviles. lista actualizada puede consultarse en nuestra pagina: [www.foppapedretti.it](http://www.foppapedretti.it)

Semi Universal aprobado para ECE R44-04 para uso en vehiculos enumerados en la lista de aplicacion vehiculo.

## INFORMACION

- No coloque la pata de apoyo frontal sobre la tapa de un compartimento del suelo.

La pata de apoyo frontal DEBE estar totalmente en contacto y bien sujeta al suelo del vehiculo.

- Consulte con el fabricante del vehiculo sobre el acceso a los puntos ISOFIX.

- Debido a la posicion del asiento del vehiculo, hay que fijar correctamente el sistema de retencion del nino a los puntos ISOFIX.

- El asiento del vehiculo (fila central) debe

estar ajustado hacia delante.

- Ajuste el asiento del vehiculo de forma que la pata de apoyo frontal de la base no entre en contacto con el compartimento de almacenamiento del suelo.

- El asiento del vehiculo debe de estar totalmente ajustado a la posicion mas posterior.



**NO USAR EN UN ASIENTO DE PASAJERO CON AIRBAG FRONTAL**

## CHECK

**ATENCIÓN:** antes de realizar la compra, verifique en el manual de uso y mantenimiento de su coche si éste tiene gancho ISOFIX, ya que podría ser un accesorio opcional.

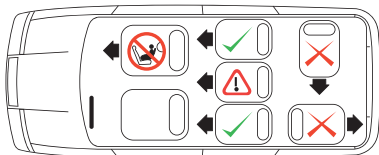

## ΚΑΤΑΛΟΓΟΣ ΕΦΑΡΜΟΓΗΣ ΟΧΗΜΑΤΟΣ

BASIX μπορεί να χρησιμοποιηθεί μόνο για την εγκατάσταση πάνω στα καθίσματα των αυτοκινήτων που περιλαμβάνονται στον κατάλογο αυτό. Σε κάθε περίπτωση, ο κατάλογος αυτός υπόκειται σε συνεχή αναθεώρηση με αλλαγές και προσθήκες των μοντέλων αυτοκινήτων. Ο επικαιροποιημένος κατάλογος είναι διαθέσιμος στην ιστοσελίδα μας: [www.forrapredretti.it](http://www.forrapredretti.it)

Ημικαθολικό εγκεκριμένο κατά ECE R44-04 για χρήση στα οχήματα που αναφέρονται στον κατάλογο εφαρμογής.

## ΠΛΗΡΟΦΟΡΙΕΣ

- Μην τοποθετείτε το εμπρός πόδι στήριξης επάνω σε καπάκι αποθήκευσης στο δάπεδο, το ποδαράκι θα πρέπει να έχει σταθερή και πλήρη επαφή με τον άξονα του οχήματος.
- Συμβουλευτείτε τον κατασκευαστή όσο αφορά τα σημεία πρόσβασης του ISOFIX.
- Λόγω της θέσης του καθίσματος του οχήματος, θα πρέπει να δοθεί μεγάλη προσοχή στην στερέωση του συστήματος πρόσδεσης στα σημεία ISOFIX.

- Η θέση οχήματος (μεσαία σειρά) θα πρέπει να προσαρμοστεί εμπρός.
- Προσαρμόστε το κάθισμα έτσι ώστε το εμπρός ποδαράκι στήριξης να μην έρχεται σε επαφή με το τμήμα αποθήκευσης στο δάπεδο.
- Η θέση του οχήματος θα πρέπει να είναι πλήρως προσαρμοσμένη στην τελευταία θέση.



**ΜΗ ΧΡΗΣΙΜΟΠΟΙΕΙΤΕ ΣΕ ΘΕΣΗ ΣΥΝΟΔΗΓΟΥ ΜΕ ΕΝΕΡΓΟΠΟΙΗΜΕΝΟ ΤΟΝ ΑΕΡΟΣΑΚΟ**

## CHECK

**ΠΡΟΣΟΧΗ:** πριν από την αγορά, συμβουλευτείτε το χρήσης και συντήρησης οχημάτων και οδηγούς για να εξασφαλίσετε την άγκυρα ISOFIX είναι παρούσα, η Αυτό θα μπορούσε να είναι μια προαιρετική.

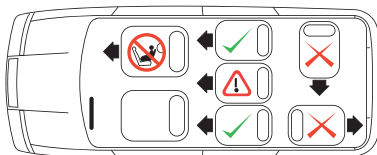

## ПРИЛАГАЕМЫЙ АВТОМОБИЛЕЙ

BASIX должно устанавливаться только на автомобильные сиденья, перечисленные в данном списке. Имейте в виду, что список автотранспортных средств постоянно изменяется и обновляется. Обновленный список можно найти на нашем сайте: [www.foppapedretti.it](http://www.foppapedretti.it)

Полууниверсальный, соответствующий стандарту ECE-R44.04 для использования в автомобилях, внесенных в прилагаемый список автомобилей.

## ИНФОРМАЦИЯ

- Не размещать переднюю опорную ногу на крышке напольного отсека для предметов, опорная нога должна находиться в полном & плотном контакте с автомобильным шасси.
- Пожалуйста, обратитесь за сведениями к изготовителю автомобиля относительно доступа к точкам крепления ISOFIX.
- По причине важности положения автомобильного сиденья, необходимо правильно прикрепить детскую

## СПИСОК

- удерживающую систему к точкам ISOFIX.
- Автомобильное сиденье (средний ряд) должно быть отрегулировано вперед.
  - Отрегулировать автомобильное сиденье так, чтобы основание передней опорной ноги не находилось в контакте с напольным отсеком для предметов
  - Автомобильное сиденье должно полностью адаптироваться к крайней задней позиции.







**НЕ ИСПОЛЬЗОВАТЬ НА  
ПАССАЖИРСКОМ СИДЕНЬЕ  
С ФРОНТАЛЬНОЙ  
ПОДУШКОЙ  
БЕЗОПАСНОСТИ**

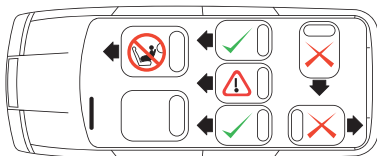



## CHECK





**ВНИМАНИЕ:** Необходимо удостовериться, что автомобиль совместим с системой Isofix, Это может быть вариант. Сверьтесь со инструкции автомобиль использования













	Since					ISOFIX
<b>ALFA ROMEO</b>						
156 -156 Sport Wagon	2004	NO	YES	NO	YES	YES
159	2005	NO	YES	NO	YES	YES
159 Wagon	2006	NO	YES	NO	YES	YES
GT	2004	NO	YES	NO	YES	YES
Brera	2005	NO	YES	NO	YES	YES
Mi.To	2008	NO	YES	NO	YES	YES
<b>AUDI</b>						
A 2 (4 seats)	2000	NO	YES	NO	YES	YES
A 2 (5 seats)	2000	NO	YES	NO	YES	YES
A 3, S 3, (AB 1)	1997	NO	YES	NO	YES	YES
A3, (AB 2)	2003	NO	YES	NO	YES	YES
A 3, Sportback	2004	NO	YES	NO	YES	YES
A3 Cabrio	2008	NO	YES	NO	YES	YES
A 4, S 4, Limousine, Avant	1998	NO	YES	NO	YES	YES
A 4, S 4, Limousine, Avant	2000	NO	YES	NO	YES	YES
A 4, S 4,RS 4, Limousine,Avant	2004	NO	YES	NO	YES	YES
A4 Limousine	2007	NO	YES	NO	YES	YES
A4 Avant	2008	NO	YES	NO	YES	YES
A 4 Cabrio	2002	NO	YES	NO	YES	YES
S 4 Cabrio	2003	NO	YES	NO	YES	YES
A 4 Cabrio	2005	NO	YES	NO	YES	YES
S 4 Cabrio	2004	NO	YES	NO	YES	YES
A5 (2 doors)	2007	NO	YES	NO	YES	YES
A5 Cabrio	2009	NO	YES	NO	YES	YES
A5 Sportback	2009	NO	YES	NO	YES	YES
S5	2007	NO	YES	NO	YES	YES





	Since					ISOFIX
<b>AUDI</b>						
A 6, Avant	2001-2004	NO	YES	NO	YES	YES
A 6 Lim.	2004	NO	YES	NO	YES	YES
A 6 Avant, all road	2005	NO	YES	NO	YES	YES
A8 (4 doors)	2005	NO	YES	NO	YES	YES
Q5	2008	NO	YES	NO	YES	YES
Q7 (5 doors)	2006	NO	YES	NO	YES	YES
RS4 Cabrio (3 doors)	2006	NO	YES	NO	YES	YES
S3 (3 doors)	2003	NO	YES	NO	YES	YES
S5 Cabrio	2009	NO	YES	NO	YES	YES
TT (3 doors)	2006	NO	YES	NO	YES	YES
<b>BMW</b>						
1 Series	2004	NO	YES	NO	YES	YES
1 Series Coup	2007	NO	YES	NO	YES	YES
1 Series Cabrio	2008	NO	YES	NO	YES	YES
3 Series	1998	NO	YES	NO	YES	CHECK
3 Series Cabrio	2000	NO	YES	NO	YES	YES
3 Series Touring	2008	NO	YES	NO	YES	YES
X1	2009	NO	YES	NO	YES	YES
X3 (5 doors)	2004	NO	YES	NO	YES	YES
X5	2006	NO	YES	NO	YES	YES
X5 (5 doors)	199-2006	NO	YES	NO	YES	YES
X6	2008	NO	YES	NO	YES	YES
5 Series (5 doors)	2004-2010	NO	YES	NO	YES	YES
5 Series GT	2010	NO	YES	NO	YES	YES





	Since					ISOFIX
<b>BMW</b>						
5 Series Touring	2004-2010	NO	YES	NO	YES	YES
6 Series Coupe	2003	NO	YES	NO	YES	YES
6 Series Cabrio	2003	NO	YES	NO	YES	YES
7 Series	2005	NO	YES	NO	YES	YES
Mini Cooper	2006	NO	YES	NO	YES	YES
Mini Cooper Cabrio	2006	NO	YES	NO	YES	NO
Mini 2ND GEN.	2006	NO	YES	NO	YES	YES
Mini Club Man	2007	NO	YES	NO	YES	YES
<b>CADILLAC</b>						
CTS	2007	NO	YES	NO	YES	YES
<b>CHRYSLER</b>						
Voyager	2001	NO	NO	NO	NO	NO
Grand voyager	2006	NO	YES	NO	YES	YES
PT Cruiser	2000	NO	YES	YES	YES	YES
300	2004	NO	YES	NO	YES	YES
300C	2008	NO	YES	NO	YES	YES
Jeep Grand CH.	2005	NO	YES	NO	YES	YES
Crossfire	2005	NO	YES	NO	YES	YES
Viper	2005	NO	YES	NO	YES	YES
Sebring	2007	NO	YES	NO	YES	YES
Dodge Caliber	2007	NO	YES	NO	YES	YES
Dodge Nitro	2007	NO	YES	NO	YES	YES
Dodge Avenger	2007	NO	YES	NO	YES	YES
Dodge Dakota	2007	NO	YES	NO	YES	YES
Jeep Cherokee	2002	NO	YES	NO	YES	YES
Jeep Commander	2006	NO	YES	NO	YES	YES

	Since					ISOFIX
<b>CITROEN</b>						
BERLINGO	2008	NO	YES	NO	YES	YES
BERLINGO MULTI SPACE	2009	NO	YES	YES	YES	YES
C1 (5 doors, 4seater)	2005	NO	YES	NO	YES	YES
C2	2003	NO	YES	NO	YES	YES
C 3 (5 doors)	2002	NO	YES	NO	YES	YES
C 3 Picasso	2009	NO	YES	NO	YES	YES
C4 (5 doors)	2004	NO	YES	NO	YES	YES
C4 Picasso	2007	NO	YES	YES	YES	YES
C4 Grand Picasso	2006	NO	YES	YES	YES	YES
C5	2008	NO	YES	NO	YES	YES
C8	2003	NO	YES	NO	YES	YES
C -Crossover	2007	NO	YES	NO	YES	YES
NEMO	2007	NO	YES	NO	YES	YES
<b>DACIA</b>						
Logan MCV	2005	NO	YES	NO	YES	YES
Sandero	2008	NO	YES	NO	YES	YES
LOGAN PICK UP	2008	NO	NO	NO	NO	NO
DUSTER	2010	NO	YES	NO	YES	YES
<b>DAIHATSU</b>						
Sirion	2005	NO	YES	NO	YES	YES
Cuore, Charade	2005	NO	YES	NO	YES	YES
Compact Wagon	2006	NO	YES	NO	YES	YES
Terios	2006	NO	YES	NO	YES	YES
Trevis	2009	NO	YES	NO	YES	YES





	Since					ISOFIX
<b>DAEWOO</b>						
Kalos	2002	NO	YES	NO	YES	YES
Cruze	2009	NO	YES	NO	YES	YES
Epica	2006	NO	YES	NO	YES	YES
Matiz	2005	NO	YES	NO	YES	YES
HHR	2009	NO	YES	NO	YES	YES
Lacetti	2004	NO	YES	NO	YES	YES
Nubira	2004-2006	NO	YES	NO	YES	YES
Nubira Combi	2004-2009	NO	YES	NO	YES	YES
<b>FIAT</b>						
500 (2007)	2007	NO	YES	NO	YES	YES
500 CC	2007	NO	YES	NO	YES	YES
Punto 188 (3+5 D)	2003-2007	NO	YES	NO	YES	YES
Punto EVO (5 doors)	2009	NO	YES	NO	YES	YES
Multipla	2004-2007	NO	YES	NO	YES	YES
Panda	2003	NO	YES	NO	YES	YES
Sedici	2006	NO	YES	NO	YES	YES
Stilo (5 doors)	2001-2007	NO	YES	NO	YES	YES
Idea (5 doors)	2003-2007	NO	YES	NO	YES	YES
Ulysse	2002	NO	YES	NO	YES	YES
Croma (5 doors)	2005	NO	YES	NO	YES	YES
Croma Combi	2008	NO	YES	NO	YES	YES
Bravo	2007	NO	YES	NO	YES	YES
Doblo II	2010	NO	YES	YES	YES	YES
Fiorino Qubo	2008	NO	YES	NO	YES	YES





	Since					ISOFIX
<b>FORD</b>						
KA	2009	NO	YES	NO	YES	YES
Fiesta ( 3+5 Doors)	2008	NO	YES	NO	YES	YES
Fiesta ( 3 D,5 D,ST)	2001	NO	NO	NO	NO	NO
Focus C-MAX (5D)	2003	NO	NO	NO	NO	NO
Focus (5 doors)	2008	NO	YES	NO	YES	YES
Focus	2005-2008	NO	YES	NO	YES	YES
Focus II CABRIO	2004	NO	YES	NO	YES	YES
Focus II COUPE	2004	NO	YES	NO	YES	YES
Focus ST (3 doors)	2004	NO	YES	NO	YES	YES
Fusion	2005	NO	NO	NO	NO	NO
Galaxy	2006	NO	NO	NO	NO	NO
Kuga	2008	NO	NO	NO	NO	NO
Maverick	2000-2007	NO	YES	NO	YES	YES
Mondeo	2000	NO	YES	NO	YES	CHECK
Mondeo CD	2007	NO	YES	NO	YES	YES
Ranger Double Cab	2007	NO	YES	NO	YES	YES
S-MAX	2006	NO	NO	NO	NO	NO
Tourneo Connect	2003	NO	YES	NO	YES	YES
Tourneo Connect	2009	NO	YES	NO	YES	YES
<b>HONDA</b>						
Accord Tourer	2002-2008	NO	YES	NO	YES	YES
Accord 4-door and 5-door	2008	NO	YES	NO	YES	YES
CITY (4 doors)	2009	NO	YES	NO	YES	YES
Civic	2006	NO	YES	NO	YES	YES
CR-V	2006	NO	YES	NO	YES	YES
CR-V	2001	NO	YES	NO	YES	YES





	Since					ISOFIX
<b>HONDA</b>						
FR-V (6 seats)	2004	YES	YES	NO	YES	YES
Jazz	2002	NO	NO	NO	NO	NO
INSIGHT	2009	NO	YES	NO	YES	YES
<b>HYUNDAI</b>						
ALTO VII	2009	NO	YES	NO	YES	YES
GETZ	2002-2008	NO	YES	NO	YES	YES
i10	2008	NO	YES	NO	YES	YES
i20	2009	NO	YES	NO	YES	YES
i30	2007	NO	YES	NO	YES	YES
i30CW	2008	NO	YES	NO	YES	YES
iX55	2009	NO	YES	NO	YES	YES
Tiburon	2005	NO	YES	NO	YES	YES
Matrix	2002	NO	YES	NO	YES	YES
Elantra	2002	NO	YES	NO	YES	YES
Santa Fe Type SM	2002	NO	YES	NO	YES	YES
Santa Fe Type CM	2006	NO	YES	NO	YES	YES
Sonata i40	2008	NO	YES	NO	YES	YES
Terracan	2002	NO	YES	NO	YES	YES
Tucson	2001	NO	YES	NO	YES	YES
XG 250, XG 300, XG 350	2002	NO	YES	NO	YES	YES
H1 TRAVEL	2008	NO	YES	NO	YES	YES
<b>INFINITY</b>						
P53B	2008	NO	YES	NO	YES	YES
P53C	2008	NO	YES	NO	YES	YES
D53A	2008	NO	YES	NO	YES	YES
L53A	2008	NO	YES	NO	YES	YES





	Since					ISOFIX
<b>JAGUAR</b>						
S-Type	2000	NO	YES	NO	YES	YES
XJ -Type	2003	NO	YES	NO	YES	YES
X-Type	2001	NO	YES	NO	YES	CHECK
XJ-Type	2010	NO	YES	NO	YES	YES
<b>JEEP</b>						
Wrangler	2006	NO	NO	YES	NO	YES
Commander	2006	NO	YES	NO	YES	YES
Grand Cherokee	2006	NO	YES	NO	YES	YES
CompassD	2007	NO	YES	NO	YES	YES
<b>KIA</b>						
Carens	2006	NO	YES	NO	YES	YES
Carnival, Sedona, Typ UP	2002	NO	YES	NO	YES	YES
Carnival Typ VQ	2005	NO	YES	NO	YES	YES
Ceed	2005	NO	YES	NO	YES	YES
Ceed	2006	NO	YES	NO	YES	YES
Ceed SW	2007	NO	YES	NO	YES	YES
Proceed	2008	NO	YES	NO	YES	YES
Magentis, Optima Typ GE	2002	NO	YES	NO	YES	YES
Magentis Typ MG	2006	NO	YES	NO	YES	YES
Picanto	2008	NO	YES	NO	YES	YES
Rio	2002	NO	YES	NO	YES	YES
Opirus	2003	NO	YES	NO	YES	YES
Opirus FL	2006	NO	YES	NO	YES	YES
Sorento	2003	NO	YES	NO	YES	YES
Sorento FL	2009	NO	YES	NO	YES	YES
Sportage	2004-2008	NO	YES	NO	YES	YES











	Since					ISOFIX
<b>LAND ROVER</b>						
Discovery	2004	NO	YES	NO	YES	YES
FRERLANDER 2	2007	NO	YES	NO	YES	YES
Range Rover	2002	NO	YES	NO	YES	YES
Range Rover Sport	2006	NO	YES	NO	YES	YES
<b>LANCIA</b>						
Musa	2007	NO	YES	NO	YES	YES
Phedra	2004	NO	YES	NO	YES	YES
YPSILON	2007	NO	YES	NO	YES	YES
Thesis	2003	NO	YES	NO	YES	YES
Delta	2008	NO	YES	NO	YES	YES
<b>LEXUS</b>						
IS 200/300	2001	NO	YES	NO	YES	YES
IS 250/220d	2005	NO	YES	NO	YES	YES
GS300/430/LS400	2005	NO	YES	NO	YES	YES
LS460	2007	NO	YES	NO	YES	YES
RX300/400h	2003	NO	YES	NO	YES	YES
RX 350	2006	NO	YES	NO	YES	YES
LS 460	2007	NO	YES	NO	YES	YES
IS-F	2008	NO	YES	NO	YES	YES
<b>MAZDA</b>						
2	2007	NO	YES	NO	YES	YES
2 (4 doors)	2007	NO	YES	NO	YES	YES
2 (2 doors)	2008	NO	YES	NO	YES	YES
3	2003	NO	YES	NO	YES	YES
3MPS	2007	NO	YES	NO	YES	YES
323F	2001	NO	YES	NO	YES	YES





	Since					ISOFIX
<b>MAZDA</b>						
5	2008	NO	YES	NO	YES	YES
6	2005	NO	YES	NO	YES	YES
6 Sedan	2007	NO	YES	NO	YES	YES
6 Hatchback	2007	NO	YES	NO	YES	YES
6 Kombi	2007	NO	YES	NO	YES	YES
Demio	2003	NO	YES	NO	YES	YES
MPV	2002	NO	YES	NO	YES	YES
Premacy	2001	NO	YES	NO	YES	YES
CX7	2007	NO	YES	NO	YES	YES
RX8	2003	NO	YES	NO	YES	YES
MX5 (TYP NB)	1998-2005	NO	NO	NO	NO	NO
<b>MASERATI</b>						
Grand Turismo	2008	NO	YES	NO	YES	YES
Quadroporte	2007	NO	YES	NO	YES	YES
<b>MERCEDES</b>						
A-Class	2004	NO	YES	NO	YES	CHECK
B-Class	2008	NO	YES	NO	YES	YES
R	2005	NO	YES	NO	YES	YES
C-Class	2000	NO	YES	NO	YES	YES
C MODEL T	2007	NO	YES	NO	YES	YES
E-Class	2003	NO	YES	NO	YES	YES
E 300T/TD	1985-2002	NO	NO	NO	NO	NO
E COUPE	2009	NO	YES	NO	YES	YES
E MODEL T	2009	NO	YES	NO	YES	YES
G	2008	NO	YES	NO	YES	YES
S-Class	2002	NO	YES	NO	YES	YES





	Since					ISOFIX
<b>MERCEDES</b>						
CLK	2002	NO	NO	NO	NO	NO
CLK	2009	NO	YES	NO	YES	YES
M-Class	2001	NO	YES	NO	YES	YES
GL	2007	NO	YES	NO	YES	YES
GLK	2008	NO	YES	NO	YES	YES
CLS	2008	NO	YES	NO	YES	YES
ML	1997	NO	YES	NO	YES	YES
Vaneo	2001-2005	NO	YES	YES	YES	YES
SL	2001	NO	NO	NO	NO	NO
Vito	2006	NO	YES	YES	YES	YES
<b>MITSUBISHI</b>						
Colt (5 doors)	2005	NO	YES	NO	YES	YES
Colt (3 doors)	2004-2008	NO	YES	NO	YES	YES
Grandis	2004	NO	YES	NO	YES	YES
Lancer	2007	NO	YES	NO	YES	YES
OUTLANDER	2006	NO	YES	NO	YES	YES
Lancer/Evolution	01/2004	NO	YES	NO	YES	YES
Lancer SALOON	02/2005	NO	YES	NO	YES	YES
Lancer Sport back	08/2008	NO	YES	NO	YES	YES
L200	2006	NO	YES	NO	YES	YES
Pajero V80	02/2007	NO	YES	NO	YES	YES
<b>NISSAN</b>						
Almera	2001	NO	YES	NO	YES	YES
Micra	2000	NO	YES	NO	YES	YES
Micra CC	2005	NO	NO	NO	NO	NO
Primera Hatchback	1999	NO	YES	NO	YES	YES

	Since					ISOFIX
<b>NISSAN</b>						
Primera Sedan/Saloon	1999	NO	YES	NO	YES	YES
X-Trail	2001	NO	YES	NO	YES	YES
Murano	2008	NO	YES	NO	YES	YES
Pathfinder	2007	NO	YES	NO	YES	YES
Navara King Cab	2005	NO	YES	NO	YES	YES
Navara Double Cab	2005	NO	YES	NO	YES	YES
Navara	2007	NO	YES	NO	YES	YES
Patrol	2006	NO	YES	NO	YES	YES
Qashqai	2007	NO	YES	NO	YES	YES
Qashqai +2	2008	NO	YES	NO	YES	YES
Tilda Hatchback	2007	NO	YES	NO	YES	YES
Tilda Sedan/Saloon	2007	NO	NO	NO	NO	NO
Note	2006	NO	YES	NO	YES	YES
Infiniti EX	2008	NO	YES	NO	YES	YES
Infiniti FX	2008	NO	YES	NO	YES	YES
Infiniti G Sedan	2008	NO	YES	NO	YES	YES
Infiniti	2008	NO	YES	NO	YES	YES
<b>OPEL</b>						
Astra	03/2004	NO	YES	NO	YES	YES
Astra Twin Top	2006	NO	YES	NO	YES	YES
Astra Caravan	09/2004	NO	YES	NO	YES	YES
Astra GTC	02/2005	NO	YES	NO	YES	YES
Astra Cabrio IT	02/2006	NO	YES	NO	YES	YES
Corsa C	2000-2006	NO	YES	NO	YES	YES
Corsa (3+5 doors)	09/2006	NO	YES	NO	YES	YES
Corsa D (OPC)	2006	NO	YES	NO	YES	YES





	Since					ISOFIX
<b>OPEL</b>						
Corsa D (5 doors)	2006	NO	YES	NO	YES	YES
Meriva A	05/03-05/2010	NO	YES	NO	YES	YES
Meriva B	2010	NO	YES	NO	YES	YES
Agila	09/2002	NO	YES	NO	YES	YES
Insignia	2008	NO	YES	NO	YES	YES
Insignia ST	2009	NO	YES	NO	YES	YES
Agila	03/2008	NO	YES	NO	YES	YES
Zafira (5 doors)	1999-2004	NO	YES	NO	YES	YES
Zafira B	06/2005	NO	YES	NO	YES	YES
Combo C	09/2001	NO	YES	NO	YES	YES
Vectra (4 doors)	02/2002	NO	YES	NO	YES	YES
Vectra C (5 doors)	2003	NO	YES	NO	YES	YES
Signum	02/2003	NO	YES	NO	YES	YES
Antara	11/2006	NO	YES	NO	YES	YES
<b>PEUGEOT</b>						
106	03/2000	NO	YES	NO	YES	YES
107 (2 doors)	2005	NO	YES	NO	YES	YES
206 SW	2002	NO	YES	NO	YES	YES
206 CC (convertible)	2000/2007	NO	NO	NO	NO	NO
207 (2 doors)	2006	NO	YES	NO	YES	YES
207 (3+5 doors)	2006	NO	YES	NO	YES	YES
207 CC	2006	NO	NO	NO	NO	NO
207 SW	2006	NO	YES	NO	YES	YES
307	2001	NO	YES	NO	YES	YES





	Since					ISOFIX
<b>PEUGEOT</b>						
307 SW	2002	NO	YES	NO	YES	YES
307 SW (5 doors)	2007	NO	YES	NO	YES	YES
307 CC	2003/2007	NO	YES	NO	YES	YES
308	2007	NO	YES	NO	YES	YES
308 CC	2009	NO	YES	NO	YES	YES
308 SW	2008	NO	YES	NO	YES	YES
308 Crossover	2009	NO	YES	NO	YES	YES
407	2004	NO	YES	NO	YES	YES
406 Limousine	04/2000	NO	YES	NO	YES	YES
407	2007	NO	YES	NO	YES	YES
407 SW	2004	NO	YES	NO	YES	YES
5008	09/2009	NO	NO	YES	NO	YES
607	04/2000	NO	YES	NO	YES	YES
807	2002	NO	YES	NO	YES	YES
Partner (5 doors)	1996	NO	YES	YES	YES	YES
Partner Tepee	2008	NO	YES	NO	YES	YES
<b>PONTIAC</b>						
GRAND AM (4 doors)	1998/2004	NO	YES	NO	YES	YES
<b>PORSCHE</b>						
CAYENNE	2007	NO	YES	NO	YES	YES
PANAMERA	2009	NO	YES	NO	YES	YES
<b>RENAULT</b>						
CLIO	1998/2005	NO	YES	NO	YES	YES
CLIO (4 doors)	2005	NO	YES	NO	YES	YES
CLIO (3 doors)	1998/2005	NO	YES	NO	YES	YES
CLIO (4 doors)	2008	NO	YES	NO	YES	YES





	Since					ISOFIX
<b>RENAULT</b>						
CLIO GRANDTOUR	2008	NO	YES	NO	YES	YES
Espace	2003	NO	YES	YES	YES	YES
Grand Espace	2002/2008	NO	YES	YES	YES	YES
Kangoo	2008	NO	YES	NO	YES	YES
Kangoo Be Top	2009	NO	YES	NO	YES	YES
KOLEOS	2008	NO	NO	NO	NO	NO
Laguna	2001	NO	YES	NO	YES	YES
Megane II	2002/2008	NO	YES	NO	YES	YES
Megane III	2008	NO	YES	NO	YES	YES
Megane III Grandtour	2009	NO	YES	NO	YES	YES
Modus	2008	NO	YES	NO	YES	YES
Grande Modus	2008	NO	YES	NO	YES	YES
Scenic	2003	NO	NO	NO	NO	NO
Scenic	2009	NO	YES	YES	YES	YES
Grande Scenic	2009	NO	NO	YES	NO	YES
Twingo I	2003/2007	NO	YES	NO	YES	YES
Twingo II	09/2007	NO	YES	NO	YES	YES
Vel Satis	2002	NO	YES	NO	YES	YES
Vel Satis (5 doors)	2002	NO	YES	NO	YES	YES
<b>SAAB</b>						
9-3	2000	NO	YES	NO	YES	YES
9-5	-	NO	YES	NO	YES	CHECK
<b>SEAT</b>						
Altea Fr, Freetrack	2004	NO	YES	NO	YES	YES
Altea XL	2006	NO	YES	NO	YES	YES
Alhambra	2000	NO	YES	NO	YES	YES

	Since					ISOFIX
<b>SEAT</b>						
Alhambra	2001	NO	YES	YES	YES	YES
EXEO	2009	NO	YES	NO	YES	YES
IBIZA	2002	NO	YES	NO	YES	YES
IBIZA 6J	2008	NO	YES	NO	YES	YES
LEON	1999	NO	YES	NO	YES	YES
Toledo	1999	NO	YES	NO	YES	YES
<b>SKODA</b>						
FABIA	1997/2001	NO	NO	NO	NO	NO
FABIA	1999-12/2006	NO	YES	NO	YES	YES
FABIA II	2007	NO	YES	NO	YES	YES
Octavia	2000	NO	YES	NO	YES	YES
Octavia II	2004	NO	YES	NO	YES	YES
Octavia II	2009	NO	YES	NO	YES	YES
Oktavia II Estate	2004	NO	YES	NO	YES	YES
Roomster	2006	NO	YES	NO	YES	YES
Superb I	2006/2008	NO	YES	NO	YES	YES
Superb II	2008	NO	YES	NO	YES	YES
YETI	2009	NO	YES	NO	YES	YES
<b>SMART</b>						
Fourfour	2004/2006	NO	YES	NO	YES	YES
Fortwo II	2003	NO	NO	NO	NO	NO
<b>SUBARU</b>						
Forester III	2008	NO	YES	NO	YES	YES
IMPREZA	2005	NO	YES	NO	YES	YES
IMPREZA	2007	NO	YES	NO	YES	YES
Legacy Outback	2002	NO	YES	NO	YES	YES



	Since					ISOFIX
<b>SUBARU</b>						
Legacy	2007	NO	YES	NO	YES	YES
Outback	2007	NO	YES	NO	YES	YES
Tribeca	2006	NO	YES	NO	YES	YES
<b>SUZUKI</b>						
Grand Vitara	2002	NO	YES	NO	YES	YES
IGNIS	2001	NO	YES	NO	YES	YES
LIANA	2004/2007	NO	YES	NO	YES	YES
Swift 4th Gen.	2005	NO	YES	NO	YES	YES
Splash	2007	NO	YES	NO	YES	YES
SX 4	2006	NO	YES	NO	YES	YES
<b>TOYOTA</b>						
Auris (5 doors)	2007	NO	YES	NO	YES	YES
Avenis (5 doors)	2003	NO	YES	NO	YES	YES
Avenis	2009	NO	YES	NO	YES	YES
Avenis Verso	2001	NO	YES	NO	YES	YES
Aygo (5 doors)	2005	NO	YES	NO	YES	YES
Corolla Combi	2000	NO	YES	NO	YES	YES
Corolla (5 doors)	2002	NO	YES	NO	YES	YES
Corolla Verso	2004	NO	YES	NO	YES	YES
IQ	2009	NO	YES	NO	YES	YES
Land Cruiser	2002	NO	YES	NO	YES	YES
Previa	2000	NO	YES	NO	YES	YES
Prius	2003	NO	YES	NO	YES	YES
Rav 4 (5 doors)	2006	NO	YES	NO	YES	YES
Urban Cruiser	2009	NO	NO	NO	YES	YES
Yaris	1999/2005	NO	YES	NO	YES	YES
Yaris 2nd Gen.	2006	NO	YES	NO	YES	YES

	Since					ISOFIX
<b>VOLVO</b>						
C 30	2006	NO	YES	NO	YES	YES
C 70	2005	NO	YES	NO	YES	YES
CX 70	2007	NO	YES	NO	YES	YES
S 40	2003/2007	NO	YES	NO	YES	YES
S 80	2002	NO	YES	NO	YES	YES
S 80 (TYP AS)	2009	NO	YES	NO	YES	YES
V 40	2004	NO	YES	NO	YES	YES
V 50	2004	NO	YES	NO	YES	YES
V 70	2000	NO	YES	NO	YES	YES
V 70 Combi	2000	NO	YES	NO	YES	YES
XC 60	2008	NO	YES	NO	YES	YES
XC 70	2000	NO	YES	NO	YES	YES
XC90 (5+7 Seats)	2002	NO	YES	NO	YES	YES
<b>VW</b>						
BORA	1999/2005	NO	YES	NO	YES	YES
Caddy Life	2004	NO	YES	NO	YES	YES
EOS	2006	NO	YES	NO	YES	YES
FOX	2005	NO	YES	NO	YES	YES
Golf III Cabrio	1998/2001	NO	NO	NO	NO	NO
Golf V Plus	2006	NO	YES	NO	YES	YES
Golf IV Variant	1996/2006	NO	YES	NO	YES	YES
Golf V (3+5 doors)	2003	NO	YES	NO	YES	YES
Golf V (R32)	2005	NO	YES	NO	YES	YES
Golf V GTI (5 doors)	2006	NO	YES	NO	YES	YES
Golf V Variant	2007	NO	YES	NO	YES	YES
Golf VI	2008	NO	YES	NO	YES	YES

	Since					ISOFIX
<b>VW</b>						
Golf VI Plus	2009	NO	YES	NO	YES	YES
Golf VI Variant	2009	NO	YES	NO	YES	YES
Jetta V	2005	NO	YES	NO	YES	YES
New Beetle	1998	NO	YES	NO	YES	YES
New Beetle Cabrio	2002	NO	YES	NO	YES	YES
Passat	1998	NO	YES	NO	YES	YES
Passat Variant	2005	NO	YES	NO	YES	YES
Passat CC	2008	NO	YES	NO	YES	YES
Phaeton	2002	NO	YES	NO	YES	YES
Polo III Variant	1999/2001	NO	YES	NO	YES	YES
Polo IV	2001/2005	NO	YES	NO	YES	YES
Polo (3+5 doors)	2005	NO	YES	NO	YES	YES
Polo Cross	2006	NO	YES	NO	YES	YES
Polo V	2009	NO	YES	NO	YES	YES
Scirocco III	2008	NO	YES	NO	YES	YES
Sharan	1998	NO	YES	YES	YES	YES
Tiguan	2007	NO	YES	NO	YES	YES
Touareg	2007	NO	YES	NO	YES	YES

Importato da: | Imported by:

**Foppa Pedretti S.p.A.**

Via A. Volta, 11 - 24064

Grumello del Monte, Bergamo - Italy

tel +39 035.830497

fax 39 035.831283

[www.foppapedretti.it](http://www.foppapedretti.it)

# FOPPAPEDRETTI®

- I LISTA AUTOVETTURE
- GB VEHICLE LIST
- F LISTE DES VOITURES
- D FAHRZEUG-TYPENLISTE
- E LISTA AUTOMÓVILES
- NL LIJST MET AUTO'S
- GR ΚΑΤΑΛΟΓΟΣ ΑΥΤΟΚΙΝΗΤΩΝ
- P LISTA DE AUTOMÓVEIS
- RU СПИСОК АВТОТРАНСПОРТНЫХ СРЕДСТВ

La "BASE AUTO CON STAFFA mod CS28B" è un prodotto "semi-universale" destinato all'utilizzo con il seggiolino auto "TUO CS28", "MYO CS28", "MYO TRONIC CS28", (omologazione ECE R44-04 5066)

La "BASE AUTO CON STAFFA mod CS28B" è utilizzabile solo per l'installazione sui sedili delle auto comprese in questa lista. In ogni caso, la lista è soggetta ad una continua revisione con cambiamenti e aggiunte di modelli di autovetture. L'elenco aggiornato è consultabile nel nostro sito internet: [www.foppapedretti.it](http://www.foppapedretti.it)

La "BASE AUTO CON STAFFA mod CS28B" deve essere fissata con la cintura di sicurezza a tre punti utilizzata congiuntamente al piede di supporto.

Consultate il manuale d'uso del seggiolino auto gruppo 0+ (type CS28) e della base 0+, per avere informazioni su come installare e fissare correttamente la base 0+ ed agganciare il seggiolino alla stessa, su come collocare ed assicurare il bambino e come regolare correttamente il maniglione dello stesso.

Posizionare questa base esclusivamente su di un sedile orientato nel senso di marcia, 1-2-3-4-5-6-7, dotato di cintura di sicurezza a 3 punti di attacco secondo la norma ECE R16 o norme equivalenti.

LEGGERE ATTENTAMENTE LE AVVERTENZE RIPORTATE SUI PRODOTTI ED IL MANUALE D'USO E CONSERVARLO PER OGNI FUTURO UTILIZZO.

#### IMPORTANTE

La base con staffa 0+ è omologata secondo la norma ECE R44/04, norma Europea relativa alla sicurezza dei seggiolini auto, e deve essere utilizzata solo in abbinamento al seggiolino auto Gruppo 0+ (type CS28/ECE R44-04 5066). Il modello del seggiolino è riportato sull'etichetta applicata al prodotto.

Nel caso di vani portaoggetti situati sul fondo vettura, nell'area di contatto della gamba, aprire il coperchio del vano e fare appoggiare la gamba sul fondo.



**AVVERTENZA: NON UTILIZZARE LA BASE 0+ SU DI UN SEDILE DOTATO DI AIRBAG**

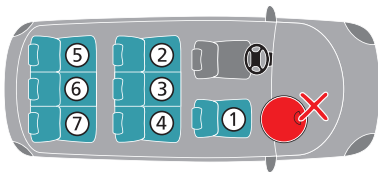

The "BASE AUTO CON STAFFA mod CS28B" is a "SEMI-UNIVERSAL" product destined for use with the car seat "TUO CS28", "MYO CS28", "MYO TRONIC CS28", (approved to ECE R44-04 5066 ).

The "BASE AUTO CON STAFFA mod CS28B" can only be installed on seats in vehicles indicated on this list. Please note that this list undergoes ongoing revision procedures, with changes and additions of vehicles accordingly. The up to date list can be consulted on our web site: [www.foppapedretti.it](http://www.foppapedretti.it)

The "BASE AUTO CON STAFFA mod CS28B" can be fastened to the seat using the 3-point safety harness together with the support foot.

Consult the instruction car seat group 0+ (type CS28) and base 0+ instruction manual for information on how to install and secure the base 0+ correctly, how to fasten the car seat to the base, how to position and fasten baby in the infant car seat and how to regulate the handle of the infant car seat correctly.

This base must only be placed in a forward facing position on a car seat provided, 1-2-3-4-5-6-7, with a 3 point safety belt according to regulation ECE R16 or an equivalent standard.

**READ THE WARNINGS ON THE PRODUCTS CAREFULLY AND THE INSTRUCTION MANUAL AND KEEP FOR FUTURE REFERENCE.**

#### IMPORTANT

The base 0+ is standard approved according to the regulation ECE R44/04, the European regulation concerning the safety of infant car seats and it must only be used together with the infant car seat Group 0+ (type CS28/ECE R44-04 5066). The model of the infant car seat is stated on the label fitted on the product.

If your car has storage compartments on the floor of the vehicle, in the area where the support leg is to rest, you should open the compartment and rest the leg on the bottom of it.



**WARNING: DO NOT USE THIS INFANT CAR SEAT ON SEATS EQUIPPED WITH AIRBAGS**

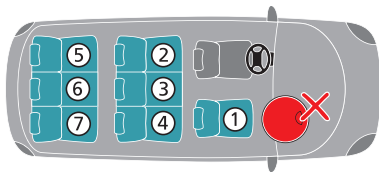

La "BASE AUTO CON STAFFA mod CS28B" est un produit "SEMI-UNIVERSEL" destiné à être utilisé avec le siège-auto "TUO CS28", "MYO CS28", "MYO TRONIC CS28", (homologation ECE R44-04 5066).

La "BASE AUTO CON STAFFA mod CS28B" ne peut être utilisée que sur les sièges des voitures mentionnées dans cette liste. La liste est soumise à une révision continue, comportant des modifications et des ajouts de modèles de voitures. La liste actualisée est disponible sur notre site Internet : [www.foppapedretti.it](http://www.foppapedretti.it)

La "BASE AUTO CON STAFFA mod CS28B" doit être installée avec la ceinture de sécurité trois points utilisée avec le pied d'appui.

Veuillez consulter le guide d'utilisation de votre siège auto Groupe 0+ (type CS28) pour toutes informations concernant l'installation de votre enfant, le réglage du harnais de sécurité, le réglage de la poignée ergonomique et l'entretien du siège.

N'installez votre Base 0+ que sur un siège (type CS28/ECE R44-04 5066) orienté vers l'avant, 1-2-3-4-5-6-7, et équipé d'une ceinture de sécurité à 3 points agréée selon la norme ECE R16 ou équivalente.

Pour une utilisation totalement sûre de votre siège auto Groupe 0+, prenez le temps de lire attentivement les consignes de sécurité et les différents avertissements spécifiques au siège auto Groupe 0+.

#### IMPORTANT

Votre Base 0+ est homologuée selon la norme ECE R44/04, norme européenne relative aux sièges auto de sécurité pour enfants et doit être uniquement utilisée en combinaison avec le siège auto Groupe 0+ (type CS28/ECE R44-04 5066). Le type de votre siège auto est indiqué sur l'autocollant placé sur le côté de la coque du siège auto Groupe 0+.

Si un compartiment porte-objets est installé sur le plancher du véhicule, dans la zone de contact avec le pied de la base, ouvrir le couvercle du compartiment et faire reposer le pied sur le plancher.



**AVERTISSEMENT ! N'UTILISEZ PAS LA BASE 0+ SUR UN SIÈGE PASSAGER EQUIPE D'UN AIRBAG.**

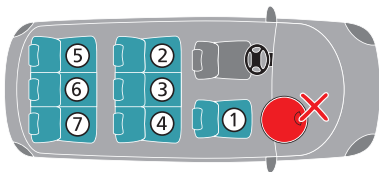



Die "BASE AUTO CON STAFFA" mod CS28B" ist ein "SEMIUNIVERSELLES" Produkt zur Verwendung mit dem Kinderautositz "TUO CS28", "MYO CS28", "MYO TRONIC CS28", (Zulassung ECE R44-04 5066).

Die "BASE AUTO CON STAFFA mod CS28B" kann auf den Sitzen von PKWs installiert werden, die auf dieser Fahrzeug-Typenliste enthalten sind. Die Fahrzeug-Typenliste wird laufend ergänzt, um Änderungen an den Fahrzeugen und neue Automodelle zu berücksichtigen. Das jeweils aktuelle Verzeichnis ist auf unserer Webseite konsultierbar: [www.foppapedretti.it](http://www.foppapedretti.it)

Die "BASE AUTO CON STAFFA mod CS28B" kann in Kombination mit dem Stützfuß, mit dem 3-Punkt-Sicherheitsgurt installiert werden

Das Anwendungshandbuch des Autokindersitzes der Gruppe 0+ (type CS28) und der Basis 0+ zu Rate ziehen, um Informationen zu erhalten wie man die Basis 0+ korrekt einbaut und befestigt und den Kindersitz daran anbringt, wie man das Kind unterbringt und sichert und wie man den Griff desselben korrekt einstellt.

Diese Basis ausschließlich auf einem Sitz positionieren, der in Fahrtrichtung ausgerichtet ist, 1-2-3-4-5-6-7, der mit einem angeschlossenen 3-Punkte-Sicherheitsgurt, gemäß der ECE-Norm R16 oder gleichwertiger Normen, versehen ist.

Die Hinweise, die auf den Produkten angebracht sind und das Anwendungshandbuch aufmerksam lesen und es für jegliche zukünftige Verwendung aufbewahren.

#### WICHTIG

Die Basis 0+ ist gemäß der europäischen ECE-Norm R44/04 bezüglich der Sicherheit von Autokindersitzen zugelassen und darf nur in Verbindung mit dem Autokindersitz der Gruppe 0+ (type CS28/ECE R44-04 5066) verwendet werden. Das Modell des Kindersitzes ist auf der Etikette, die sich auf dem Produkt befindet, angegeben.

Sollte sich am Boden des Fahrzeuges ein Stauraum in dem Bereich befinden, in dem das Bein aufgesetzt wird, öffnen Sie die Abdeckung des Stauraums und setzen Sie das Bein auf dem Boden auf.



**WARNUNG : DIE BASIS 0+ NICHT AUF EINEM SITZ VERWENDEN, DER MIT AIRBAG AUSGESTATTET IST.**

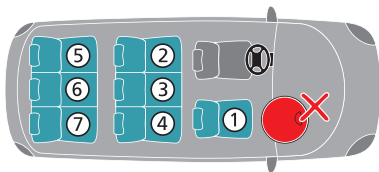

La "BASE AUTO CON STAFFA mod CS28B " es un producto "SEMI-UNIVERSAL" destinado para la utilización con la sillita para coche "TUO CS28", "MYO CS28", "MYO TRONIC CS28" (homologación ECE R44-04 5066 ).

La "BASE AUTO CON STAFFA mod CS28B" es apta únicamente para su instalación en los asientos de los coches incluidos en este listado. De todas formas, el listado debe considerarse sujeto a una revisión continuada con cambios e integraciones de modelos de automóviles. lista actualizada puede consultarse en nuestra página: [www.foppapedretti.it](http://www.foppapedretti.it)

La "BASE AUTO CON STAFFA mod CS28B" deber ser instalada con el cinturón de seguridad de tres puntos utilizado junto al pie de soporte.

Consultar el manual de uso de la sillita para auto del grupo 0+ (type CS28) y de la base 0+, para obtener informaciones sobre como instalar y fijar correctamente la base 0+ y sobre como enganchar la sillita a la misma, sobre como colocar y asegurar el niño y sobre como regular correctamente la manija de la misma.

Colocar esta base exclusivamente sobre un asiento orientado en el sentido de marcha, 1-2-3-4-5-6-7, dotado de cinturón de seguridad de 3 puntos de enganche según la norma ECE R16 o normas equivalentes.

Leer atentamente las advertencias aplicadas sobre los productos y el manual de uso y conservarlo para todo uso futuro.

#### IMPORTANTE

La base 0+ está homologada según la norma ECE R44/04, norma Europea relativa a la seguridad de las sillitas para autos, y debe ser utilizada sólo en conjunto con la sillita para auto del Grupo 0+ (type CS28/ECE R44-04 5066).

El modelo de la sillita está indicado en la etiqueta aplicada al producto.

En caso de que hayan compartimentos portaobjetos en el suelo del vehículo, en la zona de contacto con el pie, abrir la tapa del compartimento y apoyar el pie sobre el fondo



**ADVERTENCIA: NO UTILIZAR LA BASE 0+ EN UN ASIENTO DOTADO DE AIRBAG**

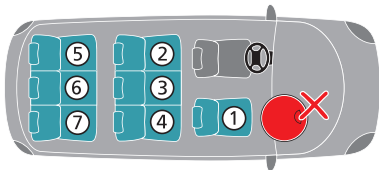

De "BASE AUTO CON STAFFA mod CS28B" is een "SEMIUNIVERSEEL" product, bestemd voor gebruik met de autostoel "TUO CS28", "MYO CS28", "MYO TRONIC CS28" autostoel (goedkeuring ECE R44-04 5066).

De "BASE AUTO CON STAFFA mod CS28B" kan alleen worden geïnstalleerd op de zetels van de auto's die op deze lijst staan. De lijst wordt voortdurend bijgewerkt met veranderingen en toevoegingen van modellen auto's. De bijgewerkte lijst is beschikbaar op onze website: [www.foppapedretti.it](http://www.foppapedretti.it)

De "BASE AUTO CON STAFFA mod CS28B" moet worden vastgemaakt aan de zetel met de driepuntsgordel, samen met de steunpoot.

De gebruikshandleiding van het autostoeltje groep 0+ (type CS28) en van de basis 0+ raadplegen voor bijkomende inlichtingen over de installatie en de correcte vasthechting van de basis 0+ en over het vastmaken van het stoeltje aan de basis, over de plaatsing en de vasthechting van het kind en over de correcte regeling van het desbetreffend handvat.

Deze basis uitsluitend plaatsen op een zetel gericht in de richting van het rijden, voorzien van een veiligheidsgordel met 3 aansluitingspunten conform de norm ECE R16 of soortgelijke normen.

Aandachtig de aangegeven waarschuwingen over de producten en de gebruikshandleiding lezen en deze bewaren voor later gebruik.

#### BELANGRIJK

De basis 0+ is gehomologeerd overeenkomstig de norm ECE R44/04, Europese norm m.b.t. de veiligheid van de autostoeltjes, en moet alleen gebruikt worden samen met het autostoeltje Groep 0+ (type CS28/ECE R44-04 5066).

Het model van het autostoeltje staat aangeduid op het etiket aangebracht op het product.

Indien er zich een vloerkastje in het voertuig bevindt en de steunvoet komt hierop terecht, dient u het klepje ervan te openen en de steunvoet op de vloer te laten rusten.



**WAARSCHUWING: DE BASIS 0+ NIET GEBRUIKEN OP EEN ZETEL UITGERUST MET EEN AIRBAG**

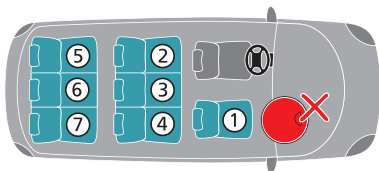

“BASE AUTO CON STAFFA mod CS28B” είναι ένα προϊόν “SEMI-UNIVERSAL”, το οποίο προορίζεται για χρήση σε συνδυασμό με το καθισματάκι αυτοκινήτου “TUO CS28”, “MYO CS28”, “MYO TRONIC CS28” (έγκριση ECE R44-04 5066).

Η “BASE AUTOCON STAFFA mod CS28B” μπορεί να χρησιμοποιηθεί μόνο για την εγκατάσταση πάνω στα καθίσματα των αυτοκινήτων που περιλαμβάνονται στον κατάλογο αυτό. Σε κάθε περίπτωση, ο κατάλογος αυτός υπόκειται σε συνεχή αναθεώρηση με αλλαγές και προσθήκες των μοντέλων αυτοκινήτων. Ο επικαιροποιημένος κατάλογος είναι διαθέσιμος στην ιστοσελίδα μας: [www.forrapedretti.it](http://www.forrapedretti.it)

Η “BASE AUTO CON STAFFA mod CS28B” πρέπει να εγκατασταθεί με τη ζώνη ασφαλείας τριών σημείων που χρησιμοποιείται σε συνδυασμό με το πόδι στήριξης.

Συμβουλευτείτε το εγχειρίδιο χρήσης του παιδικού καθίσματος αυτοκινήτου ομάδας 0+ (type CS28) και της βάσης 0+, για να πληροφορηθείτε σχετικά με τον σωστό τρόπο τοποθέτησης και στερέωσης της βάσης 0+, σύνδεσης του παιδικού καθίσματος με αυτή, τοποθέτησης και ασφάλισης του παιδιού και ρύθμισης της λαβής του ίδιου.

Τοποθετήστε τη βάση αυτή αποκλειστικά πάνω σε ένα κάθισμα προσανατολισμένο προς τη κατεύθυνση πορείας, 1-2-3-4-5-6-7, και εξοπλισμένο με ζώνη ασφαλείας 3 σημείων σύνδεσης, σύμφωνα με τον κανονισμό ECE R16 ή άλλους ισοδύναμους κανονισμούς.

Διαβάστε προσεκτικά τις οδηγίες που αναφέρονται στα προϊόντα και στο εγχειρίδιο χρήσης και φυλάξτε τις για κάθε μελλοντική χρήση.

#### ΣΗΜΑΝΤΙΚΟ

Η βάση 0+ είναι εγκεκριμένη σύμφωνα με τον Ευρωπαϊκό κανονισμό ECE R44/04 που αφορά την ασφάλεια των παιδικών καθισμάτων αυτοκινήτου και πρέπει να χρησιμοποιείται μόνο σε συνδυασμό με το παιδικό κάθισμα αυτοκινήτου της Ομάδας 0+ (type CS28/ECE R44-04 5066). Το μοντέλο του παιδικού καθίσματος αναγράφεται στην ετικέτα που είναι εφάρμοσμένη στο προϊόν.

Σε περίπτωση θηκών για την τοποθέτηση αντικειμένων που βρίσκονται στον πάτο του οχήματος, στο χώρο επαφής του ποδιού, ανοίξτε το καπάκι της θήκης και ακουμπήστε το πόδι επάνω στον πάτο.



**ΠΡΟΕΙΔΟΠΟΙΗΣΗ: ΜΗΝ ΧΡΗΣΙΜΟΠΟΙΕΙΤΕ ΤΗ ΒΑΣΗ 0+ ΠΑΝΩ ΣΕ ΚΑΘΙΣΜΑΤΑ ΠΟΥ ΔΙΑΘΕΤΟΥΝ ΑΕΡΟΣΑΚΟ.**

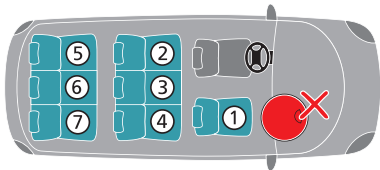

A "BASE AUTO CON STAFFA mod CS28B" é um produto "semiuniversal" destinado à utilização com a cadeira auto "TUO CS28", "MYO CS28", "MYO TRONIC CS28", (homologação ECE R44-04 5066).

A "BASE AUTO CON STAFFA mod CS28B" pode ser utilizada exclusivamente nos bancos de automóveis incluídos nesta lista. No entanto, a lista está sujeita a uma contínua actualização, com alterações e inclusões de modelos de automóveis. A lista atualizada está disponível em nosso site: [www.foppapedretti.it](http://www.foppapedretti.it)

A "BASE AUTO CON STAFFA mod CS28B" deve ser instalada com o cinto de segurança de três pontos, conjugado em simultâneo com o pé de apoio.

Consulte o manual de uso da cadeira auto do grupo 0+ (tipo CS28) e da base 0+, a fim de obter informações sobre instalação e fixação correta da base 0+, fixação da cadeira na base, colocação e segurança da criança, e ajuste correto da alça da cadeira.

Colocar esta base exclusivamente em uma cadeira orientada para o sentido da marcha, 1-2-3-4-5-6-7, dotada de um cinto de segurança de 3 pontos de fixação, de acordo com a norma ECE R16 ou outras normas equivalentes

Leia atentamente os avisos indicados nos produtos e instruções contidas no manual de uso, e guarde-o para futuras consultas.

#### IMPORTANTE

A base com suporte 0+ é homologada segundo a norma ECE R44/04, norma Europeia relativa à segurança das cadeiras auto, e deve ser usada somente em conjunto com a cadeira auto do Grupo 0+ (tipo CS28/ECE R44-04 5066). O modelo da cadeira está indicado na etiqueta do produto.

Caso exista um compartimento de arrumação no piso do veículo, na área de contacto da perna de apoio, abrir a tampa do compartimento e apoiar a perna de apoio no fundo.



AVISO: NÃO USAR ESTA CADEIRA INFANTIL EM UM BANCO DE PASSAGEIRO EQUIPADO COM AIRBAG.

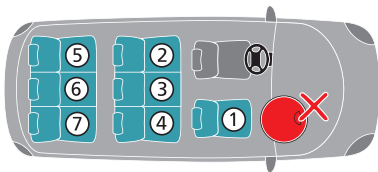

“BASE AUTO CON STAFFA mod CS28B” является продукцией «полууниверсального типа» и предназначено для использования совместно с детским автокреслом “TUO CS28”, “MYO CS28”, “MYO TRONIC CS28”, (омологация ECE R44-04 5066).

“BASE AUTO CON STAFFA mod CS28B” должно устанавливаться только на автомобильные сиденья, перечисленные в данном списке. Имейте в виду, что список автотранспортных средств постоянно изменяется и обновляется. Обновленный список можно найти на нашем сайте: [www.foppapedretti.it](http://www.foppapedretti.it)

“BASE AUTO CON STAFFA mod CS28B” может устанавливаться с 3-точечным ремнем безопасности при совместном использовании с опорной ножкой.

Ознакомьтесь с инструкциями к автокреслу группы 0+ (мод. CS28) и к базе 0+, для получения информации об установке и правильном креплении базы 0+, о креплении автокресла к базе, о том, как правильно расположить и закрепить ребенка в кресле, и как правильно отрегулировать ручку автокресла.

Устанавливать эту базу можно только на сиденье, расположенное по ходу движения автомобиля, 1-2-3-4-5-6-7, и оборудованное трехточечным ремнем безопасности, в соответствии со стандартом ECE R16 и аналогичными нормами.

Внимательно прочтите предупреждения, нанесенные на этот продукт и приведенные в руководстве по эксплуатации, и сохраните руководство для дальнейшего использования.

#### ВАЖНАЯ ИНФОРМАЦИЯ

База с упором 0+ изготовлена в соответствии со стандартом ECE R44/04 (европейским стандартом в отношении безопасности автокресел) и должна использоваться только вместе с автокреслом Группы 0+ (мод. CS28/ECE R44-04 5066). Модель автокресла указана на этикетке, нанесенной на кресло.

В случае отсеков расположены на нижней части автомобиля, в зоне контакта на ноги, открыть крышку и поместите ногу на дно.



**ПРЕДУПРЕЖДЕНИЕ: НЕ УСТАНАВЛИВАЙТЕ БАЗУ 0+ НА СИДЕНЬЯ, ОБОРУДОВАННЫЕ ПОДУШКОЙ БЕЗОПАСНОСТИ**

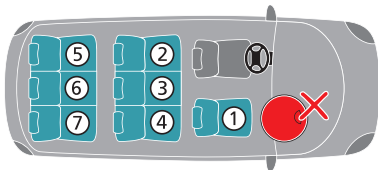

Alfa Romeo		
147	1 2 4	2012
156	1 2 4	04-2012
159	1 2 4	08-2012
166	1 2 4	2012
Crosswagon	1 2 4	2012
Gt	1 2 4	05-2012
Gtv	1	2012
Mito	1 2 4	2012
Audi		
A2	2 4	2012
A3	2 4	2012
A4	1 2 4	08-2012
A5/S5	1 2 4	2012
A6	2 4	2012
A8	2 4	2012
Q5	1 2 4	2012
Q7	1 2 4	04-2012
TT	1	2012
TTs	1	2012
BMW		
1 Series	1 2 4	2012
3 Series	2 4	2012
5 Series	2 4	2012
6 Series	2 4	2012
7 Series	2 4	04-2012
X3	2 4	2012
X5	1 2 4	2012
X6	2 4	09-2012
Caddillac		
Bls	2 4	2012
Cts	2 4	2012
Escalade	2 4	09-2012
Srx	2 4	2012

Caddillac		
Sts	2 4	2012
Xlr	2 4	04-2012
Chevrolet		
Aveo	1 2 4	2012
Casptivia	2 4	2012
Epica	2 4	08-2012
Evanda	2 4	2012
Hhr	2 4	2012
Kalos	2 4	2012
Lacetti	2 4	2012
Matiz	2 4	04-2012
Nubira	2 4	2012
300 C	2 4	2012
Grand Voyager	2 4	06-2012
Chrysler		
Pr Cruiser	2 4	2012
Sebring	2 4	2012
Citroen		
Berlingo	1 3	2012
C1	1 2 4	2012
C2	1 2 4	08-2012
C3 Pluriel	2 4	2012
C3 Picasso	1	2012
C4 Picasso	1 2 3 4	2012
C5	2 4	2012
C8	2 4	04-2012
Saxo	1 2 4	2012
Xsara C	1 2 4	2012
Dacia		
Logan Mcv	1 2 3 4 5 6	2012
Sandero	1 2 4	2012

Daihatsu		
Cuore	2 4	2012
Gran Move	2 4	2012
Materia	1 2 4	2012
Sirion	2 4	2012
Terios	1 2 4	2012
Travis	2 4	2012
Young RV	2 4	2012
Dodge		
Avenger	2 4	2012
Caliber	2 4	2012
Nitro	2 4	2012
Fiat		
500	2 4	06-2012
Bravo	2 4	2012
Croma	1 2 4	2012
Idea	1 2 4	2012
Multipla	1 2 4	2012
Panda	1 2 4	04-2012
Punto	2 4	2012
Sedici	2 4	2012
Seicento	2 4	09-2012
Stilo	1 2 4	2012
Ulysse	1 2 4	04-2012
Ford		
Fiesta	2 4	2012
Focus	2 4	04-2012
Fusion	2 4	2012
Galaxy	3	2012
Ka	2 4	06-2012
Mondeo	2 4	2012
S-Max	3	2012
Streetka	1	2012
Tourneo Connect	2 4	2012

Honda		
Accord	2 4	2012
Civic	2 4	2012
Cr-V	2 4	08-2012
Hr-V	2 4	2012
Insight	1 2 4	2012
Jazz	2 4	2012
Legend	2 4	2012
Fr-V	2 4	04-2012
Stream	2 4	2012
Hummer		
H2	1 2 4	08-2012
H3	1 2 4	08-2012
Hyundai		
Accent		2012
Atos	2 4	2012
Coupe	2 4	08-2012
Elantra	2 4	2012
Excel	1 2 4	2012
Getz	1 2 4	2012
I10	1 2 4	2012
I20	1 2 4	04-2012
I30	1 2 4	2012
I30 Stationwagon	1 2 4	2012
Lantra	1 2 4	08-2012
Matrix	2 4	2012
Santa Fe	2 4	2012
Sonata	1 2 4	2012
Terracan	2 4	2012
Trajeto	2 4	04-2012
Tucson	2 4	2012



Jaguar		
S-Type	2 4	2012
X-Type	2 4	2012
XF	2 4	04-2012
XJ	2 4	2012
Jeep		
Cherokee	2 4	08-2012
Cherokee Renegade	2 4	2012
Grand Cherokee	2 4	2012
Commander	2 3 4	2012
Compass		2012
Patriot		04-2012
Wrangler	2 4	2012
Kia		
Carens	2 4	2012
Carnival	2 4	2012
Ceed Sw	1 2 4	08-2012
Cerato	2 4	2012
Magentis	1 2 4	2012
Pro-Ceed	1 2 4	2012
Picanto	1 2 4	2012
Rio	1 2 4	04-2012
Sorento	2 4	2012
Sportage	2 4	09-2012
Soul	1 2 4	06-2012
Lancia		
Delta	2 4	2012
Lybra	1 2 4	2012
Musa	2 4	08-2012
Phedra	1 2 4 5 7	2012
Thesis	1 2 4	09-2012
Ypsilon	2 4	06-2012

Land Rover		
Defender	2 4	2012
Discovery	2 4	2012
Freelander	2 4	08-2012
Range Rover	2 4	2012
Lexus		
GS	2 4	2012
IS	1 2 4	04-2012
LS	2 4	2012
RX	1 2 3 4	2012
SC	2 4	08-2012
Mazda		
2	2 4	2012
3	2 4	2012
5	2 4 5 6	08-2012
6	2 4	2012
6 Sportbreak	1 2 4	2012
Cx-7	1 2 4	2012
Mpv	2 4	2012
Mx-5	1	04-2012
Premacy	2 4	2012
Rx-8	1 2 4	09-2012
Tribute	2 4	06-2012
Mercedes		
A-Class	2 4	08-2012
B-Class	2 4	2012
C-Class	2 4	2012
Clc	2 4	2012
Clk	2 4	2012
Cls	2 4	2012
E-Class	2 4	2012
GLK	2 4	08-2012
M-Class	2 4	2012
R-Class	2 4	2012

Mercedes		
S65	2 4	2012
S-Class	2 4	2012
Vaneto	2 4	04-2012
MG		
Zr	2 4	2012
Zs	2 4	2012
Zt	2 4	2012
Mini		
Cooper Clubman	1 2 4	2012
Mitsubishi		
Carisma	2 4	2012
Colt	1 2 4	2012
Grandis	1 2 4	08-2012
Lancer	2 4	2012
Lancer SW	1 2 4	2012
Lancer Sportback	1 2 4	2012
Outlander	2 4	2012
Pajero (Pinin)	1 2 4	04-2012
Nissan		
Almera	2 4	2012
Interstar	1	2012
Maxima Qx	2 4	08-2012
Micra	1 2 4	2012
Murano	2 4	2012
Note	1 2 4	2012
Pathfinder	2 4	2012
Patrol	2 4	04-2012
Pixo	2 4	2012
Primera	2 4	09-2012
Qashqai	1 2 4	06-2012
Terrano	1	09-2012
X-Trail	2 4	06-2012

Opel		
Agila	1 2 4	2012
Antara	2 4	2012
Astra	2 4	08-2012
Corsa	2 4	2012
Insigna	1 2 4	2012
Meriva	2 4	2012
Signum	2 4	2012
Vectra Stationwagon	2 4	04-2012
Zafira	2 4 6 7	2012
Peugeot		
107	1 2 4	2012
206	2 4	2012
206+	1 2 4	08-2012
207	1 2 4	2012
307	1 2 4	2012
308	1 2 4	2012
407	2 4	2012
607	2 4	04-2012
807	2 4	2012
1007	1	09-2012
Partner	1	06-2012
Porsche		
Cayenne		2012
Renault		
Clio	1 2 4	2012
Clio Estate	1 2 4	2012
Espace	1 2 3 4	08-2012
Kangoo	1	2012
Koleos	1	2012
Laguna	1 2 3 4	2012
Laguna Coupe	1 2 3 4	2012
Megane	1 2 3 4	04-2012
Modus	1 2 3 4	2012

Renault		
Scenic	1	09-2012
Twingo	1 2 4	06-2012
Vel Satis	1 2 4	2012
Rover		
25	2 4	2012
45	2 4	2012
75	2 4	08-2012
Saab		
93	2 4	2012
95	2 4	2012
97X	2 4	08-2012
Seat		
Alhambra	2 4	2012
Altea	2 4	2012
Arosa	2 4	08-2012
Cordoba	2 4	2012
Exeo	1 2 4	2012
Ibiza	1 2 4	2012
Leon	1 2 4	2012
Toledo	2 4	08-2012
Skoda		
Fabia	2 4	04-2012
Octavia	1 2 4	2012
Roomster	1 2 4	09-2012
Superb	2 4	06-2012
Smart		
For Four	1 2 4	2012
Ssangyong		
Actyon	2 4	2012
Korando	2 4	08-2012
Kyron	2 4	2012
Rexton	2 4	2012
Rodius	2 4	2012

Subaru		
Forester	2 4	2012
G3X Justy	2 4	08-2012
Impreza	2 4	2012
Justy	1 2 4	2012
Legacy Outback	2 4	2012
Legacy	2 4	2012
Suzuki		
Alto	2 4	2012
Grand Vitara	2 4	2012
Ignis	2 4	08-2012
Jimny	2 4	2012
Sx 4	2 4	2012
Wagon R+	2 4	2012
Swift	2 4	2012
Splash	1 2 4	04-2012
Toyota		
Avensis	2 4	2012
Auris	1 2 4	2012
Aygo	1 2 4	08-2012
Camry	2 4	2012
Corolla	1 2 4	2012
iQ	1 2 4	2012
Land Cruiser 120	2 4	2012
Previa	2 4	04-2012
Prius	2 4	2012
RAV4	1 2 4	09-2012
Urban Cruiser	1 2 4	06-2012
Verso	1 2 4	2012
Yaris	1 2 4	2012
Volkswagen		
Bora	2 4	2012
Crafter Pickup	1 2 4	2012
Eos	1 2 4	08-2012

### Volkswagen

Golf Variant	2 4	2012
Golf Plus	1 2 4	2012
Golf IV	2 4	2012
Golf Sportline	1 2 4	04-2012
Golf V Businessline	2 4	2012
Golf V	2 4	2012
Jetta	1 2 4	08-2012
Lupo	2 4	2012
New Beetle	2 4	2012
Passat	1 2 4	2012
Phaeton	1 2 4	2012
Polo Sportline	1 2 4	04-2012
Polo	2 4	2012
Scirocco	2 4	08-2012
Sharan	2 4	2012
Tiguan	1	2012
Touran	1 2 4	2012
Touareg	2 4	08-2012

### Volvo

C30	1 2 4	2012
C70	1 2 4	2012
S40	1 2 4	08-2012
S60	1 2 4	2012
S80	1 2 4	2012
V40	1 2 4	2012
V50	1 2 4	2012
V70	1 2 4	04-2012
Xc60	1 2 4	2012
Xc70	1 2 4	08-2012
Xc90	1 2 4	2012

### Vauxhall

Agila	2 4	2012
Astra	1 2 4	08-2012
Combo Tour	2 4	09-2012
Corsa	2 4	06-2012
Meriva	2 4	2012
Signum	2 4	2012
Vectra Stationwagon	1 2 4	2012







Importato da:  
**FOPPA PEDRETTI S.p.A.**  
Via A. Volta, 11 - 24064  
Grumello del Monte, Bergamo - Italy  
tel +39 035.830497  
fax 39 035.831283  
[www.foppapedretti.it](http://www.foppapedretti.it)