

oasys i-Size

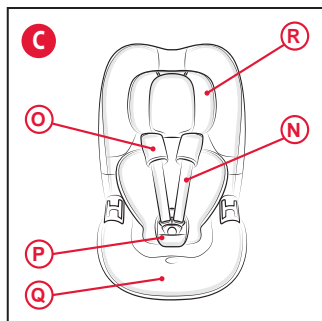

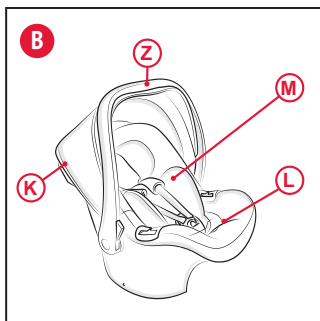

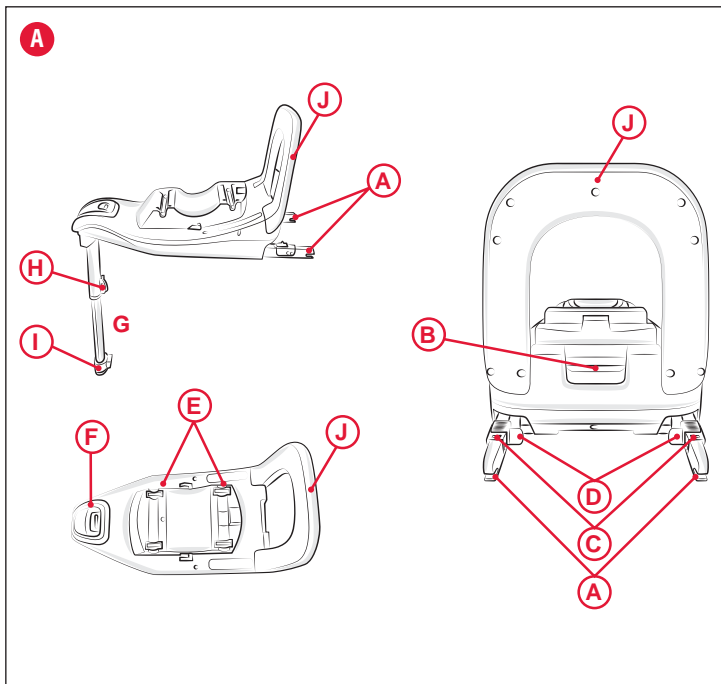

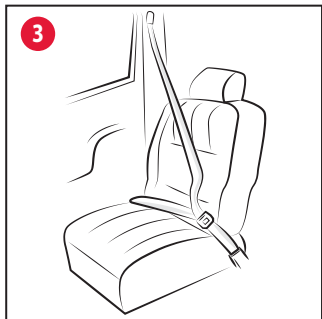
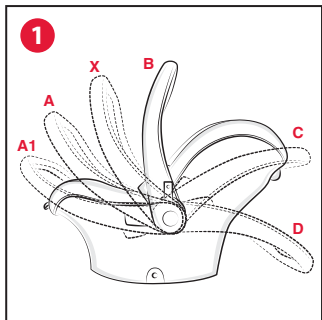
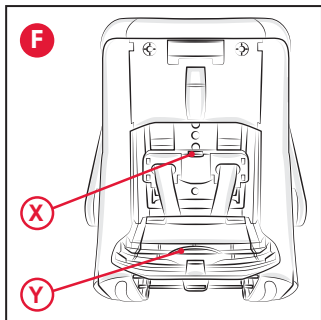
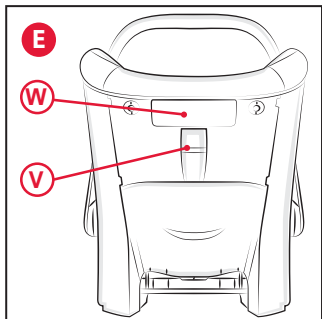
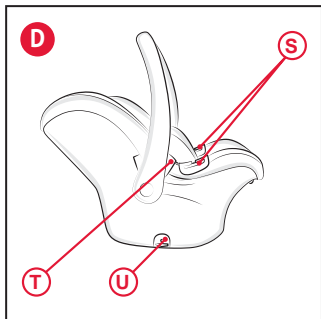
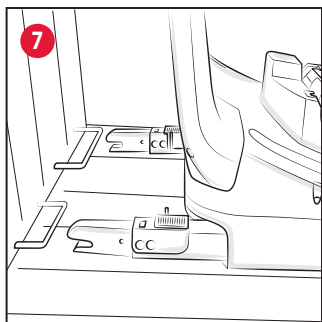
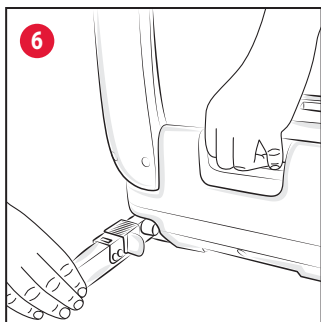
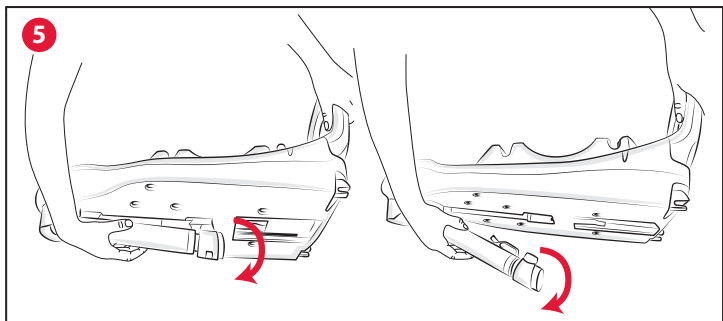

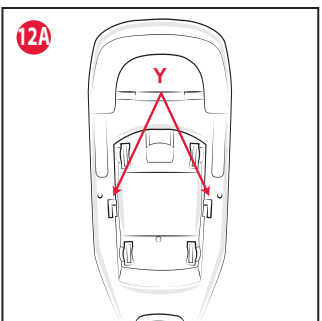
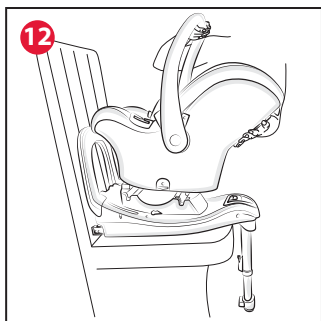
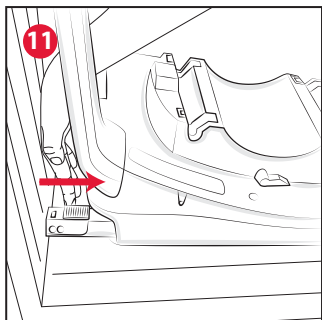
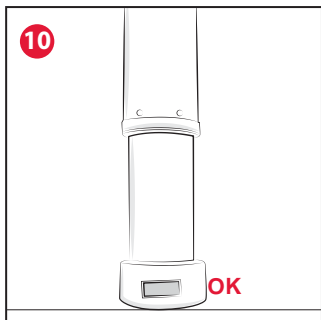
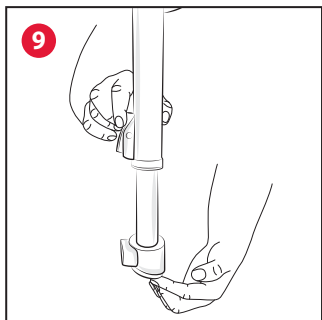
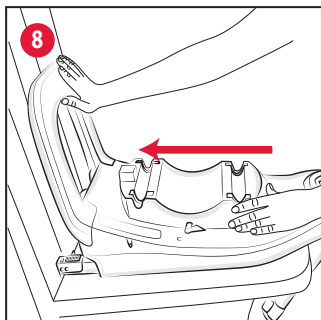

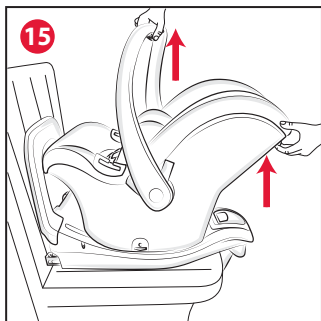
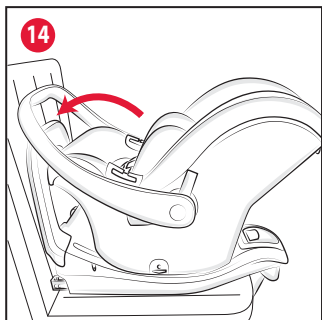

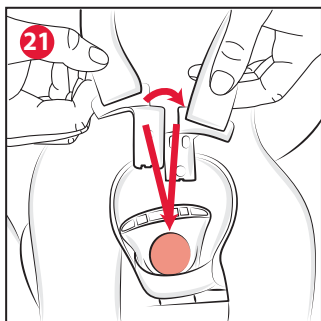
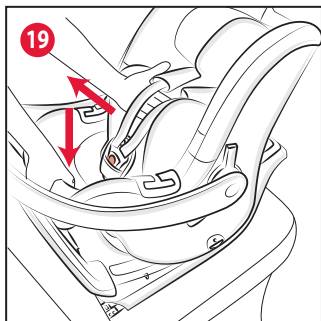
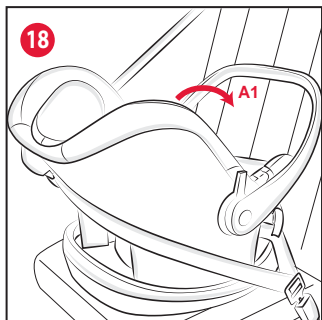
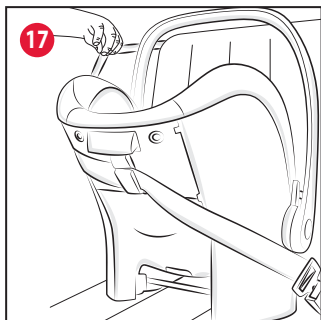

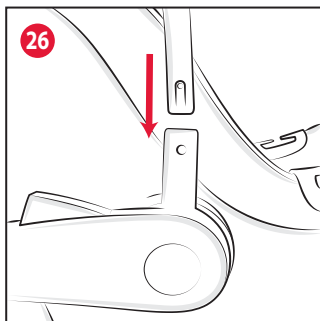
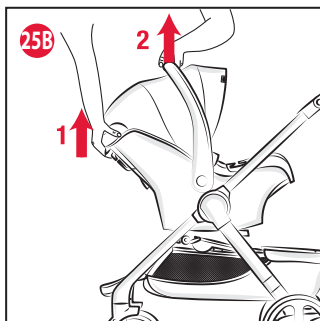
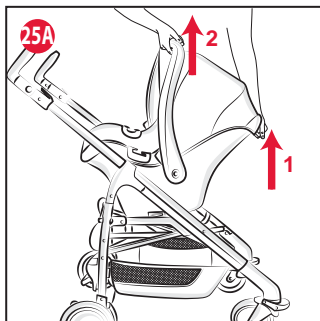
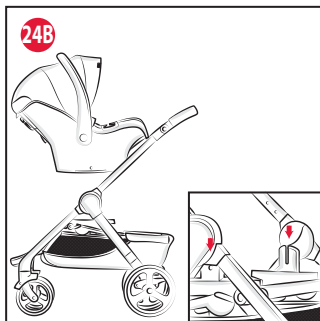
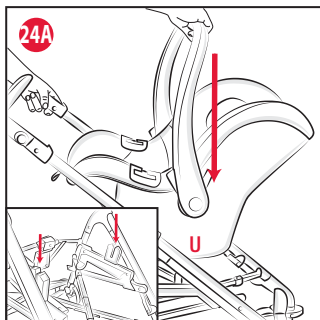
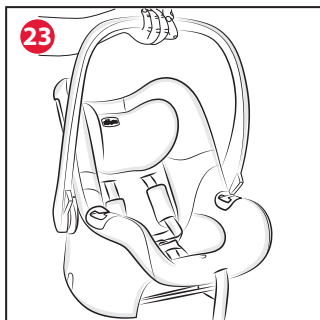

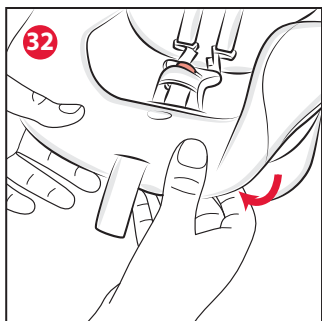
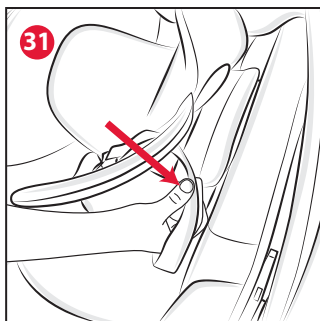
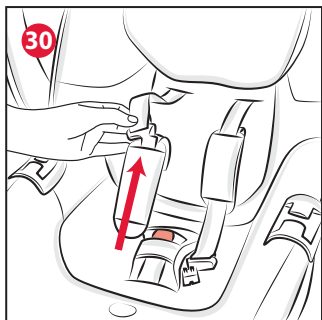
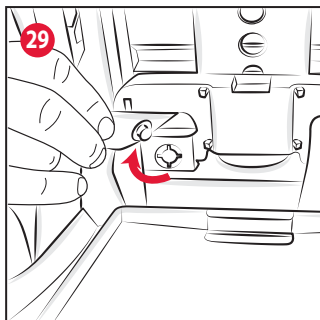
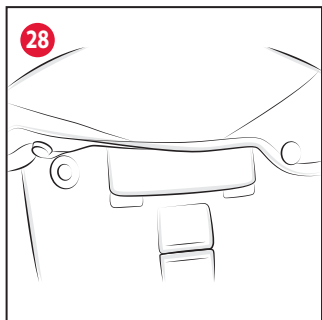
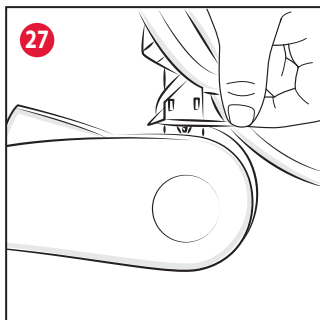

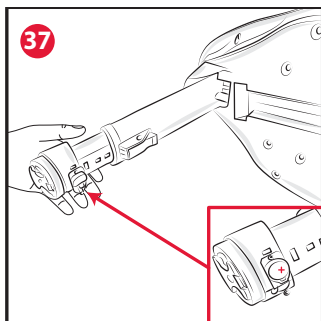
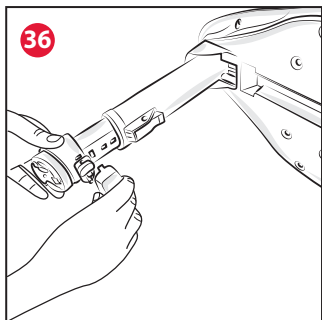
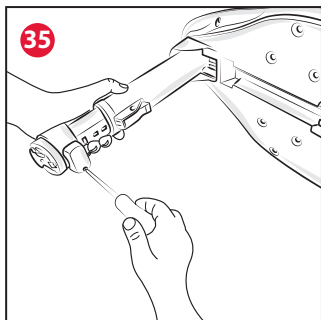
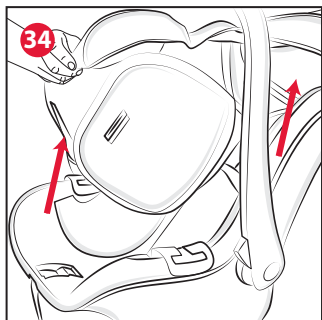
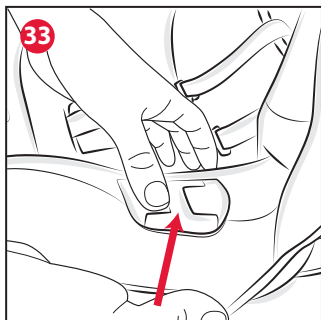

IT CHICCO Oasys i-Size

IMPORTANTE – TENETE QUESTE ISTRUZIONI PER RIFERIMENTI FUTURI.

ISTRUZIONI D'USO

1. INTRODUZIONE

- 1.1 Avvertenze
- 1.2 Caratteristiche del prodotto
- 1.3 Descrizione componenti
- 1.4 Posizioni del maniglione
- 1.5 Limitazioni e requisiti d'uso relativi al prodotto e al sedile auto

2. INSTALLAZIONE IN AUTO

- 2.1 Installazione e disinstallazione della base i-size
- 2.2 Installazione del seggiolino oasys i-size sulla base i-size
- 2.3 Installazione del seggiolino oasys i-size con cinture a 3 punti dell'auto

3. ULTERIORE OPERAZIONI

- 3.1 Alloggiamento del bambino nel seggiolino e regolazione della posizione delle cinture
- 3.2 Utilizzo come sdraietta
- 3.3 Utilizzo con passeggino
- 3.4 Capotta
- 3.5 Pulizia e conservazione

AVVERTENZE

- Conservare questo libretto istruzioni per eventuali consultazioni future.
- Per il montaggio e l'installazione del prodotto seguire scrupolosamente le istruzioni. Evitare che qualcuno utilizzi il prodotto senza averle lette.
- **ATTENZIONE!** In base alle statistiche sugli incidenti, generalmente i sedili posteriori del veicolo sono più sicuri di quello anteriore: si consiglia pertanto di installare la base i-Size e il Seggiolino sui sedili posteriori. In particolare il sedile più sicuro è quello centrale posteriore, se dotato di cintura a 3 punti.
- **ATTENZIONE! GRAVE PERICOLO!** Non

utilizzare mai questo dispositivo su un sedile anteriore dotato di airbag frontale. E' possibile installare la Base i-Size e il Seggiolino sul sedile anteriore soltanto se l'airbag frontale è stato disattivato: verificare con la casa automobilistica o sul manuale d'istruzioni dell'auto la possibilità di disinserire l'airbag. Si consiglia in ogni caso di arretrare il più possibile il sedile compatibilmente con la presenza di altri passeggeri sul sedile posteriore.

- Si raccomanda che tutti i passeggeri occupanti siano informati della modalità di sgancio del bambino in caso di emergenza.
- Prestare attenzione a come si installa la Base i-Size e il Seggiolino in auto in modo da evitare che un sedile mobile o la portiera possano interferire con esso.
- Nessuna Base i-Size e relativo Seggiolino possono garantire la totale sicurezza del bambino in caso d'incidente, ma l'utilizzo di questo prodotto riduce il rischio di lesioni gravi o di morte.
- Il rischio di seri danni al bambino, non solo in caso d'incidente, ma anche in altre circostanze (per es. brusche frenate, ecc.) aumenta se le indicazioni riportate in questo manuale non vengono seguite in modo scrupoloso: verificare sempre che la Base i-Size e il Seggiolino siano agganciati correttamente al sedile.
- Nel caso in cui la Base i-Size e il Seggiolino fossero danneggiati, deformati o fortemente usurati, questi devono essere sostituiti, potrebbero aver perso le caratteristiche originali di sicurezza. In seguito ad un incidente anche lieve la Base i-Size e il Seggiolino possono subire danni non sempre visibili a occhio nudo: è pertanto necessario sostituirli.
- Non effettuare modifiche o aggiunte al prodotto senza l'approvazione del costruttore.
- Non installare accessori, parti di ricambio e componenti non forniti dal costruttore.
- Non lasciare mai il bambino incustodito nel Seggiolino per nessun motivo.
- Non lasciare mai la Base i-Size e il Seggiolino sul sedile dell'auto non agganciate, potrebbero urtare e ferire i passeggeri.
- Non interporre nulla, che non sia un accessorio approvato per il prodotto, né tra la

Base i-Size e il sedile, né tra il sedile auto e il Seggiolino, né tra il Seggiolino e il bambino: in caso di incidente la Base i-Size e il Seggiolino potrebbero non funzionare correttamente.

- Non utilizzare dispositivi di seconda mano: potrebbero avere subito danni strutturali non visibili a occhio nudo, ma compromettenti la sicurezza del prodotto.
- Controllare che il nastro della cintura non risulti attorcigliato ed evitare che quest'ultimo o parti del Seggiolino vengano pizzicate tra le portiere o sfregino contro punti taglienti. Qualora la cintura presenti tagli o sfilacciature è necessario sostituirla.
- Nel caso in cui l'auto venisse lasciata sotto il sole diretto si consiglia di coprire il Seggiolino. La fodera può essere sostituita esclusivamente con una approvata dal costruttore, poiché costituisce una parte integrante del Seggiolino. Il Seggiolino non deve essere mai usato senza la fodera, per non compromettere la sicurezza del bambino.
- Neonati prematuri nati con meno di 37 settimane di gestazione possono essere a rischio nel Seggiolino. Tali neonati possono avere difficoltà respiratorie mentre sono seduti nel Seggiolino. Consigliamo quindi di rivolgervi al vostro medico o al personale dell'ospedale affinché possano valutare il vostro bambino e raccomandare il Seggiolino adatto prima di lasciare l'ospedale.
- Verificare che non vengano trasportati, in particolare sul ripiano posteriore all'interno del veicolo, oggetti o bagagli che non siano stati fissati o posizionati in maniera sicura: in caso di incidente o brusca frenata potrebbero ferire i passeggeri.
- Assicurarsi che tutti i passeggeri dell'auto utilizzino la propria cintura di sicurezza sia per la propria sicurezza sia perché durante il viaggio, in caso di incidente o brusca frenata, potrebbero ferire il bambino.
- In caso di lunghi viaggi fate delle soste frequenti. Il bambino si stanca molto facilmente. Per nessuna ragione estrarre il bambino dal Seggiolino mentre l'auto è in movimento. Se il bambino ha bisogno di attenzione, è necessario trovare un posto sicuro e accostare.

• La società Artsana declina ogni responsabilità per un uso improprio del prodotto.

1.2 CARATTERISTICHE DEL PRODOTTO

Questo Seggiolino è omologato per il trasporto di bambini con un'altezza compresa tra 40-78 cm (dalla nascita fino a 13 kg - da 0 a 15 mesi), nel rispetto del regolamento europeo ECE R129/00.

AVVISO IMPORTANTE

Questo è un Seggiolino "i-Size". E' omologato secondo il Regolamento ECE R 129 per l'utilizzo in veicoli con sedili "i-Size compatibili" come indicato dal costruttore dell'auto nel manuale istruzioni dell'auto.

In caso di dubbio, contattare il produttore del dispositivo di ritenuta oppure il rivenditore.

1.3 DESCRIZIONE COMPONENTI

Base i-Size

Fig. A

- A. Connettori Isofix
- B. Leva estrazione connettori Isofix
- C. Indicatori di avvenuto aggancio sistema Isofix
- D. Pulsanti sgancio connettori Isofix
- E. Sedi aggancio Seggiolino
- F. Indicatore corretto aggancio Seggiolino
- G. Support leg (gamba di supporto)
- H. Tasto di regolazione altezza gamba di supporto
- I. Indicatore corretta installazione gamba di supporto
- J. Rebound bar

Seggiolino Oasys i-Size

Fig. B

- Z. Maniglione
- K. Capote
- L. Rivestimento tessile
- M. Cuscino riduttore

Fig. C

- N. Cinture del Seggiolino
- O. Spallacci
- P. Fibbia
- Q. Pulsante di regolazione delle cinture
- R. Poggiatesta regolabile

Fig. D

- S. Guida cintura auto addominale sul Seggiolino
- T. Pulsanti per la rotazione del maniglione
- U. Sede per aggancio al passeggino

Fig. E

- V. Guida cintura auto diagonale
- W. Maniglia di sgancio (dalla base I-Size e dal passeggino)

Fig. F

- X. Pulsante regolazione poggiatesta e cinture
- Y. Vano porta libretto istruzioni

1.4 POSIZIONI DEL MANIGLIONE

Il maniglione del Seggiolino è regolabile in 6 posizioni (Fig. 1).

- A. Posizione di trasporto in auto senza base.
- A1. Posizione di trasporto in auto con base (ATTENZIONE: le posizioni A e A1 sono le uniche posizioni consentite durante il trasporto in auto).
- X. NON utilizzare mai.
- B. Posizione trasporto a mano.
- C. Posizione uso sdraietta a dondolo o per aggancio a passeggino Chicco predisposto.
- D. Posizione uso sdraietta fissa.

Per effettuare la regolazione premere contemporaneamente i pulsanti (T) sul maniglione ruotandolo nella posizione prescelta fino a udire uno scatto.

1.5 LIMITAZIONI E REQUISITI D'USO RELATIVI AL PRODOTTO E AL SEDILE AUTO

Il Seggiolino può essere installato in due modalità diverse:

- Con la Base i-Size, che è da usare esclusivamente in combinazione con il Seggiolino auto Oasis i-Size omologato secondo la normativa ECE R-129. Assicurarsi prima dell'installazione che l'automobile sia dotata degli appositi ganci Isofix situati tra lo schienale e la seduta del sedile.

La Base i-Size di Chicco è utilizzabile su tutti i sedili auto omologati i-Size (verificare il libretto istruzioni del veicolo) e sui sedili delle auto appartenenti alla "Lista compatibilità veicoli" fornita con il Seggiolino.

- Con le cinture a 3 punti dell'auto (senza Base

i-Size). In questo caso il Seggiolino può essere installato sul sedile anteriore lato passeggero o su uno qualsiasi dei sedili posteriori. In ogni caso il sedile dell'auto deve essere rivolto in senso di marcia. Non utilizzare mai questo Seggiolino su sedili rivolti lateralmente o opposti al senso di marcia (Fig.2). Il sedile dell'auto deve essere dotato di cintura di sicurezza a 3 punti, statica o con arrotolatore, omologata in base al Regolamento UNI/ECE N°16 o altri standard equivalenti (Fig. 3).

ATTENZIONE! Non installare mai il Seggiolino con la cintura dell'auto a due punti di ancoraggio (Fig. 4).

ATTENZIONE! In caso di utilizzo in veicoli dotati di cinture di sicurezza posteriori con airbag integrati (cinture gonfiabili), l'interazione tra la porzione gonfiabile della cintura del veicolo con questo sistema di ritenuta per bambini può provocare gravi lesioni o la morte. Non installare questo dispositivo di ritenuta per bambini utilizzando una cintura di sicurezza gonfiabile. Installare utilizzando il sistema Isofix o spostare il Seggiolino su un sedile con un tipo di cintura di sicurezza adeguato. Durante l'installazione con il sistema Isofix, la cintura di sicurezza non deve essere allacciata dietro il Seggiolino, perchè questo ingaggerebbe la porzione gonfiabile della cintura.

Non utilizzare mai il cuscino riduttore se il bambino ha un peso superiore a 6 kg (altezza massima del bambino 60 cm).

2. INSTALLAZIONE IN AUTO

2.1 INSTALLAZIONE E DISINSTALLAZIONE DELLA BASE I-SIZE

Per installare la Base i-Size procedere come indicato:

1. Estrarre la Support Leg (gamba di supporto) (G) (Fig. 5). Un segnale acustico si attiverà e terminerà a corretto completamento dell'installazione della Base i-Size.
2. Estrarre completamente entrambi i connettori Isofix (A) della base tirando la leva estrazione connettori (B) (Fig. 6) e assicurarsi che il sistema sia estratto fino a fine corsa.
3. Posizionare la Base i-Size sul sedile prescelto e agganciare i connettori Isofix agli agganci presenti tra lo schienale e la seduta (Fig. 7).

Un caratteristico “click” segnalerà l'avvenuto aggancio dei connettori.

ATTENZIONE! Assicurarsi che l'aggancio sia avvenuto in maniera corretta verificando che i due indicatori (C) segnalino il colore verde.

4. Spingere con energia la Base i-Size contro lo schienale dell'auto (Fig. 8) per assicurare la massima aderenza.
5. Verificare il corretto fissaggio dei due connettori provando a tirare più volte la base.
6. Posizionare la Support Leg (gamba di supporto) (G) e regolarla attraverso l'apposito tasto di regolazione (H) (Fig. 9). Quando la Support Leg è correttamente installata il segnale acustico si interrompe e contemporaneamente l'indicatore (I) diventa verde (Fig. 10).

DISINSTALLAZIONE

Premere il tasto di regolazione (H) della gamba di supporto accorciandolo fino a fine corsa. Sollevare la leva di estrazione dei connettori ISOFIX (B) allontanando la base dallo schienale fino a fine corsa.

Sganciare i connettori ISOFIX spingendo i pulsanti di sgancio (D) (Fig. 11).

Tenendo premuto la leva estrazione dei connettori ISOFIX (B), spingere il sistema ISOFIX all'interno della base assicurandosi di raggiungere il fine corsa. Ruotare la Support Leg e sganciare il piede nell'apposita sede, disattivando il segnale acustico.

2.2 INSTALLAZIONE DEL SEGGIOLINO OASYS I-SIZE SULLA BASE I-SIZE

Prima di agganciare il seggiolino sulla base i-Size assicurarsi che i 4 ganci siano correttamente aperti; per verificarlo basta premere le due leve Y poste ai lati della base (Fig. 12A).

1. Agganciare il Seggiolino sulla Base i-Size (rivolto in senso contrario a quello di marcia) spingendolo verso il basso lato gambe fino ad ottenere l'aggancio (udirete un “clack” di fissaggio) (Fig. 12).
2. L'avvenuto aggancio del Seggiolino sarà evidenziato dall'indicatore (F) che diventerà di colore verde all'avvenuto aggancio (Fig. 13).
3. Verificare il corretto aggancio del Seggiolino alla base tentando di sollevarlo sia dalla par-

te anteriore che da quella posteriore.

4. Dopo l'avvenuto aggancio ruotare il maniglione del Seggiolino fino a farlo arrivare nella posizione di battuta (A) contro lo schienale del sedile (Fig. 14).

Per sganciare il Seggiolino dalla base: riportare l'impugnatura nella posizione verticale (B) e sganciare il Seggiolino tirando l'apposita maniglia e contemporaneamente sollevare il Seggiolino stesso tramite l'impugnatura (Fig. 15).

2.3 INSTALLAZIONE DEL SEGGIOLINO OASYS I-SIZE CON CINTURE A 3 PUNTI DELL'AUTO

Per installare il Seggiolino senza base, procedere come segue:

1. Posizionare il Seggiolino sul sedile dell'auto prescelto nel senso contrario alla direzione di marcia.
2. Tirare la cintura di sicurezza dell'auto ed agganciarla alla corrispondente fibbia, facendo passare la parte orizzontale (addominale) della cintura nelle due apposite guide (S) del Seggiolino di colore azzurro (Fig. 16).
3. Impugnare il ramo diagonale della cintura dell'auto e farlo passare nell'apposita guida azzurra (V) posta sul retro dello schienale del Seggiolino (Fig. 17).

ATTENZIONE! La cintura diagonale durante il trasporto deve SEMPRE rimanere inserita all'interno di questa guida.

4. Tendere il più possibile la cintura, senza lasciare eccessi di nastro ed assicurandosi che non risulti attorcigliata.
5. Ruotare il maniglione in posizione A1 (Fig. 18).

Per disinstallare il Seggiolino:

1. Sganciare la cintura dell'auto premendo la fibbia.
2. Riportare il maniglione in posizione B (verticale).
3. Sfilare la cintura dalla guida diagonale e da quelle orizzontali.

3. ULTERIORE OPERAZIONI

3.1 ALLOGGIAMENTO DEL BAMBINO NEL SEGGIOLINO E REGOLAZIONE DELLA POSIZIONE DELLE CINTURE

Per effettuare lo spostamento delle cinture procedere come segue:

1. Premere il pulsante di regolazione e tirare le cinture del Seggiolino in modo da allentarle (Fig. 19).
2. Aprire la fibbia, premendone il bottone rosso (Fig. 20).
3. Alloggiare il bambino.

ATTENZIONE! Le cinture devono sempre essere adattate alla crescita del bambino. Prima di installare il Seggiolino in auto bisogna posizionarle all'altezza corretta. Per una corretta regolazione, le cinture devono uscire dallo schienale all'altezza delle spalle del bambino. Il poggiatesta e le cinture si regolano simultaneamente in altezza in 6 posizioni mediante il pulsante X per seguire la crescita del bambino.

4. Sovrapporre le due linguette della fibbia e inserirle una volta unite nella fibbia fino a sentire un "click" (Fig. 21).

ATTENZIONE! Non infilare mai le linguette nella fibbia una alla volta o una sola. Per effettuare la regolazione delle cinture azionare il pulsante Q.

5. Tensionare le cinture di sicurezza del Seggiolino tirando l'apposito nastro di regolazione (Fig. 22).

ATTENZIONE! Il cuscino riduttore garantisce al bambino dalla nascita fino a 6 kg il corretto contenimento e la posizione ideale per collo e schiena.

3.2 UTILIZZO COME SDRAIETTA

Quando non viene utilizzato in auto, il Seggiolino può anche essere usato come sdraiatta. Posizionare solo su superfici stabili ed orizzontali.

ATTENZIONE! Prima di trasportare il Seggiolino, riportare sempre il maniglione in posizione B (verticale).

AVVERTENZA! Non lasciare il bambino incustodito.

AVVERTENZA! Utilizzare sempre il sistema di ritenuta.

AVVERTENZA! E' pericoloso utilizzare il Seggiolino su una superficie sopraelevata, come tavoli, sedie, ecc.

AVVERTENZA! Questo Seggiolino non è inteso per prolungati periodi di sonno.

AVVERTENZA! Non utilizzare il Seggiolino se

il bambino è in grado di stare seduto da solo. Il Seggiolino non sostituisce un letto o una culla. Se il bambino necessita di dormire, dovrebbe essere posto in un letto o in una culla adatta. Non usare il Seggiolino se qualsiasi parte fosse rotta o mancante.

3.3 UTILIZZO CON PASSEGGINO

Il Seggiolino Oasys i-Size può essere utilizzato esclusivamente con i passeggini LOVE UP - StyleGo UP.

ATTENZIONE! Per l'utilizzo insieme al passeggino fare riferimento alle istruzioni del passeggino.

Prima di agganciare il seggiolino rimuovere la seduta del passeggino.

Per agganciare il Seggiolino al passeggino procedere come segue:

- Impugnare il Seggiolino con il maniglione in posizione verticale (B) (Fig. 23).

- Infilare le sedi (U) negli appositi innesti presenti sul passeggino (Fig. 24A - LOVE UP, Fig. 24B - StyleGo UP). Prestando particolare attenzione a che si aggancino su entrambi i lati. Si udirà un CLICK di avvenuto aggancio.

AVVERTENZA: Prima dell'uso controllare che i dispositivi di fissaggio del Seggiolino siano correttamente innestati.

Per sganciare il Seggiolino dal passeggino:

1. Riportare il maniglione in posizione verticale (B).
2. Prima tirare la maniglia di sgancio posteriore (W), successivamente sollevare il Seggiolino dal maniglione (Fig. 25A - LOVE UP, Fig. 25B - StyleGo UP).

ATTENZIONE! L'aggancio e lo sgancio si possono effettuare anche con il bambino nel Seggiolino anche se con il peso del bambino le operazioni suddette potrebbero risultare meno agevoli. In questo caso si raccomanda attenzione nell'effettuare le operazioni di cui sopra.

3.4 CAPOTTA

Il Seggiolino auto è dotato di una capotta protettiva regolabile in più posizioni.

Per montarla inserire i terminali della capotta negli appositi innesti (Fig. 26) di seguito inserire l'elastico negli appositi ganci (Fig. 27). Completare il montaggio agganciando i bottoni posti sul retro capotta (Fig. 28).

3.5 PULIZIA E CONSERVAZIONE

PULIZIA DELLE PARTI PLASTICHE E DI METALLO

Per la pulizia delle parti in plastica o in metallo verniciato utilizzare solamente un panno umido. Non utilizzare mai detergenti abrasivi o solventi. Le parti mobili del Seggiolino non devono essere in alcun modo lubrificate.

PULIZIA DEL RIVESTIMENTO TESSILE

Il rivestimento tessile del Seggiolino è completamente sfoderabile e lavabile a mano o in lavatrice a 30°C.

Per lavarlo, slacciare le cinture, rimuovere gli spallacci sganciandoli dai bottoni automatici posti nel vano porta libretto istruzioni (Fig. 29) e sfilandoli dalle cinture (Fig. 30). Rimuovere in sequenza le cinture dalle asole e il rivestimento dal poggiatesta (Fig. 31). Sfilare il rivestimento tessile dalla seduta partendo dalla zona piedi (Fig. 32), di seguito sfilarlo in corrispondenza delle guide cinture (Fig. 33) e completare l'operazione rimuovendolo completamente (Fig. 34).

Per rivestire il Seggiolino eseguire le operazioni appena descritte in senso inverso.

ATTENZIONE! Riposizionare le cinture correttamente evitando attorcigliamenti.

Per il lavaggio seguire le istruzioni riportate sull'etichetta del rivestimento contenente i seguenti simboli per il lavaggio:



Lavaggio in lavatrice a 30°C



Non candeggiare



Non asciugare in asciugatrice



Non stirare



Non lavare a secco

Non usare mai detergenti abrasivi o solventi. Non centrifugare la fodera e lasciarla asciugare senza strizzarla.

CONTROLLO DELL'INTEGRITA' DEI COMPONENTI

Si raccomanda di verificare regolarmente l'in-

tegrità e lo stato di usura dei seguenti componenti:

- Rivestimento tessile: verificare che non fuoriescano imbottiture o che non ci sia rilascio di parti di esse. Verificare lo stato delle cuciture che devono essere sempre integre.
- Cinture: verificare che non ci sia un anomalo sfibramento della trama tessile con evidente riduzione dello spessore in corrispondenza del nastro di regolazione, dello spartigambe, sui rami spalle e nella zona della piastra di regolazione delle cinture.
- Plastiche: verificare lo stato di usura di tutte le parti in plastica che non devono presentare evidenti segni di danneggiamento o di scolorimento.

ATTENZIONE! Nel caso in cui il Seggiolino risultasse deformato o fortemente usurato deve essere sostituito: potrebbe aver perso le caratteristiche originali di sicurezza.

CONSERVAZIONE DEL PRODOTTO

Quando non installato sull'auto si raccomanda di conservare il Seggiolino in un posto asciutto, lontano da fonti di calore e al riparo da polvere, umidità e luce solare diretta.

AVVERTENZE PARTI ELETTRICHE

- Per sostituire la pila: allentare la vite del coperchietto posto sul piede della gamba di supporto (Fig. 35), aprire il coperchietto (Fig. 36), rimuovere dal vano la pila scarica, inserire la pila nuova, facendo attenzione a rispettare la corretta polarità di inserimento (polo positivo rivolto verso l'alto) (Fig. 37), riposizionare il coperchietto e serrare a fondo la vite.
- La sostituzione della pila deve essere sempre effettuata da un adulto.
- Utilizzare una pila CR 2032 da 3V uguale al tipo raccomandato per il funzionamento di questo prodotto.
- Non lasciare le pile o eventuali utensili a portata dei bambini.
- Rimuovere sempre le pile scariche dal prodotto per evitare che eventuali perdite di liquido possano danneggiare il prodotto.
- Non buttare le pile scariche nel fuoco o disperderle nell'ambiente, ma smaltirle operando la raccolta differenziata.

- Nel caso le pile dovessero generare delle perdite di liquido, sostituirle immediatamente, avendo cura di pulire l'alloggiamento delle pile e lavarsi accuratamente le mani in caso di contatto col liquido fuoriuscito.
- Gettare immediatamente le batterie che perdono liquido: potrebbero causare ustioni cutanee o altre lesioni.
- Evitare il contatto della parte elettrica con acqua o liquidi; le infiltrazioni d'acqua danneggiano il circuito elettronico.



CONFORMITA' ALLA DIRETTIVA EU 2006/66/CE e successive modifiche.

Il simbolo del cestino barrato riportato sulle pile o sulla confezione del prodotto, indica che le stesse, alla fine della propria vita utile, dovendo essere trattate separatamente dai rifiuti domestici, non devono essere smaltite come rifiuto urbano, ma devono essere conferite in un centro di raccolta differenziata oppure riconsegnate al rivenditore al momento dell'acquisto di pile ricaricabili e non ricaricabili nuove equivalenti. L'eventuale simbolo chimico Hg, Cd, Pb, posto sotto al cestino barrato indica il tipo di sostanza contenuta nella pila, Hg=Mercurio, Cd=Cadmio, Pb=Piombo. L'utente e responsabile del conferimento delle pile a fine vita alle appropriate strutture di raccolta al fine di agevolare il trattamento e il riciclaggio. L'adeguata raccolta differenziata per l'avvio successivo delle pile esauste al riciclaggio, al trattamento e allo smaltimento ambientalmente compatibile contribuisce ad evitare possibili effetti negativi sull'ambiente e sulla salute umana e favorisce il riciclo delle sostanze di cui sono composte le pile. Lo smaltimento abusivo del prodotto da parte dell'utente comporta danni all'ambiente e alla salute umana. Per informazioni più dettagliate inerenti i sistemi di raccolta disponibili, rivolgersi al servizio locale di smaltimento rifiuti, o al negozio in cui è stato effettuato l'acquisto.

SMALTIMENTO DEL PRODOTTO

Raggiunto il limite di utilizzo previsto per il Seggiolino, interrompere l'uso dello stesso e depositarlo tra i rifiuti. Per motivi di rispetto dell'ambiente, separare i diversi tipi di rifiuti

secondo quanto previsto dalla normativa vigente nel proprio Paese.

GARANZIA

Il prodotto è garantito contro ogni difetto di conformità in normali condizioni di utilizzo secondo quanto previsto dalle istruzioni d'uso. La garanzia non sarà applicata, dunque, in caso di danni derivanti da un uso improprio, usura o eventi accidentali. Per la durata della garanzia sui difetti di conformità si rinvia alle specifiche previsioni delle normative nazionali applicabili nel paese d'acquisto, dove previste.

EN CHICCO Oasys i-Size

IMPORTANT - KEEP THESE INSTRUCTIONS FOR FUTURE REFERENCE.

INSTRUCTIONS FOR USE

1. INTRODUCTION

- 1.1 Warnings
- 1.2 Product features
- 1.3 Description of the parts
- 1.4 Positions of the handle
- 1.5 Restrictions and requirements regarding the use of the product and car seat

2. CAR INSTALLATION

- 2.1 Installation and removal of the i-size base
- 2.2 Installation of the oasys i-size child car seat on the i-size base
- 2.3 Installation of the oasys i-size child car seat with the car's 3-point seat belts

3. ADDITIONAL OPERATIONS

- 3.1 Placing the child in the child car seat and adjusting the safety harness
- 3.2 Use as reclined cradle
- 3.3 Use with the stroller
- 3.4 Canopy
- 3.5 Cleaning and storage

WARNINGS

- Keep this instruction manual for future reference.
- Read these instructions carefully before assembling and installing the product. Do not let anyone use the product unless they have read these instructions.
- **WARNING!** According to accident statistics, a vehicle's rear seat is generally safer than the front seat; therefore it is recommended to install the i-Size base and the child car seat on the rear seats. More specifically, the central rear seat is the safest seat when fitted with a 3-point safety belt.
- **WARNING! SERIOUS DANGER!** Never use

this device fitted on front vehicle's seats equipped with a front airbag. It is possible to fit the i-Size base and the child car seat on a front seat only if the front airbag has been deactivated: check with the car manufacturer or in the owner's manual for instructions on how to disable the airbag. It is always recommended to slide the vehicle seat as far back as possible depending on whether passengers are travelling on the back seat or not.

- Make sure that all the passengers within the vehicle know how to release the child from the child car seat in case of emergency.
- When fitting the i-size base and the child car seat into the car pay attention to avoid the vehicle seat from potentially interfering with it.
- No i-Size base and relative child car seat can guarantee your child's safety in the case of an accident, but using this product reduces the risk of serious injuries or death.
- The risk of serious injuries to the child increases, not only in the case of accidents, but also in other circumstances (i.e.: sudden braking, etc.) if these instructions are not followed carefully: always make sure that the i-Size base and the child car seat are correctly fastened to the seat.
- If the i-Size base and the child car seat are damaged, deformed or very worn, they must be replaced as their original safety features may have been compromised. After an accident (even minor ones) the i-Size base and child car seat can suffer permanent damages, even if not visible to the naked eye. Therefore, they must be replaced.
- This product must not be modified in any way unless the modification has been approved by the manufacturer.
- Do not fit any accessories, spare parts or components not supplied or approved by the manufacturer.
- Never leave the child unattended in the child car seat for any reason.
- Never leave the i-Size base and the child car seat unsecured on the vehicle seat, it may hurt or harm the passengers.
- Never place anything except an approved accessory between the i-Size base and the seat or between the vehicle seat and the child car

seat or between the child car seat and the child: in case of accident, the i-Size base and the car seat may not work properly.

- Do not use second-hand devices: they may have been structurally damaged and not visible to the naked eye but still liable to compromise the safety of the product.
- Check that the safety harness strap is not twisted to avoid the strap or any parts of the child car seat getting trapped between the car doors, or rubbing against sharp edges. If the safety harness is cut or frayed, it must be replaced.
- It is recommended to cover the child car seat if the vehicle is left exposed to direct sunlight. The seat fabric must only be replaced with another approved by the manufacturer as it forms an integral part of the child car seat. To ensure the safety of the child car seat, never use it without its fabric cover.
- Premature babies born before the 37th week of pregnancy can be at risk if placed in a child car seat. These babies might incur breathing problems when sat in a child car seat. We therefore recommend you to contact your doctor or the hospital staff, before leaving the hospital. They can recommend the most suitable type of child car seat based on your child's situation.
- Do not transport loose, unsecured objects or baggage on the back shelf of the vehicle: they may injure the passengers in the case of an accident or sudden braking.
- Make sure that all car passengers fasten their safety harnesses, for their own safety and because, during the journey, they may harm the child during an accident or sudden braking of the car.
- On long journeys make frequent stops. Children get tired easily. Never, for any reason, remove your child from the child car seat whilst the car is moving. If your child needs attention, find a safe place and stop.
- Artsana declines all responsibility for any inappropriate use of the product.

1.2 PRODUCT FEATURES

This child car seat is approved for the safe transportation of children with a height be-

tween 40-78 cm (from birth up to 13 kg - from 0 to 15 months), in accordance with European Standard ECE R129/00.

IMPORTANT WARNING

This is an "i-Size" child car seat. It is approved according to Regulation ECE R 129 for use in vehicles with "i-Size compatible" seats as indicated by the vehicle manufacturer or in the vehicle's instruction manual.

In case of doubts, contact the manufacturer of the restraint device or reseller.

1.3 DESCRIPTION OF THE COMPONENTS

i-Size base

Fig. A

- A. Isofix connectors
- B. Isofix connector removal lever
- C. Isofix system connection indicators
- D. Isofix connector release buttons
- E. Child car seat fastening slots
- F. Child car seat correct fastening indicator
- G. Support leg
- H. Support leg height adjustment button
- I. Leg support correct installation indicator
- J. Rebound bar

Oasys i-Size child car seat

Fig. B

- Z. Carry Handle
- K. Canopy
- L. Fabric lining
- M. Reducer cushion

Fig. C

- N. Child car seat restraint harness
- O. Shoulder straps
- P. Buckle
- Q. Harness adjustment button
- R. Adjustable headrest

Fig. D

- S. Abdominal car safety belt slot on the child car seat
- T. Buttons to rotate the carry handle
- U. Slot for coupling to the stroller

Fig. E

- V. Diagonal car safety belt slot

W. Release handle (from the I-Size base and stroller)

Fig. F

X. Headrest and belt adjustment button

Y. Compartment for storing the instruction manual

1.4 POSITIONS OF THE HANDLE

The child car seat handle can be adjusted to 6 positions (Fig. 1).

A. Position when travelling by car without the base.

A1. Position when travelling by car with the base (WARNING: positions A and A1 are the only positions permitted when travelling by car).

X. NEVER use.

B. Position when carried by hand.

C. Reclined cradle mode position or when you need to fasten it to an appropriate Chicco stroller.

D. Fixed reclined cradle position.

To adjust the position, press both buttons (T) on the handle bar together and rotate it to the desired position until you hear it click into place.

1.5 RESTRICTIONS AND REQUIREMENTS REGARDING THE USE OF THE PRODUCT AND CAR SEAT

The child car seat can be installed in two different ways:

- The i-Size base may be used exclusively in combination with the Oasys i-Size car seat, approved according to standard ECE R-129. Before installation, check that the car is fitted with Isofix anchorage points, which can be found between the backrest and seat of the car.

The Chicco i-Size base can be used on all i-Size approved vehicle seats (check the vehicle's instruction manual) and on seats of vehicles included in the "Vehicle compatibility list" given with the child car seat.

- When the vehicle's 3 point seat belts (without the i-Size base). The child car seat can be fitted on the front passenger seat or any other back seat. In any case the vehicle seat must be used forward facing. Never use this

car seat rear facing on any vehicle's seat (Fig. 2). The vehicle's seat must be equipped with 3-point safety harnesses whether static or retractable, approved according to UN/ECE Regulation No. 16 or other equivalent standards (Fig. 3).

WARNING! Never fit the child car seat to a vehicle seat that is only equipped with a 2-point seat belt (Fig. 4).

WARNING! In case of use in vehicles fitted with rear safety harnesses with integrated airbags (inflatable seat belts), the interaction between the inflatable portion of the seat belt and the child restraint system can cause serious injuries or death. Do not install this child restraint system using an inflatable safety harness. Install it using the Isofix system or move the child car seat to a suitable type of safety harness. During installation with the Isofix system, the safety harness may not be fastened behind the child car seat, as this would engage the inflatable portion of the safety harness.

Never use the reducer cushion if the child weighs more than 6 kg (maximum height of the child 60 cm).

2. CAR INSTALLATION

2.1 INSTALLATION AND REMOVAL OF THE I-SIZE BASE

Proceed as indicated to install the i-Size base:

1. Extract the support leg (G) (Fig. 5). An acoustic signal will activate and stop when the i-Size base has been installed correctly.
2. Completely extract both Isofix connectors (A) of the base by pulling the connector extraction lever (B) (Fig. 6). Make sure that the system is extracted to the end stop.
3. Position the i-Size base on desired seat and fasten the Isofix connectors to the anchorage points found between the backrest and the vehicle seat (Fig. 7). You will hear a "click" when the connectors fit into place.

WARNING! Make sure that the connection was made correctly by checking that the two indicators (C) are green.

4. Push the i-Size base firmly against the backrest of the vehicle seat (Fig. 8) to make sure it is securely in place.

5. Check that the two connectors are fastened correctly by trying to pull the base multiple times.
6. Position the support leg (G) and adjust it using the adjustment button (H) (Fig. 9). When the support leg is installed correctly, the acoustic signal will stop and at the same time, the indicator (I) will turn green (Fig. 10).

REMOVAL

1. Press the support leg adjustment button (H) and shorten it to the end stop.
2. Lift the ISOFIX connector extraction lever (B) and move the base away from the backrest to the end stop.
3. Release the ISOFIX connectors by pushing the release buttons (D) (Fig. 11).
4. Hold down the ISOFIX connector extraction lever (B), push the ISOFIX base into the base, making sure to reach the end stop. Turn the support leg and fasten the feet in the provided slot, deactivating the acoustic signal.

2.2 INSTALLATION OF THE OASYS I-SIZE CHILD CAR SEAT ON THE I-SIZE BASE

Before fastening the child car seat on the i-Size base, make sure that the 4 hooks are open correctly; to check this, simply press the two Y levers located to the sides of the base (Fig. 12A).

1. Fasten the child car seat on the i-Size base (rear facing) and push it towards the low leg side until you hear it click into place (Fig. 12).
2. The fastening of the child car seat will be shown by the indicator (F) that turns green when fastening is complete (Fig. 13).
3. Check that the child car seat is correctly fitted on the base by lifting the front and rear sections.
4. After the connection is made, turn the child car seat handle until it reaches the stop position (A) against the backrest of the seat (Fig. 14).

To release the child car seat from the base: return the handle to the vertical position (B) and release the child car seat by pulling the relative handle while lifting the child car seat using the grip (Fig. 15).

2.3 INSTALLATION OF THE OASYS I-SIZE CHILD CAR SEAT WITH THE CAR'S 3-POINT SEAT BELTS

To install the child car seat without the base, proceed as follows:

1. Position the child car seat on the selected vehicle seat rear facing.
 2. Pull the vehicle safety harness and fasten it to the relevant buckle, inserting the horizontal (waist) part of the belt through the child car seat's two blue slots (S) (Fig. 16).
 3. Take the diagonal car safety belt and thread it through the relevant blue slot (V) on the back of the child car seat's backrest (Fig. 17)
- WARNING!** When travelling by car, this diagonal safety belt must ALWAYS be threaded through this slot.
4. Pull the belt as tightly as possible without leaving any slack and making sure it is not twisted.
 5. Turn the carry handle to position A1 (Fig. 18).

To remove the child car seat:

1. Release the car safety belt by pressing the buckle.
2. Bring the carry handle into the position B (vertical).
3. Unthread the belt through the diagonal and horizontal slots.

3. ADDITIONAL OPERATIONS

3.1 PLACING THE CHILD IN THE CHILD CAR SEAT AND ADJUSTING THE SAFETY HARNESS

To adjust the harness straps, proceed as follows:

1. Press the adjustment button and pull the child car seat harness straps to loosen them (Fig. 19).
2. Press the red button (Fig. 20) to open the buckle.
3. Place the baby on the seat.

WARNING! The harness straps must always be adjusted to adapt to the child's growth phase. Before installing the child car seat inside the vehicle, adjust the harness straps to the right height. To adjust them correctly, the harness straps must come out from the backrest at the height of the child's shoulders. The headrest and straps can be adjusted simul-

taneously in height to 6 different positions using button X to follow your child's growth.

4. Overlap the two ends of the harness straps, insert them together inside the buckle until you hear them clicking (Fig. 21)

WARNING! Never insert just one end of the harness into the buckle or insert them one at a time. Press button Q to adjust the straps.

5. Tighten the child car seat's safety harness by pulling the adjustment strap (Fig. 22).

WARNING! The reducer cushion guarantees the correct support and the ideal position for the neck and back of babies from when they are born until they weigh about 6 kg.

3.2 USE AS RECLINED CRADLE

When the child car seat is not used in a car, it can be used as a reclined cradle.

Place on stable horizontal surfaces only.

WARNING! Before carrying the child car seat, always move the carry handle to position B (vertical).

WARNING! Do not leave the child unattended.

WARNING! Always use the restraint system.

WARNING! Using the child car seat on raised surfaces such as tables, chairs etc. can be dangerous.

WARNING! This child car seat is not designed for long periods of sleep.

WARNING! Do not use the seat when the child is able to sit up independently.

This child car seat is not a replacement for a bed or crib. Should your child need to sleep, place your child in a suitable bed or cot. Do not use the child car seat if any part is broken or missing.

3.3 USE WITH THE STROLLER

The Oasys i-Size child car seat can only be used with LOVE UP - StyleGo UP strollers.

WARNING! Please read the Stroller instruction manual when using the child car seat on the stroller.

Before fastening the child car seat, remove the stroller seat.

To install the child car seat on the stroller, proceed as follows:

- Hold the child car seat with the handle in the vertical position (B) (Fig. 23).

- Fit the connecting points (U) into the slots on the stroller (Fig. 24A – LOVE UP, Fig. 24B – StyleGo UP). Pay particular attention that the seat is engaged on both sides. You will hear a CLICK when it is fastened correctly.

WARNING: Before use, make sure that all the child car seat fastening devices are correctly engaged.

To remove the child car seat from the stroller:

1. Put the carry handle into vertical position (B).

2. Pull first the rear release handle (W), then lift the child car seat by the handle (Fig. 25A - LOVE UP, Fig. 25B - StyleGo UP).

WARNING! The child car seat can be fastened and unfastened with the baby inside; these procedures could be more difficult due to the weight of the baby. Be very careful when performing the steps described above.

3.4 CANOPY

The car seat features a protective canopy that can be adjusted to multiple positions.

To fit it, insert the ends of the canopy in the relevant fastening devices (Fig. 26) and then fit the elastic strap through the relevant hooks (Fig. 27). Fasten the buttons on the back of the canopy to complete fitting (Fig. 28).

3.5 CLEANING AND STORAGE

HOW TO CLEAN THE PLASTIC AND METAL PARTS

Clean the plastic and coated metal parts with a damp cloth only. Never use abrasive detergents or solvents.

The movable parts of the child Car seat must not be lubricated.

CLEANING THE FABRIC LINING

The child seat's fabric lining can be removed and washed by hand or in a washing machine at 30°C.

To wash it, unfasten the straps, remove the shoulder straps by opening the snap-buttons located inside the compartment for storing the instruction manual (Fig. 29) and pull off from the straps (Fig. 30). Then remove the straps from the slots and the lining from the headrest (Fig. 31). Remove the fabric lining from the seat starting from the feet posi-

tion (Fig. 32), then from the area near the strap guides (Fig. 33) and finally removing it completely (Fig. 34).

Follow the steps above in reverse order to fit the lining again.

WARNING! Fit the straps again correctly and avoid twisting.

Please refer to the cleaning instructions on the fabric label, which illustrates the following washing symbols:



Machine washable at 30°C.



Do not bleach



Do not tumble dry



Do not iron



Do not dry clean

Never use abrasive detergents or solvents. Do not dry the fabric cover within a dryer, let it dry without squeezing it.

CHECKING THE CONDITION OF THE COMPONENTS

It is recommended to regularly check the condition of the following components to make sure they are not damaged or worn:

- Fabric cover: check that the padding does not come out from the seams. Check the condition of the seams: they must always be intact and undamaged.
- Harness straps: check that the fabric lining is not frayed or the harness strap worn out in the parts corresponding to the adjustment strap, crotch strap, shoulders and harness adjustment plate.
- Plastic parts: check that the plastic parts are not worn out, damaged or faded.

WARNING! If the child car seat is damaged, deformed or excessively worn, it must be replaced, as its original safety features may have been compromised.

STORING THE PRODUCT

When it is not fitted in the car, it is recommended to store the child car seat in a dry

place, away from sources of heat and to protect it from dust, humidity and direct sunlight.

WARNINGS ELECTRICAL PARTS

- To replace the battery: loosen the screw located on the foot of the support leg (Fig. 35), open the cover (Fig. 36), remove the drained battery from the compartment, insert the new battery, the making sure that correct battery polarity is observed (positive pole facing upwards) (Fig. 37), refit the cover and tighten the screw fully.
- Batteries may only be replaced by an adult.
- Use a 3V, CR 2032 battery similar to the type recommended for operation of this product.
- Always keep batteries and tools out of the reach of children.
- Always remove discharged batteries from the product to avoid any possible liquid leaks that may damage it.
- Do not throw dead batteries in fire or leave them in the environment; they must be disposed of through waste sorting.
- If the batteries are leaking liquid, replace them immediately, making sure to clean the battery compartment; thoroughly wash your hands in the case of contact with the liquid.
- Always dispose of leaking batteries immediately: they can cause burns or other types of injuries.
- Prevent the electric part from coming into contact with water or fluids; water infiltrations will damage the electronic circuit.



COMPLIANT WITH EU DIRECTIVE 2006/66/EC as amended.

The crossed bin symbol on the battery or its packaging, means that the batteries, at the end of their life, should be disposed of separately from the municipal waste stream via designated collection facilities appointed by the government or the local authorities, or otherwise returned to the dealer when purchasing new equivalent rechargeable or non-rechargeable batteries. Chemical symbols (Hg for mercury, Cd for cadmium, Pb for lead) printed beneath the crossed-out wheeled bin symbol indicate the type of substance contained in the battery. The user is re-

sponsible for taking the batteries to special waste disposal sites at the end of their life so they can be processed and recycled. The correct disposal of spent batteries by means of separate waste collection and subsequent recycling, treatment and environmentally sound disposal will help prevent potential negative consequences for the environment and human health and favour the recycling of the materials of which the batteries are made. Improper disposal of the product by the user may harm the environment and human health. For further information regarding the waste disposal services available, contact your local waste disposal agency or the shop where you purchased the product.

DISPOSING OF THE PRODUCT

When the child car seat no longer complies with the original safety standards, stop using it and dispose of it at an appropriate collection point. Dispose of it always following environmental rules and regulations adopted within the country of use.

WARRANTY

The product is guaranteed against any conformity defect in normal conditions of use as provided for by the instructions for use. The warranty shall not therefore apply in the case of damages caused by improper use, wear or accidental events. For the duration of warranty on conformity defects please refer to the specific provisions of national laws applicable in the country of purchase, where provided.

FR CHICCO Oasys i-Size

IMPORTANT – CONSERVER CES INSTRUCTIONS POUR CONSULTATION ULTÉRIEURE.

NOTICE D'EMPLOI

1. INTRODUCTION

- 1.1 Avertissements
- 1.2 Caractéristiques du produit
- 1.3 Description des composants
- 1.4 Positions de la poignée
- 1.5 Limitations et conditions d'utilisation relatives au siège-auto

2. INSTALLATION DANS LA VOITURE

- 2.1 Installation et désinstallation de la base i-size
- 2.2 Installation du siège-auto oasys i-size sur la base i-size
- 2.3 Installation du siège-auto oasys i-size avec les ceintures à 3 points de la voiture

3. AUTRES OPÉRATIONS

- 3.1 Installation de l'enfant dans le siège-auto et réglage de la position du harnais
- 3.2 Utilisation comme transat
- 3.3 Utilisation avec la poussette
- 3.4 Capote
- 3.5 Nettoyage et conservation

AVERTISSEMENTS

- Conserver cette notice d'emploi pour toute consultation ultérieure.
- Pour le montage et l'installation du produit s'en tenir scrupuleusement aux instructions. Ne pas utiliser le produit sans avoir lu la notice.
- **AVERTISSEMENT !** D'après les statistiques sur les accidents, les sièges arrière du véhicule sont généralement plus sûrs que le siège avant : il est donc conseillé d'installer la base i-Size et le siège-auto sur les sièges arrière. Plus précisément, le siège le plus sûr est le siège central arrière, si équipé d'une ceinture à 3 points.

• AVERTISSEMENT ! GRAVE DANGER !

- Ne jamais utiliser ce dispositif sur un siège avant équipé d'un airbag frontal. Il n'est possible d'installer la base i-Size et le siège-auto sur le siège avant que si l'airbag frontal est désactivé : vérifier avec le constructeur automobile ou dans la notice d'emploi s'il est possible de désactiver l'airbag. Dans tous les cas, il est conseillé de reculer au maximum le siège, tout en tenant compte de la présence d'autres passagers sur le siège arrière.
- Nous recommandons d'informer tous les passagers du véhicule sur la façon de détacher le siège-auto en cas d'urgence.
 - Veiller à ce que la base i-Size et le siège-auto soient installés dans la voiture en évitant qu'un siège mal fixé ou qu'une portière n'interfère avec le siège-auto.
 - Aucune base i-Size avec son siège-auto ne peut garantir la sécurité totale de l'enfant en cas d'accident. L'utilisation de ce produit réduit toutefois le risque de blessures graves ou mortelles.
 - Le risque de blessures graves pour l'enfant, non seulement en cas d'accident, mais aussi dans d'autres circonstances (par ex. coups de frein brusques, etc.), augmente si on ne suit pas scrupuleusement les instructions de cette notice : toujours vérifier que la base i-Size et le siège-auto sont correctement fixés au siège de la voiture.
 - Si la base i-Size et le siège-auto sont endommagés, déformés ou fortement usés, les remplacer car leurs caractéristiques originales de sécurité pourraient être compromises. Suite à un accident, même léger, la base i-size et le siège-auto peuvent subir des dommages qui ne sont pas toujours visibles à l'œil nu : il faut donc les remplacer.
 - Ne pas apporter de modifications ou d'ajouts au produit sans l'approbation du fabricant.
 - Ne pas installer d'accessoires, de pièces de rechange et d'éléments non fournis par le fabricant.
 - Ne jamais laisser l'enfant sans surveillance dans le siège-auto.
 - Ne jamais laisser la base i-size et le siège-auto détachés du siège de la voiture, car ils risqueraient de heurter les passagers et de les

blessé.

- Ne rien mettre, sauf un accessoire approuvé pour le produit, entre la base i-Size et le siège de la voiture, ni entre le siège de la voiture et le siège-auto, ni entre le siège-auto et l'enfant : en cas d'accident, la base i-Size et le siège-auto pourraient ne pas fonctionner correctement.
- Ne pas utiliser de dispositifs d'occasion : ils pourraient avoir subi des dommages structuraux invisibles à l'œil nu, mais qui peuvent compromettre la sécurité du produit.
- S'assurer que le harnais de sécurité n'est pas entortillé et ne pas laisser ce dernier ou des parties du siège-auto se coincer dans les portières ou frotter contre des arêtes tranchantes. Si le harnais présente des coupures ou s'effiloche, le remplacer.
- Si la voiture est laissée en plein soleil, il est conseillé de couvrir le siège-auto. La housse ne peut être remplacée que par une housse approuvée par le fabricant car elle fait partie intégrante du siège-auto. Le siège-auto ne doit jamais être utilisé sans la housse, afin de ne pas compromettre la sécurité de l'enfant.
- Les nouveau-nés prématurés, qui sont nés après moins de 37 semaines de gestation, peuvent courir un risque dans le siège-auto. Ils peuvent avoir des difficultés respiratoires lorsqu'ils sont assis dans le siège-auto. Nous vous conseillons donc de vous adresser à un médecin ou au personnel de l'hôpital pour vous recommander le siège-auto le plus adapté à votre enfant avant de quitter l'hôpital.
- Vérifier qu'aucun objet ou bagage non fixé ou positionné en toute sécurité n'est transporté, tout particulièrement sur la lunette arrière à l'intérieur du véhicule : en cas d'accident ou de freinage brusque, ils pourraient blesser les passagers.
- Vérifier que tous les passagers de la voiture attachent leur ceinture de sécurité, pour leur propre sécurité et aussi parce que pendant le voyage, en cas d'accident ou de freinage brusque, ils pourraient blesser l'enfant.
- En cas de voyages longs, faites des arrêts fréquents. L'enfant se fatigue très facilement. N'extraire l'enfant du siège-auto pour aucune

raison, lorsque la voiture est en mouvement. Si l'enfant a besoin d'attention, chercher un endroit sûr et s'arrêter.

- La société Artsana décline toute responsabilité en cas de mauvaise utilisation du siège-auto.

1.2 CARACTÉRISTIQUES DU PRODUIT

Ce siège-auto est homologué pour le transport d'enfants ayant une taille comprise entre 40 et 78 cm (de la naissance à 13 kg - de 0 à 15 mois), conformément à la norme européenne ECE R129/00.

AVERTISSEMENT IMPORTANT

Ce produit est un siège-auto « i-Size ». Il est homologué selon la norme ECE R 129 pour être utilisé dans des véhicules munis de sièges « i-Size compatibles », conformément aux indications fournies par le constructeur automobile dans la notice d'utilisation du véhicule. En cas de doute, contacter le fabricant du dispositif de retenue ou le revendeur.

1.3 DESCRIPTION DES COMPOSANTS

Base i-Size

Fig. A

- A. Connecteurs Isofix
- B. Levier d'extraction des connecteurs Isofix
- C. Indicateurs de fixation du système Isofix
- D. Boutons de décrochage connecteurs Isofix
- E. Logements de fixation du siège-auto
- F. Indicateur de fixation du siège-auto
- G. Support leg (jambe de force)
- H. Bouton de réglage de la hauteur de la jambe de force
- I. Indicateur d'installation correcte de la jambe de force
- J. Rebound bar (barre d'amortissement)

Siège-auto Oasys i-Size

Fig. B

- Z. Poignée
- K. Capote
- L. Revêtement textile
- M. Coussin réducteur

Fig. C

- N. Harnais de sécurité du siège-auto

- O. Épaulières
- P. Boucle
- Q. Bouton de réglage des sangles
- R. Appui-tête réglable

Fig. D

- S. Guide de la ceinture abdominale de la voiture sur le siège-auto
- T. Boutons de rotation de la poignée
- U. Logement de fixation à la poussette

Fig. E

- V. Guide de la ceinture diagonale de la voiture
- W. Poignée de décrochage (depuis la base i-Size et depuis la poussette)

Fig. F

- X. Bouton de réglage de l'appui-tête et du harnais
- Y. Compartiment porte-notice d'instructions

1.4 POSITIONS DE LA POIGNÉE

La poignée du siège-auto est réglable sur 6 positions (Fig. 1).

- A. Position de transport en voiture sans base.
 - A1. Position de transport en voiture avec base (AVERTISSEMENT : les positions A et A1 sont les seules positions autorisées pendant le transport en voiture).
 - X. NE jamais utiliser.
 - B. Position de transport à la main.
 - C. Position configuration transat à bascule ou à fixer à la poussette Chicco prévue à cet effet.
 - D. Position configuration transat fixe.
- Pour effectuer le réglage, appuyer simultanément sur les boutons (T) de la poignée, en la tournant sur la position choisie jusqu'à entendre un dé clic.

1.5 LIMITATIONS ET CONDITIONS D'UTILISATION RELATIVES AU SIÈGE-AUTO

Le siège-auto peut être installé de deux différentes façons :

- Avec la base i-Size, qui doit être utilisée exclusivement combinée avec le siège-auto Oasys i-Size homologué selon la norme ECE R-129. Avant l'installation, vérifier que le véhicule est équipé des crochets Isofix nécessaires situés entre le dossier et l'assise du siège.

La Base i-Size Chicco peut être utilisée sur tous les sièges des véhicules homologués i-Size (vérifier la notice d'utilisation du véhicule) et sur les sièges des véhicules indiqués dans la « Liste de compatibilité des véhicules » fournie avec le siège-auto.

- Avec les ceintures à 3 points de la voiture (sans base i-Size). Dans ce cas, le siège-auto peut être installé sur le siège avant côté passager ou sur n'importe quel siège arrière. Dans tous les cas, le siège de la voiture doit être orienté dans le sens de la marche. Ne jamais utiliser ce siège-auto sur des sièges orientés latéralement ou dans le sens contraire de la marche (Fig. 2). Le siège de la voiture doit être équipé d'une ceinture de sécurité à 3 points, statique ou à enrouleur, homologuée conformément à la norme UNI/ECE N°16 ou à d'autres standards équivalents (Fig. 3).

AVERTISSEMENT ! Ne jamais installer le siège-auto avec la ceinture de la voiture à deux points de fixation (Fig. 4).

AVERTISSEMENT! En cas d'utilisation dans des véhicules équipés de ceintures de sécurité arrière avec airbags intégrés (ceintures gonflables), l'interaction entre la partie gonflable de la ceinture du véhicule et ce système de retenue pour enfants peut provoquer de graves lésions et peut entraîner la mort. Ne pas installer ce dispositif de retenue pour enfants en utilisant une ceinture de sécurité gonflable. Installer en utilisant le système Isofix ou déplacer le siège-auto sur un siège ayant un type de ceinture de sécurité approprié. Durant l'installation avec le système Isofix, la ceinture de sécurité ne doit pas être attachée derrière le siège-auto, car cette opération risquerait de déclencher la partie gonflable de la ceinture. Ne jamais utiliser le coussin réducteur si l'enfant pèse plus de 6 kg (taille maximum de l'enfant 60 cm).

2. INSTALLATION DANS LA VOITURE

2.1 INSTALLATION ET DÉINSTALLATION DE LA BASE I-SIZE

Pour installer la base i-Size, procéder comme suit :

1. Extraire la Support Leg (jambe de force) (G)

(Fig. 5). Un signal sonore s'activera jusqu'à ce que la base i-Size soit correctement installée.

2. Extraire complètement les deux connecteurs Isofix (A) de la base en tirant le levier d'extraction des connecteurs (B) (Fig. 6) et s'assurer que le système est extrait jusqu'à la butée.
3. Placer la base i-Size sur le siège choisi et fixer les connecteurs Isofix aux crochets présents entre le dossier et l'assise (Fig. 7). Un déclic caractéristique signalera que les connecteurs sont fixés.

AVERTISSEMENT ! S'assurer que la fixation est correcte en vérifiant que les deux indicateurs (C) sont verts.

4. Pousser fortement la base i-Size contre le dossier du siège de la voiture (Fig. 8) pour assurer une adhérence maximale.
5. Vérifier la fixation correcte des deux connecteurs en essayant de tirer plusieurs fois la base.
6. Positionner la Support Leg (jambe de force) (G) et la régler à l'aide du bouton de réglage prévu à cet effet (H) (Fig. 9). Quand la Support Leg est correctement installée, le signal sonore s'interrompt et en même temps l'indicateur devient vert (Fig. 10).

DÉSINSTALLATION

1. Appuyer sur le bouton de réglage (H) de la jambe de force en la raccourcissant jusqu'à la butée.
2. Soulever le levier d'extraction des connecteurs ISOFIX (B) en éloignant la base du dossier jusqu'à la butée.
3. Décrocher les connecteurs ISOFIX en poussant les boutons de décrochage (D) (Fig. 11).
4. Tout en appuyant sur le levier d'extraction des connecteurs ISOFIX (B), pousser le système ISOFIX à l'intérieur de la base en s'assurant d'atteindre la butée. Tourner la Support Leg et enclencher le pied dans son logement, en désactivant le signal sonore.

2.2 INSTALLATION DU SIÈGE-AUTO OASYS I-SIZE SUR LA BASE I-SIZE

Avant de fixer le siège-auto sur la base i-Size, s'assurer que les 4 crochets sont correctement

ouverts ; pour le vérifier, il suffit d'appuyer sur les deux leviers Y situés sur les côtés de la base (Fig. 12A).

1. Fixer le siège-auto sur la base i-Size (tourné dos à la route) en le poussant vers le bas côté jambes jusqu'à ce qu'il soit fixé (vous entendrez un déclic de fixation) (Fig. 12B).
2. La fixation du siège-auto sera signalée par l'indicateur (F) qui deviendra vert (Fig. 13).
3. Vérifier que le siège-auto est correctement fixé à la base en essayant de le soulever par l'avant et par l'arrière.
4. Après la fixation, tourner la poignée du siège-auto jusqu'à atteindre la butée (A) contre le dossier du siège (Fig. 14).

Pour décrocher le siège-auto de la base : remettre la poignée en position verticale (B) et décrocher le siège-auto en tirant sur la poignée prévue à cet effet tout en soulevant le siège-auto à l'aide de la poignée (Fig. 15).

2.3 INSTALLATION DU SIÈGE-AUTO OASYS I-SIZE AVEC LES CEINTURES À 3 POINTS DE LA VOITURE

Pour installer le siège-auto sans la base, il faut :

1. Placer le siège-auto sur le siège de la voiture dans le sens contraire de la marche.
2. Tirer la ceinture de sécurité de la voiture et l'accrocher à la boucle correspondante, en faisant passer la partie horizontale (abdominale) de la ceinture dans les deux guides (S) du siège-auto de couleur bleue spécialement prévus à cet effet (Fig. 16).
3. Saisir la ceinture diagonale de la voiture et la faire passer dans le guide (V) situé à l'arrière du dossier du siège-auto (Fig. 17).

AVERTISSEMENT ! Pendant le transport, la ceinture diagonale doit TOUJOURS rester insérée dans ce guide.

4. Tendre la ceinture le plus possible et vérifier qu'elle n'est pas entortillée.
5. Faire tourner la poignée jusqu'à la position A (Fig. 18).

Pour enlever le siège-auto :

1. Décrocher la ceinture de la voiture en appuyant sur la boucle.
2. Remettre la poignée en position B (verticale).
3. Retirer la ceinture du guide diagonal et des

guides horizontaux.

3. AUTRES OPÉRATIONS

3.1 INSTALLATION DE L'ENFANT DANS LE SIÈGE-AUTO ET RÉGLAGE DE LA POSITION DU HARNAIS

Pour ajuster les bretelles du harnais, il faut :

1. Appuyer sur le bouton de réglage et tirer sur le harnais du siège-auto afin de le desserrer (Fig. 19).
2. Ouvrir la boucle en appuyant sur le bouton rouge (Fig. 20).
3. Installer l'enfant.

AVERTISSEMENT ! Le harnais doit toujours être adapté à la croissance de l'enfant. Avant d'installer le siège-auto dans la voiture, il faut régler le harnais à la bonne hauteur. Pour un réglage correct, les bretelles du harnais doivent sortir du dossier à la hauteur des épaules de l'enfant. L'appui-tête et le harnais se règlent simultanément en hauteur sur 6 positions à l'aide du bouton X pour s'adapter à la croissance de l'enfant.

4. Superposer les deux languettes de la boucle et, une fois unies, les introduire dans la boucle jusqu'à entendre un « dé clic » de fixation (Fig. 21).

AVERTISSEMENT ! Ne jamais introduire les languettes dans la boucle l'une après l'autre ou une seule uniquement. Utiliser le bouton Q pour régler le harnais.

5. Tendre le harnais de sécurité du siège-auto en tirant sur la sangle de réglage prévue à cet effet (Fig. 22).

AVERTISSEMENT ! Le coussin réducteur garanti à l'enfant, de la naissance jusqu'à un poids de 6 kg, un bon maintien et la position idéale pour le cou et le dos.

3.2 UTILISATION COMME TRANSAT

Quand il n'est pas utilisé en voiture, le siège-auto peut également être utilisé comme transat. Ne le positionner que sur des surfaces stables et horizontales.

AVERTISSEMENT ! Avant de transporter le siège-auto, toujours remettre la poignée en position B (verticale).

AVERTISSEMENT : Ne jamais laisser l'enfant sans surveillance.

AVERTISSEMENT : Toujours utiliser le système de retenue.

AVERTISSEMENT : Il est dangereux d'utiliser le siège-auto sur une surface en hauteur, telle que par exemple une table, une chaise, etc.

AVERTISSEMENT : Ce siège-auto n'est pas prévu pour de longues périodes de sommeil.

AVERTISSEMENT : Ne pas utiliser le siège-auto si l'enfant arrive à se tenir assis tout seul. Le siège-auto ne remplace pas un lit ou un berceau. Si l'enfant a besoin de dormir, il doit être mis dans un lit ou dans un berceau adapté. Ne pas utiliser le siège-auto si des composants sont cassés ou manquants.

3.3 UTILISATION AVEC LA POUSETTE

Le siège-auto Oasys i-Size ne peut être utilisé qu'avec les poussettes LOVE UP - StyleGo UP.

AVERTISSEMENT ! Pour l'utilisation avec la poussette, consulter la notice d'emploi de la poussette.

Avant de fixer le siège-auto, ôter l'assise de la poussette.

Pour fixer le siège-auto à la poussette, il faut :

- Saisir le siège-auto par sa poignée en position verticale (B) (Fig. 23).
- Introduire les logements (U) dans les enclenchements de la poussette spécialement prévus (Fig. 24A – LOVE UP, Fig. 24B – StyleGo UP) en veillant à ce qu'ils soient bien fixés des deux côtés. On entendra un DÉCLIC de fixation.

AVERTISSEMENT : Avant utilisation, vérifier que les dispositifs de fixation du siège-auto sont correctement enclenchés.

Pour décrocher le siège-auto de la poussette :

1. Remettre la poignée en position verticale (B).
2. D'abord tirer la poignée de décrochage arrière (W), puis soulever le siège-auto de la poignée (Fig. 25A - LOVE UP, Fig. 25B - StyleGo UP).

AVERTISSEMENT ! La fixation et le décrochage peuvent également s'effectuer si l'enfant est dans le siège-auto, même si le poids de l'enfant peut rendre les opérations moins faciles. Dans ce cas, il est conseillé d'user de précaution lors des opérations ci-dessus.

3.4 CAPOTE

Le siège-auto est équipé d'une capote de pro-

tection réglable sur plusieurs positions.

Pour l'assembler, introduire les extrémités de la capote dans les enclenchements spécialement prévus (Fig. 26). Ensuite, introduire l'élastique dans les crochets (Fig. 27). Pour achever les opérations d'assemblage, attacher les boutons situés au dos de la capote (Fig. 28).

3.5 NETTOYAGE ET CONSERVATION NETTOYAGE DES PARTIES EN PLASTIQUE ET EN MÉTAL

Pour le nettoyage des parties en plastique ou en métal verni, utiliser seulement un chiffon humide. Ne jamais utiliser de détergents abrasifs ou de solvants.

Les parties mobiles du Siège-auto ne doivent en aucune sorte être lubrifiées.

NETTOYAGE DU REVÊTEMENT TEXTILE

Le revêtement textile du siège-auto est complètement amovible et lavable à la main ou en machine à 30°C.

Pour le laver, décrocher le harnais, ôter les épaulières en les détachant des boutons à pression situés dans le compartiment porte-notice d'utilisation (Fig. 29), et en les faisant sortir du harnais (Fig. 30). Ôter d'abord le harnais à travers les boutonsnières et ensuite le revêtement à travers l'appui-tête (Fig. 31). Ôter le revêtement textile du siège en partant de la zone des pieds (Fig. 32). Ensuite, le faire passer à proximité des guides du harnais (Fig. 33) et enfin l'enlever complètement (Fig. 34).

Pour remettre le revêtement du siège-auto, effectuer les opérations dans le sens inverse.

AVERTISSEMENT ! Repositionner le harnais correctement, sans l'entortiller.

Pour le lavage, s'en tenir aux instructions affichées sur l'étiquette du revêtement avec les symboles de lavage suivants :



Laver en machine à 30°C



Ne pas blanchir



Ne pas sécher en machine



Ne pas repasser



Ne pas laver à sec

Ne jamais utiliser de détergents abrasifs ou de solvants. Ne pas essorer la housse et la laisser sécher sans la tordre.

CONTRÔLE DE L'INTÉGRITÉ DES COMPOSANTS

Il est conseillé de vérifier régulièrement l'intégrité et l'état d'usure des éléments suivants :

- Revêtement textile : vérifier que le rembourrage ne sort pas et qu'aucune partie n'est desserrée. Vérifier l'état des coutures qui doivent toujours être parfaites.
- Harnais de sécurité : vérifier qu'il n'y a pas d'effilochage anormal du tissu, avec une réduction évidente de l'épaisseur au niveau du ruban de réglage, de l'entrejambe, sur les épaules et dans la zone de la plaque de réglage des ceintures.
- Plastiques : vérifier l'état d'usure de toutes les parties en plastique qui ne doivent montrer aucun signe évident d'endommagement ou de décoloration.

AVERTISSEMENT ! Si le siège-auto est déformé ou fortement usé, il doit être remplacé : ses caractéristiques originales de sécurité pourraient être compromises.

CONSERVATION DU PRODUIT

Quand il n'est pas installé dans la voiture, il est conseillé de conserver le siège-auto dans un endroit sec, loin des sources de chaleur et à l'abri de poussières, de l'humidité et du rayonnement solaire direct.

AVERTISSEMENTS PARTIES ÉLECTRIQUES

- Remplacement de la pile : desserrer la vis du couvercle situé à la base de la jambe de force (Fig. 35), ouvrir le couvercle (Fig. 36), enlever la pile usagée de son compartiment, introduire une pile neuve en respectant la polarité d'introduction (pôle positif tourné vers le haut) (Fig. 37), remettre le couvercle et serrer la vis à fond.
- Le remplacement de la pile doit toujours être effectué par un adulte.
- Utiliser une pile CR 2032 de 3V identique ou

équivalente au type recommandé pour le fonctionnement de ce produit.

- Ne pas laisser de piles ou d'outils à la portée des enfants.
- Toujours ôter les piles déchargées du produit pour éviter que des fuites éventuelles de liquide endommagent le produit.
- Ne pas jeter les piles déchargées dans le feu ou dans la nature, mais les éliminer en respectant le tri sélectif.
- Si les piles devaient générer des pertes de liquide, les remplacer immédiatement, en prenant soin de nettoyer le compartiment des piles et de se laver soigneusement les mains en cas de contact avec le liquide.
- Jeter immédiatement les piles qui perdent leur liquide : elles pourraient entraîner des brûlures cutanées ou d'autres lésions.
- Éviter le contact de la partie électrique avec de l'eau ou d'autres liquides ; les infiltrations d'eau endommagent le circuit électronique.



CONFORMITÉ À LA DIRECTIVE EU 2006/66/CE et à ses modifications successives.

Le symbole de la poubelle barrée appliqué sur les piles ou sur l'emballage du produit, indique que ces dernières, en fin de vie, devront être traitées séparément par rapport aux déchets domestiques, qu'elles ne doivent pas être éliminées comme des déchets urbains mais que, par conséquent, elles doivent être remises à un centre de tri sélectif ou bien remises au revendeur au moment de l'achat de nouvelles piles rechargeables et non rechargeables, équivalentes. L'éventuel symbole chimique Hg, Cd, Pb situé sous la poubelle barrée indique le type de substance contenue dans la pile, Hg=Mercure, Cd=Cadmium, Pb=Plomb. L'utilisateur est responsable du retour des piles, à la fin de leur vie, aux structures de collecte appropriées afin de faciliter leur traitement et leur recyclage. Une collecte sélective adéquate, visant à envoyer les piles épuisées au recyclage, au traitement et à l'élimination compatible avec l'environnement, contribue à éviter les effets négatifs possibles sur l'environnement et sur la santé, et favorise le recyclage des substances dont les piles sont composées.

L'élimination abusive du produit de la part de l'utilisateur cause des dommages à l'environnement et à la santé humaine. Pour obtenir des renseignements plus détaillés sur les systèmes de collecte disponibles, s'adresser au service local d'élimination des déchets, ou bien au magasin où l'appareil a été acheté.

ÉLIMINATION DU PRODUIT

Une fois la limite d'utilisation prévue pour le siège-auto atteinte, interrompre son utilisation et le déposer parmi les déchets. Pour des motifs de respect de l'environnement, séparer les différents types de déchets conformément à la réglementation en vigueur dans votre pays.

GARANTIE

Le produit est garanti contre les défauts de conformité dans des conditions normales d'utilisation selon les indications prévues par la notice d'emploi. La garantie ne sera donc pas appliquée en cas de dommages dérivant d'un usage inapproprié, de l'usure ou d'événements accidentels. En ce qui concerne la durée de la garantie contre les défauts de conformité, consulter les conditions prévues par les normes nationales applicables, le cas échéant, dans le pays d'achat.

DE CHICCO Oasys i-Size

**WICHTIG — ANLEITUNG FÜR SPÄTERE
RÜCKFRAGEN AUFBEWAHREN.**

GEBRAUCHSANLEITUNG

1. EINLEITUNG

- 1.1 Hinweise
- 1.2 Produkteigenschaften
- 1.3 Beschreibung der Bestandteile
- 1.4 Einstellungen des Tragebügels
- 1.5 Für das Produkt und den Fahrzeugsitz geltende Einschränkungen und Nutzungsbestimmungen

2. BEFESTIGUNG IM AUTO

- 2.1 Installation und Demontage der i-Size Basis
- 2.2 Installation des Kinderautositzes Oasys i-Size auf der i-Size Basis
- 2.3 Installation des Kinderautositzes Oasys i-Size mit 3-Punkt-Gurten des Autos

3. WEITERES VORGEHEN

- 3.1 Hineinsetzen des Kindes in den Kinderautositz und Einstellen der Sicherheitsgurte
- 3.2 Verwendung als Wippe
- 3.3 Verwendung mit dem Sportwagen
- 3.4 Verdeck
- 3.5 Reinigung und Aufbewahrung

SICHERHEITSHINWEISE

- Diese Gebrauchsanleitung für eventuelles späteres Nachschlagen aufbewahren.
- Bitte befolgen Sie bei der Montage und Installation genau die Anweisungen der Gebrauchsanleitung. Sorgen Sie dafür, dass niemand das Produkt verwendet, ohne die Anleitungen gelesen zu haben.
- **WARNUNG!** Nach den Unfallstatistiken sind im Allgemeinen die Rücksitze des Fahrzeugs sicherer als die Vordersitze: Deshalb wird empfohlen, die i-Size-Basis und den Kinderautositz auf den Rücksitzen zu installieren. Insbesondere ist der sicherste Fahrzeugsitz in der Mitte hinten, sofern dieser

mit einem Dreipunkt-Sicherheitsgurt ausgestattet ist.

- **WARNUNG! GROSSE GEFAHR!** Verwenden Sie diese Vorrichtung niemals auf einem mit Frontairbag ausgestatteten Vordersitz. Die i-Size-Basis und der Kinderautositz dürfen nur dann auf dem Beifahrersitz installiert werden, wenn der Frontairbag deaktiviert ist: Mit dem Autohersteller oder in der Bedienungsanleitung des Autos überprüfen, ob es möglich ist, den Airbag zu deaktivieren. Es wird in jedem Fall dazu geraten, den Fahrzeugsitz so weit wie möglich nach hinten zu schieben, sofern dies mit den anderen Mitfahrern auf den Hintersitzen vereinbar ist.
- Wir empfehlen, alle Fahrgäste darüber in Kenntnis zu setzen, wie das Kind im Notfall abgeschnallt werden muss.
- Achten Sie darauf, wie die i-Size-Basis und der Kinderautositz im Fahrzeug installiert werden, damit ein beweglicher Fahrzeugsitz oder die Autotür keine Gefahr bergen.
- Keine i-Size-Basis mit zugehörigem Kinderautositz kann bei einem Unfall die totale Sicherheit des Kindes gewährleisten, aber die Verwendung dieses Produktes reduziert das Verletzungs- und Todesrisiko des Kindes.
- Das Risiko ernsthafter Schäden für das Kind steigt nicht nur im Falle eines Unfalls, sondern auch unter anderen Umständen (z. B. scharfes Bremsen usw.), wenn die in diesem Handbuch angegebenen Anweisungen nicht gewissenhaft befolgt werden. Vergewissern Sie sich stets, dass die i-Size-Basis und der Kinderautositz korrekt am Fahrzeugsitz befestigt sind.
- Falls die i-Size-Basis und der Kinderautositz beschädigt, verformt oder stark abgenutzt sind, müssen sie ausgewechselt werden, denn die ursprünglichen Sicherheitseigenschaften könnten nicht mehr gegeben sein. Nach einem auch nur leichten Unfall können die i-Size-Basis und der Kinderautositz Schäden erlitten haben, die mit bloßem Auge nicht zu erkennen sind: Sie müssen daher ausgetauscht werden.
- Nehmen Sie ohne die Zustimmung des Herstellers keine Änderungen oder

Ergänzungen am Produkt vor.

- Keine Zubehörteile, Ersatzteile und Komponenten installieren, die nicht vom Hersteller geliefert sind.
- Lassen Sie Ihr Kind nie unbeaufsichtigt im Kinderautositz sitzen.
- Lassen Sie die i-Size-Basis und den Kinderautositz niemals unbefestigt auf dem Fahrzeugsitz. Sie könnten gegen die Insassen stoßen und sie verletzen.
- Gegenstände, die kein genehmigtes Zubehörteil für das Produkt sind, dürfen weder zwischen die i-Size-Basis und den Fahrzeugsitz noch zwischen diesen und den Kinderautositz oder zwischen den Kinderautositz und das Kind eingefügt werden: Im Fall eines Unfalls könnten die i-Size-Basis und der Kinderautositz nicht korrekt funktionieren.
- Benutzen Sie bitte keine Secondhand-Kinderautositze: Diese könnten Strukturschäden erlitten haben, die nicht mit bloßem Auge sichtbar sind und somit die Sicherheit des Produkts gefährden.
- Kontrollieren Sie, dass das Gurtband nicht verdreht ist und vermeiden Sie, dass das Gurtband oder Teile des Kinderautositzes in der Autotür eingeklemmt sind oder an scharfen Stellen scheuern. Sollte der Gurt Risse zeigen oder ausgefranst sein, ersetzen Sie ihn bitte sofort durch einen neuen.
- Sollte das Auto unter direkter Sonneneinstrahlung stehen gelassen werden, wird empfohlen, den Kinderautositz abzudecken. Der Bezug kann nur durch einen vom Hersteller genehmigten Bezug ersetzt werden, da dieser ein fester Bestandteil des Kinderautositzes ist. Der Kinderautositz darf niemals ohne den Bezug verwendet werden, um die Sicherheit des Kindes nicht zu beeinträchtigen.
- Frühgeborene, die vor der 37. Schwangerschaftswoche zur Welt gekommen sind, könnten im Kinderautositz einem Risiko ausgesetzt sein. Diese Säuglinge können Atembeschwerden haben, während sie im Kinderautositz sitzen. Wir empfehlen Ihnen daher, sich an Ihren Arzt oder an das Krankenhauspersonal zu wenden, damit die-

se Ihr Kind untersuchen und Ihnen einen geeigneten Kinderautositz empfehlen können, bevor Sie das Krankenhaus verlassen.

- Vergewissern Sie sich, dass insbesondere auf der Hutablage im Fahrzeug weder Gegenstände noch Gepäck transportiert werden, die nicht sicher festgemacht oder positioniert wurden: Bei einem Unfall oder bei ruckartigem Bremsen könnten diese Insassen verletzen.
- Achten Sie darauf, dass alle Insassen zu ihrer eigenen Sicherheit im Fahrzeug angeschnallt sind. Ein Insasse, der nicht mit dem Sicherheitsgurt angeschnallt ist, kann bei einem Unfall oder scharfem Bremsen eine Gefahr für das Kind darstellen.
- Machen Sie während einer langen Autoreise öfters Pausen. Das Kind ermüdet sehr schnell. Auf keinen Fall das Kind während der Fahrt aus dem Kinderautositz nehmen. Wenn das Kind Bewegung oder Ihre Aufmerksamkeit braucht, suchen Sie einen sicheren Platz und halten Sie an.
- Die Gesellschaft Artsana übernimmt keine Haftung bei unsachgemäßem Gebrauch des Produktes.

1.2 PRODUKTEIGENSCHAFTEN

Dieser Kinderautositz ist zur Beförderung von Kindern von 40-78 cm Körpergröße (ab der Geburt bis 13 kg - von 0 bis 15 Monaten) unter Einhaltung der Europäischen Norm ECE R129/00 zugelassen.

WARNUNG

Dies ist ein Kinderautositz "i-Size". Er ist nach der Verordnung ECE R 129 für die Benutzung in Fahrzeugen mit "i-Size kompatiblen" Autositzen zugelassen, wie vom Hersteller des Autos in dessen Bedienungsanleitung angegeben. Sollten Zweifel bestehen, wenden Sie sich an den Hersteller der Rückhalteinrichtung oder an den Händler.

1.3 BESCHREIBUNG DER BESTANDTEILE i-Size-Basis

Abb. A

A. Rastarme Isofix

B. Hebel zum Herausziehen der Isofix-Rastarme

- C. Anzeiger der erfolgten Befestigung des Isofix-Systems
- D. Entriegelungstasten Isofix-Rastarme
- E. Sitze Rastbügel Kinderautositz
- F. Anzeiger der korrekten Befestigung Kinderautositz
- G. Support Leg (Stützbein)
- H. Einstelltaste Höhe Stützbein
- I. Anzeiger korrekte Installation Stützbein
- J. Rückprallbügel

Kinderautositz Oasys i-Size

Abb. B

- Z. Tragebügel
- K. Verdeck
- L. Stoffbezug
- M. Sitzverkleinerer

Abb. C

- N. Gurte des Kinderautositzes
- O. Schulterpolster
- P. Sicherheitsschloss
- Q. Gurtlängenverstellaste
- R. Verstellbare Kopfstütze

Abb. D

- S. Führung des Beckengurts des Fahrzeugs am Kinderautositz
- T. Tasten für die Verstellung des Tragebügels
- U. Sitz zur Befestigung am Sportwagen

Abb. E

- V. Führung diagonale Abzweigung des Auto-gurts
- W. Entriegelungsgriff (von der i-Size-Basis und vom Sportwagen)

Abb. F

- X. Knopf zum Einstellen von Kopfstütze und Sicherheitsgurten
- Y. Aufbewahrungsfach Bedienungsanleitung

1.4 EINSTELLUNGEN DES TRAGEBÜGELS

Der Tragebügel des Kinderautositzes kann in 6 Positionen verstellt werden (Abb. 1).

- A. Transportposition im Auto ohne Basis.
- A1. Transportposition im Auto mit Basis (WARNUNG: Die Stellungen A und A1 sind die einzigen während des Transports im Autos

- zulässigen Positionen).
- X. NIEMALS verwenden!
- B. Position zur manuellen Beförderung.
- C. Position zur Verwendung als Wippe oder zum Andocken an den entsprechenden Chicco-Sportwagen.
- D. Verwendung als Wippe in Fix-Position. Um den Tragebügel zu verstellen, die Tasten (T) auf dem Griff gleichzeitig drücken und diesen bis zum hörbaren Einrasten in die gewünschte Position drehen.

1.5 FÜR DAS PRODUKT UND DEN FAHRZEUGSITZ GELTENDE EINSCHRÄNKUNGEN UND NUTZUNGSBESTIMMUNGEN

Der Kinderautositz kann auf zwei verschiedene Arten installiert werden:

- Mit der i-Size-Basis, die ausschließlich in Kombination mit dem nach der Norm ECE R-129 zugelassenen Kinderautositz Oasys i-Size zu verwenden ist. Vor der Installation sicherstellen, dass das Auto über die speziellen Isofix-Haken zwischen der Rückenlehne und der Sitzfläche des Fahrzeugsitzes verfügt.

Die i-Size-Basis von Chicco kann auf allen i-Size zugelassenen Fahrzeugsitzen verwendet werden (in der Bedienungsanleitung des Fahrzeugs nachsehen) und auf den Sitzen der Autos aus der mit dem Kinderautositz mitgelieferten "Fahrzeugtypenliste".

- Mit den 3-Punkt-Gurten des Autos (ohne i-Size-Basis). In diesem Fall kann der Kinderautositz beliebig auf dem vorderen Beifahrersitz oder auf einem der Rücksitze installiert werden. In jedem Fall muss der Fahrzeugsitz in Fahrtrichtung ausgerichtet sein. Verwenden Sie diesen Kinderautositz niemals auf seitlich ausgerichteten oder gegen die Fahrtrichtung montierten Sitzen (Abb. 2). Der Fahrzeugsitz muss mit Dreipunkt-, Statik- oder Retraktor-Sicherheitsgurten ausgerüstet sein, die nach der Richtlinie UN/ECE Nr. 16 oder anderen vergleichbaren Normen zugelassen sind (Abb. 3).

WARNUNG! Den Kinderautositz niemals mit dem Zwei-Punkt-Sicherheitsgurt des Autos (Abb. 4) befestigen.

WARNUNG! Bei Verwendung in Fahrzeugen,

die auf der hinteren Sitzbank mit Sicherheitsgurten mit integrierten Airbags ausgestattet sind (aufblasbare Gurte), kann die Wechselwirkung zwischen dem aufblasbaren Teil des Fahrzeuggurts und dieser Rückhalteeinrichtung für Kinder schwere oder sogar tödliche Verletzungen bewirken. Montieren Sie diese Rückhalteeinrichtung für Kinder nicht, wenn sie einen aufblasbaren Sicherheitsgurt verwenden. Den Kindersitz mit dem Isofix-System oder auf einem Fahrzeugsitz mit geeignetem Sicherheitsgurt installieren. Bei der Installation mit dem Isofix-System darf der Sicherheitsgurt nicht hinter dem Kindersitz befestigt werden, da dies den aufblasbaren Teil des Gurts betreffen würde.

• Niemals den Sitzverkleinerer verwenden, wenn das Kind mehr als 6 kg wiegt (maximale Körpergröße des Kinds 60 cm).

2. BEFESTIGUNG IM AUTO

2.1 INSTALLATION UND DEMONTAGE DER I-SIZE BASIS

Um die i-Size-Basis zu installieren, wie folgt vorgehen:

1. Das Support Leg (Stützbein) (G) herausziehen (Abb. 5). Ein akustisches Signal ertönt und endet, wenn die Installation der i-Size-Basis korrekt abgeschlossen wurde.
2. Beide Isofix-Rastarme (A) der Basis vollständig herausziehen, indem man den Hebel zum Herausziehen der Rastarme (B) zieht (Abb. 6) und sicherstellen, dass das System bis zum Anschlag ausgezogen ist.
3. Die i-Size-Basis auf dem gewählten Fahrzeugsitz positionieren und die Isofix-Rastarme in die Rastbügel einhaken, die sich zwischen Rückenlehne und Sitz befinden (Abb. 7). Ein „Klicken“ zeigt an, dass die Rastarme eingerastet sind.

WARNUNG! Stellen Sie sicher, dass die Befestigung korrekt erfolgt ist. Vergewissern Sie sich dazu, dass die zwei Anzeiger (C) grün sind.

4. Drücken Sie die i-Size-Basis kräftig gegen die Auto-Rückenlehne (Abb. 8), damit sie optimal anliegt.
5. Prüfen Sie die Befestigung der beiden Rastarme mehrmals, indem Sie versuchen, an der Basis zu ziehen.

6. Stellen Sie das Support Leg (Stützbein) (G) auf und regeln Sie es mit der speziellen Einstelltaste (H) (Abb. 9). Wenn das Support Leg korrekt installiert ist, wird das akustische Signal unterbrochen und gleichzeitig wird der (I) Anzeiger grün (Abb. 10).

DEMONTAGE

1. Drücken Sie die Verstelltaste (H) des Stützbeins bis zum Anschlag ein.
2. Heben Sie den Hebel zum Herausziehen der Isofix-Rastarme (B) an und entfernen Sie die Basis bis zum Anschlag von der Rückenlehne.
3. Die ISOFIX-Rastarme entriegeln, indem Sie die Entriegelungstasten (D) drücken (Abb. 11).
4. Halten Sie den Hebel zum Herausziehen der Isofix-Rastarme (B) gedrückt, drücken Sie das ISOFIX-System in die Basis hinein und stellen Sie sicher, dass der Anschlag erreicht wurde. Drehen Sie das Support Leg und befestigen Sie den Fuß im dafür vorgesehenen Sitz. Das akustische Signal wird deaktiviert.

2.2 INSTALLATION DES KINDERAUTOSITZES OASYS I-SIZE AUF DER I-SIZE BASIS

Bevor man den Kindersitz auf der i-Size-Basis befestigt sicherstellen, dass die 4 Haken richtig geöffnet sind; dazu braucht man nur auf die zwei Hebel Y an den Seiten der Basis zu drücken (Abb. 12A).

1. Befestigen Sie den Kindersitz auf der i-Size-Basis (entgegengesetzt zur Fahrtrichtung) und drücken Sie ihn auf der Seite der Beine nach unten bis er einrastet (man hört ein „Klicken“) (Abb. 12).
2. Die erfolgte Befestigung des Kindersitzes wird durch den Anzeiger (F) bestätigt, die grün wird (Abb. 13).
3. Überprüfen Sie, dass der Kindersitz korrekt auf der Basis befestigt ist, indem Sie versuchen, diesen sowohl an der Vorder- als auch an der Rückseite hochzuheben.
4. Nach erfolgter Befestigung den Tragebügel des Kindersitzes drehen, bis er in der Anschlagposition (A) gegen die Rückenlehne des Sitzes gelangt (Abb. 14).

Um den Kindersitz von der Basis zu lösen: Den Tragebügel senkrecht stellen (B), den Kin-

deraotositz durch Ziehen des Entriegelungshebels lösen und gleichzeitig am Tragebügel anheben (Abb. 15).

2.3 INSTALLATION DES KINDERAUTOSITZES OASYS I-SIZE MIT 3-PUNKT-GURTEN DES AUTOS

Um den Kinderautositz ohne Standbasis zu befestigen, gehen Sie folgendermaßen vor:

1. Stellen Sie den Kinderautositz entgegen der Fahrtrichtung auf den Fahrzeugsitz, auf dem er installiert werden soll.
2. Ziehen Sie an dem Sicherheitsgurt des Autos und stecken Sie ihn in das entsprechende Gurtschloss. Dabei den horizontalen Teil des Gurtes (Becken) durch die beiden dafür vorgesehenen blauen Führungen (S) des Kinderautositzes laufen lassen (Abb. 16).
3. Halten Sie den diagonalen Teil des Autogurtes fest und ziehen Sie diesen durch die dafür vorgesehene blaue Führung (V) auf der Rückseite der Rückenlehne des Kinderautositzes (Abb. 17).

WARNUNG! Der diagonale Gurt muss während des Transports STETS in dieser Führung bleiben.

4. Den Autogurt so fest wie möglich um den Kinderautositz herum spannen, ohne überschüssigen Gurt zurückzulassen und sich vergewissern, dass er nicht verdreht ist.
5. Drehen Sie den Tragebügel in Position A1 (Abb. 18).

Um den Kinderautositz herauszunehmen:

1. Schnallen Sie den Autogurt ab, indem Sie das Gurtschloss drücken.
2. Setzen Sie den Tragebügel in Position B zurück (vertikal).
3. Ziehen Sie den Gurt aus der diagonalen Führung und aus den horizontalen Führungen.

3. WEITERES VORGEHEN

3.1 HINEINSETZEN DES KINDES IN DEN KINDERAUTOSITZ UND EINSTELLEN DER SICHERHEITSGURTE

Um die Gurte zu verstellen, gehen Sie folgendermaßen vor:

1. Drücken Sie die Gurtlängen-Verstelltaste und ziehen Sie an den Gurten des Kinderautositzes, bis sich diese lockern (Abb. 19).

2. Öffnen Sie das Gurtschloss durch Druck auf den roten Knopf (Abb. 20).

3. Setzen Sie das Kind in den Kinderautositz.

WARNUNG! Die Gurte müssen stets an das Wachstum des Kindes angepasst werden. Bevor der Kinderautositz im Auto befestigt wird, sind die Gurte auf der korrekten Höhe einzustellen. Die Gurte sind dann richtig eingestellt, wenn sie in Schulterhöhe des Kindes aus der Rückenlehne kommen. Kopfstütze und Sicherheitsgurte sind durch Betätigen des Knopfes X gleichzeitig in 6 Positionen höhenverstellbar und können somit im Laufe der Zeit an die Größe des Kindes angepasst werden.

4. Die beiden Teile des Gurtschlusses übereinanderlegen und zusammen in das Schloss einführen, bis ein „Klick“ zu hören ist (Abb. 21).

WARNUNG! Führen Sie die Schlossteile niemals nacheinander oder einzeln in das Schloss ein. Zum Einstellen der Sicherheitsgurte betätigen Sie den Knopf Q.

5. Die Sicherheitsgurte des Kinderautositzes spannen, indem Sie an dem dafür vorgesehenen Verstellband ziehen (Abb. 22)

WARNUNG! Der Sitzverkleinerer garantiert dem Kind von dessen Geburt an bis zum Gewicht von 6 kg die korrekte Haltung und die ideale Position für Hals und Rücken.

3.2 VERWENDUNG ALS WIPPE

Wenn der Kinderautositz nicht im Auto verwendet wird, kann er auch als Wippe verwendet werden.

Positionieren Sie den Kinderautositz ausschließlich auf stabilen und horizontalen Oberflächen.

WARNUNG! Setzen Sie den Tragebügel immer in Position B (vertikal) zurück, bevor Sie den Kinderautositz transportieren.

WARNUNG! Lassen Sie Ihr Kind nie unbeaufsichtigt.

WARNUNG! Verwenden Sie stets das Rückhaltesystem.

WARNUNG! Es ist gefährlich, den Kinderautositz auf einer erhöhten Oberfläche wie Tische, Stühle, etc. zu stellen.

WARNUNG! Dieser Kinderautositz ist nicht für längere Schlafzeiten geeignet.

WARNUNG! Verwenden Sie den Kinderautositz nicht als Wippe, wenn das Kind selbstständig sitzen kann.

Der Kinderautositz ist kein Ersatz für ein Bett oder eine Wiege. Wenn das Kind schlafen möchte, sollte es in ein Bettchen oder in eine geeignete Wiege gelegt werden. Verwenden Sie den Kinderautositz nicht, wenn Teile davon beschädigt oder verloren gegangen sind.

3.3 VERWENDUNG MIT DEM SPORTWAGEN

Der Kinderautositz Oasys i-Size darf ausschließlich mit den Sportwagen LOVE UP - StyleGo UP verwendet werden.

WARNUNG! Für die Verwendung zusammen mit dem Sportwagen, siehe dessen Gebrauchsanleitungen.

Bevor Sie den Kinderautositz befestigen, entfernen Sie den Sitz aus dem Sportwagen.

Um den Kinderautositz am Sportwagen zu befestigen, gehen Sie folgendermaßen vor:

- Den Kinderautositz mit dem Tragebügel in vertikaler Position (B) festhalten (Abb. 23).
- Die Sitze (U) in die speziellen Aufnahmen am Sportwagen einfügen (Abb. 24A – LOVE UP, Abb. 24B – StyleGo UP). Achten Sie besonders darauf, dass sie auf beiden Seiten einrasten. Wenn sie richtig einrasten, hören Sie ein KLICK.

HINWEIS: Kontrollieren Sie vor dem Gebrauch, dass die Befestigungsvorrichtungen des Kinderautositzes korrekt eingefügt wurden.

Um den Kinderautositz vom Sportwagen zu lösen:

1. Bringen Sie den Tragebügel in vertikale Position (B) zurück.
2. Ziehen Sie zunächst den hinteren Entriegelungsgriff (W) und heben Sie den Kinderautositz dann mithilfe des Tragebügels an (Abb. 25A LOVE UP, Abb. 25B - StyleGo UP).

WARNUNG! Die Befestigung und das Lösen können auch mit dem Kind im Kinderautositz durchgeführt werden, auch wenn die genannten Maßnahmen durch das Gewicht des Kindes erschwert werden. Gehen Sie in diesem Fall bei der Durchführung der genannten Arbeiten besonders vorsichtig vor.

3.4 VERDECK

Der Kinderautositz ist mit einem Schutzver-

deck ausgestattet, das in mehrere Positionen verstellbar ist.

Um es anzubringen, führen Sie erst die Enden des Verdecks in die dafür vorgesehenen Verbindungsstücke ein (Abb. 26) und befestigen anschließend das Gummiband an den dafür vorgesehenen Haken (Abb. 27). Schließen Sie nun die Knöpfe auf der Rückseite des Verdecks (Abb. 28).

3.5 REINIGUNG UND AUFBEWAHRUNG

REINIGUNG DER KUNSTSTOFF- UND METALLTEILE

Für die Reinigung der Kunststoff- oder der lackierten Metallteile sollte nur ein feuchtes Tuch verwendet werden. Benutzen Sie keine Scheuer- oder Lösungsmittel.

Die beweglichen Teile des Kinderautositzes dürfen keinesfalls geschmiert werden.

REINIGUNG DES STOFFBEZUGS

Der Stoffbezug des Kinderautositzes kann komplett abgenommen und von Hand oder in der Maschine bei 30°C gereinigt werden.

Um diesen zu waschen, öffnen Sie die Gurte, entfernen Sie durch Öffnen der Druckknöpfe im Aufbewahrungsfach für die Gebrauchsanleitung die Schultergurte (Abb. 29) und ziehen Sie sie von den Sicherheitsgurten herunter (Abb. 30). Ziehen Sie die Gurte aus den Ösen und nehmen Sie den Bezug von der Kopfstütze ab (Abb. 31). Ziehen Sie den Stoffbezug angefangen vom Fußteil vom Sitz (Abb. 32). Ziehen Sie ihn dann entsprechend der Gurtführungen ab (Abb. 33), bis Sie ihn ganz abgestreift haben (Abb. 34).

Um den Kinderautositz wieder zu beziehen, diese Schritte in umgekehrter Reihenfolge ausführen.

WARNUNG! Positionieren Sie die Sicherheitsgurte richtig, ohne dass sich diese verheddern. Für die Reinigung befolgen Sie bitte die Anleitung auf dem Pflege-Etikett, auf dem die folgenden Symbole für das Waschen abgedruckt sind:



In der Maschine bei 30°C waschen



Nicht bleichen



Nicht im Trockner trocknen



Nicht bügeln



Keine chemische Reinigung möglich

Niemals Scheuer- oder Lösungsmittel verwenden. Den Bezug nicht schleudern und ohne Auswringen trocknen lassen.

KONTROLLE DER UNVERSEHRTHEIT DER BESTANDTEILE

Es wird empfohlen, regelmäßig die Unversehrtheit und den Verschleiß folgender Bestandteile des Kinderautositzes zu überprüfen:

- Stoffbezug: Prüfen, ob die Polsterungen oder Teile davon beschädigt sind. Prüfen, ob die Nähte in perfektem Zustand sind.
- Gurte: Vergewissern Sie sich, dass am Verstellband, am Mittelsteg, an den Schulterbändern und im Bereich der Verstellplatte der Gurte kein Zerfransen des Gewebes mit sichtbarer Ausdünnung auftritt.
- Kunststoffe: Alle Kunststoffteile auf ihren Verschleißzustand prüfen. Sie dürfen keine sichtbaren Zeichen von Beschädigung, Verschleiß oder Ausbleichung zeigen.

WARNING! Bei starker Verformung oder Abnutzung muss der Kinderautositz ersetzt werden: Die ursprünglichen Sicherheitskriterien könnten nicht mehr gegeben sein.

AUFBEWAHRUNG DES PRODUKTS

Wenn der Kindersitz nicht im Auto montiert ist, wird empfohlen, ihn an einem trockenen Ort, von Wärmequellen entfernt und vor Staub, Feuchtigkeit und direktem Sonnenlicht geschützt, aufzubewahren.

HINWEISE ELEKTRO-TEILE

- Um die Batterie auszutauschen: Die Schraube des Deckels unten am Stützbein lösen (Abb. 35), den Deckel öffnen (Abb. 36), die leere Batterie aus dem Fach nehmen, eine neue Batterie einlegen und dabei auf die richtige Polausrichtung achten (Pluspol nach oben gerichtet) (Abb. 37), den Deckel wieder anbringen und die Schraube fest anziehen.

- Die Batterie muss stets von einem Erwachsenen ausgetauscht werden.
- Eine CR 2032 mit 3 V verwenden, die dem für dieses Produkt empfohlenen Typ entspricht.
- Die Batterien oder eventuelle Werkzeuge nicht in Reichweite von Kindern lassen.
- Die leeren Batterien des Produktes stets entnehmen, um eventuelle Flüssigkeitsverluste, die das Produkt beschädigen könnten, zu vermeiden.
- Leere Batterien nicht verbrennen oder in die Umwelt werfen, sondern der getrennten Abfallsammlung zuführen.
- Sollte aus den Batterien Flüssigkeit austreten, ersetzen Sie diese umgehend, säubern Sie das Batteriefach gründlich und waschen Sie sich sorgfältig die Hände, falls Sie mit der Flüssigkeit in Berührung gekommen sind.
- Batterien, die Flüssigkeit verlieren, sofort entsorgen: sie könnten die Haut verbrennen und zu anderen Verletzungen führen.
- Den Kontakt elektrische Teile mit Wasser oder anderen Flüssigkeiten vermeiden; das Eindringen von Wasser kann die Elektronik beschädigen.



KONFORMITÄT MIT DER EU-RICHTLINIE 2006/66/EG

i.d.g.F. Das Symbol mit der durchgestrichenen Mülltonne auf den Batterien oder auf der Verpackung des Produkts sagt aus, dass Altbatterien nach Beendigung ihres Lebenszyklus getrennt vom Hausmüll gesammelt und entsorgt werden müssen. Sie müssen in ein spezielles Sammelzentrum gebracht werden bzw. können beim Kauf gleichwertiger, neuer, aufladbarer und nicht aufladbarer Batterien beim Händler abgegeben werden. Das eventuelle chemische Symbol Hg, Cd, Pb unter der durchgestrichenen Abfalltonne gibt den in der Batterie enthaltenen Substanztyp an: Hg = Quecksilber, Cd = Cadmium, Pb = Blei. Der Verbraucher ist in jedem Falle verantwortlich für die ordnungsgemäße Entsorgung der Batterien nach Ende der Betriebszeit, um deren Verarbeitung und Recycling zu erleichtern. Eine angemessene Mülltrennung ist zum darauffolgenden Recycling der Altbatterien sowie zur umweltverträgli-

chen Aufbereitung und Entsorgung eine grundlegende Voraussetzung, hilft bei der Vermeidung möglicher negativer Auswirkungen auf Umwelt und Gesundheit und fördert das Recycling der Materialien, aus denen das Produkt gefertigt ist. Eine gesetzeswidrige Entsorgung des Produkts durch den Benutzer führt zu Umwelt- und Gesundheitsschäden. Nähere Auskunft bekommen Sie bei ihrem örtlichen Amt für Abfallentsorgung oder bei Ihrem Händler.

ENTSORGUNG DES PRODUKTS

Ist die für den Kinderautositz vorgesehene Gebrauchsgrenze erreicht, entsorgen Sie ihn. Aus Umweltschutzgründen müssen die verschiedenen Einzelteile des Kinderautositzes getrennt und die Entsorgungsbestimmungen Ihres Landes befolgt werden.

GARANTIE

Die Garantie gilt bei allen Konformitätsfehlern, die trotz normaler Gebrauchsbedingungen (gemäß den Vorgaben der Gebrauchsanleitung) auftreten. Die Garantie ist verwirkt bei unsachgemäßem Gebrauch, Abnutzung oder bei persönlichen Unglücksfällen. Bezüglich der Garantiedauer für Konformitätsfehler weisen wir auf die nationalen Rechtsvorschriften des Kauflandes.

ES CHICCO Oasys i-Size

IMPORTANTE - GUARDE ESTAS INSTRUCCIONES PARA FUTURAS CONSULTAS.

INSTRUCCIONES DE USO

1. INTRODUCCIÓN

- 1.1 Advertencias
- 1.2 Características del producto
- 1.3 Descripción de los componentes
- 1.4 Posiciones del asa
- 1.5 Limitaciones y requisitos para el uso relativos al producto y al asiento del automóvil

2. INSTALACIÓN EN EL AUTOMÓVIL

- 2.1 Instalación y desinstalación de la base i-size
- 2.2 Instalación de la sillita oasys i-size en la base i-size
- 2.3 Instalación de la sillita oasys i-size con los cinturones de 3 puntos del automóvil

3. OPERACIONES ADICIONALES

- 3.1 Acomodación del bebé en la sillita y regulación de la posición de los cinturones
- 3.2 Uso como hamaca
- 3.3 Utilización con silla de paseo
- 3.4 Capota
- 3.5 Limpieza y mantenimiento

ADVERTENCIAS

- Guarde este libro de instrucciones para consultas futuras.
- Para el montaje y la instalación del producto, siga las instrucciones al pie de la letra. Evite que el producto se use si no se han leído.
- **¡ADVERTENCIA!** Sobre la base de las estadísticas sobre accidentes, en general, los asientos traseros del automóvil son más seguros que los delanteros: por tanto, se recomienda instalar la base i-Size y la sillita en los asientos traseros. En especial, el asiento más seguro es el central posterior, siempre que disponga de cinturón de seguridad de 3 puntos.
- **¡ADVERTENCIA! ¡PELIGRO GRAVE!** Nunca

utilice este dispositivo en un asiento delantero que disponga de airbag frontal. Es posible instalar la base i-Size y la sillita en el asiento delantero solo si el airbag frontal ha sido desactivado: compruebe con el concesionario del coche o en el manual de instrucciones del automóvil si es posible desactivar el airbag. Se aconseja de todas formas tirar hacia atrás el asiento lo máximo posible de acuerdo con la presencia de otros pasajeros en el asiento trasero.

- Se aconseja que todos los pasajeros que ocupen el automóvil sepan cómo sacar al niño en caso de emergencia.
- Preste atención al instalar la base i-Size y la sillita en el automóvil para evitar que un asiento móvil o la puerta puedan interferir con la misma.
- Ninguna base i-Size ni ninguna sillita pueden garantizar la seguridad total del niño en caso de accidente, pero su uso puede reducir el riesgo de lesiones graves o de muerte.
- Si no se siguen al pie de la letra las instrucciones de este manual, se aumenta el riesgo de lesiones graves para el niño, no solo en caso de accidente, sino también en otras situaciones (por ejemplo, frenadas bruscas, etc): compruebe siempre que la base i-Size y la sillita estén enganchadas correctamente en el asiento.
- De notar daños, deformaciones o desgaste evidente en la base i-Size y en la sillita, estas deberán sustituirse puesto que pueden haber perdido las características originales de seguridad. Después de un accidente incluso leve, la base i-Size y la sillita pueden presentar daños no siempre evidentes a simple vista: por lo tanto, es necesario sustituirlas.
- No modifique ni incorpore partes adicionales al producto sin la aprobación del fabricante.
- No instale accesorios, recambios ni componentes no suministrados por el fabricante.
- No deje nunca al niño sin vigilancia en la sillita para automóvil.
- No deje nunca la base i-Size ni la sillita sobre el asiento del vehículo sin enganchar: podrían golpear y herir a los pasajeros.
- No interponga nada, que no sea un accesorio aprobado para el producto, ni entre la

base i-Size y el asiento, ni entre el asiento del vehículo y la sillita, ni entre la sillita y el niño: en caso de accidente, la base i-Size y la sillita podrían no funcionar correctamente.

- No utilice dispositivos de segunda mano: podrían haber sufrido daños estructurales no evidentes a simple vista pero que comprometen la seguridad del producto.
- Compruebe que el cinturón de seguridad no esté retorcido y evite que el mismo o cualquier parte de la sillita queden enganchados con la puerta, o bien que rocen contra puntas salientes. En caso de que el cinturón esté roto o deshilachado es necesario cambiarlo.
- En el caso de que se deje el automóvil bajo los rayos directos del sol se aconseja cubrir la sillita. La funda puede ser sustituida única y exclusivamente por una funda aprobada por el fabricante, ya que forma parte integrante de la silla. La sillita no debe ser utilizada nunca sin la funda para no poner en riesgo la seguridad del niño.
- Los niños prematuros nacidos con menos de 37 semanas de gestación pueden correr riesgo en la sillita. Dichos bebés pueden tener dificultades respiratorias mientras están sentados en la sillita. Por lo tanto, aconsejamos dirigirse a su médico o al personal del hospital para que controlen al niño y le aconsejen el tipo de sillita adecuada antes de dejar el hospital.
- Asegúrese de que no se transporten objetos ni equipajes sin fijarlos o colocarlos de forma segura, sobre todo en la parte trasera del vehículo: en caso de accidente o frenada brusca pueden herir a los pasajeros.
- Asegúrese de que todos los pasajeros del vehículo usen su cinturón de seguridad, por su seguridad pero también porque durante el viaje, en caso de accidente o frenada brusca podrían herir al niño.
- Durante los viajes largos se aconseja realizar paradas frecuentes. El niño se cansa muy fácilmente. No saque al niño de la sillita por ningún motivo mientras el vehículo está en movimiento. Si el niño requiere atención, busque un lugar seguro y pare.
- La sociedad Artsana no asume responsabilidad alguna por el uso inadecuado del producto.

1.2 CARACTERÍSTICAS DEL PRODUCTO

Esta silla de auto está homologada para el transporte de niños con una altura de entre 40-78 cm (desde el nacimiento hasta los 13 kg - de 0 a 15 meses), conforme al reglamento europeo ECE R129/00.

AVISO IMPORTANTE

Esta es una silla de auto "i-Size". Está homologada conforme al reglamento ECE R 129 para el uso en vehículos con asientos «compatibles con i-Size» según indica el fabricante del vehículo en el manual de instrucciones del mismo. En caso de duda, póngase en contacto con el fabricante del dispositivo de retención o con el vendedor.

1.3 DESCRIPCIÓN DE LOS COMPONENTES

Base i-Size

Fig. A

- A. Conectores Isofix
- B. Palanca de extracción de los conectores Isofix
- C. Indicadores de correcto enganche del sistema Isofix
- D. Botones de desenganche de los conectores Isofix
- E. Soportes de enganche de la sillita
- F. Indicador de correcto enganche de la sillita
- G. Pata de apoyo
- H. Botón de regulación de la altura de la pata de apoyo
- I. Indicador de correcta instalación de la pata de apoyo
- J. Barra antirrebote

Sillita Oasys i-Size

Fig. B

- Z. Asa
- K. Capota
- L. Funda textil
- M. Reductor

Fig. C

- N. Cinturones de la sillita
- O. Hombros
- P. Hebilla
- Q. Botón de regulación de los cinturones
- R. Reposacabezas regulable

Fig. D

- S. Guía del cinturón abdominal del automóvil en la sillita
- T. Botones para la rotación del asa
- U. Soporte de enganche para la silla de paseo

Fig. E

- V. Guía del cinturón diagonal del automóvil
- W. Manilla de desenganche (de la base I-Size y de la silla de paseo)

Fig. F

- X. Botón de regulación del reposacabezas y los cinturones
- Y. Compartimento para el manual de instrucciones

1.4 POSICIONES DEL ASA

El asa de la sillita puede regularse en 6 posiciones (Fig. 1).

- A. Posición de transporte en el coche sin base.
 - A1. Posición de transporte en el coche con base (ATENCIÓN: las posiciones A y A1 son las únicas posiciones permitidas durante el transporte en coche).
 - X. NUNCA utilice esta posición.
 - B. Posición de transporte a mano.
 - C. Posición para uso como hamaca con balanceo o para enganchar en silla de paseo Chicco predispuesta para tal fin.
 - D. Posición de uso como hamaca fija.
- Para realizar la regulación, presione al mismo tiempo los botones (T) del asa y gírela a la posición deseada hasta oír un click.

1.5 LIMITACIONES Y REQUISITOS PARA EL USO RELATIVOS AL PRODUCTO Y AL ASIENTO DEL AUTOMÓVIL

La sillita puede instalarse en dos modalidades distintas:

- Con la base i-Size, que debe usarse exclusivamente en combinación con la sillita de auto Oasis i-Size aprobada conforme a la normativa ECE R-129. Antes de la instalación, asegúrese de que el automóvil cuente con los enganches Isofix requeridos, situados entre el respaldo y el asiento.

La base i-Size de Chicco puede utilizarse en todos los asientos del automóvil con aprobación

i-Size (verifíquelo en el libro de instrucciones del vehículo) y en los asientos que aparecen en la «Lista de compatibilidad de vehículos» suministrada junto con la sillita.

- Con los cinturones de 3 puntos del coche (sin la base i-Size). En este caso, la sillita puede instalarse en el asiento delantero del pasajero o en cualquiera de los asientos traseros. El asiento del automóvil debe estar orientado en el sentido de la marcha. Nunca utilice esta sillita en asientos laterales u opuestos al sentido de marcha (Fig. 2). El asiento del automóvil tiene que estar provisto de cinturón de seguridad de 3 puntos, estático o con recogedor, aprobado según el Reglamento UN/ECE N°16 u otros estándares equivalentes (Fig. 3).

¡ADVERTENCIA! Nunca instale la sillita con el cinturón de dos puntos de anclaje del coche (Fig. 4).

ADVERTENCIA! En caso de usar el producto en vehículos equipados con cinturones de seguridad traseros con airbag integrado (cinturón hinchable), la interacción de la parte hinchable del cinturón del vehículo con este sistema de retención para niños puede ocasionar graves lesiones o incluso la muerte. No instale este sistema de retención para niños si se utiliza un cinturón de seguridad hinchable. Instálolo utilizando el sistema Isofix o ponga la sillita en un asiento con un tipo de cinturón de seguridad adecuado. Durante la instalación con el sistema Isofix, el cinturón de seguridad no debe engancharse detrás de la sillita, porque sujetaría la parte hinchable del cinturón. Nunca utilice el reductor si el niño pesa más de 6 kg (altura máxima del niño 60 cm).

2. INSTALACIÓN EN EL AUTOMÓVIL

2.1 INSTALACIÓN Y DESINSTALACIÓN DE LA BASE I-SIZE

Para instalar la base i-Size, lleve a cabo el siguiente procedimiento:

1. Extraiga la pata de apoyo (G) (Fig. 5). Una señal acústica se activará y terminará al completarse correctamente la instalación de la base i-Size.
2. Extraiga por completo los dos conectores Isofix (A) de la base tirando de la palanca

de extracción de los conectores (B) (Fig. 6) y asegúrese de que el sistema se extraiga hasta el final de la carrera.

3. Posicione la base i-Size en el asiento escogido y enganche los conectores Isofix en los enganches presentes entre el respaldo y el asiento (Fig. 7). Se escuchará el "click" característico que indica que los conectores se han enganchado.

¡ADVERTENCIA! Asegúrese de que el enganche se haya efectuado correctamente, verificando que los dos indicadores (C) señalen el color verde.

4. Empuje con fuerza la base i-Size contra el respaldo del coche (Fig. 8) y compruebe que quede perfectamente adherida a este.
5. Revise la correcta fijación de los dos conectores tirando de la base varias veces.
6. Posicione la pata de apoyo (G) y regúlela a través del botón de regulación (H) (Fig. 9). Cuando la pata de apoyo ha quedado correctamente instalada, la señal acústica se interrumpe y al mismo tiempo el indicador (I) se pone de color verde (Fig. 10).

DESINSTALACIÓN

1. Apriete el botón de regulación (H) de la pata de apoyo para acortarla lo más posible.
2. Levante la palanca de extracción de los conectores ISOFIX (B) y aleje la base del respaldo lo más posible.
3. Desenganche los conectores ISOFIX empujando los botones de desenganche (D) (Fig. 11).
4. Manteniendo presionada la palanca de extracción de los conectores ISOFIX (B), empuje el sistema ISOFIX en el interior de la base asegurándose de llegar hasta el fondo. Haga girar la pata de apoyo y engánchela en el soporte correspondiente, de manera tal que la señal acústica se desactive.

2.2 INSTALACIÓN DE LA SILLITA OASYS I-SIZE EN LA BASE I-SIZE

Antes de enganchar la sillita en la base i-Size asegúrese de que los 4 ganchos estén bien abiertos; para verificarlo, basta con presionar las dos palancas Y situadas a los lados de la base (Fig. 12A).

1. Enganche la sillita en la base i-Size (en sen-

tido contrario a la dirección de la marcha) empujándola hacia abajo en el lado de las piernas hasta obtener el enganche (se debe oír un click de enganche) (Fig. 12).

2. El enganche correcto de la sillita se confirmará cuando el indicador (F) se pone de color verde (Fig. 13).
3. Verifique que la sillita haya quedado enganchada correctamente en la base tratando de levantarla por la parte tanto de adelante como de atrás.
4. Una vez efectuado el enganche, gire el asa de la sillita hasta que llegue a la posición de tope (A) contra el respaldo del asiento (Fig. 14). Para desenganchar la sillita de la base: vuelva a poner la empuñadura en la posición vertical (B) y desenganche la sillita tirando de la manilla correspondiente y levantándola al mismo tiempo mediante la empuñadura (Fig. 15).

2.3 INSTALACIÓN DE LA SILLITA OASYS I-SIZE CON LOS CINTURONES DE 3 PUNTOS DEL AUTOMÓVIL

Para instalar la sillita sin la base, lleve a cabo el siguiente procedimiento:

1. Coloque la sillita sobre el asiento del vehículo en que desee instalarla, en sentido contrario a la dirección de la marcha.
2. Tire del cinturón de seguridad del vehículo y engánchelo en la hebilla correspondiente, haciendo pasar la parte horizontal (abdominal) del cinturón por las dos guías respectivas (S) de la sillita de color azul (Fig. 16).
3. Sujete el tramo diagonal del cinturón del vehículo y hágalo pasar por la guía azul (V) que se encuentra en la parte trasera del respaldo de la sillita (Fig.17).

¡ADVERTENCIA! El cinturón diagonal durante el transporte debe permanecer SIEMPRE dentro de esta guía.

4. Tense el cinturón lo más posible sin que queden excedentes de correa y asegurándose de que no esté retorcido.
5. Gire el asa a la posición A1 (Fig. 18).

Para desmontar la sillita:

1. Desenganche el cinturón apretando la hebilla.
2. Vuelva a colocar el asa en la posición B (vertical).

3. Extraiga el cinturón de la guía diagonal y de las horizontales.

3. OPERACIONES ADICIONALES

3.1 ACOMODACIÓN DEL BEBÉ EN LA SILLITA Y REGULACIÓN DE LA POSICIÓN DE LOS CINTURONES

Para desplazar los cinturones, lleve a cabo el siguiente procedimiento:

1. Apriete el botón de regulación y tire de los cinturones de la sillita para aflojarlos (Fig. 19).
2. Abra la hebilla apretando el botón rojo (Fig. 20).
3. Acomode al niño.

¡ADVERTENCIA! Los cinturones deben adaptarse siempre al crecimiento del niño. Antes de instalar la sillita en el coche es necesario colocarlos en la altura correcta. Para una regulación correcta, los cinturones deben salir del respaldo a la altura de los hombros del niño. La altura del reposacabezas y los cinturones se puede ir regulando al mismo tiempo en 6 posiciones distintas mediante el botón X a medida que el niño vaya creciendo.

4. Sobreponga las dos lengüetas de la hebilla e introdúzcalas, una vez que están unidas, en la hebilla hasta oír un click (Fig. 21).

¡ADVERTENCIA! No introduzca las lengüetas en la hebilla una por una, o una sola. Los cinturones se regulan mediante el botón Q.

5. Tense los cinturones de seguridad de la sillita tensando la correa de regulación correspondiente (Fig. 22)

¡ADVERTENCIA! El cojín reductor garantiza al niño, desde el nacimiento hasta los 6 kg de peso, la contención correcta y la posición ideal del cuello y de la espalda.

3.2 USO COMO HAMACA

Cuando la sillita no se utiliza en el vehículo, puede usarse también como hamaca.

Póngala únicamente sobre superficies estables y horizontales.

¡ADVERTENCIA! Antes de transportar la sillita, ponga siempre el asa en la posición B (vertical).

¡ADVERTENCIA! Nunca deje al niño sin vigilancia.

¡ADVERTENCIA! Utilice siempre el sistema de retención.

¡ADVERTENCIA! Es peligroso usar la sillita sobre superficies altas como mesas, sillas, etc.

¡ADVERTENCIA! Esta sillita no debe utilizarse para períodos prolongados de sueño.

¡ADVERTENCIA! No utilice la sillita si el niño puede sentarse solo.

La sillita no sustituye a una cama o una cuna. Si el niño necesita dormir, deberá acomodarse en una cama o en una cuna adecuada. No use la sillita si tiene partes rotas o incompletas.

3.3 UTILIZACIÓN CON SILLA DE PASEO

La sillita Oasys i-Size puede utilizarse exclusivamente con las sillas de paseo LOVE UP - StyleGo UP.

¡ADVERTENCIA! Para el uso con la silla de paseo, lea las instrucciones de la silla de paseo. Antes de enganchar la sillita, retire el asiento de la silla de paseo.

Para enganchar la sillita a la silla de paseo, lleve a cabo el siguiente procedimiento:

- Sujete la sillita con el asa en posición vertical (B) (Fig. 23).

- Inserte los soportes (U) en los respectivos acoplamientos presentes en la silla de paseo (Fig. 24A – LOVE UP, Fig. 24B – StyleGo UP), asegurándose de que se enganchen en los dos lados. Se debe oír un CLICK que confirma el enganche.

ADVERTENCIA: Antes del uso, asegúrese de que todos los dispositivos de fijación de la sillita estén acoplados correctamente.

Para desenganchar la sillita de la silla de paseo:

1. Vuelva a colocar el asa en la posición vertical (B).
2. Tire primero de la manilla de desenganche trasera (W), y levante entonces la sillita por el asa (Fig. 25A - LOVE UP, Fig. 25B - StyleGo UP).

¡ADVERTENCIA! El enganche o el desenganche se pueden realizar también con el niño en la sillita; estas operaciones, con el peso del niño, podrían ser más dificultosas. En este caso, se recomienda prestar atención cuando se realicen las operaciones mencionadas anteriormente.

3.4 CAPOTA

La sillita de auto cuenta con una capota protectora que puede regularse en varias posiciones. Para montarla, introduzca los terminales de

la capota en los respectivos acoplamientos (Fig. 26), y ponga entonces el elástico en los ganchos correspondientes (Fig. 27). Termine el montaje enganchando los botones situados en la parte de atrás de la capota (Fig. 28).

3.5 LIMPIEZA Y MANTENIMIENTO

LIMPIEZA DE LAS PARTES DE PLÁSTICO Y DE METAL

Para la limpieza de las partes de plástico o metal barnizado, utilice solo un paño húmedo. Nunca utilice detergentes abrasivos o disolventes. Las partes móviles de la sillita no deben ser lubricadas.

LIMPIEZA DE LA FUNDA DE TELA

La funda de tela de la sillita es totalmente desenfundable y lavable a mano o en lavadora a 30 °C. Para lavarla, desabroche los cinturones, quite las hombreras desenganchándolas de los botones automáticos del compartimento del libro de instrucciones (Fig. 29) y sacándolas de los cinturones (Fig. 30). Quite uno por uno los cinturones de los ojales y la funda del reposacabezas (Fig. 31). Extraiga la funda de tela del asiento empezando por los pies (Fig. 32), siguiendo por las guías de los cinturones (Fig. 33) y por último desenfunde el resto (Fig. 34). Para volver a colocar la funda, lleve a cabo el procedimiento descrito anteriormente en sentido inverso.

¡ADVERTENCIA! Vuelva a poner los cinturones correctamente asegurándose de que no queden torcidos.

Para el lavado, siga las instrucciones presentes en la etiqueta de la funda que contiene los siguientes símbolos para el lavado:



Lavado en lavadora a 30 °C



No usar lejía



No secar en secadora



No planchar



No lavar en seco

No utilice detergentes abrasivos ni disolventes

No escurrir, retorcer ni centrifugar

CONTROL DE LA INTEGRIDAD DE LOS COMPONENTES

Se recomienda comprobar regularmente la integridad y el estado de desgaste de los siguientes componentes:

- Funda de tela: Compruebe que el acolchado no se salga por las costuras y que las costuras estén intactas y sin daños.
- Cinturones: Controle que no haya partes deshilachadas con evidente reducción del espesor de las correas, la cinta de regulación, el separapiernas, los hombros y la zona de regulación de los cinturones.
- Partes de plástico: Revise el estado de desgaste de todas las partes de plástico que no deben presentar señales visibles de daños o desteñido.

¡ADVERTENCIA! En el caso de que la sillita resultara deformada o fuertemente desgastada, será necesario sustituirla: podría haber perdido sus características originales de seguridad.

ALMACENAMIENTO DEL PRODUCTO

Cuando no esté instalada en el automóvil, se recomienda guardar la sillita en un lugar seco, alejada de fuentes de calor y protegida del polvo, la humedad y la luz solar directa.

ADVERTENCIAS SOBRE LAS PARTES ELÉCTRICAS

- Para cambiar la pila: afloje el tornillo de la tapa situada en la parte inferior de la pata de apoyo (Fig. 35), abra la tapa (Fig. 36), saque del compartimento la pila usada, introduzca la pila nueva prestando atención a respetar la correcta polaridad de inserción (polo positivo mirando hacia arriba) (Fig. 37), vuelva a poner la tapa y apriete por completo el tornillo.
- La sustitución de la pila debe ser llevada a cabo solo por un adulto.
- Utilice una pila CR 2032 de 3 V del tipo recomendado para el funcionamiento de este producto.
- No deje las pilas o posibles herramientas al alcance de los niños.
- Saque siempre las pilas usadas del producto para evitar que posibles pérdidas de líquido

puedan dañarlo.

- No arroje las pilas usadas al fuego ni las tire en el medio ambiente; estas deben eliminarse mediante recogida selectiva.
- En caso de pérdida de líquido de las pilas, cámbielas de inmediato, limpie el compartimento y lávese bien las manos en caso de contacto con el líquido.
- Deseche inmediatamente las pilas que pierdan líquido: podrían causar irritaciones cutáneas u otras lesiones.
- Evite el contacto de la parte eléctrica con agua u otros líquidos; las infiltraciones de agua dañan el circuito electrónico.



CONFORME A LA DIRECTIVA UE 2006/66/CE y posteriores modificaciones.

El símbolo del contenedor de basura tachado que llevan las pilas o la caja del producto significa que al final de su vida útil estos deben eliminarse por separado de los desechos domésticos, no deben eliminarse como desecho urbano y deben ser llevados a un centro de recogida selectiva o bien entregarse al vendedor cuando se compren pilas recargables o no recargables nuevas equivalentes. Los símbolos químicos Hg, Cd, Pb, situados debajo del contenedor de basura tachado indican el tipo de sustancia que la pila contiene: Hg=Mercurio, Cd=Cadmio, Pb=Plomo. El usuario es responsable de la entrega de las pilas al final de su vida útil en los correspondientes centros de recogida para así facilitar su tratamiento y reciclaje. Realizar una recogida selectiva adecuada para el posterior envío de las pilas agotadas al reciclaje, al tratamiento y a la eliminación ambientalmente compatible, contribuye a evitar posibles efectos negativos sobre el medio ambiente y la salud humana, favoreciendo el reciclaje de las sustancias de las que están compuestas las pilas. La inadecuada eliminación del producto por parte del usuario ocasiona daños al medio ambiente y a la salud del hombre. Para informaciones más detalladas inherentes a los sistemas de recogida disponibles, diríjase al servicio local de eliminación de desechos, o a la tienda donde compró el aparato.

ELIMINACIÓN DEL PRODUCTO

Al final de la vida útil de la sillita, suspenda su uso y deposítela en un punto de recogida de residuos adecuado. A efectos del respeto y la protección del medio ambiente, se deben separar los distintos tipos de residuos según establecen las normativas vigentes en el país de uso.

GARANTÍA

El producto está garantizado contra todo defecto de conformidad en condiciones normales de uso según lo previsto en las instrucciones. Por lo tanto, la garantía no será aplicada en caso de daños ocasionados por uso incorrecto, desgaste o hechos accidentales. Para la duración de la garantía sobre los defectos de conformidad remitase a las disposiciones específicas de la normativa nacional aplicable en el país de compra, si las hubiera.

PT CHICCO Oasys i-Size

IMPORTANTE – CONSERVE ESTAS INSTRUÇÕES PARA CONSULTAS FUTURAS.

INSTRUÇÕES DE USO

1. INTRODUÇÃO

- 1.1 Advertências
- 1.2 Características do produto
- 1.3 Descrição dos componentes
- 1.4 Posições da alça de transporte (pega)
- 1.5 Limitações e requisitos de utilização relativos ao produto e ao banco do automóvel

2. INSTALAÇÃO NO AUTOMÓVEL

- 2.1 Instalação e remoção da base i-Size
- 2.2 Instalação da cadeira auto Oasys i-Size na base i-Size
- 2.3 Instalação da cadeira Oasys i-Size com cintos de 3 pontos do automóvel

3. OUTRAS OPERAÇÕES

- 3.1 Colocação do bebé na cadeira auto e regulação da posição do cinto
- 3.2 Utilização como espreguiçadeira
- 3.3 Utilização no carrinho de passeio
- 3.4 Capota
- 3.5 Limpeza e conservação

ADVERTÊNCIAS

- Conserve este livro de instruções para eventuais consultas futuras.
- Para a montagem e instalação do produto, siga escrupulosamente as instruções fornecidas. Não permita que alguém utilize o produto sem as ter lido.
- **ATENÇÃO!** Com base nas estatísticas sobre acidentes, geralmente os bancos de trás do veículo são mais seguros do que o banco da frente. Portanto, é aconselhável instalar a base i-Size e a cadeira auto num dos bancos de trás. Nomeadamente, o lugar mais seguro é o do meio, se tiver cinto de 3 pontos.
- **ATENÇÃO! PERIGO GRAVE!** Nunca utilize este dispositivo num banco da frente equi-

pado com airbag frontal. É possível instalar a base i-Size e a cadeira auto no banco da frente apenas se o airbag frontal estiver devidamente desativado: verifique com o fabricante do automóvel ou no manual de instruções do mesmo se é possível desativar o airbag. Em todo o caso, é aconselhável recuar o banco o máximo possível, tendo em conta a presença de outros passageiros no banco de trás.

- Recomenda-se que todos os passageiros a bordo sejam informados sobre como retirar a criança da cadeira auto, em caso de emergência.
- Tenha o cuidado de instalar a base i-Size e a cadeira auto de modo a que esta não entre em contacto com um banco móvel ou com a porta do automóvel.
- Nenhuma base i-Size e respetiva cadeira auto podem garantir a segurança total da criança em caso de acidente, mas a utilização deste produto reduz o risco de ferimentos e de morte da criança.
- O risco de lesões graves para a criança, não só em caso de acidente, mas também noutras situações (por exemplo, travagens bruscas) aumenta se não forem seguidas escrupulosamente as indicações fornecidas neste livro de instruções. Verifique sempre se a base i-Size e a cadeira auto estão fixadas corretamente no banco do automóvel.
- Se a base i-Size e a cadeira auto estiverem danificadas, deformadas ou muito gastas, devem ser substituídas, pois poderão ter perdido as características originais de segurança. Após um acidente, ainda que ligeiro, a base i-Size e a cadeira auto podem ter sofrido danos nem sempre visíveis a olho nu: é, portanto, necessário substituí-las.
- Não faça alterações ou acrescentos ao produto sem aprovação do fabricante.
- Não utilize acessórios, peças de substituição e componentes não fornecidos pelo fabricante.
- Nunca deixe a criança na cadeira auto sem vigilância, por nenhum motivo.
- Nunca deixe a base i-Size e a cadeira auto no banco sem estarem devidamente fixadas: poderão magoar os passageiros do veículo e

feri-los.

- Não coloque nada que não seja um acessório aprovado pelo fabricante entre a base i-Size e o banco, entre o banco do automóvel e a cadeira auto nem entre a cadeira auto e a criança: em caso de acidente, a base i-Size e a cadeira auto poderão não funcionar corretamente.
- Não utilize cadeiras auto em segunda mão: podem ter sofrido danos estruturais não visíveis a olho nu, mas que poderão comprometer a segurança da criança.
- Certifique-se de que o cinto de segurança do automóvel não fica torcido. Evite que este último ou componentes da cadeira auto fiquem entalados na porta ou em contacto com pontos cortantes. Se o cinto apresentar cortes ou estiver desfiado, é necessário substituí-lo.
- Se o veículo ficar estacionado ao sol, é aconselhável cobrir a cadeira auto. O revestimento só pode ser substituído por outro aprovado pelo fabricante, pois é parte integrante da cadeira auto. A Cadeira auto nunca deve ser utilizada sem o revestimento, para não comprometer a segurança da criança.
- Os recém-nascidos prematuros com menos de 37 semanas de gestação podem correr perigo na cadeira auto. Estes recém-nascidos podem ter dificuldade respiratória enquanto estão sentados na cadeira auto. Assim, é aconselhável consultar o seu médico ou o pessoal hospitalar antes de deixar o hospital, para que observem o seu filho e recomendem a cadeira auto mais adequada.
- Certifique-se de que não são transportados no interior do veículo, nomeadamente na chapeleira, objetos ou bagagens que não tenham sido fixados ou colocados de forma segura: em caso de acidente ou travagem brusca, poderão ferir os passageiros.
- Assegure-se de que todos os passageiros do automóvel utilizam o cinto de segurança, não só para a sua própria segurança, mas também para que durante a viagem, em caso de acidente ou travagem brusca, não possam ferir o bebé.
- No caso de viagens longas, faça paragens frequentes. O bebé cansa-se muito facilmente.

Por nenhuma razão retire o bebé da cadeira auto enquanto o automóvel estiver em movimento. Se o bebé necessitar de atenção, deve procurar um local seguro e estacionar.

- A sociedade Artsana declina qualquer responsabilidade pelo uso impróprio do produto.

1.2 CARACTERÍSTICAS DO PRODUTO

Esta cadeira auto está homologada para o transporte de crianças com altura compreendida entre 40 e 78 cm (desde o nascimento até aos 13 kg de peso - dos 0 aos 15 meses), em conformidade com a norma europeia ECE R129/00.

AVISO IMPORTANTE

Esta é uma cadeira auto “i-Size”. Está homologada em conformidade com a norma ECE R 129 para a utilização em veículos com bancos “compatíveis com i-Size”, como indicado pelo fabricante do automóvel no respetivo manual de instruções.

Em caso de dúvida, contacte o fabricante do dispositivo de retenção ou o revendedor.

1.3 DESCRIÇÃO DOS COMPONENTES

Base i-Size

Fig. A

- A. Conectores Isofix
- B. Patilha de extração dos conectores Isofix
- C. Indicadores de bloqueio do sistema Isofix
- D. Botões de desbloqueio dos conectores Isofix
- E. Encaixes de fixação da cadeira auto
- F. Indicador de fixação correta da cadeira auto
- G. Perna de apoio
- H. Botão de regulação da altura da perna de apoio
- I. Indicador de instalação correta da perna de apoio
- J. Arco anti ressalto

Cadeira auto Oasys i-Size

Fig. B

- Z. Alça de transporte
- K. Capota
- L. Revestimento têxtil
- M. Almofada redutora

Fig. C

- N. Cinto da cadeira auto
- O. Protetores das correias dos ombros
- P. Fecho
- Q. Botão de regulação do cinto
- R. Apoio de cabeça regulável

Fig. D

- S. Guia de passagem da correia abdominal do cinto auto
- T. Botões para regulação da alça
- U. Encaixe para fixação no carrinho de passeio

Fig. E

- V. Guia de passagem da correia diagonal do cinto auto
- W. Manípulo de desbloqueio (da base I-Size e do carrinho de passeio)

Fig. F

- X. Botão de regulação do apoio da cabeça e correias dos ombros
- Y. Compartimento para manual de instruções

1.4 POSIÇÕES DA ALÇA (PEGA)

A pega da cadeira auto é regulável em 6 posições (Fig. 1).

- A. Posição de transporte no automóvel sem a base.
- A1. Posição de transporte no automóvel com a base (ATENÇÃO: as posições A e A1 são as únicas posições permitidas durante o transporte no automóvel).
- X. NUNCA utilize.
- B. Posição para o transporte à mão.
- C. Posição para utilização como espreguiçadeira de baloiço ou para fixação num carrinho de passeio Chicco compatível com a mesma.
- D. Posição para utilização como espreguiçadeira, na posição fixa.

Para regular, prima simultaneamente os botões (T) da mesma, rodando-a para a posição escolhida até ouvir um estalido de bloqueio.

1.5 LIMITAÇÕES E REQUISITOS DE UTILIZAÇÃO RELATIVOS AO PRODUTO E AO BANCO DO AUTOMÓVEL

A cadeira auto pode ser instalada de duas

formas:

- Com a base i-Size, que deve ser utilizada exclusivamente em combinação com a cadeira auto Oasys i-Size homologada em conformidade com a norma ECE R-129. Antes da instalação, certifique-se de que o automóvel está equipado com os respetivos pontos de ancoragem Isofix situados entre o encosto e o assento do banco.

A base i-Size da Chicco pode ser utilizada em todos os bancos de automóveis homologados com a norma i-Size (verifique o livro de instruções do veículo) e nos bancos dos automóveis pertencentes à "Lista de compatibilidade dos veículos" fornecida com a cadeira auto.

- Com o cinto de 3 pontos do automóvel (sem a base i-Size). Neste caso, a cadeira auto pode ser instalada no banco da frente, ao lado do condutor (verifique no código da estrada em que condições) ou em qualquer um dos bancos traseiros. Em todo o caso, o banco do carro deve estar posicionado no sentido da marcha. Nunca instale esta Cadeira auto em bancos virados lateralmente ou posicionados no sentido inverso à marcha (Fig. 2). O banco do automóvel deve estar equipado com cinto de segurança de 3 pontos de fixação, estático ou com enrolador, homologado em conformidade com a norma UN/ECE N°16 ou outras normas equivalentes (Fig. 3).

ATENÇÃO! Nunca instale a cadeira auto com um cinto de dois pontos de fixação (Fig. 4).

ATENÇÃO! Em caso de utilização em veículos equipados com cintos de segurança posteriores com airbag integrado (cintos de segurança insufláveis), a interação entre a parte insuflável do cinto do veículo com este sistema de retenção para crianças pode provocar lesões graves ou a morte. Não instale este dispositivo de retenção para crianças utilizando um cinto de segurança insuflável. Instale a cadeira auto com o sistema Isofix ou coloque-a sobre um banco com um tipo de cinto de segurança adequado. Durante a instalação com o sistema Isofix, o cinto de segurança não deve ser apertado por trás da cadeira auto porque ativa a parte insuflável do cinto.

Nunca utilize a almofada redutora se o bebé tiver um peso superior a 6 kg (altura máxima

da criança: 60 cm).

2. INSTALAÇÃO NO AUTOMÓVEL

2.1 INSTALAÇÃO E REMOÇÃO DA BASE I-SIZE

Para instalar a base i-Size, proceda da seguinte forma:

1. Retire a perna de apoio (G) (Fig. 5). Um sinal acústico é ativado e finalizado quando a instalação da base i-Size estiver corretamente concluída.
2. Retire completamente os dois conectores Isofix (A) da base, puxando a patilha de extração dos conectores (B) (Fig. 6), e certifique-se de que o sistema foi extraído até ao fim de curso.
3. Posicione a base i-Size no banco escolhido para a instalação e encaixe os conectores Isofix nos pontos de ancoragem existentes entre o encosto e o banco (Fig. 7). Um clique característico assinalará o bloqueio dos conectores.

ATENÇÃO! Assegure-se de que a fixação foi efetuada de maneira correta verificando se os dois indicadores (C) apresentam a cor verde.

4. Empurre energeticamente a base i-Size contra o encosto do automóvel (Fig. 8) para garantir a máxima aderência.
5. Verifique se a fixação dos dois conectores está correta tentando puxar várias vezes a base.
6. Coloque a perna de apoio (G) e regule-a através do respetivo botão de regulação (H) (Fig. 9). Quando a perna de apoio está corretamente instalada, o sinal acústico é interrompido e o indicador (I) muda simultaneamente para verde (Fig. 10).

REMOÇÃO DA BASE I-SIZE

1. Prima o botão de regulação (H) da perna de apoio encurtando-a até ao fim de curso.
2. Levante a patilha de extração dos conectores ISOFIX (B) afastando a base do encosto até ao fim de curso.
3. Desbloqueie os conectores ISOFIX empurrando os botões de desbloqueio (D) (Fig. 11).
4. Com a patilha de extração dos conectores ISOFIX (B) premida, empurre o sistema ISOFIX para dentro da base até ao fim de curso.

Rode a perna de apoio e fixe o pé no respetivo encaixe, desativando o sinal acústico.

2.2 INSTALAÇÃO DA CADEIRA AUTO OASYS I-SIZE NA BASE I-SIZE

Antes de fixar a cadeira auto na base i-Size, certifique-se de que os 4 pontos de ancoragem estão corretamente abertos; para verificar, basta premir as duas patilhas Y situadas nas laterais da base (Fig. 12A).

1. Fixe a cadeira auto na base i-Size (virada no sentido inverso à marcha), empurrando-a para baixo, do lado das pernas, até ficar presa (ouvirá um estalido indicando o bloqueio) (Fig. 12).
2. O bloqueio da cadeira auto é assinalado pelo indicador (F) que ficará verde (Fig. 13).
3. Verifique se a cadeira auto está bem fixada na base, tentando levantá-la tanto à frente como atrás.
4. Após o bloqueio, rode a pega da cadeira auto até à posição rebatida (A1) contra o encosto do banco (Fig. 14).

Para soltar a cadeira auto da base: coloque a pega na posição vertical (B) e solte a cadeira auto, puxando a respetiva patilha e levantando simultaneamente a cadeira através da alça (Fig. 15).

2.3 INSTALAÇÃO DA CADEIRA OASYS I-SIZE COM O CINTO DE 3 PONTOS DO AUTOMÓVEL

Para instalar a cadeira auto sem base, proceda da seguinte forma:

1. Posicione a cadeira auto no banco do automóvel escolhido no sentido inverso à marcha.
2. Puxe o cinto de segurança do automóvel e prenda-o no fecho correspondente, fazendo passar a parte horizontal (abdominal) do cinto nas duas respetivas guias (S) da cadeira auto, de cor azul (Fig. 16).
3. Pegue na correia diagonal do cinto do automóvel e passe-a pela respetiva guia azul (V) situada atrás do encosto da cadeira auto (Fig. 17).

ATENÇÃO! Durante o transporte, a correia diagonal deve permanecer SEMPRE inserida nesta guia.

4. Estique o mais possível o cinto, sem deixar folgas nas correias e certificando-se de que não fica torcido.

5. Rode a alça para a posição A1 (Fig. 18).

Para retirar a cadeira auto:

1. Retire o cinto do automóvel premindo o fecho do mesmo.

2. Coloque a alça na posição B (vertical).

3. Retire o cinto da guia diagonal e das horizontais.

3. OUTRAS OPERAÇÕES

3.1 COLOCAÇÃO DO BEBÉ NA CADEIRA AUTO E REGULAÇÃO DA POSIÇÃO DO CINTO

Para mudar a altura do cinto, proceda da seguinte forma:

1. Prima o botão de regulação e puxe as correias dos ombros da cadeira auto de modo a afrouxá-las (Fig. 19).

2. Abra o fecho premindo o botão vermelho (Fig. 20).

3. Instale a criança.

ATENÇÃO! O cinto deve estar sempre adequado ao crescimento do bebé. Antes de instalar a cadeira auto no automóvel, deverá verificar a altura correta das correias. Para uma regulação correta, as correias devem sair do encosto à altura dos ombros do bebé. A altura do apoio da cabeça e das correias dos ombros é simultaneamente regulável em 6 posições através do botão X, para acompanhar o crescimento do bebé.

4. Sobreponha as duas linguetas do fecho e uma vez unidas, introduza-as no fecho, até ouvir um estalido (Fig. 21).

ATENÇÃO! Nunca introduza no fecho uma lingueta separada da outra ou apenas uma. Para efetuar a regulação dos cintos acione o botão Q.

5. Aperte o cinto de segurança da cadeira auto, puxando a correia de regulação apropriada (Fig. 22)

ATENÇÃO! A almofada redutora garante ao bebé, desde o nascimento até aos 6 kg de peso, uma retenção correta e uma posição ideal para o pescoço e as costas.

3.2 UTILIZAÇÃO COMO ESPREGUIÇADEIRA

Quando não é utilizada no automóvel, a cadei-

ra auto também pode ser usada como espreguiçadeira.

Posicione a cadeira apenas sobre superfícies estáveis e horizontais.

ATENÇÃO! Antes de transportar a cadeira auto, coloque sempre a alça na posição B (vertical).

AVISO! Nunca deixe o bebé sem vigilância.

AVISO! Utilize sempre o sistema de retenção.

AVISO! É perigoso utilizar a cadeira auto sobre superfícies elevadas como mesas, cadeiras, etc.

AVISO! Esta cadeira auto não é adequada para períodos de sono prolongados.

AVISO! Não utilize a cadeira auto como espreguiçadeira se o bebé já for capaz de se sentar sozinho.

A cadeira auto não substitui uma cama ou um berço. Se o bebé precisar de dormir, deverá deitá-lo numa cama ou num berço adequado. Não use a cadeira auto se detetar alguma peça partida ou em falta.

3.3 UTILIZAÇÃO NO CARRINHO DE PASSEIO

A cadeira Oasys i-Size pode ser utilizada apenas com os carrinhos de passeio LOVE UP - StyleGo UP.

ATENÇÃO! Para utilizar com o carrinho de passeio, consulte as instruções do mesmo.

Antes de fixar a cadeira auto, remova a cadeira de passeio do carrinho.

Para fixar a cadeira auto no carrinho de passeio, proceda da seguinte forma:

- Segure na cadeira auto com a alça na posição vertical (B) (Fig. 23).

- Introduza os encaixes (U) nos respetivos pontos de bloqueio existentes no carrinho de passeio (Fig. 24A – LOVE UP, Fig. 24B – StyleGo UP) tendo particular atenção para que fiquem bloqueados ambos os lados. Ouvirá um CLIQUE quando ocorrer o bloqueio.

AVISO: Antes de utilizar, verifique se os dispositivos de fixação da cadeira auto estão corretamente bloqueados.

Para soltar a cadeira auto do carrinho de passeio:

1. Coloque a alça na posição vertical (B).

2. Primeiro puxe o manípulo de desbloqueio

posterior (W), em seguida levante a cadeira auto pela pega (Fig. 25A - LOVE UP, Fig. 25B - StyleGo UP).

ATENÇÃO! As operações para fixar e soltar também podem ser feitas com a criança na cadeira auto, embora devido ao seu peso, possam tornar-se mais difíceis. Neste caso, é aconselhável ter o máximo cuidado enquanto efetua estas operações.

3.4 CAPOTA

A cadeira auto dispõe de uma capota de proteção, regulável em várias posições.

Para montá-la introduza os ganchos da capota nos respetivos encaixes (fig. 26) e a seguir introduza o elástico nos pontos adequados (Fig. 27). Complete a montagem fechando as molas na parte de trás da capota (Fig. 28).

3.5 LIMPEZA E CONSERVAÇÃO LIMPEZA DOS COMPONENTES DE PLÁSTICO E DE METAL

Para a limpeza dos componentes em plástico ou em metal pintado, utilize apenas um pano húmido. Nunca utilize detergentes abrasivos ou solventes.

As partes móveis da cadeira auto não devem, de modo algum, ser lubrificadas.

LIMPEZA DO REVESTIMENTO TÊXTIL

O revestimento têxtil da cadeira auto é completamente removível e lavável, à mão ou na máquina de lavar a 30°C.

Para lavá-lo, abra o cinto, remova os protetores dos ombros abrindo as molas de pressão, existentes no compartimento do manual de instruções, (Fig. 29) e desenfie-os das correias (Fig. 30). Remova em sequência as correias das ranhuras e o revestimento do apoio de cabeça (Fig. 31). Remova o revestimento têxtil da cadeira começando pela área dos pés (Fig. 32), a seguir remova-o na zona das guias de passagem do cinto auto horizontal (Fig. 33) e complete a operação removendo-o completamente (Fig. 34).

Para voltar a colocar o revestimento na cadeira auto, realize as operações acima descritas pela ordem inversa.

ATENÇÃO! Reposicione os cintos correta-

mente para que não fiquem torcidos.

Para a lavagem, siga as instruções que constam da etiqueta do revestimento e que podem incluir os seguintes símbolos de lavagem:



Lavar na máquina a 30 °C



Não usar lixívia



Não secar na máquina



Não passar a ferro



Não limpar a seco

Nunca utilize detergentes abrasivos ou solventes. Não centrifugue o forro e deixe-o secar sem torcer.

CONTROLO DA INTEGRIDADE DOS COMPONENTES

É aconselhável verificar regularmente a integridade e o estado de desgaste dos seguintes componentes:

- Revestimento têxtil: certifique-se de que não estão a desfazer-se nem a sair para fora do revestimento, partes do enchimento. Verifique o estado das costuras, que devem estar sempre intactas.
- Cinto: verifique se o material têxtil está a desfazer-se e se há uma evidente redução da espessura na zona da correia reguladora, na correia separadora de pernas, nas correias dos ombros e na zona da placa de regulação das mesmas.
- Plásticos: verifique o estado de desgaste de todos os componentes em plástico, que não devem apresentar evidentes sinais de deterioração nem perda de cor.

ATENÇÃO! Se a Cadeira auto estiver deformada ou muito desgastada deve ser substituída, pois poderá ter perdido as características originais de segurança.

CONSERVAÇÃO DO PRODUTO

Quando não está instalada no automóvel, é aconselhável conservar a cadeira auto num local seco, longe de fontes de calor e ao abrigo do pó, da humidade e da luz solar direta.

ADVERTÊNCIAS PARTES ELÉTRICAS

- Para substituir a pilha: solte o parafuso da tampa que se encontra no pé da perna de apoio (Fig. 35), abra a tampa (Fig. 36) e remova a pilha descarregada. Introduza a nova pilha prestando atenção à sua polaridade (polo positivo virado para cima) (Fig. 37), volte a colocar a tampa e aperte bem o parafuso.
- A substituição da pilha deve ser sempre efetuada por um adulto.
- Utilize uma pilha CR 2032 de 3 V, igual ao tipo recomendado para o funcionamento deste produto.
- Nunca deixe as pilhas ou eventuais utensílios ao alcance das crianças.
- Retire sempre a pilha gasta da perna de apoio para evitar que eventuais perdas de líquido possam danificá-la.
- Não deite as pilhas gastas no fogo nem as abandone no meio ambiente ou lixo. Coloque-as nos contentores adequados para a recolha diferenciada.
- Se as pilhas começarem a perder líquido, substitua-as imediatamente tendo o cuidado de limpar o compartimento das pilhas e de lavar cuidadosamente as mãos em caso de contacto com o líquido existente no exterior.
- Se as pilhas estiverem a perder líquido, deite-as fora imediatamente: podem causar irritações cutâneas e outras lesões.
- Evite o contacto da parte elétrica com água ou outros líquidos; as infiltrações de água danificam o circuito eletrónico.



CONFORMIDADE COM A DIRETIVA EU 2006/66/CE e alterações posteriores.

O símbolo do contentor de lixo barrado, existente nas pilhas ou na embalagem do produto, indica que os mesmos, no fim da sua vida útil, devem ser tratados separadamente dos lixos domésticos, não podendo ser eliminados como lixo urbano; devem ser entregues num centro de recolha diferenciada ou entregues num revendedor, no momento de aquisição de pilhas novas equivalentes, recarregáveis e não recarregáveis. Os símbolos químicos Hg, Cd, Pb, eventualmente existentes por baixo do contentor de lixo barrado, indicam o tipo de subs-

tâncias contidas nas pilhas: Hg=Mercúrio, Cd=Cádmio, Pb=Chumbo. O utilizador é responsável pela entrega das pilhas gastas no fim da vida útil nas instalações apropriadas de recolha, por forma a facilitar o seu tratamento e reciclagem. A adequada recolha diferenciada para posterior encaminhamento das pilhas gastas para reciclagem, tratamento e eliminação compatível com o ambiente contribui para evitar possíveis efeitos negativos no ambiente e na saúde humana e favorece a reciclagem das substâncias que compõem as pilhas. A eliminação ilegal do produto por parte do utilizador comporta danos para o ambiente e para a saúde humana. Para informações mais detalhadas inerentes aos sistemas de recolha disponíveis, procure o serviço local de eliminação de lixos ou dirija-se à loja onde foi efetuada a compra.

ELIMINAÇÃO DO PRODUTO

Atingido o limite de utilização previsto para a Cadeira auto, deixe de a usar e coloque-a no lixo. Por respeito ao meio ambiente, separe os diferentes tipos de resíduos de acordo com a legislação vigente no seu País.

GARANTIA

O produto dispõe de garantia contra qualquer defeito de conformidade, verificado em condições normais de uso, de acordo com o disposto nas instruções de utilização. A garantia não poderá portanto aplicar-se relativamente a danos no produto provocados por utilização imprópria, desgaste ou acidente. Relativamente ao prazo de validade da garantia sobre defeitos de conformidade, remete-se para as disposições específicas das normas nacionais aplicáveis no país de aquisição, se existentes.

NL CHICCO Oasys i-Size

**BELANGRIJK - BEWAAR VOOR LATERE
RAADPLEGING.**

GEBRUIKSAANWIJZING

1. INLEIDING

- 1.1 Waarschuwingen
- 1.2 Kenmerken van het product
- 1.3 Beschrijving van de onderdelen
- 1.4 Standen van de handgreep
- 1.5 Beperkingen en gebruiksvereisten van het artikel en de autozitting

2. INSTALLATIE IN DE AUTO

- 2.1 Installatie en verwijdering van de i-Size basis
- 2.2 Installatie van het autostoeltje Oasys i-Size op de i-Size basis
- 2.3 Installatie van het autostoeltje Oasys i-Size met driepunsgordels van de auto

3. VERDERE HANDELINGEN

- 3.1 Het kind in het autostoeltje zetten en de positie van de gordels afstellen
- 3.2 Gebruik als ligstoeltje
- 3.3 Gebruik met de wandelwagen
- 3.4 Kap
- 3.5 Reinigen en opbergen

WAARSCHUWING

- Bewaar deze gebruiksaanwijzingen voor eventuele latere raadpleging.
- Volg de instructies voor de montage en de installatie van het artikel nauwgezet. Vermijd dat iemand het product gebruikt zonder deze gelezen te hebben.

• **WAARSCHUWING!** Volgens de statistieken over ongelukken is de achterbank van het voertuig veiliger dan de voorzetels: daarom wordt aangeraden de i-Size basis en het autostoeltje op de achterbank te installeren. De veiligste zetel is de middelste achterzetel, indien deze is uitgerust met een driepunsgordel.

• WAARSCHUWING! ERNSTIG GEVAAR!

Gebruik dit autostoeltje nooit op een voorzitting uitgerust met een frontale airbag. De i-Size basis en het stoeltje kunnen alleen op een voorzitting worden geïnstalleerd, als de frontale airbag is uitgeschakeld: controleer bij de autofabrikant, of in de gebruiksaanwijzing van de auto, of de airbag kan worden uitgeschakeld. Het wordt in ieder geval aangeraden de zitting zo ver mogelijk achteruit te zetten, voor zover de aanwezigheid van andere passagiers op de achterbank dit toelaat.

- Het wordt aanbevolen alle inzittenden te informeren over hoe het kind in geval van nood kan worden losgekoppeld.
- Let erop hoe de i-Size basis en het autostoeltje in de auto worden geïnstalleerd om te voorkomen dat een mobiele zetel of het portier stoort.
- Geen enkele i-Size basis en bijhorend autostoeltje kunnen de absolute veiligheid van het kind in geval van een ongeluk garanderen, maar het gebruik van dit artikel vermindert het gevaar voor ernstig letsel of de dood.
- Het gevaar voor ernstig letsel van het kind, en niet alleen bij een ongeluk, maar ook in andere omstandigheden (bijv. bij hard remmen, enz.) wordt groter als de aanwijzingen die in deze handleiding worden beschreven niet nauwgezet in acht worden genomen: controleer altijd of de i-Size basis en het autostoeltje correct zijn vastgehaakt op de zetel.
- Indien de i-Size basis en het autostoeltje beschadigd, vervormd of enorm versleten zouden zijn, moeten deze vervangen worden gezien ze de oorspronkelijke veiligheidsfuncties verloren kunnen hebben. Ook na een niet ernstig ongeluk kunnen de i-Size basis en het autostoeltje schade opgelopen hebben, die echter niet altijd met het blote oog zichtbaar is: ze moeten daarom worden vervangen.
- Wijzig niets aan het artikel en voeg er niets aan toe zonder toestemming van de fabrikant.
- Breng geen niet door de fabrikant geleverde accessoires, reserveonderdelen of onderdelen aan.

- Laat het kind nooit en om geen enkele reden zonder toezicht in het autostoeltje achter.
- Laat de i-Size basis en het autostoeltje nooit onbevestigd op de autozitting, ze zouden tegen de passagiers kunnen stoten en deze verwonden.
- Zet niets dat geen voor het artikel goedgekeurd accessoire is noch tussen de i-Size basis en het autostoeltje, noch tussen de autozitting en het autostoeltje, noch tussen het autostoeltje en het kind: in geval van een ongeluk kan het dan gebeuren dat de i-Size basis en het autostoeltje niet goed functioneren.
- Gebruik geen tweedehands producten: deze kunnen voor het blote oog onzichtbare structurele schade hebben opgelopen, die zodanig is dat de veiligheid van het artikel niet langer gewaarborgd wordt.
- Controleer dat de band van de gordel niet verdraaid zit en voorkom dat deze of een gedeelte van het autostoeltje tussen de portieren komt of over scherpe punten wrijft. Als de gordel sneeën of rafels heeft, moet hij worden vervangen.
- Als de auto in de rechtstreekse zon wordt achtergelaten, wordt aangeraden het autostoeltje te bedekken. De hoes kan uitsluitend worden vervangen met een door de fabrikant goedgekeurde hoes, omdat deze integraal deel uitmaakt van de autostoel. Het autostoeltje mag nooit zonder hoes worden gebruikt, om de veiligheid van het kind niet op het spel te zetten.
- Te vroeg geboren kinderen, die zijn geboren vóór de 37ste week zwangerschap, kunnen gevaar lopen in het autostoeltje. Deze baby's kunnen ademhalingsmoeilijkheden hebben, terwijl ze in het autostoeltje zitten. We raden u dus aan u tot uw arts of het ziekenhuispersoneel te wenden, zodat uw kind kan worden beoordeeld en het geschikte autostoeltje kan worden aangeraden, voordat u uit het ziekenhuis komt.
- Controleer of er geen voorwerpen of bagage, in het bijzonder op de hoedenplank, in het voertuig worden vervoerd, die niet zijn vastgezet of veilig zijn geplaatst: in geval van een ongeluk of bij hard remmen kunnen ze de

passagiers verwonden.

- Verzeker u ervan dat alle passagiers van de auto hun eigen veiligheidsgordel gebruiken, zowel voor hun eigen veiligheid, als omdat zij tijdens de reis bij een ongeluk of bij hard remmen het kind kunnen verwonden.
- Stop vaak tijdens lange reizen. Een kind wordt het al gauw beu. Haal het kind om geen enkele reden uit het autostoeltje, terwijl de auto rijdt. Als het kind aandacht nodig heeft, moet u een veilige plek zoeken en stoppen.
- De firma Artsana wijst elke vorm van aansprakelijkheid af voor een oneigenlijk gebruik van het artikel.

1.2 KENMERKEN VAN HET PRODUCT

Dit autostoeltje is met inachtneming van het Europese voorschrift ECE R129/00 goedgekeurd voor het vervoer van kinderen die tussen 40-78 cm groot zijn (vanaf de geboorte tot 13 kg - van 0 tot 15 maanden).

BELANGRIJKE MEDEDELINGEN

Dit is een "i-Size" -autostoeltje. Het is goedgekeurd volgens het voorschrift ECE R 129 voor het gebruik in voertuigen met "i-Size compatible" zetels zoals aangeduid door de autofabrikant in de gebruikshandleiding van de auto. Neem in geval van twijfel contact op met de fabrikant van het kinderbeveiligingssysteem of met de dealer.

1.3 BESCHRIJVING VAN DE ONDERDELEN

i-Size basis

Fig. A

- A. Isofix-koppelstukken
- B. Hendel voor uittrekken van Isofix-koppelstukken
- C. Indicatoren van vastzitten van Isofix-systeem
- D. Deblokkeerknoppen voor Isofix-koppelstukken
- E. Zittingen om autostoeltje vast te zetten
- F. Indicator correct vastzitten autostoeltje
- G. Steunpoot (steunpoot)
- H. Versteltoets van de hoogte van de steunpoot
- I. Indicator van de correcte installatie van de steunpoot

Autostoeltje Oasys i-Size

Fig. B

Z. Handgreep

K. Kap

L. Stoffen bekleding

M. Verkleinkussen

Fig. C

N. Gordels van het autostoeltje

O. Schouderriemen

P. Gesp

Q. Verstelknop van de gordels

R. Verstelbare hoofdsteun

Fig. D

S. Geleiding van de autobuikgordel op het autostoeltje

T. Knoppen om de handgreep te draaien

U. Zitting voor bevestiging aan de wandelwagen

Fig. E

V. Geleiding van de diagonale autogordel

W. Loskoppelhandgreep (van de i-Size basis en van de wandelwagen)

Fig. F

X. Drukknop voor afstelling van de hoofdsteun en de gordels

Y. Vak voor de handleiding

1.4 STANDEN VAN DE HANDGREEP

De handgreep van het autostoeltje kan op 6 standen worden versteld (Fig. 1).

A. Stand voor vervoer in de auto zonder basis.

A1. Stand voor vervoer in de auto met basis (WAARSCHUWING: de standen A en A1 zijn de enige standen toegelaten tijdens het vervoer in de auto).

X. NOOIT gebruiken.

B. Stand voor vervoer met de hand.

C. Stand voor gebruik als schommelend ligstoeltje of om aan de Chicco-wandelwagen te bevestigen, die hiervoor gemaakt is.

D. Stand voor gebruik als vast ligstoeltje.

Om de handgreep te verstellen drukt u de knoppen (T) op de handgreep tegelijk in en draait u hem op de gekozen stand tot u een klik hoort.

1.5 BEPERKINGEN EN GEBRUIKSVEREISTEN VAN HET ARTIKEL EN DE AUTOZITTING

Het autostoeltje kan op twee verschillende wijzen geïnstalleerd worden:

- Met de i-Size basis, die uitsluitend gebruikt mag worden in combinatie met het autostoeltje Oasys i-Size goedgekeurd volgens het voorschrift ECE R-129. Zorg er voor de installatie voor dat de auto uitgerust is met de speciale Isofix-koppelstukken, die zich tussen de rugleuning en de zitting van de zetel bevinden.

De i-Size basis van Chicco kan gebruikt worden op alle i-Size-goedgekeurde autozittingen (controleer de gebruiksaanwijzingen van het voertuig) en op de zetels van de auto's die behoren tot de "Compatibiliteitslijst voertuigen" die bij het autostoeltje geleverd worden.

- Met de driepuntsgordels van de auto (zonder i-Size basis). In dit geval kan het autostoeltje voorin op de passagierszitplaats worden aangebracht, of op één van de achterzittingen. De autozitting moet in elk geval in de rijrichting staan. Gebruik dit autostoeltje nooit op zetels die zijdelings staan of tegen de rijrichting in (Fig. 2). De autozitting dient uitgerust te zijn met een vaste of oprolbare driepuntsgordel, die goedgekeurd is volgens de Voorschriften UN/ECE Nr.16 of andere gelijkwaardige normen (Fig. 3).

WAARSCHUWING! Installeer het autostoeltje nooit met de tweepuntsgordel van de auto (Fig. 4).

WAARSCHUWING! Bij gebruik in voertuigen die op de achterbank zijn uitgerust met veiligheidsgordels met ingebouwde airbags (opblaasbare gordels), kan het contact tussen het opblaasbare gedeelte van de riem van het voertuig en het kinderzitje leiden tot ernstig letsel of de dood. Installeer dit kinderzitje niet in een voertuig met opblaasbare veiligheidsgordels. Installeer het met het Isofix-systeem of verplaats de autostoel naar een zetel met een geschikt type veiligheidsgordel. Tijdens de installatie met het Isofix-systeem mag de veiligheidsgordel niet achter de autostoel worden vastgemaakt, want dat kan het opblaasbare gedeelte van de gordel activeren.

Gebruik het verkleinkussen nooit als het kind meer dan 6 kg weegt (maximale hoogte van het kind 60 cm).

2. INSTALLATIE IN DE AUTO

2.1 INSTALLATIE EN VERWIJDERING VAN DE I-SIZE BASIS

Ga als volgt te werk om de i-Size basis te installeren:

1. Trek de steunpoot (G) uit (Fig. 5). Een geluidssignaal wordt geactiveerd en zal stoppen bij de correcte voltooiing van de installatie van de i-Size basis.
2. Trek volledig beide Isofix-koppelstukken (A) uit de basis door te trekken aan de extractiehendel van de koppelstukken (B) (Fig. 6) en zorg ervoor dat het systeem er tot de eindslag uitgetrokken is.
3. Zet de i-Size basis op de gekozen zetel en maak de Isofix-koppelstukken aan de koppelingen tussen de rugleuning en de zitting vast (fig. 7). Een kenmerkende klik geeft aan dat de koppelstukken vastzitten.

WAARSCHUWING! Zorg ervoor dat het vastmaken correct verlopen is door te controleren of de twee indicatoren (C) groen zijn.

4. Duw de i-Size basis resoluut tegen de rugleuning van de auto (Fig. 8), om u ervan te verzekeren dat het er helemaal op aansluit.
5. Controleer of de twee koppelstukken goed zijn vastgemaakt door meerdere keren aan de basis te proberen trekken.
6. Plaats de steunpoot (G) en stel af via de speciale versteltoets (H) (Fig. 9). Wanneer de steunpoot correct is geïnstalleerd houdt het geluidssignaal op en wordt de indicator (I) tegelijkertijd groen (Fig. 10).

VERWIJDERING

1. Druk op de verstelknop (H) van de steunpoot en verkort deze tot de eindslag.
2. Hef de extractiehendel van de ISOFIX-koppelstukken (B) op en verwijder de basis van de rugleuning tot de eindslag.
3. Maak de ISOFIX-koppelstukken los door op de ontgrendelknoppen te duwen (D) (Fig. 11).
4. Houd de extractiehendel van de ISOFIX-koppelstukken (B) ingedrukt, duw het ISO-FIX-systeem binnenin de basis en let erop

de eindslag te bereiken. Draai de steunpoot en maak de poot vast in de daartoe bestemde zitting. Het geluidssignaal deactiveert.

2.2 INSTALLATIE VAN HET AUTOSTOELTJE OASYS I-SIZE OP DE I-SIZE BASIS

Zorg er voor het vastmaken van het autostoeltje op de i-Size basis voor dat de 4 haken correct geopend zijn; om dit te controleren volstaat het te drukken op de twee hendels Y op de zijkanten van de basis (Fig. 12A).

1. Maak het autostoeltje op de i-Size basis vast (tegen de rijrichting in) en duw het omlaag aan de beenzijde tot het vastzit (u hoort een klik ter bevestiging) (Fig. 12).
2. Het vastmaken van het autostoeltje zal aangeduid worden door het signaallampje (F) dat groen wordt nadat het autostoeltje vastgezet werd (Fig. 13).
3. Controleer of het autostoeltje goed aan de basis vastzit, door te proberen het zowel aan de voor- als de achterkant op te tillen.
4. Draai, na het vastmaken, de greep van het autostoeltje tot de aanslagpositie (A) tegen de rugleuning van zetel (Fig. 14).

Om het autostoeltje van de basis los te maken: breng de greep terug in de verticale stand (B) en maak het autostoeltje los door aan de speciale greep te trekken en tegelijkertijd het autostoeltje zelf op te tillen via de greep (Fig. 15).

2.3 INSTALLATIE VAN HET AUTOSTOELTJE OASYS I-SIZE MET DRIEPUNTSGORDELS VAN DE AUTO

Om het autostoeltje zonder basis te installeren handelt u als volgt:

1. Plaats het stoeltje op de gekozen zitplaats in de auto tegen de rijrichting in.
2. Trek aan de veiligheidsgordel van de auto en haak hem aan zijn gesp vast. Laat het horizontale gedeelte van de gordel (buikgordel) door de twee speciale blauwe geleidingen (S) van het autostoeltje lopen (Fig. 16).
3. Pak het diagonale gedeelte van de autogordel vast en laat hem door de speciale blauwe geleiding (V) aan de achterkant van de rugleuning van het autostoeltje lopen (Fig. 17).

WAARSCHUWING! De diagonale gordel

moet tijdens het vervoer ALTIJD in deze geleiding blijven zitten.

- Span de gordel zo veel mogelijk aan zonder te veel band over te laten en verzeker u ervan dat hij niet verdraaid zit.
- Draai de greep op stand A1 (Fig. 18).

Om het autostoeltje los te koppelen:

- Maak de autogordel los door op de gesp te drukken.
- Zet de handgreep weer op stand B (verticaal).
- Haal de gordel uit de diagonale en horizontale geleidingen.

3. VERDERE HANDELINGEN

3.1 HET KIND IN HET AUTOSTOELTJE ZETTEN EN DE POSITIE VAN DE GORDELS AFSTELLEN

Handel als volgt om de gordels te verplaatsen:

- Druk op de verstelknop en trek aan de gordels van het autostoeltje om ze losser te maken (Fig. 19).
- Open de gesp door op de rode knop te drukken (Fig. 20).
- Zet het kind in het autostoeltje.

WAARSCHUWING! De gordels moeten altijd aan de groei van het kind worden aangepast. Voordat u het autostoeltje in de auto installeert, moet u ze op de juiste hoogte plaatsen. Voor een goede afstelling moeten de gordels ter hoogte van de schouders van het kind uit de rugleuning komen. De hoofdsteun en de gordels worden tegelijkertijd in de hoogte afgesteld in 6 standen met de drukknop X naarmate het kind groeit.

- Leg de twee lipjes van de gesp op elkaar en steek ze vervolgens in de gesp tot u een klik hoort (Fig. 21).

WAARSCHUWING! Steek de lipjes nooit één voor één in de gesp, noch slechts één van beide. Druk op de knop Q om de afstelling van de gordels uit te voeren.

- Span de veiligheidsgordels van het autostoeltje aan door aan de speciale verstelband te trekken (Fig. 22).

WAARSCHUWING! Het verkleinkussen garandeert dat het kind vanaf de geboorte tot 6 kg goed ondersteund wordt en dat de nek en rug de ideale houding hebben.

3.2 GEBRUIK ALS LIGSTOELTJE

Als het stoeltje niet in de auto wordt gebruikt, kan het ook worden gebruikt als ligstoeltje.

Zet het alleen op een stevige en horizontale ondergrond.

WAARSCHUWING! Voordat u het stoeltje vervoert, zet u de handgreep altijd weer op stand B (verticaal).

WAARSCHUWING! Laat het kind nooit zonder toezicht achter.

WAARSCHUWING! Gebruik altijd het veiligheidssysteem.

WAARSCHUWING! Het is gevaarlijk het autostoeltje op een verhoging te gebruiken, zoals tafels, stoelen, enz.

WAARSCHUWING! Dit autostoeltje is niet bedoeld om er lange tijd in te slapen.

WAARSCHUWING! Gebruik het autostoeltje niet als het kind nog niet in staat is alleen te zitten.

Het autostoeltje vervangt geen bedje of wieg. Als het kind moet slapen moet het in een bed of een geschikte wieg gelegd worden. Gebruik het autostoeltje niet indien een onderdeel defect zou zijn of zou ontbreken.

3.3 GEBRUIK MET DE WANDELWAGEN

Het autostoeltje Oasys i-Size mag uitsluitend gebruikt worden met de wandelwagens LOVE UP - StyleGo UP.

WAARSCHUWING! Om het autostoeltje samen met de wandelwagen te gebruiken, raadpleegt u de instructies van de wandelwagen. Verwijder de zitting van de wandelwagen alvorens het autostoeltje te bevestigen.

Om het autostoeltje aan de wandelwagen te bevestigen, handelt u als volgt:

- Pak het autostoeltje met de greep in de verticale stand vast (B) (Fig. 23).

- Voeg de zittingen (U) in de daartoe bestemde koppelingen op de wandelwagen (Fig. 24A – LOVE UP, Fig. 24B – StyleGo UP). Let erop dat ze aan beide zijden worden bevestigd. U hoort een KLIK ter bevestiging dat ze vastzitten.

WAARSCHUWING: Controleer voor het gebruik of de bevestigingsmechanismen van het autostoeltje goed zijn vastgemaakt.

Om het autostoeltje van de wandelwagen los

te koppelen:

1. Zet de handgreep weer op de verticale stand (B).
2. Trek eerst aan de achterste ontgrendelingshendel (W) en til vervolgens het stoeltje aan de greep op (Fig. 25A - LOVE UP, Fig. 25B - StyleGo UP).

WAARSCHUWING! het autostoeltje kan ook met het kind erin worden vast- en losgemaakt, ook al kunnen deze handelingen door het gewicht van het kind minder gemakkelijk zijn. In dit geval wordt aangeraden goed op te letten bij het verrichten van bovenbeschreven handelingen.

3.4 KAP

Het autostoeltje is voorzien van een beschermkap dat in meerdere standen versteld kan worden.

Steek voor de montage de uiteinden van de kap in de daarvoor bedoelde koppelingen (Fig. 26) en breng vervolgens het elastiek in de speciale haken aan (Fig. 27). Voer de montage verder uit door de knopen op de achterkant van de kap vast te maken (Fig. 28).

3.5 REINIGEN EN OPBERGEN DE PLASTIC EN METALEN ONDERDELEN REINIGEN

Gebruik alleen een vochtige doek om de plastic of gelakte metalen delen te reinigen. Gebruik nooit schuur- of oplosmiddelen.

De bewegende delen van het autostoeltje mogen op geen enkele wijze worden gesmeerd.

DE STOFFEN BEKLEDING REINIGEN

De stoffen bekleding van het autostoeltje kan geheel verwijderd en met de hand, of op 30°C in de wasmachine gewassen worden.

Maak, om de bekleding te wassen, de gordels los en verwijder de schouderriemen door ze los te maken van de drukknoppen in het vak van de handleiding (Fig. 29) en uit de gordels te trekken (Fig. 30). Verwijder vervolgens de gordels uit de openingen en de vulling uit de hoofdsteun (Fig. 31). Verwijder de stoffen bekleding van de zitting, vanaf de zone voor de voeten (Fig. 32). Trek hem vervolgens weg op de plaats waar de geleidingen van de gordels zich bevinden (Fig. 33) en trek tenslotte de ge-

hele bekleding volledig weg (Fig. 34).

Om het stoeltje weer te bekleden, herhaalt u de hiervoor beschreven handelingen in omgekeerde volgorde.

WAARSCHUWING! Positioneer de gordels correct en voorkom dat ze verdraaien.

Volg bij het wassen de instructies op het etiket van de bekleding, waar de volgende wassymbolen op staan:



Op 30°C in de wasmachine wassen



Niet bleken



Niet in de droger drogen



Niet strijken



Niet chemisch laten reinigen

Gebruik nooit schuur- of oplosmiddelen. Centrifugeer de hoes niet en hang ze op zonder ze uit te wringen.

CONTROLE OF DE ONDERDELEN INTACT ZIJN

Het wordt aanbevolen de volgende onderdelen regelmatig op beschadiging en slijtage te controleren:

- Stoffen bekleding: controleer of de vulling niet uitpuilt en of er geen delen loszitten. Controleer de staat van de naden die altijd intact moeten zijn.
- Gordels: controleer of de stof niet rafelt of duidelijk dun is geworden ter hoogte van de verstelband, het tussenbeenstuk, de schouderbeschermstukken en het gebied van de afstelplaat van de gordels.
- Kunststof delen: controleer de slijtagegraad van alle plastic delen, die geen duidelijke beschadigingen mogen hebben of verkleurd mogen zijn.

WAARSCHUWING! Indien het autostoeltje beschadigd, vervormd of ernstig versleten mocht zijn, moet het worden vervangen: het kan de oorspronkelijke veiligheidskenmerken hebben verloren.

HET ARTIKEL OPBERGEN

Als het niet in de auto geïnstalleerd is, wordt aangeraden het autostoeltje op een droge

plaats, uit de buurt van warmtebronnen en beschermd tegen stof, vocht en rechtstreeks zonlicht te bewaren.

WAARSCHUWINGEN ELEKTRISCHE ONDERDELEN

- Om de batterij te vervangen: draai de schroef van het dekseltje op de voet van de steunpoot los (Fig. 35), open het dekseltje (Fig. 36), neem de lege batterij uit de ruimte, leg de nieuwe batterij erin en let erop dat de polen aan de juiste kant zitten (pluspool naar boven) (Fig. 37), leg het dekseltje terug op zijn plaats en draai de schroef helemaal vast.
- De batterijen moeten altijd door een volwassene worden vervangen.
- Gebruik een CR 2032 batterij van 3V, zoals het type dat wordt aanbevolen voor de werking van dit artikel.
- Houd de batterijen of eventueel gereedschap buiten het bereik van kinderen.
- Verwijder de lege batterijen uit het product, teneinde te vermijden dat mogelijk gelekte vloeistof het product beschadigt.
- Werp lege batterijen nooit in het vuur of in het milieu maar verwerk ze door ze gescheiden in te zamelen.
- Vervang de batterijen onmiddellijk als ze vloeistof lekken, reinig de batterijhouder en was uw handen zorgvuldig als u met de vloeistof in aanraking bent gekomen.
- Werp batterijen die vloeistof verliezen onmiddellijk weg: ze kunnen brandwonden of ander letsel veroorzaken.
- Voorkom dat het elektrische gedeelte in contact komt met water of vloeistoffen; waterinfiltraties beschadigen het elektronische circuit.



CONFORM DE EU-RICHTLIJN 2006/66/EG en latere wijzigingen.

Het symbool van de doorgekruiste vuilnisbak op de batterijen of de verpakking van het product geeft aan dat de batterijen aan het einde van hun levensduur gescheiden van het huisvuil ingezameld moeten worden en afzonderlijk van het normale huisvuil verwerkt moeten worden. Breng de batterijen naar een erkend afvalverwerkingsbe-

drijf of lever ze bij de winkelier in op het moment dat u nieuwe oplaadbare en niet-oplaadbare batterijen koopt. Het eventuele scheikundige symbool Hg, Cd, Pb op de doorgekruiste afvalbak geeft aan welke stof in de batterij aanwezig is, Hg=Kwik, Cd=Cadmium, Pb=Lood. De gebruiker moet de batterijen aan het einde van hun levensduur naar erkende afvalverwerkingsbedrijven sturen, teneinde de verwerking en de recycling ervan te bevorderen. De goede gescheiden afvalinzameling voor een verwerking en recycling van de gebruikte batterijen, de behandeling en milieuvriendelijke verwerking beperken de negatieve uitwerkingen op het milieu en de gezondheid en bevorderen de recycling van de materialen waarvan de batterijen gemaakt zijn. De onjuiste verwerking als afval van het product door de gebruiker leidt tot schade aan het milieu en de menselijke gezondheid. Voor meer gedetailleerde informatie over de recyclage van dit product en de beschikbare ophaalsystemen, wendt u zich tot de lokale dienst voor afvalophaling of de winkel waar u het product hebt gekocht.

HET ARTIKEL AFDANKEN

Als de voorziene gebruiksgrens van het autostoeltje is bereikt, gebruikt u het niet meer en zet u het bij het afval. Uit respect voor het milieu scheidt u de verschillende soorten afval volgens wat door de geldende voorschriften in uw land is voorgeschreven.

GARANTIE

Het product valt onder garantie tegen elke non-conformiteit binnen de normale gebruiksomstandigheden zoals voorzien in de gebruiksaanwijzingen. De garantie is dus niet geldig in geval van schade veroorzaakt door oneigenlijk gebruik, slijtage of toevallige gebeurtenissen. Voor de duur van de garantie inzake non-conformiteit verwijzen we naar de specifieke richtlijnen en de nationale normen die van toepassing zijn in het land van aankoop, indien deze voorzien zijn.

CHICCO Oasys i-Size

**DŮLEŽITÉ – USCHOVEJTE TENTO NÁVOD
PRO PŘÍPADNÉ BUDOUCÍ POUŽITÍ.**

NÁVOD K POUŽITÍ

1. ÚVOD

- 1.1 Upozornění
- 1.2 Vlastnosti výrobku
- 1.3 Popis součástí
- 1.4 Polohy rukojeti
- 1.5 Omezení při používání výrobku a požadavky na sedadlo vozidla

2. MONTÁŽ DO VOZIDLA

- 2.1 Montáž a demontáž základny i-size
- 2.2 Montáž autosedačky oasys i-size na základnu i-size
- 2.3 Montáž autosedačky oasys i-size s 3-bodovým pásem automobilu

3. DALŠÍ OPERACE

- 3.1 Usazení dítěte do autosedačky a úprava polohy 3 bodových bezpečnostních pásů
- 3.2 Použití v lehké poloze
- 3.3 Použití na kočárku
- 3.4 Bouda
- 3.5 Čištění a uložení

UPOZORNĚNÍ

- Uchovejte tento návod k obsluze pro budoucí potřeby.
- Při montáži a připevnění výrobku pečlivě dodržujte návod k použití. Nedovolte, aby někdo používal výrobek bez přečtení tohoto návodu.
- **UPOZORNĚNÍ!** Ze statistik dopravních nehod vyplývá, že zadní sedadla vozidla jsou bezpečnější než přední: proto doporučujeme namontovat základnu i-Size a autosedačku na zadní sedadla. Nejbezpečnější je prostřední zadní sedadlo, pokud je vybaveno třibodovým pásem.
- **POZOR! VELMI NEBEZPEČNÉ!** Nikdy neupevňujte toto zařízení na předním seda-

dle, pokud je vybaveno čelním airbagem. Základnu i-Size je možné připevnit na přední sedadlo pouze, je-li airbag deaktivován: informujte se o možnosti deaktivace airbagu přímo u výrobce nebo v návodu k použití vozidla. V každém případě doporučujeme posunout sedadlo co nejvíce dozadu, s ohledem na společestující sedící v zadu.

- Doporučujeme, aby všichni společestující byli obeznámeni se způsobem odepnutí pásů a uvolnění dítěte ze sedačky v případě nouzové situace.
- Při upevňování základny i-Size a autosedačky do vozidla postupujte se zvýšenou obezřetností a dbejte, aby se nemohla dostat do kontaktu s předním sedadlem nebo dveřmi vozidla.
- Žádná základna i-Size ani příslušná autosedačka nezaručí úplnou bezpečnost dítěte v případě nehody, ale její použití sníží riziko zranění nebo smrti dítěte.
- Riziko vážného zranění dítěte se zvyšuje nejen v případě nehody, ale i v jiných situacích (např. prudké zabrzdění), pokud nejsou přesně dodržovány pokyny uvedené v tomto návodu k použití: vždy zkontrolujte, že základna i-Size a autosedačka jsou správně připevněny k sedadlu.
- V případě, že základna i-Size nebo autosedačka jsou poškozené, deformované nebo opotřebené, je nutné je vyměnit, jelikož by mohlo dojít ke ztrátě původních bezpečnostních vlastností. I v případě menší nehody mohou být základna i-Size a autosedačka poškozené, aniž by tato poškození byla na první pohled viditelná: je proto nutné je vyměnit.
- Na výrobku nesmí být provedena žádná úprava nebo změna bez předchozího souhlasu výrobce.
- Nepoužívejte doplňky, náhradní díly nebo části, které nejsou dodávány výrobcem.
- Za žádných okolností nikdy nenechávejte dítě v autosedačce bez dozoru.
- Nikdy nenechávejte základnu i-Size a autosedačku na sedadle vozidla neupevněnou, mohla by narazit a zranit společestující.
- Nepoužívejte žádný předmět, pokud není schválen výrobcem jako doplněk, ať už mezi základnou i-Size a sedadlem vozidla, ani mezi sedadlem vozidla a autosedačkou nebo mezi

autosedačkou a dítětem: v případě nehody by základna i-Size a autosedačka nemusely být plně funkční.

- Nepoužívejte zařízení zakoupené v bazarech nebo z druhé ruky: mohlo dojít k vážnému poškození struktury autosedačky, přičemž závada nemusí být viditelná pouhým okem, ale může snížit bezpečnost výrobku.
- Zkontrolujte, zda není popruh pásů překroucený, a zabraňte tomu, aby se popruh či části autosedačky přivřely ve dveřích auta nebo se třely o ostré hrany. Pokud je pás natržený nebo se páře, je nutné jej vyměnit.
- Pokud necháte auto dlouho stát na přímém slunci, doporučujeme autosedačku přikrýt. Potah může být nahrazen pouze potahem schváleným výrobcem, neboť je nedílnou součástí autosedačky. Nikdy nepoužívejte autosedačku bez potahu, abyste neohrozili bezpečnost dítěte.
- Pro děti narozené předčasně, před 37. týdnem těhotenství, může být autosedačka nebezpečná. Tito novorozenci usazení do autosedačky mohou mít problémy s dýcháním. Doporučujeme vám obrátit se na vašeho lékaře nebo na lékařský personál, aby posoudil stav vašeho dítěte a doporučil vám vhodnou autosedačku ještě předtím, než odejdete z porodnice.
- Zkontrolujte, zda nevezete ve vozidle volně ležící nebo špatně upevněné předměty a zavazadla, a to zvláště na zadní odkládací desce. v případě nehody nebo prudkého zabrzdění by mohly zranit cestující ve vozidle.
- Ujistěte se, zda mají všichni spolujezdcí zapnutý bezpečnostní pás nejen pro jejich vlastní bezpečnost, ale i proto, že by v případě nehody nebo prudkého zabrzdění mohli zranit vaše dítě.
- Během dlouhých cest dělejte často zastávky. Dítě se velmi snadno unaví. Ze žádného důvodu nevyndavujte dítě za jízdy z autosedačky. Jestliže dítě vyžaduje vaši pozornost, najděte vhodné místo k zastavení a zastavte.
- Společnost Artsana nenesе žádnou odpovědnost za nesprávné používání výrobku.

1.2 VLASTNOSTI VÝROBKU

Tato autosedačka je homologována pro pře-

pravu dětí s hmotností od 40 do 78 cm (od narození do 13 kg / 15 měsíců) v souladu s ustanovením evropské normy ECE R129/00.

DŮLEŽITÁ UPOZORNĚNÍ

Toto je autosedačka "i-Size". Je homologovaná v souladu s normou ECE R 129 pro použití ve vozidlech s kompatibilními sedadly "i-Size", jak je uvedeno výrobcem vozidla v návodu k použití. V případě jakýchkoliv pochybností se obraťte na výrobce zádržného zařízení nebo na příslušnou prodejnu.

1.3 POPIS SOUČÁSTÍ

Základna i-Size

Obr. A

- A. Konektory Isofix
- B. Páčka k vyjmutí konektorů Isofix
- C. Ukazatelé potvrzují upevnění systému Isofix
- D. Tlačítka k uvolnění konektorů Isofix
- E. Otvor pro upevnění autosedačky
- F. Ukazatel správného upevnění autosedačky
- G. Support leg (podpěrná noha)
- H. Ovládací prvek pro nastavení výšky podpěrné nohy
- I. Ukazatel správné montáže podpěrné nohy
- J. Rebound bar

Autosedačka Oasis i-Size

Obr. B

- Z. Rukojeť
- K. Bouda
- L. Textilní potah
- M. Přídavné polstrování

Obr. C

- N. Pásy autosedačky
- O. Ramenní popruhy
- P. Přezka
- Q. Tlačítko pro úpravu délky pásů
- R. Nastavitelná opěrka hlavy

Obr. D

- S. Vodicí přezka břišního popruhu autosedačky
- T. Tlačítka pro otočení rukojeti
- U. Otvor pro upevnění ke kočárku

Obr. E

- V. Vodicí přezka ramenního popruhu vozidla

W. Rukojeť pro uvolnění (od základny i-Size a od kočárku)

Obr. F

X. Tlačítko pro nastavení opěrky hlavy a pásů
Y. Zásuvka pro uložení návodu k použití

1.4 POLOHY RUKOJETI

Rukojeť autosedačky je možno nastavit do 6-ti poloh (Obr. 1).

A. Poloha pro přepravu ve vozidle bez základny.

A1. Poloha pro přepravu ve vozidle se základnou (UPOZORNĚNÍ: polohy A a A1 jsou jediné polohy povolené pro přepravu ve vozidle).

X. NIKDY nepoužívejte.

B. Poloha pro přenášení v ruce.

C. Houpací poloha při použití jako lehátko nebo poloha pro upevnění na kočárek Chicco vybavený připevňovací soupravou.

D. Pevná poloha při použití jako lehátko.

Pokud chcete upravit polohu rukojeti, stiskněte současně obě tlačítka (T) na rukojeti, pak otočte rukojeť do požadované polohy, dokud neuslyšíte cvaknutí.

1.5 OMEZENÍ PŘI POUŽÍVÁNÍ VÝROBKU A POŽADAVKY NA SEDADLO VOZIDLA

Autosedačka lze namontovat dvěma různými způsoby:

- Se základnou i-Size, kterou je možné použít pouze v kombinaci s autosedačkou Oasys i-Size, homologovanou v souladu s normou ECE R-129. Před montáží se ujistěte, zda je vozidlo vybaveno příslušnými kotevními závěsy Isofix, umístěnými mezi opěrkou zad a sedací plochou sedadla.

Základnu i-Size Chicco lze použít na všech homologovaných sedadlech i-Size (zkontrolujte návod k použití vozidla) a na sedadlech vozidel uvedených na "Seznamu kompatibilních vozidel" dodaném s autosedačkou.

- S 3-bodovými bezpečnostními pásy vozidla (bez základny i-Size). • V tomto případě může být autosedačka připevněna na předním sedadle spolujezdce nebo na jakémkoliv ze zadních sedadel. Sedadlo vozidla musí být vždy otočeno ve směru jízdy. Nikdy nepřipevňujte autosedačku na sedadla, která jsou

otočena do boku nebo proti směru jízdy (obr. 2). Sedadlo vozidla musí být vybaveno tříbodovým bezpečnostním pásem, pevným nebo s automatickým navíjením, který musí být homologován v souladu s normou UN/ECE č. 16 nebo jinými odpovídajícími standardy (obr. 3).

UPOZORNĚNÍ! Nikdy nepřipevňujte autosedačku na sedadlo vybavené pouze dvoubodovým bezpečnostním pásem (obr. 4).

UPOZORNĚNÍ! V případě použití ve vozidlech vybavených zadními bezpečnostními pásy s integrovanými airbagy (nafukovací pásy), interakce nafukovací části bezpečnostního pásu vozidla s tímto dětským zadržným systémem může mít za následek vážná zranění nebo smrt. Neinstalujte tento dětský zadržný systém za použití nafukovacího bezpečnostního pásu. Nainstalujte pomocí systému Isofix nebo přesuňte autosedačku na sedadlo s vhodným typem bezpečnostního pásu. Při instalaci se systémem Isofix nesmí být bezpečnostní pás upevněn za autosedačkou, protože by byla použita nafukovací část pásu.

Nikdy nepoužívejte přídavné polstrování, pokud je hmotnost dítěte vyšší než 6 kg (maximální výška dítěte 60 cm).

2. MONTÁŽ DO VOZIDLA

2.1 MONTÁŽ A DEMONTÁŽ ZÁKLADNY I-SIZE

Při montáži základny i-Size postupujte následujícím způsobem:

1. Vyjměte Support Leg (podpěrnou nohu) (G) (Obr. 5). Zaktivuje se akustický signál, který bude ukončen po správném namontování základny i-Size.
2. Zcela vyjměte oba konektory Isofix (A) základny zatažením za páčku k vyjmutí konektorů (B) (Obr. 6). Ujistěte se, že je systém zcela vyjmutý.
3. Umístěte základnu i-Size na zvolené sedadlo a připevněte konektory Isofix do příslušných kotevních závěsů umístěných mezi opěrkou zad a sedací plochou (Obr. 7). Charakteristické „zacvaknutí“ potvrdí, že čepy zapadly do správné polohy.

UPOZORNĚNÍ! Ujistěte se, že připevnění proběhlo správně. Zkontrolujte, že oba ukazatelé

(C) jsou zelené.

4. Silně přitiskněte základnu i-Size k opěrce zad vozidla (Obr. 8) tak, aby k němu autosedačka co nejvíce přilnula.
5. Zkontrolujte správné připevnění obou konektorů, pokuste se několikrát zatáhnout za základnu.
6. Umístěte Support Leg (podpěrnou nohu) (G) a nastavte jí pomocí příslušného regulačního prvku (H) (Obr. 9). Je-li Support Leg správně připevněna, zvukový signál se přeruší a současně (I) se ukazatel rozsvítí zeleně (Obr. 10).

DEMONTÁŽ

1. Stiskněte regulační prvek (H) podpěrné nohy a zkraťte ho až na doraz.
2. Zvedněte páčku pro vyjmutí konektorů ISOFIX (B) a oddalte základnu od opěrky zad až na doraz.
3. Vyhákněte konektory ISOFIX stisknutím tlačítek pro vyháknutí (D) (Obr. 11).
4. Stiskněte páčku pro vyjmutí konektorů ISOFIX (B) a zároveň zatlačte systém ISOFIX do základny až na doraz. Otočte Support Leg a zahákněte nohu do příslušného otvoru, čímž se vypne zvukový signál.

2.2 MONTÁŽ AUTOSEDAČKY OASYS I-SIZE NA ZÁKLADNU I-SIZE

Před tím, než připevníte autosedačku na základnu i-Size se ujistěte, že 4 háky jsou zcela otevřené; to lze ověřit jednoduchým stisknutím obou páček Y umístěných na stranách základny (Obr. 12A).

1. Nasadte autosedačku na základnu i-Size (otočenou proti směru jízdy) a zatlačte ji směrem dolů na straně nohou, dokud se nezahákne (uslyšíte zacvaknutí pojistky) (obr. 12).
2. Zaháknutí autosedačky je označeno ukazatelem (F), který se po zaháknutí zabarví do zelena (Obr. 13).
3. Pokuste se vyzvednout autosedačku vpředu i vzadu, abyste ověřili, že je správně připevněna k základně.
4. Po zaháknutí otočte rukojeť autosedačky, až na doraz (A) proti opěrce zad sedadla (Obr. 14). Po vyháknutí autosedačky ze základny: uveďte

rukojeť do svislé polohy (B) a vyhákněte autosedačku zatážením za rukojeť a současně zvedněte autosedačku pomocí držadla (Obr. 15).

2.3 MONTÁŽ AUTOSEDAČKY OASYS I-SIZE S 3-BODOVÝM PÁSEM AUTOMOBILU

Při upevňování autosedačky bez základny postupujte následovně:

1. Umístěte autosedačku na zvolené sedadlo automobilu proti směru jízdy.
2. Napněte bezpečnostní pás vozidla a zapněte jej do příslušné přezky. Protáhněte vodorovnou (břišní) část pásu oběma vodičími přezkami (S) autosedačky označenými modrou barvou (Obr. 16).
3. Uchopte ramenní popruh bezpečnostního pásu vozidla a provlékněte jej příslušnou modrou vodičí přezkou (V) na zadní straně opěrky zad autosedačky (Obr. 17).

UPOZORNĚNÍ! Ramenní popruh musí při přepravě VŽDY zůstat zasunutý uvnitř této vodičí přezky.

4. Co možná nejvíce napněte bezpečnostní pás tak, aby v žádném místě volně nevisel, a ověřte si, zda není nikde překroucený.
5. Otočte rukojeť do polohy A1 (Obr. 18).

Pokud chcete autosedačku uvolnit:

1. Stiskněte přezku a rozepněte bezpečnostní pás vozidla.
2. Přetočte rukojeť do polohy B (svislé).
3. Vyvlékněte bezpečnostní pás z diagonální vodičí přezky a z vodorovných vodičích přezek.

3. DALŠÍ OPERACE

3.1 USAZENÍ DÍTĚTE DO AUTOSEDAČKY A ÚPRAVA POLOHY BEZPEČNOSTNÍCH PÁSŮ

Při úpravě výšky uchycení pásů postupujte následovně:

1. Stiskněte tlačítko pro seřízení pásů a zatáhněte za pásy autosedačky tak, aby se uvolnily (Obr. 19).
2. Stiskněte červené tlačítko na přezce (Obr. 20) a rozepněte ji.
3. Nyní je možné usadit dítě do autosedačky.

UPOZORNĚNÍ! Pásy musí být vždy upraveny podle výšky dítěte. Dříve než umístíte autosedačku do vozidla, je nutné upravit pásy

do správné výšky. Správná výška pásů je nastavena, pokud pásy vystupují z opěrky zad na úrovni ramen dítěte. Výšku opěrky hlavy a pásů lze nastavit současně pomocí tlačítka X do šesti různých poloh, které lze měnit podle růstu dítěte.

4. Přeložte přes sebe oba jazýčky přezky a zasuňte je do přezky, dokud neuslyšíte zacvaknutí pojistky (obr. 21).

UPOZORNĚNÍ! Nikdy nezasunujte jazýčky do přezky jeden po druhém nebo pouze jeden z nich. Chcete-li provést nastavení pásů, stiskněte tlačítko Q.

5. Zatažením za příslušný nastavovací pás napněte bezpečnostní pásy autosedačky (Obr. 22).

UPOZORNĚNÍ! Přídavné polstrování umožní novorozence a děti s hmotností do 6 kg správně připevnit a zajistí jim vhodnou polohu pro krk a záda.

3.2 POUŽITÍ V LEHÁTKOVÉ POLOZE

Pokud není autosedačka používána v autě, může také sloužit jako lehátko.

Pokládejte autosedačku pouze na pevné a vodorovné plochy.

UPOZORNĚNÍ! Dříve než začnete autosedačku přenášet, přetočte vždy rukojeť do polohy B (svislé).

UPOZORNĚNÍ! Nikdy nenechávejte dítě bez dozoru.

UPOZORNĚNÍ! Vždy používejte zádržné zařízení.

UPOZORNĚNÍ! Je nebezpečné pokládat autosedačku na vyvýšené plochy, jako jsou stoly, židle atd.

UPOZORNĚNÍ! Tato autosedačka není určena k tomu, aby v ní dítě spalo delší dobu.

UPOZORNĚNÍ! Nepoužívejte autosedačku, když už dítě umí samo sedět.

Autosedačka nenahrazuje postýlku nebo kolébku. Pokud dítě potřebuje spát, je nutné ho uložit do vhodné postýlky nebo kolébky. Nepoužívejte autosedačku, je-li jakákoliv jeho část rozbitá nebo chybí.

3.3 POUŽITÍ NA KOČÁREK

Autosedačku Oasys i-Size je možné použít výhradně s kočárky LOVE UP - StyleGo UP.

UPOZORNĚNÍ! Pokud chcete používat autosedačku připevněnou na kočárku, řiďte se pokyny uvedenými v návodu ke kočárku.

Před připevněním autosedačky nejprve odstraňte sedačku kočárku.

Pokud chcete připevnit autosedačku na kočárek, postupujte následujícím způsobem:

- Uchopte autosedačku za rukojeť ve svislé poloze (B) (Obr. 23).

- Zasuňte spoje (U) do příslušných nástavců na kočárku (Obr. 24A – LOVE UP, Obr. 24B – StyleGo UP). Dbejte přitom zejména na to, aby se zahákla na obou stranách. Po zaháknutí uslyšíte cvaknutí.

UPOZORNĚNÍ! Před použitím zkontrolujte, zda je upínací systém autosedačky správně zajištěn.

Pokud chcete odstranit autosedačku z kočárku:

1. Přetočte rukojeť do svislé polohy (B).

2. Nejprve zatáhněte za zadní uvolňovací rukojeť (W), poté autosedačku nadzvedněte za rukojeť (Obr. 25A - LOVE UP, Obr. 25B - StyleGo UP).

UPOZORNĚNÍ! Připevnění a odstranění může být provedeno i s dítětem v autosedačce, i když hmotnost dítěte může ztížit provedení tohoto úkonu. Při provádění těchto úkonů s dítětem v autosedačce buďte zvláště opatrní.

3.4 BOUDA

Autosedačka je vybavena ochrannou boudou, kterou lze nastavit do několika poloh.

Pro nasazení boudičky vložte její koncové části do příslušných spojek (Obr. 26), poté nasadte gumičku do příslušných háčků (Obr. 27). Dokončete montáž zacvaknutím druků v zadní části boudy (Obr. 28).

3.5 ČIŠTĚNÍ A ULOŽENÍ

ČIŠTĚNÍ PLASTOVÝCH A KOVOVÝCH ČÁSTÍ

Části z plastu nebo lakovaného kovu čistěte pouze navlhčenými hadříkem. Nikdy nepoužívejte tekutý písek ani ředidla.

Pohyblivé části autosedačky nesmí být nijak olejovány.

ČIŠTĚNÍ TEXTILNÍHO POTAHU

Textilní potah autosedačky je možno celý sejmout a vyprat buď ručně, nebo v pračce při

teplotě 30 °C.

Chcete-li potah vyprat, rozepněte pásy, vyhákněte a vyjměte vycpávky z otvorů v prostoru zásuvky pro uložení návodu k použití (Obr. 29) a vysuňte je z pásů (Obr. 30). Postupně vysuňte pásy z otvorů a potah z opěrky hlavy (Obr. 31). Sejměte textilní potah ze sedačky a začněte přitom od prostoru nohou (Obr. 32), následně jej vyvlákněte v místě vodiček pásů (Obr. 33) a postup dokončete úplným sejmutím potahu (Obr. 34).

Při navlékání potahu proveďte výše uvedené operace v opačném pořadí.

UPOZORNĚNÍ! Nasadte pásy zpět tak, aby nedošlo k jejich překroucení.

Při praní se řiďte pokyny uvedenými na štítku potahu, který obsahuje následující symboly pro praní:



Perte v pračce na 30 °C



Nebělte



Nesušte v sušičce.



Nežehlete



Nečistěte chemicky

Nikdy nepoužívejte tekutý písek ani ředidla. Potah neždímejte a nechte jej volně uschnout.

KONTROLA CELISTVOSTI SOUČÁSTÍ

Doporučujeme pravidelně kontrolovat celistvost a stav opotřebených následujících částí:

- Textilního potahu: Kontrolujte, jestli vycpávka někde nevyčínívá nebo se nedrolí. Kontrolujte stav švů. Nesmí se nikde párat.
- Pásy: Kontrolujte, jestli útek látky neřídne a jestli viditelně neslábne tloušťka pásů v blízkosti regulačního pásu, pásu mezi nohama dítěte, na úrovni ramen a okolo destičky na úpravu pásů.
- Plasty: Kontrolujte stupeň opotřebenosti všech plastových částí, které nesmí být ani viditelně poškozené ani vybledlé.

UPOZORNĚNÍ! Pokud je autosedačka deformovaná nebo velmi opotřebená, musí být vyměněna: nemusela by už splňovat původní

požadavky na bezpečnost.

USCHOVÁNÍ VÝROBKU

Pokud není autosedačka používána ve vozidle, doporučujeme ji uschovat na suchém místě mimo dosah tepelných zdrojů a uložit ji tak, aby byla chráněna před prachem, vlhkostí a přímým slunečním světlem.

UPOZORNĚNÍ K ELEKTRICKÝM SOUČÁSTEM

- Při výměně baterií: povolte šroub krytky umístěný ve spodní části podpěrné nohy (Obr. 35), sejměte krytku (Obr. 36), z prostoru pro baterie vyjměte vybitou baterii, vložte novou baterii a při vkládání baterie dbejte na správnou polaritu (kladný pól směrem nahoru) (Obr. 37), nasadte krytku zpět a dotáhněte šroub.
- Výměnu baterií musí vždy provádět dospělá osoba.
- Použijte baterii CR 2032 3 V stejného typu doporučeného pro provoz tohoto výrobku.
- Nenechávejte baterie či případné nástroje v dosahu dětí.
- Vybité baterie vždy vyjměte z výrobku, aby jejich případným vytečením nedošlo k poškození výrobku.
- Vybité baterie neodhazujte do ohně ani do přírody; odevzdejte je do tříděného odpadu.
- Pokud by baterie začaly vytékat, dobře očistěte úložný prostor a nahraďte je. V případě kontaktu s vyteklou tekutinou si pečlivě umyjte ruce.
- Okamžitě vyhodte vytekající baterie: mohly by způsobit popálení pokožky nebo jiná zranění.
- Zabraňte kontaktu elektrických částí s vodou nebo tekutinami; prosakování vody poškozuje elektrický obvod.



SHODA SE SMĚRNICÍ EU 2006/66/ES a následující změny.

Symbol přeškrtnuté popelnice uvedený na bateriích nebo na obalu výrobku, označuje, že na konci své životnosti, musí být zlikvidovány odděleně od domácího odpadu, nesmí být zlikvidovány jako komunální odpad, ale musí být předány do sběrného centra nebo navráceny prodejci při nákupu

dobíjecích baterií nebo ekvivalentních nedobíjecích baterií. Případné chemické označení Hg, Cd, Pb, umístěné pod přeškrtnutou popelnicí, označuje typ látky obsažené v baterii, Hg = Rtuť, Cd = Kadmium, Pb = Olovo. Uživatel je odpovědný za odevzdání baterií po uplynutí životnosti do příslušných sběrných center za účelem snazšího zpracování a recyklace. Vhodně provedená likvidace pro následnou recyklaci vybitých baterií, ke zpracování a ekologicky šetrné likvidaci zabrání případným nepříznivým dopadům na životní prostředí a na lidské zdraví a přispívá k recyklaci látek, z nichž se baterie skládají. Nesprávná likvidace výrobku uživatelem může mít za následek poškození životního prostředí a lidského zdraví. Podrobnější informace, týkající se dostupných systémů sběru, získáte u místního sběrného centra nebo v obchodě, v němž jste výrobek zakoupili.

LIKVIDACE VÝROBKU

Po uplynutí stanovené životnosti výrobku jej přestaňte používat a vyhodte ho do odpadu. Z důvodu ochrany životního prostředí umístěte jednotlivé části výrobku do tříděného odpadu v souladu s předpisy platnými ve vaší zemi.

ZÁRUKA

Výrobek je v záruce, pokud jde o jakoukoli vadu týkající se shodnosti výrobku při běžných podmínkách použití, v souladu s návodem k použití. Záruka se nevztahuje na škody vzniklé v důsledku nesprávného použití, opotřebení nebo nahodilých událostí. Dobu trvání záruky na vady týkající se shodnosti výrobku upravují konkrétní předpisy uplatňované v zemi, kde byl výrobek zakoupen.

PL CHICCO Oasys i-Size

WAŻNE – ZACHOWAĆ INSTRUKCJE NA PRZYSZŁOŚĆ JAKO ŹRÓDŁO INFORMACJI.

INSTRUKCJA UŻYTKOWANIA

1. WPROWADZENIE

- 1.1 Ostrzeżenia
- 1.2 Cechy produktu
- 1.3 Opis elementów składowych
- 1.4 Pozycje uchwytu
- 1.5 Ograniczenia i wymagania dotyczące użycia produktu oraz siedzenia samochodowego

2. INSTALOWANIE W SAMOCHODZIE

- 2.1 Instalowanie i demontowanie bazy i-size
- 2.2 Instalowanie fotelika oasys i-size na bazie i-size
- 2.3 Instalowanie fotelika oasys i-size z 3-punktowymi pasami samochodowymi

3. DODATKOWE CZYNNOŚCI

- 3.1 Umieszczanie dziecka w foteliku i regulacja pozycji pasów
- 3.2 Zastosowanie jako leżaczek
- 3.3 Zastosowanie z wózkiem spacerowym
- 3.4 Budka
- 3.5 Czyszczenie i konserwacja

OSTRZEŻENIA

- Zachować poniższą instrukcję użytkowania do późniejszego ewentualnego wglądu.
- Podczas montażu i instalowania produktu należy rygorystycznie przestrzegać instrukcji. Nie korzystać z produktu bez uprzedniego przeczytania instrukcji.
- **OSTRZEŻENIE!** Z badań statystycznych dotyczących wypadków samochodowych wynika, że z reguły tylne siedzenia samochodu są bezpieczniejsze niż przednie. Dlatego też zaleca się instalować bazę i-Size i Fotelik na tylnych siedzeniach. Najbezpieczniejszym miejscem jest w szczególności tylne, środkowe siedzenie, jeśli wyposażone jest w

3-punktowy pas zabezpieczający.

• OSTRZEŻENIE! POWAŻNE ZAGROŻENIE!

Nie należy nigdy instalować tego fotelika na przednim siedzeniu, które jest wyposażone w poduszkę powietrzną. Można zainstalować Bazę i-Size i Fotelik na przednim siedzeniu, tylko jeśli czołowa poduszka powietrzna została wyłączona: sprawdzić w instrukcji obsługi samochodu czy możliwe jest wyłączenie poduszki powietrznej lub skontaktować się z producentem samochodu. Dla większego bezpieczeństwa zaleca się jak najbardziej cofnąć siedzenie, o ile pozwoli na to obecność innych, siedzących z tyłu pasażerów.

- Zaleca się, aby wszyscy pasażerowie pojazdu zostali poinstruowani w jaki sposób w nagłych przypadkach odpiąć pasy i wyjąć dziecko z fotelika.

- Podczas instalowania Bazy i-Size i Fotelika w samochodzie należy zwrócić uwagę, czy nie stykają się one z ruchomym siedzeniem albo drzwiami.

- W razie wypadku żadna Baza i-Size ani odpowiedni Fotelik nie mogą zagwarantować dziecku całkowitego bezpieczeństwa, ale użycie tego produktu zmniejsza ryzyko wystąpienia poważnych obrażeń lub śmierci.

- Ryzyko odniesienia poważnych obrażeń przez dziecko - nie tylko w razie wypadku, ale też w innych sytuacjach (np. przy gwałtownym hamowaniu, itp.) wzrasta, jeśli nie przestrzega się dokładnie zaleceń przytoczonych w niniejszej instrukcji. Zawsze sprawdzać, czy Baza i-Size i Fotelik są prawidłowo zamocowane do fotela.

- W przypadku, gdy Baza i-Size i Fotelik okażą się uszkodzone, zdeformowane lub mocno zużyte, należy je wymienić, ponieważ mogły utracić swoje oryginalne cechy charakterystyczne zapewniające bezpieczeństwo. W wyniku nawet niegroźnego wypadku samochodowego, Baza i-Size i Fotelik mogą ulec uszkodzeniu nie zawsze widocznym gołym okiem: dlatego też jest konieczna ich wymiana.

- Nie należy dokonywać żadnych przeróbek ani instalować dodatkowych akcesoriów bez uprzedniej zgody producenta.

- Nie montować na foteliku akcesoriów, części

zamiennych i elementów, które nie zostały dostarczone przez Producenta.

- Nie pozostawiać nigdy dziecka w Foteliku bez opieki.
- Nigdy nie pozostawiać Bazy i-Size i Fotelika na siedzeniu samochodowym, jeśli nie zostały one zamocowane, ponieważ mogłyby uderzyć i zranić pasażerów.
- Nie należy używać niczego, za wyjątkiem akcesoriów zatwierdzonych dla danego produktu, zarówno pomiędzy Bazą i-Size i fotelikiem, jak i między Fotelikiem i dzieckiem: w razie wypadku, może to spowodować nieprawidłowe działanie Bazy i-Size i Fotelika.
- Nie należy stosować używanych fotelików: mogą posiadać niewidoczne gołym okiem uszkodzenia konstrukcyjne, wpływające na bezpieczeństwo produktu.
- Sprawdzić, czy pas bezpieczeństwa nie jest zaplątany i upewnić się, czy jego taśma albo inne elementy fotelika nie zostały przycięte przez drzwi lub też, aby nie ocierały się one o ostre punkty. Jeśli pas jest pocięty lub wystrzępiony, należy go wymienić.
- Zaleca się przykryć fotelik samochodowy, jeśli samochód został pozostawiony na słońcu. Ponieważ obicie stanowi integralną część Fotelika, może ono być zastąpione wyłącznie obiciem zatwierdzonym przez Producenta. Fotelik nie może być używany bez obicia, mogłoby to narazić dziecko na niebezpieczeństwo.
- Wcześnie urodzone przed 37 tygodniem ciąży mogą być zagrożone w foteliku. Te niemowlęta znajdując się w foteliku mogą mieć problemy z oddychaniem. Z tego powodu, przed opuszczeniem szpitala, pediatra lub położna powinni ocenić stan zdrowia Waszego dziecka i zalecić najodpowiedniejszy model fotelika.
- Upewnić się, czy nie są przewożone – przede wszystkim na tylnej półce – przedmioty lub bagaże, które zostały nieprawidłowo umocowane lub źle umieszczone, mogące w razie kolizji lub gwałtownego hamowania zranić pasażerów.
- Upewnić się, czy wszyscy pasażerowie pojazdu używają swego pasa bezpieczeństwa, nie tylko dla ich bezpieczeństwa, ale też dlatego,

że w trakcie podróży, w razie wypadku lub nagłego hamowania, mogliby zranić dziecko.

- W przypadku długich podróży należy zatrzymywać się często ponieważ dziecko siedzące w foteliku bardzo łatwo się męczy. Z żadnego powodu nie wyjmować dziecka z Fotelika w trakcie jazdy. Jeżeli dziecko wymaga Waszej uwagi, należy znaleźć odpowiednie miejsce i zatrzymać pojazd.
- Spółka ARTSANA uchyla się od jakiegokolwiek odpowiedzialności w razie nieprawidłowego lub niezgodnego z niniejszymi instrukcjami użycia produktu.

1.2 CECHY WYROBU

Fotelik ten posiada homologację dotyczącą przewożenia dzieci o wzroście od 40 cm do 78 cm (od urodzenia do 13 kg - od 0 do 15 miesięcy), zgodnie z europejskim rozporządzeniem ECE R129/00.

WAŻNA INFORMACJA

To jest Fotelik "i-Size". Posiada homologację zgodnie z rozporządzeniem ECE R 129 dotyczącym wykorzystywania w samochodzie fotelików „i-Size kompatybilnych” w sposób wskazany przez producenta samochodu w instrukcji użytkownika pojazdu.

W razie wątpliwości należy skontaktować się z producentem niniejszego urządzenia zabezpieczająco-przytrzymującego lub z jego sprzedawcą.

1.3 OPIS ELEMENTÓW SKŁADOWYCH

Baza i-Size

Rys. A

- A. Łączniki Isofix
- B. Dźwignia do wyjmowania łączników Isofix
- C. Wskaźniki informujące o zaczepieniu systemu Isofix
- D. Przyciski zwalniające łączniki Isofix
- E. Gniazda zaczepu Fotelika
- F. Wskaźnik prawidłowego zaczepienia Fotelika
- G. Noga podpierająca
- H. Przycisk regulacji wysokości podpory
- I. Wskaźnik prawidłowej instalacji podpory
- J. Dźwignia przeciwko odbijaniu się

Fotelik Oasys i-Size

Rys. B

- Z. Uchwyt
- K. Budka
- L. Obicie
- M. Poduszka redukcyjna

Rys. C

- N. Pasy fotelika
- O. Pasy naramienne
- P. Sprzączka
- Q. Przycisk do regulacji pasów
- R. Zagłówek regulowany

Rys. D

- S. Prowadnica biodrowego pasa samochodowego w foteliku
- T. Przyciski do obrotu uchwytu
- U. Miejsce sprzęgu z wózkiem spacerowym

Rys. E

- V. Prowadnica poprzecznego pasa samochodowego
- W. Uchwyt odczepiający (od bazy I-Size i od wózka spacerowego)

Rys. F

- X. Przycisk do regulacji zagłówka i pasów
- Y. Komora zawierająca instrukcję użytkownika

1.4 POZYCJE UCHWYTU

Uchwyt Fotelika można ustawiać w 6 pozycjach (Rys. 1).

- A. Pozycja do transportu w samochodzie bez bazy.
- A1. Pozycja do transportu w samochodzie z bazą (UWAGA: pozycje A i A1 są jedynymi dozwolonymi pozycjami podczas transportu w samochodzie).
- X. NIE używać nigdy.
- B. Pozycja do ręcznego transportu.
- C. Pozycja pozwalająca na użycie jako bujaczek lub do przyłączenia na dostosowanym do fotelika wózku Chicco.
- D. Pozycja pozwalająca na użycie jako leżaczek.

Aby przeprowadzić regulację należy jednocześnie nacisnąć przyciski (T) na uchwycie obracając go do wybranej pozycji aż da się usłyszeć odgłos zapadki.

1.5 OGRANICZENIA I WYMAGANIA DOTYCZĄCE UŻYCIA PRODUKTU ORAZ SIEDZENIA SAMOCHODOWEGO

Fotelik może być instalowany w dwa różne sposoby:

- Z Bazą i-Size, którą można używać wyłącznie w połączeniu z Fotelikiem samochodowym Oasys i-Size, posiadającym homologację zgodną z normą ECE R-129. Przed instalacją należy się upewnić, czy samochód jest wyposażony w odpowiednie łączniki Isofix umieszczone pomiędzy oparciem i siedziskiem siedzenia.

Baza i-Size firmy Chicco może być używana na wszystkich fotelach samochodowych homologowanych zgodnie z normą i-Size (sprawdzić w instrukcji użytkowania pojazdu) i na fotelach samochodów wchodzących w skład „Listy pojazdów kompatybilnych”, dołączonej do Fotelika.

- Z 3-punktowymi pasami samochodowymi (bez Bazy i-Size). W tym przypadku Fotelik może być instalowany na przednim siedzeniu po stronie pasażera lub na którymkolwiek tylnym siedzeniu. Siedzenie samochodowe musi być skierowane zgodnie z kierunkiem jazdy. Nie należy nigdy używać tego Fotelika na siedzeniach ustawionych w poprzek lub w kierunku przeciwnym do kierunku jazdy (Rys. 2). Siedzenie samochodowe powinno być wyposażone w 3-punktowy pas bezpieczeństwa, statyczny lub bezwładnościowy, posiadający homologację zgodnie z Rozporządzeniem UN/ECE Nr 16 lub innymi równoważnymi normami (Rys. 3).

OSTRZEŻENIE! Nie należy nigdy mocować Fotelika za pomocą dwupunktowego pasa samochodowego (Rys. 4).

OSTRZEŻENIE! W przypadku zastosowania w pojazdach wyposażonych w tylne pasy bezpieczeństwa ze zintegrowaną poduszką powietrzną (nadmuchiwane pasy bezpieczeństwa), interakcja pomiędzy pompowaną częścią pasa w pojeździe z tym systemem podtrzymującym dla dzieci, może spowodować poważne obrażenia lub śmierć. Nie instalować tego systemu podtrzymującego dla dzieci przy użyciu nadmuchiwanego pasa bezpieczeństwa. Instalować przy użyciu systemu

Isofix lub umieścić Fotelik na tym siedzeniu pojazdu, na którym znajduje się odpowiedni pas bezpieczeństwa. Podczas instalowania za pomocą systemu Isofix pas bezpieczeństwa nie może być zapięty z tyłu Fotelika, ponieważ zostałaby włączona pompowana część pasa. Nie należy używać poduszki redukcyjnej, jeżeli waga dziecka przekracza 6 kg (maksymalny wzrost dziecka 60 cm).

2. INSTALOWANIE W SAMOCHODZIE

2.1 INSTALOWANIE I DEMONTOWANIE BAZY I-SIZE

Aby zainstalować Bazę i-Size postępować w sposób następujący:

1. Wyciągnąć Nogę podpierającą (G) (Rys. 5). Sygnał dźwiękowy uruchomi się i zakończy po przeprowadzonej prawidłowej instalacji Bazy i-Size.
2. Całkowicie wyciągnąć obydwa łączniki Isofix (A) bazy pociągając za dźwignię do wyjmowania łączników (B) (Rys. 6) i upewnić się, że system został wysunięty aż do oporu.
3. Umieścić Bazę i-Size na wybranym siedzeniu i zaczepić łączniki Isofix o zaczepy znajdujące się pomiędzy oparciem i siedziskiem (Rys. 7). Charakterystyczny dźwięk „klik” sygnalizuje zaczepienie łączników.

OSTRZEŻENIE! Upewnić się, że zaczepiono wszystko w prawidłowy sposób, sprawdzając, czy dwa wskaźniki (C) są koloru zielonego.

4. Popchnąć Bazę i-Size w sposób zdecydowany, w kierunku oparcia siedzenia (Rys. 8), aby zapewnić maksymalne przyleganie.
5. Sprawdzić prawidłowe zamocowanie dwóch łączników, próbując pociągnąć kilka razy bazę.
6. Umieścić Nogę podpierającą (G) i wyregulować ją za pomocą odpowiedniego przycisku regulacji (H) (Rys. 9). Kiedy Noga podpierająca jest prawidłowo zainstalowana, sygnał dźwiękowy przerywa się i jednocześnie wskaźnik (I) zmienia kolor na zielony (Rys. 10).

DEMONTOWANIE

1. Nacisnąć przycisk regulacji (H) podpory, skracając ją do oporu.
2. Podnieść dźwignię do wyjmowania łączników ISOFIX (B) oddalając bazę od oparcia do

samego końca.

3. Odłączyć łączniki ISOFIX naciskając przyciski zwalniające (D) (Rys. 11).
4. Trzymając wciśniętą dźwignię do wyjmowania łączników ISOFIX (B), docisnąć system ISOFIX wewnątrz podstawy tak, aby został on całkowicie wsunięty w podstawę. Obrócić Nogę podpierającą i zaczepić stopę podpory w odpowiednim gnieździe, dezaktywując sygnał dźwiękowy.

2.2 INSTALOWANIE FOTELIKA OASYS I-SIZE NA BAZIE I-SIZE

Przed zaczepieniem fotelika na bazie i-Size upewnić się, że 4 zaczepy są prawidłowo otwarte; aby to sprawdzić wystarczy nacisnąć dwie dźwignie Y znajdujące się po bokach bazy (Rys. 12A).

1. Zaczepić Fotelik na Bazie i-Size (skierowany tyłem do kierunku jazdy) dociskając go do dołu od strony nóg, aby go zaczepić (słyszalny będzie odgłos kliknięcia, oznaczający mocowanie) (Rys. 12).
2. Informacja o zaczepieniu Fotelika będzie pokazana przez wskaźnik (F), który zmieni kolor na zielony zaraz po zaczepieniu (Rys. 13).
3. Sprawdzić poprawne zaczepienie Fotelika w bazie próbując unieść go do góry zarówno z przodu, jak i z tyłu.
4. Po zaczepieniu obrócić uchwyt Fotelika do pozycji maksymalnego zbliżenia (A) z oparciem siedziska (Rys. 14).

Aby odzepić Fotelik od bazy: umieścić uchwyt w pionowej pozycji (B) i odzepić Fotelik pociągając za odpowiednią rączkę i podnieść jednocześnie Fotelik za uchwyt (Rys. 15).

2.3 INSTALOWANIE FOTELIKA OASYS I-SIZE Z 3-PUNKTOWYMI PASAMI SAMOCHODOWYMI

Aby zainstalować fotelik bez podstawy należy postępować w następujący sposób:

1. Umieścić Fotelik na wybranym siedzeniu tyłem do kierunku jazdy.
2. Pociągnąć samochodowy pas bezpieczeństwa i zapiąć go w odpowiedniej sprzączce, przeprowadzić poziomy odcinek pasa (biodrówki) przez dwie odpowiednie prowadnice (S) Fotelika oznaczone kolorem niebie-

skim (Rys. 16).

3. Chwycić poprzeczny odcinek pasa samochodowego i przeprowadzić go przez odpowiednią niebieską prowadnicę (V) znajdującą się z tyłu oparcia Fotelika (Rys. 17).

OSTRZEŻENIE! Podczas transportu poprzeczny pas musi być ZAWSZE umieszczony w tej prowadnicy.

4. Napiąć dobrze pas bezpieczeństwa, upewniając się czy nie jest poluzowany ani skrecony.

5. Obrócić uchwyt do pozycji A1 (Rys. 18).

Aby zdemontować Fotelik:

1. Odpiąć samochodowy pas bezpieczeństwa naciskając na klamrę.
2. Ustawić uchwyt w pozycji B (pionowo).
3. Wyciągnąć pas z prowadnicy poprzecznej i z prowadnic poziomych.

3. DODATKOWE CZYNNOŚCI

3.1 UMIESZCZANIE DZIECKA W FOTELIKU I REGULACJA POZYCJI PASÓW

Aby wyregulować długość pasów należy postępować w następujący sposób:

1. Nacisnąć przycisk regulacji i pociągnąć pasy Fotelika tak, aby je poluzować (Rys. 19).
2. Otworzyć sprzączkę, naciskając czerwony przycisk (Rys. 20).
3. Posadzić dziecko w foteliku.

OSTRZEŻENIE! Pasy muszą być zawsze dostosowane do wzrostu dziecka. Przed zainstalowaniem Fotelika w samochodzie należy ustawić pasy na prawidłowej wysokości. Prawidłowo wyregulowane pasy muszą wychodzić z oparcia na wysokości ramion dziecka. Wysokość zagłówka i pasów można regulować jednocześnie, ustawiając je w 6 pozycjach za pomocą przycisku X i dostosowując do wzrostu dziecka.

4. Nałożyć na siebie dwa klipy klamry i zdecydowanym ruchem włożyć je do sprzączki, aż da się usłyszeć odgłos zapadki "click" (Rys. 21).

OSTRZEŻENIE! Nie należy nigdy wkładać tylko jednego klina do sprzączki lub wkładać je pojedynczo. Aby wyregulować pasy należy nacisnąć przycisk Q.

5. Naprężyć pasy bezpieczeństwa fotelika, pociągając za stosowną taśmę do regulowania

pasów (Rys. 22).

OSTRZEŻENIE! Materacyk redukcyjny zapewnia właściwe podtrzymanie oraz prawidłową pozycję szyi i kręgosłupa dzieci w wieku od urodzenia do 6 kg.

3.2 ZASTOSOWANIE JAKO LEŻACZEK

Jeżeli fotelik nie jest używany w samochodzie, może być wykorzystany jako leżaczek.

Fotelik należy zawsze ustawiać na stabilnych i poziomych powierzchniach.

OSTRZEŻENIE! Przed transportem fotelika należy zawsze ustawić uchwyt w pozycji B (pionowo).

OSTRZEŻENIE! Nigdy nie pozostawiaj dziecka bez opieki.

OSTRZEŻENIE! Zawsze używaj systemu zabezpieczeń.

OSTRZEŻENIE! Stawianie Fotelika na podwyższeniu, np. na stołach, krzesłach, jest niebezpieczne.

OSTRZEŻENIE! Ten Fotelik nie jest przeznaczony na miejsce dłuższego snu dziecka.

OSTRZEŻENIE! Nie używaj tego Fotelika, gdy twoje dziecko może samodzielnie siedzieć.

Ten Fotelik nie zastępuje łóżeczka dzieciennego lub łóżka. Jeżeli Twoje dziecko potrzebuje snu, to powinno być umieszczone w odpowiednim łóżeczku dzieciennym lub łóżku. Nie używaj Fotelika, jeżeli jakkolwiek jego część jest uszkodzona lub gdy jej brakuje.

3.3 ZASTOSOWANIE Z WÓZKIEM SPACEROWYM

Fotelik Oasys i-Size może być używany wyłącznie z wózkami spacerowymi LOVE UP - StyleGo UP.

OSTRZEŻENIE! Aby zainstalować fotelik na spacerówce należy przeczytać instrukcję obsługi wózka.

Przed zamontowaniem fotelika należy zdjąć siedzisko z wózka.

Aby zamontować fotelik na spacerówce należy postępować w następujący sposób:

- Chwycić fotelik za rączkę ustawioną w pozycji pionowej (B) (Rys. 23).

- Wsunąć gniazda (U) w odpowiednie zaczepek znajdujące się w wózku spacerowym (Rys. 24A – LOVE UP, Rys. 24B – StyleGo UP).

Zwrócić szczególną uwagę na to, aby zostały zaczepione po obydwu stronach. Słyszalne będzie KLIKNIĘCIE oznaczające zaczepienie.

UWAGA: Przed użyciem należy zawsze sprawdzić, czy mechanizmy mocujące Fotelik zostały prawidłowo załączone.

Aby odczepić fotelik od wózka należy:

1. Ustawić rączkę fotelika w pozycji pionowej (B).
2. Najpierw pociągnąć tylny uchwyt odczepiający (W), następnie podnieść Fotelik trzymając za uchwyt (Rys. 25A - LOVE UP, Rys. 25B - StyleGo UP).

OSTRZEŻENIE! Czynności montażu i demontażu mogą być wykonywane również gdy dziecko znajduje się w Foteliku, chociaż mogą one okazać się trudniejsze do wykonania ze względu na wagę dziecka. W tym przypadku, podczas wykonywania powyższych czynności, należy zachować jak największą ostrożność.

3.4 BUDKA

Fotelik samochodowy jest wyposażony w budkę ochronną, którą można ustawić w kilku pozycjach.

Aby ją zamontować należy umieścić jej końce w odpowiednich zaczepach (Rys. 26), a następnie zaczepić gumę o odpowiednie haczyki (Rys. 27). Zakończyć montaż zapinając zatrzaski umieszczone z tyłu budki (Rys. 28).

3.5 CZYSZCZENIE I KONSERWACJA

CZYSZCZENIE PLASTIKOWYCH ORAZ METALOWYCH ELEMENTÓW

Do czyszczenia elementów z plastiku lub z lakierowanego metalu należy używać tylko wilgotnej szmatki. Nigdy nie stosować agresywnych detergentów ani rozpuszczalników.

Ruchome części Fotelika nie wymagają smarowania.

CZYSZCZENIE OBICIA

Materiałowe obicie fotelika można zdjąć i może być prane ręcznie lub w pralce w temperaturze 30°C.

Aby zdjąć obicie, odpiąć pasy, usunąć nakładki naramienne odpinając je z zatrzasków automatycznych znajdujących się w komorze zawierającej instrukcję użytkowania (Rys. 29) i zdjąć je z pasów (Rys. 30). Usunąć po kolei pasy

z otworów i obicie z zagłówka (Rys. 31). Zdjąć obicie z siedziska zaczynając od strony nóg dziecka (Rys. 32), następnie zdjąć obicie w okolicy prowadnic pasów (Rys. 33) i zakończyć czynność zdejmując je całkowicie (Rys. 34). Aby założyć obicie na Fotelik należy wykonać opisane czynności w odwrotnej kolejności.

OSTRZEŻENIE! Umieścić prawidłowo pasy, unikając ich skręcania.

Podczas prania należy przestrzegać instrukcji przytoczonych na wszywcze obicia, zawierającej następujące symbole dotyczące prania:



Pranie w pralce w temperaturze 30°C



Nie używać wybielaczy



Nie suszyć w suszarce bębnowej



Nie prasować



Nie czyścić chemicznie

Nie używać nigdy agresywnych detergentów ani rozpuszczalników. Nie stosować wirowania oraz suszyć obicie bez wykręcania.

KONTROLA STANU ELEMENTÓW SKŁADOWYCH

Zaleca się kontrolować regularnie stan oraz stopień zużycia następujących elementów:

- Obicie: sprawdzić czy nie jest przetarte i czy nie wychodzi z niego wyściółka. Sprawdzić szwy, nie powinny być rozprute.
- Pasy: sprawdzić czy nie doszło do zużycia tkaniny oraz do zmniejszenia jej grubości w okolicy taśmy regulacyjnej, pasa krocznego, na odcinku ramiennym pasów oraz w pobliżu płytki regulacji pasów.
- Plastikowe elementy: kontrolować stan oraz stopień zużycia wszystkich plastikowych elementów, które nie powinny być uszkodzone i wypowiałe.

OSTRZEŻENIE! Jeśli Fotelik jest zdeformowany lub silnie zużyty powinien być wymieniony: fotelik może być niebezpieczny w użyciu.

KONSERWACJA WYROBU

Jeżeli fotelik nie jest zainstalowany w samo-

chodzie zaleca się, aby przechowywać go w suchym miejscu, z dala od źródeł ciepła oraz chronić go przed kurzem, wilgocią i bezpośrednim działaniem promieni słonecznych.

OSTRZEŻENIA DOTYCZĄCE ELEMENTÓW ELEKTRYCZNYCH

- W celu wymiany baterii: poluzować śrubę wieczka umieszczonego na podporze (Rys. 35), otworzyć wieczko (Rys. 36), wyjąć z wnętrza rozładowaną baterię, włożyć nową baterię zwracając uwagę, aby zachować prawidłową biegunowość podczas wkładania (biegun dodatni skierowany ku górze) (Rys. 37), zamknąć wieczko i dokręcić śrubę do oporu.
- Wymiany baterii może dokonywać wyłącznie osoba dorosła.
- Używać baterii CR 2032 o mocy 3V, identycznej jak ta zalecana do działania tego produktu.
- Nie należy pozostawiać baterii lub ewentualnych narzędzi w miejscach dostępnych dla dzieci.
- Zawsze wyjmować zużyte baterie z produktu w celu uniknięcia ewentualnego wycieku płynu, który mógłby uszkodzić produkt.
- Nie wrzucać wyczerpanych baterii do ognia ani nie wyrzucać ich do otoczenia. Należy je wrzucać do specjalnych pojemników selektywnej zbiórki odpadów.
- W razie odnotowania wycieku płynu z baterii, należy natychmiast wymienić baterie po uprzednim starannym wyczyszczeniu ich wnętrza oraz umyć dokładnie ręce w przypadku kontaktu z wyciekłym płynem.
- Baterie, z których wycieka elektrolit natychmiast wyrzucić: mogą powodować poparzenia skóry lub inne uszkodzenia.
- Unikać kontaktu części elektrycznej z wodą lub płynami; woda przenikająca do wnętrza uszkadza układ elektroniczny.



ZGODNOŚĆ Z DYREKTYWĄ EU 2006/66/WE i z późniejszymi zmianami.

Symbol przekreślonego kosza znajdujący się na bateriach lub na opakowaniach produktu wskazuje, że po zakończeniu okresu ich eksploatacji nie wolno ich usuwać ze zwykłymi odpadami domowymi, ponieważ nie mogą być utylizo-

wane jako normalne odpady komunalne. Powinny zostać przekazane do punktu segregacji odpadów lub oddane w punkcie sprzedaży w momencie zakupu nowych baterii wielokrotnego ładowania bądź baterii jednorazowych. Ewentualny symbol chemiczny Hg, Cd, Pb, znajdujący się pod przekreślonym pojemnikiem oznacza rodzaj substancji znajdującej się w baterii: Hg=Rtęć, Cd=Kadm, Pb=Ołów. Użytkownik jest odpowiedzialny za przekazanie zużytych baterii do odpowiednich struktur zbiórki odpadów, aby umożliwić ich obróbkę i recykling. Odpowiednia segregacja odpadów mająca na celu poddanie zużytych baterii procesowi recyklingu, przetwarzania i unieszkodliwiania przyczynia się do zmniejszenia możliwego, negatywnego wpływu na środowisko i na zdrowie człowieka, a także ułatwia recykling substancji w nich zawartych. Nieprawidłowa utylizacja produktu przez użytkownika szkodzi środowisku i zdrowiu człowieka. W celu uzyskania szczegółowych informacji dotyczących dostępnych punktów zbiórki odpadów należy zwrócić się do lokalnej służby oczyszczania lub do sklepu, gdzie produkt został zakupiony.

UTYLIZACJA WYROBU

Po zakończeniu okresu eksploatacji Fotelik nie powinien być używany i należy go wyrzucić. Ze względu na ochronę środowiska należy segregować różnego rodzaju odpady zgodnie z przepisami obowiązującymi w kraju użytkownika.

GWARANCJA

Produkt jest objęty gwarancją w zakresie wszystkich wad, które dotyczą niezgodności z umową w normalnych warunkach użytkowania odpowiadających wymaganiom przewidzianym w instrukcji użytkowania. Gwarancja nie będzie miała natomiast zastosowania w przypadku uszkodzeń powstałych w wyniku niewłaściwego użytkowania, zużycia lub przypadkowych zdarzeń. Odnośnie czasu trwania gwarancji obejmującej wady dotyczące niezgodności z umową należy odnieść się do przepisów prawa krajowego, jakie mają zastosowanie w kraju zakupu, jeśli dotyczy.

EL CHICCO Oasys i-Size

**ΣΗΜΑΝΤΙΚΟ – ΦΥΛΑΞΤΕ ΤΙΣ ΟΔΗΓΙΕΣ
ΑΥΤΕΣ ΓΙΑ ΜΕΛΛΟΝΤΙΚΗ ΑΝΑΦΟΡΑ.**

ΟΔΗΓΙΕΣ ΧΡΗΣΗΣ

1. ΕΙΣΑΓΩΓΗ

- 1.1 Προειδοποιήσεις
- 1.2 Χαρακτηριστικά του προϊόντος
- 1.3 Περιγραφή εξαρτημάτων
- 1.4 Θέσεις του χερουλιού
- 1.5 Περιορισμοί και προϋποθέσεις χρήσης σχετικά με το προϊόν και με το κάθισμα αυτοκινήτου

2. ΕΓΚΑΤΑΣΤΑΣΗ ΤΟΥ ΚΑΘΙΣΜΑΤΟΣ ΣΤΟ ΑΥΤΟΚΙΝΗΤΟ

- 2.1 Εγκατάσταση και αφαίρεση της βάσης i-size
- 2.2 Εγκατάσταση του καθίσματος oasys i-size στη βάση i-size
- 2.3 Εγκατάσταση του καθίσματος oasys i-size με ζώνες 3 σημείων του αυτοκινήτου

3. ΕΠΙΠΛΕΟΝ ΛΕΙΤΟΥΡΓΙΕΣ

- 3.1 Τοποθέτηση του παιδιού στο κάθισμα και ρύθμιση της θέσης των ζωνών
- 3.2 Χρήση ως ρηλάξ
- 3.3 Χρήση με το καρότσι περιπάτου
- 3.4 Κουκούλα
- 3.5 Καθαρισμός και φύλαξη

ΠΡΟΕΙΔΟΠΟΙΗΣΕΙΣ

- Φυλάξτε αυτό το βιβλιαράκι οδηγιών για τυχόν μελλοντική αναφορά.
- Για τη συναρμολόγηση και την εγκατάσταση του προϊόντος ακολουθείτε πιστά τις οδηγίες. Αποφύγετε κάποιος να χρησιμοποιήσει το προϊόν χωρίς να τις έχει διαβάσει.
- **ΠΡΟΣΟΧΗ!** Με βάση τις στατιστικές για τα ατυχήματα, σε γενικές γραμμές τα πίσω καθίσματα του αυτοκινήτου είναι πιο ασφαλή από τα μπροστινά: για το λόγο αυτό συνιστάται η εγκατάσταση της βάσης i-Size και του παιδικού καθίσματος στα πίσω καθίσματα

του αυτοκινήτου. Ιδιαίτερα, το πίσω κεντρικό κάθισμα είναι το πιο ασφαλές, εάν είναι εξοπλισμένο με ζώνη 3 σημείων.

- **ΠΡΟΣΟΧΗ! ΣΟΒΑΡΟΣ ΚΙΝΔΥΝΟΣ!** Μην χρησιμοποιείτε ποτέ αυτό το προϊόν επάνω σε ένα μπροστινό κάθισμα οχήματος που είναι εξοπλισμένο με μετωπικό αερόσακο. Μπορείτε να τοποθετήσετε τη βάση i-Size και το παιδικό κάθισμα στο μπροστινό κάθισμα μόνο αν ο αερόσακος έχει απενεργοποιηθεί: Ελέγξτε με τον κατασκευαστή ή διαβάστε στο εγχειρίδιο οδηγιών του αυτοκινήτου, τη δυνατότητα απενεργοποίησης του αερόσακου. Συνιστάται, για κάθε περίπτωση, να τραβήξετε πίσω το κάθισμα όσο το δυνατόν περισσότερο, προσεκτικά ώστε να μην ενοχλούνται οι επιβάτες που μπορεί να υπάρχουν στο πίσω κάθισμα.
- Συνιστάται όλοι οι επιβάτες να γνωρίζουν τον τρόπο απελευθέρωσης του παιδιού από το παιδικό κάθισμα σε περίπτωση ανάγκης.
- Προσέχετε κατά την τοποθέτηση της βάσης i-Size και του παιδικού καθίσματος στο αυτοκίνητο, έτσι ώστε να αποφύγετε την παγίδευσή του σε κινητά καθίσματα ή την πόρτα.
- Καμία βάση i-Size και το σχετικό παιδικό κάθισμα αυτοκινήτου δεν εγγυάται την απόλυτη ασφάλεια του παιδιού σε περίπτωση ατυχήματος, αλλά η χρήση αυτού του προϊόντος μειώνει τον κίνδυνο σοβαρού τραυματισμού και θανάτου του παιδιού.
- Η μη σωστή χρήση του προϊόντος αυξάνει τον κίνδυνο σοβαρών βλαβών για το παιδί, όχι μόνο σε περίπτωση ατυχήματος, αλλά και σε άλλες καταστάσεις (απότομο φρενάρισμα, κτλ.): να βεβαιώνετε πάντα ότι η βάση i-Size και το κάθισμα αυτοκινήτου είναι σωστά συνδεδεμένα στο κάθισμα.
- Στην περίπτωση που η βάση i-Size και το κάθισμα υποστούν ζημιά, παραμορφωθούν ή φθαρούν, πρέπει να αντικατασταθούν γιατί ενδέχεται να έχουν χάσει τα αρχικά χαρακτηριστικά ασφαλείας. Μετά από ένα έτος και μικρό ατύχημα, η βάση i-Size και το παιδικό κάθισμα μπορεί να υποστούν ζημιές οι οποίες δεν είναι πάντα ορατές με γυμνό μάτι: γι' αυτό είναι απαραίτητο να αντικατασταθούν.
- Μην κάνετε μετατροπές ή προσθήκες στο προϊόν χωρίς την έγκριση του κατασκευαστή.

- Μην τοποθετείτε εξαρτήματα, ανταλλακτικά και στοιχεία που δεν είναι εγκεκριμένα από τον κατασκευαστή.
- Μην αφήνετε το παιδί στο παιδικό κάθισμα χωρίς επίβλεψη για κανένα λόγο.
- Μην αφήνετε ποτέ τη βάση i-Size και το παιδικό κάθισμα στο κάθισμα του αυτοκινήτου χωρίς να είναι στερεωμένα. Μπορεί να χτυπήσουν και να τραυματίσουν τους επιβάτες.
- Μην τοποθετείτε τίποτα που δεν είναι εγκεκριμένο αξεσουάρ για το προϊόν, είτε μεταξύ της βάσης i-Size και του καθίσματος, ούτε μεταξύ του καθίσματος αυτοκινήτου και του παιδικού καθίσματος είτε μεταξύ του παιδικού καθίσματος και του παιδιού: Σε περίπτωση ατυχήματος η βάση i-Size και το παιδικό κάθισμα μπορεί να μην λειτουργήσει σωστά.
- Μην χρησιμοποιείτε καθίσματα από δεύτερο χέρι: μπορεί να έχουν υποστεί ζημιές μη ορατές με γυμνό μάτι που μπορούν όμως να επηρεάσουν την ασφάλεια του προϊόντος.
- Ελέγχετε ότι η ζώνη δεν είναι μηπρωδεμένη. Προσέχετε έτσι ώστε να μην πιάνεται η ζώνη ή τμήματα του παιδικού καθίσματος ανάμεσα στις πόρτες ή να μην έρχονται σε επαφή με αιχμηρά αντικείμενα. Σε περίπτωση που η ζώνη παρουσιάζει κοψίματα ή σχισίματα, αντικαταστήστε την.
- Στην περίπτωση κατά την οποία το αυτοκίνητο πρόκειται να μείνει κάτω από τον ήλιο, συνιστάται να καλύψετε το παιδικό κάθισμα. Το ύφασμα μπορεί να αντικατασταθεί αποκλειστικά με ένα άλλο εγκεκριμένο από τον κατασκευαστή, γιατί αποτελεί αναπόσπαστο τμήμα του παιδικού καθίσματος. Το παιδικό κάθισμα δεν πρέπει να χρησιμοποιείται ποτέ χωρίς την επένδυση, για να μην τίθεται σε κίνδυνο η ασφάλεια του παιδιού.
- Πρόωρα νεογνά που γεννήθηκαν πριν την 37η εβδομάδα κύησης, μπορούν να κινδυνεύουν στο παιδικό κάθισμα. Αυτά τα νεογνά μπορεί να αντιμετωπίσουν δυσκολία στην αναπνοή ενώ βρίσκονται στο κάθισμα. Συνιστούμε λοιπόν να απευθυνθείτε στον γιατρό σας ή στο προσωπικό του νοσοκομείου προκειμένου να εξετάσουν το μωρό σας και πριν αφήσετε το νοσοκομείο, να σας συμβουλευθούν για το κατάλληλο κάθισμα μεταφοράς.

- Ελέγχετε ότι δεν μεταφέρονται, ιδιαίτερα στο πίσω μέρος του αυτοκινήτου, αντικείμενα ή αποσκευές που δεν έχουν στερεωθεί ή τοποθετηθεί με ασφαλή τρόπο. Σε περίπτωση ατυχήματος ή απότομου φρεναρίσματος ενδέχεται να τραυματίσουν τους επιβάτες.
- Βεβαιωθείτε ότι όλοι οι επιβάτες του αυτοκινήτου χρησιμοποιούν τη δικιά τους ζώνη ασφαλείας είτε για τον ασφαλεία τους είτε γιατί κατά τη διάρκεια του ταξιδιού, σε περίπτωση ατυχήματος ή απότομου φρεναρίσματος, θα μπορούσαν να τραυματίσουν το παιδί.
- Κατά τη διάρκεια μεγάλων ταξιδιών συνιστάται να κάνετε συχνές στάσεις. Το παιδί κουράζεται πολύ εύκολα. Για κανένα λόγο μην βγάζετε το παιδί από το Παιδικό Κάθισμα ενώ το αυτοκίνητο βρίσκεται σε κίνηση. Αν το παιδί έχει ανάγκη από προσοχή, είναι απαραίτητο να βρείτε ένα ασφαλές μέρος και να σταθμεύσετε.
- Η εταιρεία Artsana δεν αναλαμβάνει καμία ευθύνη σε περίπτωση μη σωστής χρήσης του προϊόντος.

1.2 ΧΑΡΑΚΤΗΡΙΣΤΙΚΑ ΤΟΥ ΠΡΟΪΟΝΤΟΣ

Αυτό το κάθισμα αυτοκινήτου είναι εγκεκριμένο για τη μεταφορά παιδιών από τη γέννηση έως 40-78 εκατοστά (από τη γέννηση έως 13 κιλά - από 0 έως 15 μηνών), σύμφωνα με τον ευρωπαϊκό κανονισμό ECE R129/00.

ΣΗΜΑΝΤΙΚΗ ΕΙΔΟΠΟΙΗΣΗ

Αυτό είναι ένα κάθισμα αυτοκινήτου "i-Size". Έχει εγκριθεί σύμφωνα με τον κανονισμό ECE R 129 για χρήση σε οχήματα με καθίσματα "συμβατά με i-Size" όπως υποδεικνύεται από τον κατασκευαστή στο εγχειρίδιο οδηγιών του αυτοκινήτου.

Σε περίπτωση που έχετε αμφιβολίες, επικοινωνήστε με την εταιρεία παραγωγής του συστήματος πρόσδεσης ή με το κατάστημα πώλησης.

1.3 ΠΕΡΙΓΡΑΦΗ ΕΞΑΡΤΗΜΑΤΩΝ

Βάση i-Size

Εικ. Α

A. Σύνδεσμοι Isofix

B. Μοχλός εξαγωγής συνδέσμων Isofix

C. Δείκτες σύνδεσης συστήματος Isofix

- D. Πλήκτρα αποσύνδεσης συνδέσμων Isofix
- E. Υποδοχές σύνδεσης καθίσματος αυτοκινήτου
- F. Δείκτης σωστής σύνδεσης καθίσματος αυτοκινήτου
- G. Πόδι στήριξης
- H. Πλήκτρο ρύθμισης ύψους ποδιού στήριξης
- I. Δείκτης σωστής εγκατάστασης ποδιού στήριξης
- J. Rebound bar

Κάθισμα αυτοκινήτου Oasys i-Size

Εικ. Β

- Z. Χερούλι
- K. Κουκούλα
- L. Υφασμάτινη επένδυση
- M. Μαξιλαράκι μειωτήρας

Εικ. C

- N. Ζώνες Καθίσματος
- O. Επωμιδες
- P. Αγκράφα
- Q. Κουμπί ρύθμισης των ζωνών
- R. Ρυθμιζόμενο προσκέφαλο

Εικ. D

- S. Οδηγός κοιλιακής ζώνης αυτοκινήτου στο παιδικό κάθισμα
- T. Πλήκτρα για την περιστροφή του χερουλιού
- T. Υποδοχή σύνδεσης καρτσιού περιπάτου

Εικ. E

- V. Οδηγός διαγώνιας ζώνης αυτοκινήτου
- Φ. Λαβή αποσύνδεσης (από τη βάση I-Size και από το καρτσάκι περιπάτου)

Εικ. F

- X. Κουμπί ρύθμισης προσκεφάλου και ζωνών
- Y. Χώρος φύλαξης εγχειριδίου οδηγίων

1.4 ΘΕΣΕΙΣ ΤΟΥ ΧΕΡΟΥΛΙΟΥ

Το χερούλι του καθίσματος μπορεί να ρυθμιστεί σε 6 θέσεις (Εικ. 1).

- A. Θέση μεταφοράς με αυτοκίνητο χωρίς βάση.
- A1. Θέση μεταφοράς με αυτοκίνητο με βάση (ΠΡΟΣΟΧΗ: οι θέσεις A και A1 είναι οι μοναδικές θέσεις που επιτρέπονται κατά τη μεταφορά με αυτοκίνητο).
- X. Να ΜΗΝ χρησιμοποιείται ποτέ.

- B. Θέση μεταφοράς με το χέρι.
 - C. Θέση χρήσης λικνιζόμενου ρηλάξ ή για σύνδεση με το κατάλληλο καρτόσι περιπάτου της Chicco.
 - D. Θέση χρήσης σταθερού ρηλάξ.
- Για να εκτελέσετε τη ρύθμιση πιέστε ταυτόχρονα τα πλήκτρα (T) επάνω στο χερούλι, περιστρέφοντας το ίδιο στην προεπιλεγμένη θέση έως ότου να ακουστεί ένα κλικ.

1.5 ΠΕΡΙΟΡΙΣΜΟΙ ΚΑΙ ΠΡΟΫΠΟΘΕΣΕΙΣ ΧΡΗΣΗΣ ΣΧΕΤΙΚΕΣ ΜΕ ΤΟ ΠΡΟΪΟΝ ΚΑΙ ΜΕ ΤΟ ΚΑΘΙΣΜΑ ΤΟΥ ΑΥΤΟΚΙΝΗΤΟΥ

Το κάθισμα αυτοκινήτου μπορεί να εγκατασταθεί με δύο διαφορετικούς τρόπους:

- Με τη βάση i-Size, που πρέπει να χρησιμοποιείται αποκλειστικά και μόνο σε συνδυασμό με το κάθισμα αυτοκινήτου Oasys i-Size εγκεκριμένο σύμφωνα με τον κανονισμό ECE R-129. Πριν από την εγκατάσταση βεβαιωθείτε ότι το αυτοκίνητο διαθέτει ειδικές υποδοχές Isofix, που βρίσκονται μεταξύ της πλάτης και του καθίσματος του αυτοκινήτου.

H βάση i-Size της Chicco μπορεί να χρησιμοποιηθεί σε όλα τα καθίσματα αυτοκινήτου με έγκριση i-Size (ελέγξτε το βιβλιάρκι οδηγίων του αυτοκινήτου) και στα καθίσματα των αυτοκινήτων που περιλαμβάνονται στη "λίστα συμβατότητας οχημάτων" που παρέχεται με το κάθισμα αυτοκινήτου.

- Με τις ζώνες 3 σημείων του αυτοκινήτου (χωρίς βάση i-Size). Σε αυτήν την περίπτωση, το παιδικό κάθισμα μπορεί να τοποθετηθεί επάνω στο κάθισμα του συνοδηγού ή επάνω σε ένα οποιοδήποτε πίσω κάθισμα. Σε κάθε περίπτωση, το κάθισμα του αυτοκινήτου πρέπει να είναι στραμμένο στην κατεύθυνση πορείας. Μη χρησιμοποιείτε ποτέ αυτό το παιδικό κάθισμα σε καθίσματα αυτοκινήτου με κατεύθυνση προς τα πλάγια ή προς το πίσω μέρος του αυτοκινήτου (Εικ. 2). Το κάθισμα του αυτοκινήτου πρέπει να διαθέτει ζώνη ασφαλείας 3 σημείων, στατική ή με σύστημα περιτύλιξης, εγκεκριμένη βάσει του Κανονισμού UN/ECE N°16 ή άλλων ισοδύναμων προτύπων (Εικ. 3).

ΠΡΟΣΟΧΗ! Μην τοποθετείτε ποτέ το παιδικό κάθισμα, σε κάθισμα αυτοκινήτου με ζώνη δύο σημείων σύνδεσης (Εικ. 4).

ΠΡΟΣΟΧΗ! Σε περίπτωση χρήσης σε οχήματα που είναι εξοπλισμένα με πίσω ζώνες ασφαλείας με ενσωματωμένο αερόσακο (φουσκωτές ζώνες), η αλληλεπίδραση μεταξύ του διογκούμενου τμήματος της ζώνης του οχήματος με το σύστημα συγκράτησης για παιδιά μπορεί να οδηγήσει σε σοβαρό τραυματισμό ή θάνατο. Μην τοποθετείτε αυτή τη διάταξη συγκράτησης για παιδιά με χρήση φουσκωτής ζώνης. Τοποθετήστε την χρησιμοποιώντας το σύστημα Isofix ή μετακινήστε το παιδικό κάθισμα σε ένα κάθισμα με τον κατάλληλο τύπο ζώνης ασφαλείας. Κατά την εγκατάσταση με το σύστημα Isofix, η ζώνη ασφαλείας δεν πρέπει να είναι δεμένη πίσω από το παιδικό κάθισμα, γιατί έτσι θα συμπληχθεί το τμήμα της ζώνης που φουσκώνει.

Μην χρησιμοποιείτε ποτέ το μαξιλαράκι μειωτήρα αν το βάρος του παιδιού ξεπερνάει τα 6 κιλά (μέγιστο ύψος του παιδιού 60 cm)..

2. ΕΓΚΑΤΑΣΤΑΣΗ ΤΟΥ ΚΑΘΙΣΜΑΤΟΣ ΣΤΟ ΑΥΤΟΚΙΝΗΤΟ

2.1 ΕΓΚΑΤΑΣΤΑΣΗ ΚΑΙ ΑΦΑΙΡΕΣΗ ΤΗΣ ΒΑΣΗΣ I-SIZE

Για να εγκαταστήσετε τη βάση i-Size προχωρήστε με τον υποδεικνυόμενο τρόπο:

1. Αφαιρέστε το πόδι στήριξης (G) (Εικ. 5). Ενεργοποιείται ένα ηχητικό σήμα και παύει όταν ολοκληρωθεί η εγκατάσταση της βάσης i-Size.
2. Αφαιρέστε εντελώς και τους δύο συνδέσμους Isofix (A) της βάσης τραβώντας το μοχλό εξαγωγής συνδέσμων (B) (Εικ. 6) και βεβαιωθείτε ότι το σύστημα έχει εξαχθεί μέχρι το τέλος διαδρομής.
3. Τοποθετήστε τη βάση i-Size πάνω στο προεπιλεγμένο κάθισμα και συνδέστε τους συνδέσμους Isofix με τα άγκιστρα που υπάρχουν μεταξύ της πλάτης και του καθίσματος (Εικ. 7). Ένα χαρακτηριστικό “κλακ” θα ειδοποιήσει για την πραγματοποίηση της σύνδεσης των συνδέσμων.

ΠΡΟΣΟΧΗ! Βεβαιωθείτε ότι η σύνδεση έγινε σωστά ελέγχοντας ότι οι δύο δείκτες (C) δείχνουν πράσινο χρώμα.

4. Σπρώξτε με δύναμη τη βάση i-Size προς τη πλάτη του καθίσματος αυτοκινήτου (Εικ. 8) για να εξασφαλίσετε τη μέγιστη εφαρμογή.

5. Βεβαιωθείτε ότι στερεώθηκαν καλά οι δύο σύνδεσμοι δοκιμάζοντας να τραβήξετε πολλές φορές τη βάση.
6. Τοποθετήστε το πόδι στήριξης (G) και ρυθμίστε το μέσω του ειδικού πλήκτρου ρύθμισης (H) (Εικ. 9). Όταν τοποθετηθεί σωστά το πόδι στήριξης το ηχητικό σήμα διακόπτεται και ταυτόχρονα (I) ο δείκτης γίνεται πράσινος (Εικ. 10).

ΑΦΑΙΡΕΣΗ

1. Πατήστε το πλήκτρο ρύθμισης (H) του ποδιού στήριξης για να μαζευτεί μέχρι τέρμα.
2. Σηκώστε το μοχλό εξαγωγής των συνδέσμων ISOFIX (B) απομακρύνοντας τη βάση από την πλάτη μέχρι το τέλος διαδρομής.
3. Αποσυνδέστε τους συνδέσμους ISOFIX πιέζοντας τα πλήκτρα αποσύνδεσης (D) (Εικ. 11).
4. Κρατώντας πατημένο το μοχλό εξαγωγής των συνδέσμων ISOFIX (B), σπρώξτε το σύστημα ISOFIX στο εσωτερικό της βάσης και βεβαιωθείτε ότι έφτασε στο τέλος διαδρομής. Περιστρέψτε το πόδι στήριξης και συνδέστε το πόδι στην ειδική έδρα, απενεργοποιώντας το ηχητικό σήμα.

2.2 ΕΓΚΑΤΑΣΤΑΣΗ ΤΟΥ ΚΑΘΙΣΜΑΤΟΣ OASYS I-SIZE ΣΤΗ ΒΑΣΗ I-SIZE

Πριν συνδέσετε το κάθισμα στη βάση i-Size βεβαιωθείτε ότι οι 4 γάντζοι έχουν ανοίξει σωστά. Για να ελέγξετε αρκεί να πατήσετε τους δύο μοχλούς Y που υπάρχουν στα πλαϊνά της βάσης (Εικ. 12A).

1. Συνδέστε το κάθισμα στη βάση i-Size (στραμμένο στην αντίθετη κατεύθυνση πορείας) σπρώχνοντας το ίδιο προς τα κάτω στην πλευρά των ποδιών μέχρι να συνδεθεί (θα ακούσετε ένα “κλακ” που επιβεβαιώνει τη στερέωση) (Εικ. 12).
2. Η σύνδεση του καθίσματος αυτοκινήτου θα επιβεβαιωθεί από τον δείκτη (F) ο οποίος εφόσον συνδεθεί θα γίνει πράσινος (Εικ. 13).
3. Ελέγξτε τη σωστή σύνδεση του καθίσματος στη βάση, προσπαθώντας να το σηκώσετε τόσο από το μπροστινό όσο και από το πίσω μέρος.
4. Εφόσον συνδεθεί, περιστρέψτε το χερούλι του καθίσματος αυτοκινήτου μέχρι να φτάσει στη θέση (A) κόντρα στην πλάτη του

καθίσματος (Εικ. 14).

Για να απουσιάζετε το κάθισμα αυτοκινήτου από τη βάση: Επαναφέρετε τη χειρολαβή σε κατακόρυφη θέση (B) και συνδέστε το κάθισμα αυτοκινήτου τραβώντας το ειδικό χερούλι και ταυτόχρονα σηκώστε το ίδιο το κάθισμα μέσω της χειρολαβής (Εικ. 15).

2.3 ΕΓΚΑΤΑΣΤΑΣΗ ΤΟΥ ΚΑΘΙΣΜΑΤΟΣ OASYS I-SIZE ΜΕ ΤΙΣ ΖΩΝΕΣ 3 ΣΗΜΕΙΩΝ ΤΟΥ ΑΥΤΟΚΙΝΗΤΟΥ

Για να εγκαταστήσετε το παιδικό κάθισμα χωρίς βάση, ενεργήστε ως ακολούθως:

1. Τοποθετήστε το παιδικό κάθισμα στο επιλεγμένο κάθισμα του αυτοκινήτου σε κατεύθυνση αντίθετη από την κατεύθυνση κίνησης του αυτοκινήτου.
2. Τραβήξτε τη ζώνη ασφαλείας του αυτοκινήτου και συνδέστε την με την αντίστοιχη πόρπη, περνώντας το οριζόντιο τμήμα (κοιλιακό) της ζώνης στους δύο ειδικούς οδηγούς (S) του καθίσματος γαλάζιου χρώματος (Εικ. 16).
3. Πιάστε το διαγώνιο τμήμα της ζώνης του αυτοκινήτου και περάστε το στον ειδικό γαλάζιο οδηγό (V) που βρίσκεται στο πίσω μέρος της πλάτης του καθίσματος (Εικ. 17).

ΠΡΟΣΟΧΗ! Η διαγώνια ζώνη κατά τη διάρκεια μεταφοράς πρέπει να παραμένει ΠΙΑΝΤΑ τοποθετημένη στο εσωτερικό αυτού του οδηγού.

4. Τεντώστε τη ζώνη όσο το δυνατόν περισσότερο χωρίς να αφήσετε περισσεύματα και βεβαιωθείτε ότι δεν είναι περιτυλιγμένη.
5. Γυρίστε το χερούλι στη θέση A1 (Εικ. 18).

Για να αφαιρέσετε το παιδικό κάθισμα:

1. Λύστε τη ζώνη του αυτοκινήτου πιέζοντας την πόρπη.
2. Επαναφέρετε το χερούλι στη θέση B (κάθετη).
3. Βγάλτε τη ζώνη από τον διαγώνιο οδηγό και από τους οριζόντιους οδηγούς.

3. ΕΠΙΠΛΕΟΝ ΛΕΙΤΟΥΡΓΙΕΣ

3.1 ΤΟΠΟΘΕΤΗΣΗ ΤΟΥ ΠΑΙΔΙΟΥ ΣΤΟ ΚΑΘΙΣΜΑ ΚΑΙ ΡΥΘΜΙΣΗ ΤΗΣ ΘΕΣΗΣ ΤΩΝ ΖΩΝΩΝ

Για να μετατοπίσετε τις ζώνες ενεργήστε ως ακολούθως:

1. Πατήστε το κουμπί ρύθμισης και τραβήξτε τις ζώνες του καθίσματος για να τις χαλαρώ-

σετε (Εικ. 19).

2. Ανοίξτε την πόρπη, πιέζοντας το κόκκινο κουμπί (Εικ. 20).
3. Τοποθετήστε το παιδί.

ΠΡΟΣΟΧΗ! Οι ζώνες πρέπει να προσαρμόζονται πάντα με την ανάπτυξη του παιδιού. Πριν τοποθετήσετε το παιδικό κάθισμα στο αυτοκίνητο πρέπει να τις τοποθετήσετε στο σωστό ύψος. Για μια σωστή ρύθμιση, οι ζώνες πρέπει να βγαίνουν από την πλάτη στο ύψος των ώμων του παιδιού. Το προσκέφαλο και οι ζώνες ρυθμίζονται ταυτόχρονα ως προς το ύψος σε 6 θέσεις μέσω του κουμπιού X για να ακολουθούν την ανάπτυξη του παιδιού.

4. Τοποθετήστε επάλληλα τις δύο γλωσσίδες της πόρπης και αφού ενωθούν βάλτε τις ίδιες στην πόρπη μέχρι να ακούσετε ένα “κλικ” (Εικ. 21).

ΠΡΟΣΟΧΗ! Μην βάζετε ποτέ τις γλωσσίδες στην πόρπη μία κάθε φορά ή μία μόνο. Για να ρυθμίσετε τις ζώνες πατήστε το κουμπί Q.

5. Τεντώστε τις ζώνες ασφαλείας του καθίσματος τραβώντας την ειδική ταϊνιά ρύθμισης (Εικ. 22).

ΠΡΟΣΟΧΗ! Το μαξιλαράκι μειωτήρας εγγυάται στο παιδί, από τη γέννηση έως 6 κιλά, τη σωστή συγκράτηση και την ιδανική θέση για τον λαιμό και την πλάτη.

3.2 ΧΡΗΣΗ ΩΣΡΗΛΛΕΣ

Όταν δεν χρησιμοποιείται στο αυτοκίνητο, το κάθισμα μπορεί επίσης να χρησιμοποιηθεί ως ρηλάξ.

Να το τοποθετείτε μόνο επάνω σε σταθερές και οριζόντιες επιφάνειες.

ΠΡΟΣΟΧΗ! Πριν μεταφέρετε το παιδικό κάθισμα, επαναφέρετε πάντα το χερούλι στη θέση B (κάθετη).

ΠΡΟΕΙΔΟΠΟΙΗΣΗ! Μην αφήνετε το παιδί χωρίς επίβλεψη.

ΠΡΟΕΙΔΟΠΟΙΗΣΗ! Χρησιμοποιείτε πάντα το σύστημα συγκράτησης.

ΠΡΟΕΙΔΟΠΟΙΗΣΗ! Είναι επικίνδυνο να χρησιμοποιείτε το παιδικό κάθισμα επάνω σε υπερυψωμένες επιφάνειες, όπως τραπέζια, καρέκλες, κ.λπ.

ΠΡΟΕΙΔΟΠΟΙΗΣΗ! Αυτό το κάθισμα δεν προορίζεται για παρατεταμένες περιόδους ύπνου.

ΠΡΟΕΙΔΟΠΟΙΗΣΗ! Μην χρησιμοποιείτε το κάθισμα αν το παιδί είναι σε θέση να κάθεται από μόνο του.

Το παιδικό κάθισμα δεν αντικαθιστά ένα κρεβατάκι ή ένα λίκνο. Αν το παιδί πρέπει να κοιμηθεί, πρέπει να το βάλετε σε κατάλληλο κρεβατάκι ή κούνια. Μην χρησιμοποιείτε το κάθισμα αυτοκινήτου αν οποιοδήποτε μέρος του είναι σπασμένο ή λείπει.

3.3 ΧΡΗΣΗ ΜΕ ΤΟ ΚΑΡΟΤΣΙ ΠΕΡΙΠΑΤΟΥ

Το κάθισμα αυτοκινήτου Oasys i-Size μπορεί να χρησιμοποιηθεί αποκλειστικά με καρτσάκι περιπάτου LOVE UP - StyleGo UP.

ΠΡΟΣΟΧΗ! Για τη χρήση μαζί με το καρτόσι περιπάτου, διαβάστε τις οδηγίες του καρτοσιού.

Πριν συνδέσετε το κάθισμα, αφαιρέστε το κάθισμα του καρτοσιού περιπάτου.

Για να συνδέσετε το κάθισμα με το καρτόσι ενεργήστε ως ακολούθως:

- Πιάστε το κάθισμα με το χερούλι στην κάθετη θέση (B) (Εικ. 23).

- Τοποθετήστε τις έδρες (U) στους ειδικούς συνδέσμους που υπάρχουν στο καρτσάκι (Εικ. 24A – LOVE UP, Εικ. 24B – StyleGo UP), δίνοντας μεγάλη προσοχή έτσι ώστε να συνδεθούν και οι δύο πλευρές. Θα ακούσετε ένα ΚΛΙΚ επιβεβαίωσης της σύνδεσης.

ΠΡΟΕΙΔΟΠΟΙΗΣΗ: Πριν από τη χρήση ελέγχετε ότι οι μηχανισμοί στερέωσης του καθίσματος είναι σωστά συνδεδεμένοι.

Για να αποσυνδέσετε το κάθισμα από το καρτόσι:

1. Επαναφέρετε το χερούλι στη κάθετη θέση (B).
2. Πρώτα τραβήξτε το χερούλι πίσω αποσύνδεσης (W), στη συνέχεια σηκώστε το κάθισμα από το χερούλι (Εικ. 25A - LOVE UP, Εικ. 25B - StyleGo UP).

ΠΡΟΣΟΧΗ! Η σύνδεση και η αποσύνδεση μπορούν να γίνουν ακόμα και με το παιδί στο κάθισμα έστω κι αν με το βάρος του παιδιού οι παραπάνω ενέργειες θα μπορούσαν να προκύψουν λιγότερο εύκολες. Σε αυτή την περίπτωση συνιστάται προσοχή στην εκτέλεση των ενεργειών που ανωτέρω αναφέρονται.

3.4 ΚΟΥΚΟΥΛΑ

Το κάθισμα αυτοκινήτου διαθέτει προστατευ-

τική κουκούλα ρυθμιζόμενη σε περισσότερες από μία θέσεις.

Για να την συναρμολογήσετε τοποθετήστε τα άκρα της κουκούλας στις ειδικές συνδέσεις (Εικ. 26) και στη συνέχεια το ελαστικό στους ειδικούς γάντζους (Εικ. 27). Ολοκληρώστε τη συναρμολόγηση συνδέοντας τα κουμπιά που υπάρχουν στην πίσω πλευρά της κουκούλας (Εικ. 28).

3.5 ΚΑΘΑΡΙΣΜΟΣ ΚΑΙ ΣΥΝΤΗΡΗΣΗ ΚΑΘΑΡΙΣΜΟΣ ΤΩΝ ΠΛΑΣΤΙΚΩΝ ΚΑΙ ΜΕΤΑΛΛΙΚΩΝ ΤΜΗΜΑΤΩΝ

Για τον καθαρισμό των πλαστικών ή των βερνικωμένων μεταλλικών τμημάτων, χρησιμοποιείτε μόνο ένα υγρό πανί. Μην χρησιμοποιείτε ποτέ δισαλυντικά ή απορρυπαντικά που χαράζουν.

Τα κινητά τμήματα του παιδικού καθίσματος δεν πρέπει, για κανένα λόγο, να λιπαίνονται.

ΚΑΘΑΡΙΣΜΟΣ ΤΗΣ ΥΦΑΣΜΑΤΙΝΗΣ ΕΠΕΝΔΥΣΗΣ

Η υφασμάτινη επένδυση του καθίσματος αφαιρείται εντελώς και πλένεται στο χέρι ή στο πλυντήριο στους 30°C.

Για να το πλύνετε, λύστε τις ζώνες, αφαιρέστε τις βάτες ξεκουμπώνοντας από τα αυτόματα κουμπιά που υπάρχουν στη θυρίδα φύλαξης του εγχειριδίου οδηγιών (Εικ. 29) και αφαιρέστε τις από τις ζώνες (Εικ. 30). Αφαιρέστε διαδοχικά τις ζώνες από τις σχισμές και την επένδυση από το προσκέφαλο (Εικ. 31). Βγάλτε την υφασμάτινη επένδυση από το κάθισμα ξεκινώντας από την πλευρά των ποδιών (Εικ. 32), στη συνέχεια αφαιρέστε την από τους οδηγούς των ζωνών (Εικ. 33) και ολοκληρώστε αφαιρώντας την εντελώς (Εικ. 34).

Για να τοποθετήσετε την επένδυση στο προϊόν, εκτελέστε τις ενέργειες που περιγράφονται πιο πάνω αντίστροφα.

ΠΡΟΣΟΧΗ! Επανατοποθετήστε τις ζώνες σωστά αποφεύγοντας τυχόν στρεβλώσεις.

Για το πλύσιμο, ακολουθήστε τις οδηγίες που αναγράφονται στην ετικέτα του υφάσματος, η οποία φέρει τα ακόλουθα σύμβολα:



Πλύσιμο στο πλυντήριο στους 30°C



Μην χρησιμοποιείτε χλωρίνη



Μη στεγνώνετε στο στεγνωτήρα



Μην το σιδερώνετε



Μην κάνετε στεγνό καθάρισμα

Μη χρησιμοποιείτε ποτέ διαλυτικά ή απορρυπαντικά που χαράζουν. Μη στύβετε την επένδυση στο πλυντήριο και απλώστε την για να στεγνώσει χωρίς να την στύψετε με το χέρι.

ΕΛΕΓΧΟΣ ΑΚΕΡΑΙΟΤΗΤΑΣ ΤΩΝ ΕΞΑΡΤΗΜΑΤΩΝ

Συνιστάται να ελέγχετε τακτικά την ακεραιότητα και τη κατάσταση φθοράς των ακόλουθων εξαρτημάτων:

- Υφασμάτινη επένδυση: βεβαιωθείτε ότι δεν προεξέχουν ή βγαίνουν στοιχεία της εσωτερικής γέμισης. Βεβαιωθείτε για την ακεραιότητα των ραφών.
- Ζώνες: ελέγξτε ότι δεν έχει ξηλωθεί το ύφασμα με εμφανή μείωση του πάχους στο ύψος της ταινίας ρύθμισης, του διαχωριστικού των ποδιών, στα τμήματα των ώμων και στο σημείο του κλιπ ρύθμισης των ζωνών.
- Πλαστικά: βεβαιωθείτε για την ακεραιότητα όλων των πλαστικών τμημάτων που δεν θα πρέπει να παρουσιάζουν εμφανή ίχνη ζημιάς ή αποχρωματισμού.

ΠΡΟΣΟΧΗ! Σε περίπτωση που το παιδικό Κάθισμα είναι παραμορφωμένο ή πολύ φθαρμένο πρέπει να αντικατασταθεί, διότι μπορεί να έχει χάσει τα αρχικά χαρακτηριστικά ασφαλείας: ενδέχεται να έχει χάσει τα αρχικά χαρακτηριστικά ασφαλείας.

ΔΙΑΤΗΡΗΣΗ ΤΟΥ ΠΡΟΪΟΝΤΟΣ

Όταν δεν είναι τοποθετημένο στο αυτοκίνητο το παιδικό κάθισμα, συνιστάται να φυλάσσεται σε χώρο ξηρό, μακριά από πηγές θερμότητας και από σκόνη, υγρασία και άμεσο ηλιακό φως.

ΠΡΟΕΙΔΟΠΟΙΗΣΕΙΣ ΗΛΕΚΤΡΙΚΩΝ ΜΕΡΩΝ

- Για να αντικαταστήσετε τη μπαταρία: χαλαρώστε τη βίδα του καπακιού που υπάρχει στο πόδι στήριξης (Εικ. 35), ανοίξτε το καπάκι (Εικ. 36), αφαιρέστε από μέσα την άδεια μπαταρία, τοποθετήστε μια καινούργια, με προσοχή

ώστε να τηρήσετε τη σωστή πολικότητα εισαγωγής (θετικός πόλος γυρισμένος προς τα επάνω) (Εικ. 37), επανατοποθετήστε το καπάκι και σφίξτε μέχρι τέρμα τη βίδα.

- Η αντικατάσταση της μπαταρίας πρέπει να γίνεται πάντα από έναν ενήλικα.
- Χρησιμοποιήστε μια μπαταρία CR 2032 των 3V ίδια με τον τύπο που συνιστάται για τη λειτουργία του συγκεκριμένου προϊόντος.
- Φυλάξτε τις μπαταρίες και τυχόν εργαλεία μακριά από τα παιδιά.
- Να αφαιρείτε πάντα τις άδειες μπαταρίες από το παιχνίδι, για να αποφύγετε βλάβες από ενδεχόμενες διαρροές του υγρού των μπαταριών.
- Μην καίτε και μην πετάτε στο περιβάλλον τις άδειες μπαταρίες, αλλά διαθέστε τις στους ειδικούς κάδους ανακύκλωσης.
- Στη περίπτωση κατά την οποία οι μπαταρίες έχουν χάσει υγρό, αντικαταστήστε τις αμέσως, φροντίζοντας να καθαρίσετε τη θήκη τους και να πλύνετε προσεκτικά τα χέρια σας, αν έχουν έρθει σε επαφή με το υγρό που διέφρευσε.
- Πετάτε αμέσως τις μπαταρίες που χάνουν υγρό: γιατί μπορεί να προκαλέσουν εγκαύματα ή άλλες κακώσεις.
- Αποφεύγετε την επαφή του ηλεκτρικού τμήματος με νερό ή άλλα υγρά, γιατί η εισχώρηση νερού καταστρέφει το ηλεκτρονικό κύκλωμα.



ΣΥΜΜΟΡΦΩΣΗ ΜΕ ΤΗΝ ΟΔΗΓΙΑ ΕΕ 2006/66/ΕΚ και ακόλουθες τροποποιήσεις.

Το σύμβολο με το διαγραμμένο κάδο που αναγράφεται στις μπαταρίες ή στη συσκευασία του προϊόντος, υποδεικνύει ότι οι μπαταρίες, μετά το τέλος της ωφέλιμης ζωής τους, πρέπει να απορρίπτονται χωριστά από τα υπόλοιπα οικιακά απόβλητα, όχι ως αστικά απόβλητα, στα ειδικά κέντρα διάθεσης και ανακύκλωσης ειδών ηλεκτρολογικού και ηλεκτρονικού εξοπλισμού ή να παραδίδεται στον πωλητή κατά την αγορά καινούριων επαναφορτιζόμενων ή μη μπαταριών. Το χημικό σύμβολο Hg, Cd, Pb, που ενδεχομένως αναγράφεται στο διαγραμμένο κάδο, δείχνει τον τύπο της ουσίας που περιέχει η μπαταρία, Hg=Υδράργυρος,

Cd=Κάδμιο, Pb=Μόλυβδος. Ο χρήστης είναι υπεύθυνος για την παράδοση των μπαταριών στο τέλος ζωής τους στο χώρο διάθεσης των αποβλήτων, προκειμένου να διευκολύνεται η επεξεργασία και η ανακύκλωση. Η κατάλληλη διαδικασία συλλογής επιτρέπει την ανακύκλωση, επεξεργασία και οικολογική διάθεση των εξαντλημένων μπαταριών και συμβάλλει στην αποφυγή αρνητικών συνεπειών για το περιβάλλον και την ανθρώπινη υγεία και ευνοεί την ανακύκλωση των ουσιών από τις οποίες αποτελούνται οι μπαταρίες. Η παράνομη απόρριψη του προϊόντος από τον χρήστη προκαλεί ζημιά στο περιβάλλον και την ανθρώπινη υγεία. Για περισσότερες πληροφορίες σχετικά με τα διαθέσιμα συστήματα συλλογής, παρακαλούμε απευθυνθείτε στις κατά τόπους δημόσιες υπηρεσίες καθαριότητας ή στο κατάστημα από το οποίο αγοράσατε τη συσκευή.

ΑΠΟΡΡΙΨΗ ΤΟΥ ΠΡΟΪΟΝΤΟΣ

Όταν το παιδικό κάθισμα δεν χρησιμοποιείται πλέον πρέπει να απορρίπτεται. Για λόγους σεβασμού προς το περιβάλλον, χρησιμοποιήστε τους ειδικούς κάδους ανακύκλωσης, σύμφωνα με τους ισχύοντες κανονισμούς στη χώρα σας.

ΕΓΓΥΗΣΗ

Το προϊόν είναι εγγυημένο για κάθε παράλειψη συμμόρφωσης υπό κανονικές συνθήκες χρήσης όπως προβλέπεται από τις οδηγίες χρήσης. Συνεπώς, η εγγύηση δεν θα ισχύει, αν οι ζημιές οφείλονται σε ακατάλληλη χρήση, φθορά ή τυχαία γεγονότα. Για τη διάρκεια της εγγύησης σχετικά με παραλείψεις συμμόρφωσης, ανατρέξτε στις ειδικές διατάξεις των εθνικών κανονισμών που ισχύουν στη χώρα αγοράς, εφόσον προβλέπονται.

TR CHICCO Oasys i-Size

**ÖNEMLİ – BU KULLANIM KILAVUZUNU
İLERİDE BAŞVURMAK ÜZERE SAKLAYINIZ.**

KULLANIM TALİMATLARI

1. GİRİŞ

- 1.1 Uyarılar
- 1.2 Ürün özellikleri
- 1.3 Parçaların açıklaması
- 1.4 Replaced with Taşıma Kolu Konumları
- 1.5 Ürünün ve araç koltuğunun kullanımına ilişkin kısıtlama ve gereklilikler

2. ARAÇ MONTAJI

- 2.1 i-size tabanın takılması ve sökülmesi
- 2.2 Oasys i-size çocuk oto koltuğunun i-size taban üzerine takılması
- 2.3 Oasys i-size çocuk oto koltuğunun aracın 3 noktalı emniyet kemerleri ile takılması

3. İLAVE İŞLEMLER

- 3.1 Çocuğun çocuk oto koltuğuna yerleştirilmesi ve emniyet kemerinin ayarlanması
- 3.2 Yaylanan bebek oturağı olarak kullanımı
- 3.3 Puset ile kullanımı
- 3.4 Tente
- 3.5 Temizlik ve saklama

UYARILAR

- Bu kullanım kılavuzunu ileride başvurmak üzere saklayınız.
- Ürünün takılması ve kurulumundan önce, bu talimatları dikkatli bir şekilde okuyunuz. Bu talimatları okumamış olan herhangi bir kimsenin ürünü kullanmasına izin vermeyiniz.
- **UYARI!** Kaza istatistiklerine göre, bir aracın arka koltuğu genellikle ön koltuktan daha güvenlidir: bu nedenle i-Size tabanın ve çocuk oto koltuğunun aracın arka koltuklarına takılması tavsiye edilir. Özellikle, 3 noktadan sabitlenen emniyet kemeri ile donatılmış ise, arka orta koltuk en güvenli olan koltuktur.
- **UYARI! CİDDİ TEHLİKE!** Bu aygıtı kesinlik-

le aracın ön hava yastığı ile donatılmış ön koltuklarında kullanmayınız. i-Size taban ve çocuk oto koltuğu, yalnızca ön hava yastığı devre dışı bırakılmış ise ön koltuğa takılabilir: hava yastığını devre dışı bırakmak için araç üreticisine danışınız veya kullanıcı kılavuzuna bakınız. Arka koltukta yolcuların seyahat edip etmediğine bağlı olarak, araç koltuğunu mümkün olduğunca geriye itmeniz önerilir.

- Araba içindeki tüm yolcularının acil durumda çocuğu çocuk oto koltuğundan nasıl serbest bırakacağını bildiğinden emin olunuz.
- Arabanın koltuğunun veya kapısının çocuk oto koltuğuna engel teşkil etmesini önlemek için, i-Size tabanı ve çocuk oto koltuğunu arabaya takarken dikkat ediniz.
- Kaza durumunda i-Size taban ve ilgili çocuk oto koltuğu çocuğun güvenliğini tam olarak sağlayamaz, ancak bu ürünün kullanılması ciddi şekilde yaralanma ve ölüm riskini azaltır.
- Çocuğun ciddi şekilde yaralanma riski sadece kaza durumlarında değil, başka durumlarda da (ör: ani frenleme vb.) eğer bu talimatlar dikkatle takip edilmiyorsa artar: i-Size tabanın ve çocuk oto koltuğunun aracının koltuğuna doğru şekilde sabitlendiğinden her zaman emin olunuz.
- Hasarlı, deforme olmuş veya aşırı derecede yıpranmış olan i-Size tabanı ve çocuk oto koltuğunu yenisiyle değiştiriniz, orijinal güvenlik özelliklerini yitirmiş olabilirler. Bir kazanın (küçük çaplı olsa bile) ardından i-Size taban ve çocuk oto koltuğu, gözle görülemeyen kalıcı bir hasara uğramış olabilir: değiştirilmeleri gerekir.
- Bu ürinde, üreticinin onayı alınmadan hiçbir şekilde değişiklik yapılmamalıdır.
- Üretici tarafından verilmeyen ve onaylanmayan hiçbir aksesuarı, yedek parçayı veya bileşeni takmayınız.
- Çocuğu her ne sebeple olursa olsun çocuk oto koltuğunda kesinlikle yalnız başına bırakmayınız.
- i-Size tabanı ve çocuk oto koltuğunu kesinlikle sabitlenmemiş bir şekilde araba koltuğu üzerinde bırakmayınız, yolculara zarar verebilir veya yolcuları yaralayabilir.
- i-Size taban ile koltuk arasına veya aracının koltuğu ile çocuk oto koltuğu arasına veya çocuk oto koltuğu ile çocuk arasına onaylan-

mış aksesuar haricinde hiçbir şey koymayınız: kaza durumunda i-Size taban ve oto koltuğu doğru şekilde işlevini yapamayabilir.

- İkinci el donanımları kullanmayınız: çıplak gözle görülemeyen, ancak ürün güvenliğini tehlikeye atabilecek yapısal hasar görmüş olabilirler.
- Kayışın ve çocuk oto koltuğunun herhangi bir parçasının araba koltukları arasında sıkışmasını veya keskin kenarlara sürtmesini engellemek için, emniyet kemeri şeridinin bükülmediğini kontrol ediniz. Emniyet kemeri kesilmiş veya hasar görmüş ise, değiştirilmelidir.
- Araç doğrudan güneş ışığına maruz kalıyor ise, çocuk oto koltuğunu kapatmanız önerilir. Kılıf; çocuk oto koltuğunun bütünlük bir parçası olduğundan, yalnızca üretici tarafından onaylanmış bir başka kılıfla değiştirilebilir. Çocuğun güvenliğini tehlikeye atmamak için çocuk oto koltuğunu kesinlikle kumaş kılıfı olmadan kullanmayınız.
- Hamileliğin 37. haftasından önce doğan prematüre bebekler, çocuk oto koltuğuna yerleştirilmeleri durumunda risk altındadırlar. Bu bebekler, bir çocuk oto koltuğuna oturtulduklarında nefes alma sorunları yaşayabilirler. Bu nedenle, hastaneden ayrılmadan önce doktorunuza veya hastane personeline danışmanızı tavsiye ederiz. Çocuğunuzun durumuna göre en uygun çocuk oto koltuğu tipi için öneride bulunabilirler.
- Arabanın arka camının ön kısmında gevşek veya sabitlenmemiş nesnelere veya bagaj taşımayınız: Bir kaza durumunda veya ani fren yapılması halinde yolcuların yaralanmasına neden olabilirler.
- Araçtaki bütün yolcuların gerek kendi güvenlikleri açısından gerekse yolculuk sırasında, kaza veya ani fren yapma durumunda çocuğun zarar görmesine neden olabileceklerinden, emniyet kemerlerini taktıklarından emin olunuz.
- Uzun seyahatlerde sık sık mola veriniz. Çocuklar çabuk yorulur. Çocuğu kesinlikle araç hareket halindeyken çocuk oto koltuğundan çıkarmayınız. Çocuğunuz ilgi istiyor ise, güvenli bir yer bulunuz ve durunuz.
- Artsana, ürününün uygun olmayan kullanımına ilişkin tüm sorumluluğu reddeder.

1.2 ÜRÜN ÖZELLİKLERİ

Bu çocuk oto koltuğu, ECE R129/00 sayılı Avrupa Standardı uyarınca, boyu 40-78 cm aralığında olan (doğumdan 13 kg'a kadar olan - 0 ila 15 aylık) çocukların güvenli seyahati için onaylanmıştır.

ÖNEMLİ UYARI

Bu bir "i-Size" çocuk oto koltuğudur. ECE R 129 sayılı Yönetmelik uyarınca, araç üreticisinin beyanına veya aracın kullanım kılavuzunda yazıldığına göre "i-Size ile uyumlu" koltuklara sahip araçlarda kullanım için onaylanmıştır. Şüphe halinde koltuk üreticisi ya da yetkili satıcı ile temasa geçiniz.

1.3 PARÇALARIN AÇIKLAMASI

i-Size taban

Şekil A

- A. Isofix bağlantı parçaları
- B. Isofix bağlantı parçası çıkarma kolu
- C. Isofix sistemi bağlantı göstergeleri
- D. Isofix bağlantı parçası serbest bırakma düğmeleri
- E. Çocuk oto koltuğu sabitleme yuvaları
- F. Çocuk oto koltuğu doğru sabitleme göstergesi
- G. Destek ayağı
- H. Destek ayağı yükseklik ayarlama düğmesi
- I. Destek ayağı doğru montaj göstergesi
- J. Geri sekme kolu

Oasys i-Size çocuk oto koltuğu

Şek. B

- Z. Replaced with Taşıma Kolu
- K. Tente
- L. Kumaş kaplama
- M. Daraltma minder

Şek. C

- N. Çocuk oto koltuğu emniyet kemeri
- O. Omuzluklar
- P. Toka
- Q. Kemer ayar tuşu
- R. Ayarlanabilir baş dayanağı

Şek. D

- S. Çocuk oto koltuğu üzerindeki abdominal araç emniyet kemeri yuvası
- T. Replaced with Taşıma Kolu kolunu

U. Pusete bağlama için yuva

Şek. E

V. Çapraz araç emniyet kemeri yuvası

W. Serbest bırakma kolu (I-Size taban ve pusetten)

Şek. F

X. Baş dayanağı ve kemer ayar tuşu

Y. Kullanım kılavuzunu saklamak için bölme

1.4 TAŞIMA KOLU KONUMLARI

Çocuk oto koltuğu taşıma kolu (Şek. 1).

A. Taban olmadan araçla seyahat sırasındaki konum.

A1. Tabana birlikte araçla seyahat sırasındaki konum (UYARI: Sadece A ve A1 konumları, araçla seyahat sırasında izin verilen konumlardır).

X. KESİNLİKLE kullanmayın.

B. El ile taşınırken konum.

C. Ana kucağı modu konumu veya uygun bir Chicco pusete takmanız gerekirse kullanılacak konum.

D. Sabit ana kucağı konumu.

Konumu ayarlamak için, tutamak barı üzerindeki her iki düğmeye (T) basın ve bir tık sesi ile yerine oturana kadar istenen konuma çevirin.

1.5 ÜRÜNÜN VE ARAÇ KOLTUĞUNUN KULLANIMINA İLİŞKİN KISITLAMA VE GEREKLİLİKLER

Çocuk oto koltuğu iki farklı şekilde takılabilir:

- Sadece ECE R-129 standardına göre onaylı Oasys i-Size oto koltuğu ile birlikte kullanılabilen i-Size taban ile. Kurulumdan önce, aracın sırt desteği ve araç koltuğu arasında bulunabilecek Isofix bağlantı noktaları ile teçhiz edildiğini kontrol ediniz.

Chicco i-Size taban, tüm i-Size onaylı araç koltuklarında (aracın kullanım kılavuzuna bakınız) ve çocuk oto koltuğu ile birlikte gelen "Araç uyumluluğu listesi"nde yer alan araçların koltuklarında kullanılabilir.

- Aracın 3 noktadan sabitlenen emniyet kemerleri ile (i-Size taban olmadan). Bu durumda çocuk oto koltuğu, ön yolcu koltuğuna veya herhangi bir arka koltuğa takılabilir. Her durumda, araç koltuğu ileriye bakacak şekilde

de kullanılmalıdır. Bu Çocuk oto koltuğunu, kesinlikle arkası arabanın herhangi bir koltuğuna bakacak şekilde kullanmayınız (Şek. 2). Aracın koltuğu, UN/ECE Yönetmeliği No.16 veya diğer eşdeğer standartlara göre onaylanmış, statik veya geri sarılabilen 3 noktalı emniyet kemerleri ile donatılmalıdır (Şek. 3).

UYARI! Çocuk oto koltuğunu yalnızca 2 noktadan sabitlenen emniyet kemeri ile donatılmış bir araç koltuğuna kesinlikle takmayınız (Şek. 4)

UYARI! Arka koltuk emniyet kemerlerine entegre hava yastıkları (şişen emniyet kemerleri) bulunan araçlarda kullanım durumunda, aracın emniyet kemerinin şişen kısmı ile bu çocuk oto koltuğu sistemi arasındaki etkileşim ciddi yaralanmalara veya ölüme yol açabilir. Bu çocuk koltuğu sistemini, şişen emniyet kemeri kullanarak monte etmeyiniz. Çocuk oto koltuğunu Isofix sistemini kullanarak monte ediniz veya uygun tipte emniyet kemeri olan bir koltuğa taşıyınız. Isofix sistemi ile montaj sırasında, emniyet kemerinin şişen kısmı buraya denk geleceğinden, emniyet kemeri çocuk oto koltuğunun arkasından bağlanamaz.

Çocuğun kilosu 6 kg'ın üzerindeyse (çocuğun boyu en fazla 60 cm olmalıdır) kesinlikle daraltma minderi kullanmayınız.

2. ARAÇ MONTAJI

2.1 I-SIZE TABANIN TAKILMASI VE SÖKÜLMESİ

i-Size tabanı takmak için belirtilen adımları takip ediniz:

1. Destek ayağını (G) çıkarınız (Şek. 5). Bir sesli sinyal devreye girecek ve i-Size taban doğru şekilde takıldığından duracaktır.
2. Tabanın her iki Isofix bağlantı parçasını (A), bağlantı parçası çıkarma kolunu (B) çekerek tamamen çıkarınız (Şek. 6) ve sistemin uç durdurucuya kadar dışarı çekildiğinden emin olunuz.
3. i-Size tabanı istenen koltuğa yerleştiriniz ve Isofix bağlantı parçalarını sırt desteği ile araç koltuğu arasında yer alan bağlantı noktalarına bağlayınız (Şek. 7). Bağlantı parçaları yerine oturduğunda bir "tık" sesi duyacaksınız.

UYARI! İki göstergenin (C) yeşil olduğunu kontrol ederek, bağlantının doğru yapıldığından emin olunuz.

4. i-Size tabanı araç koltuğunun sırt desteğine kuvvetlice iterek (Şek. 8) yerine sabitlendiğinden emin olunuz.
5. Tabanı birkaç kez çekmeyi deneyerek, iki bağlantı parçasının doğru şekilde sabitlendiğini kontrol ediniz.
6. Destek ayağını (G) yerleştiriniz ve ayar tuşunu (H) kullanarak ayarlayınız (Şek. 9). Destek ayağı doğru şekilde takıldığında sesli sinyal duracak ve aynı zamanda gösterge yeşile dönecektir (I) (Şek. 10).

SÖKME

1. Destek ayağı ayar tuşuna (H) basınız ve ayağı uç durdurucuya kadar kısaltınız.
2. ISOFIX bağlantı parçası çıkarma kolunu (B) kaldırınız ve tabanı sırt desteğinden uç durdurucuya doğru çekiniz.
3. Serbest bırakma düğmelerine (D) basarak ISOFIX bağlantı parçalarını serbest bırakınız (Şek. 11).
4. ISOFIX bağlantı parçası çıkarma kolunu (B) aşağıya bastırıp tutunuz, ISOFIX tabanı tabanın içine itiniz ve uç durdurucuya ulaştığından emin olunuz. Destek ayağını çeviriniz ve ayak uçlarını ilgili yuvalara sabitleyerek sesli sinyali devre dışı bırakınız.

2.2 OASYS I-SIZE ÇOCUK OTO KOLTUĞUNUN I-SIZE TABAN ÜZERİNE TAKILMASI

Çocuk oto koltuğunu i-Size taban üzerine sabitlemeden önce, 4 adet kancanın doğru şekilde açık olduğundan emin olunuz; bunu kontrol etmek için, tabanın yanlarında bulunan iki adet Y kola bastırmanız yeterlidir (Şek. 12A).

1. Çocuk oto koltuğunu i-Size tabana (arkaya bakacak şekilde) sabitleyiniz ve bir tık sesi çıkartıp yerine oturana kadar kısa ayak tarafına doğru bastırınız (Şek. 12).
2. Sabitleme işlemi tamamlandığında yeşile dönen gösterge (F), çocuk oto koltuğunun sabitlendiğini gösterecektir (Şek. 13).
3. Ön ve arka kesimleri kaldırarak çocuk oto koltuğunun tabana düzgünce oturduğunu kontrol ediniz.
4. Bağlantı yapıldıktan sonra, çocuk oto koltuğu tutamağını durma konumuna (A) ulaşmaya kadar koltuğun sırt desteğine doğru

çeviriniz (Şek. 14).

Çocuk oto koltuğunu tabandan çözmek için: tutamağı dikey konuma (B) geri çeviriniz ve tutamak yardımıyla çocuk oto koltuğunu kaldıran bir yandan da ilgili tutamağı çekerek çocuk oto koltuğunu serbest bırakınız (Şek. 15).

2.3 OASYS I-SIZE ÇOCUK OTO KOLTUĞUNUN ARACIN 3 NOKTALI EMNİYET KEMERLERİ İLE TAKILMASI

Çocuk oto koltuğunu tabanı olmadan araç koltuğuna monte etmek için, aşağıdaki işlemleri takip edin:

1. Çocuk oto koltuğunu, geriye bakacak şekilde istenen araç koltuğuna yerleştiriniz.
2. Araç emniyet kemerini çekiniz ve kemerin yatay (bel) kısmını çocuk oto koltuğundaki iki mavi yuva (S) arasından geçirip ilgili tokaya takınız (Şek. 16).
3. Çapraz araç emniyet kemerini çekiniz ve çocuk oto koltuğu sırt desteğinin arkasındaki ilgili mavi yuvadan (V) geçirin (Şek. 17)

UYARI! Araç ile seyahat ederken, bu çapraz emniyet kemeri DAİMA bu yuvadan geçirilmelidir.

4. Kemer her hangi bir gevşeme olmaksızın ve kıvrılmadığına emin olarak mümkün olduğunca sıkı bir şekilde çekin.
5. Taşıma tutamağını konum A1'ya çevirin (Şek. 18).

Çocuk oto koltuğuna çıkarmak için:

1. Tokaya basarak araç emniyet kemerini serbest bırakın.
2. Taşıma tutamağını konum B'ye (dikey) getirin.
3. Kemer çapraz ve yatay yuvalardan çıkartın.

3. İLAVE İŞLEMLER

3.1 ÇOCUĞUN ÇOCUK OTO KOLTUĞUNA YERLEŞTİRİLMESİ VE EMNİYET KEMERİNİN AYARLANMASI

Emniyet kemeri kayışlarını ayarlamak için, aşağıdaki işlemleri gerçekleştirin:

1. Ayar tuşuna basınız ve gevşetmek için çocuk oto koltuğu emniyet kemeri şeritlerini çekiniz (Şek. 19).
2. Kırmızı düğmeye (Şek. 20) basarak tokayı açınız.
3. Bebeği koltuğa yerleştiriniz.

UYARI! Emniyet kemeri şeritleri daima çocuğun gelişim aşamasına uyacak şekilde

ayarlanmalıdır. Çocuk oto koltuğunu araç içerisine monte etmeden, emniyet kemerlerini doğru yüksekliğe ayarlayın. Doğru bir ayar için, emniyet kemeri şeritleri sırt desteğinden çocuğun omuz hizasından çıkacak şekilde ayarlanmalıdır. X düğmesi kullanılarak, baş dayanağı ve şeritlerin yüksekliği aynı anda, çocuğunuzun gelişimine göre 6 farklı konuma ayarlanabilir.

4. Emniyet kemeri şeritlerinin iki ucunu üst üste getiriniz ve takıldığını belirten tık sesini duyuncaya kadar birlikte tokanın içine geçirin (Şek. 21)

UYARI! Kesinlikle emniyet kemerinin tek ucunu takmayınız veya bunları teker teker takmayınız. Kemerleri ayarlamak için Q düğmesine basın.

5. Çocuk oto koltuğunun emniyet kemerini, ayarlama kayışını çekerek gerdiriniz (Şek. 22).

UYARI! Daraltma minderi, bebekler doğduktan sonra yaklaşık 6 kg ağırlığa ulaşana kadar bebeklerin boyun ve sırtları için doğru desteği ve ideal konumu sağlar.

3.2 YAYLANAN BEBEK OTURAĞI OLARAK KULLANIMI

Çocuk oto koltuğu araç içerisinde kullanılmadığında, bir yaylanan bebek oturağı olarak kullanılabilir.

Çocuk oto koltuğunu yalnızca dengeli yatay yüzeyler üzerine yerleştirin.

UYARI! Çocuk oto koltuğunu taşımadan önce, daima taşıma tutamağını konum B'ye (dikey) getirin.

UYARI! Çocuğu asla denetimsiz bırakmayınız.

UYARI! Her zaman kemer emniyet sistemini kullanınız.

UYARI! Çocuk oto koltuğunun masalar, sandalyeler vb. gibi yükseltilmiş yüzeyler üzerinde kullanılması çok tehlikeli olabilir.

UYARI! Bu çocuk oto koltuğu, uzun süre uyku için tasarlanmamıştır.

UYARI! Çocuk kendi başına oturma becerisini kazandığında koltuğu kullanmayınız.

Bu çocuk oto koltuğu bir yatak veya beşik yerine geçmez. Uykusu gelince çocuğunuzu uygun bir yatağa veya karyolaya yatırınız. Herhangi bir parçası kırılmışsa veya kaybolmuşsa çocuk oto koltuğunu kullanmayınız.

3.3 PUSET İLE KULLANIMI

Oasys i-Size çocuk oto koltuğu sadece LOVE UP - StyleGo UP pusetlerle birlikte kullanılabilir.

UYARI! Araç koltuğunu puset üzerinde kullanırken lütfen puset kullanım talimatlarını okuyunuz.

Çocuk oto koltuğunu takmadan önce, puset koltuğunu sökünüz.

Çocuk oto koltuğunu pusete takmak için, aşağıdaki işlemleri gerçekleştirin:

- Çocuk oto koltuğunu tutamak dikey konumda (B) olacak şekilde tutunuz (Şek. 23).

- Puset üzerindeki yuvalara (U) ilgili donanımları takınız (Şek. 24A – LOVE UP, Şek. 24B – StyleGo UP). Koltuğun her iki taraftan kenetlenmesine özellikle dikkat ediniz. Doğru şekilde takıldığında bir TIK sesi duyacaksınız.

UYARI: Kullanımdan önce, tüm çocuk oto koltuğu tespit tertibatlarının düzgün bir şekilde geçtiğinden emin olunuz.

Çocuk oto koltuğunu pusetten sökmek için:

1. Taşıma tutamağını dikey konuma (B) getiriniz.

2. İlk olarak arka serbest bırakma kolunu (W) çekiniz, sonra çocuk oto koltuğunu tutamaktan kaldırınız (Şek. 25A - LOVE UP, Şek. 25B - StyleGo UP).

UYARI! Çocuk oto koltuğu, bebek içerisindeyken sökülebilir ve takılabilir; bu prosedürler, bebeğin ağırlığı nedeniyle daha zor olabilir. Yukarıda belirtilen adımları gerçekleştirirken çok dikkatli olun.

3.4 TENTE

Oto koltuğu, birden fazla konuma ayarlanabilecek olan bir koruyucu tenteye sahiptir.

Takmak için, tentenin uçlarını ilgili tespit donanımlarına takınız (Şek. 26) ve daha sonra esnek kayışı ilgili kancalar içerisinden geçiriniz (Şek. 27). Montajı tamamlamak için düğmeleri tentenin arka kısmına sabitleyiniz (Şek. 28).

3.5 TEMİZLİK VE SAKLAMA

PLASTİK VEYA METAL KISIMLARIN TEMİZLİĞİ

Plastik veya boyalı metal kısımları yalnızca nemli bir bezle temizleyiniz. Asla aşındırıcı deterjan ya da çözücü madde kullanmayınız.

Oto koltuğunun hareketli kısımlarını asla yağlamayınız.

KUMAŞ KAPLAMANIN TEMİZLENMESİ

Çocuk koltuğunun kılıfı tamamıyla çıkartılabilir ve elde ya da çamaşır makinesinde 30°C'de yıkanabilir.

Yıkamak için, kayışları sökünüz, kullanım kılavuzunu saklamak için kullanılan bölme içerisindeki çıkıtları açarak omuz kayışlarını çıkartınız (Şek. 29) ve kayışlardan çekiniz (Şek. 30). Daha sonra kayışları yuvalardan, kaplamayı ise baş dayanağından sökünüz (Şek. 31). Ayak konumundan başlayarak kumaş kaplamayı koltuktan çıkartınız (Şek. 32), daha sonra kayış kılavuzlarının yakınındaki bölgeden sökünüz (Şek. 33) ve daha sonra tamamen çıkartınız (Şek. 34). Kaplamayı tekrar takmak için yukarıdaki adımları tersinden takip edin.

UYARI! Kayışları düzgünce geri takın ve kıvrımdan çekin.

Yıkama sırasında, lütfen aşağıdaki yıkama sembollerini gösteren kumaş etiketi üzerindeki temizlik talimatlarına uyunuz:



Çamaşır makinesinde 30°C'de yıkanabilir.



Ağartıcı kullanmayınız



Kurutma makinesinde kurutmayınız



Ütülemeyiniz



Kuru temizlemeye vermeyiniz

Asla aşındırıcı deterjan ya da çözücü madde kullanmayınız. Kılıfı makinede kurutmayınız ve sıkmadan kurumaya bırakınız.

BİLEŞENLERİN DURUMUNUN KONTROLÜ

Hasarlı veya aşınmış olmadıklarından emin olmak amacıyla, aşağıdaki bileşenlerin durumunun düzenli olarak kontrol edilmesi önerilir:

- Kumaş kaplama: dolgu malzemesinin dikişlerden dışarı taşmadığını kontrol ediniz. Dikişlerin durumunu kontrol ediniz: daima sağlam ve hasarsız olmaları gerekmektedir.
- Kemer şeritleri: kumaş kılıfın yıpranmadığını veya kemer şeritlerinin ayar kayışına, bacak arası şeridine, omuzlara ve kemer ayar plakasına denk gelen kısımlarda yıpranmamış olduğunu kontrol ediniz.

- Plastik parçalar: plastik parçaların aşınmış, hasarlı veya solmuş olmadığını kontrol ediniz.

UYARI! Hasarlı, deforme olmuş veya aşırı derecede yıpranmış olan araç koltuğunu kullanmayınız ve yenisiyle değiştiriniz, orijinal güvenlik özelliklerini yitirmiş olabilir.

ÜRÜNÜN SAKLANMASI

Arabaya takılmadığı zaman, çocuk oto koltuğunun kuru bir yerde, ısı kaynaklarından uzakta ve tozdan, nemden ve doğrudan güneş ışığından korunarak saklanması önerilir.

ELEKTRİKLİ PARÇALARA İLİŞKİN UYARILAR

- Pili değiştirmek için: destek ayağının ucunda yer alan vidayı gevşetiniz (Şek. 35), kapağı açınız (Şek. 36), biten pili yuvasından çıkartınız, pil kutuplarının doğru olmasına dikkat ederek yeni pili yerleştiriniz (pozitif kutup yukarı bakmalıdır) (Şek. 37), kapağı yeniden takınız ve vidayı tamamen sıkıştırınız.
- Piller yalnızca bir yetişkin tarafından değiştirilebilir.
- Bu ürünün kullanımı için tavsiye edilen türe benzer bir 3V, CR 2032 pil kullanınız.
- Pilleri ve aletleri daima çocukların erişiminden uzak tutunuz.
- Zarar verebilecek herhangi bir sıvı sızıntısından kaçınmak için, tükenmiş pilleri daima üründen çıkarınız.
- Biten pilleri ateşe atmayın veya çöp olarak çevreye atmayınız; atık sınıflandırma yoluyla tasfiye edilmeleri gerekmektedir.
- Pillerin sıvı sızdırması durumunda, pil bölmesini temizlemeyi unutmadan pilleri hemen değiştiriniz; ellerinizin bu sıvıyla temas etmesi durumunda ellerinizi iyice yıkayınız.
- Sızıntı yapan pilleri daima hemen atınız: ya-nıklara ya da diğer türlü yaralanmalara neden olabilirler.
- Elektrikli kısımların su ya da sıvılara temas etmesini önleyiniz; su sızıntıları elektronik devresine hasar verecektir.



Değiştirilmiş şekliyle AB YÖNERGESİ 2006/66/EC'ye UYGUNDUR. Pil ya da ambalajının üzerindeki üstü çizili çöp kutusu

sembölünün pillerin kullanım ömrü tamamlandık-

tan sonra ev çöplerinden ayrı olarak devlet ya da yerel makamlar tarafından tayin edilen toplama tesisleri aracılığıyla bertaraf edilmesi ya da eşdeğeri şarj edilebilen ya da şarj edilemeyen piller satın alınırken bayiye iade edilmesi gerektiği anlamına gelmektedir. Üstüne çarpı atılmış tekerlekli çöp kutusu sembolünün altında yazılı olan kimyasal semboller (çiva için Hg, kadmiyum için Cd, kurşun için Pb), pilin içerdiği maddelerin tipini belirtir. Kullanıcı, pillerin kullanım ömrünün sonunda; işlenebilmeleri ve geri dönüştürülebilmeleri için, pilleri özel atık toplama sahalalarına götürmekle sorumludur. Eski oyuncuğunuzun doğru şekilde atılması, çevre ve insan sağlığı üzerindeki olası olumsuz sonuçların önlenmesine ve ürünün yapıldığı malzemelerin geri dönüştürülmesine yardımcı olacaktır. Kullanıcıların pili uygun olmayan yollarla bertaraf etmesi, çevreye ve insan sağlığına zarar verebilir. Mevcut çöp toplama sistemleri ile ilgili daha detaylı bilgi için yerel atık bertaraf etme hizmetine veya ürünü satın almış olduğunuz mağazaya başvurunuz.

ÜRÜNÜN ELDEN ÇIKARILMASI

Çocuk oto koltuğu başlangıçtaki güvenlik standartlarına uygunluğunu yitirdikten sonra, ürünü kullanmayı bırakınız ve uygun bir toplama noktasına bırakarak bertaraf ediniz. Ürünü daima kullanıldığı ülkede geçerli olan çevre kuralları ve yönetmeliklerine uygun olarak bertaraf ediniz.

GARANTİ

Ürün, kullanım talimatlarında belirtilen normal kullanım koşulları altında uygunluğa ilişkin tüm kusurlara karşı garanti edilmiştir. Bu nedenle garanti, hatalı kullanım, aşınma veya kazara meydana gelen olaylardan kaynaklanan hasarlar durumunda geçerli değildir. Uygunluğa ilişkin kusurlara dair garantinin süresi için, mevcut olan durumlarda lütfen satın alınan ülkede geçerli ulusal kanunların özel hükümlerine bakınız.

HR CHICCO Oasys i-Size

VAŽNO – ZADRŽITE OVE UPUTE ZA BUDUĆE POTREBE.

UPUTE ZA UPORABU

1. UVOD

- 1.1 Upozorenja
- 1.2 Karakteristike proizvoda
- 1.3 Opis komponenti
- 1.4 Položaji ručke za nošenje
- 1.5 Ograničenja i uvjeti uporabe koji se odnose na proizvod i na sjedalo u automobilu

2. POSTAVLJANJE U AUTOMOBILU

- 2.1 Postavljanje i vađenje postolja i-Size
- 2.2 Postavljanje autosjedalice Oasys i-Size na postolje i-Size
- 2.3 Postavljanje autosjedalice Oasys i-Size s automobilskim pojasevima u 3 točke

3. DALJNJE RADNJE

- 3.1 Smještanje djeteta na autosjedalicu i podešavanje položaja pojaseva
- 3.2 Uporaba kao ležaljke
- 3.3 Uporaba s dječjim kolicima
- 3.4 Krovčić
- 3.5 Čišćenje i čuvanje

UPOZORENJA

- Čuvajte ovaj priručnik s uputama za eventualne buduće potrebe.
- Za montiranje i postavljanje proizvoda strogo slijedite upute. Izbjegavajte da autosjedalicu rabi osoba koja ih nije pročitala.
- **PAŽNJA!** Na osnovi statističkih podataka o nesrećama, stražnja sjedala u vozilu općenito su sigurnija od onog prednjeg: preporučuje se, dakle, postavljanje postolja i-Size i autosjedalice na stražnja sjedala. Naravno, najsigurnije je srednje stražnje sjedalo - ako ima pojas u 3 točke.
- **PAŽNJA! OZBILJNA OPASNOST!** Nemojte nikad rabiti ovu napravu na prednjem sjedalu koje ima prednji zračni jastuk. Postolje i-Size

i autosjedalicu se smije postaviti na prednje sjedalo jedino ako je prednji zračni jastuk deaktiviran: kod proizvođača automobila ili u priručniku s uputama za automobil provjerite postoji li mogućnost deaktiviranja zračnog jastuka. U svakom slučaju, savjetujemo pomicanje sjedala što više unazad, ovisno o prisutnosti drugih putnika na stražnjem sjedalu.

- Preporučujemo da sve putnike obavijestite o načinu oslobađanja djeteta u slučaju opasnosti.
- Posvetite pažnju postavljanju postolja i-Size i autosjedalice u automobil, kako oni ne bi smetali nekom pomičnom sjedalu ili vratima.
- Potpunu sigurnost djeteta u slučaju nesreće ne može jamčiti niti jedno postolje i-Size s odgovarajućom autosjedalicom, ali uporaba ovog proizvoda smanjuje rizik od teških ozljeda ili smrti.
- Rizik od ozbiljnih ozljeda djeteta - ne samo u slučaju prometne nesreće nego i u drugim okolnostima (npr. naglo kočenje itd.) - povećava se ako se strogo ne pridržavate uputa navedenih u ovom priručniku: uvijek provjerite jesu li postolje i-Size i autosjedalica pravilno zakačeni za sjedalo.
- U slučaju oštećenja, deformacije ili velike istrošenosti postolja i-Size i autosjedalice, morate ih zamijeniti jer može biti da su izgubili izvorna sigurnosna obilježja. Nakon nesreće - pa i manje - postolje i-Size i autosjedalica mogu pretrpjeti oštećenja koja nisu uvijek vidljiva golim okom: stoga ih treba zamijeniti.
- Nemojte vršiti nikakve izmjene niti dodavanja na proizvodu bez odobrenja proizvođača.
- Nemojte montirati dodatnu opremu, rezervne dijelove niti komponente koje nije isporučio proizvođač.
- Nemojte nikad i ni iz kog razloga ostavljati dijete na autosjedalici bez nadzora.
- Nemojte nikad ostavljati nezakačeno postolje i-Size i autosjedalicu na sjedalu automobila: mogli bi udariti i ozlijediti putnike.
- Nemojte stavljati ništa što nije neki odobreni dio dodatne opreme za proizvod ni između postolja i-Size i sjedala, niti između sjedala automobila i autosjedalice, kao ni između autosjedalice i djeteta: u slučaju prometne nesreće postolje i-Size i autosjedalica možda

neće ispravno funkcionirati.

- Nemojte koristiti rabljene naprave: njihova konstrukcija bi mogla biti oštećena a da se to ne vidi golim okom, no to može ugroziti sigurnost proizvoda.
- Kontrolirajte da se traka pojasa nije zavila i izbjegavajte da se pojas ili dijelovi autosjedalice uključe vratima, odnosno stružu o oštre vrhove. Ako na pojasu ima posjekotina ili se pohabao, treba ga zamijeniti.
- U slučaju ostavljanja automobila na izravnoj sunčevoj svjetlosti, savjetujemo da autosjedalicu pokrijete. Navlaku smijete zamijeniti isključivo navlakom koju je odobrio proizvođač, jer ona predstavlja sastavni dio autosjedalice. Autosjedalicu se ne smije nikad koristiti bez navlake, kako se ne bi ugrozila sigurnost djeteta.
- Autosjedalica može predstavljati rizik za novorođenčad rođenu s manje od 37 tjedana nošenja. Ta novorođenčad može imati otežano disanje dok sjedi u autosjedalici. Stoga savjetujemo da se obratite svom liječniku ili bolničkom osoblju kako bi oni procijenili vaše dijete i preporučili vam prikladnu autosjedalicu prije napuštanja bolnice.
- Provjerite da se ne prevoze predmeti ili prtljaga koji nisu sigurno pričvršćeni ili namješteni, pogotovo na polici prtljažnika vozila: u slučaju nesreće ili naglog kočenja mogli bi ozlijediti putnike.
- Provjerite koriste li svi putnici u automobilu vlastiti sigurnosni pojas, kako zbog vlastite sigurnosti tako i da za vrijeme putovanja - u slučaju nesreće ili naglog kočenja - ne bi ozlijedili dijete.
- U slučaju dugih putovanja, često se zaustavljajte. Dijete se vrlo lako umara. Ni iz kog razloga nemojte izvlačiti dijete iz autosjedalice dok se automobil kreće. Ako je djetetu potrebno posvetiti pozornost, trebate pronaći sigurno mjesto i zaustaviti se.
- Tvrtka Artsana odbija svaku odgovornost za neprikladnu uporabu proizvoda.

1.2 KARAKTERISTIKE PROIZVODA

Ova autosjedalica je homologirana za prijevoz djece čija se visina kreće između 40-78 cm (od rođenja do 13 kg - od 0 do 15 mjeseci), u skla-

du s europskim sigurnosnim standardom ECE R129/00.

VAŽNA OBAVIJEST

Ovo je autosjedalica "i-Size". Homologirana je prema sigurnosnom standardu ECE R 129 za uporabu u vozilima sa sjedalima "kompatibilnim s i-Size", kao što to navodi proizvođač automobila u priručniku s uputama za automobil.

U slučaju dvojbe, kontaktirajte proizvođača naprave za pridržavanje djeteta ili prodavaču.

1.3 OPIS KOMPONENTI

Postolje i-Size

Slika A

- A. Isofix konektori
- B. Polugica za izvlačenje konektora Isofix
- C. Indikatori izvršenog kačenja sustava Isofix
- D. Gumbi za otkačivanje konektora Isofix
- E. Sjedišta za kačenje autosjedalice
- F. Indikator pravilnog kačenja autosjedalice
- G. Support leg (noga postolja)
- H. Tipka za podešavanje visine noge postolja
- I. Indikator pravilnog postavljanja noge postolja
- J. Rebound bar (poluga protiv odskakivanja)

Autosjedalica Oasys i-Size

Slika B

- Z. Ručica za nošenje
- K. Krovčić
- L. Tekstilna navlaka
- M. Umetak

SI. C

- N. Pojasevi autosjedalice
- O. Rameni štitnici
- P. Kopča
- Q. Gumb za podešavanje pojaseva
- R. Podesivi naslon za glavu

SI. D

- S. Vodilica za trbušni dio sigurnosnog pojasa automobila na autosjedalici
- T. Gumbi za okretanje ručke za nošenje
- U. Sjedište za kačenje na dječja kolica

SI. E

- V. Vodilica za dijagonalni dio sigurnosnog po-

jasa automobila
W. Ručka za otkačivanje (s postolja I-Size i s dječjih kolica)

SI. F

X. Gumb za podešavanje naslona za glavu i pojaseva
Y. Prostor za priručnik s uputama

1.4 POLOŽAJI RUČKE ZA NOŠENJE

Ručku za nošenje autosjedačice možete podesiti u 6 položaja (sl. 1).

A. Položaj za prijevoz u automobilu bez postolja.

A1. Položaj za prijevoz u automobilu s postoljem (PAŽNJA: položaji A i A1 su jedini dopušteni položaji za vrijeme prijevoza u automobilu).

X. NEMOJTE nikad rabiti.

B. Položaj za ručno prenošenje.

C. Položaj za uporabu kao ležaljke za njihanje ili za kačenje na odgovarajuća dječja kolica Chicco.

D. Položaj za uporabu kao nepomične ležaljke. Za podešavanje, istovremeno pritisnite gumb (T) na ručki za nošenje i okrenite je u izabrani položaj sve dok ne škljocne.

1.5 OGRANIČENJA I UVJETI UPORABE KOJI SE ODOSE NA PROIZVOD I NA SJEDALO U AUTOMOBILU

Autosjedačicu se može postaviti na dva različita načina:

- s postoljem i-Size koje treba rabiti isključivo u kombinaciji s autosjedačicom Oasys i-Size homologiranom sukladno normi ECE R-129. Prije postavljanja uvjerite se da automobil posjeduje odgovarajuće kukice Isofix koje se nalaze između naslona za leđa i sjedišta na sjedalu.

Postolje i-Size Chicco može se rabiti na svim automobilskim sjedalima koja su homologirana i-Size (provjerite u priručniku s uputama za vozilo) i na sjedalima automobila nabrojenim u "Popisu kompatibilnosti vozila" koji se dostavlja s autosjedačicom;

- s automobilskim pojasevima u 3 točke (bez postolja i-Size). U ovom slučaju autosjedačicu možete postaviti na prednje sjedalo suvoza-

ča ili na bilo koje stražnje sjedalo. U svakom slučaju, sjedalo automobila mora biti okrenuto u smjeru kretanja. Ovu autosjedačicu nemojte nikad koristiti na sjedalima koja su okrenuta bočno ili obrnuto od smjera kretanja (sl. 2). Sjedalo automobila mora imati sigurnosni pojas u 3 točke, koji može biti statički ili s napravom za namotavanje, homologiran na temelju UN/ECE Pravilnika br. 16 ili drugih istovrijednih standarda (sl. 3).

PAŽNJA! Nemojte nikad postavljati autosjedačicu ako se radi o sigurnosnom pojasu u dvije točke (sl. 4).

PAŽNJA! U slučaju uporabe u vozilima koja imaju stražnje sigurnosne pojaseve s integriranim zračnim jastucima (zračni pojasevi), međudjelovanje onog dijela pojasa u vozilu koji se napuhuje i ovog sustava pridržavanja djece može prouzročiti teške ozljede ili smrt. Ovaj sustav pridržavanja djece nemojte postavljati rabeći sigurnosni zračni pojas. Postavite pomoću sustava Isofix ili premjestite autosjedačicu na sjedalo s prikladnim tipom sigurnosnog pojasa. Pri postavljanju sustavom Isofix, sigurnosni pojas ne smijete vezati iza autosjedačice, jer bi se tako zahvatio dio pojasa koji se napuhuje.

Nemojte nikad rabiti umetak ako je dijete teže od 6 kg (najveća visina djeteta: 60 cm).

2. POSTAVLJANJE U AUTOMOBILU

2.1 POSTAVLJANJE I VAĐENJE POSTOLJA I-SIZE

Za postavljanje postolja i-Size postupite kako se navodi.

1. Izvucite Support Leg (nogu postolja, G - sl. 5). Aktivirat će se zvučni signal koji će prestati kad se dovrši postavljanje postolja i-Size.
2. Potpuno izvucite oba konektora Isofix (A) iz postolja povlačeći polugicu za izvlačenje konektora (B, sl. 6) i uvjerite se da se sustav izvukao sve do kraja hoda.
3. Namjestite postolje i-Size na sjedalo koje ste izabrali za postavljanje i zakačite konektore Isofix na odgovarajuće kukice između naslona za leđa i sjedišta (sl. 7). Kada čujete karakterističan "klik", znači da su se konektori zakačili.

PAŽNJA! Uvjerite se da je kačenje pravilno

izvršeno provjeravajući pokazuju li dva indikatora (C) zelenu boju.

4. Snažno gurnite postolje i-Size prema naslonu za leđa u automobilu (sl. 8) kako biste osigurali najveće prijanjanje.
5. Više puta pokušajte povući postolje kako biste provjerili jesu li se dva konektora pravilno pričvrstila.
6. Namjestite Support Leg (nogu postolja, G) i podesite je putem odgovarajuće tipke za podešavanje (H, sl. 9). Kad se Support Leg pravilno postavi, zvučni signal se prekida i indikator istovremeno postaje zelen (I) (sl. 10).

VAĐENJE

1. Pritisnite tipku za podešavanje (H) noge postolja i skratite nogu sve do kraja hoda.
2. Podignite polugicu za izvlačenje konektora ISOFIX (B) udaljavajući postolje od naslona za leđa sve do kraja hoda.
3. Otključajte konektore ISOFIX pritiskom na gumb za otključavanje (D, sl. 11).
4. Držeći pritisnutu polugicu za izvlačenje konektora ISOFIX (B), gurnite sustav ISOFIX unutar postolja uvjerivši se da dostigne kraj hoda. Okrenite Support Leg i zakačite je u odgovarajuće sjedište da se zvučni signal deaktivira.

2.2 POSTAVLJANJE AUTOSJEDALICE OASYS I-SIZE NA POSTOLJE I-SIZE

Prije nego što autosjedalicu zakačite na postolje i-Size, uvjerite se da su 4 kukice pravilno otvorene; kako biste to provjerili, dovoljno je pritisnuti dvije polugice Y na bokovima postolja (sl. 12A).

1. Zakačite autosjedalicu na postolje i-Size (okrenutu suprotno od smjera kretanja) i gurnite stranu za noge prema dolje sve dok se ne zakači (začut ćete jedan "klak" koji označava da se pričvrstila, sl. 12).
2. Da se autosjedalica zakačila vidjet će se po indikatoru (F) koji će pritom postati zelene boje (sl. 13).
3. Provjerite je li se autosjedalica pravilno zakačila na postolje tako da je pokušate podignuti i s prednje i sa stražnje strane.
4. Po obavljenom kačenju okrenite ručku za nošenje autosjedalice sve dok ne dođe u granični položaj (A) do naslona za leđa sje-

dala (sl. 14).

Kako biste autosjedalicu otkočili od postolja: vratite ručku za nošenje u uspravan položaj (B) i otkočite autosjedalicu povlačeći odgovarajuću ručku i istovremeno podižući samu autosjedalicu ručkom za nošenje (sl. 15).

2.3 POSTAVLJANJE AUTOSJEDALICE OASYS I-SIZE S AUTOMOBILSKIM POJASEVIMA U 3 TOČKE

Za postavljanje autosjedalice bez postolja, postupite kako slijedi.

1. Namjestite autosjedalicu na izabrano sjedalo u automobilu, suprotno od smjera kretanja.
2. Povucite sigurnosni pojas automobila i zakačite ga na odgovarajuću kopču, povlačeći vodoravni (trbušni) dio kroz dvije odgovarajuće, svijetlo plave vodilice (S) autosjedalice (sl. 16).
3. Uхватite dijagonalni dio sigurnosnog pojasa automobila i provucite ga u odgovarajuću, svijetlo plavu vodilicu (V) na stražnjoj strani naslona za leđa autosjedalice (sl. 17).

PAŽNJA! Za vrijeme prijevoza dijagonalni dio sigurnosnog pojasa mora biti STALNO uvučen u ovu vodilicu.

4. Zategnite pojas što je moguće više, tako da ne ostane višak trake i uvjerite se da se nije zavio.
5. Okrenite ručku za nošenje u položaj A1 (sl. 18).

Vađenje autosjedalice

1. Otkočite sigurnosni pojas automobila pritiskom na kopču.
2. Vratite ručku za nošenje u položaj B (okomiti).
3. Izvucite sigurnosni pojas iz dijagonalne vodilice i iz onih vodoravnih.

3. DALJNJE RADNJE

3.1 SMJEŠTANJE DJETETA NA AUTOSJEDALICU I PODEŠAVANJE POLOŽAJA POJASEVA

Za premještanje pojaseva postupite kako slijedi.

1. Pritisnite gumb za podešavanje i povucite pojaseve autosjedalice kako biste ih popustili (sl. 19).
2. Otvorite kopču pritiskom na crveni gumb (sl. 20).
3. Smjestite dijete.

PAŽNJA! Pojaseve morate uvijek prilagodavati rastu djeteta. Prije postavljanja autosjedalice u automobil, trebate ih namjestiti na ispravnu visinu. Za ispravno podešavanje, pojasevi moraju izlaziti iz naslona za leđa u visini ramena djeteta. Visinu naslona za glavu i pojaseva podešavate istovremeno, u 6 položaja, pomoću gumba X, kako bi oni slijedili rast djeteta.

4. Stavite jedan iznad drugoga dva jezička kopče i zajedno ih uvucite u kopču sve dok ne začujete "klik" (sl. 21).

PAŽNJA! Nemojte nikad uvlačiti jedan po jedan ili samo jedan jezičak u kopču. Podesite pojaseve pomoću gumba Q.

5. Zategnite sigurnosne pojaseve autosjedalice povlačenjem odgovarajuće trake za podešavanje (sl. 22).

PAŽNJA! Umetak jamči pravilno pridržavanje i idealni položaj vrata i leđa djeteta od rođenja do 6 kg.

3.2 UPORABA KAO LEŽALJKE

Kad je ne rabite u automobilu, autosjedalica vam može poslužiti i kao ležaljka.

Stavljajte samo na stabilne i vodoravne površine.

PAŽNJA! Prije prenošenja autosjedalice, ručku za nošenje uvijek vratite u položaj B (okomiti).

UPOZORENJE! Nemojte ostavljati dijete bez nadzora.

UPOZORENJE! Uvijek se služite sustavom pridržavanja.

UPOZORENJE! Opasno je rabiti autosjedalicu na uzdignutoj površini kao što je stol, sjedalica itd.

UPOZORENJE! Ova autosjedalica nije namijenjena uporabi u duljim razdobljima sna.

UPOZORENJE! Nemojte rabiti autosjedalicu ako dijete može samo sjediti.

Autosjedalica ne zamjenjuje krevet ili kolijevku. Ako dijete treba spavati, morali biste ga staviti u krevet ili u prikladnu kolijevku. Nemojte rabiti autosjedalicu ako je bilo koji njen dio razbijen ili nedostaje.

3.3 UPORABA S DJEČJIM KOLICIMA

Autosjedalicu Oasys i-Size može se rabiti isključivo s dječjim kolicima LOVE UP - StyleGo UP.

PAŽNJA! Za uporabu zajedno s dječjim kolicima,

pogledajte upute za dječja kolica.

Prije kačenja autosjedalice skinite sjedište na dječjim kolicima.

Za kačenje autosjedalice na dječja kolica, postupite kako slijedi.

- Uхватite autosjedalicu za ručku za nošenje u okomitom položaju (B, sl. 23).

- Uvucite sjedišta (U) u odgovarajuće spojnice na dječjim kolicima (sl. 24A – LOVE UP, sl. 24B – StyleGo UP). Naročito pazite da se zakače s obje strane. Kad začujete KLIK, znači da se zakačilo.

UPOZORENJE: prije uporabe kontrolirajte jesu li se pričvršćivači autosjedalice pravilno spojili.

Otkačivanje autosjedalice s dječjih kolica

1. Vratite ručku za nošenje u okomiti položaj (B).

2. Prvo povucite stražnju ručku za otkačivanje (W), zatim podignite autosjedalicu pomoću ručke za nošenje (sl. 25A - LOVE UP, sl. 25B - StyleGo UP).

PAŽNJA! Kačenje i otkačivanje možete vršiti i dok se dijete nalazi u autosjedalici, iako bi težina djeteta mogla otežati navedene radnje. U tom slučaju preporučujemo da navedene radnje pažljivo obavljate.

3.4 KROVIĆ

Autosjedalica ima zaštitni krovčić podesiv u više položaja.

Kako biste ga montirali, uvucite završetke krovčića u odgovarajuće spojnice (sl. 26), zatim uvucite elastičnu traku u odgovarajuće kukiце (sl. 27). Dovršite montažu zakopčavanjem gumbova na stražnjoj strani krovčića (sl. 28).

3.5 ČIŠĆENJE I ČUVANJE

ČIŠĆENJE PLASTIČNIH I METALNIH DIJELOVA

Plastične ili metalne lakirane dijelove čistite samo vlažnom krpom. Nemojte nikad koristiti abrazivna sredstva za čišćenje ili otapala.

Pokretne dijelove autosjedalice ne smijete ni na koji način podmazivati.

ČIŠĆENJE TEKSTILNE NAVLAKE

Tekstilnu navlaku autosjedalice možete potpuno skinuti i oprati ručno ili u perlici rublja na 30 °C.

Kako biste je mogli oprati, otkačite pojaseve, skinite ramene štitnike otkopčavajući automatska dugma u prostoru za držanje priručnika s uputama (sl. 29) i izvucite ih s pojaseva (sl. 30). Redom izvucite pojaseve iz rupica i skinite navlaku s naslona za glavu (sl. 31). Skinite tekstilnu navlaku sa sjedišta počevši od područja za stopala (sl. 32), zatim je skinite s vodilica za pojaseve (sl. 33) te dovršite radnju potpuno je skinuvši (sl. 34).

Za ponovno stavljanje navlake na autosjedačicu izvršite upravo opisane radnje obrnutim redoslijedom.

PAŽNJA! Ponovno pravilno namjestite pojaseve izbjegavajući njihovo zavijanje.

Za pranje sjedite upute koje se navode na etiketi navlake, a sadrže sljedeće simbole pranja:



Pranje u perilici na 30°C



Ne bijeliti



Ne sušiti u sušilici



Ne glačati



Ne prati kemijski

Ne koristiti abrazivna sredstva za čišćenje ili otapala. Ne centrifugirati navlaku i ostaviti je da se osuši bez ožimanja.

KONTROLA CJELOVITOSTI KOMPONENATA

Preporučujemo redovito provjeravanje cjelovitosti i stanja istrošenosti komponenata koje slijede.

- Tekstilna navlaka: provjerite da ne izlazi podstava ili da se ne dolazi do kidanja njenih dijelova. Provjerite stanje šavova koji moraju uvijek biti cjeloviti.
- Pojasevi: provjerite da nije došlo do vidljivog oslabljenja tekstilne strukture sa smanjenjem debljine trake za podešavanje, dijela koji razdvaja noge, štitnika ramena i u području ploče za podešavanje pojaseva.
- Plastični dijelovi: provjerite stupanj istrošenosti svih plastičnih dijelova koji ne smiju pokazivati vidljive znakove oštećenja ili gubitka boje.

PAŽNJA! U slučaju oštećenja, deformacije ili velike istrošenosti autosjedačice, morate je zamijeniti: može biti da je izgubila izvorna sigurnosna obilježja.

ČUVANJE PROIZVODA

Kad autosjedačica nije postavljena u automobilu, preporučujemo da je čuvate na suhom mjestu, daleko od izvora topline i zaštićenu od prašine, vlage te izravne sunčeve svjetlosti.

UPOZORENJA ZA ELEKTRIČNE DIJELOVE

- Za zamjenu baterije: otpustite vijak na poklopcu koji se nalazi na podnožju noge postolja (sl. 35), otvorite poklopac (sl. 36), izvadite praznu bateriju i stavite novu bateriju pazeći na ispravan polaritet (pozitivni pol okrenut prema gore, sl. 37), ponovno stavite poklopac i do kraja zategnite vijak.
- Zamjenu baterije mora uvijek vršiti odrasla osoba.
- Koristite bateriju CR 2032 od 3 V jednaku preporučenom tipu za rad ovog proizvoda.
- Baterije ili bilo kakve alate odložite izvan dohvata djece.
- Uvijek izvadite prazne baterije iz proizvoda kako biste izbjegli da tekućina izađe iz njih i ošteti proizvod.
- Prazne baterije nemojte baciti u vatru ili u okoliš, nego ih odložite u odgovarajuće kutije za odvojeno sakupljanje.
- U slučaju da iz baterija počne istjecati tekućina, odmah ih zamijenite pazeći da očistite njihovo kućište te dobro operite ruke u slučaju dodira s tekućinom koja je iscurila.
- Odmah bacite baterije iz kojih istječe tekućina: mogu uzrokovati opekline ili druge ozljede.
- Pazite da električni dijelovi ne dođu u dodir s vodom ili tekućinama: prodiranje vode može oštetiti elektronički krug.



SUKLADNOST S DIREKTIVOM EU 2006/66/EZ i naknadnim izmjenama. Simbol prekržižene kante za otpad na baterijama ili na ambalaži proizvoda označava da - budući da se s njima treba postupati odvojeno od kućnog otpada - se njih na kraju njihovog korisnog vi-

jeka ne smije odlagati kao komunalni otpad, nego ih treba odnijeti u reciklažno dvorište ili ponovno predati prodavaču prilikom kupnje novih ekvivalentnih, punjivih i ne punjivih baterija. Eventualni kemijski simbol Hg, Cd, Pb ispod prekrizane kante za otpad označava vrstu tvari koju baterija sadrži: Hg = živa, Cd = kadmij, Pb = olovo. Korisnik je odgovoran predati baterije u reciklažno dvorište na kraju njihovog uporabnog vijeka kako bi ih se moglo preraditi i reciklirati. Adekvatnim odvojenim sakupljanjem istrošenih baterija namijenjenih recikliranju, preradi i zbrinjavanju na ekološki prihvatljiv način, doprinosi se izbjegavanju mogućih nepovoljnih utjecaja na okoliš i ljudsko zdravlje te se pospješuje recikliranje tvari od kojih se sastoje baterije. Ilegalno zbrinjavanje proizvoda od strane korisnika može nanijeti štetu okolišu i narušiti zdravlje ljudi. Za detaljnije informacije o raspoloživim načinima sakupljanja obratite se lokalnoj službi za gospodarenje otpadom ili trgovini u kojoj ste obavili kupnju.

ODLAGANJE PROIZVODA

Kad se dostigne predviđeni rok uporabe autosjedalice, treba prekinuti s njezinom uporabom i odložiti je u otpad. Radi zaštite okoliša, odvojite različite vrste otpada sukladno zakonskim propisima na snazi u vlastitoj zemlji.

JAMSTVO

Jamčimo za ispravnost proizvoda ukoliko se isti koristi u normalnim uvjetima korištenja predviđenim u uputama za uporabu. Jamstvo neće važiti u slučaju šteta nastalih uslijed neispravnog korištenja, istrošenosti ili slučajnih događaja. Tijekom razdoblja važenja jamstva, upućuje se da se za nedostatke konzultiraju posebne odredbe važećih nacionalnih standarda koje se primjenjuju u državi u kojoj je proizvod kupljen, ako takve postoje.

SL CHICCO Oasys i-Size

POMEMBNO – NAVODILA SHRANITE ZA NADALJNO UPORABO.

NAVODILA ZA UPORABO

1. UVOD

- 1.1 Opozorila
- 1.2 Lastnosti izdelka
- 1.3 Opis delov
- 1.4 Položaj držala
- 1.5 Omejitve in zahteve pri uporabi izdelka in avtomobilskega sedeža

2. NAMESTITEV V AVTOMOBILU

- 2.1 Namestitev in odstranitev podnožja i-Size
- 2.2 Namestitev otroškega sedeža Oasys i-Size na podnožje i-Size
- 2.3 Namestitev otroškega sedeža Oasys i-Size z avtomobilskim tritočkovnim varnostnim pasom

3. DRUGO

- 3.1 Nameščanje otroka v otroški sedež in nastavitve zadrževalnega pasu
- 3.2 Uporaba kot otroški gugalnik
- 3.3 Uporaba z otroškim vozičkom
- 3.4 Strešica
- 3.5 Čiščenje in shranjevanje

OPOZORILA

- Navodila shranite za nadaljnjo uporabo.
- Pred sestavljanjem in nameščanjem izdelka pazno preberite navodila za uporabo. Pazite, da nihče ne uporabi izdelka, ne da bi pred tem prebral navodila.
- **OPOZORILO!** Statistične analize prometnih nesreč kažejo, da so zadnji sedeži v vozilu običajno varnejši od sprednjih: zato vam svetujemo, da podnožje i-Size in otroški sedež namestite na zadnji sedež. Najbolj varen je sredinski zadnji sedež, če je opremljen s 3-točkovnim varnostnim pasom.
- **OPOZORILO! RESNA NEVARNOST!**

Otroškega sedeža ne nameščajte na sprednje sedeže, opremljene z zračno blazino. Podnožje i-Size in otroški sedež lahko namestite na sprednji sedež samo, če ste izklopili sprednjo zračno blazino: za navodila glede izklopa zračne blazine se pozanimajte pri proizvajalcu avtomobila oz. si preberite navodila za uporabo avtomobila. Priporočamo, da sedež vozila pomaknete čim bolj nazaj, odvisno od tega, ali na zadnjih sedežih sedijo potniki.

- Poskrbite, da so vsi potniki v vozilu seznanjeni s postopkom odklepanja varnostnega pasu in jemanjem otroka iz sedeža v primeru sile.
- Pri nameščanju podnožja i-Size in otroškega sedeža v avtomobil pazite na to, da ju sedež ali vrata vozila ne bodo ovirali.
- Podnožje i-Size in otroški sedež ne moreta zagotoviti popolne varnosti otroka v primeru nezgode, vendar uporaba tega izdelka zmanjšuje tveganje poškodb oziroma smrti.
- Če naslednjih navodil ne boste natančno upoštevali, se lahko tveganje do resnih poškodb otroka ne poveča zgolj v primeru nesreč, temveč tudi zaradi drugih okoliščin (npr.: nenadno zaviranje itd.): vedno preverite, da sta podnožje i-Size in otroški sedež pravilno pritrjena na sedež vozila.
- Če sta podnožje i-Size in otroški sedež poškodovana, deformirana ali močno obrabljena, ju zamenjajte, saj morda ne zagotavljata več prvotne varnosti. Po nesreči (tudi manjši) lahko podnožje i-Size in otroški sedež utrpita trajne poškodbe, čeprav te morda niso vidne s prostim očesom: zato ju je treba zamenjati.
- Izdelka ne smete nikakor spreminjati, razen če je spremembo odobril proizvajalec.
- Ne nameščajte nobenih dodatkov, rezervnih delov ali komponent, ki jih ne dobavlja proizvajalec ali pa niso bili odobreni s strani proizvajalca.
- Otroka v otroškem sedežu nikdar ne puščajte nenadzorovanega, iz kakršnega koli razloga.
- Podnožja i-Size in otroškega sedeža na sedežu vozila nikdar ne puščajte nezavarovanih, saj lahko poškodujeta sopotnike.
- Med podnožje i-Size in sedež vozila, med sedež vozila in otroški sedež oz. med otroka in otroški sedež nikdar ne nameščajte nobenih predmetov in dodatkov, razen odobrenega

pribora: v primeru nesreče se lahko zgodi, da podnožje i-Size in sedež vozila ne bosta delovala pravilno.

- Ne uporabljajte rabljenih otroških sedežev: na njih so možne strukturne poškodbe, ki s prostim očesom niso opazne, vendar kljub temu negativno vplivajo na varnost izdelka.
- Preverite, da zadrževalni pas ni zaviti, tako da boste preprečili morebitno ukleščenje pasu ali kakršnega koli drugega dela otroškega sedeža med vrata avtomobila oz. drgnjenje pasu ob ostre robove. Če je zadrževalni pas porezan ali poškodovan, ga je treba zamenjati.
- Priporočamo, da otroški sedež, če je avto izpostavljen neposredni sončni svetlobi, pokrijete. Prevlako sedeža lahko zamenjate samo z enako, ki jo je odobril proizvajalec, saj predstavlja neodtujljiv del otroškega sedeža. Otroškega sedeža nikoli ne uporabljajte brez prevleke, da ne bi ogrozili varnosti otroka.
- Za nedonošenčke, ki so se rodili pred 37. tednom nosečnosti, je lahko potovanje v otroškem sedežu nevarno. Ti dojenčki imajo lahko pri namestitvi v otroški sedež težave z dihanjem. Zato priporočamo, da se posvetujete z zdravnikom ali zdravniškim osebjem, preden zapustite bolnišnico. Glede na otrokovo stanje vam lahko priporočajo najprimernejši otroški sedež.
- Ne prevažajte nepritrjenih ali nezavarovanih predmetov ali prtljage na zadnji polici vozila: v primeru nezgode ali sunkovitega zaviranja lahko poškodujejo sopotnike.
- Prepričajte se, da so vsi potniki pripeti z varnostnim pasom, tako zaradi lastne varnosti kot tudi zato, da v primeru nesreče ali nenadnega zaviranja ne poškodujejo otroka.
- Na dolgih potovanjih se redno ustavljajte. Otroci se med vožnjo hitro utrudijo. Otroka nikdar ne jemljite iz otroškega sedeža, kadar se vozilo premika. Če vaš otrok potrebuje pozornost, poiščite varno mesto za postanek in ustavite.
- Artsana zavrača vso odgovornost zaradi nepriporočne uporabe izdelka.

1.2 LASTNOSTI IZDELKA

Ta otroški sedež je odobren za varno prevažanje otrok, visokih med 40 in 78 cm (od rojstva

do 13 kg, od 0 do 15 mesecev), in je v skladu z evropskim standardom ECE R129/00.

POMEMBNO OPOZORILO

To je otroški sedež i-Size. Odobren je v skladu s standardom ECE R 129 za uporabo v vozilih, ki jih proizvajalec vozil opredeli kot ustrezna za sedeže i-Size oz. so kot taka označena v navodilih za uporabo.

V primeru dvomov se obrnite na proizvajalca sistema za zadrževanje otrok ali na pooblaščenega prodajalca.

1.3 OPIS DELOV

Podnožje i-Size

Slika A

- A. Konektorja sistema Isofix
- B. Ročica za odstranjevanje konektorjev sistema Isofix
- C. Prikazovalnika povezave sistema Isofix
- D. Gumba za sproščanje konektorjev sistema Isofix
- E. Reže za pritrditev otroškega sedeža
- F. Prikazovalnik za pravilno pritrditev otroškega sedeža
- G. Podporna noga
- H. Gumb za nastavitev višine podporne noge
- I. Prikazovalnik za pravilno namestitev podporne noge
- J. Naslon podnožja

Otroški sedež Oasys i-Size

Slika B

- Z. Držalo
- K. Strešica
- L. Prevlaka
- M. Dodatna blazina

Slika C

- N. Ramenski varnostni pasovi
- O. Blazinice ramenskih varnostnih pasov
- P. Xaponka
- Q. Gumb za nastavitev pasov
- R. Nastavljivo naslonjalo za glavo

Slika D

- S. Reža na otroškem sedežu za namestitev ledenega dela varnostnega pasu vozila
- T. Gumb za obračanje Ročaja

U. Reža za namestitev na voziček

Slika E

V. Reža za namestitev prečnega dela varnostnega pasu

W. Ročica za sprostitve (od podnožja i-Size in vozička)

Slika F

X. gumb za nastavitev naslona za glavo in pasu

Y. predal za shranjevanje navodil za uporabo

1.4 POLOŽAJ DRŽALA

Držalo otroškega sedeža lahko nastavite v 6 položajev (slika 1).

A. Položaj za potovanje z avtomobilom brez podnožja.

A1. Položaj za potovanje z avtomobilom s podnožjem (**OPOZORILO:** položaja A in A1 sta edina položaja, ki sta dovoljena pri potovanju z avtomobilom).

X. NIKDAR ne uporabite.

B. Položaj za prenašanje v roki.

C. Položaj za nagnjeno lupinico ali kadar ga želite pritrditi na primeren voziček Chicco.

D. Položaj za fiksno nagnjeno lupinico.

Za nastavitev položaja pritisnite oba gumba (T) na držalu skupaj in ga obrnite v zelen položaj, dokler se slišno ne zaskočita.

1.5 OMEJITVE IN ZAHTEVE PRI UPORABI IZDELKA IN AVTOMOBILSKEGA SEDEŽA

Otroški sedež lahko namestite na dva različna načina:

- S podnožjem i-Size, ki ga lahko uporabite le z otroškim sedežem Oasys i-Size, odobrenim v skladu s standardom ECE R-129. Pred namestitvijo preverite, da je avto opremljen s točkami pripenjanja za sistem Isofix, ki jih lahko najdete med naslonjalom in sedežem vozila.

Podnožje Chicco i-Size lahko uporabite na vseh sedežih vozila, ki so odobreni za izdelke i-Size (preverite v navodilih za uporabo vozila), in sedežih vozil na „Seznamu ustreznih vozil“, ki je priložen otroškemu sedežu.

- Z avtomobilskimi tritočkovnimi varnostnimi pasovi (brez podnožja i-Size). V tem primeru lahko otroški sedež namestite na sprednji

sopotnikov sedež ali kateri koli zadnji sedež. V vsakem primeru mora biti sedež vozila obrnjen naprej. Tega otroškega sedeža nikdar ne uporabljajte na avtomobilskih sedežih, ki so obrnjeni v nasprotni smeri vožnje (slika 2). Sedež vozila mora biti opremljen s tritočkovnimi zadrževalnimi pasovi, bodisi statičnim bodisi z navijanjem, ki so odobreni v skladu z normo UN/ECE št. 16 ali drugimi enakovrednimi standardi (slika 3).

OPOZORILO! Otroškega sedeža nikdar ne nameščajte na sedeže, ki so opremljeni samo z 2-točkovnim varnostnim pasom (slika 4)

OPOZORILO! Če otroški sedež uporabljate v vozilih, ki imajo v varnostne pasove na zadnjih sedežih vgrajene zračne blazine (napihljivi varnostni pasovi), lahko napihljivi del varnostnega pasu vozila in sistem za zadrževanje otrok povzročita resne poškodbe ali smrt. Ne nameščajte sistema za zadrževanje otrok z napihljivimi zadrževalnim pasom. Namestite ga z uporabo sistema Isofix ali pa postavite otroški sedež v sedež s primernim zadrževalnim pasom. Med namestitvijo s sistemom Isofix varnostni pas ne sme biti zapet za otroškim sedežem, saj bi to sprožilo napihljivi del zadrževalnega pasu.

Dodatne blazine ne uporabljajte, če otrok tehta več kot 6 kg (maksimalna višina otroka je 60 cm).

2. NAMESTITVE V AVTOMOBILU

2.1 NAMESTITVE IN ODSTRANITEV PODNOŽJA I-SIZE

Postopajte v skladu z navodili za namestitev podnožja i-Size:

1. Izvlecite podporno nogo (slika 5). Vklopi se zvočni signal, ki ugasne, ko je podnožje i-Size nameščeno pravilno.

2. Povlecite ročico za izvleko konektorjev (B) in iz podnožja v celoti izvlecite oba konektorja sistema Isofix (A) (slika 6). Prepričajte se, da je sistem popolnoma izvlečen.

3. Podnožje i-Size namestite na izbrani sedež in konektorja sistema Isofix pripnite na točke pripenjanja med naslonjalom in sedežem vozila (slika 7). Konektorja se bosta slišno zaskočila.

OPOZORILO! Prepričajte se, da ste podnožje

i-Size namestili pravilno – prikazovalnika (C) morata svetiti zeleno.

4. Podnožje i-Size čvrsto pritisnite ob naslonjalo sedeža vozila (slika 8), da bo zagotovo varno nameščen.
5. Večkrat povlecite za podnožje in tako preverite, da sta konektorja pravilno pritrjena.
6. Namestite podporno nogo (G) in jo nastavite z gumbom za nastavitvev (H) (slika 9). Ko je podporna noga pravilno nameščena, bo zvočni signal ugasnil in prikazovalnik bo zasvetil zeleno (I) (slika 10).

ODSTRANITEV

1. Pritisnite gumb za nastavitvev podporne noge (H) in jo v celoti zložite.
2. Dvignite ročico za izvleko konektorjev sistema Isofix (B) in podnožje povsem povlecite iz naslonjala.
3. S pritiskom na gumbe za sproščanje konektorjev (D) sprostite konektorja sistema Isofix (slika 11).
4. Pritisnite na ročico za izvleko konektorjev sistema Isofix (B) in potisnite konektorje sistema Isofix v podnožje do končnega položaja. Obrnite podporno nogo in spodnji del pripnite v za to namenjeno režo, da ugasne zvočni signal.

2.2 NAMESTITEV OTROŠKEGA SEDEŽA OASYS I-SIZE NA PODNOŽJE I-SIZE

Preden otroški sedež pritrдите na podnožje i-Size, se prepričajte, da so vse štiri sponke pravilno odprte; to preverite s pritiskom ročic (Y) na straneh podnožja (slika 12A).

1. Otroški sedež pritrдите na podnožje i-Size (obrnjen v nasprotni smeri vožnje) in ga potisnite proti spodnjemu delu noge, dokler se ne bo slišno zaskočil (slika 12).
2. Pritrditev otroškega sedeža bo prikazana na prikazovalniku (F), ki bo po končani pritrditvi zasvetil zeleno (slika 13).
3. Preverite, da je otroški sedež pravilno nameščen na podnožje tako, da dvignete sprednji in zadnji del.
4. Ko je otroški sedež nameščen na podnožje, zavrtite držalo otroškega sedeža proti naslonjalu sedeža, dokler ne dosežete končnega položaja (A) (slika 14).

Za sprostitev otroškega sedeža s podnožja: držalo prestavite nazaj v navpični položaj (B) in otroški sedež sprostite tako, da hkrati povlečete ročico in dvignete otroški sedež (slika 15).

2.3 NAMESTITEV OTROŠKEGA SEDEŽA OASYS I-SIZE Z AVTOMOBILSKIM TRI-TOČKOVNIM VARNOSTNIM PASOM

Za namestitev otroškega sedeža brez podnožja postopajte tako:

1. Otroški sedež namestite na izbrani sedež v vozilu tako, da bo obrnjen v nasprotni smeri vožnje.
 2. Povlecite za zadrževalni pas vozila in ga pripnite v pravilno zaponko, vodoravni (ledveni) del pasu vstavite v dve modri reži (S) (slika 16).
 3. Primate za prečni del varnostnega pasu in ga napeljite skozi modro režo (V) na zadnji strani naslonjala otroškega sedeža (slika 17).
- OPOZORILO!** Kadar potujete z avtom, mora biti prečni del varnostnega pasu VEDNO napeljan skozi to režo.
4. Čim močnejše povlecite za pas, tako da ne bo enakomerno napet, in se prepričajte, da ni zavit.
 5. Obrnite držalo v položaj A1 (slika 18).

Za odstranjevanje otroškega sedeža:

1. Sprostite varnostni pas vozila tako, da pritisnete na zaponko.
2. Držalo prestavite v položaj B (navpično).
3. Odstranite pas skozi prečno in vodoravno režo.

3. DRUGO

3.1 NAMEŠČANJE OTROKA V OTROŠKI SEDEŽ IN NASTAVITEV ZADRŽEVALNEGA PASU

Za nastavitvev zadrževalnega pasu postopajte tako:

1. Pritisnite gumb za nastavitvev in povlecite za zadrževalni pas, da ga sprostite (slika 19).
2. Pritisnite rdeč gumb (slika 20), da odprete zaponko.
3. Položite otroka v sedež.

OPOZORILO! Zadrževalni pas mora biti vedno nastavljen tako, da bo primeren za otrokovo velikost. Pred namestitvijo otroškega sedeža v notranjost vozila namestite zadrževalni

valni pas na primerno višino. Za pravilno nastavitev morata zadrževalna pasova izhajati iz hrbtnega naslona na višini otrokovih ramen. Z gumbom X lahko naslonjalo za glavo in zadrževalni pas po višini skupaj nastavite na 6 različnih položajev, tako da bodo sledili rasti vašega otroka.

4. Oba konca zadrževalnega pasu položite enega čez drugega in ju skupaj vstavite v zaponko, dokler se ne bosta slišno zaskočila (slika 21).

OPOZORILO! Nikdar ne vstavljajte samo enega dela zadrževalnega pasu v zaponko in ne vstavljajte ju enega za drugim. Pritisnite tipko Q za nastavitve pasov.

5. Napnite zadrževalni pas otroškega sedeža tako, da povlečete za nastavitveni pas (slika 22).

OPOZORILO! Dodatna blazina zagotavlja pravilno podporo in idealni položaj za vrat in hrbet dojenčkov od rojstva pa do teže pribl. 6 kg.

3.2 UPORABA KOT OTROŠKI GUGALNIK

Kadar otroškega sedeža ne uporabljate v avtomobilu, ga lahko uporabljate kot otroški gugalnik.

Otroški sedež nameščajte samo na stabilne vodoravne površine.

OPOZORILO! Pred nošenjem otroškega sedeža vedno prestavite držalo v položaj B (navpično).

OPOZORILO! Otroka nikoli ne puščajte nenadzorovanega.

OPOZORILO! Vedno uporabite zadrževalni sistem.

OPOZORILO! Uporaba otroškega sedeža na dvignjenih površinah, npr. mizah, stolihi ipd., je lahko zelo nevarno.

OPOZORILO! Ta otroški sedež ni namenjen za dalj časa trajajoče spanje.

OPOZORILO! Ne uporabite sedeža, kadar lahko otrok iz njega sam vstane.

Otroški sedež ni nadomestilo za otroško posteljo ali zibelko. Če potrebuje otrok spanje, ga položite v otroško posteljo ali zibelko. Otroškega sedeža ne uporabljajte, če manjka oz. je poškodovan kakršen koli sestavni del sedeža.

3.3 UPORABA Z OTROŠKIM VOZIČKOM

Otroški sedež Oasys i-Size lahko uporabljate le

z vozički LOVE UP in StyleGo UP.

OPOZORILO! Prosimo, preberite si navodila za uporabo vozička, kadar uporabljate otroški sedež na vozičku.

Pred pritrditvijo otroškega sedeža odstranite sedež vozička.

Za namestitev otroškega sedeža na vozičku postopajte tako:

– Otroški sedež držite za držalo v navpičnem položaju (B) (slika 23).

– Namestite ga v reže (U) na pritrdiščih na vozičku (slika 24A – LOVE UP, slika 24B – StyleGo UP). Posebej pazite na to, da je sedež nameščen na obeh straneh. Ko bo pravilno pritrjen, se bo slišno zaskočil.

OPOZORILO! Pred uporabo se prepričajte, da so vse naprave za pritrditev otroškega sedeža pravilno nameščene.

Za odstranjevanje otroškega sedeža z vozička:

1. Držalo postavite v navpični položaj (B).

2. Najprej povlecite za zadnjo sprostitevno ročico (W) in nato dvignite otroški voziček za držalo (slika 25A – LOVE UP, slika 25B – StyleGo UP).

OPOZORILO! Otroški sedež lahko pritrdite in odklenete z otrokom v sedežu; vendar pa je lahko ta postopek zaradi teže otroka težji. Pri izvedbi zgornjih korakov bodite izjemno previdni.

3.4 STREŠICA

Otroški sedež ima zaščitno strešico, ki jo lahko nastavite v več položajev.

Za namestitev vstavite konca strešice v pritrdišča (slika 26) in nato namestite elastični trak na sponke (slika 27). Zapnite gumbce na zadnji strani strešice, da dokončate namestitev (slika 28).

3.5 ČIŠČENJE IN SHRANJEVANJE ČIŠČENJE PLASTIČNIH IN KOVINSKIH DELOV

Za čiščenje plastičnih delov oziroma delov iz lakirane pločevine uporabljajte le vlažno krpo. Nikoli ne uporabljajte abrazivnih čistil ali topil.

Gibljivih delov otroškega sedeža nikakor ne mažite.

ČIŠČENJE PREVLEKE

Prevleko otroškega sedeža je mogoče v celoti sneti in jo oprati ročno ali v pralnem stroju pri 30 °C.

Za pranje sprostite pasove, odstranite ramenske pasove tako, da odpnete gumbe znotraj predala za shranjevanje navodil za uporabo (slika 29) in povlecite prevleko s pasov (slika 30). Nato odstranite pasove iz rež in prevleko z naslonjala za glavo (slika 31). Odstranite prevleko s sedeža tako, da začnete pri spodnjem delu (slika 32), nato nadaljujete na predelu z vodili za pasove (slika 33) in jo popolnoma odstranite (slika 34).

Za namestitev sledite zgornjim postopkom v nasprotnem vrstnem redu.

OPOZORILO! Ponovno namestite pasove, pravilno in brez zavijanja.

Prosimo, preberite si navodila za čiščenje na oznaki za nego prevleke, kjer so navedeni naslednji simboli za pranje perila:



Pranje v pralnem stroju pri 30 °C.



Beljenje s klorom ni dovoljeno.



Sušenje v stroju ni dovoljeno.



Likanje ni dovoljeno.



Kemično čiščenje ni dovoljeno.

Nikoli ne uporabljajte abrazivnih čistil ali topil. Prevleke ne sušite strojno, temveč jo obesite mokro, ne da bi jo oželi.

PREVERJANJE OHRANJENOSTI SESTAVNIH DELOV

Svetujemo vam, da redno preverjate ohranjenost naslednjih delov:

- Prevleka: prepričajte se, da polnilo ne izhaja iz prevleke. Preverite ohranjenost šivov, ki ne smejo biti pretrgani.
- Zadrževalni pasovi: na predelih nastavitvenega traku, mednožnega pasu, ramenskih krakov in v predelu ploščice za nastavitev pasov preverite, da platnena obloga ni obrabljena ali da zadrževalni pas ni poškodovan ali oguljen.
- Plastični deli: preverite ohranjenost vseh plastičnih delov, na katerih ne sme biti očitnih poškodb ali razbarvanih predelov.

OPOZORILO! Če je otroški sedež poškodovan,

deformiran ali močno obrabljen, ga zamenjajte, saj morda ne zagotavlja več prvotne varnosti.

SHRANJEVANJE IZDELKA

Ko otroški sedež ni nameščen v vozilu, vam svetujemo, da ga hranite v suhem prostoru, daleč od virov toplote, ter ga zaščitite pred prahom, vlago in neposredno sončno svetlobo.

OPOZORILO ZA ELEKTRONSKE KOMPONENTE

- Za zamenjavo baterije: odvijte vijak na spodnjem delu podporne noge (slika 35), odprite pokrov (slika 36), iz predala odstranite prazno baterijo, vstavite novo baterijo, pri čemer pazite na pravilno usmeritev polov (pozitivni pol naj bo obrnjen navzgor) (slika 37), znova namestite pokrov in trdno privijte vijak.
- Baterije lahko zamenja samo odrasla oseba.
- Uporabite baterijo CR 2032 3 V, podobno tisti, ki je priporočena za delovanje tega izdelka.
- Baterije in orodje naj bodo vedno izven dosega otrok.
- Iz izdelka vedno odstranite prazne baterije, da se izognete morebitnemu iztekanju tekočine, ki lahko izdelek poškoduje.
- Praznih baterij ne zavrzite v ogenj in jih ne odlagajte v okolje; zavreči jih je treba ločeno.
- Če iz baterij izteka tekočina, jih nemudoma zamenjajte in očistite predal za baterije; v primeru stika s tekočino si dobro umijte roke.
- Baterije z iztekajočo tekočino vedno nemudoma zavrzite med odpadke: povzročijo lahko opekline ali druge poškodbe.
- Prepričajte, da bi elektronski del prišel v stik z vodo ali drugimi tekočinami; tekočina lahko poškoduje elektronsko vezje.



V SKLADU Z DIREKTIVO EU 2006/66/ES, s trenutno veljavno različico. Simbol prečrtanega smetnjaka na bateriji ali njeni embalaži

pomeni, da je treba baterije ob koncu njihove življenjske dobe zavreči ločeno od gospodinjstvih odpadkov. Odnesti jih je treba v zbirno mesto, ki ga je za to določila vlada ali lokalne oblasti, ali pa jih oddati prodajalcu pri nakupu novih sorodnih polnilnih ali nepolnilnih baterij.

Kemični znaki (Hg za živo srebro, Cd za kadmij, Pb za svinec), natisnjeni pod prečrtanim smetnjakom, označujejo tip snovi v baterijah: Uporabnik je odgovoren za to, da baterije ob koncu njihove življenjske dobe odnese na ustrezno zbirno mesto, kjer jih predelajo in reciklirajo. S pravilnim odlaganjem stare naprave pomagamo preprečiti morebitne negativne posledice za okolje in zdravje ljudi ter pomagamo reciklirati materiale, iz katerih je naprava izdelana. Neustrezno odlaganje izdelka lahko škoduje okolju in zdravju ljudi. Za podrobnejše informacije o razpoložljivih sistemih zbiranja se obrnite na lokalno ustanovo za predelavo odpadkov ali na prodajalno, kjer je bila naprava kupljena.

ODSTRANJEVANJE IZDELKA MED ODPADKE

Ko otroški sedež ne ustreza več originalnim varnostnim standardom, ga ne uporabljajte več ter ga ustrezno zavrzite med odpadke. Pri tem vedno upoštevajte okoljske predpise, ki veljajo v vaši državi.

GARANCIJA

Garancija za ta izdelek velja za vse okvare, ki so nastale kot posledica običajne uporabe v skladu z navodili za uporabo. Garancija zato ne velja v primeru poškodb, ki so nastale kot posledica nepravilne uporabe, obrabe ali nesreče. Za čas trajanja garancije si, kjer so na voljo, preberite ustrezna določila iz nacionalne zakonodaje države nakupa.

SK CHICCO Oasys i-Size

**DÔLEŽITÉ: ODLOŽTE TENTO NÁVOD PRE
BUDÚCE POUŽITIE.**

NÁVOD NA POUŽITIE

1. ÚVOD

- 1.1 Upozornenia
- 1.2 Vlastnosti produktu
- 1.3 Opis súčastí
- 1.4 Polohy držadla
- 1.5 Obmedzenia a požiadavky týkajúce sa používania produktu a autosedačky

2. INŠTALÁCIA VO VOZIDLE

- 2.1 Inštalácia a odstránenie podstavca i-Size
- 2.2 Inštalácia detskej autosedačky Oasys i-Size na podstavci i-Size
- 2.3 Inštalácia detskej autosedačky Oasys i-Size s použitím trojbodových bezpečnostných pásov vozidla

3. DOPLNKOVÉ ÚKONY

- 3.1 Usadenie dieťaťa do sedačky a nastavenie bezpečnostného popruhu
- 3.2 Použitie ako detské lehátko
- 3.3 Použitie s kočíkom
- 3.4 Strieška
- 3.5 Čistenie a skladovanie

VÝSTRAHY

- Tento návod uschovajte na budúce použitie.
- Ešte pred pripevnením a inštaláciou produktu si prečítajte tento návod. Nedovoľte, aby výrobok používali osoby, ktoré si neprečítali tento návod na použitie.
- **UPOZORNENIE!** Na základe štatistík nehodovosti vo všeobecnosti platí, že zadné sedadlá sú bezpečnejšie než predné: preto odporúčame inštaláciu podstavca i-Size a detskej autosedačky na zadné sedadlá. Najbezpečnejším sedadlom je zadné stredné sedadlo, ak je vybavené trojbodovým bezpečnostným pásom.
- **UPOZORNENIE! VÁŽNE NEBEZPEČEN-**

STVO! Toto zariadenie nikdy nepoužívajte na predných sedadlách vozidla vybavených predným airbagom. Podstavec i-Size a detskú sedačku môžete pripevniť na predné sedadlo až po deaktivácii predného airbagu: ohľadom deaktivácie airbagu kontaktujte výrobcu vozidla alebo si pozrite návod pre vlastníka vozidla. Vždy odporúčame posunúť sedadlo vozidla čo najviac dozadu v závislosti od toho, či vzadu sedia pasažieri.

- Presvedčte sa, či všetci cestujúci vo vozidle vedia, ako uvoľniť dieťa zo sedačky v núdzovom prípade.
- Pri pripevňovaní podstavca i-Size a detskej sedačky do auta dávajte pozor, aby sedačka neprekážala pohybu sedadiel alebo dverí vozidla.
- Žiaden podstavec i-Size a príslušná autosedačka nezaručujú úplnú bezpečnosť dieťaťa v prípade dopravnej nehody, ale jej používanie znižuje riziko vážneho ublíženia na zdraví alebo rizika úmrtia.
- Riziko vážneho poranenia dieťaťa vzrastá nielen pri nehodách, ale aj za iných okolností (napr.: náhle zbrzdzenie atď.), pokiaľ sa dôsledne nedodržia nasledovné pokyny: vždy sa presvedčite, že podstavec i-Size a detská autosedačka sú riadne pripevnené k sedadlu.
- Ak sú podstavec i-Size a detská autosedačka poškodené, zdeformované alebo opotrebované, je potrebné ich vymeniť, pretože mohli stratiť originálne vlastnosti bezpečnosti. Aj keď to nie je voľným okom viditeľné, následkom nehody (aj menšej) mohli podstavec i-Size a detská autosedačka utrpieť trvalé poškodenie: preto je nutné ich vymeniť.
- Tento produkt sa nesmie žiadnym spôsobom meniť ani upravovať, pokiaľ takéto zmeny a úpravy neschváli výrobca.
- Nepripevňujte príslušenstvo, náhradné diely ani komponenty, ktoré výrobca nedodal alebo neschválil.
- Nikdy dieťa nenechávajte v detskej autosedačke bez dozoru.
- Nikdy nenechávajte podstavec i-Size a detskú autosedačku nezaistené na sedadle vozidla, môžu zraniť pasažierov.
- Nikdy nevkladajte žiadne predmety s výnimkou schváleného príslušenstva medzi pod-

stavec i-Size a sedadlo alebo medzi sedadlo vozidla a detskú autosedačku alebo medzi autosedačku a samotné dieťa: v prípade nehody by podstavec i-Size a autosedačka nemuseli správne fungovať.

- Nepoužívajte autosedačky z druhej ruky: je možné, že takéto sedačky už utrpeli konštrukčné poškodenia, ktoré nie sú viditeľné voľným okom, ale môžu ohroziť bezpečnosť produktu.
- Skontrolujte, či bezpečnostný pás nie je prekrútený, aby nedošlo k zachyteniu pásu alebo iných častí detskej autosedačky v dverách vozidla alebo aby sa pás neodieral o ostré časti. Ak je bezpečnostný pás natrhnutý alebo rozstrapkaný, treba ho vymeniť.
- Pokiaľ je vozidlo vystavené priamemu slnečnému žiareniu, odporúča sa detskú autosedačku prikryť.
- Textilný poťah autosedačky sa môže vymeniť iba za poťah schválený výrobcom, pretože tvorí neoddeliteľnú súčasť detskej autosedačky. Autosedačku nesmiete používať bez poťahu, aby ste neohrozili bezpečnosť dieťaťa.
- Predčasne narodené deti narodené pred 37. týždňom tehotenstva môžu byť umiestnením do autosedačky ohrozené. Títo novorodenci môžu mať po uložení do autosedačky problémy s dýchaním. Pred opustením nemocnice preto odporúčame poradiť sa s lekárom alebo personálom nemocnice. V závislosti od stavu vášho dieťaťa môžu odporučiť najvhodnejší typ detskej autosedačky.
- V zadnom priestore vozidla neprepravujte voľné alebo nezaistené predmety či batožinu: v prípade nehody alebo prudkého zabrzdzenia by mohli spôsobiť pasažierom zranenie.
- Ubezpečte sa, že všetci pasažieri vo vozidle majú pre svoju vlastnú bezpečnosť zapnuté bezpečnostné pásy, pretože počas jazdy by v prípade nehody alebo náhleho brzdenia mohli poraniť dieťa.
- Pri dlhých cestách robte častejšie prestávky. Deti sa ľahko unavia. V nijakom prípade nevyberajte dieťa z autosedačky, keď je auto v pohybe. Ak si vaše dieťa vyžaduje pozornosť, vyhľadajte bezpečné miesto a vozidlo zastavte.
- Artsana nepreberá žiadnu zodpovednosť za nevhodné používanie produktu.

1.2 VLASTNOSTI PRODUKTU

Táto detská autosedačka je schválená na bezpečnú prepravu detí s výškou v rozmedzí 40-78 cm (od narodenia až do 13 kg - od 0 do 15 mesiacov), v súlade s európskou normou ECE R129/00.

DÔLEŽITÉ VAROVANIE

Toto je detská autosedačka „i-Size“. V zmysle normy ECE R 129 je schválená na použitie vo vozidlách so sedadlami „kompatibilnými s veľkosťou i“, v súlade s informáciou výrobcu vozidla uvedenou v návode na použitie vozidla. V prípade pochybností kontaktujte výrobcu alebo predajcu zadržiavacieho zariadenia.

1.3 OPIS SÚČASTÍ

podstavec i-Size

Obr. A

- A. Konektory Isofix
- B. Páčka na odobratie konektoru Isofix
- C. Indikátora pripojenia systému Isofix
- D. Tlačidlá uvoľnenia konektora Isofix
- E. Upevňovacie úchyty detskej autosedačky
- F. Indikátory správneho upevnenia detskej autosedačky
- G. Podporná nožička
- H. Tlačidlo na nastavenie výšky podpornej nožičky
- I. Indikátor správnej inštalácie podpornej nožičky
- J. Oporná lišta

Detská autosedačka Oasys i-Size

Obr. B

- Z. Držadlo
- K. Strieška
- L. Textilný poťah
- M. Zmenšovací vankúš

Obr. C

- N. Zadržiavacie popruhy detskej autosedačky
- O. Ramenné ochrany
- P. Spona bezpečnostného pásu
- Q. Tlačidlo na nastavenie pásu
- R. Nastaviteľná opierka hlavy

Obr. D

- S. Vodidlá bezpečnostného pásu na detskej

- autosedačke v oblasti brucha
- T. Tlačidlá na polohovanie držadla
- U. Úchyt na pripavenie ku kočíku

Obr. E

- V. Úchyt na diagonálny bezpečnostný pás vozidla
- W. Uvoľňovacia páčka (na uvoľnenie z podstavca i-Size a kočíka)

Obr. F

- X. Tlačidlo na nastavenie opierky hlavy a na nastavenie pásu
- Y. Priehradka na odloženie návodu na používanie

1.4 POLOHY DRŽADLA

Držadlo na nosenie autosedačky sa dá nastaviť do 6 polôh (obr. 1)

A. Poloha pri cestovaní vo vozidle bez podstavca.

A1. Poloha pri cestovaní vo vozidle s podstavcom (UPOZORNENIE: pri cestovaní vo vozidle sú povolené iba polohy A a A1).

X. NIKDY nepoužívajte.

B. Poloha pri nosení v ruke.

C. Poloha naklonenej kolísky alebo keď ju chcete pripnúť na kompatibilný kočík Chicco.

D. Pevná poloha naklonenej kolísky.

Na nastavenie polohy stlačte obidve tlačidlá (T) na držadle a držadlo nastavte do želananej polohy – musíte počuť zacvaknutie do polohy.

1.5 OBMEDZENIA A POŽIADAVKY TÝKAJÚCE SA POUŽÍVANIA PRODUKTU A SEDADLA VO VOZIDLE

Detskú autosedačku je možné nainštalovať dvoma rôznymi spôsobmi:

- S podstavcom i-Size, ktorý sa môže použiť výhradne v kombinácii s autosedačkou Oasis i-Size schválenou podľa normy ECE R-129. Pred inštaláciou skontrolujte, či je vozidlo vybavené kotviacimi bodmi Isofix, ktoré nájдете medzi operadlom a sedadlom vozidla.

Podstavec Chicco i-Size sa môže použiť na všetkých sedadlách schválených pre vozidlá i-Size (pozri návod na obsluhu vozidla) a na sedadlách vozidiel uvedených v „zozname kom-

patibilných vozidiel“, ktorý sa dodáva s detskou autosedačkou.

- S trojbodovými bezpečnostnými pásmi vozidla (bez podstavca i-Size). V takomto prípade môže byť detská autosedačka namontovaná na sedadle predného spolujazdca alebo na inom zadnom sedadle. V každom prípade musí sedadlo vozidla smerovať dopredu. Nikdy nepoužívajte detskú autosedačku na ktoromkoľvek sedadle vozidla umiestnenú proti smeru jazdy (obr. 2). Sedadlo vozidla musí byť vybavené trojbodovým bezpečnostným pásmom. Tento môže byť statický alebo navíjací a schválený v súlade s nariadením UN/ECE č. 16 alebo s inými ekvivalentnými normami (obr. 3).

UPOZORNENIE! Nikdy nepripievňujte detskú autosedačku na sedadlo vozidla, ktoré je vybavené iba dvojbodovým bezpečnostným pásmom (obr. 4)

UPOZORNENIE! V prípade použitia vo vozidlách vybavených zadnými bezpečnostnými pásmi s integrovanými airbagmi (nafukovacími bezpečnostnými pásmi) môže interakcia medzi nafukovacou časťou bezpečnostného pásu vozidla a týmto detským zadržiavacím systémom spôsobiť vážne zranenia alebo smrť. Tento detský zadržiavací systém neinštalujte s nafukovacím bezpečnostným pásmom. Namiesto toho použite pri inštalácii úchyty Isofix alebo presuňte detskú autosedačku na sedadlo s vhodným typom bezpečnostného pásu. Pri inštalácii so systémom Isofix nesmie byť bezpečnostný pás upevnený za detskou autosedačkou, pretože by sa aktivovala nafukovacia časť bezpečnostného pásu.

Nikdy nepoužívajte redukčný vankúš, ak dieťa váži viac ako 6 kg (maximálna výška dieťaťa je 60 cm).

2. INŠTALÁCIA VO VOZIDLE

2.1 INŠTALÁCIA A ODSTRÁNENIE PODSTAVCA i-Size

Pri inštalácii podstavca i-Size postupuje nasledovne:

1. Vytiahnite podpornú nožičku (G) (obr. 5). Ak je podstavec i-Size správne nainštalovaný, spustí sa a vypne sa zvukový signál.
2. Úplne vytiahnite oba konektory Isofix (A) z

podstavca potiahnutím páky na vytiahnutie konektorov (B) (obr. 6) a uistite sa, či je systém vytiahnutý ku koncovému dorazu.

- Umiestnite podstavec i-Size na požadované sedadlo a upevnite konektory Isofix k bodom ukotvenia medzi operadlom a sedadlom vozidla (obr. 7). Keď konektory zapadnú na miesto, budete počuť kliknutie.

UPOZORNENIE! Uistite sa, že pripojenie bolo vykonané správne, a skontrolujte, či sú oba indikátory (C) zelené.

- Podstavec i-Size posuňte pevne smerom k chrbtovej opierke sedadla vozidla (obr. 8), aby ste sa uistili, že je bezpečne na mieste.
- Skontrolujte, či sú oba konektory správne upevnené, tak, že sa niekoľkokrát pokúsite potiahnuť podstavec.
- Umiestnite podpornú nožičku (G) a nastavte ju pomocou nastavovacieho tlačidla (H) (obr. 9). Ak je podporná nožička správne nainštalovaná, zvukový signál sa vypne a súčasne indikátor zmení farbu na zelenú (I) (obr. 10).

ODSTRÁNENIE

- Stlačte tlačidlo nastavenia podpornej nožičky (H) a skráťte ju na koncový doraz.
- Zdvihnite páčku na vytiahnutie konektorov Isofix (B) a posuňte podstavec z operadla do koncového dorazu.
- Uvoľnite konektory ISOFIX stlačením uvoľňovacích tlačidiel (D) (obr. 11).
- Podržte stlačenú páčku na vytiahnutie konektorov ISOFIX (B), zasunite podstavec ISOFIX do podstavca a dbajte na to, aby ste dosiahli koncový záračku. Otočte podpornú nožičku a upevnite nohy do príslušného otvoru, následne sa vypne zvukový signál.

2.2 INŠTALÁCIA DETSKEJ AUTOSEDAČKY OASYS i-Size NA PODSTAVCI i-Size

Pred upevnením detskej autosedačky k podstavcu i-Size skontrolujte, či sú správne otvorené 4 háky; aby ste to skontrolovali, jednoducho stlačte dve páčky Y umiestnené na stranách podstavca (obr. 12A).

- Pripevnite detskú autosedačku na podstavec i-Size (musí byť obrátená proti smeru jazdy) a potlačte smerom k spodnej nožičke.

Musíte počuť cvaknutie, ktoré znamená zaisťovanie v polohe (obr. 12).

- Upevnenie detskej autosedačky bude zobrazované indikátorom (F), ktorý sa po dokončení upevnenia zmení na zelený (obr. 13).
- Skontrolujte, či je detská autosedačka na podstavci správne pripevnená. Zistíte to nadvihnutím predných a zadných častí.
- Po pripojení otočte držadlo detskej autosedačky až do dorazu (A) oproti opierke sedadla (obr. 14).

Ako vybrať autosedačku z podstavca: vráťte držadlo do zvislej polohy (B) a uvoľnite detskú autosedačku potiahnutím príslušnej rukoväte pri súčasnom zdvíhaní detskej autosedačky pomocou úchopu (obr. 15).

2.3 INŠTALÁCIA DETSKEJ AUTOSEDAČKY OASYS i-Size S POUŽITÍM TROJBODOVÝCH BEZPEČNOSTNÝCH PÁSOV VOZIDLA

Pri inštalácii detskej autosedačky bez podstavca postupujte nasledovne:

- Uložte detskú autosedačku na zvolené sedadlo vo vozidle tak, aby bolo proti smeru jazdy.
- Potiahnite bezpečnostný pás vozidla a zapnite ho do príslušnej spony tak, že vodorovnú (brušnú) časť pásu vložíte do dvoch modrých úchytovej detskej autosedačky (S) (obr. 16).
- Diagonálny bezpečnostný pás vozidla prevlečte cez príslušný úchyt (V) na zadnej strane operadla detskej autosedačky (obr. 17)

UPOZORNENIE! Pri jazde autom musí byť tento diagonálny bezpečnostný pás VŽDY prevlečený cez toto vozidlo.

- Pás čo najpevnejšie pritiahnite tak, aby na ňom neboli ochabnuté miesta a presvedčte sa, či nie je prekrútený.
- Otočte držadlom do polohy A1 (obr. 18).

Na vybratie detskej autosedačky:

- Uvoľnite bezpečnostný pás vozidla stlačením spony.
- Držadlo nastavte do polohy B (zvislo).
- Vyveďte pás cez diagonálne a vodorovné vozidlá.

3. DOPLNKOVÉ ÚKONY

3.1 USADENIE DIEŤAŤA DO DETSKEJ AUTOSEDAČKY A NASTAVENIE BEZPEČNOSTNÉHO POPRUHU

Pri nastavovaní bezpečnostných pásov postupujte nasledovne:

1. Stlačte tlačidlo nastavenia a potiahnite bezpečnostnými pásmi autosedačky, aby ste ich uvoľnili (obr. 19).
2. Stlačte červené tlačidlo (obr. 20) a otvorte sponu.
3. Dieťa vložte do sedačky.

UPOZORNENIE! Pásky treba vždy nastaviť tak, aby sa prispôsobili rastovej fáze dieťaťa. Pred nainštalovaním detskej autosedačky do vozidla nastavte pásky na správnu výšku. Pre správne nastavenie musia pásky vychádzať z operadla vo výške pliec dieťaťa. Výšku opierky hlavy a popruhov môžete nastaviť súčasne do 6 rôznych polôh pomocou tlačidla X, v závislosti od rastu vášho dieťaťa.

4. Prekryte obidva konce pásov, vložte ich spolu do spony a musíte začuť cvaknutie (obr. 21).

UPOZORNENIE! Nikdy do spony nekladajte iba jeden koniec pásu a takisto nekladajte konce postupne, ale súčasne. Na nastavenie pásov stlačte tlačidlo Q.

5. Uťahnite bezpečnostný pás detskej autosedačky potiahnutím za nastavovací popruh (obr. 22).

UPOZORNENIE! Redukčný vankúš zaručuje správnu oporu a ideálnu polohu pre krk a chrbát detí od narodenia až do hmotnosti približne 6 kg.

3.2 POUŽITIE AKO Detské LEHÁTKO

Ak detskú autosedačku nepoužívate v aute, môžete ju využiť ako detské lehátko – kolísku. Detskú autosedačku postavte iba na stabilný vodorovný podklad.

UPOZORNENIE! Pred prenášaním autosedačky vždy nastavte držadlo do polohy B (zvislo).

UPOZORNENIE! Nenechávajte dieťa bez dozoru.

UPOZORNENIE! Vždy používajte zadržiavací systém.

UPOZORNENIE! Používanie detskej sedačky na zvýšených povrchoch, ako je stôl, stolička atď. môže byť veľmi nebezpečné.

UPOZORNENIE! Táto detská autosedačka nie je určená na dlhší spánok dieťaťa.

UPOZORNENIE! Nepoužívajte túto sedačku vtedy, keď je už dieťa schopné sedieť samo.

Táto detská autosedačka nie je náhradou za posteľ alebo detskú postieľku. Ak vaše dieťa chce spať, umiestnite dieťa na vhodnú posteľ alebo detskú postieľku. Detskú autosedačku nepoužívajte, ak je akákoľvek časť poškodená alebo chýba.

3.3 POUŽITIE S KOČÍKOM

Detská autosedačka Oasys i-Size sa smie používať iba s kočíkmi LOVE UP - StyleGo UP.

UPOZORNENIE! Ak chcete autosedačku použiť s kočíkom, prečítajte si návod na používanie kočíka.

Pred pripnutím autosedačky vyberte sedaciu časť kočíka.

Pri inštalácii detskej autosedačky na kočík postupujte nasledovne:

- Pridržte detskú autosedačku za držadlo vo zvislej polohe (B) (obr. 23).

- Umiestnite príslušné zariadenia na kočíku do otvorov (U) (obr. 24A - LOVE UP, obr. 24B - StyleGo UP). Venujte mimoriadnu pozornosť tomu, aby bola sedačka uchytená na oboch stranách. Pri upevnení v správnej polohe budete počuť CVAKNUTIE.

UPOZORNENIE! Pred použitím sa presvedčte, či sú všetky upevňovacie zariadenia detskej autosedačky správne zaistené.

Ako vybrať autosedačku z kočíka:

1. Držadlo posuňte do zvislej polohy (B).

2. Najskôr potiahnite zadnú uvoľňovaciu páčku (W) a potom nadvihnite detskú autosedačku za držadlo (obr. 25A - LOVE UP, obr. 25B - StyleGo UP).

UPOZORNENIE! Pri upevňovaní a uvoľňovaní autosedačky môže dieťa sedieť v autosedačke; tieto činnosti môžu byť časom náročnejšie kvôli rastúcej hmotnosti dieťaťa. Pri vykonávaní hore uvedených krokov buďte mimoriadne opatrní.

3.4 STRIEŠKA

Autosedačka je vybavená ochrannou strieškou, ktorú možno nastaviť do niekoľkých polôh.

Na upevnenie vložte konce striešky do príslušných úchyto (obr. 26) a následne prevlečte elastický pásik cez príslušné háčiky (obr. 27). Napokon zapnite gombíky na zadnej strane striešky (obr. 28).

3.5 ČISTENIE A SKLADOVANIE ČISTENIE PLASTOVÝCH ALEBO KOVOVÝCH ČASTÍ

Na čistenie plastových alebo lakovaných kovových častí používajte len navlhčenú handričku. Nikdy nepoužívajte abrazívne prostriedky a rozpúšťadlá.

Pohyblivé časti sedačky nesmiete nijakým spôsobom lubrikovať.

ČISTENIE TEXTILNÉHO POŤAHU

Poťah autosedačky je snímateľný a je možné ho prať ručne alebo v práčke pri teplote 30 °C. Ak ho chcete oprat', odistite pásy, odstráňte ramenné ochrany otvorením patentného gombíka vnútri priehradky na uloženie návodu na použitie (obr. 29) a vyvlečte ho z popruhov (obr. 30). Potom vyberte pásy z úchyto a poťah stiahnite z opierky hlavy (obr. 31). Odstráňte textilný poťah najskôr z nožnej časti autosedačky (obr. 32), potom z oblasti vodidiel pre pásy (obr. 33) a napokon ho odstráňte úplne (obr. 34).

Pri upevňovaní poťahu postupujte v opačnom poradí.

UPOZORNENIE! Pásy správne upevnite tak, aby sa neprekrútili.

Pozrite si pokyny na čistenie na štítku poťahu. Na štítku nájdete nasledovné symboly týkajúce sa prania:



Pranie v práčke pri teplote 30 °C.



Nebieliť



Nesušiť v sušičke



Nežehliť



Nečistiť suchým čistením

Nikdy nepoužívajte abrazívne prostriedky a rozpúšťadlá. Nesušte poťah v sušičke a nechaj-

te ho vyschnúť bez toho, aby ste ho žmýkali v rukách.

KONTROLA INTEGRITY JEDNOTLIVÝCH ČASTÍ

Odporúča sa pravidelne kontrolovať integritu a opotrebovanosť nasledujúcich častí:

- Textilný poťah: skontrolujte, či čalúnenie nevychádza cez švy. Skontrolujte stav švov: vždy musia byť neporušené a nepoškodené.
- Pásy: skontrolujte, či nedochádza k rozvlákneniu tkaniny poťahu a opotrebeniu bezpečnostného pásu autosedačky v oblasti nastavovacieho pásu, lonového pásu, v ramennej časti a v oblasti príchytky nastavenia bezpečnostného pásu.
- Prvky z plastu: skontrolujte stav opotrebenia všetkých častí z plastu, na ktorých nesmú byť viditeľné žiadne známky poškodenia alebo odfarbenia.

UPOZORNENIE! V prípade, ak je sedačka zdeformovaná alebo značne opotrebovaná, je potrebné ju vymeniť: mohla by stratíť originálne vlastnosti bezpečnosti.

SKLADOVANIE PRODUKTU

Ak nie je sedačka nainštalovaná v aute, odporúča sa skladovať ju na suchom mieste, ďaleko od zdrojov tepla, prachu, vlhka a priameho slnečného žiarenia.

UPOZORNENIA ELEKTRICKÉ SÚČASTI

- Pri výmene batérie postupujte nasledovne: uvoľnite skrutku umiestnenú na spodnej časti podpornej nožičky (obr. 35), otvorte kryt (obr. 36), vyťahnite vybitú batériu z priehradky, vložte novú batériu a uistite sa o správnej polarite batérie (pozitívny pól smeruje hore) (obr. 37), opäť vložte kryt a úplne dotiahnite skrutku.
- Batérie smú vymieňať len dospelé osoby.
- Používajte batériu 3V, CR 2032 podobnú typu odporúčanému na prevádzku tohto výrobku.
- Vždy držte batériu a nástroje mimo dosahu detí.
- Vždy vyťahnite vybité batérie z výrobku, aby ste predišli možnému úniu kvapalín, ktoré by ho mohli poškodiť.
- Nevhadzujte vybité batérie do ohňa ani ich nevhadzujte do okolia, musia sa zlikvidovať trie-

dením odpadu.

- Ak z batérie uniká kvapalina, ihneď ju vymeňte a vyčistite priehradku na batérie. V prípade kontaktu s kvapalinou si dôkladne umyte ruky.
- Pretekajúce batérie zlikvidujte okamžite: môžu spôsobiť popáleniny alebo iný druh zranení.
- Zabráňte tomu, aby sa elektrická časť dostala do kontaktu s vodou alebo tekutinami. Infiltrácia vody poškodí elektronický obvod.



V SÚLADE SO SMERNICOU EÚ 2006/66/ES v znení neskorších predpisov.

Symbol prekríženej nádoby na batérii alebo na jej obale znamená, že na konci životnosti je batérie potrebné zlikvidovať oddelene od komunálneho odpadu prostredníctvom určených zberných zariadení určených vládou alebo miestnymi orgánmi alebo je potrebné ich vrátiť predajcovi pri nákupe nových ekvivalentných dobíjateľných alebo nenabíjateľných batérií. Chemické symboly (Hg pre ortuť, Cd pre kadmium, Pb pre olovo) vytlačené pod symbolom preškrtnutej nádoby na kolieskach označujú typ látky obsiahnutej v batérii. Používateľ je zodpovedný za odovzdanie batérií na konci ich životnosti na špeciálnych miestach na likvidáciu odpadu, aby mohli byť spracované a recyklované. Správna likvidácia vašej starej hračky pomôže predchádzať potenciálnym negatívnym dôsledkom na životné prostredie a ľudské zdravie a podporuje recykláciu materiálov, z ktorých je výrobok vyrobený. Nesprávna likvidácia výrobku používateľom môže poškodiť životné prostredie a ľudské zdravie. Ďalšie informácie o dostupných službách likvidácie odpadu získate od miestnej spoločnosti na likvidáciu odpadu alebo od predajne, kde ste zariadenie kúpili.

LIKVIDÁCIA PRODUKTU

Keď detská autosedačka prestane vyhovovať originálnym bezpečnostným normám, prestaňte ju používať a zlikvidujte ju v príslušnej zberni. Pri likvidácii autosedačky je vždy potrebné dodržať pravidlá a predpisy na ochranu životného prostredia platné v krajine používania autosedačky.

ZÁRUKA

Na výrobok sa poskytuje záruka, pokiaľ ide o akúkoľvek chybu týkajúcu sa zhody výrobku pri bežných podmienkach použitia, tak, ako je to uvedené v návode na použitie. Záruka preto neplatí v prípade škody spôsobenej nesprávnym používaním, opotrebením alebo nepredvídanými udalosťami. Dĺžku trvania záruky na chyby týkajúce sa zhody výrobku upravujú konkrétne predpisy platné v krajine, kde bol výrobok zakúpený, ak sú k dispozícii.

HU CHICCO Oasys i-Size

FONTOS - TARTSA MEG EZT AZ ÚTMUTATÓT A KÉSŐBBI HASZNÁLATRA.

A KÉSZÜLÉK HASZNÁLATA

1. BEVEZETŐ

- 1.1 Figyelmeztetések
- 1.2 Termékmismertető
- 1.3 Alkatrészek leírása
- 1.4 A fogantyú pozíciója
- 1.5 A termék és az autóülés használatára vonatkozó feltételek és korlátozások

2. A GYERMEKÜLÉS BESZERELÉSE

- 2.1 Az i-size talp beszerelése és kivétele
- 2.2 Az Oasys i-Size gyermekülés beszerelése az i-size talpra
- 2.3 Az Oasys i-Size gyermekülés beszerelése a jármű 3 pontos biztonsági öveivel

3. TOVÁBBI MŰVELETEK

- 3.1 A gyermek elhelyezése a gyermekülésben és a biztonsági öv beállítása
- 3.2 Használat pihenőszékként
- 3.3 Használat babakocsival
- 3.4 Téli-nyári kupola
- 3.5 Tisztítás és tárolás

FIGYELMEZTETÉS

- Őrizze meg az útmutatót, mert később is szükség lehet rá.
- A termék összeszerelése és rögzítése előtt figyelmesen olvassa el az útmutatót! Ne használja senki a terméket, ha nem olvasta el ezt a használati utasítást.
- **FIGYELMEZTETÉS!** A baleseti statisztikák szerint a gépjárművek hátsó ülései általában biztonságosabbak, mint az első ülések: ezért tanácsos az i-Size talpot és a gyermekülést a hátsó ülésekre beszerelni. A legbiztonságosabb hely hátul, középen van, ha az ülés 3-pontos biztonsági övvel van ellátva.
- **FIGYELMEZTETÉS! KOMOLY VESZÉLY!** Soha ne használja első légzsákkal felszerelt

jármű első ülésén. Kizárólag akkor használja az i-Size talpot és a gyermekülést az első ülésen, ha a légzsákokat kikapcsolta: A gépjármű gyártójánál vagy tulajdonosánál érdeklődjön, hogyan kapcsolható ki a légzsák. Javasoljuk, hogy tolja a lehető leghátrább a jármű ülését, attól függően, hogy hátul is ülnek-e utasok.

- Győződjön meg róla, hogy a jármű összes utasa tudja, hogyan kell vészhelyzetben kivenni a gyermeket a gyermekülésből.
- Az i-Size talp és a gyermekülés beszerelésekor figyeljen oda, hogy az ülések és az autó ajtaja ne legyen útban.
- Egyetlen i-Size talp és gyermekülés sem garantálja a gyermek teljes biztonságát baleset esetén, de a termék használata csökkenti a súlyos, illetve a halálos baleset bekövetkezésének kockázatát.
- A gyermek súlyos sérülésének kockázata nem csupán balesetek során jelentkezik, hanem egyéb helyzetekben is (pl.: hirtelen fékezés), amennyiben az alábbi előírásokat nem tartja be: mindig győződjön meg róla, hogy az i-Size talp és a gyermekülés helyesen van-e rögzítve az ülésre.
- Az i-Size talpat és a gyermekülést sérülés, deformálódás vagy elhasználódás esetén ki kell cserélni, mert előfordulhat, hogy már nem felel meg az eredeti biztonsági szabványoknak. Még ha szabad szemmel nem is látható, baleset után (akár enyhe balesetet követően is) az i-Size talp és a gyermekülés maradandóan megsérülhet: ezért ilyenkor ki kell cserélni.
- A terméket semmilyen módon sem szabad átalakítani, kivéve, ha az átalakítást a gyártó jóváhagyta.
- Ne próbáljon a termékre olyan kiegészítőket, alkatrészeket vagy szerelvényeket rögzíteni, melyeket a gyártó nem hagyott jóvá.
- Soha, semmilyen okból ne hagyja a gyermeket felügyelet nélkül a gyermekülésben!
- Soha ne hagyja az i-Size talpat és a gyermekülést rögzítetlen állapotban az ülésen, mert az utasok megsérülhetnek.
- Kizárólag jóváhagyott kiegészítőket helyezzen az i-Size talp és az ülés, a jármű ülése és a gyermekülés, illetve a gyermekülés és a gyermek közé: különben baleset esetén az i-Size

talp és a gyermekülés nem tud megfelelően működni.

- Ne használjon használt gyermekülést: ezek korábban szabad szemmel nem látható szerkezeti sérüléseket szenvedhettek, tehát a termék biztonságát veszélyeztetik.
- Ügyeljen rá, hogy a biztonsági övek ne legyenek megcsavarodva, a rögzítópántok vagy a gyermekülés bármely egyéb része ne szoruljon be az ajtók közé, illetve ne súrlódjon semmilyen éles felületű tárgyon! Ha a biztonsági öv elszakad vagy elkopik, ki kell cserélni.
- Javasoljuk, hogy takarja le a gyermekülést, ha a járművet közvetlenül éri a nap. Az ülészuhatot kizárólag a gyártó által jóváhagyott másik huzatra cserélje ki, mivel az a gyermekülés szerves részét képezi. A gyermekülést tilos huzat nélkül használni, mert ezzel gyermeke biztonságát veszélyezteti.
- A terhesség 37. hete előtt világra jött koraszülöttek számára a gyermekülés használata kockázatos lehet. Az ilyen koraszülötteknél légzési nehézséget okozhat, ha a gyermekülésbe ültetik őket. Ezért javasoljuk, hogy forduljon az orvosához vagy a kórház személyzetéhez, mielőtt elhagyja a kórházat. Ők meg tudják mondani Önnek, mi a legmegfelelőbb gyermekülés attól függően, milyen állapotban van gyermeke.
- Ne szállított billegő vagy le nem rögzített tárgyakat vagy csomagokat a gépjármű kaptartóján. Ezek balesetkor vagy hirtelen fékezésnél a bent ülőket megsebesíthetik.
- Győződjön meg róla, hogy minden utas a saját biztonsága érdekében bekapcsolta a biztonsági övét, mivel útközben megsebesíthetik a gyermekeket hirtelen fékezés vagy baleset esetén.
- Hosszabb utazás esetén iktasson be gyakori pihenőket. A gyermekek gyorsan elfáradnak. Soha, semmilyen okból ne vegye ki a gyermekeket a gyermekülésből, amíg a gépjármű mozgásban van! Ha a gyermekkel gond van, keressen egy olyan helyet, ahol biztonságosan meg tud állni az autóval.
- Az Artsana nem vállal semmilyen, a termék nem megfelelő használatából eredő felelősséget.

1.2 TERMÉKISMERTETŐ

A gyermekülés 40-78 cm magas gyermekek szállítására van jóváhagyva (születéstől 13 kg-ig - 0-tól 15 hónapos korig) az ECE R129/00 európai szabványnak megfelelően.

FONTOS FIGYELMEZTETÉS

Ez a termék egy „i-Size” gyermekbiztonsági rendszer. Az ECE R 129 szabályozásnak megfelelően van jóváhagyva „i-Size kompatibilis” ülésű járművekben való használatra, a jármű gyártója vagy a jármű használati kézikönyvében megadottaknak megfelelően.

Ha kérdése van, vegye fel a kapcsolatot a gyermekülés gyártójával vagy viszonteladójával.

1.3 ALKATRÉSZEK LEÍRÁSA

i-Size talp

„A” ábra

- A. Isofix csatlakozók
- B. Isofix csatlakozó eltávolító kar
- C. Isofix rendszer csatlakozásjelző
- D. Isofix csatlakozó kiengedő gombjai
- E. Gyermekülés rögzítő nyílások
- F. Gyermekülés helyes rögzítésének jelzője
- G. Támasztóláb
- H. Támasztóláb magasságát beállító gomb
- I. Lábtartó helyes telepítését jelző készülék
- J. Visszaverődés rúd

Oasys i-Size gyermekülés

B ábra

- Z. Fogantyú
- K. Téli-nyári kupola
- L. Huzat
- M. Szűkítőpárna

C ábra

- N. Gyermekülés rögzítópánt
- O. Vállpárnák
- P. Csát
- Q. Az övek szabályozó gombja
- R. Állítható fejtámasz

D ábra

- S. A hasi biztonsági öv befűzésének helye a gyermekülésen
- T. A fogantyút mozgató gombok
- U. Nyílás a babakocsira való csatlakoztatáshoz

E ábra

V. Az átlós biztonsági öv helye

W. Leválasztó kar (az I-Size talpról vagy babakocsiról)

F ábra

X. Fejtámasz- és pántszabályzó gomb

Y. A használati útmutató tárolója

1.4 A FOGANTYÚ POZÍCIÓJA

A gyermekülés fogantyúját 6 különböző pozícióban lehet használni (1. ábra)

A. Az a helyzet, amikor az autóval talp nélkül utazik.

A1. Az a helyzet, amikor az autóval talp nélkül utazik (FIGYELMEZTETÉS: csak az A és A1 helyzetek engedélyezettek, amikor autóval utazik).

X. SOHA NE használja!

B. Pozíció, ha a gyermekülést kézben viszi.

C. Pozíció pihenőszékként történő használat-hoz, illetve rögzítéshez megfelelő Chicco babakocsira.

D. Fix döntött bölcső helyzet.

A pozíció állításához nyomja meg egyszerre a fogantyún levő két gombot (M), majd fordítsa a fogantyút a kívánt pozícióba. Egy kattanás jelzi, ha megtörtént a beállítás.

1.5 A TERMÉK ÉS AZ AUTÓÜLÉS HASZNÁLATÁRA VONATKOZÓ FELTÉTELEK ÉS KORLÁTOZÁSOK

A gyermekülés két különböző módon szerelhető be:

- Az i-Size talppal, amely kizárólag az Oasys i-Size gyermeküléssel együtt használható az ECE R-129 szabványnak megfelelően van jóváhagyva. A beszerelés előtt győződjön meg arról, hogy az autó el van látva Isofix rögzítőpontokkal, melyek a háttámla és az autóülés között találhatók.

A Chicco i-Size talp minden i-Size jóváhagyott jármű ülésen használható (nézze meg a jármű használati útmutatóját), és azon járművek ülésein, amelyek a gyermeküléshez mellékelt „Járműkompatibilitási lista” megtalálhatóak.

- A jármű 3 pontos biztonsági övével (az i-Size talp nélkül). Ebben az esetben a gyermekülés a gépjármű első utasülésére

vagy bármelyik hátsó ülésére beszerelhető. A jármű ülésének minden esetben előre kell néznie. A gyermekülést soha ne használja menetiránynak háttal semmilyen autóülésben (2. ábra). A terméket csak olyan ülésbe szerelje be, amely a 16. sz. UN/ECE előírásnak vagy más egyenértékű szabványnak megfelelő 3 pontos, statikus vagy visszahúzó biztonsági övvel rendelkezik (3. ábra).

FIGYELEM! Soha ne használja a gyermekülést olyan autóülésben, amely csupán 2-pontos biztonsági övvel van felszerelve (4. ábra).

FIGYELEM! Ha olyan járműben használja, ahol a hátsó üléseken a biztonsági övekbe légzsákokat integráltak (felfújódó biztonsági övek), a jármű biztonsági övének felfújódó része és ezen gyermekbiztonsági rendszer közti kölcsönhatás súlyos sérüléseket vagy halált okozhat. Ne telepítse ezt a gyermekbiztonsági rendszert felfújódó biztonsági övet használva. Telepítse helyette Isofix-et használva, vagy helyezze a gyermekülést olyan ülésre, amelyen megfelelő típusú biztonsági öv van. Isofix rendszerrel való beszerelés esetén a biztonsági öv nem biztos, hogy rögzíthető a gyermekülés mögött, mert ez beakadna a biztonsági öv felfújódó részébe.

Soha ne használja a szűkítőpárnát, ha a gyermek 6 kg-nál súlyosabb (a gyermek maximális magassága 60 cm).

2. A GYERMEKÜLÉS BESZERELÉSE

2.1 AZ I-SIZE TALP BESZERELÉSE ÉS KIVÉTELE

A megadottak szerint járjon el az i-Size talp beszereléséhez:

1. Húzza ki a támasztólábat (G) (5. ábra). Egy hangjelzés bekapcsolódik és leáll, ha az i-Size talp helyesen van beszerelve.
2. Húzza ki teljesen mindkét Isofix csatlakozót (A) a talpról, a csatlakozókihúzó kart meghúzva (B) (6. ábra) és győződjön meg róla, hogy a rendszer teljesen ki van húzva a végütközőig.
3. Helyezze az i-Size talpot a kívánt autóülésre, és rögzítse az Isofix csatlakozókat a háttámla és az autóülés között található rögzítőpontokhoz (7. ábra). Egy kattanás jelzi, hogy a

csatlakozók a helyükre pattannak.

FIGYELEM! Győződjön meg arról, hogy helyesen csatlakoztatta, ellenőrizze, hogy a két jelző (C) zöld színű-e.

4. Nyomja az i-Size talpat erősen az autóülés háttámlájának (8. ábra), hogy megbizonyosodjon róla, biztosan van rögzítve.
5. Ellenőrizze, hogy a két csatlakozó megfelelően van-e rögzítve, próbálja meghúzni a talpat többször.
6. Állítsa be a támasztólábat (G) és igazítson rajta a beállító gombot használva (H) (9. ábra). Ha a támasztóláb helyesen van felszerelve, a hangjelzés leáll és ezzel egyidejűleg a kijelző zöldre vált (10. ábra).

KIVÉTEL

1. Nyomja meg a támasztólábat beállító gombot (H), és rövidítse le egészen a végütközőig.
2. Emelje fel az ISOFIX csatlakozót kioldó kart (B), és mozgassa a talpat el a háttámlától a végütközőig.
3. Oldja ki az ISOFIX csatlakozókat a kioldó gombokat megnyomva (D) (11. ábra).
4. Tartsa lenyomva az ISOFIX csatlakozót kioldó kart (B), nyomja be az ISOFIX talpat a talpba, győződjön meg róla, hogy elérte a végütközőt. Forgassa el a támasztólábat, és rögzítse a lábakat a megadott nyílásba, kikapcsolva a hangjelzést.

2.2 AZ OASYS I-SIZE GYERMEKÜLÉS BESZERELÉSE AZ I-SIZE TALPRA

Mielőtt rögzíti a gyermekülést az i-Size talpra, győződjön meg róla, hogy a 4 kapocs megfelelően nyitva van; az ellenőrzéshez, egyszerűen nyomja meg a két Y kart, amelyek a talp oldalán vannak (12A ábra).

1. Rögzítse a gyermekülést az i-Size talpra (hátra nézzen), és nyomja az alsó láb oldala felé, amíg a helyére kattant (12. ábra).
2. Ha megfelelően rögzítette a gyermekülést, zöldre vált a jelzés (F) (13. ábra).
3. A gyermekülés elejét és hátulját megemelve ellenőrizze, hogy a gyermekülés megfelelően van-e rögzítve az aljathoz.
4. A csatlakoztatás végén forgassa el a gyermekülés karját, amíg stop állásba nem érkezik (A) az ülés háttámlájánál (14. ábra).

A gyermekülés eltávolítása a talpról: állítsa vissza a kart függőleges állásba (B), és oldja ki a gyermekülést a megfelelő kart meghúzva, miközben felemeli a gyermekülést a fogantyúval (15. ábra).

2.3 AZ OASYS I-SIZE GYERMEKÜLÉS BESZERELÉSE A JÁRMŰ 3 PONTOS BIZTONSÁGI ÖVEIVEL

A gyermekülés beszerelése bázistalp nélkül a következő módon történik:

1. Helyezze a gyermekülést a kiválasztott autótülésre menetiránynak háttal.
2. Kapcsolja be az övet a csattal, és húzza meg szorosra, vezesse át az autó vízszintes (hasi) biztonsági övét a gyermekülés kék színű nyílásain (K), (16. ábra).
3. Vezesse át az átlós biztonsági övet a megfelelő kék nyíláson (O) a gyermekülés háttámlájának hátulján (17. ábra).

FIGYELEM! Utazás közben az átlós biztonsági övnek MINDIG ebben a nyílásban kell maradnia.

4. Húzza szorosra az övet, hogy ne legyen laza, és ellenőrizze, hogy nincs-e megcsavarodva.
5. Fordítsa a fogantyút A pozícióba (18. ábra).

A gyermekülés kiemelése:

1. Kapcsolja ki a biztonsági övet a csattal.
2. Állítsa a fogantyút B (függőleges) pozícióba.
3. Akassza ki az övet a vízszintes és függőleges nyílásokból.

3. TOVÁBBI MŰVELETEK

3.1 A GYERMEK ELHELYEZÉSE A GYERMEKÜLÉSBE ÉS A BIZTONSÁGI ÖV BEÁLLÍTÁSA

A biztonsági pántok beállítása a következőképpen történik:

1. Nyomja meg a pántbeállító gombot, és lazítsa ki a gyermekülés pántjait (19. ábra).
2. Nyomja meg a piros gombot (20. ábra), hogy kinyissa a csatot.
3. Helyezze a gyermeket az ülésre.

FIGYELEM! A biztonsági pántok beállítását a gyermek növekedésének megfelelően folyamatosan módosítani kell. Mielőtt beszereli a gyermekülést a járműbe, állítsa be a pántokat megfelelő hosszra. Megfelelő beállításnál a pántoknak a gyermek vállmagasságában

kell kibújniuk a háttámlából. A fejtámla és az övek magasságát egyidejűleg be lehet állítani 6 különböző helyzetbe az X gombbal, hogy kövesse a gyermek növekedését.

4. Fektesse egymásra a pántok végeit, és egyszerre tolja bele őket a csatba, amíg egy kattanást nem hall (21. ábra)

FIGYELEM! Soha ne csatolja be csak az egyik pántot, vagy ne csatolja be őket egymás után. A pántok beállításához használja a Q gombot!
5. Húzza feszesre a gyermekülés biztonsági övét a szabályozó heveder segítségével (22. ábra).

FIGYELEM! Az ülészűkítő biztosítja az újszülöttől egészen 6 kg-nál kisebb gyermekek helyes elhelyezését, valamint a nyakuk és hátuk biztonságos pozícióját.

3.2 HASZNÁLAT PIHENŐSZÉKKÉNT

Az autón kívül a gyermekülés pihenőszékként is használható.

Helyezze a gyermekülést stabil, vízszintes felületre.

FIGYELEM! A gyermekülés felemelése előtt mindig állítsa át a fogantyút B (függőleges) pozícióba.

FIGYELEM! A gyermeket ne hagyja felügyelet nélkül.

FIGYELEM! Mindig használd a biztonsági övet.

FIGYELEM! A gyermekülés magasított felületen, pl. asztalon, széken stb. való használata veszélyes lehet.

FIGYELEM! Ez a gyermekülés nem alkalmas hosszabb alváásra.

FIGYELEM! Ne használja a gyermekülést, amikor a gyermek már magától is képes felülni.

Ez a gyermekülés nem helyettesíti a kiságyat vagy bölcsőt. Ha gyermekének aludnia kell, helyezze őt megfelelő kiságyba. Ne használja a gyermekülést, ha annak bármely része elromlott vagy hiányzik.

3.3 HASZNÁLAT BABAKOCSIVAL

Az Oasys i-Size gyermekülés csak LOVE UP - StyleGo UP babakocssal használható.

FIGYELEM! Kérjük, olvassa el a babakocsi használati útmutatóját, mielőtt a gyermekülést a babakocssal használja!

A gyermekülés rögzítése előtt vegye le a ba-

bakocsi ülését!

A gyermekülés rögzítése a babakocsira a következő módon történik:

- Tartsa a gyermekülést a fogantyúval függőleges helyzetben (B) (23. ábra).

- Illesse a nyílásokba (U) a megfelelő szereléseket a babakocsin (24A ábra – LOVE UP, 24B ábra – StyleGo UP). Nagyon figyeljen oda arra, hogy a széket mindkét oldalon rögzítse. Az illesztékek jól hallhatóan a helyükre KATTANNAK, ha a gyermekülés megfelelően rögzítve van.

FIGYELEM! Használat előtt győződjön meg róla, hogy a gyermekülés összes rögzítőfelszerelése megfelelően van beállítva.

A gyermekülés eltávolítása a babakocsiról:

1. Állítsa a fogantyút függőleges helyzetbe (B).

2. Húzza meg a hátsó leválasztó kart (W), és emelje meg a gyermekülést a fogantyúval (25A ábra - LOVE UP, 25B ábra - StyleGo UP).

FIGYELEM! A gyermekülést úgy is rögzítheti, illetve leválaszthatja, hogy a gyermek is benne van. Előfordulhat, hogy a műveleteket a gyermek súlya miatt nehezebb elvégezni. Ezért legyen nagyon óvatos, amikor a fenti műveleteket végzi!

3.4 TÉLI-NYÁRI KUPOLA

Az autóülés el van látva egy téli-nyári kupolával, amely több helyzetbe is beállítható.

A téli-nyári kupolát úgy szerelheti fel, hogy a megfelelő illesztékekbe beledugja a végeit (26. ábra), majd beakasztja a rugalmas pántot a megfelelő fülekbe (27. ábra). Rögzítse a gombokat a téli-nyári kupola hátsó részén a végén (28. ábra).

3.5 TISZTÍTÁS ÉS TÁROLÁS MŰANYAG ÉS FÉM ALKATRÉSZEK TISZTÍTÁSA

A műanyagból vagy festett fémből készült alkatrészek tisztítását nedves ruhával végezze! Soha ne használjon karcoló hatású tisztítószeret vagy oldószert.

A gyermekülés mozgatható részeit semmivel nem szabad megkenni.

A HUZAT TISZTÍTÁSA

A gyermekülés huzata levehető és kézzel vagy

mosógépben 30 °C-on mosható.

Ehhez lazítsa ki a pántokat, és vegye ki a vállpántokat úgy, hogy a használati útmutatónak való zsebben található gombokat kipattintja (29. ábra), és kihúzza az övekől (30. ábra). Ezután húzza ki a pántokat a nyílásokból, majd vegye le a huzatot a fejtámaszról (31. ábra). Húzza le a huzatot az ülésről úgy, hogy a lábaktól indul (32. ábra), majd a pántok lyukainál folytatja (33. ábra), amíg végül az egész le nem jön (34. ábra).

A huzat visszahelyezéséhez kövesse a fenti lépéseket fordított sorrendben.

FIGYELEM! Fontos, hogy a pántokat megfelelően helyezze vissza, és hogy ne csavarodjanak meg.

Kérjük, hogy kövesse a szövet címkéjén levő tisztítási utasításokat, amely az alábbi jelzéseket tartalmazza:



Mosógépben 30 °C-on mosható.



Fehéríteni tilos



Szárítógépben szárítani tilos



Vasalni tilos



Vegyisztítása tilos

Soha ne használjon karcoló hatású tisztítószereket vagy oldószert. A huzatot ne centrifugálja, és kifacsarás nélkül szárítsa meg.

AZ ALKATRÉSZEK ÉPSÉGÉNEK ELLENŐRZÉSE

Javasoljuk, hogy a következő alkatrészek épességét és elhasználódási fokát rendszeresen ellenőrizze:

- Huzat: Ellenőrizze, hogy nem türemkedett-e ki a bélés, vagy nem hullik-e a varrásnál! Ellenőrizze a varrások állapotát: Mindig épnek kell lenniük.
- Biztonsági pántok: Ellenőrizze, nincs-e a textil szövésében rendellenes szálgyengülés, nincs-e elkopva a biztonsági öv a szabályozó hevedernél, az ágyéknál, a vállaknál és a biztonsági övek beállító lapjánál.
- Műanyag alkatrészek: Ellenőrizze a műanyag

alkatrészek elhasználódási fokát, ezeken nem lehet szemmel látható sérülés vagy elszíneződés.

FIGYELEM! A gyermekülést sérülés, deformálódás vagy elhasználódás esetén ki kell cserélni, mert előfordulhat, hogy már nem felel meg az eredeti biztonsági szabványoknak.

A TERMÉK TÁROLÁSA

Használaton kívül tárolja a gyermekülést száraz, hőforrástól távoli, portól, nedvességtől, közvetlen napsütéstől védett helyen.

FIGYELMEZTETÉSEK, ELEKTROMOS ALKATRÉSZEK

- Elemcsere: Lazítsa meg a támasztóláb alján levő csavart (35. ábra), nyissa fel a borítást (36. ábra), vegye ki a lemerült elemet a rekeszből, tegyen be egy új elemet, vigyázzon rá, hogy az elem pólusai jól állnak (a pozitív pólus felfelé nézzen) (37. ábra) a megfelelő irányban, tegye vissza a borítást, és húzza meg a csavart teljesen.
- Az elemcserét csak felnőtt végezheti.
- Használjon 3V, CR 2032 vagy ennek megfelelő elemeket a termék üzemeltetéséhez.
- Az elemeket és a szerszámokat mindig tartsa távol a gyermekektől.
- A lemerült elemeket mindig vegye ki a termékből, nehogy kifolyjon, ami károsíthatja.
- Ne dobja tűzbe vagy ne szórja szét a lemerült elemeket; Ezeket szelektív hulladékként kell elhelyezni.
- Ha az elemek szivárognak, azonnal cserélje ki őket, és mindig tisztítsa ki az elemtartó rekeszt; Alaposan mosson kezét, ha hozzáért a szivárgó folyadékhoz!
- Mindig azonnal szabaduljon meg a szivárgó elemektől: Ezek égési sérülést vagy egyéb sérülést okozhatnak.
- Vigyázzon, hogy ne érje víz vagy más folyadék a termék elektromos részét; A víz károsíthatja az elektromos áramköröket.



MEGFELEL A MÓDOSÍTOTT 2006/66/EK EU IRÁNYELVNEK.

Az áthúzott kuka jelzés az elemek vagy csomagolásán azt jelenti, hogy az elemeket élettartamuk végén nem a

kommunális hulladékgyűjtőbe, hanem a kormány vagy a helyi hivatalok által erre kijelölt hulladékgyűjtőbe kell kidobni, vagy pedig vissza kell adni a kereskedőnek, amikor új, azonos tölthető vagy nem tölthető elemet vesz. Az áthúzott szemétygyűjtő tartály alatt látható vegyjelek (Hg a higanyt, Cd a kadmiumot és Pb az ólomot jelzi) az akkumulátorban lévő anyagokat azonosítják: A felhasználó felelős azért, hogy elvigye az elemeket a szelektív hulladékgyűjtőbe élettartama végén, amelyek így feldolgozhatóak és újrahasznosíthatóak. Az elhasznált készülék megfelelő ártalmatlanításával hozzájárul a környezet és az emberi egészség védelméhez, valamint elősegíti a terméket alkotó anyagok újrafeldolgozását. A termék nem megfelelő ártalmatlanításával a felhasználó károsíthatja a környezetet és az emberi egészséget. A rendelkezésre álló hulladékgyűjtő rendszerekre vonatkozó részletesebb információkért forduljon a helyi hulladékfeldolgozó szolgálathoz vagy az üzlethez, ahol a terméket vásárolta.

A TERMÉK HULLADÉKKÉNT TÖRTÉNŐ ELHELYEZÉSE

Amikor a gyermekülés elért élettartama végéhez, ne használja tovább, hanem hulladékként helyezze el egy erre kijelölt gyűjtőpontra! Mindig az adott országban hatályos hulladékkezelési előírásoknak és jogszabályoknak megfelelően kell a terméket hulladékként elhelyezni.

GARANCIA

A termékre a használati utasításban foglalt rendeltetésszerű használat esetén megfelelőségi szavatosságot vállalunk. A garancia nem terjed ki a nem rendeltetésszerű használat, kopás vagy baleset következtében bekövetkező károkra. A megfelelőségi garancia időtartamát a vásárlás országában hatályos nemzeti jogszabályok konkrét rendelkezései határozzák meg.

RO CHICCO Oasys i-Size

IMPORTANT - PĂSTRAȚI ACESTE INSTRUCȚIUNI PENTRU REFERINȚE ULTERIOARE.

INSTRUCȚIUNI DE FOLOSIRE

1. INTRODUCERE

- 1.1 Atenționări
- 1.2 Caracteristicile produsului
- 1.3 Descrierea componentelor
- 1.4 Pozițiile mânerului
- 1.5 Restricții și condiții de utilizare referitoare la produs și la scaunul auto

2. INSTALAREA ÎN AUTOMOBIL

- 2.1 Instalarea și deinstalarea bazei i-size
- 2.2 Instalarea scăunelului oasys i-size pe baza i-size
- 2.3 Instalarea scăunelului oasys i-size cu centuri cu 3 puncte de prindere în mașină

3. OPERAȚIUNI ULTERIOARE

- 3.1 Așezarea copilului în scaun și reglarea poziției centurilor
- 3.2 Utilizare ca balansoar
- 3.3 Utilizare cu cărucior
- 3.4 Copertină
- 3.5 Curățare și păstrare

AVERTISMENTE

- Păstrați acest manual de instrucțiuni pentru eventuale consultări viitoare.
- Pentru montarea și instalarea produsului, urmați instrucțiunile cu strictețe. Nu permiteți folosirea produsului de către persoane care nu au citit instrucțiunile.
- **AVERTISMENT!** Conform statisticilor asupra accidentelor, în general locurile din spatele automobilului sunt mai sigure decât cel din față: de aceea se recomandă instalarea bazei i-Size și a scaunului de mașină pe locurile din spate. Scaunul cel mai sigur este cel central posterior, dacă este echipat cu centură în 3 puncte.

- **AVERTISMENT! PERICOL GRAV!** Nu utilizați niciodată acest dispozitiv pe un scaun din față echipat cu airbag frontal. Baza i-Size poate fi instalată pe scaunul din față numai dacă airbag-ul frontal este dezactivat: consultați producătorul auto sau manualul de instrucțiuni al automobilului cu privire la dezactivarea airbag-ului. Se recomandă, totuși, să plasați scaunul cât mai în spate posibil, în funcție de prezența altor pasageri pe scaunul posterior.
- Se recomandă ca toți pasagerii să fie informați cu privire la modalitatea de scoatere a copilului în caz de urgență.
- Acordați atenție modului în care este instalată Baza i-Size și Scaunul pentru copii, astfel încât să evitați contactul cu un scaun mobil sau cu portiera.
- Baza i-Size și Scaunul de mașină pentru copii nu pot garanta siguranța totală a copilului în caz de accident, însă folosirea acestui produs reduce riscul de leziuni grave sau deces.
- Riscul unor răni grave ale copilului, nu numai în caz de accident, ci și în alte situații (de ex. frânări bruște etc.) crește dacă indicațiile din acest manual nu sunt respectate cu atenție: asigurați-vă întotdeauna că Baza i-Size și Scaunul pentru copii sunt fixate corect pe banchetă.
- În cazul în care Baza i-Size și Scaunul de mașină pentru copii sunt deteriorate, deformat sau foarte uzate, acestea trebuie înlocuite deoarece este posibil să își fi pierdut caracteristicile inițiale de siguranță. Chiar și în urma unui accident ușor, Baza i-Size și Scaunul de mașină pentru copii pot suferi daune care nu sunt mereu vizibile cu ochiul liber: de aceea, trebuie înlocuite.
- Nu efectuați modificări sau adaosuri produsului fără aprobarea producătorului.
- Nu instalați accesorii, piese de schimb și componente care nu sunt furnizate de producător.
- Nu lăsați niciodată copilul nesupravegheat în scaunul de mașină pentru copii, indiferent de motiv.
- Nu lăsați niciodată Baza i-Size și Scaunul de mașină pentru copii nefixate pe scaunul automobilului, ar putea lovi și răni pasagerii.

- Nu intercalați accesorii neaprobate pentru acest produs între Baza i-Size și banchetă, dar nici între bancheta auto și Scaunul de mașină pentru copii sau între Scaunul de mașină pentru copii și copil: în caz de accident, Baza i-Size și Scaunul de mașină al copilului ar putea să nu funcționeze corect.
- Nu folosiți dispozitive la mâna a doua: ar putea avea daune structurale care nu se văd cu ochiul liber, însă care compromit siguranța produsului.
- Verificați ca centura de siguranță să nu fie răsucită, pentru a evita prinderea acesteia sau a părților scaunului de mașină pentru copii între portiere sau frecarea acesteia de vârfuri tăioase. Dacă centura este tăiată sau deformată, trebuie să o înlocuiți.
- Dacă automobilul este lăsat în lumina directă a soarelui, se recomandă să acoperiți scaunul de mașină pentru copii. Husa textilă poate fi înlocuită numai cu una aprobată de producător, deoarece aceasta reprezintă parte integrantă a scaunului de mașină pentru copii. Pentru a garanta siguranța copilului în scaunul de mașină, nu-l utilizați niciodată fără husa textilă a acestuia.
- Nou-născuții prematur la mai puțin de 37 de săptămâni de sarcină pot fi supuși riscurilor în scaunul de mașină pentru copii. Aceștia pot avea probleme respiratorii în scaunul de mașină pentru copii. De aceea, vă recomandăm să consultați medicul sau personalul spitalului care pot evalua starea copilului dumneavoastră și recomanda scaunul de mașină pentru copii potrivit înainte de externare.
- Verificați să nu aveți în timpul transportului, în special pe polița interioară din spatele automobilului, obiecte sau bagaje care să nu fi fost fixate sau poziționate în siguranță: în caz de accident sau frână bruscă, acestea ar putea răni pasagerii.
- Asigurați-vă că toți pasagerii din automobil folosesc centuri de siguranță, atât pentru siguranța personală cât și din cauză că, în timpul deplasării, ar putea răni copilul în caz de accident sau frână bruscă.
- În timpul călătoriilor lungi faceți opriri dese. Copilul obosește foarte ușor. Nu scoateți sub nicio formă copilul din scaunul de mașină

pentru copii în timp ce automobilul este în mișcare. În cazul în care copilul necesită atenție, trebuie să găsiți un loc sigur și să vă opriți.

- Societatea comercială Artsana declină orice responsabilitate în caz de folosire neadecvată a produsului.

1.2 CARACTERISTICILE PRODUSULUI

- Acest Scaun de mașină pentru copii este omologat pentru transportul copiilor cu o înălțime cuprinsă între 40-78 cm (de la naștere până la 13 kg - de la 0 la 15 luni), conform normelor regulamentului european ECE R129/00.

ANUNȚ IMPORTANT

Acesta este un Scaun de mașină pentru copii „i-Size”. Este omologat potrivit Regulamentului ECE R 129 pentru utilizarea în vehicule cu scaune „compatibile cu i-Size”, conform indicațiilor producătorului automobilului din manualul de instrucțiuni al acestuia. Dacă aveți nelămuriri, vă rugăm să contactați producătorul dispozitivului de reținere sau vânzătorul autorizat.

1.3 DESCRIERE COMPONENTE

Baza i-Size

Fig. A

- A. Conectori Isofix
- B. Manetă de extragere a conectorilor Isofix
- C. Indicatoare de cuplare corectă a sistemului Isofix
- D. Butoane pentru decuplarea conectorilor Isofix
- E. Locașuri pentru cuplarea Scaunului de mașină pentru copii
- F. Indicator de cuplare corectă a Scaunului de mașină pentru copii
- G. Support leg (picior de suport)
- H. Buton de reglare a înălțimii piciorului de suport
- I. Indicator de cuplare corectă a piciorului de suport
- J. Rebound bar

Scaun de mașină pentru copii Oasys i-Size

Fig. B

- Z. Mâner
- K. Copertină

- L. Husă textilă
- M. Pernuță ajustabilă

Fig. C

- N. Centuri siguranță scaun
- O. Centuri protecție umeri
- P. Cataramă
- Q. Buton reglare centuri
- R. Tetieră reglabilă

Fig. D

- S. Ghidaj centură auto abdominală pe scaunul de mașină pentru copii
- T. Butoane pentru rotirea mânerului
- U. Locaș pentru cuplarea la cărucior

Fig. E

- V. Ghidaj centură auto diagonală
- W. Mâner de desprindere (de pe baza I-Size și de pe cărucior)

Fig. F

- X. Buton reglare tetieră și centuri
- Y. Compartiment pentru manualul de instrucțiuni

1.4 POZIȚIILE MÂNERULUI

Mânerul scaunului de mașină pentru copii poate fi reglat în 6 poziții (Fig. 1).

- A. Poziție de transport în automobil fără bază.
 - A1. Poziția de transport în automobil cu bază (ATENȚIE: pozițiile A și A1 sunt singurele poziții permise în timpul transportului în mașină).
 - X. NU utilizați niciodată în această poziție.
 - B. Poziția de transport cu mâna.
 - C. Poziția de utilizare a balansoarului mobil sau pentru prinderea de căruciorul Chicco din dotare.
 - D. Poziția de utilizare a balansoarului fix.
- Pentru a ajusta, apăsați simultan butoanele (T) de pe mâner, rotindu-l în poziția dorită până când auziți un clic.

1.5 RESTRICȚII ȘI CONDIȚII DE UTILIZARE CU PRIVIRE LA PRODUS ȘI LA SCAUNUL AUTO

Scaunul de mașină pentru copii poate fi instalat în două moduri diferite:

- Cu Baza i-Size, care trebuie să fie folosită doar în combinație cu Scaunul de mașină pentru copii Oasys i-Size omologat conform standardului ECE R-129. Înainte de instalare, asigurați-vă că mașina este dotată cu dispozitive de prindere corespunzătoare Isofix situate între spătar și bancheta scaunului.

Baza i-Size de la Chicco poate fi utilizată pe toate scaunele auto omologate i-Size (verificați manualul de instrucțiuni al vehiculului), precum și pe scaunele automobilelor incluse în „Lista de compatibilitate a vehiculelor” furnizată împreună cu Scaunul de mașină pentru copii.

- Cu centurile cu 3 puncte de prindere (fără Baza i-Size). În acest caz, Scaunul de mașină poate fi instalat pe scaunul din față al pasagerului sau pe oricare din scaunele din spate. În orice caz, scaunul automobilului trebuie să fie îndreptat în direcția de mers. Nu folosiți acest scaun pe banchete așezate lateral sau contrar sensului de mers.(Fig.2) Scaunul automobilului trebuie să fie prevăzut cu centură de siguranță cu trei puncte de prindere, statică sau pretensionată, omologată conform Regulamentului UN/ECE Nr.16 sau altor standarde echivalente (Fig.3).

AVERTISMENT! Nu instalați niciodată scaunul de mașină pentru copii cu centura automobilului cu două puncte de prindere (Fig. 4).

AVERTISMENT! În cazul utilizării în vehicule dotate cu centuri de siguranță posterioare cu airbaguri integrate („centuri gonflabile”), interacțiunea dintre porțiunea gonflabilă a centurii vehiculului cu acest dispozitiv de reținere a copilului în autovehicul poate cauza vătămări corporale grave sau deces! Nu instalați acest dispozitiv de reținere a copilului în autovehicul folosind centura de siguranță gonflabilă. Instalați utilizând sistemul Isofix sau deplasați Scaunul de mașină pentru copii pe un scaun cu un tip de centură de siguranță corespunzător. În timpul instalării cu sistemul Isofix, centura de siguranță nu trebuie să fie prinsă în spatele scăunelului deoarece ar putea declanșa porțiunea gonflabilă a centurii.

Nu utilizați niciodată pernuța ajustabilă atunci când copilul are o greutate mai mare de 6 kg (înălțimea maximă a copilului de 60 cm).

2. INSTALAREA ÎN AUTOMOBIL

2.1 INSTALAREA ȘI DEZINSTALAREA BAZEI I-SIZE

Pentru a instala Baza i-Size, respectați instrucțiunile:

1. Extrageți Support Leg (piciorul de suport) (G) (Fig. 5). Se va activa un semnal acustic, care se va termina după efectuarea corectă a instalării Bazei i-Size.
2. Extrageți complet ambii conectori Isofix (A) din bază trăgând de maneta de extragere a conectorilor (B) (Fig. 6) și asigurați-vă că sistemul este extras complet, până la sfârșitul cursei.
3. Poziționați Baza i-Size pe scaunul dorit și fixați conectorii Isofix la cărligele dintre spătar și banchetă (Fig. 7). Cuplarea corectă a conectorilor va fi semnalată printr-un clic.

AVERTISMENT! Asigurați-vă că ați efectuat corect cuplarea și că cei doi indicatori (C) indică culoarea verde.

4. Împingeți cu putere Baza i-Size contra spătarului automobilului (Fig. 8) pentru a garanta aderență maximă.
5. Asigurați-vă că cei doi conectori s-au fixat corect încercând să trageți de mai multe ori de bază.
6. Poziționați Support Leg (piciorul de suport) (G) și reglați-l folosind butonul de reglare corespunzător (H) (Fig. 9). Când piciorul de suport este instalat corect, semnalul acustic se întrerupe și indicatorul (I) devine verde în același timp (Fig. 10).

DEZINSTALARE

1. Apăsați butonul de reglare (H) al piciorului de sprijin până la capătul cursei.
2. Ridicați maneta de extragere a conectorilor ISOFIX (B) trăgând de baza de pe spătar până la sfârșitul cursei.
3. Decuplați conectorii ISOFIX împingând butoanele de decuplare (D) (Fig. 11).
4. Ținând apăsată maneta de extragere a conectorilor ISOFIX (B), împingeți sistemul ISOFIX înăuntru bazei asigurându-vă că atingeți capătul de cursă. Rotiți Support Leg și cuplați piciorul în locașul corespunzător dezactivând semnalul acustic.

2.2 INSTALAREA SCAUNULUI OASYS I-SIZE PE BAZA I-SIZE

Înainte de a cupla scaunul de mașină pentru copii pe baza i-Size, asigurați-vă că cele 4 dispozitive de prindere sunt deschise corect; pentru această verificare, este suficient să apăsați cele două manete Y poziționate în părțile laterale ale bazei (Fig. 12A).

1. Cuplați Scaunul de mașină pentru copii la Baza i-Size (în sens invers față de direcția de mers) împingând în jos până auziți clicul care indică cuplarea reușită (Fig. 12).
2. Cuplarea corect efectuată a scaunului de mașină pentru copii va fi evidențiată de culoarea verde a indicatorului (F) (Fig. 13).
3. Verificați prinderea corectă a scaunului de mașină pentru copii de bază încercând să-l ridicați atât din partea din față, cât și din spate.
4. După cuplare, rotiți mânerul Scaunului până îl aduceți în poziția de oprire (A) contra spătarului banchetei (Fig. 14).

Pentru decuplarea scaunului de mașină pentru copii de pe bază: aduceți mânerul în poziție verticală (B) și decuplați scaunul trăgând de mânerul corespunzător; simultan, ridicați scaunul cu ajutorul mânerului (Fig. 15).

2.3 INSTALAREA SCĂUNELULUI OASYS I-SIZE CU CENTURI CU 3 PUNCTE DE PRINDERE ÎN MAȘINĂ

Pentru a instala scaunul de mașină pentru copii fără bază, acționați în felul următor:

1. Poziționați Scaunul de mașină pentru copii pe bancheta dorită din mașină, în sens contrar direcției de mers.
2. Trageți centura de siguranță a automobilului și prindeți-o în catarama corespunzătoare, trecând partea orizontală (abdominală) a centurii prin cele două ghidaje speciale (S) albastre ale Scaunului de mașină pentru copii (Fig. 16).
3. Prindeți latura diagonală a centurii automobilului și treceți-o prin ghidajul albastru special (V) amplasat în spatele spătarului scaunului de mașină pentru copii (Fig. 17).

AVERTISMENT! În timpul transportului, centura diagonală trebuie să rămână ÎNTOTDEAUNA în acest ghidaj.

4. Întindeți centura cât de mult posibil, fără a lăsa bandă în exces și asigurați-vă că nu se răsuște.

5. Rotiți mânerul în poziția A1 (Fig. 18).

Pentru a dezinstala scaunul de mașină pentru copii:

1. Decuplați centura automobilului apăsând pe cataramă.

2. Aduceți mânerul în poziția B (verticală).

3. Trageți centura din ghidajul diagonal și din cele horizontale.

3. OPERAȚIUNI ULTERIOARE

3.1 AȘEZAREA COPILULUI ÎN SCAUN ȘI REGLEAREA POZIȚIEI CENTURILOR

Pentru a regla centurile, acționați în modul următor:

1. Apăsăți butonul de reglare și trageți centurile scaunului de mașină pentru copii astfel încât să le slăbiți (Fig. 19).

2. Deschideți catarama apăsând butonul roșu (Fig. 20) corespunzător.

3. Așezați copilul.

AVERTISMENT! Centurile trebuie să fie mereu ajustate odată cu creșterea copilului. Înainte de instalarea scaunului de mașină pentru copii în automobil, acestea trebuie poziționate la înălțimea corectă. Pentru o reglare corectă, centurile trebuie să iasă din spătar la înălțimea umerilor copilului. Tetiera și centurile se reglează simultan în înălțime pe 6 poziții cu ajutorul butonului X pentru a le adapta în funcție de creșterea copilului.

4. Suprapuneți cele două terminații ale cataramei și după ce le-ați unit, introduceți-le în cataramă până când auziți un „clic” (Fig. 21).

AVERTISMENT! Nu introduceți niciodată terminațiile în cataramă pe rând sau numai una. Pentru a regla centurile, acționați butonul Q.

5. Întindeți centurile de siguranță ale scaunului de mașină pentru copii trăgând de banda specială de reglare (Fig. 22).

AVERTISMENT! Pernuța ajustabilă garantează copilului nou-născut până la 6 kg o reținere corectă și o poziție ideală pentru gât și spate.

3.2 UTILIZARE CA BALANSOAR

Când nu este utilizat în automobil, scaunul de mașină pentru copii poate fi utilizat și ca ba-

lansoar.

Amplasați-l numai pe suprafețe stabile și orizontale.

AVERTISMENT! Înainte de a transporta scaunul de mașină pentru copii, aduceți întotdeauna mânerul în poziția B (verticală).

AVERTISMENT! Nu lăsați copilul nesupravegheat.

AVERTISMENT! Utilizați mereu sistemul de fixare.

AVERTISMENT! Utilizarea pe suprafețe înalte precum mese, scaune etc. este periculoasă.

AVERTISMENT! Acest scaun de mașină pentru copii nu este destinat utilizării pentru perioade îndelungate de somn.

AVERTISMENT! Nu utilizați scaunul de mașină pentru copii dacă copilul poate sta de unul singur în poziția șezut.

Scaunul de mașină pentru copii nu ține loc de pat sau leagăn. Dacă copilul are nevoie să doarmă.

3.3 UTILIZARE CU CĂRUCIOR

Scaunul de mașină pentru copii Oasys i-Size poate fi utilizat exclusiv cu cărucioarele LOVE UP - StyleGo UP.

AVERTISMENT! Pentru utilizarea în combinație cu căruciorul, consultați instrucțiunile pentru cărucior.

Înainte de fixarea scaunului de mașină pentru copii, scoateți șezutul căruciorului.

Pentru a fixa scaunul de mașină pentru copii pe cărucior, acționați în modul următor:

- Prindeți de Scaunul de mașină pentru copii cu mânerul în poziție verticală (B) (Fig. 23).

- Introduceți locașurile (U) în cuplajele corespunzătoare de pe cărucior (Fig. 24A – LOVE UP, Fig. 24B – StyleGo UP). Asigurați-vă că sunt bine cuplate în ambele părți. La fixare, se va auzi un CLIC.

ATENȚIE: Înainte de utilizare, verificați dacă dispozitivele de fixare a scaunului de mașină pentru copii sunt montate corect.

Pentru decuplarea scaunului de mașină pentru copii de pe cărucior:

1. Aduceți mânerul în poziția B (verticală).

2. Acționați butonul de desprindere posterior (W), apoi ridicați Scaunul de mașină pentru copii de mâner (Fig. 25A - LOVE UP, Fig. 25B

- StyleGo UP).

AVERTISMENT! Prinderea și desprinderea pot fi efectuate și cu copilul în scaun, chiar dacă cu greutatea copilului operațiunile de mai sus ar putea fi mai anevoioase. În acest caz, se recomandă atenție în efectuarea operațiunilor de mai sus.

3.4 COPERTINĂ

Scaunul de mașină pentru copii este dotat cu o copertină de protecție, reglabilă în mai multe poziții.

Pentru montarea acesteia, introduceți capetele copertinei în fantele speciale (Fig. 26), apoi introduceți elasticul în cârligele speciale (Fig. 27). Finalizați montajul prinzând capsele din spatele copertinei (Fig. 28).

3.5 CURĂȚARE ȘI PĂSTRARE

CURĂȚAREA COMPONENTELOR DIN PLASTIC ȘI METAL

Curățați componentele din plastic și din metal cu o pânză umedă. Nu folosiți niciodată detergenți abrazivi sau solvenți.

Piese mobile ale scaunului auto pentru copii nu trebuie să fie lubrificate.

CURĂȚAREA HUSEI TEXTILE

Husa textilă a scaunului de mașină pentru copii este complet detașabilă și poate fi spălată la mână sau în mașina de spălat la 30 °C.

Pentru a o spăla, desfaceți centurile, scoateți centurile pentru protecția umerilor desprinzându-le din capsele automate amplasate în compartimentul pentru manualul de instrucțiuni (Fig. 29) și extrageți-le din centuri (Fig. 30). Scoateți pe rând centurile din orificii și husa tetierei (Fig. 31). Înlăturați husa textilă de pe scaun pornind din zona picioarelor (Fig. 32), apoi din zona ghidajelor centurilor (Fig. 33) și finalizați operațiunea trăgând-o complet în exterior (Fig. 34).

Pentru a fixa husa pe scaunul de mașină pentru copii, efectuați operațiunile descrise mai sus în sens invers.

AVERTISMENT! Repoziționați corect centurile, evitând răsucirile.

Pentru spălare, urmați instrucțiunile de pe eticheta husei ce conține următoarele simboluri

pentru spălare:



Lavabil la 30 °C în mașina de spălat rufe.



Nu folosiți înălțători.



Nu stoarceți mecanic



Nu călcați



Nu curățați chimic

Nu folosiți niciodată detergenți abrazivi sau solvenți. Nu uscați mecanic tesatura, lăsați să se usuce fără stoarcere.

CONTROLUL INTEGRITĂȚII' COMPONENTELOR

Se recomandă să verificați periodic integritatea și starea uzurii următoarelor componente:

- Husă textilă: verificați sa nu iasa din cusături captuseala. Verificați starea cusăturilor: acestea trebuie să fie întotdeauna intacte și nedeteriorate.
- Centuri: verificați ca materialul sa nu fie uzat, deformat, mai ales in zona de reglare a centurii, a picioarelor, a umerilor și in dreptul plăcutei care ajusteaza centurile
- Componente din plastic: verificați ca piesele din plastic să nu fie uzate, deteriorate sau decolorate.

AVERTISMENT! Dacă scaunul auto pentru copii este deteriorat, deformat sau uzat, acesta trebuie înlocuit. Este posibil să își fi pierdut caracteristicile originale de siguranță.

DEPOZITAREA PRODUSULUI

Atunci când nu este montat în automobil, este recomandat să depozitați scaunul de mașină pentru copii într-un loc uscat, departe de surse de căldură și să fie protejat de praf, umiditate și lumina directă a soarelui.

AVERTISMENTE PRIVIND PĂRȚILE ELECTRICE

- Pentru a înlocui bateria: slăbiți șurubul capacului de pe talpa piciorului de suport (Fig. 35), deschideți capacul (Fig. 36), scoateți din locaș bateria descărcată, introduceți bateria nouă

respectând polaritatea corectă (polul pozitiv trebuie să fie îndreptat în sus) (Fig. 37), re-poziționați capacul și strângeți șurubul complet.

- Înlocuirea bateriei trebuie să fie întotdeauna efectuată de o persoană adultă.
- Utilizați o baterie de tip CR 2032 de 3V, iden-tică cu tipul recomandat pentru funcționarea acestui produs.
- Nu lăsați bateriile sau eventualele unelte la în-demâna copiilor.
- Scoateți întotdeauna din produs bateriile descărcate pentru a evita ca potențialele scurgeri de lichide să deterioreze produsul.
- Nu aruncați bateriile epuizate în foc și nu le aruncați în mediul înconjurător, depuneți-le într-un centru de colectare diferențiată.
- În cazul în care bateriile pierd lichid, înlocu-iți-le imediat, având grijă să curățați locașul bateriilor și să vă spălați bine pe mâini în caz de contact cu lichidul scurs.
- Aruncați imediat bateriile care pierd lichid: ar putea cauza arsuri la nivelul pielii și alte vătămări.
- Evitați contactul părții electrice cu apă sau alte lichide; apa infiltrată va deteriora circuitul electronic.



CONFORMITATE CU DIRECTIVA EU 2006/66/CE și modificările ulterioare.

Simbolul coșului barat de pe baterii sau de pe ambalajul produsului indică că acestea, la sfârșitul duratei lor de viață utilă, trebuie să fie tratate în mod diferit față de deșeurile menajere, nu trebuie să fie eliminate ca deșeuri urbane, ci trebuie să fie duse la un centru de colectare separată sau trebuie predate vânzătorului la momentul achiziționării unor baterii reincărcabile sau de unică folosință echivalente. Eventualul simbol chimic Hg, Cd, Pb poziționat sub coșul barat indică tipul de substanță pe care o conține ba-terea: Hg = Mercur, Cd = Cadmiu, Pb = Plumb. Utilizatorul este responsabil de eliminarea ba-teriiilor uzate în structuri de colectare cores-punzătoare, cu scopul de a le facilita tratarea și reciclarea. Colectarea separată adecvată, în vederea reciclării, tratării și eliminării bateriilor uzate într-un mod ecologic contribuie la evita-rea posibilului impact negativ asupra mediului

înconjurător și a sănătății, și facilitează recicla-rea substanțelor care fac parte din compoziția bateriilor. Eliminarea abuzivă a produsului de către utilizator cauzează daune ambientale și periclitează sănătatea. Pentru informații deta-liate cu privire la sistemele de colectare disponi-bile, vă rugăm să vă adresați serviciului local de gestionare a deșeurilor sau magazinului de unde ați achiziționat produsul.

ELIMINAREA PRODUSULUI

Atunci când scaunul de mașină pentru copii atinge limita de utilizare prevăzută, nu-l mai utilizați și depuneți-l la un punct adecvat de colectare a deșeurilor. Pentru protejarea me-diului, separați tipurile diferite de deșeuri res-pectând reglementările de mediu în vigoare din țara în care este utilizat.

GARANȚIE

Produsul este garantat împotriva oricărui de-fect de conformitate în condiții normale de utilizare conform specificațiilor din instrucțiu-nile de utilizare. Astfel, garanția nu se va aplica în cazul daunelor provocate de utilizarea ne-corespunzătoare, uzură sau evenimente acci-dentale. Pentru durata garanției cu privire la defectele de conformitate, consultați preveder-ile specifice din legislația națională aplicabilă în țara de achiziție, dacă sunt prevăzute.

BG CHICCO Oasys i-Size

ВАЖНО – ЗАПАЗЕТЕ ТЕЗИ ИНСТРУКЦИИ ЗА БЪДЕЩИ СПРАВКИ.

РЪКОВОДСТВО ЗА УПОТРЕБА

1. ВЪВЕДЕНИЕ

- 1.1 Предупреждения
- 1.2 Характеристики на продукта
- 1.3 Описание на компонентите
- 1.4 Позиции на дръжката
- 1.5 Ограничения и изисквания за употреба към продукта и към автомобилната седалка

2. МОНТИРАНЕ В АВТОМОБИЛА

- 2.1 Монтиране и демонтиране на основата i-size
- 2.2 Монтиране на столче oasys i-size върху основа i-size
- 2.3 Монтиране на столче oasys i-size с триточковите колани на автомобила

3. ДОПЪЛНИТЕЛНИ ОПЕРАЦИИ

- 3.1 Поставяне на детето в столчето и регулиране на позицията на коланите
- 3.2 Употреба като шезлонг
- 3.3 Употреба с количка
- 3.4 Сенник
- 3.5 Почистване и съхранение

ПРЕДУПРЕЖДЕНИЯ

- Запазете това ръководство с инструкции за евентуална бъдеща употреба.
- За сглобяването и монтирането на продукта следвайте стриктно инструкциите. Не позволявайте на никого да използва продукта без да ги е прочел.
- **ВНИМАНИЕ!** Въз основа на статистиките за пътнотранспортни произшествия, като цяло задните седалки на автомобила са по-безопасни отколкото предната: затова се препоръчва основата i-Size и столчето да се монтират на задните седалки. В частност, най-сигурно е средното пътническо

място на задната седалка, но само ако е снабдена с триточков предпазен колан.

- **ВНИМАНИЕ! СЕРИОЗНА ОПАСНОСТ!** Никога не използвайте това устройство на предна седалка, която е оборудвана с предна въздушна възглавница. Възможно е основата i-Size и столчето да се монтират на предната седалка, само ако предната въздушна възглавница е деактивирана: обърнете се към автопроизводителя или проверете в инструкциите за употреба на автомобила дали е възможно да деактивирате въздушната възглавница. Във всеки случай се препоръчва да изтеглите максимално назад седалката в зависимост от присъствието на други пътници на задната седалка.
- Препоръчва се всички пътници в автомобила да се осведомят за начина на освобождаване на детето в случай на авария.
- Обърнете внимание на това как се монтира основата i-Size и столчето в автомобила, за да предотвратите евентуално удяране на някоя подвижна седалка или на вратата в него.
- Нито едно основа i-Size и съответното столче не гарантират пълната безопасност на детето в случай на злополука, но употребата на това изделие намалява значително опасността от тежки наранявания или смърт.
- Опасността от сериозно нараняване на детето, не само в случай на злополука, но също така и при други обстоятелства (напр. рязко спиране и др.) нараства, ако указанията в настоящото ръководство не се спазват стриктно: винаги проверявайте дали основата i-Size и столчето са закрепени правилно към седалката.
- В случай че основата i-Size и столчето са повредени, деформирани или силно износени, те трябва да бъдат сменени, възможно е да са загубили първоначалните си характеристики за безопасност. Дори и след леко произшествие на основата i-Size и столчето могат да бъдат нанесени щети, които невинаги са видими с просто око: затова е необходимо да бъдат заменени.
- Не внасяйте промени или допълнения по

продукта без одобрението на производителя.

- Не използвайте аксесоари, резервни части или компоненти, които не са предоставени от производителя.
- Не оставяйте никога, по каквато и да било причина, детето в столчето без надзор.
- Не оставяйте никога основата i-Size и столчето на автомобилната седалка без да е блокирано, може да удари и да нарани пътниците.
- Не поставяйте нищо друго, освен одобрените за продукта аксесоари, нито между основата i-Size и автомобилната седалка, нито между автомобилната седалка и столчето, нито между столчето и детето: в случай на ПТП основата i-Size и столчето може да не функционират правилно.
- Не използвайте употребявани столчета: може да са получили повреди по конструкцията, които не са видими с просто око, но представляват риск за безопасността на продукта.
- Уверете се, че коланът не е усукан и не допускайте той или части от столчето да бъдат защипани между вратите или да се търкат в остри места. Ако коланът е скъсан или разнищен, трябва да се подмени.
- Препоръчва се столчето да се покрива, в случай че автомобилът се паркира на слънце. • Текстилната част може да бъде сменена само с такава, одобрена от производителя, тъй като е неразделна част от столчето. За да гарантирате пълната сигурност на детето, никога не използвайте столчето без текстилна част.
- Недоносени бебета, родени преди 37-ата седмица от бременността, могат да бъдат изложени на риск в столчето. Тези новородени могат да имат затруднено дишане, докато седят в столчето. Препоръчваме Ви да се обърнете към Вашия лекар или към болничния персонал, за да преценят и да Ви препоръчат най-подходящото столче за Вашето дете, преди да напуснете болничното заведение.
- Уверете се, че на задната седалка на автомобила не са поставени предмети или багаж, които не са добре закрепени или не са

безопасно разположени, защото в случай на ПТП или рязко спиране биха могли да наранят пътниците в автомобила.

- Уверете се, че всички пътници в автомобила са закопчали предпазните колани, не само за тяхната безопасност, но и да предпазят детето от нараняване в случай на злополука или рязко спиране по време на пътуването.
- При дълги пътувания правете чести почивки. Детето много лесно се уморява. По никаква причина не изваждайте детето от столчето, докато автомобилът се движи. Ако детето има нужда от внимание, е необходимо да намерите безопасно място и да спрете.
- Фирма ARTSANA отхвърля всякаква отговорност при неправилна употреба на продукта.

1.2 ХАРАКТЕРИСТИКИ НА ПРОДУКТА

Столчето отговаря на изискванията за превозване на деца с височина между 40-78 см (от раждането до 13 кг - от 0 до 15 месеца), в съответствие с европейския регламент ECE R129/00.

ВАЖНА ИНФОРМАЦИЯ

Това е столче "i-Size". Одобрено е съгласно регламент ECE R 129 за употреба в автомобили със седалки "съвместими с i-Size" както е посочено от производителя на автомобила в ръководството за употреба на автомобила.

Ако имате съмнения, свържете се с производителя на обезопасяващото устройство или с дистрибутора.

1.3 ОПИСАНИЕ НА КОМПОНЕНТИТЕ

Основа i-Size

Фиг. А

- А. Съединителни елементи Isofix
- В. Лента за изтегляне на съединителните елементи Isofix
- С. Индикатори за настъпило закрепване на системата Isofix
- Д. Бутони за освобождаване на съединителните елементи Isofix
- Е. Места за закрепване на столчето
- Ф. Индикатор за правилно закрепване на

- столчето
- G. Support leg (опорно краче)
- H. Бутон за регулиране на височината на опорното краче
- I. Индикатор за правилно монтиране на опорното краче
- J. Предпазен борд

Столче Oasys i-Size

Фиг. В

- Z. Дръжка
- K. Сенник
- L. Текстилно покритие
- M. Възглавница-ограничител

Фиг. С

- N. Предпазни колани на столчето
- O. Раменни презрамки
- P. Заклучващ механизъм
- Q. Бутон за регулиране на коланите
- R. Регулируема облегалка за глава

Фиг. D

- S. Ръководство за автомобилния поясен колан върху столчето
- T. Бутони за завъртане на дръжката
- U. Място за закрепване към количка

Фиг. E

- V. Ръководство за диагоналния автомобилен колан
- W. Дръжка за откачване (от основата I-Size и от количката)

Фиг. F

- X. Бутон за регулиране на облегалката за глава и за коланите
- Y. Отделение за ръководството за употреба

1.4 ПОЗИЦИИ НА ДРЪЖКАТА

Дръжката на столчето може да се регулира в 6 позиции (Фиг. 1).

- A. Позиция за превозване в автомобил без основа.
- A1. Позиция за превозване в автомобил с основа (**ВНИМАНИЕ:** позиции A и A1 са единствените позиции, разрешени при превозване в автомобил).
- X. НЕ използвайте никога.

V. Позиция пренасяне на ръка.

C. Позиция за употреба като люлеещ се шезлонг или за закрепване върху количка Chicco.

D. Позиция за неподвижен шезлонг.

За да регулирате, натиснете едновременно бутони (T) на дръжката, като я завъртите в избраната позиция, докато чуete щракване.

1.5 ОГРАНИЧЕНИЯ И ИЗИСКВАНИЯ ЗА УПОТРЕБА КЪМ ПРОДУКТА И КЪМ АВТОМОБИЛНАТА СЕДАЛКА

Столчето може да монтира по два различни начина:

- С основа i-Size, която трябва да се използва само в комбинация със столче за автомобил Oasys i-Size, утвърдено съгласно нормативна уредба ECE R-129. Преди монтажа се уверете, че автомобилът е снабден с подходящите закрепващи елементи Isofix, разположени между облегалката и седалката.

Основата i-Size на Chicco може да се използва на всички одобрени автомобилни седалки i-Size (проверете в ръководството за употреба на автомобила) и на автомобилните седалки в "Списък за съвместимост с автомобили", предоставен със столчето.

- С триточковите автомобилни колани (без основа i-Size). В този случай столчето може да бъде монтирано на предната седалка за пътника или на някоя от задните седалки. Във всеки случай автомобилната седалка трябва да е обърната по посоката на движение. В никакъв случай не монтирайте столчето върху странични или разположени срещу посоката на движение седалки (Фиг. 2). Седалката на автомобила трябва да е снабдена с триточкови предпазни колани, статични или автоматични в съответствие с Регламент UN/ECE №16 или еквивалентни стандарти (Фиг. 3).

ВНИМАНИЕ! Не монтирайте никога столчето, ако автомобилният колан е двуточков (Фиг. 4).

ВНИМАНИЕ! При употреба в превозни средства, снабдени със задни предпазни колани с вградени в тях въздушни възглавници (надуваеми колани), взаимодействието между надуваемата част на колана на

превозното средство с тази система за обезопасяване на деца може да доведе до сериозни наранявания или смърт. Не инсталирайте тази система за обезопасяване на деца, като използвате надуваем предпазен колан. Инсталирайте, като използвате система Isofix или преместете столчето на седалка с подходящ вид предпазен колан. При монтаж със система Isofix предпазният колан не трябва да е закопчан зад столчето, защото това ще захване надуваемата част на колана.

Не използвайте в никакъв случай възглавницата-ограничител, ако детето тежи повече от 6 кг (максимална височина на детето 60 см).

2. МОНТИРАНЕ В АВТОМОБИЛА

2.1 МОНТИРАНЕ И ДЕМОНТИРАНЕ НА ОСНОВАТА I-SIZE

За монтиране на основата i-Size спазвайте следните стъпки:

1. Извадете Support Leg (опорно краче) (G) (Фиг. 5). Ще се активира звуков сигнал и ще се прекрати при правилното завършване на инсталацията на основата i-Size.
2. Извадете докрай двата съединителни елемента Isofix (A) от основата, като издърпате лоста за изваждане на съединителните елементи (B) (Фиг. 6) и се уверите, че системата е извадена докрай.
3. Позиционирайте основата i-Size на предварително избраната седалка и закрепете съединителните елементи Isofix към закрепващите елементи между облегалката и седалката (Фиг. 7). Ще се чуе характерно "щракване" за настъпилото закрепване на съединителните елементи.

ВНИМАНИЕ! Уверете се, че закрепването е извършено правилно, като проверите дали двата индикатора (C) показват зелено.

4. Натиснете със сила основата i-Size към облегалката на автомобила (Фиг. 8), за да гарантирате максимално прилепване.
5. Проверете правилното закрепване на двата съединителни елемента, като се опитате да изтеглите неколкократно основата.
6. Позиционирайте Support Leg (опорно-

то краче) (G) и го регулирайте чрез съответния бутон за регулиране (H) (Фиг. 9). Когато опорното краче е правилно монтирано, звуковият сигнал прекъсва и едновременно с това индикаторът става зелен (I) (Фиг. 10).

ДЕМОНТИРАНЕ

1. Натиснете бутона за регулиране (H) на опорното краче, като го приберете докрай.
2. Повдигнете лоста за изваждане на съединителните елементи ISOFIX (B), като изцяло отдалечите основата от облегалката.
3. Разкопчайте съединителните елементи ISOFIX, като натиснете бутоните за разкопчаване (D) (Фиг. 11).
4. Като задържите натиснат лоста за изваждане на съединителните елементи ISOFIX (B), натиснете системата ISOFIX навътре към основата, като се уверите, че е докрай. Завъртете опорното краче и закрепете крачето в съответното гнездо, като деактивирате звуковия сигнал.

2.2 МОНТИРАНЕ НА СТОЛЧЕ OASYS I-SIZE ВЪРХУ ОСНОВА I-SIZE

Преди да закопчате столчето към основа i-Size, се уверете, че 4 захващащи елемента са правилно отворени; за да проверите това, е достатъчно да натиснете двата лоста Y, разположени от страни на основата (Фиг. 12A).

1. Закопчайте столчето върху основа i-Size (обърнато обратно на посоката на движение), като го натиснете надолу от страната на краката, до настъпването на захващането (ще чуете "щракване" за закрепване) (Фиг. 12).
2. Настъпилото захващане на столчето ще се покаже от индикатора (F), който ще стане зелен при настъпило захващане (Фиг. 13).
3. Проверете правилното закрепване на столчето към основата, като се опитате да го повдигнете както от предната страна, така и от задната.
4. След настъпилото захващане завъртете дръжката на столчето до упор (A) срещу облегалката на седалката (Фиг. 14).

За да откочите столчето от основата: поставете дръжката във вертикална позиция (B) и

откачете столчето, като изтеглите съответната дръжка и едновременно повдигнете самото столче чрез дръжката (Фиг. 15).

2.3 МОНТИРАНЕ НА СТОЛЧЕ OASYS I-SIZE С ТРИТОЧКОВИТЕ КОЛАНИ НА АВТОМОБИЛА

За монтиране на столчето без основа, действайте както следва:

1. Поставете столчето на избраната автомобилна седалка по посока, обратна на движението.
2. Изтеглете предпазния колан на автомобила и го закопчайте към съответния заключващ механизъм, като прекарате хоризонталната (поясна) част на колана в съответните водачи (S) на столчето със син цвят (Фиг. 16).
3. Хванете диагоналната част на автомобилния колан и го прекарайте в съответния син водач (V), разположен отзад на облегалката на столчето (Фиг. 17).

ВНИМАНИЕ! При превозване диагоналният колан трябва **ВИНАГИ** да е поставен в този водач.

4. Опънете възможно най-много колана, без да остават хлабави участъци, и се уверете, че не е усукан.
5. Завъртете дръжката в позиция A1 (Фиг. 18).

За да демонтирате столчето:

1. Разкопчайте колана на автомобила от заключващия му механизъм.
2. Поставете дръжката в позиция B (вертикална).
3. Извадете колана от диагоналния водач и от хоризонталните.

3. ДОПЪЛНИТЕЛНИ ОПЕРАЦИИ

3.1 ПОСТАВЯНЕ НА ДЕТЕТО В СТОЛЧЕТО И РЕГУЛИРАНЕ НА ПОЗИЦИЯТА НА КОЛАНИТЕ

За да преместите коланите, действайте както следва:

1. Натиснете регулиращия колан и изтеглете коланите на столчето, така че да ги разхлабите (Фиг. 19).
2. Отворете заключващия механизъм, като натиснете червения бутон (Фиг. 20).
3. Поставете детето.

ВНИМАНИЕ! Коланите винаги трябва да се съобразяват с растежа на детето. Преди да монтирате столчето в автомобила, трябва да ги поставите на правилната височина. За правилно регулиране, коланите трябва да излизат от облегалката на височината на раменете на детето. Облегалката за глава и коланите се регулират едновременно на височина в 6 позиции чрез бутон X, за да следват растежа на детето.

4. Поставете едно върху друго двете езичета на заключващия механизъм и така съединени ги поставете в заключващия механизъм, докато чуете "щракване" (Фиг. 21).

ВНИМАНИЕ! Никога не поставяйте езичетата поотделно или само едно от тях. За регулиране на коланите натиснете бутон Q.

5. Опънете предпазните колани на столчето, като дръпнете съответната лента за регулиране (Фиг. 22).

ВНИМАНИЕ! Възглавницата-ограничител осигурява правилно задържане и идеална позиция за врата и гърба на детето от раждането до 6 кг.

3.2 УПОТРЕБА КАТО ШЕЗЛОНГ

Когато не се използва в автомобила, столчето може да се използва като шезлонг.

Поставяйте само на стабилна и хоризонтална повърхност.

ВНИМАНИЕ! Преди да транспортирате столчето, винаги поставяйте дръжката в позиция B (вертикална).

ПРЕДУПРЕЖДЕНИЕ! Никога не оставяйте детето си без надзор.

ПРЕДУПРЕЖДЕНИЕ! Винаги използвайте системата за задържане.

ПРЕДУПРЕЖДЕНИЕ! Опасно е да използвате столчето върху повдигната повърхност, като маси, столове и др.

ПРЕДУПРЕЖДЕНИЕ! Това столче не е предназначено за дълги периоди на сън.

ПРЕДУПРЕЖДЕНИЕ! Не използвайте столчето, ако детето е в състояние да седи самостоятелно.

Столчето не замества леглото или люлката. Ако детето Ви се нуждае от сън, трябва да го поставите в подходящо креватче или люлка. Не използвайте столчето, ако има счупени

или липсващи части.

3.3 УПОТРЕБА С КОЛИЧКА

Столче Oasis i-Size може да се използва единствено с колички LOVE UP - StyleGo UP.

ВНИМАНИЕ! За употреба с количка вижте инструкциите на количката.

Преди да закрепите столчето, свалете седалката на количката.

За да закрепите столчето към количката, действайте както следва:

- Хванете столчето с дръжка във вертикална позиция (B) (Фиг. 23).

- Поставете гнездата (U) в съответните адаптери на количката (Фиг. 24A – LOVE UP, Фиг. 24B – StyleGo UP). Като внимавате закрепването да е и от двете страни. Ще се чуе "ЩРАКВАНЕ" за настъпило закрепване.

ВНИМАНИЕ: Преди употреба се уверете, че устройствата за фиксиране на столчето са правилно закрепени.

За откачване на столчето от количката:

1. Поставете дръжката във вертикална позиция (B).

2. Първо изтеглете задната дръжка за откачване (W), след това повдигнете столчето от дръжката (Фиг. 25A - LOVE UP, Фиг. 25B - StyleGo UP).

ВНИМАНИЕ! Закачването и откачването могат да се извършат и с дете в столчето, въпреки че с теглото на детето в него горепосочените операции може да не са толкова лесни. В този случай се препоръчва да бъдете внимателни, докато извършвате горепосочените операции.

3.4 СЕННИК

Столчето за автомобил има предпазен сенник, който може да се регулира в три позиции.

За да го монтирате, поставете накрайниците на сенника в съответните адаптери (Фиг. 26), след това поставете ластика в съответните куки (Фиг. 27). Завършете монтажа, като закопчаете копчетата на задната страна на сенника (Фиг. 28).

3.5 ПОЧИСТВАНЕ И СЪХРАНЕНИЕ

ПОЧИСТВАНЕ ПЛАСТАСОВИТЕ И МЕТАЛНИТЕ ЧАСТИ

За почистване на пластмасовите и металните части на столчето използвайте само мека влажна кърпа. Забранено е използването на абразивни миещи средства или разтворители. Не смазвайте по никакъв начин движещите се части на столчето.

ПОЧИСТВАНЕ НА ТЕКСТИЛНАТА ЧАСТ

Текстилната част на столчето може да се сваля изцяло и пере на ръка или в перална машина при температура 30°C.

За да я изперете, разкопчайте коланите, отстранете презрамките, като разкопчаете тиктак копчетата в отделението за ръководството с инструкции (Фиг. 29) и ги извадите от коланите (Фиг. 30). След това извадете коланите през отворите и текстилната част на облегалката за глава (Фиг. 31). Извадете текстилната част от седалката, като започнете от зоната на краката (Фиг. 32), след това я извадете от водачите на коланите (Фиг. 33) и завършете операцията, като изцяло я свалите (Фиг. 34).

За да поставите обратно текстилната част, изпълнете току-що описаните операции в обратен ред.

ВНИМАНИЕ! Поставете коланите правилно, като внимавате да не се усукват.

При пране спазвайте указанията на етикета на текстилната част, които съдържат следните символи за пране:



Пране в перална при температура до 30°C



Не избелвайте



Не сушете в сушилна машина.



Не гладете



Не подлагайте на химическо чистене

Не използвайте абразивни перилни препарати или разтворители. Не центрофугирайте, не изстисквайте.

ПРОВЕРКА НА ЦЕЛОСТТА НА КОМПОНЕНТИТЕ

Препоръчваме периодично да проверявате целостта и степента на износеност на след-

ните компоненти:

- Текстилно покритие трябва да е здрава, от нея не бива да се показват или изпаднат части от ватата. Шевове трябва да са напълно запазени.
- Предпазни колани: трябва да са здрави и да не носят следи от разнищване, износване или изтъняване близо до лентите за регулиране на дължината им при раменцата и между крачетата.
- Пластмасови части: проверете степента им на износеност, не бива да са повредени или избелели.

ВНИМАНИЕ! Ако забележите, че столчето е повредено, деформирано или износено, трябва да го замените, възможно е да е загубило началните си характеристики за безопасност.

СЪХРАНЯВАНЕ НА ПРОДУКТА

Когато не използвате столчето, Ви препоръчваме да го съхранявате на сухо място, далеч от източници на топлина, прах, влага или пряка слънчева светлина.

ПРЕДУПРЕЖДЕНИЯ ЗА ЕЛЕКТРИЧЕСКИТЕ ЧАСТИ

- За да смените батерията: разхлабете винта на капачето, разположено на опорното краче (Фиг. 35), отворете капачето (Фиг. 36), извадете изтощената батерия от отделението, поставете новата батерия, като внимавате да спазвате полярността при поставяне (положителният полюс сочи нагоре) (Фиг. 37), поставете обратно капачето и затегнете винта докрай.
- Батериите трябва да се сменят само от възрастен.
- Използвайте батерия CR 2032 от 3V, еднаква с препоръчвания за този продукт вид.
- Не оставяйте батерии или инструменти в обсега на деца.
- Винаги отстранявайте изтощените батерии от продукта, за да се избегне евентуално изтичане, което би могло да повреди продукта.
- Не изхвърляйте изтощените батерии в огън или в околната среда, а ги изхвърляйте за разделно събиране.

- При изтичане на батериите веднага ги заменете, като се погрижите да почистите гнездото на батериите и внимателно си измиете ръцете в случай на контакт с изтеклата течност.
- Веднага изхвърлете батериите, ако текат: може да причинят изгаряне на кожата или други наранявания.
- Избягвайте контакт на електрическата част с вода или течности; попадането на вода ще увреди електрическата верига.



СЪОТВЕТСТВИЕ С ДИРЕКТИВА ЕС 2006/66/ЕО и следващите изменения.

Символът, изобразяващ зачертан контейнер, поставен върху батериите показва, че същите след изтичането на експлоатационния им срок, поради необходимостта да се преработят отделно от битовите отпадъци, трябва да се предадат на приемателен пункт за разделно събиране или да се върнат на дистрибутора в момента на закупуване на нови равностойни, обикновени или презареждаеми батерии. Евентуалният химичен символ Hg, Cd, Pb, разположен под зачертания контейнер, указва вида вещество, което съдържа батерията, Hg=Живак, Cd=Кадмий, Pb=Олово. Потребителят е длъжен да предаде батериите след изразходването им на съответните приемателни пунктове за разделно събиране, за да улесни преработването и рециклирането им. Правилното разделно събиране за пренасочване на изтощените батерии за рециклиране, преработване и съобразено с екологичните разпоредби изхвърляне, допринася за предотвратяването на вредни последствия за човешкото здраве и околната среда и насърчава повторната употреба на веществата, от които са направени. Незаконното изхвърляне на продукта от страна на потребителя причинява щети на околната среда и човешкото здраве. За по-подробна информация относно депата за събиране на разположение се обърнете към местните компетентни органи или към магазина, откъдето сте извършили покупката.

ИЗХВЪРЛЯНЕ НА ПРОДУКТА

Когато столчето стане негодно за по-на-

татъшна употреба, е необходимо да го изхвърлите. С оглед опазване на околната среда трябва да разделите различните видове материали, от които е произведено, в съгласие с действащото законодателство на Вашата страна.

ГАРАНЦИЯ

Продуктът е с гаранция срещу всякаква липса на съответствие при нормални условия на използване, според предвиденото в инструкциите за употреба. Гаранцията няма да бъде валидна в случай на щети, причинени от неправилна употреба, износване или непредвидени обстоятелства. За срока на гаранцията, относно липсата на съответствие, вижте специалните разпоредби на местното законодателство, приложимо в държавата на закупуване, когато е предвидено.

UK CHICCO Oasys i-Size

ДУЖЕ ВАЖЛИВО - ЗБЕРІГАЙТЕ ЦІ ІНСТРУКЦІЇ ДЛЯ ВИКОРИСТАННЯ В МАЙБУТЬОМУ.

ІНСТРУКЦІЯ З ВИКОРИСТАННЯ

1. ВСТУП

- 1.1 Застереження
- 1.2 Характеристики виробу
- 1.3 Опис компонентів
- 1.4 Положення ручки
- 1.5 Обмеження і вимоги при використанні виробу й автомобільного сидіння

2. ВСТАНОВЛЕННЯ В АВТОМОБІЛІ

- 2.1 Встановлення та зняття основи i-Size
- 2.2 Встановлення автокрісла Oasys i-Size на основі i-Size
- 2.3 Встановлення автокрісла Oasys i-Size з 3-точковими ременями безпеки автомобіля

3. ДОДАТКОВІ ОПЕРАЦІЇ

- 3.1 Розміщення дитини в автокріслі та регулювання положення ременів
- 3.2 Використання в якості шезлонга
- 3.3 Використання з прогулянковим візком
- 3.4 Капюшон
- 3.5 Чищення і зберігання

ЗАСТЕРЕЖЕННЯ

- Збережіть цю книжку інструкцій для використання в майбутньому.
- Для монтажу і встановлення виробу ретельно дотримуйтесь наведених інструкцій. Уникайте використання виробу особами, які не прочитали їх.
- **УВАГА!** Згідно статистичних даних з дорожньо-транспортних пригод, як правило, задні сидіння автомобілю є надійнішими за передні: тому рекомендується встановлювати основу i-Size та дитяче автокрісло на одному з задніх сидінь. Зокрема, найбезпечнішим місцем визнано заднє централь-

не сидіння автомобілю, якщо воно оснащено 3-точковим ременем безпеки.

- **УВАГА! СЕРЬОЗНА НЕБЕЗПЕКА!** Ні в якому разі не використовуйте цей виріб на передньому сидінні, оснащеному фронтальною повітряною подушкою безпеки. Установка основи i-Size та дитячого автокрісла на передньому сидінні можлива тільки при відключеній фронтальній повітряній подушці: уточніть у автомобільного дилера або в інструкції з експлуатації автомобіля, чи можна відключити цю повітряну подушку. У будь-якому випадку, рекомендується відсунути сидіння максимально назад з урахуванням пасажирів на задніх сидіннях.
- Всі пасажири мають бути проінформовані про звільнення дитини в разі дорожньо-транспортної пригоди.
- Під час встановлення основи i-Size та автокрісла в автомобілі будьте обережні, щоб уникнути його зіткнення з перусувним сидінням або дверцятами автомобіля.
- Жодна основа i-Size та відповідне автокрісло не може гарантувати повну безпеку дитини в разі дорожньо-транспортної пригоди, але використання цього виробу зменшує ризик серйозних травм або смерті.
- Недотримання заходів безпеки, викладених у цій інструкції, підвищує ймовірність серйозних травм у дитини не тільки у випадку аварії, а й в будь-яких інших ситуаціях (наприклад, при різкому гальмуванні, тощо): завжди перевіряйте, щоб основа i-Size та дитяче автокрісло були правильно прикріплені до сидіння.
- У разі пошкодження, деформації або сильного зношення основи i-Size та дитячого автокрісла їх необхідно замінити, оскільки вони, можливо, втратили свої оригінальні характеристики безпеки. Дорожньо-транспортна пригода, навіть легка, може викликати пошкодження основи i-Size та автокрісла, не завжди помітне неозброєним оком: тому вони підлягають обов'язковій заміні.
- Забороняються модифікації або доповнення виробу іншими аксесуарами, якщо вони не затверджені виробником.

- Забороняється використання не поставлених виробником компонентів, запасних частин або аксесуарів.
- Ні в якому разі не залишайте дитину саму в автомобілі.
- Ніколи не залишайте основу i-Size та автокрісло не прикріпленим до сидіння автомобіля, це може призвести до удару та травмування пасажирів.
- Не вставляйте нічого, окрім схваленого виробником аксесуара, між основою i-Size та сидінням автомобіля, між сидінням автомобіля та дитячим автокріслом та між автокріслом і дитиною: у разі дорожньо-транспортної пригоди основа i-Size та автокрісло можуть виконувати свої функції неправильно.
- Не використовуйте вживані автокрісла: вони можуть мати конструктивні ушкодження, які не помітні неозброєним оком, але негативно впливають на безпеку виробу.
- Перевіряйте, щоб ремінь безпеки автомобіля не був перекручений і слідкуйте, щоб ремінь або будь-які частини автокрісла не опинилися затиснутими між дверцятами і не терлися об гострі пруги. У разі зносу або розриву ременів безпеки слід замінити їх новими.
- При запланованому довгому перебуванні автомобіля на сонці рекомендується накрити автокрісло. Чохол може бути замінений тільки за погодженням з виробником, так як становить невід'ємну частину автокрісла. Ніколи не використовуйте дитяче крісло без чохла, тому що це може піддати небезпечі Вашу дитину.
- Використання автокрісла може бути небезпечним для недоношених дітей, що народилися до настання 37 тижня вагітності. При знаходженні їх в автокріслі можливі складнощі з диханням. Тому, перед випискою з лікарні зверніться до свого педіатра або до персоналу з лікарні для оцінки стану вашої дитини і рекомендації з того чи іншого автокрісла.
- Перевіряйте, щоб не перевозилися, особливо на задній полиці усередині автомобіля, речі або багаж, які ненадійно прикріп-

- лені або не встановлені безпечним чином: у разі аварії або різкого гальмування вони можуть завдати травми пасажиром.
- Переконайтеся в тому, що всі пасажирів автомобіля використовують власні ремені безпеки. Це необхідно для їх власної безпеки, а також щоб уникнути травмування дитини в разі дорожньо-транспортної пригоди або різкого гальмування.
- Під час тривалих поїздок рекомендується часто зупинятися. В автокріслі дитина швидко стомлюється. Ні в якому разі не виймайте дитину з автокрісла під час руху автомобіля. Якщо дитина потребує уваги, слід знайти безпечне місце і зупинитися.
- Компанія Artsana не несе ніякої відповідальності в разі неправильного використання виробу.

1.2 ХАРАКТЕРИСТИКИ ВИРОБУ

Це автокрісло сертифіковане для перевезення дітей зростом 40-78 см (від народження до досягнення ваги 13 кг - віком від народження до 15 місяців), відповідно до Європейського стандарту ECE R129/00.

ВАЖЛИВЕ ЗАУВАЖЕННЯ

Це дитяче автокрісло моделі "i-Size". Воно сертифіковане відповідно до регламента ECE R 129 для використання в автомобілях з сидіннями, "сумісними з моделлю i-Size", як вказано виробником автомобіля в інструкції з експлуатації автомобіля.

У разі сумніву зв'яжіться з виробником утримуючих пристроїв або з постачальником.

1.3 ОПИС КОМПОНЕНТІВ

Основа i-Size

Мал. А

- З'єднувальні елементи кріплення Isofix
- Ручка для витягування з'єднувальних елементів кріплення Isofix
- Індикатори фіксації системи кріплення Isofix
- Кнопки для від'єднання з'єднувальних елементів кріплення Isofix
- Гнізда для кріплення автокрісла
- Індикатор правильного кріплення автокрісла

- G. Опорна ніжка
- H. Кнопка для регулювання висоти опорної ніжки
- I. Індикатор правильного встановлення опорної ніжки
- J. Протиударний відбійник

Автокрісло Oasis i-Size

Мал. B

- Z. Ручка
- K. Капюшон
- L. Текстильний чохол
- M. М'яка ергономічна подушка

Мал. C

- N. Ремені автокрісла
- O. Плечові лямки
- P. Пряжка
- Q. Кнопка для регулювання ременів
- R. Регульований підголовник

Мал. D

- S. Напрямна поясного ременя на автокріслі
- T. Кнопки для повороту ручки
- U. Гніздо для кріплення до прогулянкового візка

Мал. E

- V. Напрямна діагонального ременя автокрісла
- W. Ручка для відчеплення (з основи i-Size і з прогулянкового візка)

Мал. F

- X. Кнопка регулювання підголовника та ременів
- Y. Ніша для книжки інструкцій

1.4 ПОЛОЖЕННЯ РУЧКИ

Ручка автокрісла регулюється в 6 положеннях (мал. 1).

- A. Положення для перевезення в автомобілі без основи.
- A1. Положення для перевезення в автомобілі з основою (УВАГА: положення A та A1 є єдиними положеннями, дозволеними під час перевезення в автомобілі).
- X. Ніколи НЕ використовуйте.
- B. Положення для перенесення вручну.

C. Положення для використання як кріселя-гойдалки або для кріплення до прогулянкового візка Chicco.

D. Положення для використання в якості фіксованого кріселя-шезлонга.

Для регулювання одночасно натисніть кнопки (T) на ручці, повертаючи її в попередньо вибране положення, поки почуєте клацання.

1.5 ОБМЕЖЕННЯ І ВИМОГИ ПРИ ВИКОРИСТАННІ ВИРОБУ Й АВТОМОБІЛЬНОГО СІДІННЯ

Автокрісло можна встановлювати двома різними способами:

- З основою i-Size, яку необхідно використовувати виключно в комбінації з автокріслом Oasis i-Size, сертифікованим відповідно до стандарту ECE R-129. Перед встановленням переконайтеся, що автомобіль оснащено спеціальними скобами Isofix, які розташовані між спинкою та автомобільним сидінням.

Основу i-Size марки Chicco можна використовувати на всіх автомобільних сидіннях з маркуванням i-Size (перевірте в книжці інструкцій автомобіля) та на сидіннях автомобілів, які вказані у "Списку сумісності автомобілів", який надається разом з дитячим автокріслом.

- З 3-точковими ременями безпеки автомобіля (без основи i-Size). У цьому разі автокрісло може кріпитися на передньому сидінні з боку пасажира або на будь-якому задньому сидінні. У будь-якому випадку сидіння автомобіля має бути повернуто у напрямку руху. Забороняється використовувати це автокрісло на сидіннях, повернених боком або спиною до напрямку руху автомобіля (мал. 2). Сидіння автомобіля повинно бути забезпечено статичним або інерційним ременем безпеки з кріпленням в трьох точках, сертифікованим на підставі регламенту UN / ECE № 16 або інших рівнозначних стандартів (мал. 3).

УВАГА! Забороняється встановлювати автокрісло за допомогою автомобільного ременя безпеки з кріпленням в двох точках (мал. 4).

УВАГА! У разі використання автомобілів, оснащених задніми ременями безпеки з інтегрованими подушками безпеки (надувні ремені безпеки) взаємодія надувної частини автомобільного ременя з цією системою утримування для дітей може спровокувати важкі травми або смерть. Не встановлюйте цей механізм утримування для дітей, використовуючи надувний ремінь безпеки. Встановлюйте, використовуючи систему Isofix, або переставте автокрісло на сидіння з відповідним типом ременя безпеки. Під час встановлення з системою Isofix не можна пристібати ремінь безпеки позаду автокрісла, тому що це буде зачіпати надувну частину ременя.

Ніколи не використовуйте м'яку ергономічну подушку, якщо вага дитини перевищує 6 кг (максимальний зріст дитини 60 см).

2. ВСТАНОВЛЕННЯ В АВТОМОБІЛІ

2.1 ВСТАНОВЛЕННЯ ТА ЗНЯТТЯ ОСНОВИ I-SIZE

Щоб встановити основу i-Size, виконайте наступні дії:

1. Витягніть опорну ніжку (G) (мал. 5). Пролунає звуковий сигнал на підтвердження правильного встановлення основи i-Size.
2. Повністю витягніть обидва з'єднувальні елементи кріплення Isofix (A) з основи, потягнувши ручку для висунання з'єднувальних елементів (B) (мал. 6), та переконайтеся, що система висунута до упору.
3. Помістіть основу i-Size на попередньо обраному сидінні, та причепіть з'єднувальні елементи кріплення Isofix до відповідних скоб між спинкою та сидінням (мал. 7). Характерне клацання сповістить про правильне кріплення з'єднувальних елементів.

УВАГА! Переконайтеся в тому, що кріплення виконано правильно, перевіривши, щоб два індикатори (C) мали зелений колір.

4. Енергійно підштовхніть основу i-Size до спинки автомобільного сидіння (мал. 8), щоб забезпечити її максимальне прилягання.
5. Перевірте правильну фіксацію двох з'єднувальних елементів, намагаючись потягнути

основу декілька разів.

6. Розмістіть опорну ніжку (G) та відрегулюйте її за допомогою спеціальної кнопки регулювання (H) (мал. 9). Після правильного встановлення опорної ніжки звуковий сигнал переривається та одночасно індикатор становиться зеленим (I) (мал. 10).

ЗНЯТТЯ

1. Натисніть кнопку регулювання (H) опорної ніжки, укорочуючи її до упору.
2. Підніміть ручку витягування з'єднувальних елементів кріплення ISOFIX (B), до упору відсуваючи основу від спинки.
3. Відчепіть з'єднувальні елементи кріплення ISOFIX, натискаючи кнопки роз'єднання (D) (мал. 11).
4. Тримаючи натиснутою ручку витягування з'єднувальних елементів кріплення ISOFIX (B), штовхніть систему ISOFIX всередину основи до упору. Поверніть опорну ніжку та зафіксуйте ніжку у спеціальному гнізді, вимикаючи звуковий сигнал.

2.2 ВСТАНОВЛЕННЯ АВТОКРІСЛА OASYS I-SIZE НА ОСНОВІ I-SIZE

Перш ніж кріпити автокрісло на основу i-Size, переконайтеся, щоб 4 скоби були правильно відкриті; для перевірки достатньо натиснути два важелі Y з боків основи (мал. 12A).

1. Прикріпіть автокрісло на основі i-Size (воно має бути розвернуто в напрямку протилежному руху), штовхаючи його вниз з боку ніжок до моменту з'єднання (почуєте клацання на підтвердження фіксації) (мал. 12).
2. Фіксація автокрісла буде підтверджуватись індикатором (F), який змінить колір на зелений (мал. 13).
3. Перевірте правильне кріплення автокрісла до основи, намагаючись підняти його як спереду, так і ззаду.
4. Після фіксації поверніть ручку автокрісла таким чином, щоб вона торкалася спинки сидіння (мал. 14).

Щоб від'єднати автокрісло від основи: переведіть ручку у вертикальне положення (B) та від'єднайте автокрісло, потягнувши

спеціальну ручку, та одночасно підніміть автокрісло за ручку (мал. 15).

2.3 ВСТАНОВЛЕННЯ АВТОКРИСЛА OASYS I-SIZE З 3-ТОЧКОВИМИ РЕМЕНЯМИ БЕЗПЕКИ АВТОМОБІЛЯ

Щоб встановити автокрісло на сидіння автомобіля без основи:

1. Розмістіть автокрісло на попередньо вибраному сидінні автомобіля спиною в напрямку руху.
2. Потягніть ремінь безпеки автомобіля та пристебніть його до відповідної пряжки, пропустивши горизонтальну частину (по-явчу) ременя крізь спеціальні напрямні (S) автокрісла блакитного кольору (мал. 16).
3. Візьміться за діагональний сегмент ременя та пропустіть його у спеціальну блакитну напрямну (V), яка знаходиться ззаду спинки автокрісла (мал. 17).

УВАГА! Під час поїздки діагональний ремінь повинен бути ЗАВЖДИ вставлений в цю напрямну.

4. Максимально натягніть ремінь, не залишаючи зайвих решт тасьми, перевірте, що він не був перекручений.
5. Поверніть ручку в положення A1 (мал. 18).

Щоб зняти автокрісло:

1. Розстебніть ремінь безпеки автомобіля, натиснувши на пряжку.
2. Встановіть ручку в положення B (вертикальне).
3. Зніміть ремінь з напрямної для діагональної і горизонтальних сегментів ременя.

3. ДОДАТКОВІ ОПЕРАЦІЇ

3.1 РОЗМІЩЕННЯ ДИТИНИ В АВТОКРИСЛІ ТА РЕГУЛЮВАННЯ ПОЛОЖЕННЯ РЕМЕНІВ

Щоб виконати пересування ременів, виконайте наступні дії:

1. Натисніть кнопку регулювання та потягніть ремені таким чином, щоб ослабити їх (мал. 19).
2. Розстебніть пряжку, натиснувши червону кнопку (мал. 20).
3. Помістіть дитину в автокрісло.

УВАГА! Необхідно завжди регулювати ремені відповідно до зростання дитини. Пе-

ред встановленням автокрісла в автомобілі необхідно розташувати їх на правильній висоті. Для правильного регулювання ремені повинні виходити зі спинки на висоті плечей дитини. Підголівник та ремені регулюються одночасно по висоті в 6 положеннях за допомогою кнопки X відповідно до зростання дитини.

4. Накладіть одну на одну дві лапки пряжки і вставте їх в пряжку до «клацання» (мал. 21).

УВАГА! Ні в якому разі не вставляйте лапки в пряжку по одній і не вставляйте в неї тільки одну лапку. Для регулювання ременів використовуйте кнопку Q.

5. Підтягніть ремені безпеки автокрісла, потягнувши спеціальну стрічку регулювання (мал. 22).

УВАГА! М'яка ергономічна подушка забезпечує правильне утримання та ідеальне положення для шиї і спини дитині у віці від народження до досягнення ваги 6 кг.

3.2 ВИКОРИСТАННЯ В ЯКОСТІ ШЕЗЛОНГА

Коли автокрісло не використовується в автомобілі, його також можна використовувати в якості шезлонга.

Встановлюйте шезлонг тільки на горизонтальних стійких поверхнях.

УВАГА! Для перенесення автокрісла попередньо переведіть ручку в положення B (вертикальне).

ЗАСТЕРЕЖЕННЯ! Ніколи не залишайте дитину без нагляду.

ЗАСТЕРЕЖЕННЯ! Завжди використовуйте систему утримання дитини.

ЗАСТЕРЕЖЕННЯ! Небезпечно встановлювати автокрісло на підняті поверхні, такі як столи, стільці, тощо.

ЗАСТЕРЕЖЕННЯ! Дане автокрісло не призначене для тривалого сну дитини.

ЗАСТЕРЕЖЕННЯ! Не використовуйте автокрісло в якості гойдалки або шезлонга, якщо дитина вже в змозі сидіти самостійно.

Автокрісло не замінить ані ліжка, ані колиска. Якщо дитині необхідно спати, її слід покласти у ліжечко або в придатну колиску. Не використовуйте автокрісло, якщо будь-яка його деталь поламана або відсутня.

3.3 ВИКОРИСТАННЯ З ПРОГУЛЯНКОВИМ ВІЗКОМ

Автокрісло Oasys i-Size можна використовувати виключно з прогулянковими візками моделі LOVE UP - StyleGo UP.

УВАГА! Щоб використовувати автокрісло з прогулянковим візком, ознайомтеся з інструкціями до самого візка.

Перед тим як прикріплювати автокрісло, зніміть сидіння з візка.

Щоб встановити автокрісло на прогулянковий візок:

- Візьміть автокрісло за ручку у вертикальному положенні (В) (мал. 23).

- Вставте в гнізда (U) відповідні виступи на візку (мал. 24A – LOVE UP, мал. 24B – StyleGo UP). Звертайте особливу увагу на те, щоб вони з'єднувалися з обох боків. Буде чути відповідне клацання на підтвердження з'єднання.

ЗАСТЕРЕЖЕННЯ: Перед використанням переконайтеся в тому, що пристрої кріплення автокрісла правильно зачеплені.

Щоб відчепити автокрісло від прогулянкового візка:

1. Встановіть ручку в вертикальне положення (В).

2. Спочатку потягніть задню ручку роз'єднання (W), потім підніміть автокрісло за ручку (мал. 25A - LOVE UP, мал. 25B - StyleGo UP).

УВАГА! З'єднання та роз'єднання можуть виконуватися також з дитиною в автокріслі, однак вони будуть ускладнені у зв'язку зі збільшенням ваги. В цьому разі рекомендується уважно виконувати наведені вище операції.

3.4 КАПЮШОН

Автокрісло оснащено захисним капюшоном, який регулюється в декількох положеннях.

Щоб встановити його, вставте кінці капюшона у спеціальні з'єднувальні елементи (мал. 26), а потім прикріпіть еластичну стрічку до спеціальних гачків (мал. 27). Завершіть монтаж, застібнувши кнопки ззаду капюшона (мал. 28).

3.5 ЧИЩЕННЯ І ЗБЕРІГАННЯ

ЧИЩЕННЯ ПЛАСТМАСОВИХ І МЕТАЛЕ-

ВИХ ЧАСТИН

Для чищення пластмасових або металевих пофарбованих частин використовуйте тільки вологу тканину. Забороняється використання абразивних миючих засобів або розчинників. Забороняється змащувати рухомі частини автокрісла.

ЧИЩЕННЯ ТЕКСТИЛЬНОГО ЧОХЛА

Чохол автокрісла є повністю знімним і може пратися вручну або в пральній машині при 30°C.

Щоб випрати його, відстебніть ремені, зніміть плечові лямки, відстебнувши їх від кнопки у ніші для книжки інструкцій (мал. 29) та знявши їх з ременів (мал. 30). Вийміть по черзі ремені з петель та зніміть чохол з підголовника (мал. 31). Зніміть текстильний чохол з сидіння, починаючи з області ніг (мал. 32), потім зніміть його з напрямних ременів (мал. 33) та завершіть операцію, знівши його повністю (мал. 34).

Для того щоб знову надягнути чохол на автокрісло, виконайте щойно описані операції у зворотньому порядку.

УВАГА! Правильно розташуйте ремені, уникаючи їх перекручування.

Для прання дотримуйтеся вказівок на етикетці чохла, яка містить такі символи:



Прання в пральній машині при 30°C



Не відбілювати



Не сушити у сушильній машині



Не прасувати



Не піддавати хімічній чистці

Не використовуйте абразивні миючі засоби або розчинники. Не сушити чохол в центрифугі і не віджимати.

ПЕРЕВІРКА ЦІЛІСНОСТІ КОМПОНЕНТІВ

Рекомендується регулярно перевіряти цілісність і стан зношення таких компонентів:

• Тканинний чохол: перевірте, щоб набивка або її частини не виступали назовні. Пере-

вірте цілісність швів.

- Ремені: перевірте цілісність текстури, переконайтеся у відсутності явного стоншення регульовальної стрічки, розділового ремню для ніг, плечових ременів і в зоні пластини регулювання ременів.
 - Пластмасові частини: перевірте стан всіх пластмасових частин, які не повинні мати явних ознак поломки або знебарвлення.
- УВАГА!** Деформоване або сильно зношене автокрісло підлягає заміні, тому що воно може втратити вихідні властивості безпеки.

ЗБЕРІГАННЯ ВИРОБУ

Якщо виріб не встановлено в автомобілі, рекомендується зберігати його в сухому прохолодному місці, захищеному від пилу, вологості і прямого сонячного проміння.

ЗАСТЕРЕЖЕННЯ ЩОДО ЕЛЕКТРИЧНИХ ЧАСТИН

- Щоб замінити батарейку: ослабте гвинт кришки на кінці опорної ніжки (мал. 35), відкрийте кришку (мал. 36), дістаньте з відсіку розряджену батарейку, вставте нову батарейку, дотримуючись правильної полярності (позитивний полюс повернутий вгору) (мал. 37), встановіть кришку на своє місце та закрутіть гвинт до упору.
- Заміна батарейки завжди має здійснюватися дорослою особою.
- Використовуйте батарейку CR 2032 напругою 3В еквівалентну типу, який рекомендовано для функціонування цього виробу.
- Не залишайте поблизу від дітей батарейки або інструменти для роботи з ними.
- Не забувайте виймати розряджені батарейки з виробу, щоб можливий витік з них рідини не пошкодив виріб.
- Не викидайте розряджені батарейки у вогонь або безпосередньо в оточуюче середовище, їх необхідно здавати у пункти розділового збирання відходів.
- В разі витоку рідини з батарейок негайно замініть їх, очистивши батарейний відсік і вимивши руки, особливо в разі контакту з рідиною, що витікла.
- Негайно викиньте батарейки, з яких витікає рідина: вони можуть викликати опіки шкі-

ри або інші травми.

- Уникайте контакту електричної частини з водою або рідиною; проникнення води всередину призведе до пошкодження електронної схеми.



ВІДПОВІДНІСТЬ ВИМОГАМ ДИРЕКТИВИ ЄС 2006/66/CE з наступними змінами.

Знак перекресленого кошика на батарей-

ках або на упаковці виробу означає, що після закінчення корисного строку служби батарейки необхідно утилізувати окремо від побутових відходів. Їх не можна викидати як побутове сміття, а треба здавати в центр розділового збору відходів або повертати продавцю під час купівлі нових еквівалентних перезаряджуваних і неперезаряджуваних батарейок. Хімічний символ Hg, Cd, Pb, вказаний під знаком перекресленого кошика, означає тип речовини, яка міститься у батарейці: Hg=ртуть, Cd=кадмій, Pb=свинець. Користувач відповідає за передачу відпрацьованих батарейок відповідним організаціям по збиранню та сприянню повторній переробці. Роздільне збирання з метою подальшого повторного вживання, переробки й утилізації батарейок, які відслужили свій термін, способом, дружнім до довкілля, попереджає негативний вплив на оточуюче середовище і на здоров'я людини, а також сприяє повторному використанню матеріалів, з яких складаються батарейки. Неналежа утилізація виробу користувачем шкодить оточуючому середовищу та здоров'ю людини. За більш докладною інформацією про наявні системи збору звертайтеся до місцевої служби розділового збору відходів або у магазин, де було придбано виріб.

УТИЛІЗАЦІЯ ВИРОБУ

Після закінчення терміну служби, передбаченого для автокрісла, припиніть його використання і відправте на утилізацію. Відповідно до вимог з захисту довкілля і чинного законодавства власної країни, розсортуйте компоненти за типом для подальшого диференційного збору відходів.

ГАРАНТІЯ

Гарантується відповідність виробу при нормальних умовах використання, передбачених у інструкції з експлуатації. Відтак, гарантія не буде діяти в разі ушкоджень, що з'явилися внаслідок неправильної експлуатації, зношення або випадкових подій. Про строк дії гарантії відповідності можна дізнатись з відповідних положень чинного національного законодавства країни, в якій придбано виріб, якщо вони передбачені.

RU Автокресло **Oasys i-Size**

ВАЖНО – СОХРАНИТЕ ЭТУ ИНСТРУКЦИЮ НА БУДУЩЕЕ.

ИНСТРУКЦИЯ ПО ЭКСПЛУАТАЦИИ

1. ВВЕДЕНИЕ

- 1.1 МЕРЫ ПРЕДОСТОРОЖНОСТИ
- 1.2 ХАРАКТЕРИСТИКИ ИЗДЕЛИЯ
- 1.3 ОПИСАНИЕ КОМПОНЕНТОВ
- 1.4 ПОЛОЖЕНИЕ РУЧКИ
- 1.5 ОГРАНИЧЕНИЯ И ТРЕБОВАНИЯ ПРИ ИСПОЛЬЗОВАНИИ ИЗДЕЛИЯ И СИДЕНИЯ АВТОМОБИЛЯ

2. УСТАНОВКА В АВТОМОБИЛЕ

- 2.1 Установка и снятие базы i-size
- 2.2 Установка автомобильного кресла oasys i-size на базу i-size
- 2.3 Установка автокресла oasys i-size при помощи 3-точечных ремней безопасности автомобиля

3. ДОПОЛНИТЕЛЬНЫЕ ОПЕРАЦИИ

- 3.1 Размещение ребенка в автокресле и регулировка ремней
- 3.2 Использование в качестве шезлонга
- 3.3 ИСПОЛЬЗОВАНИЕ С ПРОГУЛОЧНОЙ КОЛЯСКОЙ
- 3.4 КАПЮШОН
- 3.5 ЧИСТКА И ХРАНЕНИЕ

МЕРЫ ПРЕДОСТОРОЖНОСТИ

- Сохранить данные инструкции для возможного обращения в будущем.
- Для монтажа и установки изделия точно следуйте инструкциям. Не позволяйте кому-либо использовать изделие без предварительного ознакомления с инструкцией.
- **ВНИМАНИЕ!** В соответствии со статистическими данными о ДТП, задние сиденья автомобиля являются более безопасными по сравнению с передними: поэтому рекомендуется устанавливать базу i-Size и автокресло на задние сиденья. Особенно

безопасно центральное заднее сиденье, если оно оснащено трехточечным ремнем безопасности.

• ВНИМАНИЕ! СЕРЬЕЗНАЯ ОПАСНОСТЬ!

- Ни в коем случае не используйте это автокресло на переднем сидении, оснащенном фронтальной воздушной подушкой безопасности. Установка детского автокресла на переднем сиденье возможна только при условии отключенной фронтальной воздушной подушки безопасности: уточните у автомобильного дилера или в руководстве пользователя, можно ли отключить подушку безопасности. В любом случае, рекомендуется отодвинуть сиденье максимально назад, насколько это возможно при наличии пассажиров на задних сиденьях.
- Необходимо проинформировать всех пассажиров автомобиля, как вынуть ребенка в случае аварии.
 - Устанавливайте базу i-Size и автокресло в автомобиле так, чтобы не допустить его столкновений с передвижным сиденьем или дверью.
 - Ни одна база i-Size и соответствующее автокресло не могут гарантировать полную безопасность ребенка в случае дорожно-транспортного происшествия, но использование таких изделий уменьшает риск серьезных травм или смерти.
 - Риск серьезных травм ребенку, не только в случае дорожно-транспортного происшествия, но также и в других обстоятельствах (например, при резких торможениях и т.д.), увеличивается при неточном следовании приведенным в данном руководстве указаниям: всегда проверяйте, что база i-Size и автокресло правильно прикреплены к сиденью.
 - В случае, если база i-Size и автокресло повреждены, деформированы или очень сильно изношены, их необходимо заменить, так как они утратили свои первоначальные свойства безопасности. Дорожно-транспортное происшествие, даже легкое, может вызвать повреждения базы i-Size и автокресла, которые не всегда заметны: поэтому они подлежат замене.

- Запрещаются модификации или дополнения к изделию, не утвержденные производителем.
- Запрещается устанавливать аксессуары, сменные части и компоненты, не поставляемые производителем.
- Никогда не оставляйте ребенка без присмотра в автокресле.
- Никогда не оставляйте базу i-Size и автокресло незакрепленными на сиденье автомобиля, это может привести к травмированию пассажиров.
- Не помещайте предметы, не являющиеся одобренной производителем принадлежностью изделия, между базой i-Size и автомобильным сиденьем, между автомобильным сиденьем и автокреслом и между автокреслом и ребенком. В случае дорожно-транспортного происшествия база i-Size и автокресло не смогут должным образом обеспечить безопасность.
- Не используйте изделия, бывшие в употреблении: они могут иметь конструктивные повреждения, невидимые не вооруженным глазом, но отрицательно влияющие на безопасность изделия.
- Убедитесь, что ремни безопасности не защемили дверцей автомобиля, и что лента ремней не трется об острые выступы автомобиля. В случае износа или разрыва ремней безопасности следует заменить их новыми.
- Если автомобиль долгое время находится на солнце, рекомендуется прикрыть автокресло. Можно заменить чехол на другой, одобренный производителем, так как составляет неотъемлемую часть автокресла. Чтобы не подвергать ребёнка опасности, запрещается использовать автокресло без чехла.
- Использование автокресла может быть опасным для недоношенных детей, родившихся до наступления 37 недели беременности. При нахождении их в автокресле возможны сложности с дыханием. Поэтому, перед выпиской из больницы, обратитесь к своему педиатру или больничному персоналу для оценки состояния вашего ребенка и рекомендации по тому или иному

автокреслу.

- Проверьте, чтобы не перевозились, особенно на задней полке автомобиля, предметы или багаж, которые не прикреплены или не установлены безопасным образом: в случае аварии или резкого торможения они могут нанести травмы пассажирам.
- Убедитесь в том, что все пассажиры автомобиля используют ремни безопасности. Это необходимо для их собственной безопасности, а также во избежание травмирования ребенка в случае аварии или резкого торможения.
- В случае длительных поездок делайте частые остановки. Ребенок легко утомляется в пути. Ни в коем случае не вынимайте ребенка из автокресла, пока автомобиль находится в движении. Если ребенок требует внимания, необходимо найти безопасное место и остановиться.
- Компания Artsana снимает с себя какую-либо ответственность при использовании изделия не по назначению.

1.2 ХАРАКТЕРИСТИКИ ИЗДЕЛИЯ

Настоящее автокресло сертифицировано для перевозки детей ростом 40-78 см (с рождения до 15 месяцев, весом до 13 кг), в соответствии с европейским стандартом ECE R129/00.

ВАЖНОЕ ПРЕДУПРЕЖДЕНИЕ

Настоящее автокресло относится к категории "i-Size". Сертифицировано в соответствии с регламентом ECE R 129 для использования в автомобилях, которые обладают сиденьями, совместимыми с "автокреслами/ базами i-Size". Информация о совместимости должна быть отражена изготовителем автомобиля в инструкциях по эксплуатации транспортного средства.

В случае сомнения, свяжитесь с производителем детских удерживающих приспособлений или с поставщиком.

1.3 ОПИСАНИЕ КОМПОНЕНТОВ

База i-Size

Рис. А

А. Крепления Isofix

- B. Рычаг извлечения креплений Isofix
- C. Индикаторы правильного зацепления системы Isofix
- D. Кнопки расцепления креплений Isofix
- E. Пазы крепления автокресла
- F. Индикатор правильного зацепления автокресла
- G. Support leg (опорная ножка)
- H. Ручка регулировки длины опорной ножки
- I. Индикатор правильной установки опорной ножки
- J. Rebound bar (Опорная панель)

Автокресло Oasys i-Size

Рис. В

- Z. Ручка
- K. Капюшон
- L. Тканевый чехол
- M. Мягкий вкладыш

Рис. С

- N. Ремни автокресла
- O. Плечевые накладки
- P. Замок
- Q. Кнопка регулировки ремней
- R. Регулируемый подголовник

Рис. D

- S. Направляющая поясного ремня на автокресле
- T. Кнопки для поворота ручки
- U. Гнездо для крепления к прогулочной коляске

Рис. E

- V. Отверстие для диагонального ремня автокресла
- W. Ручка для открепления (от базы i-Size и от прогулочной коляски)

Рис. F

- X. Кнопка регулировки подголовника и ремней
- Y. Отсек для инструкции

1.4 ПОЛОЖЕНИЕ РУЧКИ

Ручка автокресла регулируется в 6 различных положениях (Рис. 1).

- A. Положение для перевозки в автомобиле

без базы.

A1. Положение для перевозки в автомобиле с базой (ВНИМАНИЕ: положения A и A1 являются единственными допустимыми положениями во время перевозки в автомобиле).

- X. Запрещается использовать.
- V. Положение для переноски в руках.
- C. Положение для использования в качестве креслица-качалки или для крепления к прогулочной коляске Chicco.
- D. Положение для использования в качестве креслица-шезлонга.

Для того, чтобы изменить положение ручки, одновременно нажмите на кнопки (T) на ручке, устанавите ручку в нужное положение. Обязательно должен раздаться щелчок.

1.5 ОГРАНИЧЕНИЯ И ТРЕБОВАНИЯ ПРИ ИСПОЛЬЗОВАНИИ ИЗДЕЛИЯ И СИДЕНИЯ АВТОМОБИЛЯ

Автомобильное кресло может быть установлено двумя разными способами:

- С базой i-Size, которая используется исключительно в сочетании с автомобильным креслом Oasys i-Size, соответствующим стандарту ECE R-129. Перед установкой автокресла убедитесь, что автомобиль оснащён специальными крючками Isofix, расположенными между спинкой и креслом. Базу i-Size бренда Chicco можно использовать на всех автомобильных сиденьях категории i-Size (проверьте инструкцию по эксплуатации автомобиля) и на сиденьях автомобилей, входящих в "Список совместимых автомобилей", поставляемый с автокреслом.
- При помощи 3-точечных ремней безопасности автомобиля (без базы i-Size). В данном случае автокресло может быть установлено на переднее пассажирское сиденье или на одно из задних сидений. В любом случае сидение автомобиля должно быть установлено по направлению движения. Запрещается использовать данное автокресло на сиденьях, повернутых боковой или задней стороной к движению автомобиля (Рис. 2). Сиденье автомобиля должно быть снабжено 3-точечным ремнем безопасности, статическими или со

втягивающим механизмом, сертифицированным на основании Стандарта UN/ECE № 16 или других равнозначных стандартов (Рис. 3).

ВНИМАНИЕ! Запрещается устанавливать автокресло с помощью автомобильного ремня безопасности с креплением в двух точках (Рис. 4).

ВНИМАНИЕ! В случае использования автомобилей, которые оснащены задними ремнями безопасности со встроенными подушками безопасности (надувными ремнями), взаимодействие между надувной частью автомобильного ремня и данной системой удержания для детей (автокреслом) может причинить серьёзный вред здоровью или стать причиной смерти ребенка. Не устанавливайте данную систему удержания для детей (автокресло) при использовании надувного ремня безопасности. Установить, используя систему Isofix, или переместить детское автокресло на сиденье с соответствующим ремнём безопасности. Во время установки автокресла с системой Isofix ремень безопасности не должен застёгиваться за сиденьем, так как это может вызвать срабатывание надувной части ремня. Запрещается использовать мягкую эргономическую подушку, если вес ребенка превышает 6 кг (максимальный рост ребёнка 60 см).

2. УСТАНОВКА В АВТОМОБИЛЕ

2.1 Установка и снятие базы i-size

Для установки базы i-Size следует выполнить указанные действия:

1. Выдвинуть опорную ножку (Support Leg) (G) (Рис. 5). Прозвучит звуковой сигнал, свидетельствующий о полной установке базы i-Size.
2. Полностью вынуть оба крепления Isofix (A) из основания, потянув за рычаг извлечения креплений (B) (Рис. 6), и убедиться, что система извлечена до ограничителя хода.
3. Установить основание Isofix на выбранное сиденье и зацепить крепления Isofix за крючки, расположенные между спинкой и сиденьем (рис. 7). При соединении

креплений послышится характерный "щелчок".

ВНИМАНИЕ! Убедитесь, что установка выполнена правильно. Оба индикатора (C) должны быть зелёного цвета.

4. Плотно придвиньте базу к спинке автомобильного сидения (Рис. 8) для максимального прилегания.
5. Проверьте правильное крепление двух фиксаторов, потянув несколько раз за базу.
6. Установите опорную ножку (Support Leg) (G) и отрегулируйте её с помощью специальной регулировочной кнопки (H) (Рис. 9). Когда Support Leg установлена полностью, звуковой сигнал прерывается, а индикатор становится зелёного цвета (I) (Рис. 10).

СНЯТИЕ

1. Нажмите регулировочную кнопку (H) опорной ножки, укоротив её до ограничителя хода.
2. Поднимите рычаг извлечения креплений ISOFIX (B), сдвиньте базу.
3. Отсоедините крепления ISOFIX, нажав на кнопку отсоединения (D) (Рис. 11).
4. Держа нажатым рычаг извлечения креплений ISOFIX (B), толкните коннекторы ISOFIX внутрь базы до достижения ограничителя хода. Поверните Support Leg и вставьте ножку в соответствующее гнездо, отключив звуковой сигнал.

2.2 УСТАНОВКА АВТОМОБИЛЬНОГО КРЕСЛА OASYS I-SIZE НА БАЗУ I-SIZE

Перед тем, как прикрепить автокресло к базе i-Size, убедитесь, что 4 крючка открыты полностью; для того, чтобы это проверить, достаточно нажать на два рычага Y, расположенные по бокам основания (Рис. 12A).

1. Вставьте автокресло в базу i-Size в положении «лицом против движения», проталкивая его вниз до полной установки (послышится «щелчок», подтверждающий закрепление) (Рис. 12).
2. Правильное крепление автокресла подтверждается индикатором (F), который становится зелёного цвета (Рис. 13).

3. Проверьте надежность крепления автокресла к базе, пытаясь приподнять его как спереди, так и сзади.
4. После прикрепления поверните ручку автокресла до упора (А) по отношению к спинке сиденья (Рис. 14).

Чтобы отсоединить автокресло от базы: установите ручку в вертикальное положение (В) и отсоедините автокресло, потянув за специальную ручку, одновременно поднимите автокресло, взявшись за ручку (Рис. 15).

2.3 УСТАНОВКА АВТОКРЕСЛА OASYS I-SIZE ПРИ ПОМОЩИ 3-ТОЧЕЧНЫХ РЕМНЕЙ БЕЗОПАСНОСТИ АВТОМОБИЛЯ

Чтобы установить автокресло на сидение автомобиля без базы:

1. Расположите автокресло на выбранном сидении автомобиля в положении «лицом против движения».
2. Потяните ремень безопасности автомобиля и застегните его в соответствующую пряжку, пропустив его горизонтальную часть (поясную) через две специальные голубые направляющие (S) (Рис. 16).
3. Возьмитесь за диагональный защитный ремень автомобиля и пропустите его через специальную голубую направляющую (V), расположенную сзади спинки автокресла (Рис. 17).

ВНИМАНИЕ! Во время поездки диагональный ремень должен быть ВСЕГДА вставлен в эту направляющую.

4. Максимально протяните ремень, не оставляя лишних концов ленты, проверьте, что он не перекручен.
5. Поверните ручку в положение А1 (Рис. 18).

Как отцепить автокресло:

1. Расстегните ремень автомобиля, нажав на пряжку.
2. Установите ручку в положение В (вертикальное).
3. Снимите ремень с диагональной и с горизонтальных направляющих.

3. Дополнительные операции

3.1 РАЗМЕЩЕНИЕ РЕБЕНКА В АВТО-

КРЕСЛЕ И РЕГУЛИРОВКА РЕМНЕЙ

Чтобы отрегулировать ремни:

1. Нажмите кнопку регулировки и потяните ремни автокресла, чтобы ослабить их (Рис. 19).
2. Нажатием на красную кнопку (Рис. 20) расстегните пряжку ремней.
3. Усадите ребенка.

ВНИМАНИЕ! По мере роста ребенка ремни необходимо регулировать. Перед установкой автокресла в автомобиль необходимо отрегулировать их по высоте. При правильной регулировке ремни должны выходить из спинки на уровне плеча ребенка. Подголовник и ремни регулируются одновременно в 6 положениях по высоте. Чтобы адаптировать автокресло к росту ребёнка, используйте кнопку Х.

4. Сложите две лапки пряжки и вставьте их в пряжку до щелчка (Рис. 21).

ВНИМАНИЕ! Ни в коем случае не вставляйте лапки в пряжку по одной и не вставляйте в нее только одну лапку. Для регулировки ремней нажмите на кнопку Q.

5. Подтяните ремни безопасности автокресла с помощью тесьмы регулировки (Рис. 22).

ВНИМАНИЕ! Мягкая эргономическая подушка обеспечивает правильное удержание и идеальное положение для шеи и спины ребенка в возрасте от рождения до достижения веса в 6 кг.

3.2 ИСПОЛЬЗОВАНИЕ В КАЧЕСТВЕ ШЕЗЛОНГА

В периоды, когда автокресло не используется в автомобиле, можно использовать его в качестве креслица-шезлонга.

Устанавливайте шезлонг только на горизонтальных устойчивых поверхностях.

ВНИМАНИЕ! Для переноски автокресла предварительно переведите ручку в положение В (вертикальное).

ПРЕДУПРЕЖДЕНИЕ! Никогда не оставляйте ребенка без присмотра.

ПРЕДУПРЕЖДЕНИЕ! Обязательно используйте систему крепления.

ПРЕДУПРЕЖДЕНИЕ! Опасно устанавливать автокресло на приподнятые поверхно-

сти, такие как столы, стулья и пр.

ПРЕДУПРЕЖДЕНИЕ! Данное автокресло не предназначено для продолжительного сна ребенка.

ВНИМАНИЕ! Не используйте автокресло, если ребенок в состоянии сидеть самостоятельно.

Автокресло не заменит ни кровать, ни колыбель. Если ребенку нужно спать, его нужно уложить в кроватку или колыбель. Не используйте автокресло с поломанными или недостающими частями.

3.3 ИСПОЛЬЗОВАНИЕ С ПРОГУЛОЧНОЙ КОЛЯСКОЙ

Автокресло Oasys i-Size может использоваться только с прогулочными колясками LOVE UP - StyleGo UP.

ВНИМАНИЕ! Чтобы использовать автокресло с прогулочной коляской, ознакомьтесь с инструкциями к прогулочной коляске.

Перед креплением автокресла следует убрать сиденье коляски.

Чтобы установить автокресло на прогулочную коляску:

- Возьмите автокресло за ручку в вертикальном положении (B) (Рис. 23).

- Вставьте коннекторы (U) в специальные крепления, имеющиеся на прогулочной коляске (Рис. 24А – LOVE UP, Рис. 24В – StyleGo UP). Проследите за тем, чтобы защелпение произошло по обеим сторонам. ЩЕЛЧОК свидетельствует о правильном сцеплении.

МЕРЫ ПРЕДОСТОРОЖНОСТИ: Перед использованием убедитесь в том, что устройства крепления автокресла правильно защелпнуты.

Чтобы отцепить автокресло от прогулочной коляски:

1. Установите ручку в вертикальное положение (B).

2. Сначала потяните за заднюю ручку для открепления (W), затем поднимите автокресло за ручку (Рис. 25А - LOVE UP, Рис. 25В - StyleGo UP).

ВНИМАНИЕ! Сцепление и расцепление могут выполняться также с ребенком в ав-

токресле, однако они будут затруднены в связи с увеличением веса. При выполнении таких действий требуется особая осторожность.

3.4 КАПЮШОН

Автокресло оснащено защитным капюшоном, который регулируется в нескольких положениях.

Для его монтажа следует вставить концы капюшона в специальные крепления (Рис. 26), а затем прикрепить резинку к специальным крючкам (Рис. 27). Завершить монтаж следует, застегивая кнопки, расположенные с задней стороны капюшона (Рис. 28).

3.5 ЧИСТКА И ХРАНЕНИЕ

ЧИСТКА ПЛАСТМАССОВЫХ И МЕТАЛЛИЧЕСКИХ ЧАСТЕЙ

Для чистки пластмассовых или металлических окрашенных частей используйте только влажную тряпку. Ни в коем случае не используйте абразивные моющие средства или растворители.

Запрещается смазывать подвижные части автокресла.

ОЧИСТКА ТКАНЕВОГО ЧЕХЛА

Чехол автокресла является полностью съемным и может стираться вручную или в машинке при 30°C.

Для его стирки следует отстегнуть ремни, снять накладки, отцепить их от автоматических кнопок, расположенных в отделении для инструкции (Рис. 29) и снять с ремней (Рис. 30). Снимите в последовательности ремни с петель и чехол с подголовника (Рис. 31). Снимайте тканевый чехол с сиденья, начиная с области ног (Рис. 32), затем с направляющих ремней (Рис. 33) и завершите операции, сняв его полностью (Рис. 34).

Для повторного надевания чехла выполните описанные выше операции в обратном порядке.

ВНИМАНИЕ! Расположите ремни правильным образом, избегая перекручиваний.

Для стирки следуйте указаниям на этикетке чехла, которая содержит следующие символы:



Стирка в стиральной машине при 30°C



Не отбеливать



Не сушить в стиральной машине



Не гладить



НЕ ПОДВЕРГАТЬ ХИМЧИСТКЕ

Запрещается использовать абразивные средства или растворители. Не сушите чехол в центрифуге. Дайте ему высохнуть без отжимания.

ПРОВЕРКА ЦЕЛОСТНОСТИ КОМПОНЕНТОВ

Рекомендуется регулярно проверять целостность и износ приведенных ниже компонентов:

- Тканевый чехол: проверьте, чтобы набивка или её части не выступали наружу. Проверьте целостность швов. Они всегда должны быть неповрежденными.
- Ремни: проверьте целостность текстуры, убедитесь в отсутствии явного истончения регулировочной ленты, разделительного ремня для ног, плечевых ремней и в зоне регулировочной пластины ремней.
- Пластмассовые части: проверьте износ всех пластмассовых частей - они не должны иметь явных следов повреждения или обесцвечивания.

ВНИМАНИЕ! Деформированное или сильно изношенное автокресло подлежит замене, поскольку оно может утратить исходные свойства безопасности.

ХРАНЕНИЕ ИЗДЕЛИЯ

Если изделие не установлено в автомобиле, рекомендуется хранить его в сухом прохладном месте, защищенном от пыли, влажности и прямых солнечных лучей.

МЕРЫ ПРЕДОСТОРОЖНОСТИ ПРИ РАБОТЕ С ЭЛЕКТРИЧЕСКИМИ КОМПОНЕНТАМИ ИЗДЕЛИЯ

- Замена батарейки: отверните болт крышки

на основании опорной ножки (Рис. 35), откройте крышку (Рис.36), выньте разряженную батарейку и вставьте новую, соблюдая полярность (положительный полюс направлен вверх) (Рис.37). Закройте крышку и затяните болт до упора.

- Замена батареек должна проводиться только взрослыми лицами.
- Используйте батарейку CR 2032 мощностью 3В, равнозначную рекомендуемому типу элементов питания для данного изделия.
- Не оставляйте вблизи от детей батарейки или инструменты для работы с ними.
- Всегда удаляйте из изделия отработанные батарейки для предотвращения утечек жидкости, которая может повредить его.
- Не бросайте разряженные батарейки в огонь, не загрязняйте окружающую среду; выбрасывайте их в специальные контейнеры.
- В случае утечки жидкости из батареек, немедленно замените их, предварительно тщательно очистив отсек для батареек и вымыв руки, в случае контакта с вытекшей жидкостью.
- В случае утечки жидкости из батареек их следует незамедлительно выбросить: они могут вызвать повреждения кожи или нанести другой ущерб.
- Избегайте контакта электрической части с водой или другими жидкостями; просачивание воды может привести к повреждению электронной схемы.



СООТВЕТСТВИЕ ДИРЕКТИВЕ ЕС 2006/66/ЕС и последующим поправкам.

Символ перечеркнутого мусорного контейнера, нанесенный на батарейки или упаковку изделия, указывает, что в конце срока службы их необходимо утилизировать отдельно от бытовых отходов, они не должны утилизироваться как городские отходы, а должны быть направлены на сборный пункт по отдельной переработке отходов или же возвращены продавцу при покупке новых аналогичных аккумуляторных или не аккумуляторных батареек. Возможный символ хими-

ческого элемента Hg, Cd, Pb, нанесенный под изображением перечеркнутого мусорного контейнера, указывает тип вещества, содержащегося в батарейке: Hg=Ртуть, Cd=Кадмий, Pb=Свинец. Потребитель несет ответственность за сдачу батареек в конце срока их службы в специальные организации сбора с целью способствовать переработке и повторной утилизации. Надлежащий сбор вторсырья с последующей сдачей использованных батареек на повторное использование, переработку и утилизацию без нанесения ущерба окружающей среде помогает снизить отрицательное воздействие на неё и на здоровье людей, а также способствует повторному использованию вещества, из которого состоят батарейки. Самовольная утилизация изделия потребителем влечет за собой ущерб окружающей среде и здоровью людей. Более подробные сведения об имеющихся способах сбора Вы можете получить, обратившись в местную службу вывоза отходов или же в магазин, где Вы купили изделие.

УТИЛИЗАЦИЯ ИЗДЕЛИЯ

По окончании срока службы, предусмотренного для автокресла, прекратите его использование и отправьте на утилизацию. В целях охраны окружающей среды разделите различные типы отходов, согласно законодательству вашей страны.

ГАРАНТИЯ

Производитель гарантирует отсутствие дефектов соответствия при нормальных условиях использования, согласно указаниям инструкции по эксплуатации. Гарантия не будет действительна в случае ущерба, обусловленного несоответствующим использованием, износом или непредвиденными обстоятельствами. Гарантийный срок устанавливается государственными стандартами страны приобретения (ГОСТами), если таковые имеются.

Для выполнения ремонта, замены деталей, получения справок об изделии, продажи фирменных запчастей и принадлежностей

вы можете обращаться в отдел по работе с клиентами Chicco. e-mail customers.ru@artsana.com - сайт в интернете: www.chicco.ru

BR CHICCO Oasys i-Size

IMPORTANTE - LER COM ATENÇÃO E GUARDAR ESTE MANUAL DE INSTRUÇÕES PARA EVENTUAIS CONSULTAS.

INSTRUÇÕES DE USO

1. INTRODUÇÃO

- 1.1 Advertências
- 1.2 Características do produto
- 1.3 Descrição dos componentes
- 1.4 Posições da alça
- 1.5 Restrições e condições de uso relativas ao produto e ao banco do automóvel

2. INSTALAÇÃO NO AUTOMÓVEL

- 2.1 Instalação e desinstalação da base i-size
- 2.2 Instalação da cadeirinha oasys i-size na base i-size
- 2.3 Instalação da cadeirinha oasys i-size usando o cinto de segurança de 3 pontos do automóvel

3. OPERAÇÕES ADICIONAIS

- 3.1 Acomodação da criança na cadeirinha e regulagem da posição das correias
- 3.2 Utilização como espreguiçadeira
- 3.3 Utilização como carrinho
- 3.4 Capota
- 3.5 Limpeza e conservação

ADVERTÊNCIAS

- Este equipamento é projetado para ser utilizado apenas em bancos veiculares voltados para frente.
- Este dispositivo de retenção para crianças foi projetado para absorver parte da energia de um impacto do veículo, de forma a reduzir o risco do usuário, em casos de colisão ou de desaceleração repentina do veículo, limitando o deslocamento do corpo da criança.
- O equipamento desocupado (que não esteja sendo utilizado) deve ser mantido preso ao cinto de segurança ou no porta-malas do veículo.

- Nunca transporte a criança sem um equipamento de retenção ou num equipamento que não seja adequado a sua idade, peso e altura, pois, desta forma, ela estará em maior risco de sofrer lesão em caso de acidente.
- Guarde este manual de instruções para consultas futuras.
- Siga todas as instruções deste manual para que a criança tenha a maior proteção possível em caso de acidente.
- **ATENÇÃO!** Com base nas estatísticas sobre acidentes, geralmente os bancos traseiros do veículo são mais seguros do que o banco da frente: portanto, é aconselhável instalar a base i-Size e a cadeirinha em um dos bancos traseiros. O mais seguro é o banco traseiro do meio, se estiver equipado com o cinto de segurança com 3 pontos de fixação.
- **ATENÇÃO! PERIGO GRAVE!** Nunca utilize este dispositivo no banco da frente de um veículo equipado com airbag frontal. É possível instalar a Base i-Size e a cadeirinha no banco da frente somente se o airbag frontal estiver devidamente desativado: entre em contato com o fabricante ou consulte o manual de instruções do automóvel para verificar a possibilidade de desativar o airbag. Em alguns casos, é aconselhável recuar o banco para trás o máximo possível, de forma compatível com a presença de outros passageiros no banco de trás.
- É recomendável que todos os passageiros ocupantes sejam informados sobre o modo de retirar a criança da cadeirinha, em caso de emergência.
- Preste atenção durante a instalação da Base i-Size e da cadeirinha no carro para evitar a interferência, por exemplo, de um banco móvel ou da porta do automóvel.
- A Base i-Size e a cadeirinha não podem garantir a total segurança da criança em caso de acidente, mas a sua utilização reduz o risco de ferimentos graves ou de morte da criança.
- O risco de lesões graves à criança, não somente em caso de acidente, mas também em outras circunstâncias (por ex. freadas bruscas, etc.) aumenta se as indicações deste manual não forem seguidas de modo res-

ponsável: verifique sempre se a Base i-Size e a cadeirinha foram fixadas corretamente no banco.

- Se a Base i-Size ou a cadeirinha estiverem danificadas, deformadas ou muito desgastadas, deverão ser substituídas, pois podem ter perdido as suas características originais de segurança. Em caso de acidente, mesmo leve, a Base i-Size e a cadeirinha podem sofrer danos imperceptíveis a olho nu: portanto, é necessário substituí-las.
- Nunca efetue qualquer modificação ou acréscimo no dispositivo de retenção para crianças em veículos automotivos. O conjunto de componentes do dispositivo de retenção foi testado e aprovado para proteger a criança. Desta forma, o responsável por qualquer alteração no dispositivo de retenção, descaracterizando assim as condições da certificação, afetará a segurança da criança.
- Nunca deixar a criança no dispositivo de retenção para crianças em veículos automotivos, sem a devida supervisão de um adulto.
- Nunca deixe a Base i-Size e a cadeirinha no banco do automóvel sem que estejam devidamente fixadas, pois podem cair sobre os passageiros e provocar ferimentos.
- Não coloque objetos que não sejam acessórios aprovados para o produto entre a Base i-Size e o banco, entre o banco e a cadeirinha ou entre a cadeirinha e a criança: em caso de acidente, a Base i-Size e cadeirinha poderão não funcionar corretamente.
- Por se tratar de um item de segurança, nunca adquira um produto usado, principalmente por não serem conhecidos os esforços a que o produto foi submetido anteriormente.
- Certifique-se de que a correia do cinto de segurança do automóvel não esteja torcida. Evite que o cinto de segurança do automóvel ou peças da cadeirinha fiquem presas nas portas ou em atrito com pontos cortantes. Se o cinto de segurança estiver danificado ou deteriorado, é necessário substituí-lo.
- Se o automóvel ficar parado ao sol, é aconselhável cobrir a cadeirinha. O forro da cadeirinha pode ser substituído exclusivamente por um outro fornecido e aprovado pelo fabricante, pois é uma parte integrante da

cadeirinha. • A cadeirinha nunca deve ser utilizada sem o forro para não comprometer a segurança da criança.

- Os recém-nascidos prematuros com menos de 37 semanas de gestação podem correr risco na cadeirinha. Estes recém-nascidos podem ter dificuldades respiratórias enquanto estiverem sentados na cadeirinha. É aconselhável entrar em contato com o médico responsável ou a equipe hospitalar para avaliar as condições específicas da criança e recomendar a cadeirinha mais adequada antes de sair da maternidade.
- Nunca deixe bagagens ou outros objetos passíveis de causar ferimentos próximos da criança.
- Certifique-se de que todos os passageiros do automóvel estejam com o cinto de segurança, não só para sua própria segurança, mas também porque, em caso de acidente ou freada brusca durante a viagem, podem machucar a criança.
- Não utilize este equipamento se o mesmo passar por acidente.
- É importante destacar que a utilização de almofadas de adaptação para bebês deve contornar a cabeça, e não apoiar, para não prejudicar o pescoço da criança. E ainda, o fabricante deve deixar claro até quando (idade ou altura do bebê) este adaptador deve ser utilizado. Quando não existe esse adaptador de cabeça, mas a cadeira parece ser grande para o bebê (no caso das conversíveis quando o bebê é recém-nascido), recomendado o uso de rolinhos de toalha de algodão para dar sustentação ao corpo e cabeça do bebê.
- Nunca deixe a criança sozinha no veículo.
- Em caso de viagens longas, recomendam-se paradas frequentes. A criança cansa muito facilmente. Por nenhum motivo a criança deve ser retirada da cadeirinha enquanto o veículo estiver em movimento. Se a criança tiver necessidade de atenção, é necessário encontrar um local seguro e estacionar o veículo.
- A Artsana declara estar isenta de qualquer responsabilidade pelo uso impróprio do produto.

1.2 CARACTERÍSTICAS DO PRODUTO

Este produto é apropriado para crianças com

peso compreendido desde o nascimento até os 13 kg.

AVISO IMPORTANTE

Esta é uma cadeirinha “i-Size”. É certificada segundo o Regulamento ECE R 129 para a utilização em veículos com bancos “compatíveis com i-Size”, como indicado pelo fabricante do automóvel no seu manual de instruções. Em caso de dúvida, entre em contato com o fabricante do dispositivo de retenção ou o seu revendedor.

1.3 DESCRIÇÃO DOS COMPONENTES

Base i-Size

Fig. A

- A. Conexões Isofix
- B. Alavanca de extração das conexões Isofix
- C. Indicadores de bloqueio correto do sistema Isofix
- D. Botões de desbloqueio das conexões Isofix
- E. Alojamentos de bloqueio da cadeirinha
- F. Indicador de bloqueio correto da cadeirinha
- G. Support leg (perna de suporte)
- H. Botão de regulagem da altura da perna de suporte
- I. Indicador de instalação correta da perna de suporte
- J. Barra de encosto

Cadeirainha Oasys i-Size

Fig. B

- Z. Alça
- K. Capota
- L. Forro
- M. Almofada redutora

Fig. C

- N. Cintos da cadeirinha
- O. Tiras dos ombros
- P. Fecho
- Q. Botão de regulagem dos cintos
- R. Apoio para cabeça ajustável

Fig. D

- S. Guia de passagem da correia horizontal do cinto de segurança do automóvel na cadeirinha
- T. Botões para reclinção da alça
- U. Alojamento para fixação no carrinho

Fig. E

- V. Guia de passagem da correia diagonal do cinto de segurança do automóvel
- W. Manopla de desbloqueio (da base I-Size e do carrinho)

Fig. F

- X. Botão de regulagem do apoio para cabeça e dos cintos
- Y. Compartimento do manual de instruções

1.4 POSIÇÕES DA ALÇA

A alça da cadeirinha tem 6 posições de regulagem (Fig. 1).

- A. Posição de transporte no automóvel sem base.
- A1. Posição de transporte no automóvel com base (ATENÇÃO: as posições A e A1 são as únicas permitidas durante o transporte no automóvel).
- X. NUNCA utilize.
- B. Posição de transporte manual.
- C. Posição de uso como cadeirinha de balanço ou posição para o encaixe em um carrinho Chicco adequado.
- D. Posição de uso como espreguiçadeira fixa. Para fazer o ajuste, pressione simultaneamente os botões (T) da alça e coloque-a na posição desejada até ouvir um clique.

1.5 RESTRIÇÕES E CONDIÇÕES DE USO RELATIVAS AO PRODUTO E AO BANCO DO AUTOMÓVEL

A cadeirinha pode ser instalada em duas modalidades diversas:

- Com a Base i-Size, que deve ser usada apenas em combinação com a cadeirinha para automóvel Oasys i-Size, certificada segundo a norma ECE R-129. Antes de instalar, certifique-se de que o carro possua os ganchos especiais Isofix localizados entre o encosto e o assento do banco.

A Base i-Size da Chicco pode ser usada em qualquer banco certificado i-Size (verifique no manual de instruções do carro) e nos bancos dos automóveis indicados na “Lista de compatibilidade de veículos” fornecida com a cadeirinha.

- Com os cintos de segurança de 3 pontos de fixação do automóvel (sem a Base i-Size).

Neste caso, a cadeirinha pode ser instalada no banco da frente, no lado do passageiro, ou em qualquer um dos bancos de trás. Em qualquer um dos casos, o banco do automóvel deve estar virado para frente. Nunca utilize esta cadeirinha em bancos voltados lateralmente ou opostos ao sentido da marcha (Fig. 2). O banco do carro deve ser equipado com cinto de segurança de 3 pontos de fixação, estático ou com enrolador, certificado segundo a norma UNI/ECE N°16 ou outras normas equivalentes (Fig. 3).

ATENÇÃO! Nunca instale a cadeirinha com um cinto de segurança com apenas dois pontos de fixação (Fig. 4).

ATENÇÃO! Em caso de utilização em veículos equipados com cintos de segurança traseiros com airbag integrado (cintos de segurança infláveis), a interação entre a secção inflável do cinto do veículo com este sistema de retenção para crianças pode provocar graves lesões ou morte. Não instale este dispositivo de retenção para crianças utilizando um cinto de segurança inflável. Instale utilizando o sistema Isofix ou coloque a cadeirinha em um banco com um tipo de cinto de segurança adequado. Durante a instalação com o sistema Isofix, o cinto de segurança não deve ser preso atrás da cadeirinha para que a parte inflável do cinto não interfira. Nunca utilize a almofada redutora se a criança tiver um peso superior a 6 kg (altura máxima da criança: 60 cm).

2. INSTALAÇÃO NO AUTOMÓVEL

2.1 INSTALAÇÃO E DESINSTALAÇÃO DA BASE I-SIZE

Para instalar a Base i-Size opere da seguinte forma:

1. Extraia a Support Leg (perna de suporte) (G) (Fig. 5). Você irá escutar um sinal acústico, que terminará quando a Base i-Size estiver instalada de forma correta.
2. Extraia completamente ambas as conexões Isofix (A) da base puxando a alavanca de extração das conexões (B) (Fig. 6); verifique se o sistema foi extraído completamente.
3. Posicione a Base i-Size sobre o banco escolhido e encaixe as conexões Isofix nos alojamentos presentes entre o encosto e o assento (Fig. 7). Um clique característico in-

dica que as conexões foram encaixadas de forma correta.

ATENÇÃO! Controle se a fixação foi feita de forma correta verificando se os dois indicadores (C) estão verdes.

4. Empurre com força a Base i-Size contra o encosto do carro (Fig. 8) para garantir que fique bem firme.
5. Verifique a correta fixação das duas conexões tentando puxar a base algumas vezes.
6. Posicione a Support Leg (perna de suporte) (G) e regule-a usando o botão de regulação (H) (Fig. 9). Quando a Support Leg estiver instalada corretamente, o sinal acústico irá terminar e, ao mesmo tempo, o indicador (I) se tornará verde (Fig. 10).

DESINSTALAÇÃO

1. Pressione o botão de regulação (H) da perna de suporte e recue-a até o fim.
2. Levante a alavanca de extração das conexões ISOFIX (B) afastando a base do encosto até o fim.
3. Solte as conexões ISOFIX pressionando os botões de desbloqueio (D) (Fig. 11).
4. Mantendo a alavanca de extração das conexões ISOFIX (B) pressionada, empurre o sistema ISOFIX para dentro da base até o fim. Gire a Support Leg e enganche o pé no seu alojamento, interrompendo o sinal acústico.

2.2 INSTALAÇÃO DA CADEIRINHA OASYS I-SIZE NA BASE I-SIZE

Antes de fixar a cadeirinha na base i-Size, verifique se os 4 ganchos estão abertos corretamente; para isso, basta pressionar as duas alavancas Y colocadas nos lados da base (Fig. 12A).

1. Encaixe a cadeirinha na Base i-Size (no sentido contrário ao da marcha) pressionando-a para baixo, pelo lado das pernas, até que encaixe corretamente (você ouvirá um clique) (Fig. 12).
2. A fixação correta da cadeirinha é confirmada pelo indicador (F), que se torna verde (Fig. 13).
3. Verifique se a cadeirinha está devidamente fixada na base tentando levantá-la tanto pela parte da frente, como pela parte de trás.

4. Depois de fixar a cadeirinha corretamente, coloque a alça na posição de encosto (A) contra o encosto do banco (Fig. 14).

Para desbloquear a cadeirinha da base: coloque a alça na posição vertical (B) e solte a cadeirinha puxando a manopla e, ao mesmo tempo, levantando a cadeirinha pela alça (Fig. 15).

2.3 INSTALAÇÃO DA CADEIRINHA OASYS I-SIZE USANDO O CINTO DE SEGURANÇA DE 3 PONTOS DO AUTOMÓVEL

Para instalar a cadeirinha sem a base, opere da seguinte forma:

1. Coloque a cadeirinha sobre o banco escolhido do automóvel no sentido contrário à direção da marcha.
2. Estique o cinto de segurança do automóvel e prenda-o no respectivo fecho passando a parte horizontal (abdominal) do cinto de segurança nas duas guias específicas de cor azul (S) da cadeirinha (Fig. 16).
3. Faça a correia diagonal do cinto de segurança do automóvel passar pela respectiva guia azul (V) que se encontra na parte de trás do encosto da cadeirinha (Fig. 17).

ATENÇÃO! Durante o transporte, a correia diagonal do cinto de segurança do automóvel deve permanecer SEMPRE inserida na respectiva guia.

4. Aperte bem o cinto de segurança, de modo que as correias fiquem bem aderentes, e certifique-se de que não estejam torcidas.
5. Coloque a alça na posição A1 (Fig. 18).

Para remover a cadeirinha:

1. Desaperte o cinto de segurança do automóvel pressionando o fecho.
2. Coloque a alça na posição vertical B (vertical).
3. Retire o cinto de segurança da guia diagonal e das guias horizontais.

3. OPERAÇÕES ADICIONAIS

3.1 ACOMODAÇÃO DA CRIANÇA NA CADEIRINHA E REGULAGEM DA POSIÇÃO DAS CORREIAS

Para deslocar as correias, opere da seguinte forma:

1. Pressione o botão de regulagem e puxe as correias da cadeirinha de forma que fiquem folgadas (Fig. 19).
2. Abra o fecho pressionando o botão verme-

lho (Fig. 20).

3. Acomode a criança.

ATENÇÃO! As correias sempre devem acompanhar o crescimento da criança. Antes de instalar a cadeirinha no automóvel, é necessário ajustá-las na altura adequada à criança. Para uma regulagem adequada, as correias devem sair do encosto na altura dos ombros da criança. As alturas do apoio para cabeça e das correias são reguladas juntas, em 6 posições diversas, mediante o botão X, para poder acompanhar o crescimento da criança.

4. Sobreponha as duas linguetas do fecho do cinto e insira ambas as linguetas no fecho até ouvir um clique (Fig. 21).

ATENÇÃO! Nunca insira as linguetas no fecho uma por vez ou apenas uma. Para ajustar a regulagem das correias, pressione o botão Q.

5. Aperte os cintos de segurança da cadeirinha puxando a correia apropriada de regulagem (Fig. 22).

ATENÇÃO! A almofada redutora garante a sustentação adequada e a posição ideal para o pescoço e para a coluna do bebê desde o nascimento até os 6 kg.

3.2 UTILIZAÇÃO COMO ESPREGUIÇADEIRA

Quando não estiver sendo utilizada no carro, a cadeirinha também pode ser utilizada como uma espreguiçadeira.

Coloque exclusivamente sobre superfícies estáveis e horizontais.

ATENÇÃO! Antes de transportar a cadeirinha, sempre coloque a alça de transporte na posição B (vertical).

ADVERTÊNCIA! Nunca deixe a criança sozinha, sem a supervisão de um adulto.

ADVERTÊNCIA! Utilize sempre o sistema de fixação.

ADVERTÊNCIA! É perigoso utilizar a cadeirinha sobre uma superfície elevada, como mesas, cadeiras, etc.

ADVERTÊNCIA! Esta cadeirinha não é adequada para que a criança durma por longos períodos de sono.

ADVERTÊNCIA! Não utilize a cadeirinha se a criança já for capaz de ficar sentada sozinha.

A cadeirinha não substitui a cama ou o berço. Se a criança precisar dormir, deverá ser coloca-

da na cama ou no berço. Não utilize a cadeirinha se algum de seus componentes estiver danificado ou ausente.

3.3 UTILIZAÇÃO COM CARRINHO

A cadeirinha Oasys i-Size pode ser usada exclusivamente com os carrinhos LOVE UP - StyleGo UP.

ATENÇÃO! Para o uso junto com o carrinho, consulte as instruções do carrinho.

Antes de fixar a cadeirinha, remova o assento do carrinho.

Para instalar a cadeirinha no carrinho, opere da seguinte forma:

- Segure a cadeirinha com a alça na posição vertical (B) (Fig. 23).

- Insira os alojamentos (U) nos respectivos encaixes do carrinho (Fig. 24A – LOVE UP, Fig. 24B – StyleGo UP). Verifique atentamente se estão fixados em ambos os lados. Um CLIQUE confirma a correta fixação.

ADVERTÊNCIA: Antes de usar, verifique se os dispositivos de fixação da cadeirinha estão corretamente fixados.

Para remover a cadeirinha do carrinho:

1. Coloque a alça na posição vertical (B).

2. Puxe a manopla de desbloqueio traseira (W) e, em seguida, levante a cadeirinha pela alça (Fig. 25A - LOVE UP, Fig. 25B - StyleGo UP).

ATENÇÃO! A instalação e a remoção também podem ser realizadas com a criança na cadeirinha. Porém, será mais difícil realizar estas operações devido ao peso da criança. Neste caso, recomenda-se a máxima atenção ao efetuar as operações acima.

3.4 CAPOTA

A cadeirinha para automóvel possui uma capota de proteção ajustável em várias posições. Para montá-la, insira os terminais da capota nos respectivos engates (Fig. 26) e, em seguida, insira o elástico nos ganchos (Fig. 27). Complete a montagem prendendo os botões localizados na parte de trás da capota (Fig. 28).

3.5 LIMPEZA E CONSERVAÇÃO

LIMPEZA DAS PEÇAS DE PLÁSTICO E DE METAL

Para a limpeza das peças de plástico ou de metal

pintado, utilize apenas um pano úmido. Nunca utilize detergentes abrasivos ou solventes.

As peças móveis da cadeirinha não devem ser lubrificadas por motivo algum.

LIMPEZA DO FORRO

O forro da cadeirinha é completamente removível e lavável à mão ou na máquina de lavar a 30°C.

Para lavá-lo, solte as correias, abra os botões de pressão localizados no compartimento do manual de instruções (Fig. 29) e retire as tiras dos ombros das correias (Fig. 30). Remova, então, as correias das fendas e o forro do apoio para cabeça (Fig. 31). Remova o forro do assento a partir da área dos pés (Fig. 32); em seguida, remova-o das áreas das guias das correias (Fig. 33) e termine a operação removendo-o completamente (Fig. 34).

Para repor o forro na cadeirinha, realize as operações descritas acima na ordem inversa.

ATENÇÃO! Reponha as correias corretamente evitando que fiquem torcidas.

Para lavar, siga as instruções indicadas na etiqueta do forro que contém os seguintes símbolos para a lavagem:



Lavagem na máquina de lavar a 30°C



Não utilize alvejante



Não seque na secadora



Não passe a ferro



Não lave a seco

Nunca use detergentes abrasivos ou solventes. Não centrifugue o forro, deixe enxugar sem torcer.

CONTROLE DA INTEGRIDADE DOS COMPONENTES

É recomendável verificar regularmente a integridade e o estado de desgaste dos seguintes componentes:

- Forro: verifique se o estofamento não está saindo ou se há alguma parte solta dele. Verifique o estado das costuras, pois devem estar sempre intactas.
- Correias: verifique se há um enfraquecimento

anormal da trama têxtil e redução perceptível da espessura nas áreas da correia de regulação, dos entrepernas, das correias dos ombros e da placa de regulação das correias.

- Plástico: verifique o estado de desgaste de todas as peças de plástico, pois elas não devem apresentar sinais evidentes de danos ou de perda da cor.

ATENÇÃO! Se a cadeirinha estiver deformada ou muito desgastada, deverá ser substituída; pode ter perdido as características originais de segurança.

CONSERVAÇÃO DO PRODUTO

Quando não estiver instalada no automóvel, é recomendável armazenar a cadeirinha em local seco, longe de fontes de calor e protegida contra poeira, umidade e luz solar direta.

ADVERTÊNCIAS PARTES ELÉTRICAS

- Para substituir a pilha: desaperte o parafuso da tampa colocada no pé da perna de suporte (Fig. 35), abra a tampa (Fig. 36), retire a pilha descarregada do compartimento e coloque uma pilha nova, tendo o cuidado de respeitar a polaridade correta (polo positivo virado para cima) (Fig. 37), coloque a tampa de novo e aperte o parafuso até o fim.
- A substituição da pilha deve sempre ser feita por um adulto.
- Utilize uma pilha CR 2032 de 3V igual àquela recomendada para o funcionamento deste produto.
- Nunca deixe as pilhas ou eventuais utensílios ao alcance das crianças.
- Retire sempre as pilhas gastas do produto para evitar que vazamentos possam danificar o produto.
- Não jogue as pilhas descarregadas no fogo nem as deixe no meio ambiente, mas descarte-as fazendo a coleta seletiva.
- Se as pilhas começarem a perder líquido, substitua-as imediatamente, tendo o cuidado de limpar o compartimento das pilhas e lavar cuidadosamente as mãos, em caso de contato com o líquido derramado.
- Elimine imediatamente as pilhas que perdem líquido: podem provocar queimaduras cutâneas ou outras lesões.
- Evite o contato da parte elétrica com água ou

outros líquidos; as infiltrações de água danificam o circuito eletrônico.



ESTE PRODUTO ESTÁ DE ACORDO COM A DIRETRIZ UE 2006/66/CE e sucessivas modificações.

O símbolo da lixeira com um X visível nas pilhas ou na embalagem do produto indica que elas, no fim da sua vida útil, devem ser eliminadas separadamente do lixo doméstico: devem ser entregues a um centro de coleta seletiva ou ao revendedor onde forem compradas as novas pilhas equivalentes recarregáveis ou não recarregáveis. O eventual símbolo químico Hg, Cd, Pb, visível sob a lixeira com um X, indica o tipo de substância contida na pilha: Hg=Mercúrio, Cd=Cádmio, Pb=Chumbo. O usuário é responsável pela entrega das pilhas gastas nas estruturas apropriadas de coleta, para facilitar seu tratamento e reciclagem. A coleta seletiva de pilhas gastas e o encaminhamento para reciclagem, tratamento e eliminação compatível com o ambiente contribui para evitar possíveis efeitos negativos para o ambiente e a saúde e facilita a reciclagem das substâncias que compõem as pilhas. A eliminação ilegal do produto pelo usuário causa danos ao ambiente e à saúde humana. Para informações mais detalhadas sobre os sistemas de coleta disponíveis, entre em contato com o serviço local de eliminação de resíduos ou o estabelecimento em que a compra foi feita.

DESCARTE DO PRODUTO

Quando a cadeirinha não cumprir com as condições originais de segurança, interrompa seu uso e descarte-a. Por razões ambientais, separe o tipos diferentes de resíduos conforme previsto pelas leis em vigor no seu país.

GARANTIA

O produto tem garantia contra qualquer defeito de conformidade em condições normais de uso, de acordo com o que disposto nas instruções de uso. Portanto, a garantia não é aplicada em caso de danos provocados por uso impróprio, desgaste ou acidente. Em relação ao prazo de validade da garantia sobre defeitos de conformidade, remete-se para as disposições específicas das normas nacionais aplicáveis no país de aquisição, se existentes.

SV CHICCO Oasys i-Size

VARNING – SPARA DESSA INSTRUKTIONER FÖR FRAMTIDA BEHOV

BRUKSANVISNING

1. INLEDNING

- 1.1 Varningar
- 1.2 Produktens egenskaper
- 1.3 Beskrivning av komponenter
- 1.4 Bärhandtagets lägen
- 1.5 Användningsbegränsningar och krav gällande produkten och bilsätet

2. MONTERING I BIL

- 2.1 Installation och borttagning av basdelen i-size
- 2.2 Installation av bilbarnstolen oasys i-size på basdelen i-size
- 2.3 Installation av bilbarnstolen oasys i-size med bilens trepunktsbälte

3. YTTRELLIGARE ÅTGÄRDER

- 3.1 Placera barnet i bilbarnstolen och justera bältets läge
- 3.2 Användning som babysitter
- 3.3 Användning med sittvagn
- 3.4 Sufflett
- 3.5 Rengöring och förvaring

VARNING

- Förvara denna bruksanvisning för eventuell framtida behov.
- Följ instruktionerna noggrant för montering och installation av produkten. Undvik att produkten används av personer som inte har läst igenom dem.
- **VARNING!** Enligt olycksstatistiken är bilbarnstolar som sätts i bilens baksäten säkrare än de som sätts i framsätet. Därför rekommenderar vi att installera basdelen i-Size och bilbarnstolen i baksätet. Den säkraste platsen är mittsätet bak, förutsatt att det har 3-punktsbälte.
- **VARNING! ALLVARLIG FARA!** Sätt aldrig

denna anordning på ett framsäte med främre krockkudde. Det är endast tillåtet att installera basdelen i-Size och bilbarnstolen på framsätet om den främre krockkudden har satts ur funktion. Kontrollera med biltillverkaren eller i bilens bruksanvisning om det går att avaktivera krockkudden. Vi rekommenderar i varje fall att skjuta framsätet så långt bakåt som möjligt beroende på om andra passagerare sitter i baksätet.

- Vi rekommenderar att alla passagerare i bilen har informerats om hur barnet ska frigöras i händelse av nödsituation.
- Var noga med hur basdelen i-Size och bilbarnstolen monteras i bilen för att undvika att ett flyttbart bilsäte eller bildörren kan komma i kontakt med den.
- Ingen basdel i-Size och respektive bilbarnstol kan garantera total säkerhet för barnet i händelse av olycka, men vid användning av denna produkt minskar risken för allvarliga skador eller dödsolycka.
- Om anvisningarna i denna bruksanvisning inte följs mycket noga ökar risken för att barnet skadas allvarligt, inte bara i händelse av en olycka utan även i andra fall (som till exempel vid tvär inbromsning o.s.v.). Kontrollera alltid att basdelen i-Size och bilbarnstolen är korrekt fastspända på bilsätet
- Om basdelen i-Size och bilbarnstolen är skadade, deformerade eller mycket slitna ska de bytas ut eftersom de kan ha förlorat sina ursprungliga säkerhetsegenskaper. Till följd av även en lätt olycka kan basdelen i-Size och bilbarnstolen få skador som inte alltid är synliga för blotta ögat: de måste därför bytas ut.
- Gör inga ändringar eller tillägg på produkten utan tillverkarens godkännande.
- Installera endast de tillbehör, reservdelar eller komponenter som levereras av tillverkaren.
- Lämna inte av något som helst skäl barnet utan tillsyn i bilbarnstolen.
- Lämna inte basdelen i-Size och bilbarnstolen på bilsätet utan att vara fastspända, eftersom de kan stöta till passagerare och skada dem.
- Placera inga föremål, som inte är ett för produkten godkänt tillbehör, varken mellan basdelen i-Size och bilsätet, mellan bilsätet och bilbarnstolen eller mellan bilbarnstolen och

barnet: I händelse av olycka kanske basdelen i-Size och bilbarnstolen inte fungerar korrekt.

- Använd inte anordningar som du har fått i andra hand: Strukturen kan ha fått skador utan att det syns för blotta ögat, men som äventyrlig produktens säkerhet.
- Kontrollera att bältesremmen inte har snott sig och se till att detta eller delar av bilbarnstolen inte kläms mellan dörrarna eller skaver mot vassa punkter. Om remmen har snitt eller är fransigt ska den bytas ut.
- Om du lämnar bilen i direkt solljus rekommenderar vi att täcka över bilbarnstolen. Fodret kan bara bytas ut om det godkänts av tillverkaren, eftersom det utgör en integrerad del av bilbarnstolen. Bilbarnstolen får aldrig användas utan klädsel för att inte riskera barnets säkerhet.
- Det kan vara farligt för nyfödda barn som fötts efter mindre än 37 veckors graviditet att sitta i bilbarnstol. Dessa spädbarn kan få andningssvårigheter medan de sitter i bilbarnstolen. Vi rekommenderar därför att ni vänder er till er läkare eller personalen på sjukhuset för att värdera risken för barnet och få rekommendation av rätt sorts bilbarnstol innan sjukhuset lämnas.
- Kontrollera att det inte finns föremål eller bagage som inte är fastspända eller placerade på ett säkert sätt, i synnerhet på hatthyllan bakom baksätet inuti fordonet: i händelse av en olycka eller plötslig inbromsning kan passagerarna skadas.
- Se till att alla bilpassagerare använder säkerhetsbältet, detta både för deras egen säkerhet och för att de under resan kan skada barnet i fall av olycka eller plötslig inbromsning.
- Vid långa resor bör man göra många pauser. Barnet kan lätt bli trött. Barnet får inte av något skäl tas ur bilbarnstolen innan bilen stannat. Om barnet behöver uppmärksamhet, leta upp en säker parkering och stanna.
- Företaget Artsana avsäger sig allt ansvar för en oriktig användning av produkten

1.2 PRODUKTENS EGENSKAPER

Den här bilbarnstolen är typgodkänd för transport av barn 40-78 cm långa (från födseln upp till 13 kg - från 0 till 15 månader) i enlighet med

europaisk säkerhetsstandard ECE R129/00.

VIKTIG INFORMATION

Detta är en bilbarnstol "i-Size". Den är typgodkänd enligt europeisk säkerhetsstandard ECE R129/00 för användning i fordon med säten som fordonstillverkaren anger som "kompatibla med i-Size" i fordonets instruktionshandbok. Kontakta tillverkaren av fastspänningssystemet eller återförsäljaren om du har frågor.

1.3 BESKRIVNING AV KOMPONENTER

Basdel i-Size

Fig. A

- A. Isofix-fäste
- B. Spak för utskjutning av Isofix-fäste
- C. Indikering för korrekt fastspänt Isofix-system
- D. Knappar för lossning av Isofix-fästen
- E. Bilbarnstolens fästpunkter
- F. Indikering för korrekt fastspänd bilbarnstol
- G. Support leg (stödben)
- H. Knapp för att justera höjden på stödbenet
- I. Indikering för korrekt montering av stödbenet
- J. Rebound bar

Bilbarnstol Oasys i-Size

Fig. B

- Z. Bärhandtag
- K. Sufflett
- L. Textilkädsel
- M. Kuddinlägg

Fig. C

- N. Bilbarnstolens bälten
- O. Axelband
- P. Spänne
- Q. Knapp för reglering av bälten
- R. Ställbart huvudstöd

Fig. D

- S. Bältesstyrning för midjebälte på bilbarnstolen
- T. Knappar för att vrida bärhandtaget
- U. Fästpunkt för sittvagn

Fig. E

- V. Bältesstyrning för bilens diagonalbälte
- W. Grepp för frikoppling (från basdelen I-Size och från sittvagnen)

Fig. F

X. Knapp för att justera huvudstödet och bältena

Y. Utrymme för att förvara bruksanvisningen

1.4 BÄRHANDTAGETS LÄGEN

Bilbarnstolens bärhandtag kan ställas in i 6 olika lägen (fig. 1).

A. Läge för transport i bil utan basdel.

A1. Läge för transport i bil med basdel (VARNING: Lägena A och A1 är de enda lägen som tillåts vid transport i bil).

X. Får ALDRIG användas.

B. Bärläge.

C. Läge för användning som babysitter med gungfunktion eller för fasthakning på särskild sittvagn från Chicco.

D. Läge för användning som stillastående babysitter.

För att ställa in det, tryck samtidigt på knapparna (T) på bärhandtaget och vrid till önskat läge tills ett klickljud hörs.

1.5 ANVÄNDNINGSBEGRENSNINGAR OCH KRAV GÄLLANDE PRODUKTEN OCH BILSÄTET

Bilbarnstolen kan installeras på två olika sätt:

- Med basdelen i-Size, som enbart får användas tillsammans med bilbarnstolen Oasys i-Size typgodkänd enligt standard ECE R-129. Före montering ska du kontrollera att bilen är försedd med Isofix-fästen mellan sätets ryggstöd och sittdyna.

Basdelen i-Size från Chicco kan användas på alla bilsäten som är typgodkända i-Size (kontrollera fordonets instruktionsbok) och på alla bilsäten som ingår i "Lista över kompatibla fordon" som medföljer bilbarnstolen.

- Med fordonets 3-punktsbälte (utan basdelen i-Size). I så fall kan bilbarnstolen placeras på det främre passagerarsätet eller på vilket som helst av baksätena. I varje fall ska bilsätet vara vänt i färdriktningen. Använd aldrig bilbarnstolen på säten som är vända sidledes eller bakåt i förhållande till färdriktningen (fig. 2). Bilsätet måste ha ett 3-punktsbälte, statiskt eller med upprullningsautomatik, som är godkänt enligt standarden UNI/ECE nr 16 eller andra motsvarande standarder (fig. 3).

VARNING! Installera aldrig bilbarnstolen med ett bilsäte som har 2-punktsbälte (fig. 4).

VARNING! Vid användning i bilar som har bakre säkerhetsbälten med inbyggda krockkuddar (uppblåsbara säkerhetsbälten) kan kombinationen av bilbältets uppblåsbara del och detta fasthållningssystem för barn orsaka allvarlig eller livshotande skada. Detta fasthållningssystem för barn får inte installeras med hjälp av ett uppblåsbart säkerhetsbälte. Installera med hjälp av Isofix-systemet eller flytta bilbarnstolen till ett säte med säkerhetsbälte av lämplig typ. Vid installation med Isofix-systemet får inte säkerhetsbältet spännas fast bakom bilbarnstolen eftersom den då berörs av den uppblåsbara delen av bältet.

Använd inte kuddinlägget om barnet väger mer än 6 kg (barnet får vara högst 60 cm långt).

2. MONTERING I BIL

2.1 Installation och borttagning av basdelen i-size

Gör på följande sätt för att montera basdelen i-Size:

1. Ta ut Support Leg (stödbenet) (G) (fig. 5). En ljudsignal aktiveras, vilken upphör när korrekt montering av basdelen i-Size har slutförts.
2. Ta ut basdelens båda Isofix-fästen (A) genom att dra i spaken för utskjutning av fästena (B) (fig. 6) och kontrollera att systemet är utskjutet till ändläget.
3. Placera basdelen i-Size på önskat säte och haka fast Isofix-fästena i de krokarna som finns mellan ryggstödet och sittdynan (fig. 7). Du ska höra ett klickljud när de låses fast.

VARNING! Försäkra dig om korrekt fastlåsning genom att kontrollera att de två indikeringarna (C) är gröna.

4. Skjut basdelen i-Size hårt mot bilens ryggstöd (fig. 8) för att försäkra dig om maximal kontakt.
5. Kontrollera att de två fästena är korrekt fastspända genom att dra i basdelen flera gånger.
6. Sätt Support Leg (stödbenet) (G) på plats och justera det med hjälp av den avsedda justeringsknappen (H) (fig. 9). När Support Leg är

korrekt monterat avbryts ljudsignalen och samtidigt blir indikeringen grön (I) (fig. 10).

BORTTAGNING

1. Tryck på stödbenets justeringsknapp (H) så att det förkortas till den minsta möjliga längden.
2. Høj spaken för utskjutning av Isofix-fästena (B) så att basdelen flyttas bort från ryggstödet till max.
3. Lossa Isofix-fästena genom att trycka på frikopplingsknapparna (D) (fig. 11).
4. Håll spaken för utskjutning av Isofix-fästena (B) intryckt medan du trycker in Isofix-systemet på insidan av basdelen till ändläget. Vrid Support Leg och häkta fast foten i det avsedda fästet så att ljudsignalen avaktiveras.

2.2 INSTALLATION AV BILBARNSTOLEN OASYS I-SIZE PÅ BASDELEN I-SIZE

Före montering av bilbarnstolen på basdelen i-Size ska du försäkra dig om att de 4 krokarna är korrekt öppna. Tryck på de två spakarna Y som finns på basdelens sidor för att kontrollera detta (fig. 12A).

1. Sätt fast bilbarnstolen på basdelen i-Size (i bakåtvänt läge) och tryck den nedåt på bensidan tills den fäster (ett låsande klickljud hörs) (fig. 12).
2. När bilbarnstolen är korrekt fastsatt blir indikeringen (F) grön (Fig. 13).
3. Kontrollera att bilbarnstolen är korrekt fastsatt vid basdelen genom att försöka lyfta den uppåt både framtill och baktill.
4. När den är korrekt fastsatt ska du vrida bilbarnstolens bärhandtag tills det hamnar i kontakt (A) med sätets ryggstöd (Fig. 14).

För att lossa bilbarnstolen från basdelen: Sätt tillbaka bärhandtaget i vertikalt läge (B) och lossa bilbarnstolen genom att dra i det avsedda greppet samtidigt som du lyfter bilbarnstolen med bärhandtaget (Fig. 15).

2.3 Installation av bilbarnstolen oasys i-size med bilens trepunktsbälte

För att montera bilbarnstolen utan basdelen gör du på följande sätt:

1. Placera bilbarnstolen på det önskade bilsätet i bakåtvänt läge.
2. Dra i bilbältet och spänn fast det i motsva-

rande spänne genom att föra in den horisontella delen av bältet (midjedelen) genom de två avsedda blå bältesstyrningarna (S) på bilbarnstolen (fig. 16).

3. Ta tag i bilbältets diagonala rem och för in den genom den avsedda blå bältesstyrningen (V) på baksidan av bilbarnstolens ryggstöd (fig. 17).

WARNING! Diagonalbältet ska ALLTID vara insatt i denna bältesstyrning under körning.

4. Spänn bältet så mycket som möjligt utan att lämna överflödigt fri rem, och se till att det inte trasslar sig.

5. Vrid bärhandtaget till läge A1 (fig. 18).

Ta ur bilbarnstolen så här:

1. Lossa bilbältet genom att trycka på spännet.
2. För tillbaka bärhandtaget till läge B (vertikalt).
3. Lossa bältet från den diagonala bältesstyrningen och från de horisontella.

3. Ytterligare åtgärder

3.1 PLACERA BARNET I BILBARNSTOLEN OCH JUSTERA BÄLTETS LÄGE

För att flytta bältena gör du så här:

1. Tryck på justeringsknappen och dra i bilbarnstolens bälten så att de blir slaka (fig. 19).
2. Öppna spännet genom att trycka på den röda knappen (fig. 20).
3. Sätt barnet på plats.

WARNING! Bältena måste alltid anpassas till barnets tillväxt. Innan du monterar bilbarnstolen i bilen måste höjden ställas in korrekt. Bältena är korrekt justerade när de kommer ut från ryggstödet i höjd med barnets axlar. Huvudstödet och bältena justeras samtidigt på höjden i 6 olika lägen genom att trycka på knappen X för att följa barnets tillväxt.

4. Överlappa de två flikarna på spännet och sätt in dem tillsammans i spännet tills du hör ett klickljud (fig. 21).

WARNING! Sätt aldrig in flikarna i spännet en i taget eller bara en av dem. För att justera bältena, tryck på knappen Q.

5. Spänn bilbarnstolens säkerhetsbälten genom att dra i rätt justeringsband (fig. 22).

WARNING! Kuddinlägget garanterar korrekt skydd och det perfekta läget för nacke och

rygg för barn från födelsen till 6 kg vikt.

3.2 ANVÄNDNING SOM BABYSITTER

När bilbarnstolen inte används i bilen kan den också användas som babysitter.

Ställ endast på stadiga och plana ytor.

WARNING! Innan du bär bilbarnstolen, se alltid till att handtaget står i läget B (vertikalt).

WARNING! Lämna aldrig barnet utan tillsyn.

WARNING! Fastsparningssystemet ska alltid användas.

WARNING! Det är farligt att använda bilbarnstolen på upphöjda ytor, t.ex. på bord, stolar m.m.

WARNING! Den här bilbarnstolen är inte avsedd att användas för barnets längre sovstunder.

WARNING! Använd inte bilbarnstolen om barnet redan kan sitta själv.

Stolen ersätter inte en säng eller vagg. Om barnet behöver sova ska det läggas i en säng eller vagg. Använd inte bilbarnstolen om någon del gått sönder eller saknas.

3.3 ANVÄNDNING MED SITTVAGN

Bilbarnstolen Oasys i-Size kan bara användas med sittvagnarna LOVE UP - StyleGo UP.

WARNING! Se sittvagnens bruksanvisning för användning tillsammans med sittvagnen.

Sittvagnens sittdel ska avlägsnas innan bilbarnstolens hakas på.

Gör så här för att fästa bilbarnstolen på sittvagnen:

- Ta tag i bilbarnstolen med bärhandtaget i vertikalt läge (B) (fig. 23).

- För in fästena (U) i de avsedda kopplingarna som finns på sittvagnen (fig. 24A – LOVE UP, fig. 24B – StyleGo UP). Se till att de låses fast korrekt på båda sidorna. Du hör ett KLICK-ljud för korrekt fastspänning.

WARNING! Kontrollera före användning att bilbarnstolens fästnanordningar är korrekt fastlåsta. Gör så här för att ta bort bilbarnstolen från sittvagnen:

1. För tillbaka handtaget till det vertikala läget (B).

2. Dra först i frikopplingsgreppet på baksidan (W) och lyft sedan upp bilbarnstolen med hjälp av bärhandtaget (fig. 25A - LOVE UP, fig. 25B - StyleGo UP).

WARNING! Bilbarnstolen kan sättas på och tas bort även med barnet i, även om det kan bli lite svårare i och med barnets vikt. Vi råder i så

fall till att vara försiktig när detta utförs.

3.4 SUFFLETT

Bilbarnstolen är försedd med en skyddssufflett som kan ställas in i olika lägen.

För att montera suffletten, sätt in den i de avsedda kopplingarna (fig. 26) och trä sedan snoddarna runt de avsedda krokarna (fig. 27). Fullborda monteringen genom att knäppa fast knapparna på sufflettens baksida (fig. 28).

3.5 RENGÖRING OCH FÖRVARING

RENGÖRING AV PLAST- OCH METALLDELAR

För rengöring av plastdelar eller lackerade metalldelar använder du bara en fuktig trasa. Använd aldrig slipande rengöringsmedel eller lösningsmedel.

Bilbarnstolens rörliga delar får inte smörjas.

RENGÖRING AV TYGKLÄDSELN

Tygklädseln på bilbarnstolen är avtagbar och kan tvättas för hand eller i maskin i 30° C.

För att tvätta den, lossa bältena och avlägsna axelskydden genom att knäppa loss tryckknapparna som sitter i utrymmet för bruksanvisningen (fig. 29) och avlägsna dem från bältena (fig. 30). Ta ut bältena från springorna och sedan klädseln från huvudstödet (fig. 31). Ta av tygklädseln från sittdelen. Börja med fottdelen (fig. 32), sedan i höjd med bältesstyrningarna (fig. 33) och ta sedan av tygklädseln helt och hållet (fig. 34).

För att sätta på klädseln på bilbarnstolen igen, följ ovanstående instruktioner i omvänd ordning.

WARNING! Sätt tillbaka bältena på korrekt sätt utan att sno det.

Följ tvättråden på klädselns etikett som innehåller följande tvättsymboler:



Tvättas i maskin i 30°C



Blek inte



Torktumla inte



Stryk inte



Kemtvätta inte

Använd aldrig repande rengöringsmedel eller lösningsmedel. Centrifugera inte klädseln och låt torka utan att krama ur.

KONTROLL AV KOMPONENTERNAS SKICK

Kontrollera regelbundet att följande komponenter är hela och inte slitna:

- Textilklädseln: Se till att ingen stoppning sticker ut eller att delar av tyget är slitet. Kontrollera skicket på sömmarna, vilka ska vara hela.
- Bälten: Kontrollera att väven inte är onormalt utsliten med reducerad tjocklek som följd vid justeringsbandet, grenremmen, på axelförgreningarna och i området för bältenas justeringsplatta.
- Plastdelar: Kontrollera skicket på alla plastdelar. De får inte uppvisa tydliga tecken på skada eller vara blekta.

VARNING! Om bilbarnstolen är deformationerad eller mycket sliten ska den bytas ut, eftersom den kan ha förlorat dess ursprungliga skyddsegenskaper.

FÖRVARING AV PRODUKTEN

När bilbarnstolen inte sitter monterad i bilen ska den förvaras på torr plats, på avstånd från värmekällor och skyddad från damm, fukt och direkt solljus.

FÖRESKRIFTER FÖR ELEKTRISKA DELAR

- För att byta batteriet: Lossa skruven på locket som finns på stödbenets fot (fig. 35), ta av locket (fig. 36), ta ut det urladdade batteriet från batterifacket, sätt in det nya batteriet och var uppmärksam på att respektera rätt polaritet (pluspolen vänd uppåt) (fig. 37), sätt på locket igen och skruva åt skruven ordentligt.
- Batteriet får bara bytas av en vuxen person.
- Använd ett batteri CR 2032 på 3 V av den typ som rekommenderas för denna produkt.
- Lämna inte batterier eller eventuella verktyg inom räckhåll för barn.
- Ta alltid bort urladdade batterier från produkten för att undvika att eventuellt vätskeläcka skadar produkten.
- Kasta inte gamla batterier i elden eller i miljön, utan lämna in dem till avfallsortering.
- Om batterierna skulle läcka vätska ska de by-

tas ut omedelbart, rengör även batterifacket noga och tvätta händerna om de har kommit i kontakt med vätskan.

- Gör dig omedelbart av med batterier som läcker vätska: de kan orsaka brännskada på huden eller andra skador.
- Undvik att den elektriska delen kommer i kontakt med vatten eller vätskor. Om vatten tränger in kan det elektroniska systemet skadas.



ÖVERENSSTÄMMELSE MED EU-DIREKTIV 2006/66/EG och senare ändringar.

Symbolen med en överkryssad korg på batterierna eller på produktens förpackning anger att de ska separeras från hushållsavfallet i slutet av deras livslängd. De ska tas till en uppsamlingsplast eller lämnas tillbaka till återförsäljaren när man köper nya likvärdiga laddningsbara eller icke laddningsbara batterier. De kemiska beteckningar Hg, Cd, Pb på den överkorsade soptunnan anger typ av ämne som finns i batteriet Hg = kvicksilver, Cd = kadmium, Pb = bly. Användaren är ansvarig för att de uttjänta batterierna lämnas in till lämpliga insamlingsplatser för att underlätta dess behandling och återvinning. En lämplig sorterad avfallshantering gör att de uttjänta batterierna kan återvinnas för sortering och hantering som står i överensstämmelse med miljöbestämmelserna och därigenom bidrar till att negativa effekter på miljön och hälsan undviks och underlättar återvinning av materialen som batterierna består av. En olaglig avfallshantering av produkten från användarens sida leder till skador på miljö och människors hälsa. För en mer detaljerad information gällande disponibla uppsamlingssystem så vänd Er till lokala avfallshanterare eller till affären där produkten köptes.

BORTSKAFFANDE AV PRODUKTEN

När bilbarnstolen är uttjänt ska den skrotas. Sortera avfallet i enlighet med landets gällande miljöskyddslagstiftning.

GARANTI

Produktens garanti gäller för alla fabrikationsfel vid normal användning av produkten enligt

vad som förutses i bruksanvisningen. Garantin gäller således inte vid skada som orsakats av felaktig användning, slitage eller olycka. För garantins giltighetsperiod mot fabriktionsfel hänvisas till de särskilda bestämmelserna i nationella lagar som gäller i inköpslandet, i förekommande fall.

CHICCO Oasys **AR**

i-Size

مهم- احتفظ بهذه التعليمات للرجوع إليها عند الحاجة في المستقبل.

تعليمات الاستعمال

1. مقدمة
- 1.1 تحذيرات
- 1.2 خصائص المنتج
- 1.3 وصف الأجزاء
- 1.4 أوضاع المقبض
- 1.5 قيود ومتطلبات بخصوص استخدام المنتج ومقعد السيارة

2. التركيب في السيارة

- 2.1 تركيب وخلع القاعدة i-size
- 2.2 تركيب مقعد الطفل للسيارة i-size oasys على القاعدة i-size
- 2.3 تركيب مقعد الطفل للسيارة i-size oasys باستخدام أحزمة السيارة ثلاثية النقاط

3. عمليات إضافية

- 3.1 إجلال الطفل في مقعد الطفل للسيارة وضبط حزام الأمان
- 3.2 الاستخدام كمقعد هزاز للطفل
- 3.3 الاستخدام مع عربة الأطفال
- 3.4 المظلة
- 3.5 التنظيف والصيانة

تحذيرات

- احتفظ بدليل التعليمات للرجوع إليه عند الحاجة في المستقبل.
- اقرأ هذه التعليمات بعناية قبل جميع المنتج وتركيبه. لا تسمح لأي شخص لم يقم براءة هذه التعليمات باستخدام المنتج.
- تحذير! بناءً على نتائج إحصاءات الحوادث، يعتبر مقعد السيارة الخلفي بشكل عام أكثر أماناً من المقعد الأمامي؛ وبذلك يُوصى بتركيب القاعدة i-Size ومقعد الطفل للسيارة على المقاعد الخلفية. وبشكل أكثر خصوصية، يعتبر المقعد الأوسط الخلفي هو الأكثر أماناً، وذلك إذا كان مزوداً بحزام أمان ثلاثي النقاط.
- تنبيه! خطر بالغ! يُحظر استخدام هذا الجهاز بتركيبه على مقاعد السيارة الأمامية المجهزة بوسادة هوائية أمامية. يمكن تركيب القاعدة i-Size ومقعد الطفل للسيارة في المقعد الأمامي فقط في حالة إيقاف فعالية الوسادة

الهوائية الأمامية: ارجع إلى الجهة الصانعة للسيارة أو دليل تعليمات المالك للتعرف على كيفية تعطيل الوسادة الهوائية. يُنصح دائماً بتحريك مقعد السيارة للخلف إلى أبعد وضع ممكن. وذلك اعتماداً على وجود ركاب جالسين في الخلف.

- تأكد من أن جميع ركاب السيارة على دراية بكيفية إخراج الطفل من مقعد الطفل للسيارة في حالة الطوارئ.
- يُرجى الانتباه عند تركيب القاعدة i-Size ومقعد الطفل للسيارة لتجنب تداخله مع مقعد السيارة أو أحد أبوابها.
- لا تعرض القاعدة i-Size ومقعد الطفل للسيارة المخصص لها الأمان الكامل للطفل في حالة وقوع حوادث، ولكن استعمال هذا المنتج يقلل من معدل خطورة الإصابات البالغة أو الوفاة.
- يزداد خطر تعرض الطفل للإصابات البالغة، ليس فقط في حالة وقوع حوادث، ولكن أيضاً في ظروف أخرى (مثل: الكبح المفاجئ، وخلافه). وذلك في حالة عدم اتباع التعليمات بعناية: خُقق دائماً من تثبيت القاعدة i-Size ومقعد الطفل للسيارة بالمقعد على نحو سليم.
- في حالة تعرض القاعدة i-Size ومقعد الطفل للسيارة للضرب أو التشوّه أو التآكل البالغ، يجب استبدالهما، وذلك لأنهما يفقدان خواص السلامة الأصلية المتوفرة فيهما. بعد التعرض لحادث (حتى لو بسيط)، فقد تعرض القاعدة i-Size ومقعد الطفل للسيارة لضرر دائم، حتى لو لم يكن هذا الضرر ظاهراً؛ لهذا يجب استبدالهما.
- لا يجب أن تتم أية تعديلات على هذا المنتج، بأي حال من الأحوال. إلا بمعرفة الجهة الصانعة.
- لا تستعمل ملحقات أو قطع غيار أو أجزاء أخرى لم يتم توريدها أو اعتمادها من قبل الجهة الصانعة.
- لا تترك الطفل دون مراقبة في مقعد الطفل للسيارة لأي سبب.
- يُحظر ترك القاعدة i-Size ومقعد الطفل للسيارة دون تثبيتهما في مقعد السيارة، وذلك لأنهما قد يلحقان الأذى أو الإصابة بالركاب.
- يُحظر وضع أي شيء بين القاعدة i-Size والمقعد أو بين مقعد السيارة ومقعد الطفل للسيارة أو بين مقعد الطفل للسيارة والطفل نفسه، بخلاف الملحقات المصرح بها؛ لأنها قد تمنع القاعدة i-Size ومقعد الطفل للسيارة من تأدية وظيفتهما بالشكل الصحيح في حالة وقوع حادث.
- لا تستخدم أجهزة مستعملة: فمن المحتمل أن تكون قد تعرضت لأضرار هيكلية لا تُرى بالعين المجردة، ولكنها على أي حال تؤثر سلباً على أمان المنتج.
- تأكد أن شريط حزام الأمان غير ملتو، وذلك لتجنب انحسار الشريط أو أي جزء من أجزاء مقعد الطفل للسيارة بين أبواب السيارة، أو الاحتكاك بأجزاء حادة، في حالة انقطاع أو اهتراء حزام الأمان، فيجب تغييره.
- ينصح بتغطية مقعد الطفل للسيارة في حالة ترك السيارة تحت أشعة الشمس المباشرة، لا يجوز استبدال كسوة المقعد بأخرى، إلا إذا كان مصححاً بها من الجهة الصانعة، وذلك لأنها تمثل جزء لا يتجزأ من مقعد الطفل

ا. مبين التركيب السليم لساق الدعم
ل. قضيب الارتداد

مقعد الطفل للسيارة oasys i-size

الشكل B

Z. مقبض الحمل

K. المظلة

L. فرش قماشية

M. وسادة التخفيف

الشكل C

N. حزام أمان مقعد الطفل للسيارة.

O. الكتفيات

P. قفل

Q. زر ضبط الأحزمة

R. مسند الرأس القابل للضبط

D الشكل

S. فتحة الجزء البطني لحزام أمان السيارة على مقعد الطفل للسيارة

T. زر تدوير مقبض الحمل

U. فتحة للتوصيل بعربة الأطفال

الشكل E

V. فتحة الجزء القطري لحزام أمان السيارة

W. مقبض التحرير (من القاعدة I-Size وعربة الأطفال)

الشكل F

X. زر ضبط مسند الرأس والحزام

Y. درج تخزين دليل الاستعمال

للسيارة. لا تستعمل مقعد الأطفال أبداً بدون الكسوة وذلك حفاظاً على سلامة الطفل.

• الأطفال الذين يولدون في وقت مبكر قبل الأسبوع السابع والثلاثين من الحمل يمكن أن يتعرضون للخطر عند إجلاسهم في مقعد طفل بالسيارة. فهؤلاء الرضع يمكن أن يتعرضوا لصعوبات في التنفس عند إجلاسهم في مقعد طفل للسيارة. ولذلك تُوصى بالتواصل مع طبيب أو فريق طبي بالمستشفى. قبل مغادرة المستشفى. حيث يمكنهم تقديم النصح حول أنسب نوع مقعد طفل للسيارة لحالة طفلك.

• لا تنقل أشياء أو أمتعة سائبة أو غير مؤمنة على الرف الخلفي للسيارة؛ ففي حالة وقوع حادث أو فرملة قوية أو مفاجئة للسيارة قد تسبب إصابات للركاب.

• خُقق من استخدام كافة ركاب السيارة لأحزمة الأمان المخصصة لهم. وذلك للمحافظة على سلامتهم الشخصية ولأنه من المحتمل أن يتسببوا في إصابة الطفل في حالة وقوع حادث خلال الرحلة أو بسبب الكبح المفاجئ.

• احرص على التوقف من وقت لآخر خلال الرحلات الطويلة. حيث يتعرض الأطفال للإرهاق والتعب بسهولة. ولا تقم أبداً ولأي سبب بإخراج طفلك من مقعد الطفل للسيارة أثناء حرك السيارة. إذا احتاج الطفل للرعاية. فاختر مكاناً آمناً لتتوقف فيه.

• لا تحمل Artsana أية مسؤولية عن استخدام المنتج بشكل غير صحيح.

1.2 خصائص المنتج

مقعد الطفل للسيارة هذا معتمد للنقل الآمن للأطفال بطول يتراوح بين 40-78 سم (منذ الولادة وحتى 13 كجم - منذ الولادة حتى 15 شهراً). وفقاً للمواصفة الأوروبية ECE R129/00.

خذيهم مهم

يُعد هذا مقعد طفل للسيارة من النوع "i-Size". وهو معتمد وفقاً للتشريع ECE R 129 للاستخدام في السيارات ذات المقاعد "التوافقة مع النوع i-Size * كما هو مبين من قبل الجهة الصانعة للسيارة أو دليل تعليمات السيارة. إذا ساورك شك فيما يتعلق بالمنتج. ننصح بالاتصال بالجهة الصانعة لمقعد الأمان أو البائع.

1.3 وصف الأجزاء

القاعدة i-Size

الصورة A

A. وصلات نظام Isofix

B. ذراع خلع وصلات نظام Isofix

C. مبيبات توصيل نظام Isofix

D. أزرار تحرير وصلة نظام Isofix

E. فتحات تثبيت مقعد الطفل للسيارة

F. مبين التثبيت السليم لمقعد الطفل للسيارة

G. ساق الدعم

H. زر ضبط ارتفاع ساق الدعم

1.4 أوضاع المقبض

يمكن ضبط مقبض مقعد الطفل للسيارة على 6 أوضاع (الشكل 1).

A. الوضع أثناء السفر بالسيارة دون القاعدة.

A1. الوضع أثناء السفر بالسيارة مع القاعدة (خذيهم: الوضع A والوضع A1 هما فقط الوضعين المسموح بهما عند السفر بالسيارة).

X. لا تستخدمه أبداً.

B. الوضع عند الحمل باليد.

ج. وضع المهذ الهزاز أو عندما خُتاج إلى تثبيته في عربة أطفال مناسبة من Chicco.

D. وضع المهذ الهزاز المثبت.

لضبط الوضع. اضغط الزرين (T) على قضيب المقبض معا لتدويره على الوضع المرغوب إلى أن تسمع صوت كليك الدال على التثبيت في المكان.

1.5 قيود ومتطلبات بخصوص استخدام المنتج ومقعد السيارة

يمكن تركيب مقعد الطفل للسيارة بطريقتين مختلفتين:

4. ادفع القاعدة i-Size بقوة في اتجاه مسند ظهر مقعد السيارة (الشكل 8) للتأكد من ثباته في موضعه بشكل آمن.

5. خقق من ثبات كلتا الوصلتين بشكل صحيح من خلال محاولة سحب القاعدة عدة مرات.

6. ضع ساق الدعم (G) واضبط باستخدام زر الضبط (H) (الشكل 9). في حالة تركيب ساق الدعم على نحو سليم، ستوقف الإشارة الصوتية وفي نفس الوقت يتحول المبين للون الأخضر(ا) (الشكل 10).

يمكن استخدام القاعدة Chicco i-Size مع جميع مقاعد السيارة i-Size المعتمدة (ارجع إلى دليل تعليمات السيارة) وكذلك مقاعد السيارة المدرجة في "قائمة توافق السيارة" الموردة مع مقعد الطفل للسيارة.

- باستخدام أحزمة مقاعد السيارة ثلاثية النقاط (دون قاعدة i-Size). في هذه الحالة، يمكن تركيب مقعد الطفل للسيارة على مقعد الراكب الأمامي أو على أي مقعد خلفي. ويجب أن يكون مقعد السيارة موجهاً للأمام على أي حال. يُحظر استخدام مقعد السيارة هذا موجهاً للخلف على أي من مقاعد السيارة (الشكل 2)، يجب أن يكون مقعد السيارة مزوداً بأحزمة أمان ثلاثية النقاط. سواء من النوع الثابت أو المزود بسبيلتة كمش. وأن يكون معتمداً بموجب نظام قانون UNE/ECE رقم 16 أو مواصفات ماثلة (الشكل 3).

خذيراً يُحظر تركيب مقعد الطفل للسيارة على مقعد السيارة المزود بحزام أمان ثنائي النقاط فقط (الشكل 4) خذيراً في حالة الاستخدام في سيارات مجهزة بأحزمة مقاعد خلفية مدمج بها وسادات هوائية (أحزمة مقاعد قابلة للنفخ). قد يتسبب التداخل بين الجزء القابل للنفخ لحزام مقعد السيارة مع نظام تثبيت الأطفال هذا في

التعرض لإصابات خطيرة أو الوفاة. لا تقم بتركيب نظام تثبيت الأطفال هذا باستخدام حزام أمان قابل للنفخ بدلاً من ذلك بتركيبه باستخدام نظام Isofix. أو قم بتحريك مقعد الطفل للسيارة على مقعد مناسب لنوع حزام الأمان. أثناء التركيب باستخدام نظام Isofix. لا يجوز تثبيت حزام المقعد خلف مقعد الطفل للسيارة. لأن هذا قد يقوم بتشغيل الجزء القابل للنفخ لحزام الأمان.

يُحظر استخدام وسادة تخفيض مع الأطفال بوزن أكثر من 6 كجم (أقصى طول للطفل 60 سم).

2. التركيب في السيارة

2.1 تركيب وخلع القاعدة i-size

تصرف كما هو موضح لتركيب القاعدة i-Size:

1. افرّد ساق الدعم (G) (الشكل 5). سيتم تنشيط إشارة صوتية وتتوقف في حالة تركيب القاعدة i-Size على نحو سليم.

2. افرّد كلا وصلتي نظام بالكامل (A) الخاصتين بالقاعدة من خلال سحب ذراع فرد الموصلات (B) (الشكل 6) وتأكد من فرد النظام حتى المصدر.

3. ضع القاعدة i-Size على المقعد المرغوب وقم بتثبيت وصلات نظام Isofix بنقاط التثبيت الموجودة بين مسند الظهر ومقعد السيارة (الشكل 7). ستسمع صوت "كليك" عند ثبات الموصلات في مكانها.

خذيراً خقق من عمل التوصيل بشكل صحيح من خلال التأكد أن كلا المبينين (C) بلون أخضر.

4. ادفع القاعدة i-Size بقوة في اتجاه مسند ظهر مقعد السيارة (الشكل 8) للتأكد من ثباته في موضعه بشكل آمن.

5. خقق من ثبات كلتا الوصلتين بشكل صحيح من خلال محاولة سحب القاعدة عدة مرات.

6. ضع ساق الدعم (G) واضبط باستخدام زر الضبط (H) (الشكل 9). في حالة تركيب ساق الدعم على نحو سليم، ستوقف الإشارة الصوتية وفي نفس الوقت يتحول المبين للون الأخضر(ا) (الشكل 10).

الفك

1. اضغط زر ضبط ساق الدعم (H) وقم بتقصيرها حتى المصدر.

2. ارفع ذراع فرد وصلة نظام ISOFIX (B) وحرك القاعدة بعيداً عن مسند الظهر حتى المصدر.

3. حرر وصلات نظام ISOFIX من خلال سحب أزرار التحرير (D) (الشكل 11).

4. ثبت ذراع فرد وصلة نظام ISOFIX (B) للأسفل. ادفع قاعدة ISOFIX في القاعدة. مع التأكد من الوصول للمصدر. أدر ساق الدعم وقم بتثبيت الأقدام في الفتحة المعنية. مع إيقاف تفعيل الإشارة الصوتية.

2.2 تركيب مقعد الطفل للسيارة i-size oasys على القاعدة i-size

قبل تثبيت مقعد الطفل للسيارة على القاعدة i-Size، تأكد من فتح الخطاطيف الأربعة بشكل صحيح. للتأكد من ذلك، ما عليك سوى الضغط على الأزرع Y بجوانب القاعدة (الشكل 12A).

1. قم بتثبيت مقعد الطفل للسيارة على القاعدة i-Size (موجهاً للخلف) واضغطه جأه الساق السفلية إلى أن تسمع صوت "كليك الدال" على ثباته في مكانه (الشكل 12).

2. سيتم الإشارة إلى تثبيت مقعد الطفل للسيارة من خلال المبين (F) الذي سيتحول إلى اللون الأخضر فور اتمام التثبيت (الشكل 13).

3. تأكد من تركيب مقعد الطفل للسيارة بشكل صحيح على القاعدة من خلال رفع الأجزاء الأمامية والخلفية.

4. بعد التوصيل، أدر مقبض مقعد الطفل للسيارة حتى يصل إلى موضع الإيقاف (A) في مواجهة مسند ظهر المقعد (الشكل 14).

لتحرير مقعد الطفل للسيارة من القاعدة: أعد المقبض إلى الوضع الرأسي (B) وحرر مقعد الطفل للسيارة من خلال سحب المقبض المعني أثناء رفع مقعد الطفل للسيارة باستخدام المقبض (الشكل 15).

2.3 تركيب مقعد الطفل للسيارة i-size oasys باستخدام أحزمة السيارة ثلاثية النقاط

لتركيب مقعد الطفل للسيارة بدون قاعدة. اتبع الخطوات التالية:

1. ضع مقعد الطفل للسيارة على مقعد السيارة المختار (الشكل 1) في وضعية موجهة للخلف.
2. اجذب حزام أمان السيارة وبنهته في قفل الحزام المعني. من خلال إدخال جزء حزام (الخضراء) الأفقي عبر الفتحتين الزرقوبين لمقعد الطفل للسيارة (S) (الشكل 16).
3. خذ حزام أمان السيارة القطري ومرره عبر الفتحة الزرقاء المعنية (V) على ظهر مسند ظهر مقعد الطفل للسيارة (الشكل 17)
- خذيرا أثناء السفر بالسيارة. يجب دائما تمرير حزام الأمان القطري هذا عبر هذه الفتحة.
4. اجذب الحزام بإحكام قدر الإمكان. دون ترك أي جزء مرتخي مع التأكد من عدم تعرضه للالتواء.
5. أدر مقبض الحمل إلى الوضع A1 (الشكل 18).

لفك مقعد الطفل للسيارة:

1. قم بتحريك حزام أمان السيارة بالضغط على قفل الحزام.
2. اجعل مقبض الحمل على الوضع B (رأسى).
3. اسحب الحزام عبر الفتحات القطرية والأفقية.

3. عمليات إضافية

- 3.1 إجلاس الطفل في مقعد الطفل للسيارة وضبط حزام الأمان

لضبط أحزمة الأمان. تصرف كما يلي:

1. أثناء الضغط على زر الضبط (الشكل 1) اجذب أحزمة أمان مقعد الطفل للسيارة لتحريكها (الشكل 19).
 2. اضغط الزر الأحمر (الشكل 20) لفتح القفل.
 3. اجلس الطفل على المقعد.
- خذيرا! يجب دائما ضبط أحزمة الأمان بحيث تتواءم مع مرحلة نمو الطفل. قبل تركيب مقعد الطفل للسيارة داخل السيارة. اضبط أحزمة أمان المقعد على الارتفاع المناسب. ولضبطها بشكل صحيح. يجب أن تخرج أحزمة الأمان من مسند الظهر عند مستوى ارتفاع أكتاف الطفل. يمكن ضبط ارتفاع مسند الرأس والأشرطة في نفس الوقت على 6 أوضاع مختلفة باستخدام الزر X للتواء مع نمو طفلك.
 4. قم بتبنيك طرفي حزامي الأمان معًا. وأدخلهما معًا في قفل الحزام حتى تسمع صوت "كليك" (الشكل 21)

خذيرا! لا تقم أبدا بإدخال طرف واحد فقط من الأحزمة في قفل الحزام ولا تقم بإدخالهم بشكل منفصل على مرتين. اضغط على الزر Q لضبط الأحزمة.

 5. أحكم شد أحزمة أمان مقعد الطفل للسيارة عن طريق جذب حزام الضبط (الشكل 22).

خذيرا تضمن وسادة التخفيض التدعيم السليم للطفل والوضعية المثالية لرؤية وظهر الأطفال الرضع منذ ولادتهم وحتى يصل وزنهم إلى حوالي 6 كجم.

3.2 الاستخدام كمقعد هرّاز للطفل

في حالة عدم استخدام مقعد الطفل للسيارة في السيارة. فإنه يمكن استخدامه كمقعد هرّاز للطفل. ضع مقعد الطفل للسيارة فقط على أسطح أفقية ثابتة. خذيرا! قبل حمل مقعد الطفل للسيارة. قم دائما بتحريك

مقبض الحمل إلى الوضع B (رأسى).

خذيرا! لا تترك الطفل وحده دون مراقبة.

خذيرا! يجب استعمال نظام تثبيت الطفل دائما.

خذيرا! استخدام مقعد الطفل للسيارة على أسطح مرتفعة مثل الطاولات أو المقاعد وخلافه يمكن أن ينطوي على خطورة كبيرة.

خذيرا! مقعد الطفل للسيارة هذا غير مصمم لنوم الطفل فيه لفترات طويلة.

خذيرا! لا تستخدم المقعد في حالة تمكن الطفل من الوقوف دون مساعدة.

مقعد الطفل للسيارة هذا ليس بديلاً عن سرير أو مهد الطفل. إذا احتاج طفلك للنوم. ضعه في سرير أو مهد مناسب. تجنب استخدام مقعد الطفل للسيارة عند تعرض أي من أجزائه إلى الكسر أو الضياع.

3.3 الاستخدام مع عربة الأطفال

يمكن استخدام مقعد الطفل للسيارة Oasys i-Size فقط مع عربات الأطفال LOVE UP - StyleGo UP.

خذيرا! يرجى قراءة دليل تعليمات عربة الأطفال عند استخدام مقعد الطفل للسيارة على عربة الأطفال.

قبل تثبيت مقعد الطفل للسيارة قم بخلع مقعد عربة الأطفال.

لتركيب مقعد الطفل للسيارة على عربة الأطفال. تصرف كما يلي:

- ثبت مقعد الطفل للسيارة على وضع رأسى باستخدام المقبض (B) (الشكل 23).

- قم بتركيب الأجهزة المعنية على عربة الأطفال داخل الفتحات (U) (الشكل 24A - LOVE UP). الشكل 24B -

StyleGo UP). تأكد بشكل خاص أن المقعد مثبت على كلا الجانبين. ستسمع صوت "كليك" عند التثبيت الصحيح.

خذيرا! قبل الاستعمال. تأكد من تثبيت كافة تجهيزات تثبيت مقعد الطفل للسيارة بصورة صحيحة.

خلع مقعد الطفل للسيارة من عربة الأطفال:

1. اضبط مقبض الحمل على الوضع الرأسى (B).
2. اجذب مقبض التحرير الخلفى أولاً (W). ثم ارفع مقعد الطفل للسيارة عن طريق المقبض (الشكل 25A - LOVE UP). الشكل 25B (StyleGo UP).

خذيرا! يمكن تثبيت وخير مقعد الطفل للسيارة بينما الطفل داخل المقعد. إلا أن هذه العملية قد تصبح أكثر صعوبة نتيجة لوزن الطفل. توخ الحرص عند تنفيذ الخطوات المبينة أعلاه.

3.4 المظلة

يشتمل مقعد الطفل للسيارة على مظلة يمكن ضبطها على أوضاع متعددة.

لتركيبها أدخل طرفي المظلة في تجهيزات التثبيت المعنية (الشكل 26) ثم أدخل الشريط المطاطي في الخطاطيف

للعنبة (الشكل 27). قم بتثبيت الأزرار في ظهر المظلة لإكمال التركيب (الشكل 28).

الأحزمة.

الأجزاء البلاستيكية: تأكد من حالة استهلاك الأجزاء البلاستيكية التي يجب أن تكون خالية من أية علامات تدل على تلفها أو فقدانها للونها.

تحذيراً: يجب استبدال مقعد الطفل للسيارة في حالة تلفه أو استهلاكه بشكل كبير، لأنه من الممكن بهذه الحالة أن يكون قد فقد خواص السلامة الأصلية فيه.

تخزين المنتج

عندما لا يكون مقعد الطفل للسيارة مثبتاً في السيارة، ننصح بالاحتفاظ به في مكان جاف وبعيد عن مصادر الحرارة والغبار والرطوبة وأشعة الشمس المباشرة.

تحذيرات حول الأجزاء الكهربائية

• لاستبدال البطارية: قم بحل البرغي الموجود على قدم ساق الدعم (الشكل 35)، وافتح الغطاء (الشكل 36). اخلع البطارية المستهلكة من البيت. أدخل البطارية الجديدة. مع التأكد من مراعاة القطبية الصحيحة للبطارية (القطب الموجب مواجه للأعلى) (الشكل 37). أعد تركيب الغطاء وأحكام ربط البرغي تماماً.

• يجب أن يقوم أحد البالغين فقط باستبدال البطاريات. استخدم بطارية CR 2032 بجهد 3 فلت من نفس النوع الموصى به لتشغيل هذا المنتج.

• احرص دائماً على حفظ البطاريات والأدوات بعيداً عن متناول الأطفال.

• احرص دائماً على إزالة البطاريات الفارغة من المنتج لتجنب تسرب أي سوائل محتملة قد تتلف المنتج.

• تجنب إلقاء البطاريات فارغة الشحن في النار أو التخلص منها بطريقة تضر البيئة. يجب التخلص منها لدى جهة فرز المهملات.

• في حالة تسرب سائل من البطاريات، استبدلها في الحال. وتأكد من نظافة مبيت البطاريات، واغسل يديك جيداً في حالة ملامسة السائل.

• احرص دائماً على التخلص من سائل البطاريات المتسرب على الفور؛ فقد تؤدي لحادث حروق أو إصابات أخرى.

• احرص على حماية الجزء الكهربائي من ملامسة الماء أو السوائل. فارتشاح الماء يمكن أن يلحق الضرر بالدائرة الإلكترونية.

للطابقة للمواصفة الأوروبية 2006/66/EC وفقاً للتعديل، يشير رمز سلة المهملات المشطوب عليها والموجود على البطارية أو عبوتها إلى أن البطاريات في نهاية فترة صلاحيتها. ويجب التخلص منها بصورة منفصلة عن الخلفات المحلية من خلال مراكز التجميع المحددة من قبل الحكومة أو السلطات المحلية أو إرجاعها للبائع عند شراء بطاريات جديدة قابلة لإعادة الشحن أو غير قابلة لإعادة الشحن من نفس النوع. الرموز الكيميائية (Hg للزئبق وCd للكادميوم وPb للرصاص) المطبوعة أسفل الرمز المشطوب لسلة المهملات



3.5 التنظيف والصيانة

تنظيف الأجزاء البلاستيكية أو المعدنية

لا تستعمل إلا قطعة قماش مبللة لتنظيف الأجزاء البلاستيكية أو المعدنية المصبوغة. لا تستعمل أبداً أية مواد تنظيف كاشطة أو مذيبات.

لا تقم بتزييت الأجزاء المتحركة في مقعد الطفل للسيارة أبداً.

تنظيف الفرش القماشى

الفرش القماشى لمقعد الطفل قابل للخلع بالكامل. وقابل للغسيل اليدوي أو بغسالة الملابس بدرجة حرارة 30 مئوية.

لغسله قم بفك الأشرطة واخلع أشرطة الكتف عن طريق فتح أزرار الكبس الموجودة داخل موضع حفظ دليل التعليمات (الشكل 29) واسحبها من الأشرطة (الشكل 30). ثم اخلع الأشرطة من الفتحات والفرش من مسند الرأس (الشكل 31).

اخلع بطانة الفرش القماشى من المقعد بدءاً من موضع الأقدام (الشكل 32). ثم من المكان القريب من المسارات الدليلية للشريط (الشكل 33) وأزلها بالكامل في النهاية (الشكل 34).

اتبع الخطوات المذكورة أعلاه بالعكس لتركيب الفرش مرة أخرى.

تحذيراً: أعد تركيب الأشرطة بشكل صحيح وتجنب تعريضها للالتواء.

يرجى الرجوع إلى تعليمات التنظيف على الملصق الموجود على القماش، والذي يشتمل على رموز الغسيل الآتية:

غسيل بغسالة الملابس بدرجة حرارة 30°م



لا تستعمل مبييض



لا تقم بالتجفيف باستخدام مجفف كهربائي



لا تقم بالكي



لا تقم بالتنظيف الجاف



لا تستعمل أبداً أية مواد تنظيف كاشطة أو مذيبات. تجنب جفيف غطاء الكسوة في المجفف. واتركه يجف مع جنبه عسره.

التأكد من سلامة الأجزاء

يجب القيام دورياً بتفحص سلامة وحالة استهلاك الأجزاء التالية:

• الغطاء القماشى: تأكد من عدم خروج البطانة أو من تساقط أجزاء من البطانة. تأكد من حالة الأحزمة التي يجب أن تكون سليمة دائماً.

• الأحزمة: تأكد من عدم تشنل بطانة الكسوة ومن عدم تآكل شريط الحزام في الأجزاء المعنية في حزام الضبط. الحزام الفاصل وعلى أحزمة الاكتاف ونطاق لوحة تعديل

ذات العجلات تشير إلى نوع المادة الموجودة بالبطارية. المستخدم مسؤول عن تسليم البطاريات في نهاية عمرها الافتراضي إلى إحدى الجهات المختصة بتجميع الخلفات حتى يمكن معالجتها وتدويرها. التخلص من البطاريات القديمة بطريقة سليمة سوف يساهم في الوقاية من وقوع الأثار السلبية المحتملة على البيئة وصحة الأفراد فضلا عن إعادة تدوير خامات تصنيع المنتج والاستفادة منها. قيام المستخدم بالتخلص من المنتج بطريقة غير مناسبة قد يلحق الضرر بالبيئة وصحة الأفراد. للحصول على معلومات أكثر تفصيلاً حول أنظمة التجميع المتاحة، توجه للمركز المحلي الخاص بخدمة التخلص من المهملات أو المتجر الذي اشترت منه الجهاز.

التخلص من المنتج

إذا لم يعد مقعد الطفل للسيارة متوافقاً مع معايير السلامة، فتوقف عن استخدامه وتخلص منه في أحد المراكز المناسبة لجمع النفايات. احرص دائماً على التخلص من الجهاز طبقاً للقوانين والتشريعات البيئية المنصوص عليها في البلد الذي يستخدم فيه المنتج.

الضمان

هذا المنتج يشتمل على ضمان جودة عند الاستخدام في الظروف الاعتيادية كما هو موضح في تعليمات الاستخدام. لذلك لا يسري الضمان في حالة الأضرار الناتجة عن الاستخدام غير السليم أو التآكل أو الأحداث العارضة. وبالنسبة لمدة الضمان ضد عيوب المطابقة الرجاء الرجوع إلى الأحكام الخاصة الواردة في القوانين المعمول بها محلياً في بلد البيع. حيثما وجدت.

- I** ARTSANA S. P. A.
Via Saldarini Catelli, 1
22070 Grandate – Como – Italia
800-188 898
www.CHICCO.com
- F** ARTSANA FRANCE S.A.S.
17/19 Avenue De La Metallurgie
93210 Saint Denis La Plaine - France
0820 87 00 41 (0.12€Ttc/Mn)
www.CHICCO.fr
- D** ARTSANA GERMANY GMBH
Borsigstrasse 1-3
D-63128 Dietzenbach-Deutschland
+49 6074 4950
www.CHICCO.de
- GB** ARTSANA UK Ltd.
2nd Floor
1 Imperial Place
Maxwell Road
Borehamwood
Hertfordshire - WD6 1JN
01623 750870 (office hours)
www.CHICCO.uk.com
- E** ARTSANA SPAIN S.A.U.
C/Industria 10
Pol. Industrial Urtinsa
Apartado De Correos 212 - E
28923 Alcorcon (Madrid)-Spain
902 117 093
www.CHICCO.es
- P** ARTSANA PORTUGAL S.A.
Rua Humberto Madeira, 9
2730-097 Queluz De Baixo Barcarena Portugal
21 434 78 00
800 20 19 77
www.CHICCO.pt
- NL** ARTSANA BELGIUM N.V.
Temselaan 5 B-1853 Strombeek - Bever
Belgium
+32 23008240
www.CHICCO.be
- TR** İthalatçı firma:
Artsana Turkey Bebek ve Sağlık Ürünleri A.Ş.
İçerenköy Mh. Erkut Sk. No:12 Üner Plaza K:12
Ataşehir İSTANBUL
Tel: 0 216 570 30 30
Üretici Firma: Artsana S.p.A.
Via Saldarini Catelli, 1 - 22070 Grandate (CO)-Italy
Tel: (+39) 031 382 111
Yetkili Servis:
Eser Puset Tamir ve Bakım Servisi Tic. Ltd. Şti.
Seyrantepe Mh. İsparış Merkezi No:107 Kağıthane
İSTANBUL
Tel: 0 212 570 30 78
- PL** ARTSANA POLAND Sp.zo.o.
Aquarius, Ul. Połczyńska 31 A
01-377 Warszawa
+48 22 290 59 90
www.CHICCO.com

RUS ООО "Артсана Рус"
Россия 125009 Москва,
Деятярный переулoк, д.4, стр.1.
тел/факс (+7 495) 662 30 27
www.CHICCO.ru
часы работы: 9.30-18.00
(время московское)

CH ARTSANA SUISSE S.A
Stabile la Punta Via Cantonale 2/B
6928 Manno (TI)-Svizzera
+41 (0)91 935 50 80
www.CHICCO.ch

BR ARTSANA BRASIL LTDA.
Av. Comendador Aladino Selmi
4630 – Galpões 06 e 07 – Vila San Martin
Campinas – SP
CEP: 13069-096
+55 11 2246-2100
www.CHICCO.com.br

MX ARTSANA MEXICO S.A
Dec V. Ruben Dario 1015
Colonia Lomas De Proviencia 44647
Guadalajara, Jalisco-Mexico
01800 702 8983
www.CHICCO.com.mx

AR ARTSANA ARGENTINA S.A.
Uruguay 4501
Victoria Cp(1644)
San Fernando- Buenos Aires-Argentina
0810-888-2442
www.CHICCO.com.ar

IN ARTSANA INDIA PRIVATE LIMITED,
7Th Floor, Tower B, Paras Twin Towers,
Golf Course Road, Sector 54
Gurgaon – 122002 - Haryana, India
(+91)(124)(4964500)
www.CHICCO.in



ARTSANA S.p.A.
Via Saldarini Catelli, 1
22070 Grandate (CO) - Italy
Tel. (+39) 031 382 111
Fax (+39) 031 382 400
www.CHICCO.com

