



brevi[®]



passeggiino
cod. 781

IMPORTANTE – Conservare queste istruzioni per riferimento futuro.

IMPORTANT – Keep these instructions for future reference.

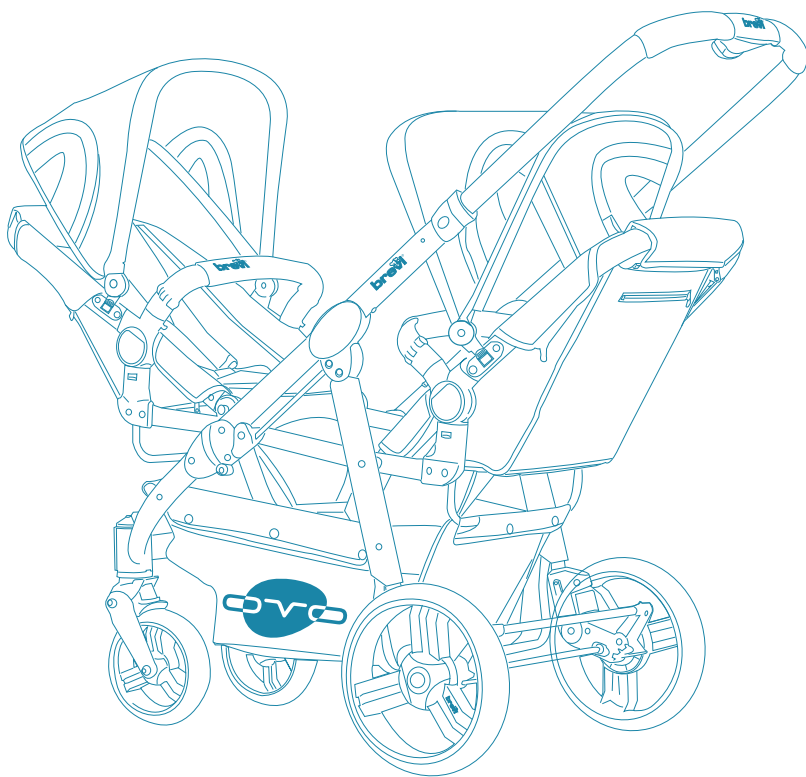

I

PASSEGGINO:

Istruzioni d'uso

GB

STROLLER:

Instructions for use

D

SPORTWAGEN:

Gebrauchsanweisung

F

POUSSETTE:

Notice d'emploi

E

SILLA DE PASEO:

Instrucciones de uso

P

CADEIRA DE PASSEIO:

Instruções de utilização

SLO

OTROŠKI VOZIČEK:

Navodila za uporabo

PL

SPACERÓWKA:

Instrukcja użycia

H

BABAKOCSI:

Használati útmutató

HR

KIŠOBRAN KOLICA:

Uputstva za upotrebu

RUS

КОЛЯСКА:

Инструкция по применению

S

BARNVAGN:

Bruksanvisning

NL

WANDELWAGEN:

Gebruiksaanwijzing

GR

ΚΑΡΟΤΣΑΚΙ ΓΙΑ ΝΗΠΙΑ:

Οδηγίες χρήσεως

RO

CARUCIOR:

Instrucțiuni de folosire

COMPONENTI • COMPONENTS • BESTANDTEILE • COMPOSANTS • COMPONENTES • COMPONENTES • SESTAVNI DELI • CZESCI • ELEMEI • DIJELOVI • КОМПОНЕНТЫ • DELAR • ONDERDELEN • KOMMATIA • COMPONENTE



ARTICOLI ACQUISTABILI SEPARATAMENTE • ITEMS PURCHASABLE SEPARATELY • ARTIKEL SEPARAT ERHÄLTLICH • ARTICLES EN VENTE SÉPARÉMENT • ARTÍCULO QUE SE PUEDEN COMPRAR POR SEPARADO • ARTIGOS VENDIDOS SEPARADAMENTE • ARTIKLE JE MOGOČE KUPITI LOČENO • ARTYKUŁY W SPRZEDAŻY OSOBNO • A TERMÉKEK KÜLÖN IS MEGVÁSÁROLHATÓK • ARTIKLI SE MOGU KUPITI ZASEBNO • ИЗДЕЛИЯ, ПРИОБРЕТАЕМЫЕ ОТДЕЛЬНО • ARTIKLARNA KAN KÖPAS SEPARAT • APART VERKRIJGBARE ARTIKELEN • ΕΙΔΗ ΠΟΥ ΜΠΟΡΕΙΤΕ ΝΑ ΑΓΟΡΑΣΕΤΕ ΕΞΩΡΙΣΤΑ • ARTICOLE ACQUIZIONABILE SEPARAT

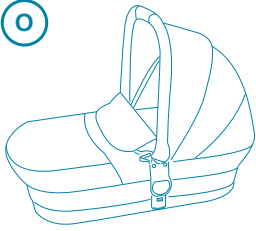

Art. 741



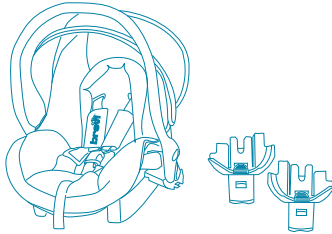









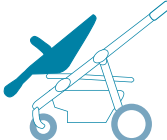

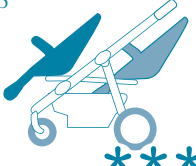

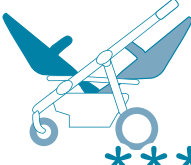



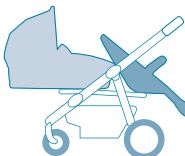
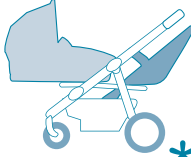

Q

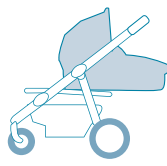

Art. 545

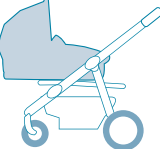
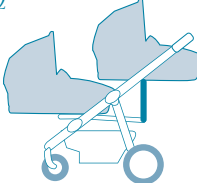
Art. 781-09-A2-0-000-00

CONFIGURAZIONI CONSENTITE • POSSIBLE CONFIGURATIONS • ZULÄSSIGE KONFIGURATIONEN • CONFIGURAZIÖES PERMITIDAS • CONFIGURAZIÖES PERMITIDAS • DOVOLJENE KONFIGURACIJE • DOZWOLONE KONFIGURACJE • MEGENGEDETT ÖSSZEÁLLÍTÁS • DOPUŠTENE POSTAVKE • РАЗРЕШЕННЫЕ КОНФИГУРАЦИИ • MÖJLIGA KONFIGURATIONER • TO-EGESTANE CONFIGURATIES • ΕΠΙΤΡΕΠΟΜΕΝΟΙ ΤΡΟΠΟΙ ΧΡΗΣΗΣ • CONFIGURAȚII PERMISE

		1	2	
				
		standard	standard	
		3	4	5
				
		standard	standard	standard ***
6	7	8	9	10
				
standard	standard ***	standard **	standard + O	standard + O
11	12	13	14	15
				
standard + O *	standard + O	standard + O	standard + O *	standard + Q
16	17	18	19	20
				
standard + Q *	standard + Q	standard + Q *	standard + O	standard + O
21	22	23	24	25
				
standard + O	standard + O + O	standard + Q + O	standard + Q	standard + Q + Q

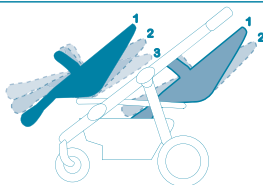
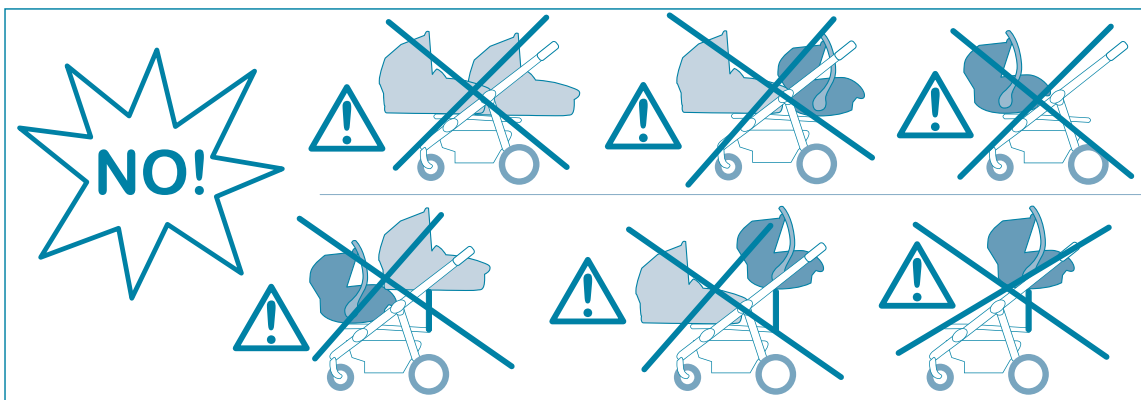

Seduta SOLO in posizione 1 • Seat ONLY in position 1 • Sitz NUR in Position 1 • Assise UNIQUEMENT en position 1 • Asiento SOLO en posición 1 • Assento SÓ na posição 1 • Sedež SAMO v položaju 1 • Siedzisko TYLKO w pozycji 1 • Ültetés CSAK az 1. helyzetben • Sjedalo SAMO u položaju 1 • Сиденье ТОЛЬКО в положении 1 • Sits ENDAST i position 1 • Zitje ALLEEN in stand 1 • Κάθισμα MONO στη θέση 1 • Scaun NUMAI în poziția 1

ALMENO una seduta in posizione 1 • AT LEAST one seat in position 1 • MINDESTENS ein Sitz in Position 1 • AU MOINS une assise en position 1 • AL MENOS un asiento en posición 1 • PELO MENOS um assento posição 1 • VSAJ en sedež v položaju 1 • PRZYNAJMNIEJ jedno siedzisko w pozycji 1 • LEGALÁBB egy ülés az 1. helyzetben • NAJMANJE jedno sjedalo u položaju 1 • ПО КРАЙНЕЙ МЕРЕ одно сиденье в положении 1 • MINST en sits i position 1 • MINSTENS een zitje in stand 1 • ΤΟΥΛΑΧΙΣΤΟΝ ένα κάθισμα στη θέση 1 • CEL PUȚIN un scaun în poziția 1

Entrambe le sedute in posizione 1 • BOTH seats in position 1 • BEIDE Sitze in Position 1 • Les DEUX assises en position 1 • AMBOS asientos en posición 1 • AMBOS assentos em posição 1 • OBA sedeža v položaju 1 • OBA siedziska w pozycji 1 • MINDKÉT ülés az 1. helyzetben • OBA sjedala u položaju 1 • ОБА сиденья в положении 1 • BÄGGE sitsar i position 1 • BEIDE zitjes in stand 1 • ΤΟΥΛΑΧΙΣΤΟΝ ένα κάθισμα στη θέση 1 • ΚΑΙ ΤΑ ΔΥΟ καθίσματα στη θέση 1 • AMBELE scaune în poziția 1

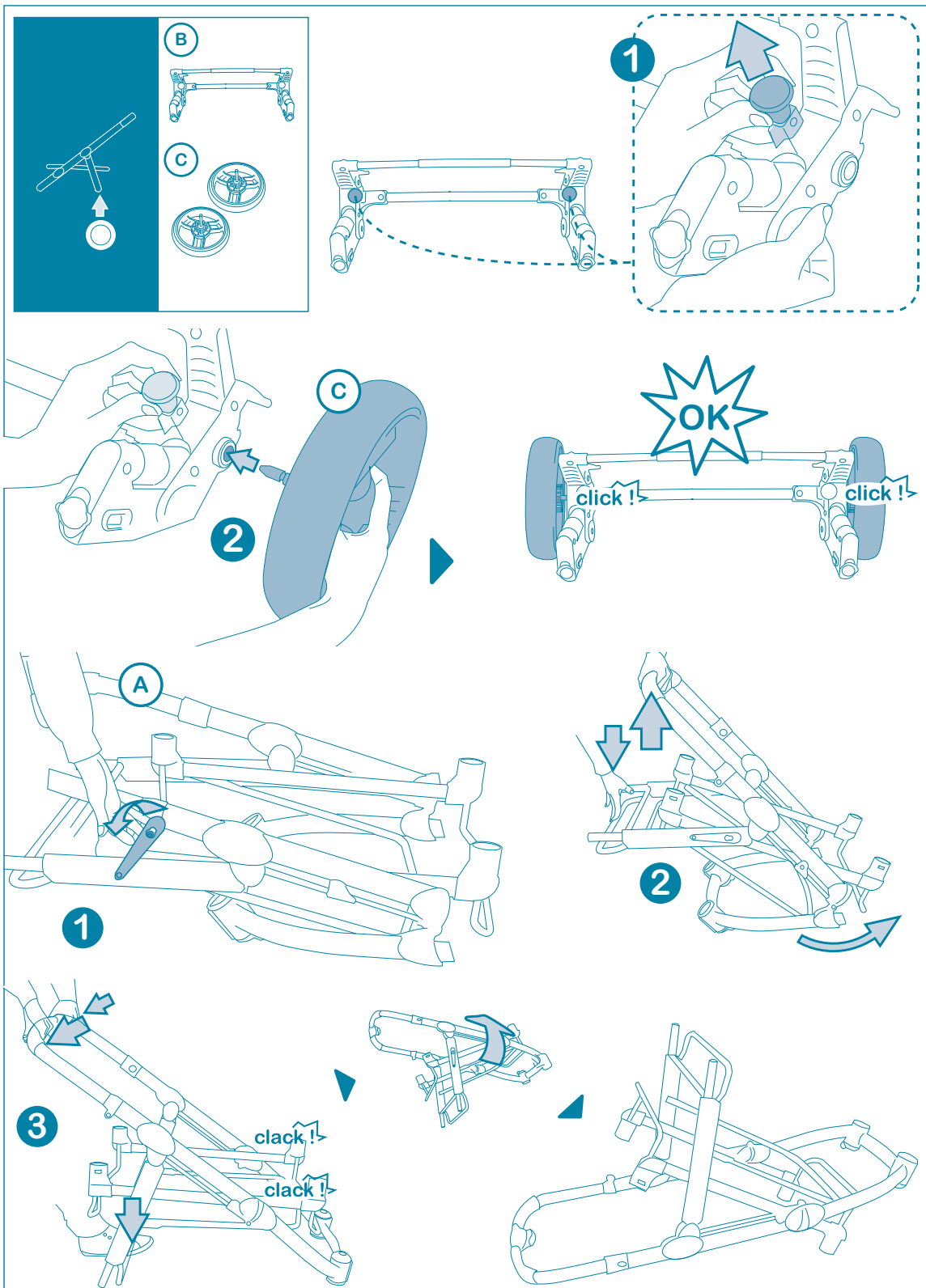

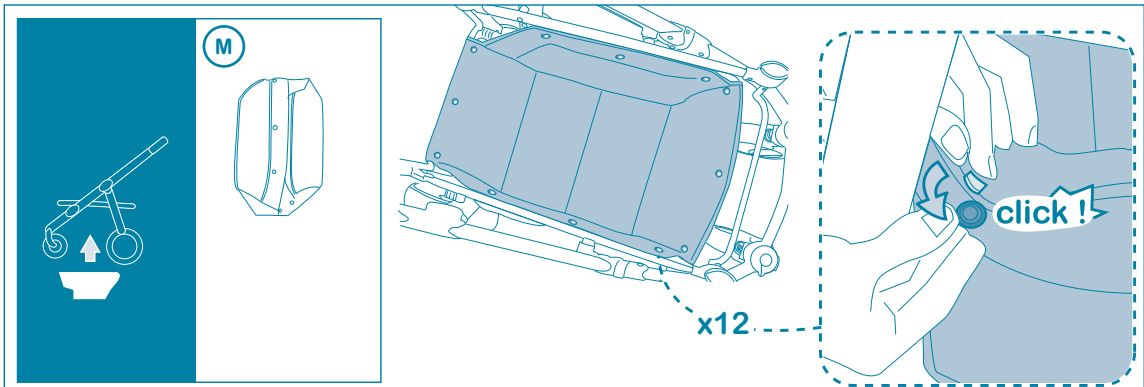
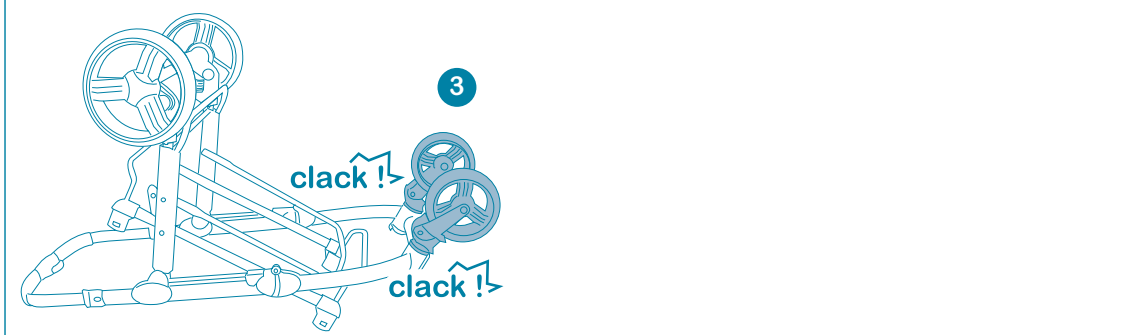
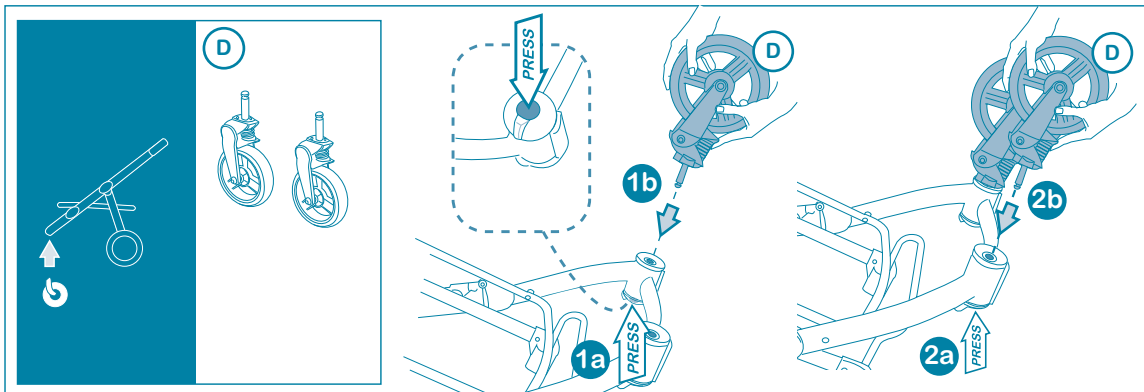
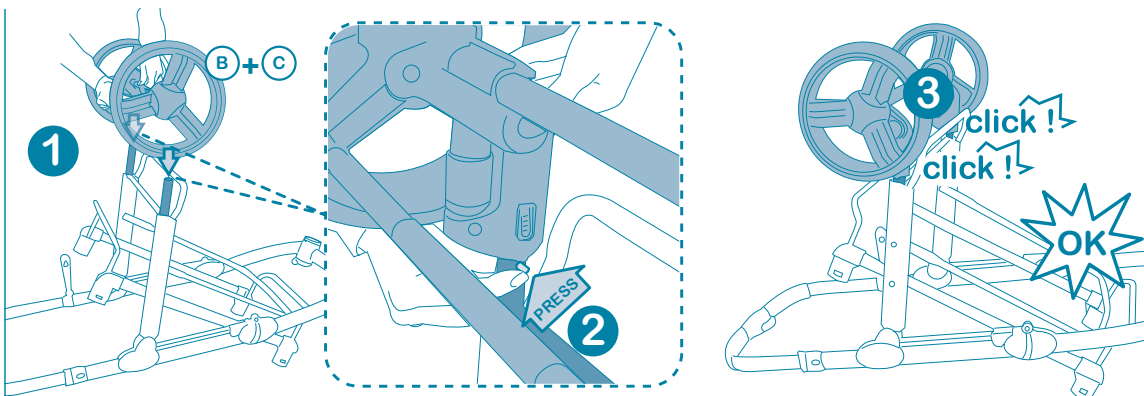

CONFIGURAZIONE CON SEDUTE PASSEGGINO (da 6 mesi a 15 kg) • CONFIGURATION WITH STROLLER SEATS (from six months to 15 kg) • KONFIGURACIJA S SEDEŽEMA (od 6 mesecev do 15 kg) • KONFIGURACIJA Z SIEDZISKAMI WÓZKA SPACEROWEGO (od 6 miesięcy do 15 kg) • ÖSSZESZERELÉS BABAKOCSI ÜLÉSSSEL (6 hónaposától 15 kg-ig) • ПОСТАВКЕ С СЈЕДАЛИМА КОЛИЦА (од 6 мјесеци до 15 кг) • ΚΟΝΦΙΓΥΡΑΤΙΟΝ ΜΕ ΚΑΘΪΣΜΑΤΑ ΚΑΡΟΤΣΙΟΥ (από 6 μήνες μέχρι 15 kg) • CONFIGURAZIJE CU SČAUNELE ČARUCIOR (de la 6 luni până la 15 kg)

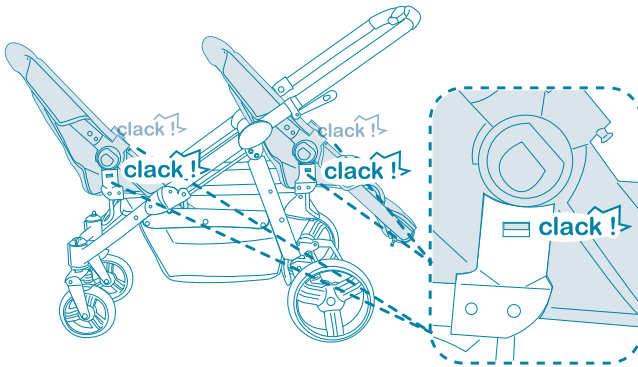
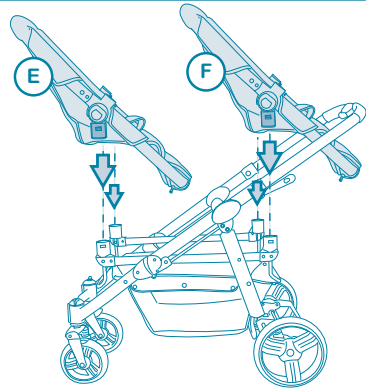
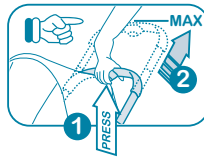
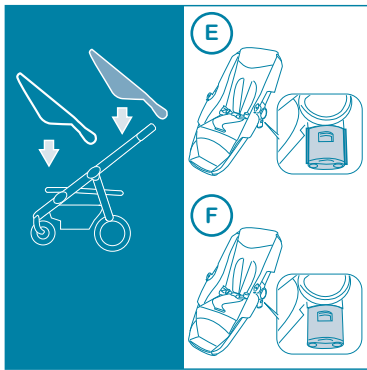
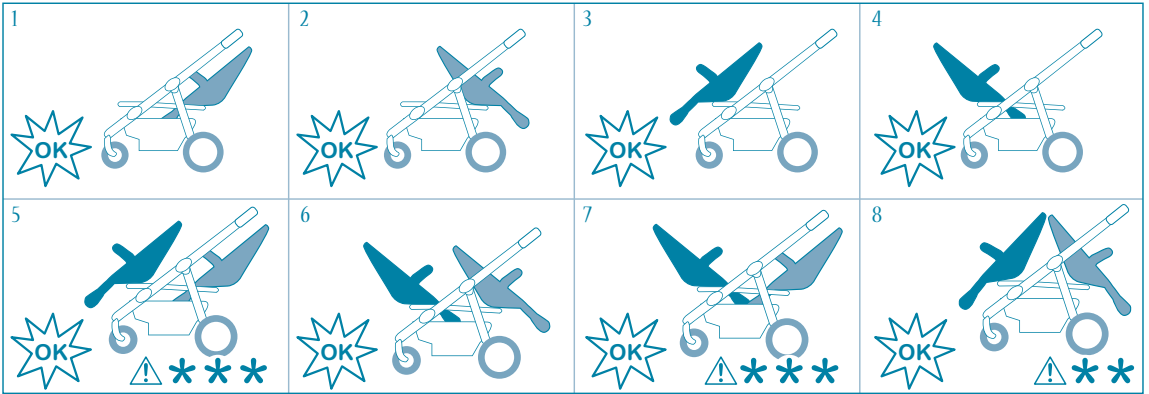

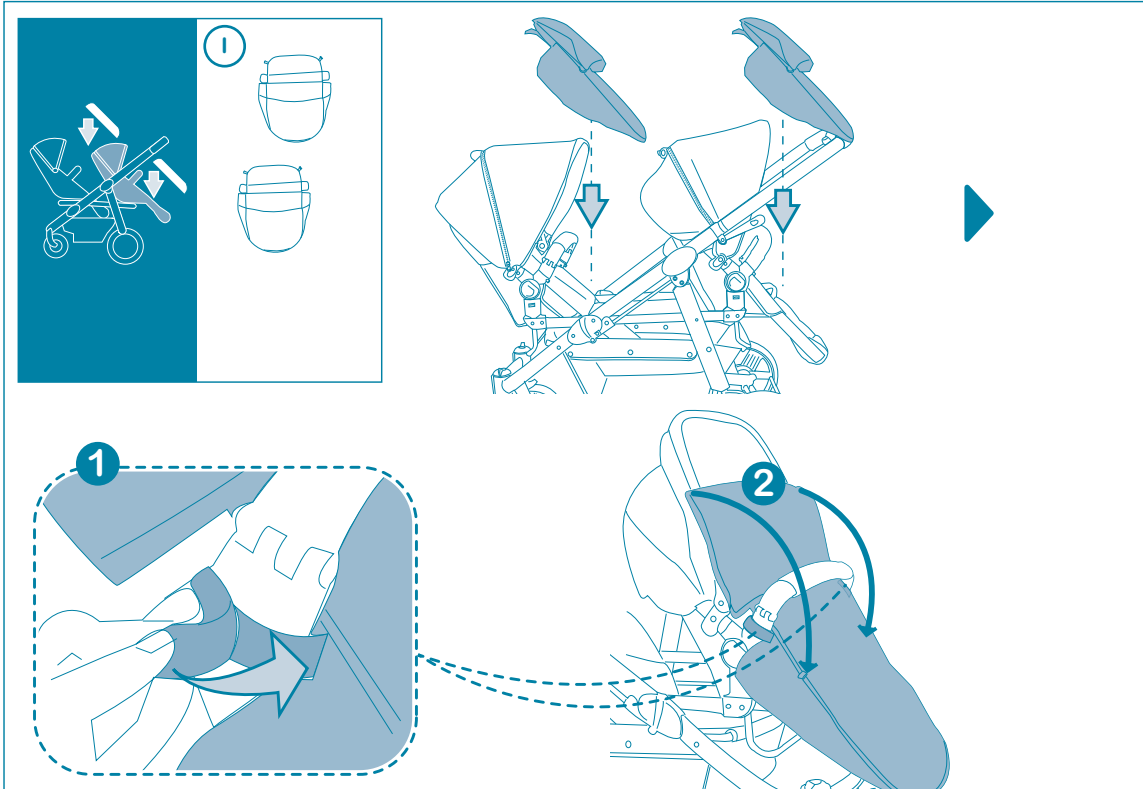
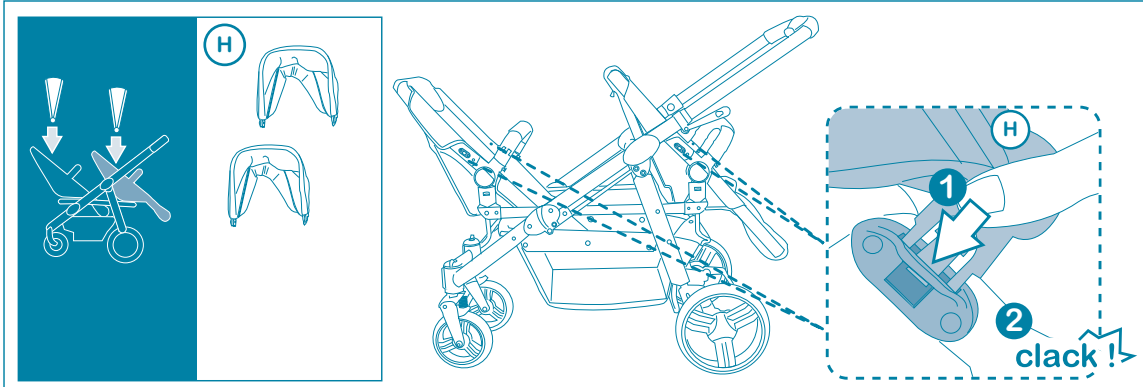
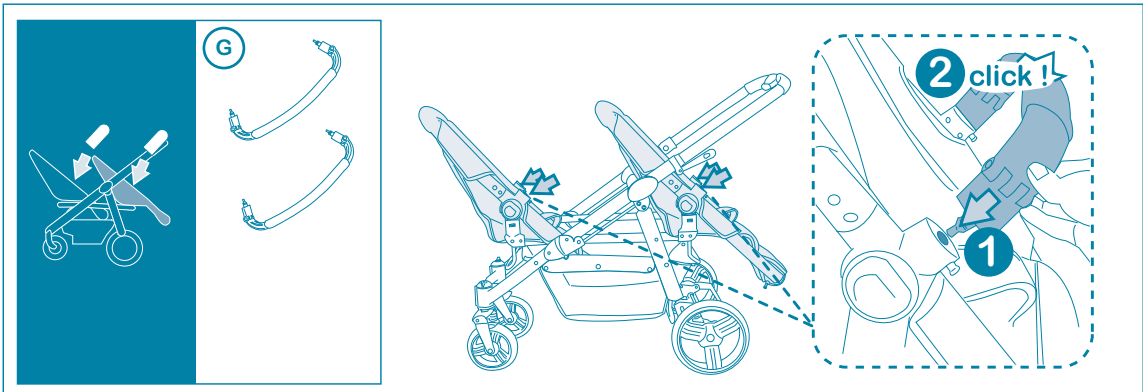

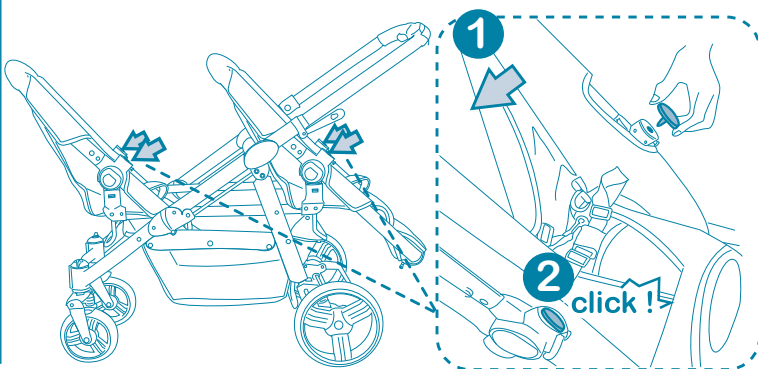
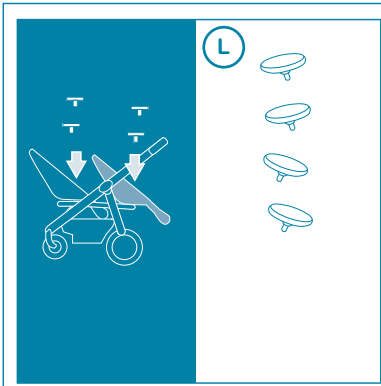
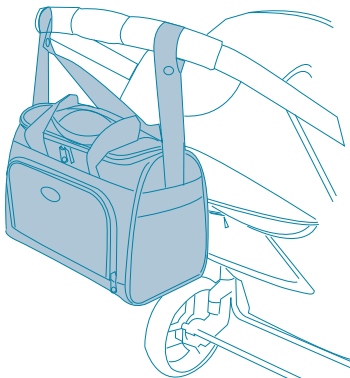
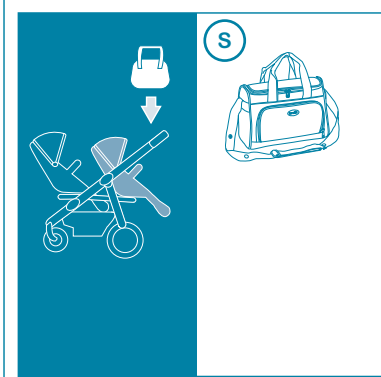
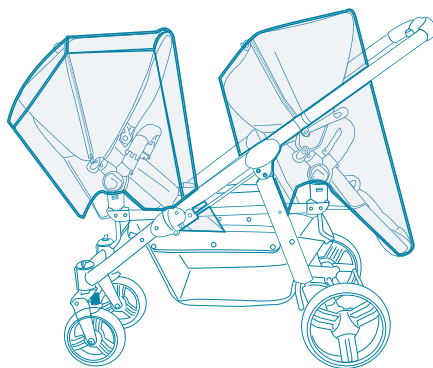
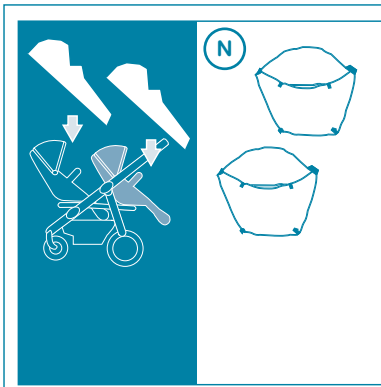

CONFIGURAZIONE CON NAVICELLA, Art.741 (da 0 a 9 kg) • CONFIGURATION WITH CARRYCOT, Art.741 (from 0 to 9 kg) • KONFIGURACIJA Z BABYWANNE, Art.741 (von 0 bis 9 kg) • CONFIGURAZIONE LANDAU AVEC NACELLE, Art.741 (de 0 à 9 kg) • CONFIGURACION CON MOISÉS, Art.741 (de 0 a 9 kg) • CONFIGURAZÃO COM ALCOFA, Art.741 (dos 0 aos 9 kgs) • KONFIGURACIJA Z LUPINICO, Art. 741 (od 0 do 9 kg) • KONFIGURACJA Z GONDOLA, Art.741 (od 0 do 9 kg) • ÖSSZESZERELÉS A GYEREKKOSÁRRAL, 741 cikk (0 - 9 kg közt) • POSTAVKE S KOŠAROM ZA PRVE MJESECE, Art.741 (od 0 do 9 kg) • КОНФИГУРАЦИЯ С ЛЮЛЬКОЙ, Арт. 741 (от 0 до 9 кг) • KONFIGURATION SOM LIGGVAGN, Art.741 • CONFIGURATIE MET REISWIEG, Art.741 (van 0 tot 9 kg) • ΤΡΟΠΟΣ ΧΡΗΣΗΣ ΜΕ ΠΟΡΤ-ΜΠΕΜΠΕ, Είδος 741 (από 0 έως 9 kg) • CONFIGURAȚIE CU COȘULEȚ, Art.741 (de la 0 la 9 kg)

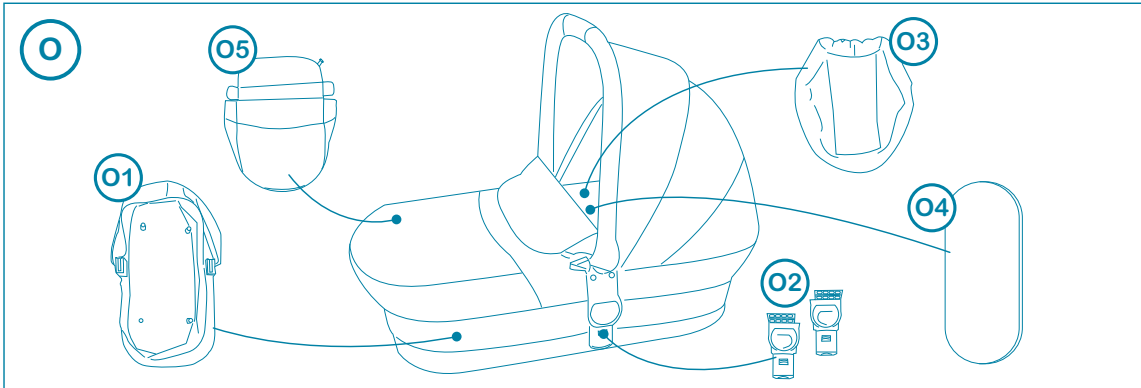
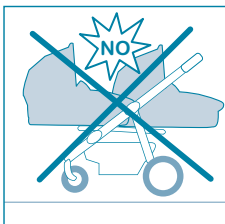
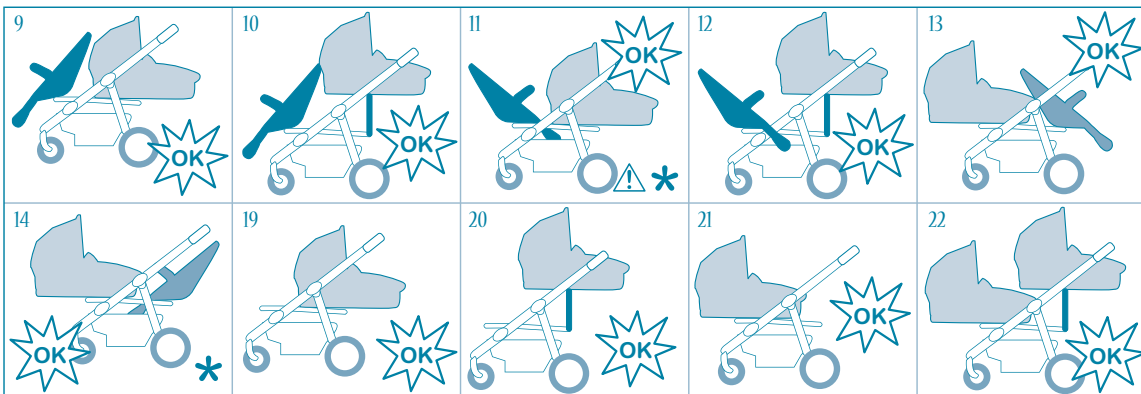

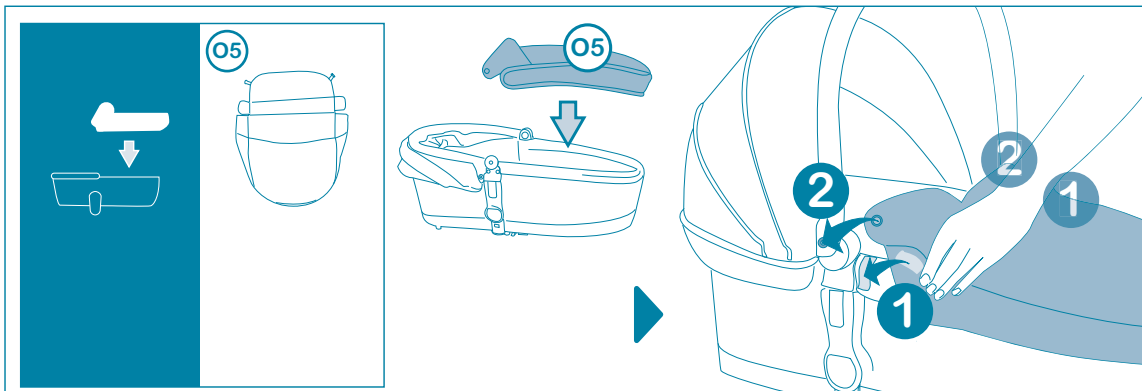
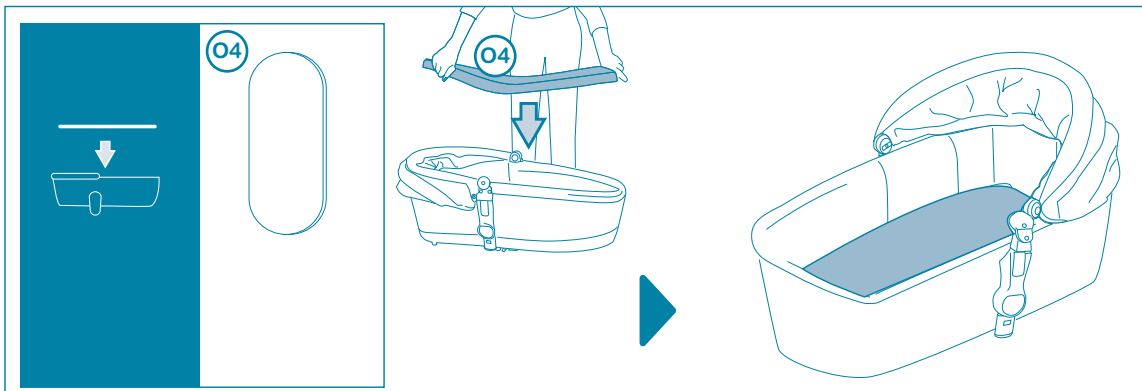
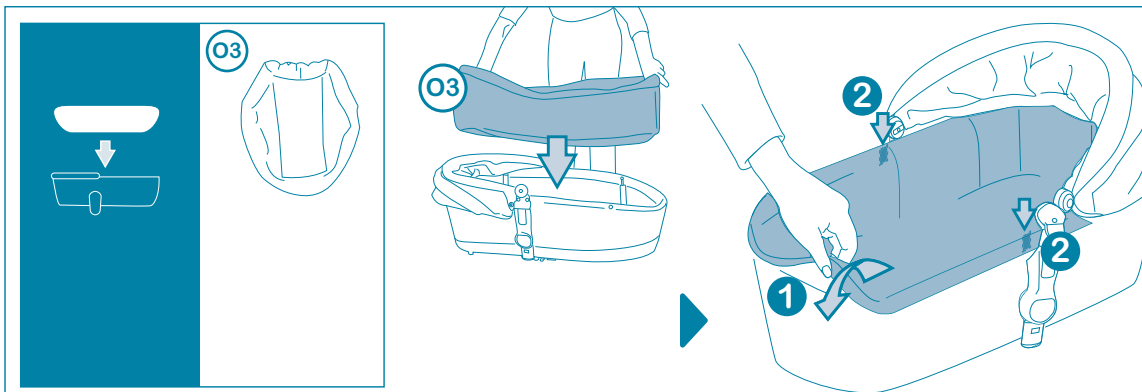
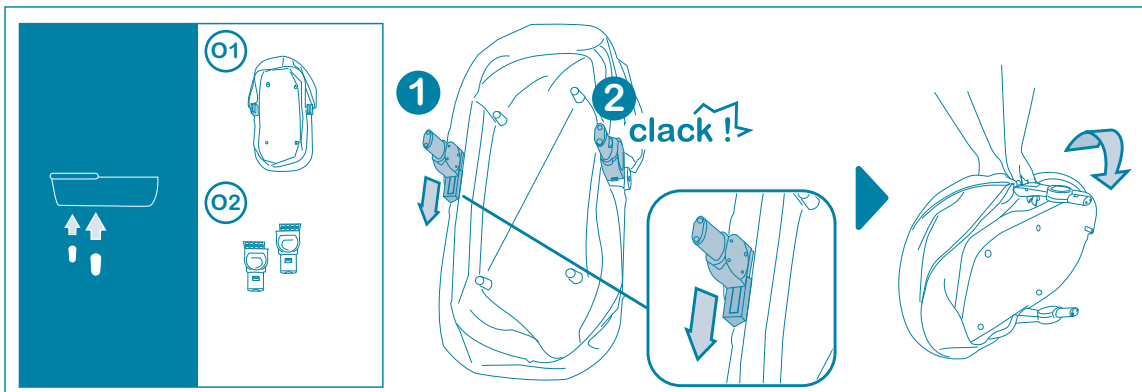

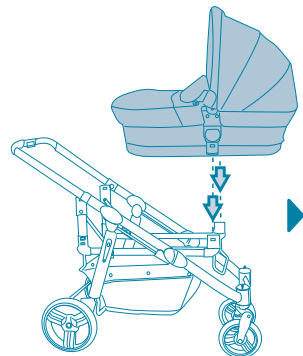
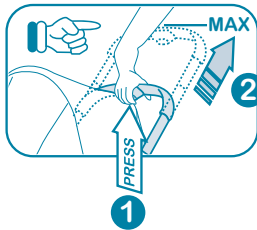
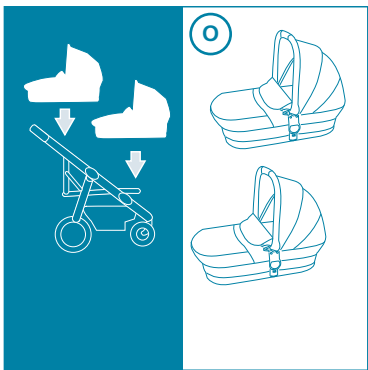
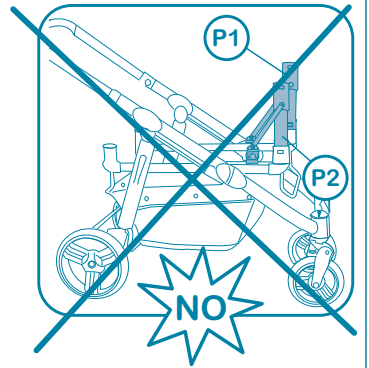
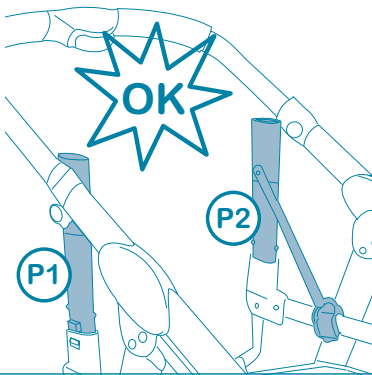
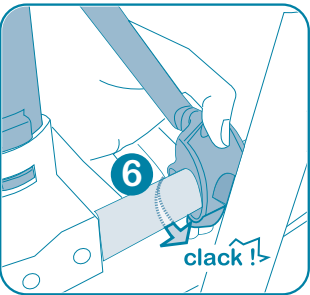
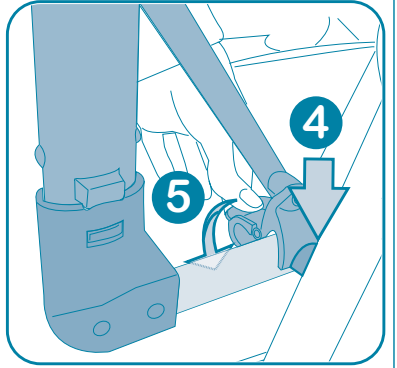
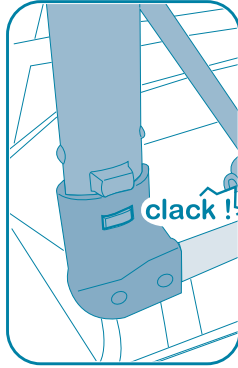
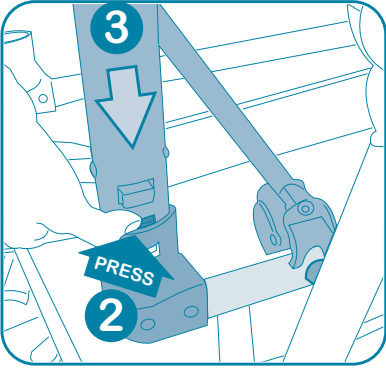
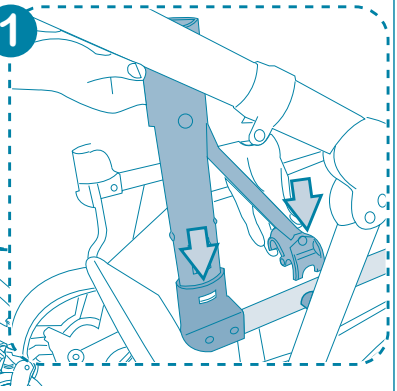
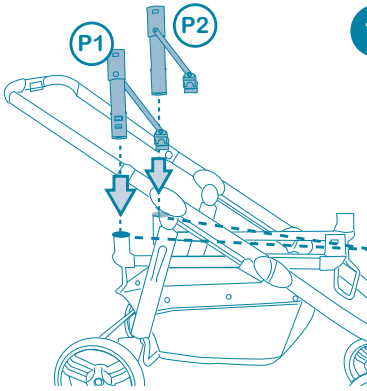
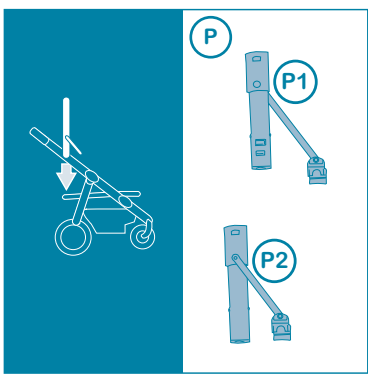

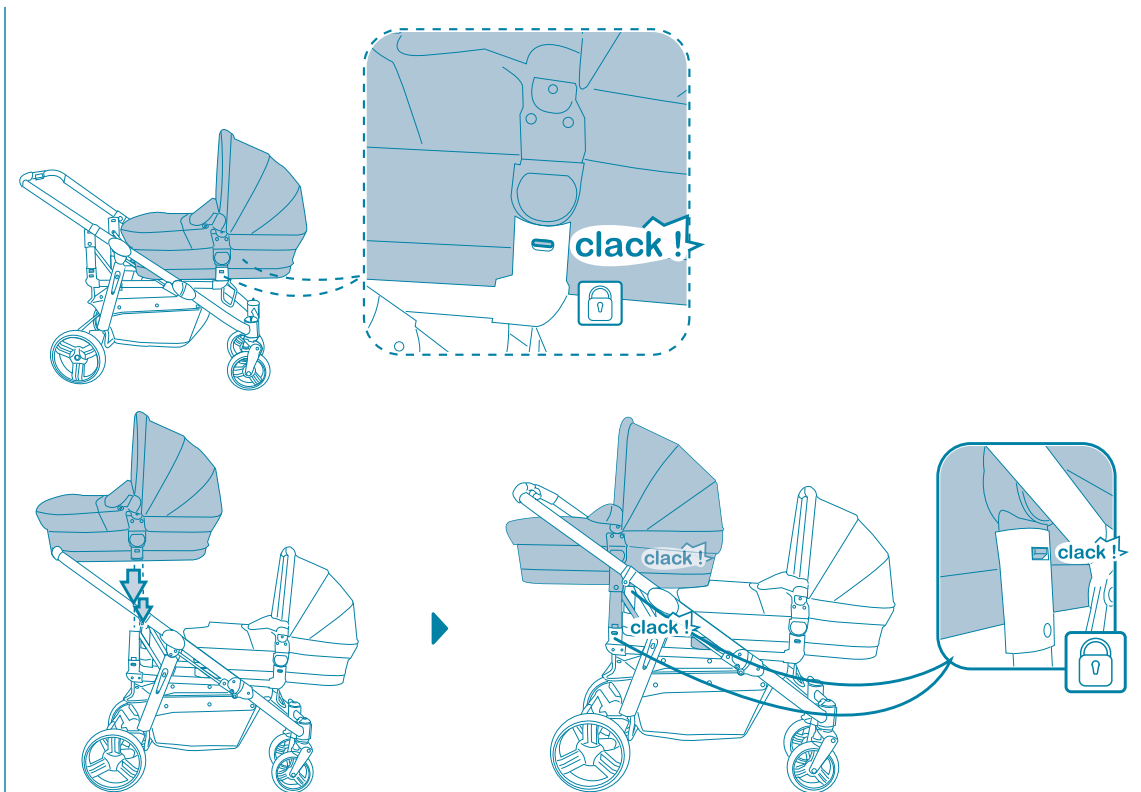

CONFIGURAZIONE CON SEGGIOLINO AUTO SMART, Art.545 (da 0 a 13 kg) • CONFIGURATION WITH SMART CHILD SAFETY SEAT, Art.545 (from 0 to 13 kg) • KONFIGURATION MIT AUTO-SITZ SMART, Art.545 (von 0 bis 13 kg) • CONFIGURATION AVEC SIÈGE AUTO SMART, Art.545 (de 0 à 13 kg) • CONFIGURACIÓN CON SILLITA AUTO SMART, Art.545 (de 0 a 13 kg) • CONFIGURAÇÃO COM CADEIRA AUTO SMART, Art.545 (dos 0 aos 13 kgs) • KONFIGURACIJA Z AVTOMOBILSKIM SEDEŽEM SMART, Art. 545 (od 0 do 13 kg) • KONFIGURACJA Z FOTELKIEM SAMOCHODOWYM SMART, Art.545 (od 0 do 13 kg) • A SMART 545. CIKK AUTÓS GYEREKÜLÉS ÖSSZESZERELÉSE (0 - 13 kg közt) • POSTAVKE S AUTOSJEDALICOM SMART, Art.545 (od 0 do 13 kg) • КОНФИГУРАЦИЯ С ПРОГУЛОЧНОЙ КОЛЯСКОЙ, Art.545 (от 0 до 13 кг) • KONFIGURATION MEN BILBARNSTOLEN SMART, Art. 545 (från 0 till 13kg) • CONFIGURATIE MET AUTOZITJE SMART, Art.545 (van 0 tot 13 kg) • ΤΡΟΠΟΣ ΧΡΗΣΗΣ ΜΕ ΠΑΙΔΙΚΟ ΚΑΘΙΣΜΑ ΑΥΤΟΚΙΝΗΤΟΥ SMART Είδος 545 (από 0 έως 13 kg) • CONFIGURARE CU FOTOLIU AUTO SMART, Art. 545 (de la 0 la 13 kg)

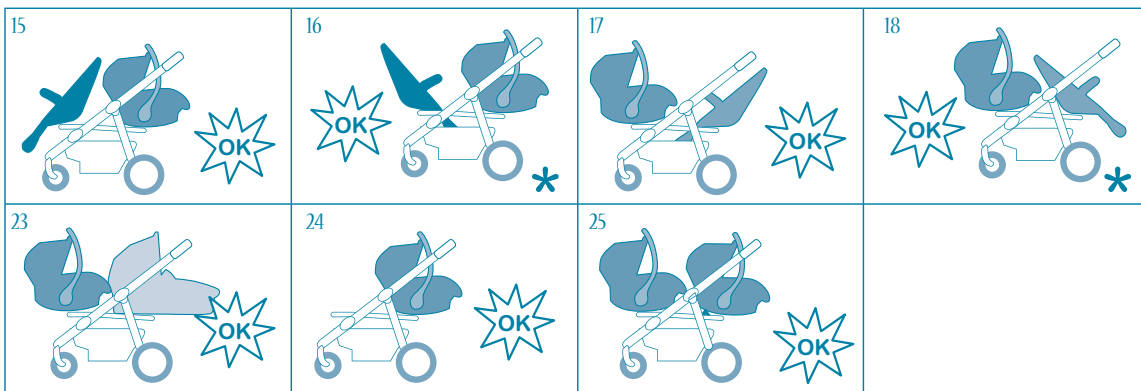

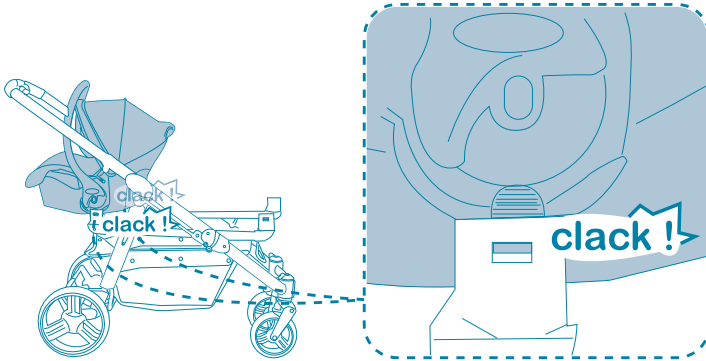
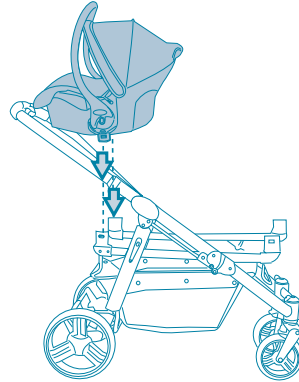
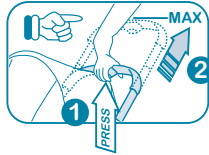
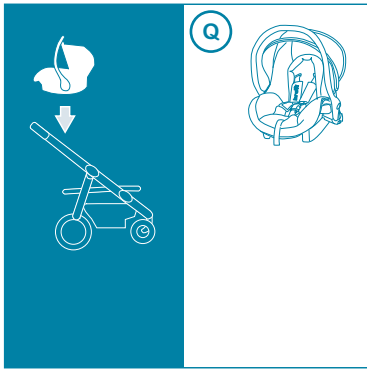
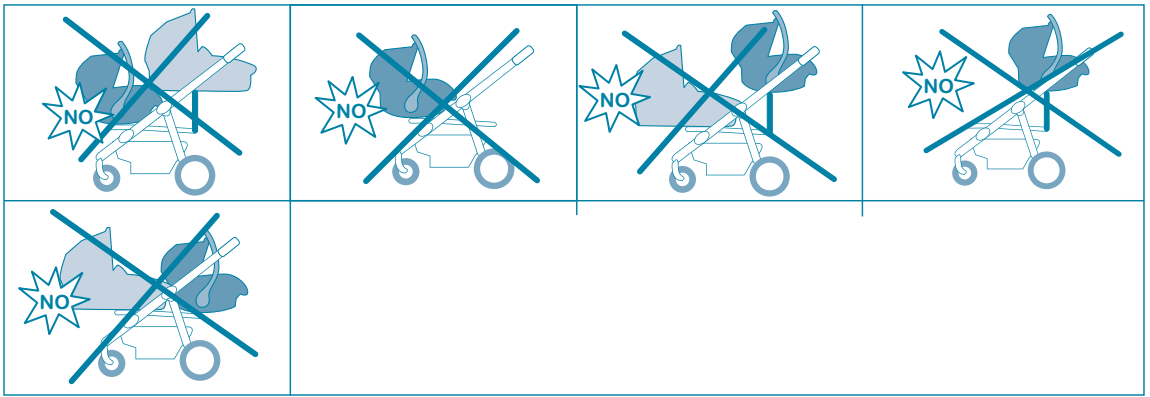

UTILIZZO • USE • VERWENDEN • UTILISATION • UTILIZACION • UTILIZAÇÃO • UPORABA •
 UZYTKOWANIE • A HASZNÁLAT MÓDJA • UPOTREBA • ИСПОЛЬЗОВАНИЕ • ANVÄNDNING •
 GEBRUIK • ΧΡΗΣΗ • MODUL DE UTILIZARE



Configurazione 7
 Configuration 7
 Konfiguration 7
 Konfiguration 7
 Configuración 7
 Configuração 7
 Konfiguracija 7
 Konfiguracija 7
 Konfigurációs 7
 Postavke 7
 Конфигурация 7
 Konfiguration 7
 Configuratie 7
 Διαμόρφωση 7
 Configurare 7

→ pag.4; pag.8

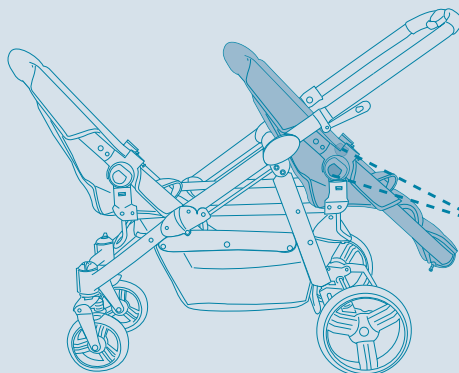

1



PRESS

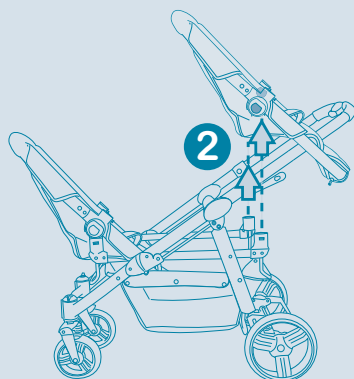

2

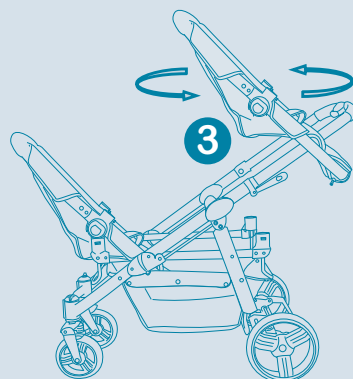

3

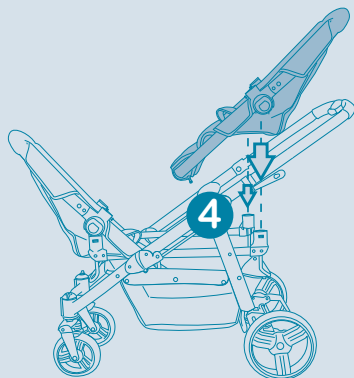

4

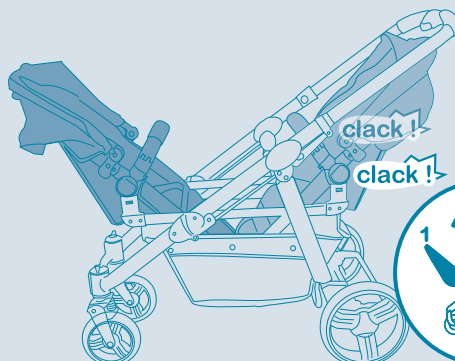

clack !

clack !



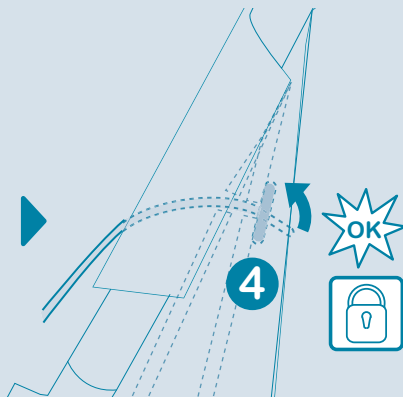
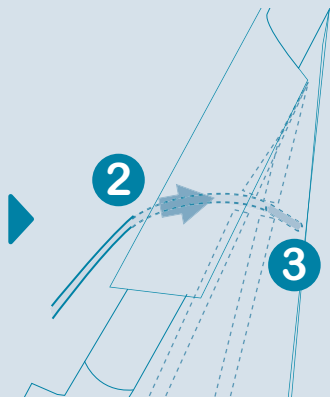
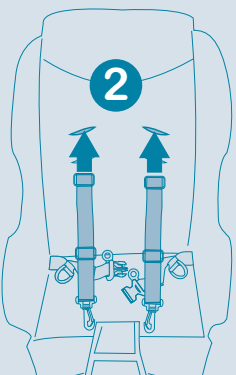
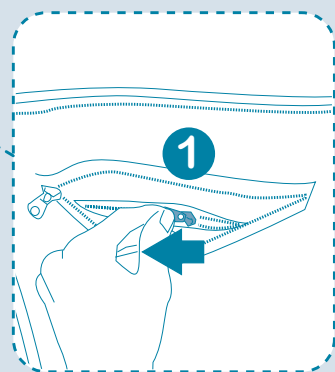
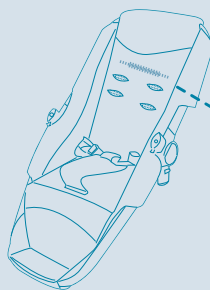
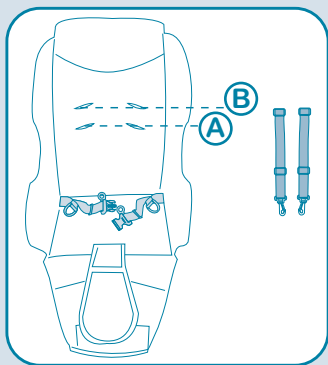
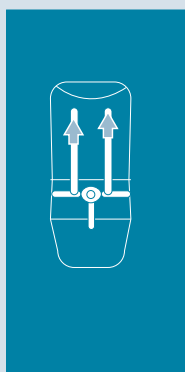
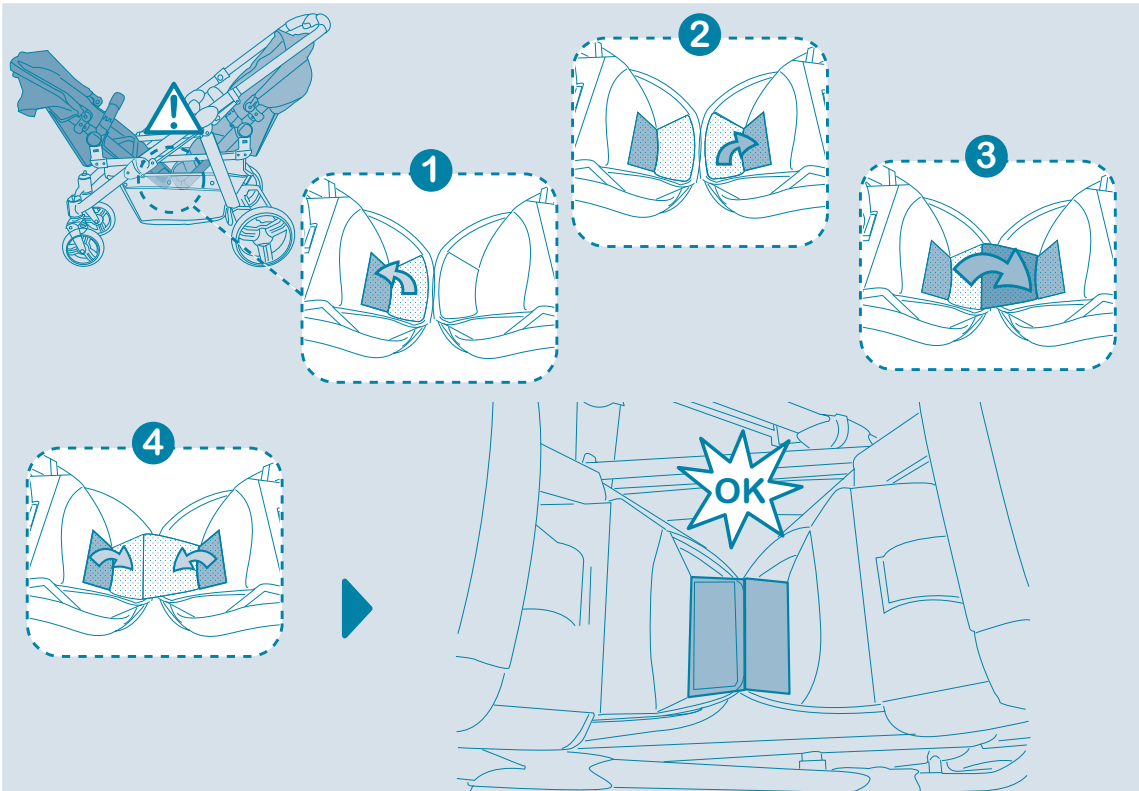

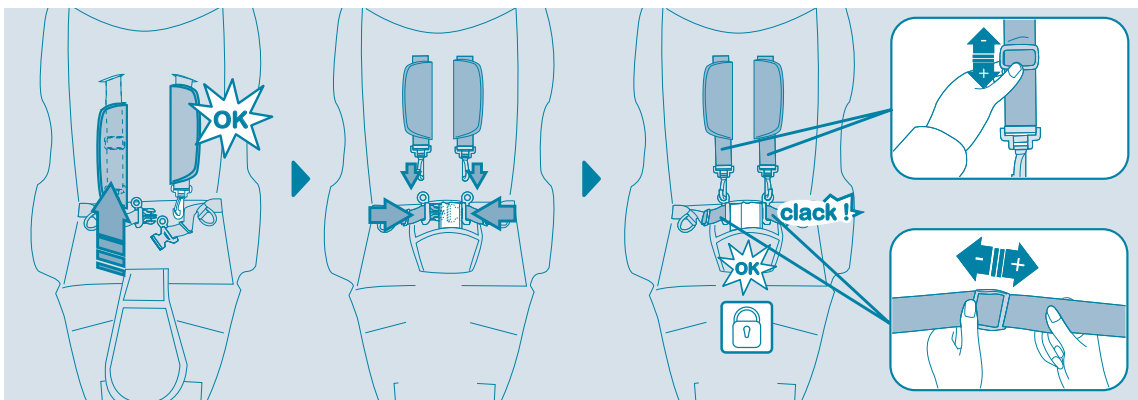

I - Regolare la cintura di sicurezza a 5 punti in funzione della taglia del bambino, facendola aderire alle spalle • **GB** - Adjust the 5 point safety harness according to your baby's size, so that they lean correctly on the holders • **D** - Stellen Sie die 5-Punkt Sicherheitsgurte so ein, dass sie straff und eng an den Kinderschultern anliegen • **F** - Régler le harnais de sécurité à 5 points en fonction de la taille de l'enfant et faire adhérer les bretelles aux épaules • **E** - Ajuste el cinturón de seguridad de 5 puntos según el tamaño del bebé, así que se apoyen correctamente en los hombros • **P** - Regular o cinto de segurança de 5 pontos em função do tamanho da criança, ajustando correctamente nos ombros • **SLO** - 5 točkovni varnostni pas prilagodite velikosti otroka tako, da bo le-ta nameščen pravilno na otrokovih ramenih • **PL** - Dopasuj 5 punktowe pasy bezpieczeństwa do wzrostu dziecka, tak aby poprawnie były ułożone na ramionach dziecka • **H** - Állítsa be az 5 pontos biztonsági övet gyermekének megfelelően, biztosítva a megfelelő tartást a vállakon • **HR** - U 5 točaka sigurnosni pojas podesite prema veličini Vašeg djeteta, tako da ispravno naliježu na djetetova ramena • **RUS** - Отрегулировать 5-ти точечный ремень безопасности в соответствии с размером ребенка, так чтобы он плотно прилегал к плечам • **S** - Regler 5 punkters säkerhetsbället utefter barnets storlek så axelremmarna sitter tight • **NL** - Stel de vijfpuntsveiligheidsgordel op de lengte van het kind af, en laat hem op de schouders aansluiten • **GR** - Ρυθμίστε το λουρί ασφάλειας σε 5 σημεία ανάλογα με το μέγεθος του μωρού, κάνοντας το να ακουμπάει καλά στους ώμους • **RO** - Ajustati centura de siguranta in 5 puncte in functie de marimea copilului astfel incat bretelele sa se aseze corect pe umeri.

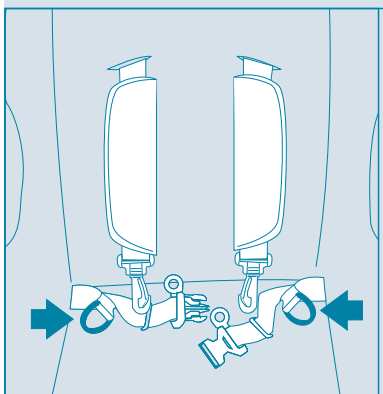

I - Punti di ancoraggio per sistemi di ritenuta supplementari • **GB** - Attachment points suitable for the attachment of a supplementary harness • **D** - Befestigungshaken für zusätzliche Sicherheitsgurte • **F** - Points de fixation pour attacher un harnais supplémentaire • **E** - Puntos de fijación para un arnés suplementario • **P** - Pontos de fixação para sistema de retenção suplementar • **SLO** - Prirtilni kavljki za pritrditev dodatnih varnostnih pasov • **PL** - Punkty mocujące dopasowane są dla dodatkowych szelek bezpieczeństwa • **H** - Rögzítő pontok a kiegészítő biztonsági övhöz alkalmasak • **HR** - Točke sprajanja su pogodne i za dodatne pojaseve • **RUS** - Крепежные элементы предназначены для крепления дополнительных ремней • **S** - Fixeringspunkter för supplementärt säkerhetsbälte för barnet • **NL** - Bevestigingspunten voor de veiligheids gordel • **GR** - Σημεία στερέωσης για επιπρόσθετα συστήματα συγκράτησης • **RO** - Puncte de fixare suplimentare pentru hamurile de siguranta.

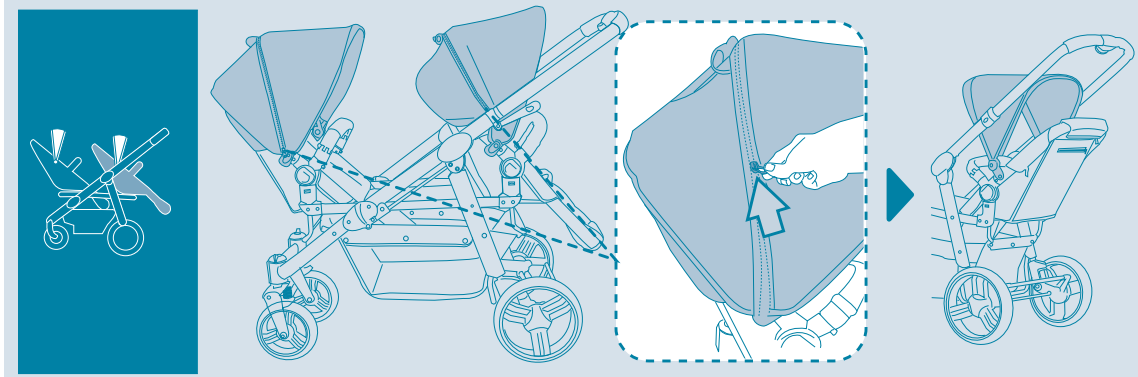

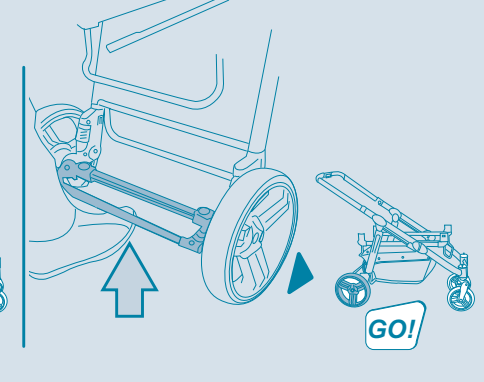
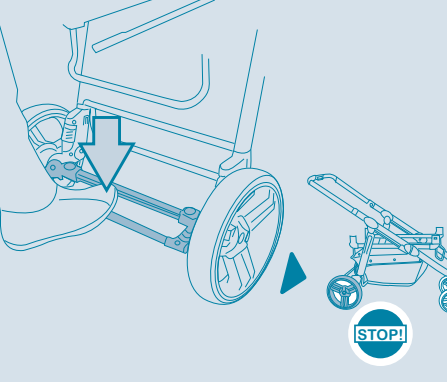
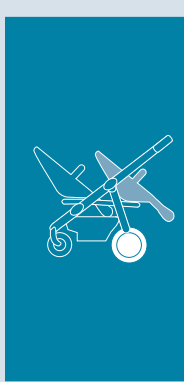
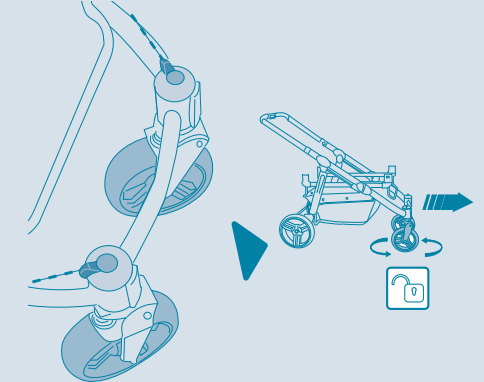
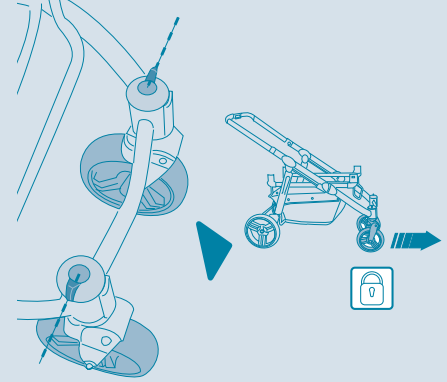
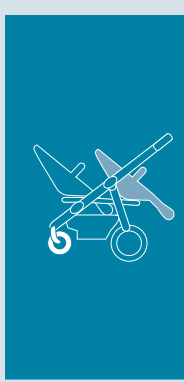
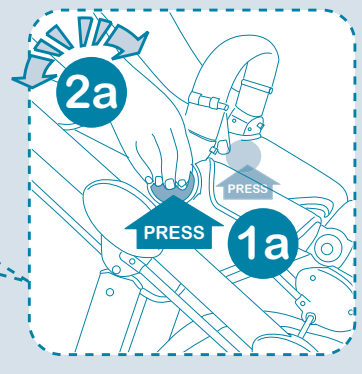
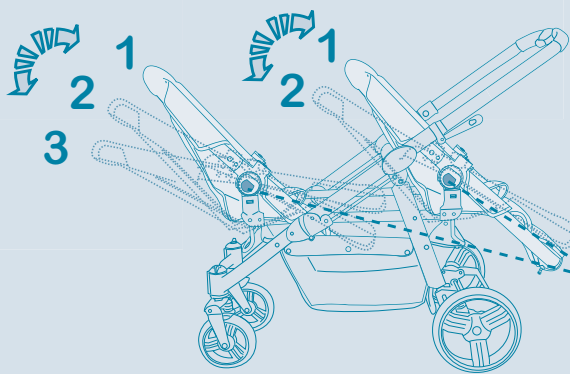
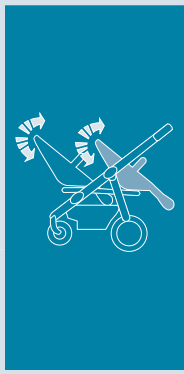

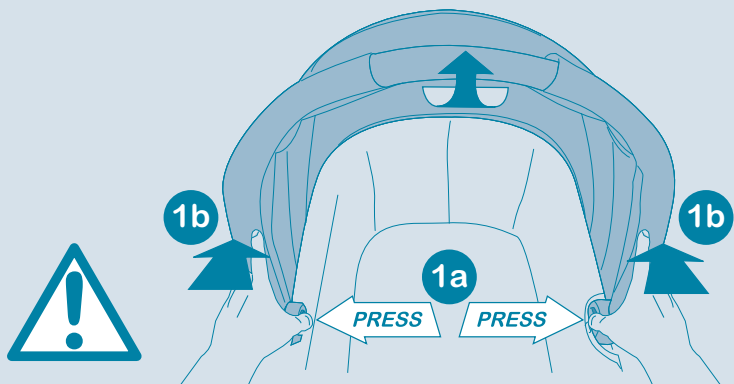
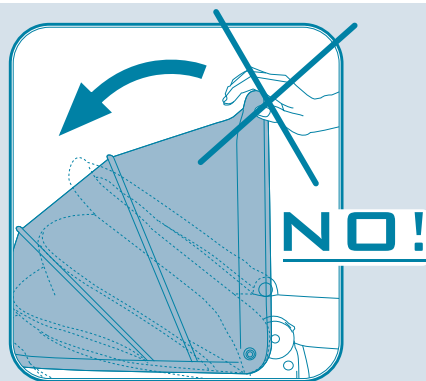
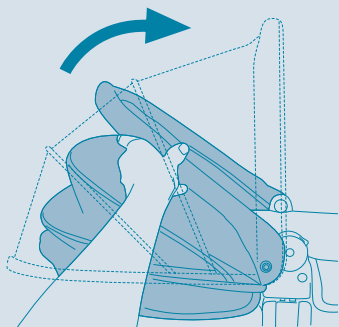

I - Premere simultaneamente i pulsanti laterali e tenerli pressati per abbassare la capottina della navicella. **ATTENZIONE:** se si preme solo un tasto il maniglione rischia di rompersi. • **GB** - Press both lateral buttons simultaneously and hold them down to lower the carrycot's canopy. **ATTENTION:** The handle could break if only one button is pressed. • **D** - Gleichzeitig die seitlichen Tasten drücken und gedrückt halten, um das Verdeck der Babywanne abzusenken. **ACHTUNG:** wird nur eine Taste gedrückt, kann der Schieber kaputt gehen. • **F** - Appuyer en même temps sur les boutons latéraux et les tenir appuyés pour abaisser la capote de la nacelle. **ATTENTION:** si l'on appuie sur un seul bouton la poignée risque de se casser. • **E** - Presionar los pulsadores laterales contemporaneamente y tenerlos presionados para bajar la capota del moisés. **ATENCIÓN:** si presiona solo una pulsador la empuñadura puede romperse. • **P** - Premir contemporaneamente os botões laterais e mantê-los premidos para abaixar a capota da alcofa. **ATENÇÃO:** se se premir sómente um botão a manilha pode-se danificar. • **SLO** - Istočasno pritisnite na stranska gumba ter pritis kajte nanju, tako da se streha spusti. **POZOR:** če pritisnete na en sam gumb, tvegate poškodbo ročaja. • **PL** - Aby obniżyć daszek gondoli należy jednocześnie naciskać znajdujące się z boku przyciski i przytrzymać je wciśnięte. **UWAGA:** naciskając tylko jeden z przycisków można złamać uchwyt. • **H** - Nyomja meg egyidejűleg az oldalsó gombokat és tartsa őket lenyomva a gyerekkosár felső részének leeresztéséhez. **FIGYELEM:** ha csak az egyik gombot nyomja, akkor akár meg is rongálhatja a gyerekkosarat. • **HR** - Istovremeno pritisnite bočne tipke i držite ih pritisnutima kako biste spustili kupolu košare. **PAŽNJA:** ako se pritisne samo jedna tipka, postoji opasnost da se ručka razbije. • **RUS** - Нажать одновременно боковые кнопки и удерживать их нажатыми для опускания верха люльки. **ВНИМАНИЕ:** если нажать только одну кнопку, рукоятка может сломаться. • **S** - Tryck samtidigt på de två knapparna på sodorna för att vika ned suffletten. SE UPP: om ni endast trycker på en knapp kan suffletten gå sönder. • **NL** - Druk tegelijkertijd de knoppen aan de zijkant in en houd ze ingedrukt zodat u de kap van de reiswieg omlaag kunt bewegen. LET OP: het handvat kan breken als u slechts een knop indrukt. • **GR** - Πιέστε ταυτόχρονα τα πλευρικά κουμπιά και κρατήστε τα πιεσμένα για να κατεβάσετε την κουκούλα του πορτ-μπρεπé. **ΠΡΟΣΟΧΗ:** εάν πατήσετε μόνο το ένα κουμπί η χειρολαβή μπορεί να σπάσει. • **RO** - Apăsati simultan butoanele laterale și țineți-le apăsat pentru a coborî acoperitoarea căruciorului. **ATENȚIE:** dacă se apasă numai un buton se riscă să se rupă mânerul.

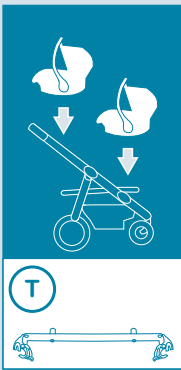

Configurazione 25
 Configuration 25
 Konfiguration 25
 Configuration 25
 Configuración 25
 Configuração 25
 Konfiguracija 25
 Konfiguraciós 25
 Postavke 25
 Конфигурация 25
 Konfiguration 25
 Configuratie 25
 Διαμόρφωση 25
 Configurare 25

→ pag.4; pag.14

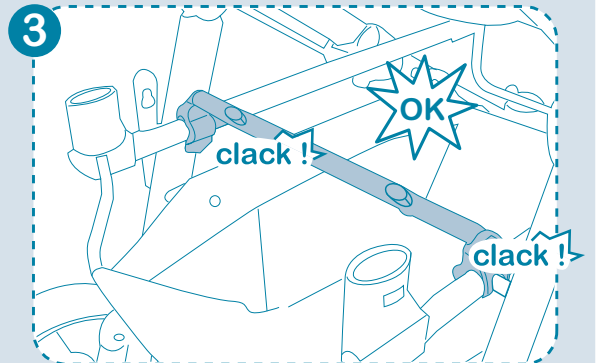
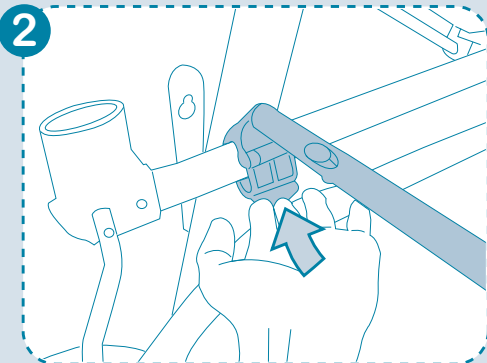
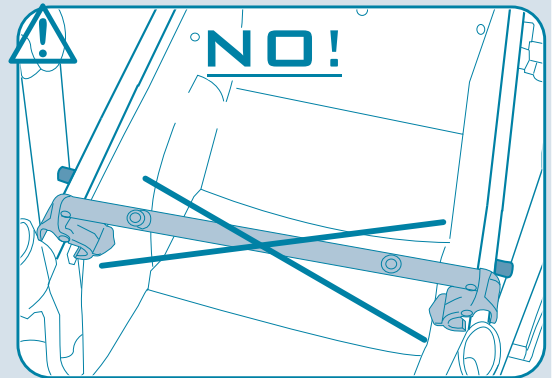
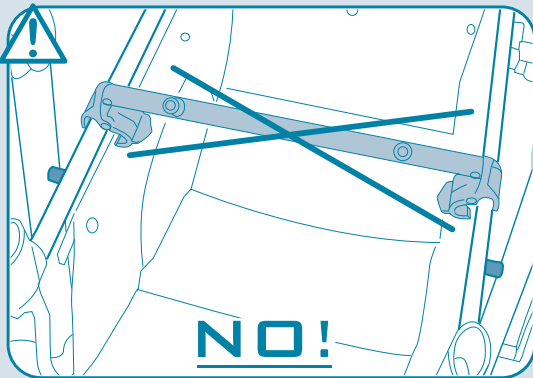
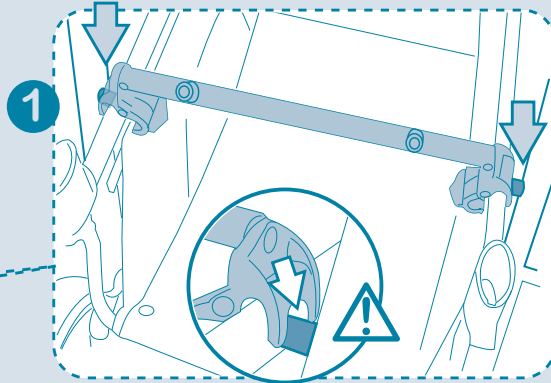
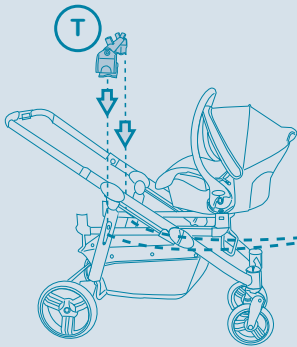
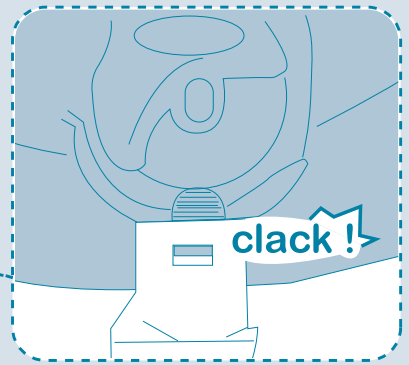
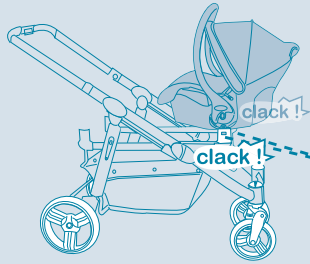

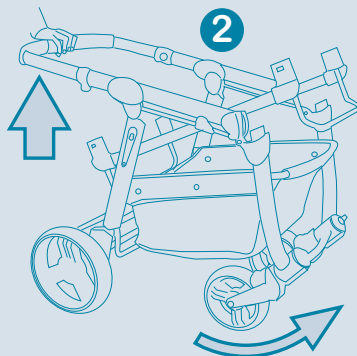
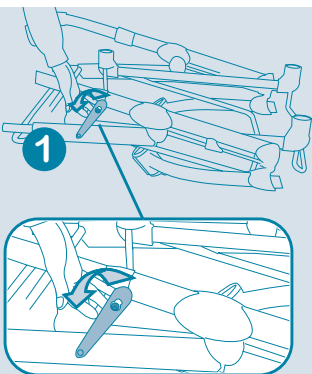
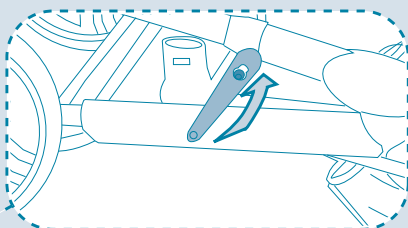
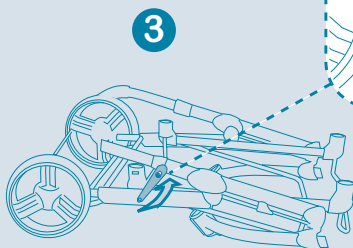
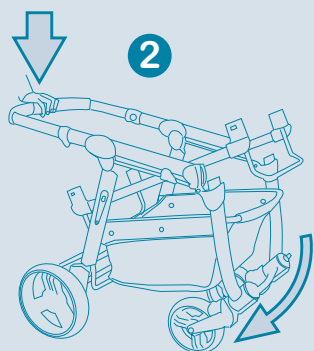
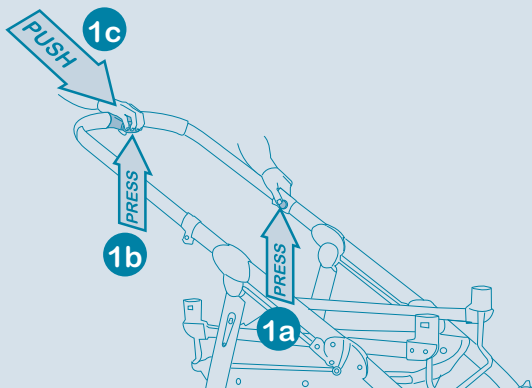
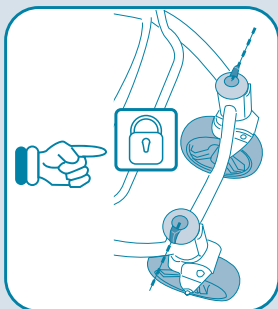
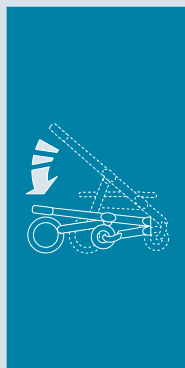
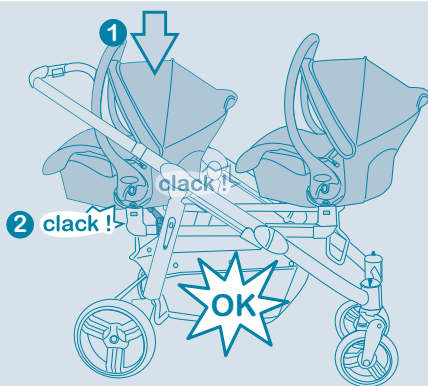
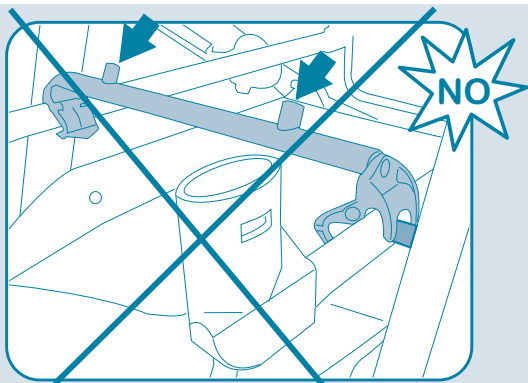

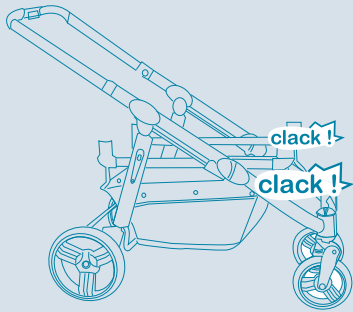

SMONTAGGIO • DISASSEMBLING • DEMONTIEREN • DÉMONTAGE • DESMONTAJE • DESMONTAGEM • DEMONTAŽA • DEMONTAŽ • SZÉTSZERELÉS • RAZMONTIRANJE • ДЕМОНТАЖ • ДЕМОНТИРОВАНИЕ • DEZASAMBLARE

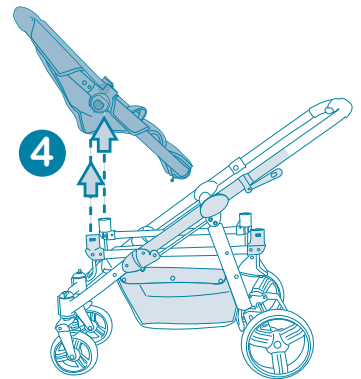
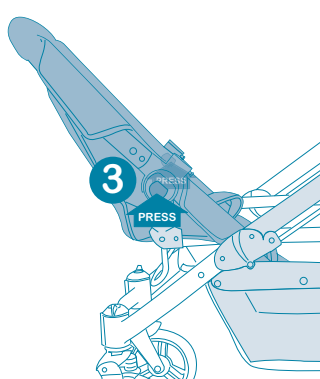
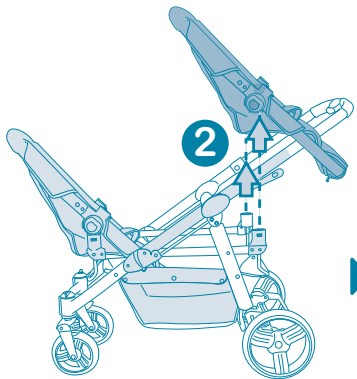
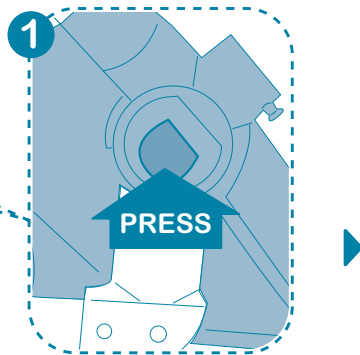
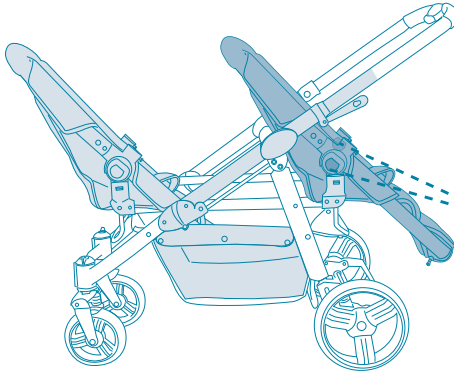
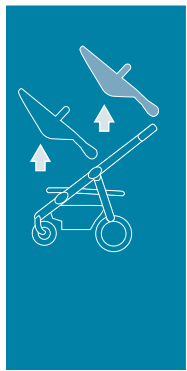

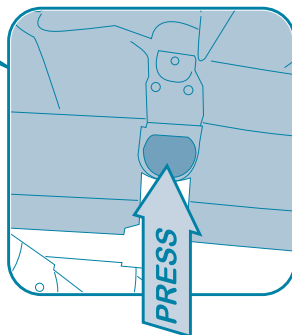
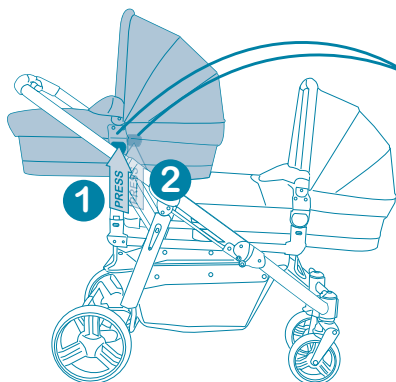
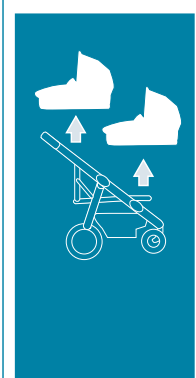
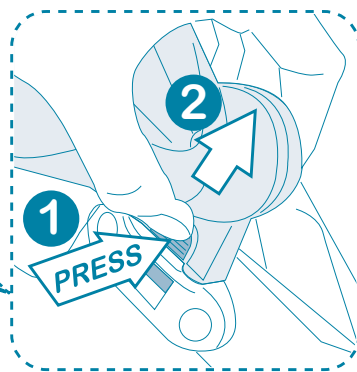
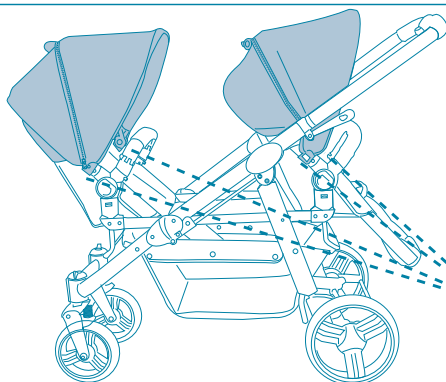
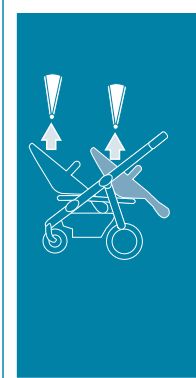
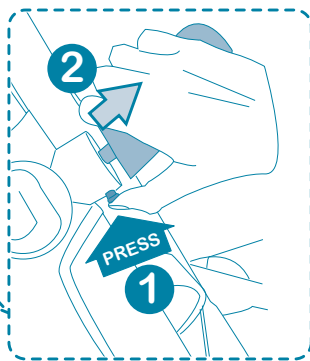
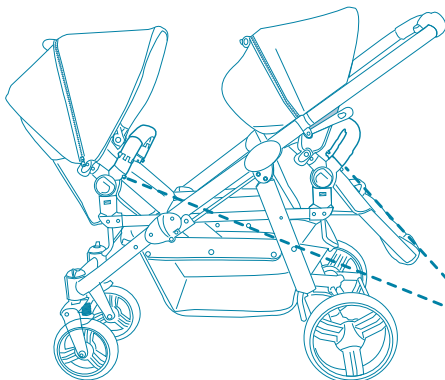
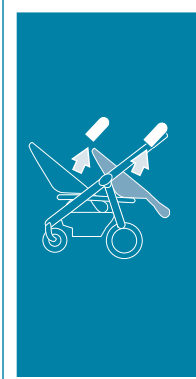
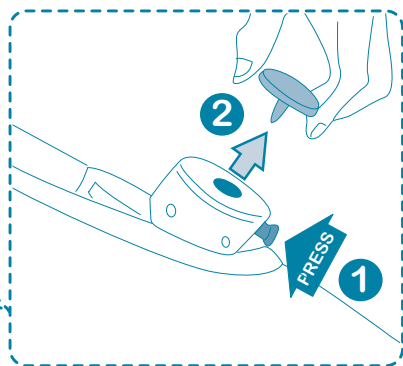
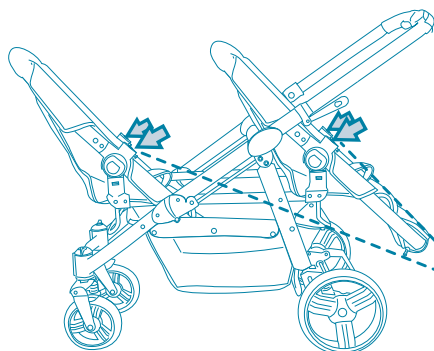
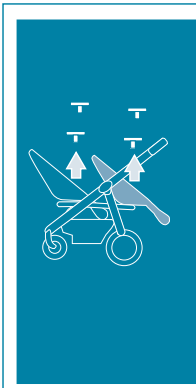

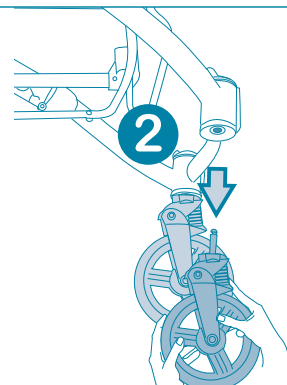
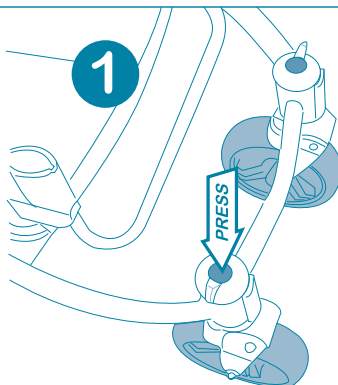
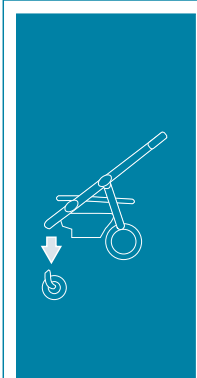
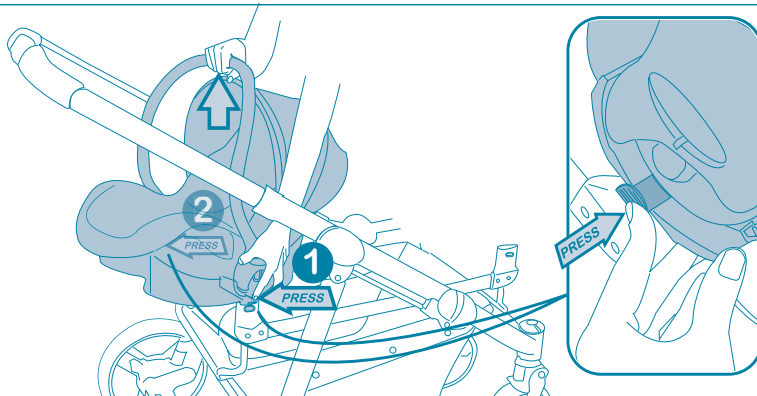
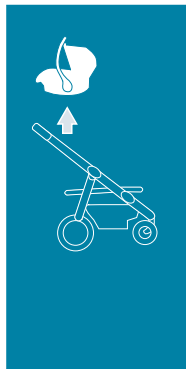

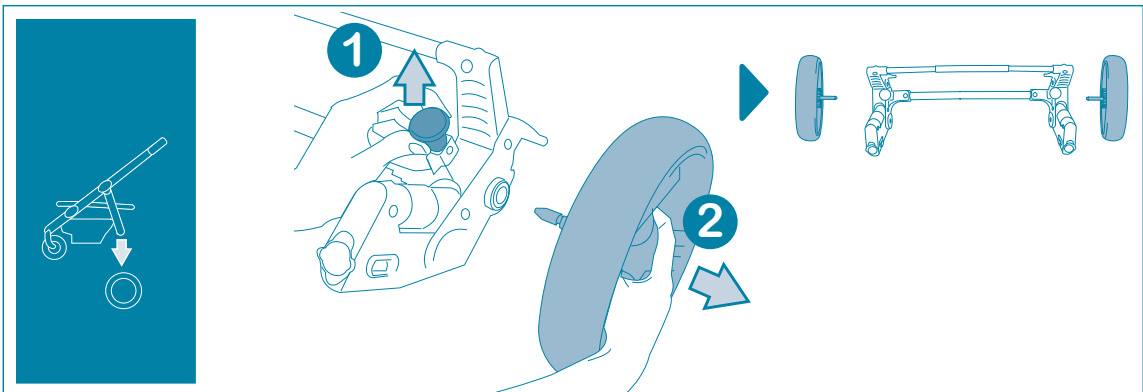

Gentile Cliente, la ringraziamo per aver scelto un prodotto Brevi.

Conforme alla norma: EN 1888:2012.

Assicurarsi che l'utilizzatore abbia una buona conoscenza del funzionamento del prodotto. Le operazioni di montaggio e di installazione devono essere effettuate da adulti.

Per ciascuna delle differenti funzioni deve essere rispettato l'ambito di applicazione previsto e le istruzioni di utilizzo.

AVVERTENZA Non lasciare mai il bambino incustodito.

AVVERTENZA Prima dell'utilizzo, assicurarsi che tutti i dispositivi di bloccaggio siano correttamente installati.

AVVERTENZA Per evitare rischi, allontanare il vostro bambino durante le operazioni di apertura e di chiusura di questo prodotto.

AVVERTENZA Non lasciare che il vostro bambino giochi con questo prodotto.

Configurazione passeggino: dai 6 mesi a 15 kg.

AVVERTENZA Questo passeggino non è adatto per bambini di età inferiore a 6 mesi.

Configurazione con navicella (navicella art.741 Brevi, venduta separatamente): **dalla nascita ai 9 kg. Questo prodotto (art.741) è adatto ad un bambino che non sa stare seduto da solo, che non riesce a rigirarsi e che non può sollevarsi sulle mani o mettersi in ginocchio. Massimo peso del bambino: 9 kg.**

Configurazione con seggiolino auto per bambini Smart (seggiolino auto per bambini Smart Brevi art.545, gruppo 0+, venduto separatamente): **dalla nascita a 13 kg.** Per l'utilizzo del seggiolino auto per bambini (Art.545) nell'automobile fare riferimento alle istruzioni fornite con il seggiolino auto.

AVVERTENZA Usare sempre il sistema di ritenuta.

AVVERTENZA Prima dell'utilizzo verificare che la navicella o la seduta o gli attacchi del seggiolino auto (per bambini) siano correttamente inseriti.

AVVERTENZA Questo prodotto non è indicato per correre o per skating.

RACCOMANDAZIONI

- Solo il seggiolino auto per bambini Smart (art.545) e la navicella (art.741) di marca Brevi, completi di adattatori specifici per il telaio del passeggino (art.781) possono essere installati.
- Non aggiungere materassi supplementari alla culla se non sono approvati da Brevi s.r.l.
- Il freno deve essere azionato quando si mettono e quando si tolgono i bambini dal passeggino
- Il cestello portaoggetti non deve essere caricato con pesi superiori ai 2,5 kg
- La borsa in dotazione può essere caricata fino ad un peso massimo di 2 kg
- La tasca non deve essere caricata con pesi superiori ad 1 kg.
- Qualsiasi peso legato alla maniglia e/o sul retro dello schienale e/o sui lati del veicolo, potrebbe mettere a rischio la stabilità del veicolo
- Non trasportare più di 2 bambini per volta
- Gli accessori non approvati da Brevi srl, non devono essere utilizzati
- Utilizzo del seggiolino auto per bambini insieme al telaio: questo veicolo non sostituisce un lettino da viaggio o un letto. Se il bambino ha bisogno di dormire, metterlo in un lettino da viaggio o in un letto adeguato
- Usare solo accessori o ricambi raccomandati da Brevi srl. Potrebbe essere pericoloso utilizzare accessori non approvati da Brevi srl

Il parapoggia deve essere utilizzato sotto la sorveglianza di un adulto. Non deve essere utilizzato su un passeggino senza la capottina parasole montata. Non lasciare mai il bambino sotto il parapoggia in caso di tempo soleggiato: potrebbe svilupparsi calore eccessivo.

PRECAUZIONI GENERALI

Si consiglia di allontanare i bambini durante le operazioni di regolazione. Prima dell'uso assicuratevi sempre che i dispositivi di sicurezza del passeggino o della seduta siano correttamente bloccati. Assicurarsi che cinghie, attacchi e cinture di sicurezza siano in perfette condizioni. Non effettuate le operazioni di chiusura e apertura del passeggino con il bambino a bordo. Non appendete al manico borse o pacchi che possano sbilanciare il passeggino. Utilizzate il dispositivo frenante ogni qualvolta si sosta. Non lasciate mai il passeggino su un piano inclinato, con dentro il bambino e con il freno azionato. Il freno non garantisce frenate ottimali su pendenze molto ripide. L'utilizzo delle cinture è importante per la sicurezza del vostro bambino. Nelle operazioni di regolazione e di chiusura del passeggino, assicuratevi sempre che le parti del corpo del bambino siano libere dalle parti mobili del telaio. Non usate il passeggino se un qualsiasi componente è stato perso o danneggiato. Non lasciate che altri bambini giochino incustoditi nelle vicinanze del passeggino. Se lasciate il passeggino esposto al sole per molto tempo, aspettate che si raffreddi prima di collocarvi il bambino.

CONSIGLI PER LA MANUTENZIONE

Consultate l'etichetta di composizione tessuto cucita sul prodotto per le istruzioni di lavaggio. Lubrificate in caso di necessità con

olio secco al silicone. Pulite periodicamente le parti di plastica con un panno umido. Asciugate le parti in metallo per evitare la formazione di ruggine. Controllate regolarmente lo stato di usura delle ruote e tenetele pulite da polvere e sabbia. L'esposizione prolungata al sole può causare cambiamenti di colore nei materiali e tessuti. Evitate il contatto del passeggino con acqua salina; potrebbe causare la formazione di ruggine.

Attenzione. Per evitare pericolo di soffocamento, eliminare la protezione plastica prima di utilizzare questo articolo. Questa protezione deve essere distrutta o smaltita fuori dalla portata dei bambini.

ENGLISH

Dear Customer, thank you for choosing a Brevi product.

Conforms to safety standard: EN 1888:2012.

Make sure that anyone using the product knows how it works. Assembling and installation should always be made by an adult. For each different function the correct application has to be respected and the instruction of use has to be followed.

WARNING Never leave your child unattended.

WARNING Ensure that all the locking devices are engaged before use.

WARNING To avoid injury ensure that your child is kept away when unfolding and folding this product.

WARNING Do not let your child play with this product.

Configuration with stroller seats: from 6 months to 15 kg. WARNING This seat unit is not suitable for children under 6 months.

Configuration with carrycot (carrycot art. 741, item purchasable separately): from birth to 9 kg. This product (art. 741) is suitable for a child who cannot sit up by itself, roll over and cannot push itself up on its hands and knees. Maximum weight of the child: 9 kg.

Configuration with Smart child car seat (child car seat, Group 0+, art. 545, item purchasable separately): from birth to 13 kg. For the use of the child car seat (Art.545) in the car please refer to the instructions that comes with the car seat.

WARNING Always use the restraint system.

WARNING Check that the pram body or seat unit or child car seat attachment devices are correctly engaged before use.

WARNING This product is not suitable for running or skating.

RECOMMENDATIONS!

- Only the Brevi Smart car seat (art. 545) and the carrycot (art. 741) complete with specific adapters for the stroller frame (art. 781) can be installed.
- No additional mattress shall be added to the cot unless recommended by Brevi srl.
- The parking device shall be engaged when placing and removing the children
- The hold-all basket must not be loaded over 2,5 kilos
- The bag in equipment can be charged with a weight of maximum 2 kgs
- The pocket should not be loaded with objects exceeding 1 kg
- Any load attached to the handle and/or on the back of the backrest and/or on the sides of the vehicle will affect the stability of the vehicle
- Never carry more than 2 children at a time.
- Accessories which are not approved by Brevi srl, shall not be used
- For car seats used in conjunction with a chassis, this vehicle does not replace a cot or a bed. Should your child need to sleep, then it should be placed in a suitable cot or bed
- Do not use accessories or replacement parts other than the ones approved by Brevi. The use of accessories not approved by Brevi could be dangerous

The rain cover must be used under the supervision of an adult. It must not be used on a stroller if the sun canopy is not mounted. Never leave the child under the rain cover during sunny weather as this may result in overheating.

GENERAL WARNINGS

It is advisable to keep the children far from the product during the operations of regulation. Before use, make sure that the safety devices on the stroller or seat are correctly locked. Make sure that straps, attachments and safety harnesses are in perfect conditions. Do not open or close the stroller while your child is in it. Do not hang heavy bags and packages on the handle. This might unbalance the stroller. Do not use or apply accessories, spare parts or components not supplied or approved by the manufacturer. Use the brakes whenever you stop. Never leave your child and the stroller on a slope and with the brake on. The brake cannot guarantee safety on very steep slopes. For your child's safety the use of the safety harness is very important. When opening and closing the stroller always make sure that the parts of your child's body are not in the way of moving parts on the frame. Do not use the stroller if some of its parts are broken or missing. Do not allow other children to play unattended near the stroller. The stroller will overheat if left in the sun; leave it to cool before putting the child into it.

GENERAL MAINTENANCE ADVICE

Consult the fabric label sewn onto the product for washing instructions. If necessary lubricate with dry silicon oil. Clean the plastic parts periodically with a damp cloth. Dry the metal parts to prevent rust. Check the wear and tear of the wheels regularly and keep them free of dust and sand. Prolonged exposure to sunshine may cause changes in the colour of materials and fabrics. Do not allow the stroller to come into contact with salt water: this causes the formation of rust.

Attention. This plastic protection has to be thrown away in a waste disposal far from the child.

DEUTSCH

WICHTIG - Heben sie diese Anweisungen für künftiges Nachschlagen auf.

Entspricht der Sicherheitsnorm: EN 1888:2012.

Stellen Sie sicher, dass der Benutzer mit der Funktionsweise des Produktes vertraut ist. Ein- und Ausbau muss durch Erwachsenen erfolgen.

Fuer jede Funktion muss man die entsprechende Anwendung, sowie die Gebrauchsanleitungen, nachvollziehen.

WARNUNG Lassen sie ihr kind nie unbeaufsichtigt.

WARNUNG Vergewissern Sie sich vor Gebrauch, dass alle Befestigungsmechanismen ordnungsgemäß verrastet und geschlossen sind.

WARNUNG Um jedes Risiko zu vermeiden, Kinder beim Öffnen und Schließen dieses Produktes fernhalten.

WARNUNG Lassen Sie das Kind nicht mit diesem Produkt spielen.

Konfiguration mit Sportwagenaufsätzen: ab 6 Monate bis 15 kg. WARNUNG Dieser Sitz ist nicht für Babys geeignet, die jünger als 6 Monate sind.

Konfiguration mit Babywanne (Babywanne art. 741, Artikel separat erhältlich): von Geburt an bis zu 9 kg. Dieses Produkt (art.741) ist für Kinder geeignet, die nicht allein sitzen, sich nicht allein umdrehen, auf den Händen anheben oder hinknien können. Höchstgewicht des Kindes: 9 kg.

Konfiguration mit Auto-Sitz Smart (Kinder-Autositz Klasse 0+, art. 545, Artikel separat erhältlich):

von Geburt an bis zu 13 kg. Für die Verwendung des Autositzes (Artikel 545) im Wagen bitte beziehen Sie sich auf die mit dem Autositz gelieferten Anweisungen.

WARNUNG Immer den Sicherheitsgurt benutzen. WARNUNG Prüfen sie vor der Nutzung, dass die Babywanne, der Sitz und die Anschlüsse des Autokindersitzes korrekt eingesetzt sind.

WARNUNG Diese Produkte sind nicht zum Rennen oder Skaten geeignet.

EMPFEHLUNGEN

- Es können nur der Autokindersitz Smart (Art.545) und die Babyschale (Art.741) der Marke Brevi inkl. spezifischer Adapter auf dem Gestell des Kinderwagens (Art.781) installiert werden.
- Ohne die ausdrückliche Zustimmung durch Brevi s.r.l. keine zusätzlichen Matratzen in die Wiege legen.
- Die Bremse muß fixiert werden wenn die Kinder auf den Sportwagen gesetzt oder rausgenommen werden
- Der Ablagekorb darf nicht mit mehr als 2,5 kg Gewicht beladen werden
- Die Tasche kann maximal 2 Kg. Tragen
- Die Tasche darf mit einem Gewicht von höchstens 1 kg beladen werden.
- Jegliche Gewichte am Handgriff, an der Rückseite der Rückenlehne und/oder an den Seiten des Fahrzeugs können dessen Stabilität gefährden
- Befördern Sie in dem Kindersportwagen nicht mehr als zwei Kinder auf einmal
- Es darf ausschließlich von Brevi srl genehmigtes Zubehör benutzt werden
- Nutzung des Autokindersitzes zusammen mit dem Gestell: dieses Fahrzeug ersetzt nicht das Reisebett oder Bett. Wenn das Kind schlafen soll, legen Sie es in ein Reisebett oder in ein anderes geeignetes Bett
- Verwenden Sie nur Ersatzteile oder Zubehörteile, die vom Hersteller anerkannt sind. Es könnte gefährlich sein, Zubehörteile zu benutzen, die nicht von Brevi anerkannt sind

Das Regenverdeck darf nur unter Aufsicht eines Erwachsenen verwendet werden. Es darf nicht auf einem Kinderwagen verwendet werden, auf dem kein Sonnenverdeck angebracht ist. Das Kind niemals unter dem Regenverdeck lassen, wenn die Sonne scheint: es könnte sich dann übermäßige Hitze entwickeln.

ALLGEMEINE VORSICHT

Bei den Verstellungsaktionen des Artikels empfiehlt man, das Kind fernzuhalten. Vergewissern Sie sich vor Gebrauch, dass alle Befestigungsmechanismen ordnungsgemäß verrastet und geschlossen sind. Sie sie auf die Größe Ihres Kindes ein und stellen Sie sicher, dass die Gurte an den Schultern anliegen. Beim Öffnen oder Zusammenklappen des Kindersportwagens darf sich das Kind nicht darin befinden. Am Schieber dürfen keine Taschen

oder andere Gegenstände befestigt werden, die den Kindersportwagen ausser dem Gleichgewicht bringen können. Benützen oder befestigen Sie kein Zubehör, Ersatzteile oder Teile die nicht vom Hersteller geliefert oder empfohlen sind. Betätigen Sie bei jedem Halt die Bremse. Lassen Sie den Kindersportwagen mit dem Kind niemals auf einer geneigten Ebene stehen wenn die Bremse nicht getätigt wurde. Bei steilen Gefällen garantiert die Bremsvorrichtung keine optimale Bremswirkung. Bei Regulieren oder Zusammenklappen des Kindersportwagens ist immer darauf zu achten, dass kein Körperteil des Kindes mit den beweglichen Teilen des Kinderwagengestelles in Berührung kommt. Der Kindersportwagen darf nicht mehr benützt werden, wenn Teile davon beschädigt sind oder fehlen. Sorgen Sie dafür, dass andere Kinder unbeaufsichtigt in der Nähe vom Kindersportwagen spielen. Sollte der Kindersportwagen für längere Zeit unter der Sonne gestanden haben, vergewissern Sie sich darüber, dass der aufgeheizte Kindersportwagen abgekühlt ist, bevor Sie das Kind in den Kinderwagen setzen. Betätigen Sie bei jedem Halt die Bremse.

REINIGUNG UND WARTUNG

Zur Reinigung des Bezuges ist die Waschanleitung auf dem Etikett zu befolgen. Bei Bedarf bewegliche Teile mit Trocken-Silikonöl ölen. Kunststoffteile regelmässig mit einem feuchten Tuch reinigen. Nasse Metallteile abtrocknen, um Rostbildung vorzubeugen. Überprüfen Sie in regelmässigen Abständen den Zustand der Räder und säubern Sie sie, wenn diese staubig oder sandig sind. Starke Sonneneinstrahlung kann Farbveränderungen an Bezug bzw. Materialien verursachen. Vermeiden Sie den Kontakt des Kindersportwagens mit Salzwasser. Es könnte Rostbildung am Kindersportwagen verursachen.

Achtung. Um Erstickungsgefahr zu vermeiden, entfernen und entsorgen alle Plastikverpackungen ausser Reichweite von Kindern.

FRANÇAIS

IMPORTANT – Conserver ces instructions pour consultation ultérieure.

Nous vous remercions de la confiance que vous nous accordez en préférant un produit Brevi.

SECURITE ET ENTRETIEN

Conforme aux exigences de sécurité
Conforme aux normes EN 1888 (Mars 2012); NFS 54 043 (2008), NF EN 12790 : 2009.

AVERTISSEMENT

- **Ne jamais laisser votre enfant sans surveillance**
- **S'assurer que tous les dispositifs de verrouillage sont enclenchés avant utilisation.**
- **Pour éviter toute blessure, maintenir votre enfant à l'écart lors du dépliage et du pliage du produit.**

- **Ne pas laisser votre enfant jouer avec ce produit.**
- **En fonction poussette : à partir de 6 mois et jusqu'à 15 kg. Ce siège ne convient pas à des enfants de moins de 6 mois.**
- **En fonction poussette + nacelle landau : de la naissance jusqu'à 9 kg.**
- **En fonction poussette + smart : de la naissance jusqu'à 13 kg**
- **Toujours utiliser le système de retenue.**
- **Vérifier que les dispositifs de fixation de la nacelle, du siège ou du siège-auto sont correctement enclenchés avant utilisation.**
- **Ce produit ne convient pas pour faire du jogging ou des promenades en rollers.**

RECOMMANDATIONS

- Seuls le siège auto Smart (réf.545) et la nacelle landau (réf.741) de marque Brévi équipés du jeu d'adaptateurs spécifique à la réf.781 peuvent être installés sur la poussette.
- Ce produit (art. 741) convient pour des enfants ne pouvant pas tenir assis seuls, ni se retourner et se relever sur leurs mains et leurs genoux. Poids maximal de l'enfant : 9 kg.
- La nacelle landau est fournie avec un matelas. Ne pas ajouter un matelas supplémentaire.
- Le dispositif de blocage à l'arrêt doit être enclenché lorsque l'on place l'enfant dans le véhicule ou qu'on l'en sort.
- Ne pas placer de charge supérieur à 2,5 kg dans le panier.
- Ne pas mettre de poids supérieur à 2 kg dans le sac.
- Ne pas mettre de poids supérieur à 1 kg dans la poche.
- Toute charge attachée au poussoir et/ou à l'arrière du dossier et/ou sur les côtés du véhicule peut influencer sur la stabilité du véhicule.
- Cette poussette est conçue pour transporter deux enfants à la fois
- Ne pas utiliser d'accessoires non approuvés par BREVI Srl
- Ne plus utiliser le véhicule si certaines pièces sont cassées ou manquantes.
- En fonction poussette + siège auto SMART, ce véhicule ne remplace pas un couffin ou un lit. Lorsque l'enfant a besoin de dormir, il convient de le placer dans une nacelle, un couffin ou un lit approprié.

S'assurer régulièrement que les sangles, attaches et ceintures de sécurité sont en parfait état de fonctionnement.

L'habillage pluie doit être utilisé sous surveillance d'un adulte. Il ne doit pas être utilisé sur une poussette n'ayant pas de capote ou de pare-soleil pour le recevoir. Ne jamais laisser l'enfant sous l'habillage en cas de temps ensoleillé pour cause de chaleur excessive.

ENTRETIEN

Seguir las instrucciones de lavado sobre la etiqueta de mantenimiento presente sobre el producto. Mantener todas las partes metálicas bien secas para evitar la formación de óxido. Lubricar regularmente las partes móviles con aceite seco o un lubricante. Limpiar las partes de plástico con una esponja húmeda. Controlar regularmente el estado de desgaste de las ruedas y limpiar la arena. Evitar una exposición directa y prolongada al sol que puede provocar el cambio de color de los materiales y de los tejidos. Guardar el vehículo en un lugar seco y ventilado para evitar todo riesgo de humedad. La capota Landau es impermeable, sin embargo, en caso de lluvia el agua puede penetrar por las costuras, por lo tanto recomendamos el uso de la capota lluvia integral.

El carrito OVO TWIN puede ser utilizado en diferentes configuraciones:

función Landau (con la capota Landau BREVÍ ref.741 vendida por separado), función carrito + silla auto grupo 0+ SMART (silla auto SMART BREVÍ ref.545 vendida por separado). Para estas diferentes funciones, por favor respetar las instrucciones de uso y las condiciones de uso recomendadas.

Uso de la silla auto (Art. 545) en el automóvil: remitirse a la instrucción de uso de la silla auto.

Mantener los sacos de plástico del embalaje fuera del alcance de los niños por riesgo de asfixia.

Brevi puede realizar en cualquier momento modificaciones a los modelos descritos en este modo de uso.

ESPAÑOL

IMPORTANTE – Conservar estas instrucciones para futuras consultas.

Estimado Cliente, gracias por elegir un producto Brevi.

Conforme a la norma: EN 1888:2012.

Asegurarse que el usuario conozca bien el funcionamiento del producto. El montaje y la instalación deberán siempre ser hechos por un adulto.

Para cada una de las diferentes funciones debe ser respetado el ámbito de aplicación previsto y el manual de uso.

ADVERTENCIA No dejar nunca al niño sin vigilancia.

ADVERTENCIA Asegurarse de que todos los dispositivos de cierre están engranados antes del uso.

ADVERTENCIA Para evitar riesgos, alejar a vuestro niño durante las operaciones de apertura y cierre de este producto.

ADVERTENCIA No dejar que el niño juegue con este producto.

Configuración con asiento carrito de paseo: de 6 meses a 15 kg. ADVERTENCIA Este asiento no es adecuado para niños menores de 6 meses.

Configuración con Moisés (Moisés art. 741, artículo que se puede comprar por separado): de recién nacido a 9 kg. Este producto (art. 741) es adecuado para un niño que aún no puede mantenerse sentado solo, que no consigue todavía girarse y que no puede alzarse sobre las manos o ponerse de rodillas. Peso máximo del niño: 9 kg.

Configuración con sillita auto Smart (Silla de auto para niños, Grupo 0+, art. 545, artículo que se puede comprar por separado): de recién nacido a 13 kg. Por el uso de la silla de auto (Art.545) en el automóvil hacer referencia a las instrucciones dadas con la silla de auto.

ADVERTENCIA Utilizar sistemáticamente las cintas de seguridad.

ADVERTENCIA Antes de la utilización verificar que el cuco o el asiento o las conexiones de la silla para auto (de niños) estén correctamente insertados.

ADVERTENCIA Este producto no es adecuado para correr o patinar.

RECOMENDACIONES

- Sólo la silla de auto para niños art. 545 Smart y el capazo (art. 741) de marca Brevi, con adaptadores específicos incluidos para el chasis de la silla de paseo (art. 781) pueden ser instalados
- No agregar colchones suplementarios al cuco si no están aprobados por Brevi s.r.l.
- El freno debe ser accionado cuando se coloca y cuando se quita al niño del carrito
- La cesta porta-objetos no debe ser cargada con pesos superiores a 2,5 kg
- El bolso en dotación puede ser cargado hasta un peso máximo de 2 kg
- El bolsillo no debe cargarse con pesos superiores a 1 kg
- Cualquier peso colocado en el manillar y/o en la parte de atrás del respaldo y/o laterales del vehículo, podrían poner en riesgo la estabilidad del vehículo
- No transportar a más de dos niños a la vez
- Los accesorios no aprobados por Brevi srl, no deben ser utilizados
- Utilización de la silla de auto para niños junto con el chasis: este vehículo no reemplaza una cuna de viaje o cama. Si el niño

necesita dormir, ponerlo en una cuna de viaje o cuna adecuada
- Usar sólo accesorios o recambios aconsejados por Brevi. El uso de accesorios no aprobados por Brevi podría ser peligroso

El protector para lluvia debe ser utilizado bajo la vigilancia de un adulto. No debe ser utilizado en una silla de paseo sin la capota parasol montada. No dejar nunca el niño bajo el protector para lluvia en caso de tiempo soleado: podría acumularse calor excesivo.

PRECAUCIONES GENERALES

Se aconseja alejar a los niños durante las operaciones de regulación. Asegurarse que correas, acoplamientos y cinturones de seguridad estén en perfectas condiciones. No efectuar las operaciones de plegado y apertura de la silla con el niño a bordo. No colgar del manillar bolsas o paquetes que puedan balancear la silla. No dejar nunca la silla sobre planos inclinados, con el niño dentro, ni siquiera con el freno accionado. El freno no garantiza frenadas óptimas en pendientes muy rápidas. La utilización del cinturón es importante para la seguridad del niño. En las operaciones de regulación y de plegado de la silla, asegurarse siempre que las partes del cuerpo del niño estén libres de las partes móviles de la silla. No usar la silla si cualquiera de sus componentes se ha perdido o está dañado. No dejar que otros niños jueguen sin vigilancia cerca de la silla. Si la silla ha estado expuesta al sol durante mucho tiempo, esperar a que se refresque antes de colocar al niño dentro. La exposición prolongada al sol puede causar cambios de color en los materiales y en el tejido. Utilizar el dispositivo de freno siempre, cada vez que se suelta.

CONSEJOS PARA EL MANTENIMIENTO

Consultar la etiqueta de composición del tejido cosida sobre la tela para las instrucciones de lavado. Lubricar en caso de necesidad con aceite seco de silicona. Limpiar periódicamente las partes plásticas con un paño húmedo. Secar las partes metálicas para evitar formaciones de óxido. Controlar regularmente el estado de uso de las ruedas y tenerlas limpias de polvo y arena. Evitar el contacto de la silla con agua salina; puede causar formaciones de óxido.

Atención. Para evitar riesgo de asfixia, quite la protección plástica antes de usar el producto. Esta protección plástica tiene que ser tirada en una recogida de basuras lejos del niño.

PORTUGUÊS

Importante – Guardar estas instruções para futuras consultas.

Prezado Cliente, agradecemos por ter escolhido um produto Brevi.

Conforme a norma: EN 1888:2012.

Assegure-se de que o utilizador conhece bem o funcionamento do produto. A montagem e a instalação devem sempre ser feitas por um adulto.

Para cada uma das diferentes funções deve ser respeitado o âmbi-

to de aplicação e as instruções de utilização.

ADVERTÊNCIA Nunca deixe a criança sem vigilância.

ADVERTÊNCIA Antes de usar o artigo, certifique-se de que todos os dispositivos de boqueio estão correctamente instalados.

ADVERTÊNCIA Para evitar lesões, assegure-se de que a criança é mantida afastada durante a abertura e o fecho deste produto.

ADVERTÊNCIA Não deixe a criança brincar com este produto.

Configuração com assentos carrinho de bebé: dos 6 meses até aos 15 kg. ADVERTÊNCIA Este assento não é apropriado para crianças com menos de 6 meses.

Configuração com alcofa (Alcofa, art. 741, Artigo vendido separadamente): do nascimento aos 9 kg. Este produto (art. 741) é adequado para uma criança que ainda não consiga sentar-se sozinha, que não consiga virar-se nem levantar-se com as mãos ou joelhos. Peso máximo da criança: 9 Kgs.

Configuração com cadeira auto Smart (Cadeira auto para crianças, Grupo 0+, art. 545, artigo vendido separadamente): do nascimento aos 13 kg. Para o uso da cadeira auto (Art.545) no automóvel, por favor consulte as instruções que acompanham a cadeira auto.

ADVERTÊNCIA Utilizar sempre o cinto de segurança e o entrepernas devidamente ajustados.

ADVERTÊNCIA Antes da utilização deverá verificar se a alcofa, o assento da cadeira ou a cadeira auto estão correctamente presos.

ADVERTÊNCIA Este produto não é adequado para ser usado enquanto pratica corrida ou patinagem.

RECOMENDAÇÕES

- Apenas a cadeira auto para crianças Smart (art.545) e a cabina (art.741) de marca Brevi, com adaptadores específicos para a estrutura do carrinho de passeio (art.781) podem ser instalados.
- Não juntar colchões suplementares que não estejam aprovados pela Brevi s.l.r.
- O travão deve ser accionado enquanto se coloca ou se retira a

- criança da Cadeira de Rua
- O cesto não deverá ser carregado com mais de 2,5 kg
- O saco fornecido com o equipamento pode ser carregado com um peso máximo até 2 Kg
- A bolsa não pode conter pesos superiores a xx kg.
- Qualquer peso colocado na alça e/ou na parte de trás do encosto e/ou nos lados do veículo, poderão pôr em risco a estabilidade do veículo
- Não transportar mais do que 2 crianças de cada vez
- Os acessórios não aprovados por Brevi S.r.l. não devem ser utilizados
- Quando utilizada a Cadeira Auto juntamente com a Cadeira de Rua: este veículo não substitui o berço ou cama de viagem. Se a criança precisar de dormir deverá ser colocada num berço ou cama de viagem adequada
- Não usar acessórios ou componentes que não os aprovados pela Brevi. O uso de acessórios não aprovados pela Brevi poderá ser perigoso

O protector para chuva deve ser utilizado sob a vigilância de um adulto. Não deve ser utilizado num carrinho de passeio sem a cobertura pára-sol montada. Nunca deixe a criança debaixo do protector para chuva em caso de tempo de sol: poderá provocar um calor excessivo.

AVISOS GERAIS

É aconselhável retirar as crianças durante as operações de regulação. Não abrir nem fechar a cadeira com a criança lá sentada. Não pendurar sacos pesados ou embalagens nos manipuladores. Isso pode desequilibrar a cadeira. Usar os travões sempre que esteja parado. Nunca deixe a criança e a cadeira numa rampa e travada. O travão pode não garantir total segurança em rampas muito acentuadas. Para segurança da criança é muito importante que ela use os cintos. Quando estiver a abrir ou a fechar a cadeira, verifique sempre que as partes do corpo do bebé se encontram afastadas das partes móveis do chassis. Não use a cadeira se tiver componentes partidos ou em falta. Não permita que outra criança brinque sem vigilância perto da alfofa ou cadeira. A cadeira aquecerá excessivamente se deixada ao sol; deixe-a arrefecer antes de colocar lá a criança. Usar os travões sempre que esteja parado.

PRINCIPAIS CONSELHOS PARA MANUTENÇÃO

Consulte a etiqueta têxtil cosida no produto para instruções de lavagem. Se necessário lubrifique com óleo de silicone seco. Limpar periodicamente as partes plásticas com um pano húmido. Secar as partes metálicas para prevenir da ferrugem. Verifique a confecção e o desgaste das rodas regularmente e mantenha-as livres de poeiras e areia. Prolongada exposição ao sol pode causar alterações nas cores dos materiais e tecidos. Não deixe a cadeira ter contacto com água salgada: isso provoca a formação de ferrugem.

Atenção. Para evitar o risco de asfixia, eliminar a protecção plástica antes de utilizar este artigo. Esta protecção deve ser destruída ou mantida fora do alcance das crianças.

VAŽNO – Hranite ta navodila za kasnejšo uporabo.

Spoštovani kupec, zahvaljujemo se vam, da ste izbrali prav izdelek Brevi.

Izdelan je v skladu s standardom: EN 1888:2012.

Takoj zavrzite plastične vrečke, ker so nevarne za otroka. Izdelek naj vedno sestavi in namesti odrasla oseba.

Za vsak položaj morate upoštevati pravilno namestitev vozička in navodila proizvajalca.

OPOZORILO Otroka nikoli ne pustite samega brez nadzora.

OPOZORILO Pred vsako uporabo se prepričajte, ali so se varovala na vozičku in sedež pravilno zaskočila.

OPOZORILO Med jemanjem izdelka iz embalaže in med njegovim zlaganjem naj v bližini ne bo otrok. Na ta način boste preprečili morebitne poškodbe.

OPOZORILO Otroku ne dovolite da se z izdelkom igra.

Konfiguracija s sedežema: od 6 mesecev do 15 kg. OPOZORILO Ta sedežna enota ni primerna za otroke pod 6 meseci starosti.

Konfiguracija z lupinico (Globoka košara, art. 741, artikel je mogoče kupiti ločeno): **od rojstva do 9 kg. Ta proizvod (art. 741) je primeren za otroka, ki ne zna sam sedeti, ki se ne more obrniti in se ne more dvigniti na roke ali poklekniti. Maksimalna teža otroka: 9 kg.**

Konfiguracija z avtomobilskim sedežem Smart (Otroški avtosedež, Skupina 0+, art. 545, artikel je mogoče kupiti ločeno): **od rojstva do 13 kg. Ob namestitvi avtosedeža (Art.545) v avtomobilu prosimo upoštevajte navodila priložena avtosedežu.**

OPOZORILO Vedno uporabljajte varovalni sistem.

OPOZORILO Pred uporabo preverite, da so ladjica, sedež ali priključki otroškega sedeža pravilno vstavljeni.

OPOZORILO Izdelek ni primeren za tek ali rolanje.

je.

PRIPOROČILA

- Mogoče je namestiti samo otroški sedež Smart (art.545) in ladjico (art.741) znamke Brevi, opremljena z ustreznimi adapterji za ogrodje otroškega vozička (art.781).
- V zibelko ne polagajte dodatnih žimnic, če niso odobrene s strani podjetja Brevi s.r.l.
- Blokimi mehanizem mora biti aktiviran kadar dajete ali jemljete otroka iz vozička
- Odlagalne košare nikoli ne obremenite za več kot 2,5 kilograma
- Maksimalna nosilnost priložene torbe je 2 kg
- Maksimalna nosilnost žepa je 1 kg
- Katera koli teža, pritrjena na kljuko in/ali zadnji strani hrbtišča in/ali na strani vozila bi lahko ogrozila stabilnost vozila
- Nikoli naenkrat ne prevažajte več kot dva otroka.
- Uporaba dodatnih delov, ki niso odobreni s strani podjetja Brevi s.r.l., je prepovedana
- Uporaba avtomobilskega otroškega sedeža skupaj s šasijo: ta proizvod ne more nadomestiti prenosne posteljice ali postelje. Če ima otrok potrebo po spanju, ga položite v ustrezno posteljico
- Uporabljajte le dodatke oz. nadomestne dele proizvajalca Brevi. Uporaba dodatkov, ki niso dobavljeni s strani proizvajalca Brevi, je lahko nevarna

Zaščito proti dežju uporabljajte samo pod nadzorom odraslih. Ne uporabljajte je, ko zaščita pred soncem ni montirana. Otroka nikoli ne puščajte pod zaščito proti dežju pri sončnem vremenu, ker bi temperatura lahko prekomerno narasla.

SPLOŠNA OPOZORILA

Priporočamo, da med uravnavanjem izdelka otroka odstranite. Pred vsako uporabo se prepričajte ali so se varovala na vozičku ali sedežu pravilno zaskočila. Vedno preverite, da so vsi deli vozička (vsi varnostni pasovi) nepoškodovani. Ne sestavljajte oz. zlagajte vozička medtem ko je otrok v njem. Nikoli dodatno ne obremenjujte ročaja z raznimi torbami ali vrečkami, saj lahko resno ogrozite stabilnost vozička. Nikoli ne uporabljajte oz. pritrjujte kakršnihkoli dodatkov ali nadomestnih delov, ki jih ne izdeluje ali ne priporoča proizvajalec. Med postanki vedno uporabljajte parkirno zavoro. Nikoli ne puščajte otroka in vozička brez nadzora na pobočju z vključeno zavoro. Zavora ne zagotavlja varnosti na strmih pobočjih. Otrok bo varen le, če bo vedno pripet z varnostnimi pasovi. Ko voziček sestavljate ali zlagate, vedno pazite, da otrok ni v neposredni bližini premikajočih se delov ogrodja vozička. Vozička ne uporabljajte v kolikor je kakšen del poškodovan ali manjka. Pazite, da se otroci ne bodo igrali brez nadzora v neposredni bližini vozička. V primeru, da bo otroški voziček dalj časa izpostavljen soncu, ga preden boste vanj posadili otroka dobro razhladite. Zaradi daljšega izpostavljanja vozička neposredni sončni svetlobi, lahko barve tkanine zbledijo. Med postankom vedno uporabljajte zavore.

SPLOŠNA NAVODILA ZA VZDRŽEVANJE

Navodila za vzdrževanje so razvidna na vsivni etiketi. Po potrebi naoiljite gibljive dela vozička s silikonskim oljem. Plastične dele

vozička redno čistite z vlažno krpo. Vedno dobro osušite kovinske dele, s tem boste preprečili rjavenje. Redno preverjajte ali so kolesa dobro pritrjena in po potrebi očistite morebitne nanose prahu in peska. Pazite, da voziček ne pride v stik s slano vodo, saj lahko povzroči rjavenje.

Pozor. Še pred uporabo izdelka odstranite plastično ovojnico embalažo in jo zavržite oz. Shranite nedosegljivo otrokom. Na ta način boste preprečili nevarnost davljenja oz. Zadušitve.

POLSKI

WAŻNE - Niniejszą instrukcję zachować do przyszłych konsultacji.

Szanowny kliencie, dziękujemy Ci za wybór produktu Brevi.

Zgodny ze standardami bezpieczeństwa: EN 1888:2012.

Upewnij się, że ktokolwiek kto używa wózka wie jak go obsługiwać. Składanie i instalacja powinny zawsze być wykonywane przez osobę dorosłą.

Używając każdej z różnych opcji, należy stosować się do zakresu zastosowania i instrukcji obsługi.

UWAGA Nigdy nie pozostawiaj dziecka bez opieki.

UWAGA Przed użyciem, upewnij się, że wszystkie urządzenia blokujące oraz siedzisko są poprawnie zablokowane.

UWAGA Aby uniknąć obrażeń, upewnij się, że Twoje dziecko jest zdala kiedy produkt jest składany i rozkładany.

UWAGA Nie pozwalaj dziecku bawić się tym produktem.

Spacerówka: od 6 miesiąca życia do 15 kg. UWAGA Ta jednostka do siedzenia nie nadaje się do użycia przez dzieci w wieku poniżej 6 miesięcy.

Z gondolą (gondola art.741 Brevi, sprzedawana osobno): od urodzenia do 9 kg. Produkt (art.741) ten jest przeznaczony dla dziecka, które nie potrafi samodzielnie siedzieć, nie umie odwrócić się ani nie może unieść się na rękach lub klęknąć na kolanach. Maksymalna waga dziecka: 9 kg.

Z fotelikiem samochodowym Smart (fotelik samochodowy Smart Brevi, grupa 0+, art. 545, sprzedawany osobno): od urodzenia do 13 kg. Dla użycia fotelika (artykuł 545) samochodowego w samochod-

zie, proszę postępuj zgodnie z załączoną instrukcją.
UWAGA Zawsze używaj systemu blokowania.
UWAGA Przed użyciem należy sprawdzić czy gondola, siedzisko lub zaczepy fotelika samochodowego (dla dzieci) są prawidłowo założone.
UWAGA Produkt nie jest przeznaczony do używania podczas biegania lub jeżdżenia na rolkach.

ZALECENIA

- Możliwa jest wyłącznie instalacja fotelika samochodowego dla dzieci Smart (art.545) i gondoli (art.741) marki Brevi wraz ze specjalnymi przyłączami do ramy wózka (art.781)
- Do łóżeczka nie należy wkładać dodatkowych materaców, jeśli nie są one zatwierdzone przez Brevi s.r.l.
- Hamulec powinien być w pozycji "zablokowany" podczas wkładania lub wyciągania dziecka z wózka
- Kosz na zakupy nie może przewozić ciężarów większych niż 2,5 kg
- Zawarta w komplecie torba może być obciążana ładunkiem o maksymalnej wadze 2 kg
- Obciążenie kieszeni nie może przekraczać 1 kg
- Wszelkie dodatkowe obciążenie przyłączone do uchwytu i/lub do oparcia i/lub do boków pojazdu, mogą zagrozić stabilności pojazdu
- Nigdy nie przewoź więcej niż dwójki dzieci
- Zabrania się użycia akcesoriów, które nie zostały zatwierdzone przez spółkę Brevi srl
- Korzystanie z fotelika samochodowego dla dzieci razem z bazą: nie zastępuje on ani łóżeczka ani łóżeczka podróżnego. Jeżeli dziecko potrzebuje snu, położyć je w odpowiednim łóżeczku lub łóżeczku podróżnym
- Nie stosować akcesoriów lub części zamiennych innych jak te zatwierdzone przez Brevi. Użycie akcesoriów nie zatwierdzonych przez Brevi może być niebezpieczne w skutkach

Folia przeciwdeszczowa musi być używana pod nadzorem dorosłych. Nie może być używana na wózku bez zamontowanej budy przeciwsłonecznej. Nigdy nie pozostawiać dziecka pod folią przeciwdeszczową w przypadku słonecznej pogody: możliwe jest wytworzenie wysokiej temperatury.

OGÓLNE OSTRZEŻENIA

Konieczna jest wyciągnięcie dziecka podczas kontroli. Przed użyciem, upewnij się, że wszystkie urządzenia blokujące oraz siedzisko są poprawnie zablokowane. Upewnij się, że wszystkie paski, zaczepy i szelki bezpieczeństwa są w dobrej kondycji. Nie otwieraj lub nie składaj wózka jeżeli znajduje się w nim dziecko. Nie podwieszaj ciężkich toreb i pakunków do rączki. Może to wpłynąć na utratę stabilności wózka. Nie używaj dodatkowych akcesoriów, części zamiennych lub części nie zatwierdzonych przez producenta wózka. Używaj hamulca za każdym razem gdy się zatrzymujesz. Nigdy nie pozostawiaj dziecka w wózku oraz wózka na zboczu nawet z załączonym hamulcem. Hamulec nie

może zagwarantować bezpieczeństwa na stromych zboczach. Dla bezpieczeństwa Twojego dziecka zawsze zakładaj pasy bezpieczeństwa. Podczas składania i rozkładania wózka upewnij się że dziecko nie ma w pobliżu ponieważ może to spowodować przytłuszczenie niektórych części ciała. Nie pozwól innym dzieciom na zabawę w pobliżu wózka. Wózek się nagrzej jeżeli zostanie pozostawiony na słońcu, pozostaw go do schłodzenia zanim ułożysz w nim dziecko. Używaj hamulca za każdym razem gdy się zatrzymujesz.

PODSTAWOWE ZALECENIA UTRZYMANIA

Zawsze odwołuj się do metki naszytej na materiale w przypadku prania. Jeżeli isteniej taka potrzeba smaruj suchym olejem silikonowym. Czyszc plastikowe elementy okresowo przy użyciu wilgotnej szmatki. Osuszaj metalowe elementy aby zapobiec pojawieniu się rdzy. Regularnie sprawdzaj zużycie kół i utrzymuj je w czystości z dala od kurzu i piasku. Wydłużone pozostawienie na słońcu może spowodować odbarwienia na materiale lub na częściach plastikowych. Nie dopuść aby wózek miał styczność ze słoną wodą: może to spowodować pojawienie się rdzy.

Ważne. Aby uniknąć ryzyka uduszenia, zdejmij plastikową osłonę przed użyciem produktu. Plastikowe pokrycie powinno zostać wyrzucone do kontenera z dala od dzieci.

MAGYAR

FONTOS – Tartsa meg ezeket az utasításokat a továbbiakban is.

Tisztelt vásárló! Köszönjük, hogy Brevi termékét választott.

Megfelel a biztonsági előírásoknak: EN 1888:2012.

Bizonyosodjon meg róla, hogy a babakocsi valamennyi használati isméri a használat módját. Az összeszerelést és beállítását mindig felhívni végezze.

Minden funkció helyes működtetéséhez elengedhetetlen a megfelelő végrehajtás és a használati utasításban foglaltak pontos követése.

FIGYELMEZTETÉS Soha ne hagyja gyermekét felügyelet nélkül.

FIGYELMEZTETÉS Használat előtt bizonyosodjon meg róla, hogy minden megfelelően van beállítva és összeszerelve.

FIGYELMEZTETÉS A sérülések elkerülése érdekében tartsa távol gyermekét, amikor összeszereljük vagy szétbontjuk a terméket.

FIGYELMEZTETÉS Ne engedje gyermekének, hogy játéknak használja a terméket !

Összeszerelés babakocsi úléssel: 6 hónapos

kortól 15 kg-os súlyig. FIGYELMEZTETÉS Ez az ülőegység nem alkalmas 6 hónaposnál kisebb gyermekek számára.

Összeszerelés a gyerekkosárral (gyerekkosárral, art. 741, a termék külön is megvásárolható): **születéstől 9 kg-os súlyig. Ez a termék (art.741) alkalmas olyan gyerekeknél, akik egyedül nem ülnek, nem fordulnak meg és nem támaszkodnak a kezükre és nem térdelnek fel. A gyermek maximális súlya: 9 kg lehet.**

A Smart 545. cikk autós gyerekülés összeszerelése (Autós gyerekülés, csoport 0+, art. 545, a termék külön is megvásárolható): **születéstől 13 kg-os súlyig.** A biztonsági gyermekülés (Art. 545) gépkocsiban való használatáról kérem olvassa el a gyermeküléshez mellékelt használati útmutatót.

FIGYELMEZTETÉS Mindig használja a belső öveket.

FIGYELMEZTETÉS A használat előtt ellenőrizze, hogy a hajó vagy az ülés vagy az autós gyerekülés fogantyúi (gyerekek számára) helyesen legyenek behelyezve.

FIGYELMEZTETÉS A termék nem használható futás vagy görkorcsolyázás közben.

AJÁNLÁSOK

- Csak a Brevi gyártmányú Smart autós gyermekülést (545. cikkszám) és gyerekkosarat (741. cikkszám), amely a babakocsi vázához való speciális adapterekkel teljes (781. cikkszám) szabad telepíteni
- Ne helyezzen be kiegészítő matracot, ha azt a Brevi s.r.l. nem hagyta jóvá
- A féket mindig rögzítse a gyermek ki- illetve berakásánál
- A kosár maximális terhelhetősége 2,5 kg
- A csomagban levő táska terhelhetősége maximum 2 kg
- A zsebet nem szabad megtöltve hagyni 1 kg-nál nagyobb gyermekek esetén
- A fogóra és/vagy a háttámlára és/vagy a jármű oldalaira akasztott súlyok veszélyeztetik a jármű stabilitását
- Soha ne vigyen 2 gyereknél többet egy időben
- Ne használjon a Brevi sráltal jóvá nem hagyott kiegészítőket
- Az autós gyerekülés tetővel együttes használata: ez a jármű nem helyettesíti az utazóágyat vagy egy ágyat. Ha a gyerek aludni szeretne, akkor helyezze egy utazóágyba vagy egy megfelelő ágyba
- A termékhez csak a Brevi által jóváhagyott tartozékokat használjon. A Brevi által nem jóváhagyott tartozékok használata veszélyes lehet

Az eső elleni védelmet csak felnőtt felügyelete mellett használja. Ne használja a babakocsin a felszerelt napellenző kabátka nélkül. Soha ne hagyja a gyermeket az eső elleni védőréteg alatt napos időben: túlzott meleg jöhetne létre.

ÁLTALÁNOS FIGYELMEZTETÉSEK

Tanácsos kivenni a gyermeket ameddig a terméket beállítják, összeszerelik. Használat előtt győződjön meg róla, hogy a babakocsi vagy gyermekülés biztonsági kiegészítői megfelelően be vannak kapcsolva. Ne nyissa ki vagy csukja össze a babakocsit, amikor a gyermek benne ül. Egyszerre csak egy gyermek szállítható a babakocsiban. Ne akasszon nehéz táskákat vagy szatyrokat a fogantyúra, mert azzal megbonthatja a babakocsi egyensúlyát. Mindig használja a féket, ha megáll a babakocsival. A fogantyúra erősített súlyok rontják a babakocsi egyensúlyát és stabilitását. Csak a gyártó által jóváhagyott babakocsi-kiegészítőket, alkatrészeket és tartalék alkatrészeket használja. Ne hagyja a babakocsiban ülő gyermeket lejtőn a fék használatával. A fék nem jelent teljes biztonságot a nagyon meredek lejtők esetében. A gyermek biztonsága érdekében nagyon fontos a biztonsági övek használata. A babakocsi nyitása és összecukása során győződjön meg róla, hogy a gyermek testrészei nincsenek a víz mozgó alkatrészeinek útjában. Figyelem: ne használja a babakocsit, ha valamelyik alkatrésze megsérült vagy elveszett. Ne hagyja gyermekét felügyelet nélkül a babakocsi közelében. A babakocsi nagyon felmelegszik a napon. Mielőtt beleültetné a gyermeket, várja meg, hogy kihűljön. Mindig használja a féket, ha megáll a babakocsival.

ÁLTALÁNOS KARBANTARTÁS

Mosás előtt ismerkedjen meg a termék textíliájába varrt instrukciókkal. Szükség esetén száraz szilikonolajjal kenheti a babakocsit. A műanyag részeket időnként törölje át nedves ronggyal. A fém alkatrészeket tartsa szárazon a rozsdásodás megelőzése érdekében. Rendszeresen ellenőrizze a kerekek épségét, és tartsa őket por- és homokmentesen. A hosszan tartó, erős napfény hatására a babakocsi és a textil-alkatrészek színe megváltozhat. Övja a babakocsit a sós víztől, mivel az rozsdásodást okozhat.

Figyelem. A fulladásveszély elkerülése érdekében távolítsa el a műanyag csomagolást mielőtt használná a terméket. Ezután dobja ki, a gyermektől távoli hulladék tárolóba.

HRVATSKI

VAŽNO – Sačuvajte ove upute za buduću upotrebu.

Poštovani korisniče, zahvaljujemo što se odabrali Brevi proizvod. Proizvod je izrađen u skladu sa sigurnosnim standardom: EN 1888:2012.

Osigurati da korisnik dobro poznaje funkcijoniranje proizvoda. Stavljajte i instalacija uvijek mora biti izvedena od strane odrasle osobe.

Za svaki položaj morate poštovati pravilnu primjenu i slijediti upute za upotrebu.

UPOZORENJE Nikada ne ostavljajte dijete bez nadzora.

UPOZORENJE Prije svake upotrebe provjerite da li su blokirni mehanizmi u pravilnom položaju.

UPOZORENJE Kako bi izbjegli ozljede djeteta, pobrinite se da je dijete udaljeno od proizvoda kada ga rasklapate ili sklapate.

UPOZORENJE Ne dozvolite da se dijete igra sa proizvodom.

Postavke s sjedalima kolica: od 6 mjeseci djeteta do 15 kg. **UPOZORENJE** Ova sjedna jedinica nije prikladna za djecu koja imaju manje od 6 mjeseci.

Postavke s Košarom za prve mjesec (Košara, art. 741, artikl se može kupiti zasebno): **od rođenja do 9 kg.** Ovaj proizvod (art. 741) je prikladan za dijete koje ne može samo sjediti, koje se ne može okrenuti i koje se ne može podignuti pomoću ruku niti se spustiti na koljena. **Maksimalna težina djeteta: 9 kg.**

Postavke s autosjedralicom Smart (Autosjedralicu za djecu, Grupa 0+, art. 545, artikl se može kupiti zasebno): **od rođenja djeteta do 13 kg.** Za upotrebu autosjedralice (Art.545) u vozilu molimo Vas da pogledate upute koje ste dobili sa autosjedralicom.

UPOZORENJE Uvijek vežite dijete kada je u ležaljki-nosiljki.

UPOZORENJE Prije upotrebe provjerite jesu li košara ili sjedalo te priključci dječje autosjedralice pravilno postavljeni.

UPOZORENJE Ovaj proizvod nije namjenjen za trčanje ili koturanje.

PREPORUKE

- Mogu se postavljati samo dječja autosjedralica Smart (art. 545) i košara (art.741) marke Brevi opremljeni posebnim adapterima za kostur dječjih kolica (art.781)
- Ne stavljajte dodatne madrace u dječju ležaljku ako isti nisu odobreni od strane tvrtke BREVI s.r.l.
- Kočnice moraju biti blokirana kada se stavlja ili vadi dijete iz kolica
- Košarica se nesmije opteretiti više od 2,5 kilograma
- Uključena torba se može napuniti do maksimalne težine od 2 kg
- Težina stvari u džepu ne smije premašivati 1 kg
- Svako opterećenje na ručicu i/ili stražnji dio naslona i/ili na

bočne strane vozila, može ugroziti stabilnost vozila

- Ne koristite kolica za prijevoz više od dva (2) djeteta u isto vrijeme
- Ne smije se upotrebljavati dodatna oprema koju tvrtka Brevi srl nije odobrila
- Upotreba dječje autosjedralice zajedno s kosturom kolica: ovo prijevozno sredstvo nije putni krevetić niti krevet. Ako dijete treba spavati, stavite ga u putni krevetić ili u prikladni krevet.
- Ne koristite dodatni pribor i rezervne dijelove osim onih koje preporuča proizvođač Brevi. Korištenje dodatnog pribora koje Brevi nije odobrio može biti opasno

Navlaka za zaštitu od kiše mora se upotrebljavati pod nadzorom odrasle osobe. Ne smije se upotrebljavati ako na kolicima nije postavljena kupola za zaštitu od sunca. Nikada ne ostavljajte dijete pod navlakom za zaštitu od kiše ako je vrijeme sunčano: moglo bi doći do pretjeranog zagrijavanja.

OPĆA UPOZORENJA

Obavezno izvaditi dijete prilikom izvođenja operacija sklapanja proizvoda. Osigurati da pojaseve, zakačke i sigurnosne pojaseve budu ispravne. Nikada ne otvarajte ili zatvarajte kolica kada je dijete u njima. Ne vješajte teške torbe ili vrećice za ručke kolica. Dodatan teret može poremetiti balans kolica i dovesti u opasnost Vaše dijete. Ne upotrebljavajte dodatni pribor, rezervne dijelove i druge komponente koje nisu odobrene ili kupljene od strane proizvođača. Upotrebljavajte kočnice uvijek kada stanete. Nikada ne ostavljajte dijete samo u kolicima na nizbrdicama i kada su zakočena. Kočnice ne garantiraju sigurnost na vrlo strmim nizbrdicama. Za sigurnost Vašeg djeteta je vrlo bitno da je uvijek vezano sa sigurnosnim pojasevima. Kada otvarate ili zatvarate kolica uvijek provjerite da tijelo Vašeg djeteta nesmeta pokretnim dijelovima okvira kolica. Ne upotrebljavajte kolica ukoliko je bilo koji njihov dio oštećen ili nedostaje. Kolica će se pregrijati ukoliko budu izložena direktonoj sunčevoj svjetlosti; ostavite ih da se ohlade prije nego stavite dijete u njih. Koristiti kočnicu pri svakom zaustavljanju.

OPĆI SAVJETI ZA ODRŽAVANJE

Provjerite ušivnu etiketu za održavanje. Ukoliko je potrebno podmažite ih suhim silikonskim uljem. Povremeno očistite plastične dijelove sa vlažnom krpom. Posušite metalne dijelove kako bi spriječili nastajanje hrđe. Redovito provjeravajte istrošenost kotača te ih uvijek očistite od prašine i pijeska. Ne dozvolite da kolica dođu u dodir sa slanom vodom; može izazvati stvaranje hrđe. Učestalo izlaganje suncu može izazvati promjene na boji materijala.

Pažnja. Plastične vrećice držite van dosega djeteta kako bi izbjegli mogućnost gušenja. Uvijek odstranite sve dijelove ambalaže van dosega djeteta zbog opasnosti od ozljeđivanja.

ВАЖНО - Сохранять инструкции для дальнейшего использования.

Уважаемый Клиент! Благодарим Вас за то, что Вы выбрали продукцию фирмы Brevi.

Соответствует нормам: EN 1888:2012.

Удостоверьтесь в том, что все, кто использует данное изделие, знают, как оно работает. Монтаж и устрановка должны осуществляться взрослыми людьми.

Для каждой функции должна соблюдаться сфера применения предусмотренная инструкциями по использованию.

ВАЖНО Никогда не оставляйте ребенка без присмотра.

ВАЖНО Перед использованием, удостоверьтесь что все защитные механизмы блокированы.

ВАЖНО Во избежание рисков, отдалить ребенка во время раскладывания и складывания изделия.

ВАЖНО Не позволяйте ребенку играть с изделием.

Конфигурация с прогулочными сиденьями: от 6 месяцев до 15 кг. **ВАЖНО** Это сиденье не подходит для детей младше 6 месяцев.

Конфигурация с люлькой (Люлька, Арт. 741, изделие, приобретаемое отдельно): предназначена для детей от рождения до 9 кг. Изделие пригодно (Люлька, Арт. 741) для ребенка, еще не умеющего сидеть самостоятельно, поворачиваться и подниматься на руках или становиться на колени. Максимальный допустимый вес ребенка на платформе: 9 кг.

Конфигурация с прогулочной коляской (Детское автомобильное сидение, Группа 0+, Арт. 545, изделие, приобретаемое отдельно): от рождения до 13 кг. Для использования автокресла (Art.545) в автомобиле консультироваться с инструкциями предоставляемыми с автокреслом.

ВАЖНО Всегда пристегивайте ремни безопасности.

ВАЖНО Перед использованием проверить, что переноска или сиденье или крепления детского автокресла установлены правильно. **ВАЖНО** Когда везете ребенка в коляске, не бегайте и не пользуйтесь роликовыми коньками.

РЕКОМЕНДАЦИИ

- Можно устанавливать только детское автокресло Smart (арт.545) и переноску (арт.741) от Brevi, в комплекте со специальными адаптерами для рамы коляски (арт.781).
- Не использовать в кроватке дополнительные матрасы без одобрения компании Brevi s.r.l.
- Тормоза должны быть приведены в действие при усаживании и изъятии ребенка из коляски
- Корзина коляски не должна быть нагружена весом свыше 2,5 кг
- Комплектная сумка вмещает вес не более 2 кг
- В карман нельзя класть предметы, общая масса которых превышает 1 кг
- Предметы, подвешенные на ручку и/или сзади на спинку и/или по бокам коляски могут нарушить устойчивость коляски
- Не перевозить более 2 детей
- Запрещается использовать комплектующие, которые не были утверждены компанией Brevi srl
- Использование автомобильного детского кресла с рамой: кресло не заменяет кроватку для путешествий или кровать. Для сна ребенка использовать пригодные кроватку для путешествий или кровать
- Используйте исключительно аксессуары и запчасти рекомендуемые фабрикой. Использование аксессуаров не одобренных фабрикой Brevi может быть опасно

Дождик можно использовать только под наблюдением взрослых. Его нельзя использовать на коляске без солнцезащитного тента. Никогда не оставляйте ребенка под дождевиком в солнечную погоду: он способствует чрезмерному нагреванию.

ОСНОВНЫЕ МЕРЫ БЕЗОПАСНОСТИ

Во время операции регулировки рекомендуется держать детей на расстоянии. Удостоверьтесь в том, чтобы ремни, соединения и ремни безопасности были в отличном состоянии. Нельзя раскладывать или складывать коляску, когда в ней находится ребенок. Не вешайте на ручки коляски тяжелые сумки, так как коляска может перевернуться. Не используйте аксессуары для коляски, компоненты или запасные части, не рекомендованные производителем. Тормоз не гарантирует безопасность на крутой наклонной поверхности. Нельзя пользоваться коляской, если какая-либо из ее частей сломана или потеряна. Не позволяйте ребенку играть рядом с коляской. Коляска может нагреться, если ее держать долгое время на солнце, поэтому необходимо охладить ее, прежде чем сажать в нее ребенка. При длительном нахождении коляски на солнце цвет ткани может поблекнуть. Никогда не

перевозите более чем одного ребенка одновременно.

ОСНОВНЫЕ РЕКОМЕНДАЦИИ ПО УХОДУ ЗА КОЛЯСКОЙ

Для стирки чехлов следуйте инструкциям на этикетке. При необходимости можно смазать механические части коляски силиконовым маслом. Периодически необходимо протирать пластиковые части коляски влажной тряпкой. Вытирайте металлические части коляски для предохранения их от ржавчины. Колеса коляски всегда должны быть чистыми, предотвращайте попадание грязи и песка. Предотвращайте попадание соленой воды на коляску, во избежание образования ржавчины.

Внимание. Во избежание возможности удушья, удалить защитный пластик перед использованием данного артикла. Пластик должен быть уничтожен или переработан за пределами доступности ребенка.

SVENSKA

VIKTIGT – Bevara dessa instruktioner för framtida bruk.

Tack för att du valt Brevi.

Följer säkerhets standard: EN 1888:2012.

Försäkra er om att vagnens användare vet hur den fungerar. Montering och installation skall alltid utföras av en vuxen.

För varje funktion måste det korrekta användningsområdet respekteras och instruktionerna följas.

VARNING Lämna aldrig barnet utan uppsyn.

VARNING Se till att alla blockeringsanordningar är korrekt installerade innan användning.

VARNING För att undvika risk för skador försäkra dig om att barnet inte befinner sig i närheten av produkten när den fälls upp eller fälls ihop.

VARNING Låt inte ditt barn leka med denna produkt.

Konfiguration som sittvagn: från 6 månader upp till 15 kg. **VARNING** Sittdelen är ej anpassad för barn under 6 månaders ålder.

Konfiguration som liggvagn (liggkorg, art. 741, artikeln köpas separat): från födseln upp till 9 kg. Denna produkt (art. 741) är anpassad för ett barn som inte kan sitta upp själv, som inte kan vända på sig själv och som inte kan resa sig på händerna eller ställa sig på knä. Max vikt för barnet: 9 kg.

Konfiguration men bilbarnstolen Smart (Bilbarnstol, Grupp 0+, art. 545, artikeln köpas separat): från födseln upp till 13 kg. För användning av bilbarnstolen (Art.545) i bilen se instruktionsboken som medföljer bilbarnstolen.

VARNING Använd alltid säkerhetsbältet.

VARNING Se till att liggkorgens, vagnsitsens eller bilbarnstolens fästen är ordentligt fästa innan användning.

VARNING Vagnen är ej anpassad för jogging eller skating.

REKOMMENDATIONERNA

- Endast bilbarnstolen Smart (art.nr 545) och vagnsitsen (art.741) från Brevi, komplett med särskilda adaptrar för vagnens ram (art.781), får monteras
- Lägg inte till extra madrasser bör läggas till om ej godkända av Brevi srl
- Bromsen måste alltid vara i när barnet sätts i och tas ur vagnen
- Varukorgen får inte lastas tyngre än 2,5 kilo
- Den medföljande väskan kan lastas med max 2 kg
- Man får inte packa mer än 1 kg i fickan.
- Alla vikter som fästs i handtagen och/eller bakom ryggstödet och / eller vid sidorna av fordonet, kan äventyra fordonets stabilitet
- Transportera inte mer än två barn åt gången
- Endast tillbehör som godkänts av Brevi srl får användas
- Användning av bilbarnstolen tillsammans med chassin: detta fordon motsvarar inte en liggkorg eller en säng. Om barnet behöver sova bör det läggas i en säng eller en liggkorg
- Använd endast tillbehör och reservdelar som rekommenderats av företaget Brevi. Användning av andra tillbehör eller reservdelar än de rekommenderade av Brevi kan vara farligt

Regnskyddet får endast användas under överinsyn av en vuxen. Får ej användas på en barnvagn där inte solskyddet monterats. Lämna aldrig barnet under regnskyddet om det är sol: kraftig värme kan bildas.

GENERELLA VARNINGAR

Vi rekommenderar att du håller barnen långt från produkten medans regleringar utförs. Innan användning försäkra dig om att säkerhetsfästena på vagnen och sätet är ordentligt blockerade. Försäkra dig om att säkerhetsbälten och spännen är i perfekt skick. Vagnen får inte öppnas eller fällas ihop med barnet i. Häng inga tunga föremål så som till exempel väskor eller kassar på styret. Detta kan skapa obalans och göra vagnen instabil. Lägg inte till och använd inte några accessoarer, reservdelar eller andra komponenter som inte producerats eller auktoriserats av tillverkaren. Använd alltid bromsen när du stannar. Lämna aldrig ditt barn i vagnen i en slutning med bromsen i. Bromsen garanterar inte säkerheten i branta backar. Observera att säkerhetsbältena är mycket viktiga för barnets säkerhet. När du öppnar eller faller

ihop vagnen se till att inga av barnets kroppsdelar befinner sig i närheten så de riskerar att komma i klämm. Använd inte vagnen om någon del saknas eller är trasig. Låt inga andra barn leka obehakade i närheten av vagnen. Denna produkt är inte anpassad för rullskridskoåkning eller skateboardåkning. En förlängd exponering i solljus kan orsaka förändringar i färgen på tyger och andra material. Lågg alltid i bromsen när du stannar.

GENERELLA SKÖTSELRÅD

Följ tvåtråden på den fastsydda etiketten. Vid behov, smörj med silikonolja. Rengör plastdelarna regelbundet med en fuktig trasa. Torka metalldelarna torra för att undvika rost. Kontrollera regelbundet slitagen på hjulen och håll dem fria från sand och grus. Låt inte vagnen komma i kontakt med saltvatten: detta kan göra att den rostar. Vagnen blir överhettad om den lämnas en längre stund i solen, låt den svalna innan du sätter i barnet.

Varning. För att undvika risk för kvävning ta bort plastskyddet innan användning. Släng plastskyddet i avfallshantering utom barnets räckhåll.

NEDERLANDS

BELANGRIJK - Bewaar deze handleiding voor verdere raadpleging.

Geachte klant, wij danken U voor Uw keuze van een produkt van het merk Brevi.

Overeenkomstig de voorschriften : EN 1888:2012.

Verzekeer u ervan dat de gebruiker de werking van het produkt goed kent. Assemblage en installatie moet altijd door een volwassene gebeuren.

Voor de verschillende mogelijkheden is het belangrijk het produkt juist te gebruiken en de gebruiksaanwijzing te respecteren.

WAARSCHUWING Laat uw kind niet zonder toezicht.

WAARSCHUWING Voor het gebruik verzekert u zich ervan dat alle vergrendelmechanismen correct zijn geïnstalleerd.

WAARSCHUWING Om kwetsuren te vermijden gelieve uw kind op afstand te houden bij het ontplooiën en toeplooiën van het produkt.

WAARSCHUWING Laat uw kind nooit met dit produkt spelen.

Configuratie met wandelwagenzitjes: van 6 tot 15 kg. WAARSCHUWING Dit zitje is niet geschikt voor kinderen jonger dan 6 maanden.

Configuratie met Reiswieg (Draagmand, art. 741, apart verkrijgbaar artikel): vanaf geboorte tot 9 kg.

Dit product (art. 741) is bestemd voor een kind dat nog niet in staat is om zelfstandig te blijven zitten, zich niet kan omdraaien en niet op de handen en knieën kan gaan zitten. Maximum gewicht van het kind: 9 kg.

Configuratie met autozitje Smart (Autostoeltje voor kinderen, Groep 0+, art. 545, apart verkrijgbaar artikel): **vanaf de geboorte tot 13 kg.** Voor het gebruik van de autostoel (art.545) in de wagen, gelieve de gebruiksaanwijzing te bekijken die met de autostoel geleverd wordt.

WAARSCHUWING Gebruik altijd het gordeltje. WAARSCHUWING Controleer voor het gebruik of het autozitje of de zitting of de aansluiting van het zitje (voor kinderen) correct aangebracht zijn.

WAARSCHUWING Dit product is niet geschikt om mee te joggen of te skeeleren.

AANBEVELINGEN

- Uitsluitend het autozitje Smart (art.545) en de reiswieg (art.741) van Brevi met de specifieke adapters voor het frame van de wandelwagen (art.781) mogen geïnstalleerd worden.
- Geen extra matrassen aan de wieg toevoegen die niet door Brevi s.r.l. goedgekeurd zijn
- De rem opzetten om het kind in en uit de wandelwagen te nemen
- Er mag niet meer dan 2,5 kg gewicht in de mand worden geladen
- De geleverde tas kan een maximum gewicht van 2 kg dragen
- Vul de zak nooit met een gewicht van meer dan 1 kg
- De stabiliteit van het voertuig wordt in gevaar gebracht door een gewicht aan het handvat en/of de achterkant van de rugleuning en/de zijkanten van het voertuig
- Vervoer niet meer dan twee Kinderen tegelijk
- Gebruik nooit accessoires die niet door Brevi srl. goedgekeurd zijn
- Het autozitje samen met het frame gebruiken: dit voertuig is geen reiswieg of bed. Leg uw kind te rusten in een bed of reiswieg als het moet slapen
- Gebruik alleen door Brevi aanbevolen accessoires of reserveonderdelen. Het kan gevaarlijk zijn om niet door Brevi goedgekeurde accessoires te gebruiken

Gebruik het regenscherm uitsluitend onder toezicht van een volwassene. Gebruik deze niet op een kinderwagen als de kap niet gemonteerd is. Laat uw kind bij zonnig weer nooit onder het regenscherm zitten: de temperatuur kan aanzienlijk stijgen.

ALGEMENE WAARSCHUWING

Het is aan te bevelen de kinderen te verwijderen bij het wijzigen van de instelling van het produkt. Verzekeer u er voor het gebruik altijd van dat de veiligheidsmechanismen van de wandelwagen en van de zitting goed zijn vergrendeld. Verzekeer u ervan dat de gordels, de koppelingen en de veiligheidsgordels zich in perfecte staat bevinden. Sluit en open de wandelwagen niet, terwijl het kind erin zit. Hang geen tassen of pakjes aan de handgreep, omdat ze de wandelwagen uit zijn evenwicht kunnen brengen. Gebruik of breng geen niet door de fabrikant geleverde of goed-gekeurde accessoires, reserveonderdelen of onderdelen aan de wandelwagen aan. Gebruik de rem iedere keer dat u stopt. Laat de wandelwagen nooit met het kind erin op een helling staan, ook al staat hij op de rem. De rem garandeert niet dat er op erg steile hellingen optimaal wordt geremd. Het gebruik van de veiligheidsgordels is belangrijk voor de veiligheid van uw kind. Verzekeer u er bij het afstellen en sluiten van de wandelwagen altijd van, dat het lichaam van het kind niet in aanraking komt met de bewegende delen van het frame. Gebruik de wandelwagen niet als welk onderdeel dan ook is kwijtgeraakt of is beschadigd. Laat andere kinderen niet zonder toezicht in de buurt van de wandelwagen spelen. Als u de wandelwagen gedurende lange tijd in de zon laat staan, wacht dan tot hij afgekoeld is, voordat u het kind erin zet. Gebruik de rem iedere keer dat u stopt.

ONDERHOUDSTIPS

Raadpleeg het samenstellingsetiket, dat op het product is genaaid, voor de wasinstructies. Indien nodig met droge siliconenolie smeren. Reinig de kunststof delen regelmatig met een vochtige doek. Droog de metalen delen af, om roestvorming te voorkomen. Controleer regelmatig de slijtagestaat van de wielen en houd ze vrij van stof en zand. Voorkom dat de wandelwagen in aanraking komt met zout water. Het kan roestvorming veroorzaken. Door lang in de zon te staan, kunnen de materialen en stoffen van kleur veranderen.

Let op. Voor verstikking te vermijden, verwijder de plastic verpakking alvorens het product te gebruiken. Deze verpakking dient vernietigd te worden.

ΕΛΛΗΝΙΚΑ

ΣΗΜΑΝΤΙΚΟ – Φυλάξτε αυτές τις οδηγίες για μελλοντική αναφορά.

Αξιότιμε πελάτη, σας ευχαριστούμε που επιλέξατε ένα προϊόν Brevi.

Είναι σύμφωνο στον κανόνα ασφάλειας: EN 1888:2012.

Να βεβαιώνετε ότι ο χρήστης γνωρίζει καλά τη λειτουργία του προϊόντος. Οι διαδικασίες της συναρμολόγησης και της εγκατάστασης πρέπει να διενεργηθούν από τους ενήλικους.

Σε κάθε διαφορετική χρήση πρέπει να εξασφαλίσουμε τη σωστή λειτουργία και να ακολουθήσουμε πιστά τις οδηγίες.

ΠΡΟΣΟΧΗ Να μην αφήνετε ποτε το μωρο

αφυλακτο.

ΠΡΟΣΟΧΗ Πριν από τη χρήση, να σιγουρευθείτε ότι όλες οι συσκευές μπλοκαρίσματος είναι σωστά εγκαταστημένες.

ΠΡΟΣΟΧΗ Για την αποφυγή ατυχηματος βεβαιωθείτε ότι το παιδί σας είναι μακριά όταν ανοίγετε ή κλείνετε το καροτσάκι.

ΠΡΟΣΟΧΗ Μην αφήνετε το παιδί να παίζει με το προιον.

Τρόπος χρήσης με καθίσματα καροτσιού: από τους 6 μήνες μέχρι 15 kg. **ΠΡΟΣΟΧΗ** Αυτή η μονάδα καθίσματος δεν είναι κατάλληλη για παιδιά ηλικίας κάτω των 6 μηνών.

Τρόπος χρήσης με Πορτ-μπεμπέ (Πορτ – μπεμπέ, Είδος 741, Είδος που μπορείτε να αγοράσετε ξεχωριστά): από τη γέννηση μέχρι βάρος 9 kg. Αυτό το προϊόν (Είδος 741) είναι κατάλληλο για ένα παιδί που δεν ξέρει να καθίσει από μόνο του, που δεν μπορεί να γυρίσει και δεν μπορεί να στηριχθεί στα χέρια του ή να γονατίσει. Μέγιστο βάρος του παιδιού: 9 kg.

Τρόπος χρήσης με παιδικό κάθισμα αυτοκινήτου Smart (Καθισματάκι αυτοκινήτου για παιδιά, Ομάδα 0+, Είδος 545, Είδος που μπορείτε να αγοράσετε ξεχωριστά): από τη γέννηση μέχρι 13 kg. ΕΛΛ.: Για τη χρήση του καθίσματος (Είδος.545) αυτοκινήτου παρακαλούμε να ακολουθείτε τις οδηγίες που συνοδεύουν το κάθισμα.

ΠΡΟΣΟΧΗ Να χρησιμοποιείτε πάντα το σύστημα συγκράτησης.

ΠΡΟΣΟΧΗ Πριν από τη χρήση, βεβαιωθείτε ότι το πορτ-μπεμπέ ή το κάθισμα ή οι προσδέσεις του καθίσματος αυτοκινήτου (για παιδιά) έχουν τοποθετηθεί σωστά.

ΠΡΟΣΟΧΗ Αυτό το προϊόν δεν είναι κατάλληλο για τη χρήση τρέχοντας ή κάνοντας πατινάζ.

ΣΥΣΤΑΣΕΙΣ

- Μόνο το κάθισμα αυτοκινήτου για παιδιά Smart (πρ.545) και το πορτ-μπεμπέ (πρ.741) μάρκας Brevi, μαζί με τους ειδικούς αντάπτορες για το σκελετό του καροτσιού (πρ.781) μπορούν να τοποθετηθούν.
- Μην προσθέτετε επιπλέον στρώματα στην κούνια, εάν αυτά δεν έχουν εγκριθεί από τη Brevi s.r.l.

- Θα πρέπει να ενεργοποιήσετε το φρένο κατά τη διάρκεια που βαζετε ή βγαζετε το παιδί από το καροτσάκι
- Δεν πρέπει να φορτώνετε το καλάθι μεταφοράς αντικειμένων με βάρη μεγαλύτερα των 2,5 kg
- Η τσάντα που παρέχεται στον εξοπλισμό μπορεί να είναι φορτωμένη μέχρι μέγιστο βάρος 2 kg
- Η τσέπη δεν θα πρέπει να επιβαρύνεται με βάρος ανώτερο των 1 κιλών
- Οποιοδήποτε βάρος συνδεδεμένο με τη λαβή και /ή πίσω από την πλάτη ή/ και τις πλευρές του οχήματος, θα μπορούσε να θέσει σε κίνδυνο τη σταθερότητα του οχήματος
- Τα συρτάρια είναι εξοπλισμένα με μηχανισμό μπλοκαρίσματος
- Τα αξεσουάρ που δεν είναι εγκεκριμένα από την Brevi srl, δεν πρέπει να χρησιμοποιούνται
- Χρήση του παιδικού καθίσματος αυτοκινήτου μαζί με το σκελετό: το όχημα αυτό δεν αντικαθιστά ένα κρεβατάκι ταξιδιού ή ένα κρεβάτι. Εάν το παιδί χρειάζεται να κοιμηθεί, τοποθετήστε το σε ένα κρεβατάκι ταξιδιού ή σε ένα κατάλληλο κρεβάτι
- Να χρησιμοποιείτε μόνο τα εξαρτήματα ή τα ανταλλακτικά που σας συστήνει η Brevi. Θα μπορούσε να είναι επικίνδυνη η χρήση των μη εγκεκριμένων εξαρτημάτων από τη Brevi

Το αδιάβροχο κάλυμμα προστασίας πρέπει να χρησιμοποιείται υπό την επιτήρηση ενός ενήλικα. Δεν πρέπει να χρησιμοποιείται στο καροτσάκι χωρίς την κουκούλα για τον ήλιο. Μην αφήνετε ποτέ το παιδί κάτω από το αδιάβροχο κάλυμμα προστασίας όταν υπάρχει ηλιοφάνεια: μπορεί να ζεσταθεί υπερβολικά.

ΓΕΝΙΚΕΣ ΠΡΟΕΙΔΟΠΟΙΗΣΕΙΣ

Συνιστάται να απομακρύνετε το παιδί όταν κανετε λειτουργίες ρυθμίσεως στο καροτσάκι(ανοίγμα/κλείσιμο/προσαρμογή βρεφικού καθίσματος κ.λ.π.) Πρωτώς χρησιμοποιήστε το παιδικό καροτσάκι να βεβαιώνετε πάντα ότι τα συστήματα ασφαλείας του ή του καθίσματος είναι σωστά μπλοκαρισμένα. Να βεβαιώνετε ότι τα λουριά, οι συνδέσεις και οι ζώνες ασφαλείας βρίσκονται σε άριστη κατάσταση. Να μην εκτελείτε τις διαδικασίες ανοίγματος και δίπλωσης του παιδικού καροτσιού, με το μωρό επάνω. Να μη μεταφέρετε περισσότερο από ένα παιδί. Να μην κρεμάτε στη λαβή τσάντες ή πακέτα τα οποία θα μπορούσαν να γείρουν από τη μια πλευρά το παιδικό καροτσάκι. Να μη χρησιμοποιείτε ή να εφαρμόζετε στο παιδικό καροτσάκι εξαρτήματα, ανταλλακτικά και κομμάτια που δεν είναι εφοδιασμένα από τον κατασκευαστή. Να χρησιμοποιείτε το σύστημα φρεναρίσματος κάθε φορά που σταματάτε. Να μην αφήνετε ποτέ το παιδικό καροτσάκι σε ένα κεκλιμένο επίπεδο, με το μωρό στο εσωτερικό του και ενεργοποιημένο το φρένο. Το φρένο δεν εγγυείται άριστα φρεναρίσματα όταν βρίσκεστε σε δρόμους με πολύ απότομες κλίσεις. Η χρήση των ζωνών είναι σημαντική για την ασφάλεια του παιδιού σας. Κατά τις διαδικασίες της ρύθμισης και του διπλώματος του παιδικού καροτσιού, να βεβαιώνετε πάντα ότι δε βρίσκονται σε επαφή τα μέρη του σώματος του παιδιού με τα κινούμενα μέρη του βασικού πλαισίου. Να μη χρησιμοποιείτε το παιδικό καροτσάκι εάν έχει χαθεί ή καταστραφεί ένα οποιοδήποτε κομμάτι. Να μην αφήνετε να παίζουν αφύλακτα άλλα μικρά παιδιά δίπλα στο παιδικό καροτσάκι. Εάν αφήνετε εκθειμένο στον ήλιο για πολύ χρόνο το παιδικό καροτσάκι, να περιμένετε πρώτα να κρυώσει

πρωτώς τοποθετήσετε το μωρό. Να χρησιμοποιείτε το σύστημα φρεναρίσματος κάθε φορά που σταματάτε.

ΣΥΜΒΟΥΛΕΣ ΓΙΑ ΤΗ ΣΥΝΤΗΡΗΣΗ

Συμβουλευθείτε την ετικέτα με τη σύνθεση του υφάσματος που είναι ραμμένη στο προϊόν με τις οδηγίες πλυσίματος. Να λαδώνετε σε περίπτωση ανάγκης με ξηρό λάδι σε σιλικόνη. Να καθαρίζετε περιοδικά τα πλαστικά μέρη με ένα υγρό πανί. Να στεγνώνετε τα μεταλλικά μέρη προκειμένου να αποφεύγετε ο σχηματισμός σκουριάς. Να ελέγχετε τακτικά το στάδιο φθοράς των ροδών και να τις κρατάτε καθαρές από τη σκόνη και την άμμο. Η παρατεταμένη έκθεση στον ήλιο μπορεί να προκαλέσει αλλαγή στο χρώμα των υλικών και των υφασμάτων. Να αποφεύγετε την επαφή του παιδικού καροτσιού με το αλμυρό νερό· μπορεί να προκληθεί σχηματισμός σκουριάς.

Προσοχή. Για να αποφεύγετε τον κίνδυνο πνιξιματος, να πετάτε την πλαστική προστασία πρωτώς χρησιμοποιήσετε αυτό το είδος. Αυτή η προστασία πρέπει να καταστρέφεται ή να εξαλείφεται μακριά από την ικανότητα των παιδιών.

ROMANA

IMPORTANT – Păstrați aceste instrucțiuni pentru a le consulta în viitor.

Draga cumparatorule , iti multumim ca ai ales produsul Brevi.

Produs conform standardelor de siguranta: EN 1888:2012.
Asigurativa ca oricine foloseste produsul stie cum functioneaza acesta. Asamblarea si instalarea trebuie facuta intotdeauna de catre un adult.
Pentru fiecare functie diferita, respectati aplicarea corecta si urmati instructiunile de folosire.

AVERTIZARE Nu lasati niciodata copilul nesupraveheat.

AVERTIZARE Asigurati-va ca toate dispozitivele de blocare sunt instalate corect inainte de folosire.

AVERTIZARE Pentru a evita ranirea, tineti copilul dumneavoastra departe de locul unde desfaceti sau strangeti acest produs.

AVERTIZARE Nu lasati copilul dumneavoastra sa se joace cu acest produs.

Configurație cu scăunele cărucior: de la 6 luni pana la 15 kg. AVERTIZARE Această unitate de scaun nu este recomandată copiilor cu o varsta mai mica de 6 luni.

Configurație cu Coșuleț (Landou, art. 741, articol

achiziționabil separat): de la naștere și până la o greutate de 9 kg. Acest produs (art. 741) este adecvat unui copil care nu poate să se așeze singur, care nu reușește să se rotească și care nu poate să se ridice pe mâini sau să se așeze în genunchi. **Greutatea maximă a copilului: 9 kg.** **Configurare cu fotoliu auto Smart** (Scaun auto pentru copii, Grupul 0+, art. 545, articol achiziționabil separat): de la naștere și până la 13 kg. Pentru a putea fixa scaunul auto (Art.545) în mașină, vă rugăm să țineți cont de instrucțiunile care vin cu acesta.

AVERTIZARE Intotdeauna folosiți sistemul de siguranță (fixare).

AVERTIZARE Înainte de utilizare verificați introducerea corectă a coșulețului auto sau scaunului sau prinderilor fotoliului auto (pentru copii).

AVERTIZARE Acest produs nu este recomandat să-l folosiți în timp ce alergați sau patinați.

RECOMANDĂRILE

- Numai scaunul auto pentru copii Smart (art.545) și landoul (art.741) Brevi, împreună cu adaptoarele potrivite pentru cadrul căruciorului (art.781) pot fi montate pe acesta
- Nu adăugați saltele suplimentare în leagăn dacă nu sunt aprobate de Brevi s.r.l.
- Frana căruciorului trebuie acționată atunci când puneți sau scoateți copilul din cărucior
- Cosul de bagaje nu trebuie încărcat cu mai mult de 2,5 kg
- Geanta din dotare poate suporta o greutate maximă de 2 kg
- Buzunarul suportă o greutate maximă de 1 kg
- Oricare piesă legată de mâner și/sau în spatele spătarului și/sau pe laturile vehiculului, ar putea expune riscului stabilitatea vehiculului
- Nu transportați mai mult de 2 copii odată.
- Accesorii neaprobate de Brevi srl, nu trebuie să fie utilizate
- Utilizarea fotoliului auto pentru copii împreună cu șasiu: acest vehicul nu înlocuiește un pătut de călătorie sau un pat. În cazul în care copilul vrea să doarmă, puneți-l într-un pătut de călătorie sau într-un pat adecvat
- Nu folosiți accesorii sau înlocuiri de parti altele decât cele aprobate de către Brevi. Folosirea accesoriilor care nu sunt aprobate de către Brevi pot fi periculoase.

Husa de ploaie trebuie folosită sub supravegherea unui adult. Nu trebuie folosit pe un cărucior care nu are montat paravanul solar. Nu lăsați niciodată copilul cu husa de ploaie trasă în soare: căldura din interior poate crește foarte mult.

AVERTIZAMENTE GENERALE.

Se recomandă scoaterea copiilor din interior, în timpul

operațiilor de reglare. Asigurați-vă ca centurile, clemele, și hamurile de siguranță sunt în perfectă stare de funcționare. Nu agățați de mâner genți sau pachete care pot dezechilibra căruciorul. Nu folosiți și nici nu atașați la cărucior diverse accesorii, părți de schimb și componente care nu au fost furnizate sau aprobate de către producător. Utilizați dispozitivul de frână de fiecare dată când vă opriți. Nu lăsați niciodată căruciorul pe un plan înclinat, având copilul în interior și cu dispozitivul de frânare acționat. Dispozitivul de frânare nu garantează o frânare optimă în situația în care vă aflați pe pante foarte abrupte. Folosirea centurilor este importantă pentru siguranța copilului dumneavoastră. Nu folosiți căruciorul în cazul în care un component oarecare al acestuia s-a pierdut sau s-a stricat. Nu permiteți altor copii să se joace nesupravegheați în apropierea căruciorului. Dacă lăsați căruciorul expus la soare pentru mai mult timp, așteptați ca acesta să se răcească înainte de așeza copilul în interior. Folosiți întotdeauna franele când vă opriți.

SFATURI PENTRU ÎNTREȚINERE

Citiți eticheta cusută de produs pentru a cunoaște instrucțiunile cu privire la spălare. Lubrefiați roțile, în caz de nevoie, cu vaselina pe baza de silicon. Curățați în mod periodic părțile din plastic cu o cârpă umedă. Uscați părțile din metal pentru a evita formarea ruginii. Controlați cu regularitate gradul de uzură al roților și țineți-le mereu curate, îndepărtând praful și nisipul. Expunerea prelungită la soare poate cauza modificări de culoare în materiale și țesuturi. Evitați contactul căruciorului cu apă salină; ar putea cauza formarea ruginii.

Atenție. Pentru a preveni sufocarea, scoateți protecția din plastic înainte de a folosi produsul. Aceasta protecție din plastic trebuie aruncată într-un loc special, departe de copil.

**brevi** 

I - Brevi potrà apportare in qualsiasi momento modifiche ai modelli descritti in questo libretto d'istruzioni d'uso. **GB** - Brevi can make any change whatsoever to the product described in this instructions leaflet without any prior notice. **D** - Brevi ist berechtigt, an den in diesem Anleitungsheft beschriebenen Modellen zu jedem Zeitpunkt Änderungen vorzunehmen. **F** - Brevi pourra apporter à tout moment des modifications aux modèles décrits dans ce mode d'emploi. **E** - Brevi podrá realizar en cualquier momento modificaciones a los modelos descritos en este libro de instrucciones para su uso. **P** - Brevi poderá efectuar a qualquer momento alterações nos modelos descritos neste manual de instruções de uso. **SLO** - Proizvajalec Brevi si pridržuje pravico, da kadarkoli brez dodatnega obvestila izvede spremembe na izdelku, ki je predmet teh navodil za uporabo. **PL** - Firma Brevi może wprowadzić zmiany w modelach, opisanych w tej instrukcji, w dowolnym momencie. **H** - Brevi bármilyen változtatást eszközölhet a használati utasításban minden előzetes értesítés nélkül. **HR** - Brevi zadržava pravo bilo kakve promjene na proizvodu koji je opisan u ovim uputstvima za upotrebu bez prethodne najave. **RUS** - Производитель оставляет за собой право вносить изменения в конструкцию модели, описанной в данной инструкции, в любое время. **S** - Brevi förbehåller sig rätten till modelländringar. **NL** - Brevi kan op elk willekeurig moment wijzigingen aan de in deze handleiding beschreven modellen aanbrengen. **GR** - Η Brevi μπορεί να επιφέρει οποιαδήποτε στιγμή αλλαγές στα μοντέλα που περιγράφονται σε αυτό το φυλλάδιο οδηγιών. **RO** - Brevi are dreptul sa faca orice schimbare la produsul descris in instructiuni, fara o notificare prealabila.

BREVI srl

Via Lombardia 15/17 - 24060 Telgate (Bg) - Italy

Tel. +39 035 8359311 - Fax +39 035 4491129

www.brevi.eu - info@brevi.eu