

AVIO

passeggiino • stroller



Inglesina

IT	MANUALE ISTRUZIONI	CS	PŘÍRUČKA POKYNŮ
EN	INSTRUCTION MANUAL	HU	HASZNÁLATI ÚTMUTATÓ
FR	MANUEL D'INSTRUCTIONS	EL	ΕΓΧΕΙΡΙΔΙΟ ΟΔΗΓΙΩΝ
DE	BEDIENUNGSANLEITUNG	BG	НАРЪЧНИК С ИНСТРУКЦИИ
ES	MANUAL DE INSTRUCCIONES	TR	KULLANMA KILAVUZU
RU	РУКОВОДСТВО С ИНСТРУКЦИЯМИ	SK	PŘÍRUČKA POKYNOV
PL	INSTRUKCJA OBSŁUGI	NL	INSTRUCTIEHANDLEIDING
RO	MANUAL DE INSTRUȚIUNI	HE	הלעפה כירידמ
PT	MANUAL DE INSTRUÇÕES	AR	دليل التعليمات



**READ THESE INSTRUCTIONS
CAREFULLY BEFORE USE AND KEEP
THEM FOR FUTURE REFERENCE.**

NOTE:
THE HUGGY CAR SEAT (SEE PAG. 5) IS NOT AVAILABLE FOR U.S. MARKET

AVIO

passegino • stroller

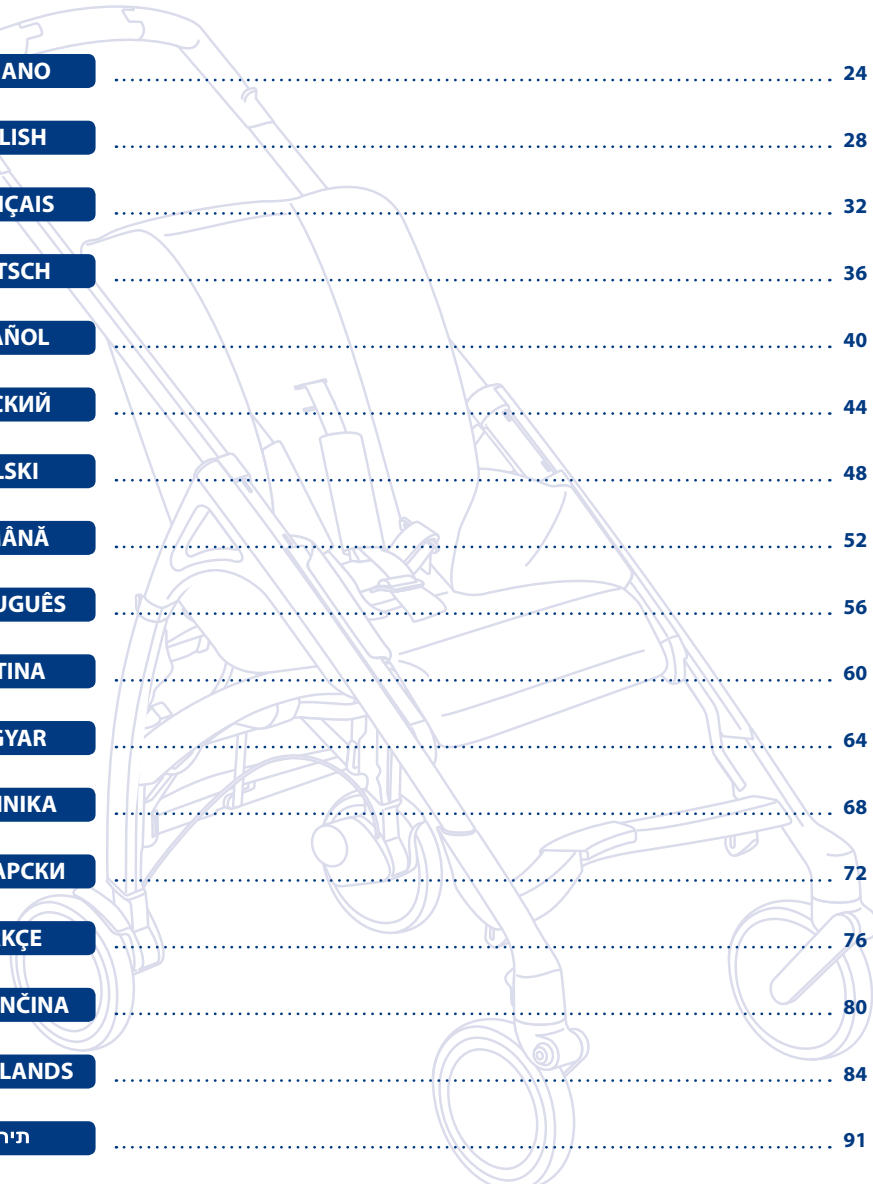

ITALIANO	24
ENGLISH	28
FRANÇAIS	32
DEUTSCH	36
ESPAÑOL	40
РУССКИЙ	44
POLSKI	48
ROMÂNĂ	52
PORTUGUÊS	56
ČEŠTINA	60
MAGYAR	64
ΕΛΛΗΝΙΚΑ	68
БЪЛГАРСКИ	72
TÜRKÇE	76
SLOVENČINA	80
NEDERLANDS	84
תירבע	91
العربية	95

1

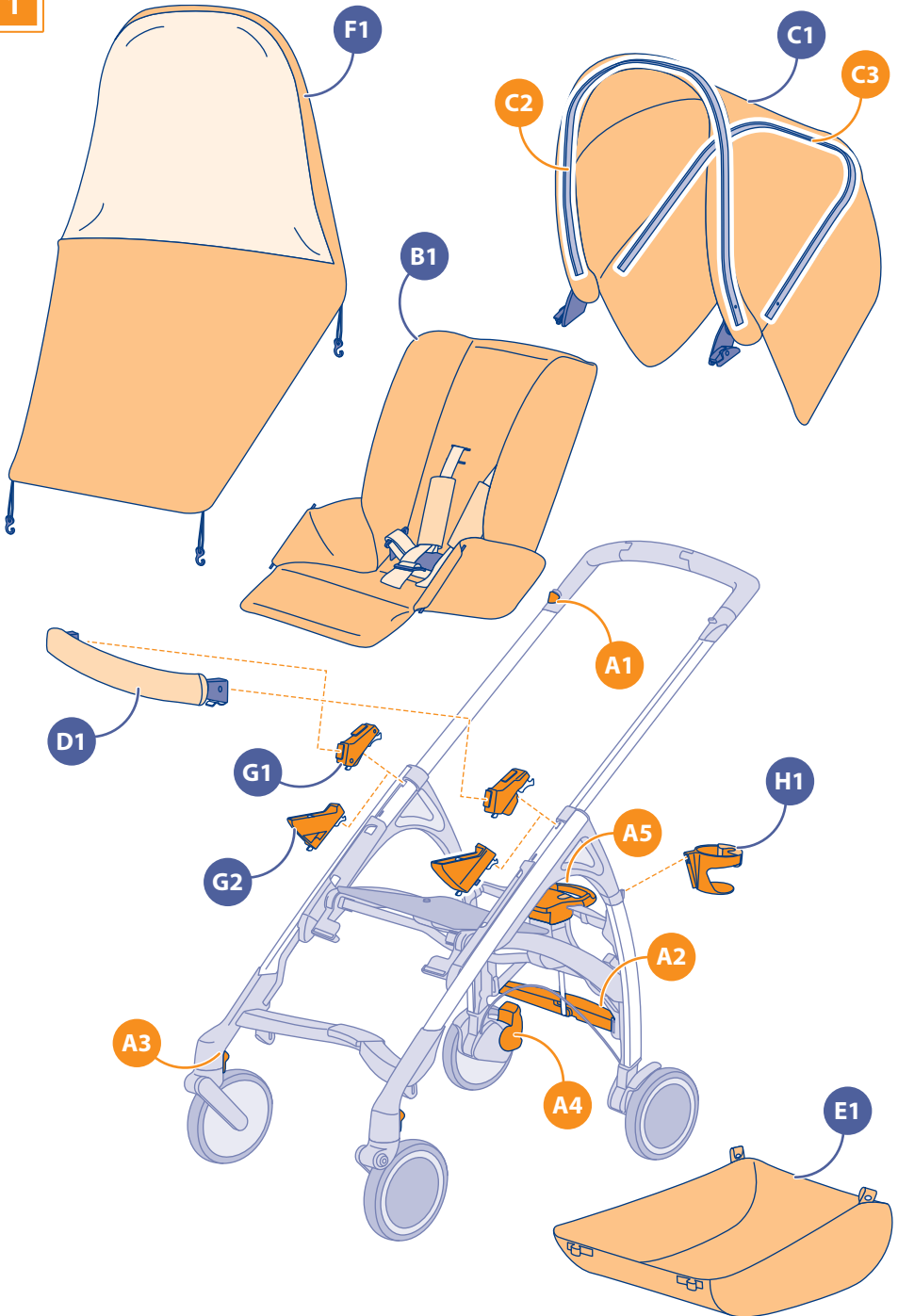

2

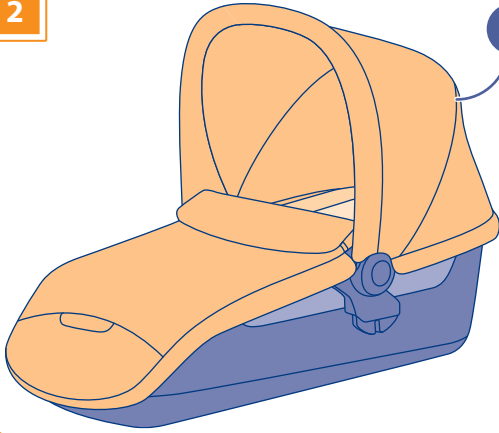

J1

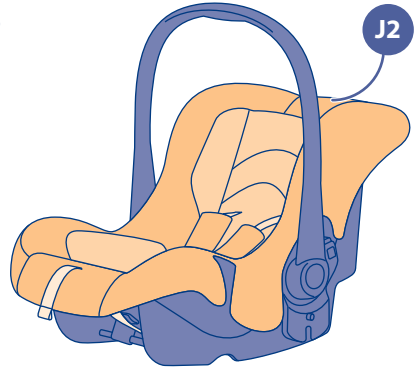

J2

THIS COMPONENT IS NOT AVAILABLE FOR THE U.S. MARKET

3

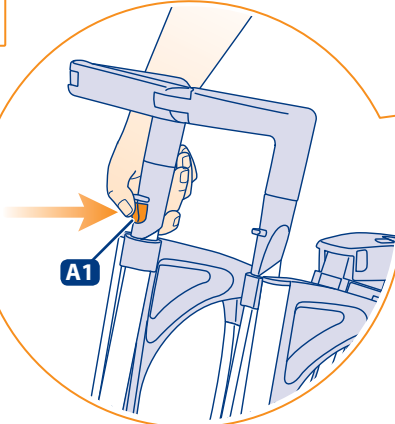

A1



1

2

4

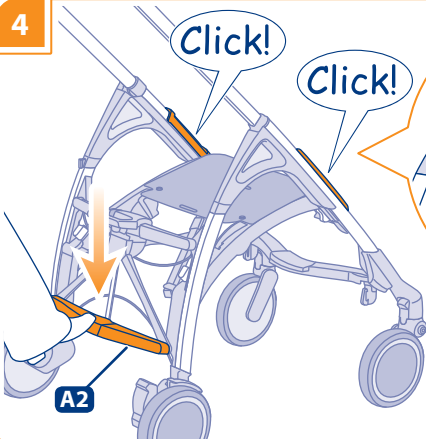

A2

Click!

Click!



YES!

Click!

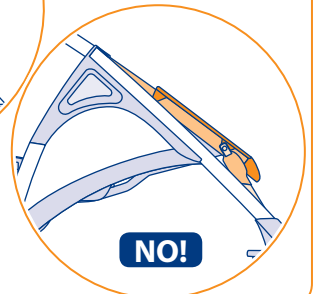

NO!

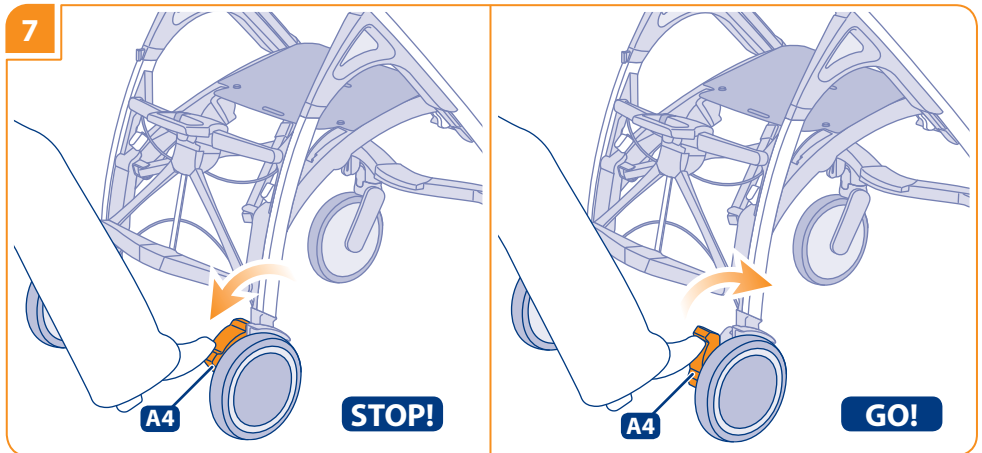
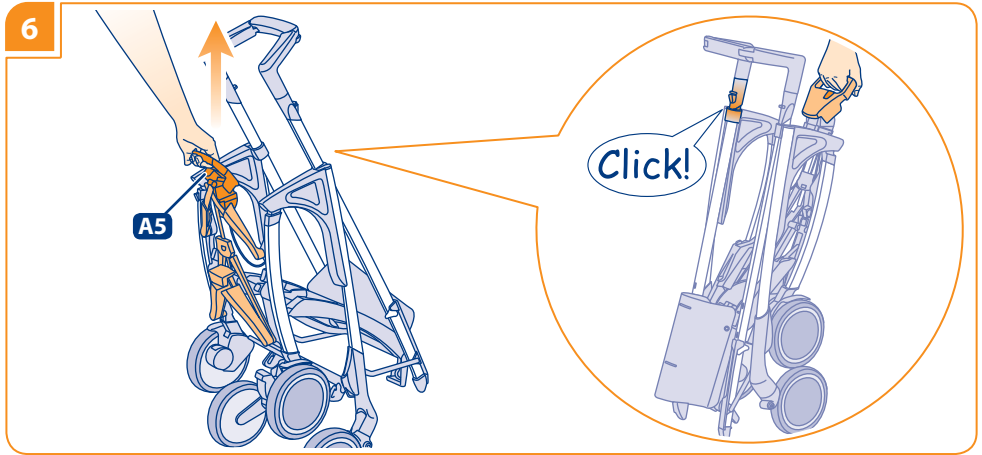
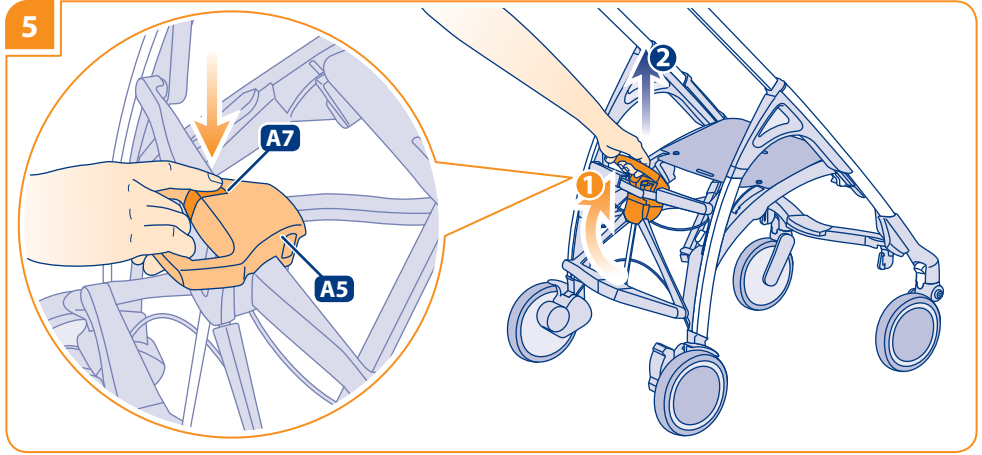

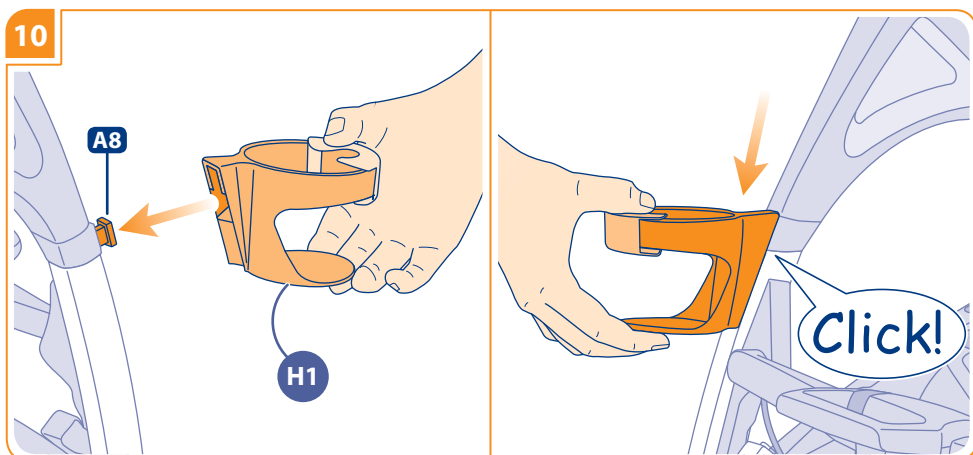
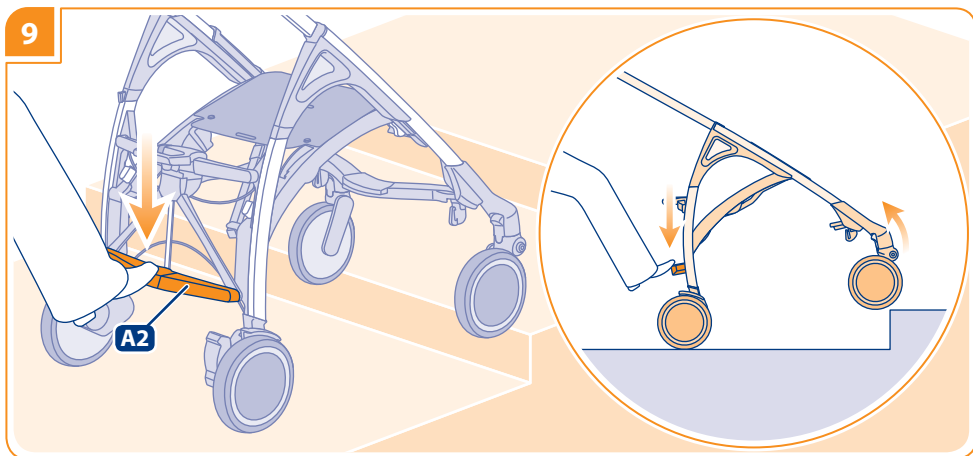
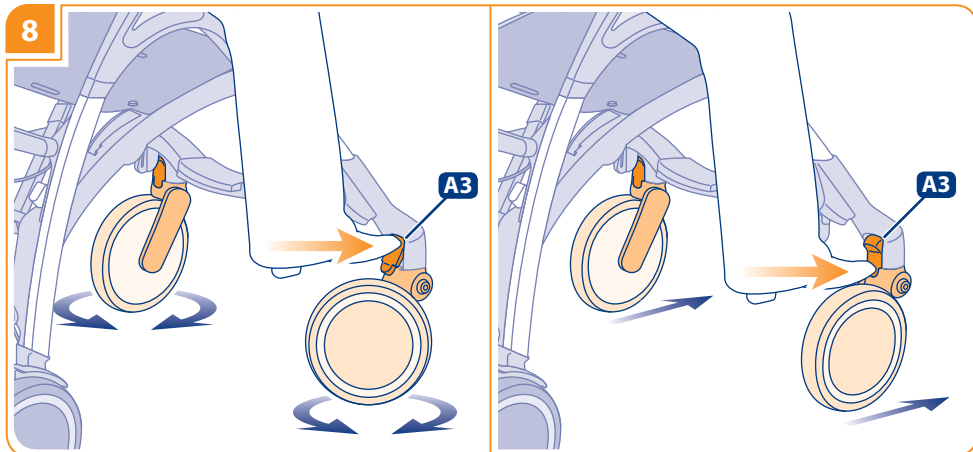

11

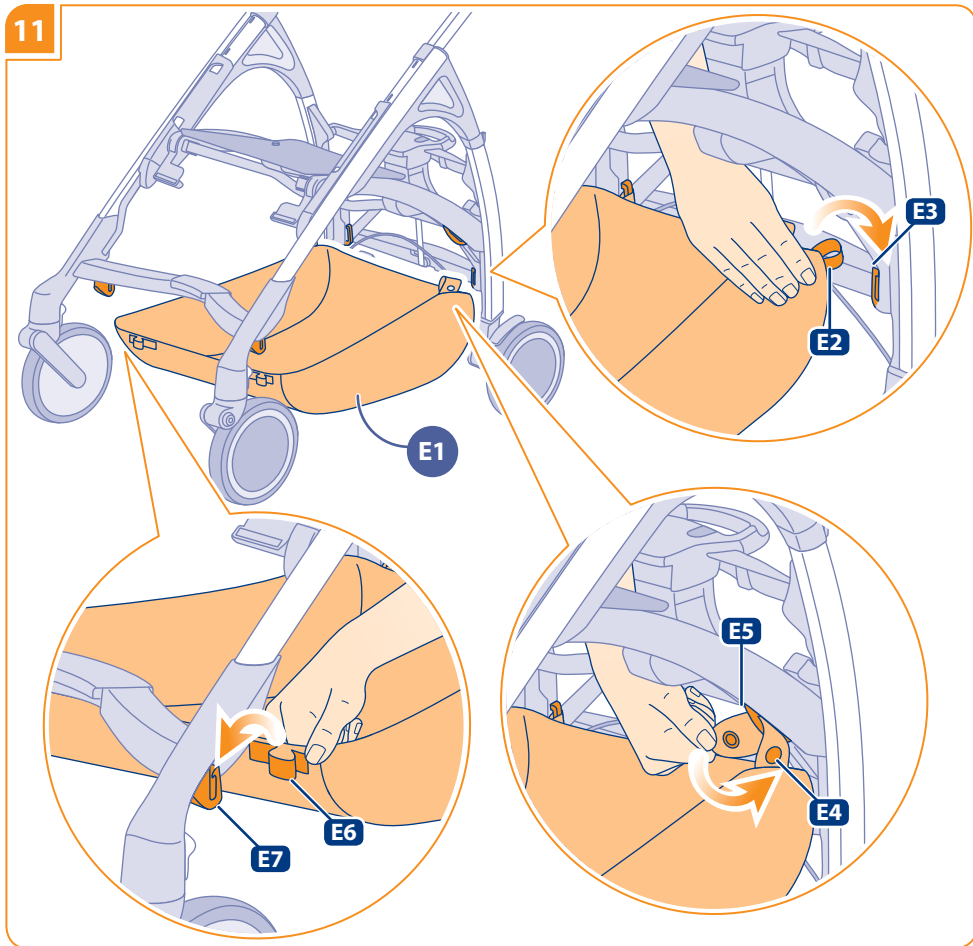

12

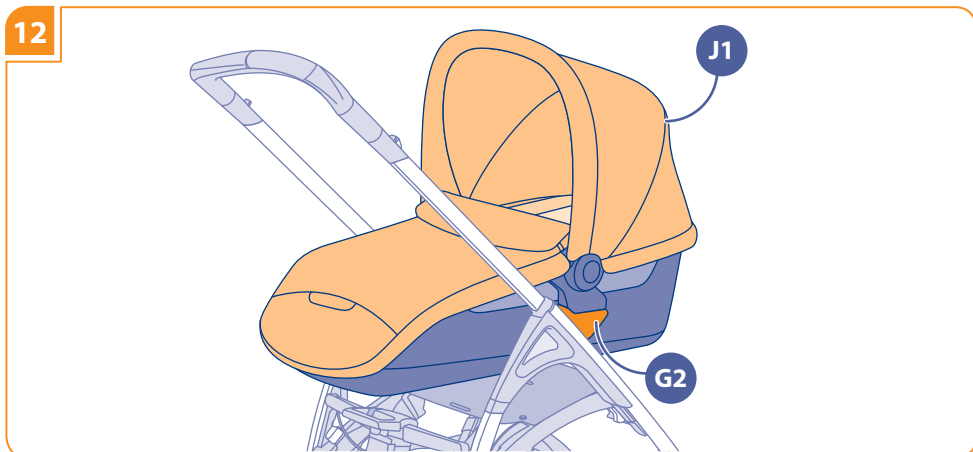

12

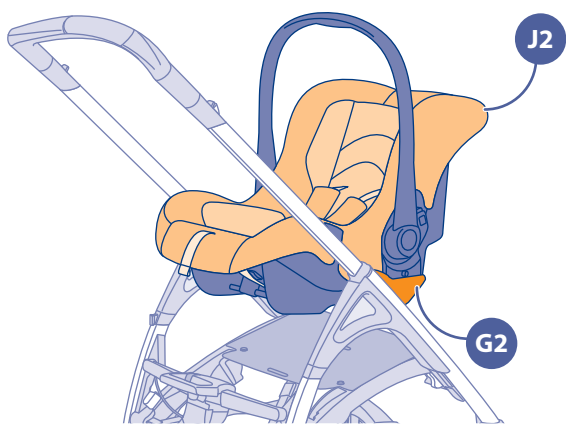

13

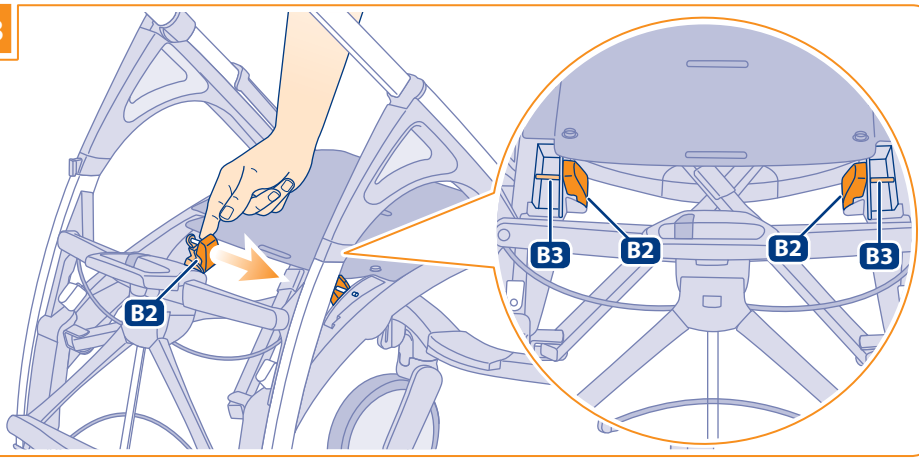

14

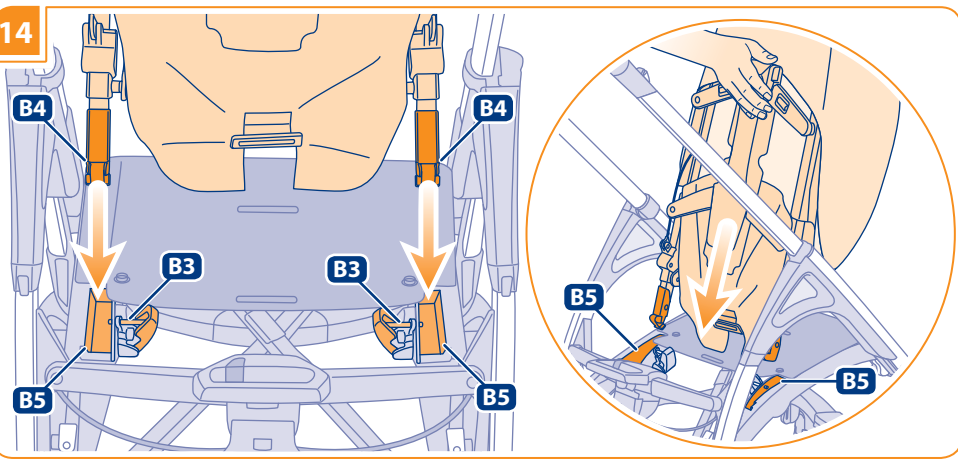

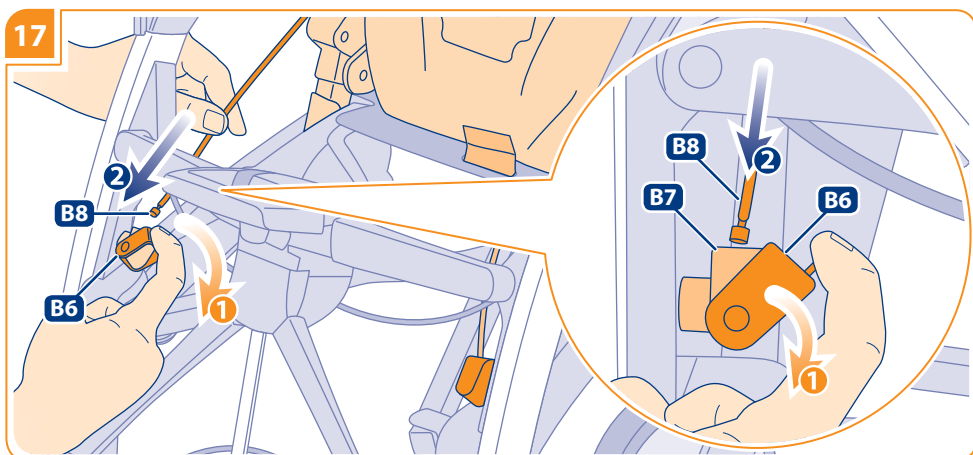
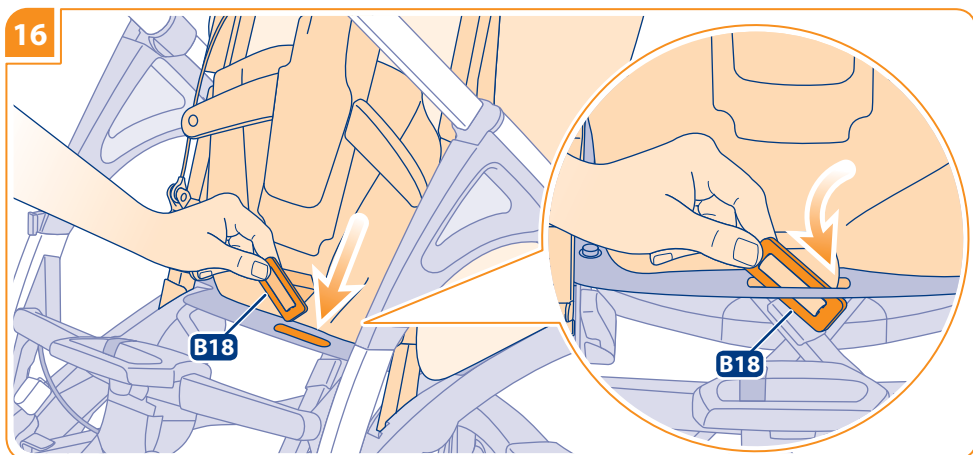
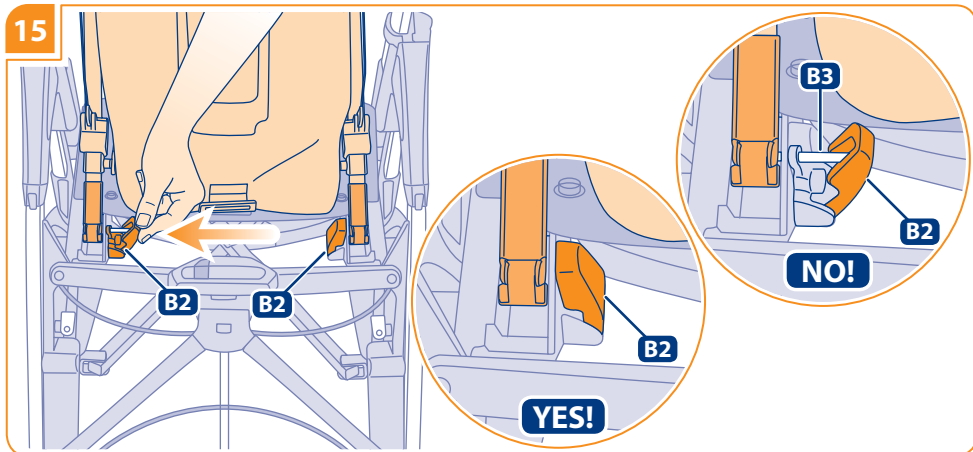

18

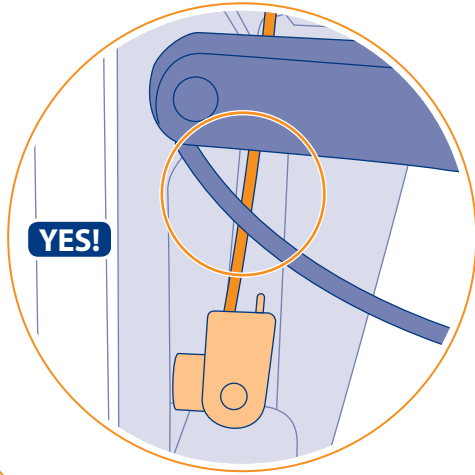
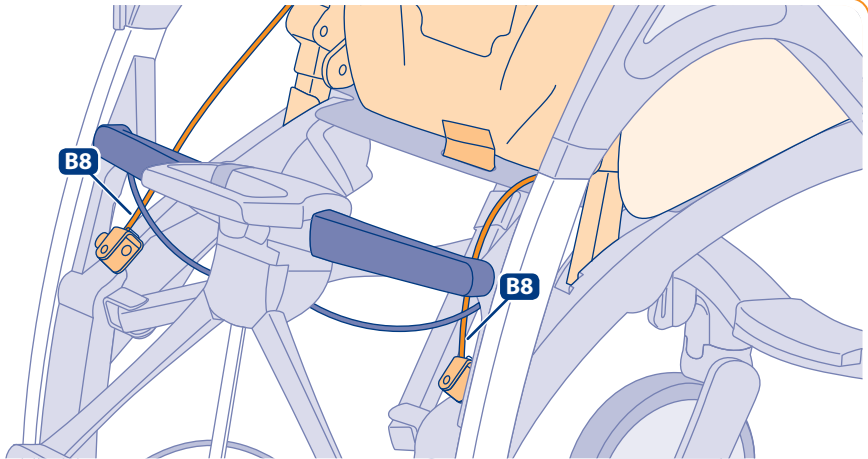

19

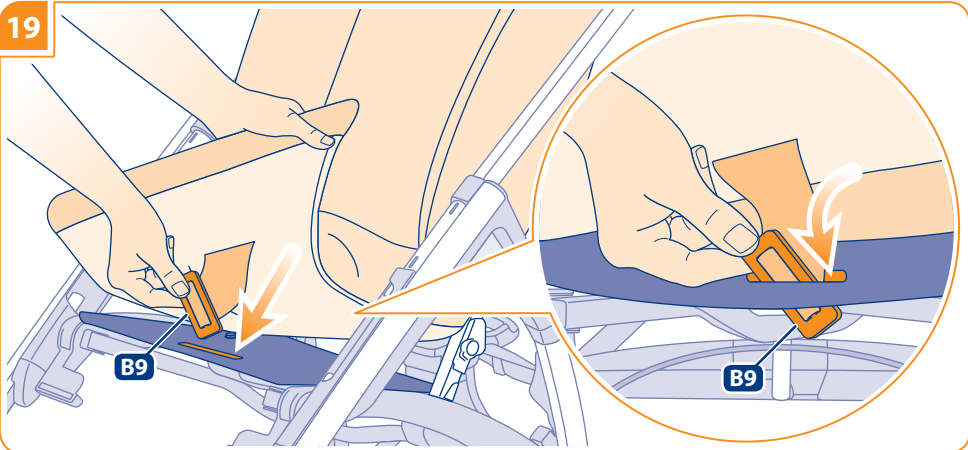

20

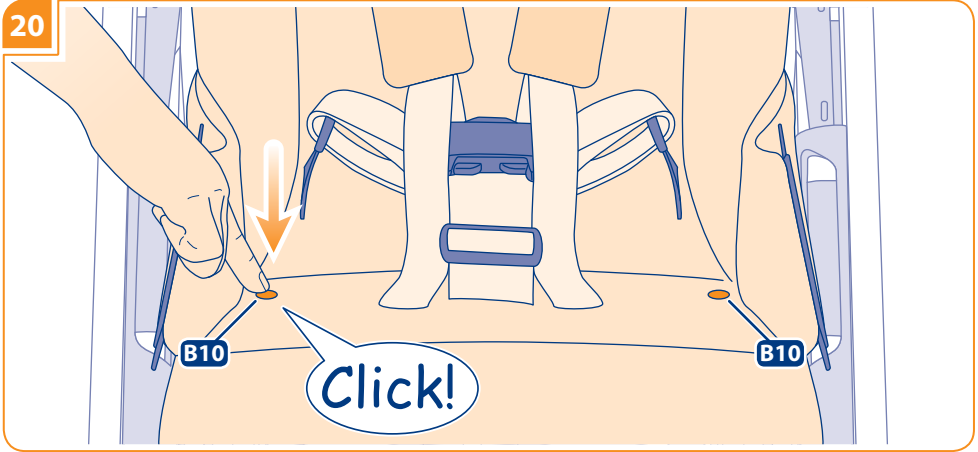

21

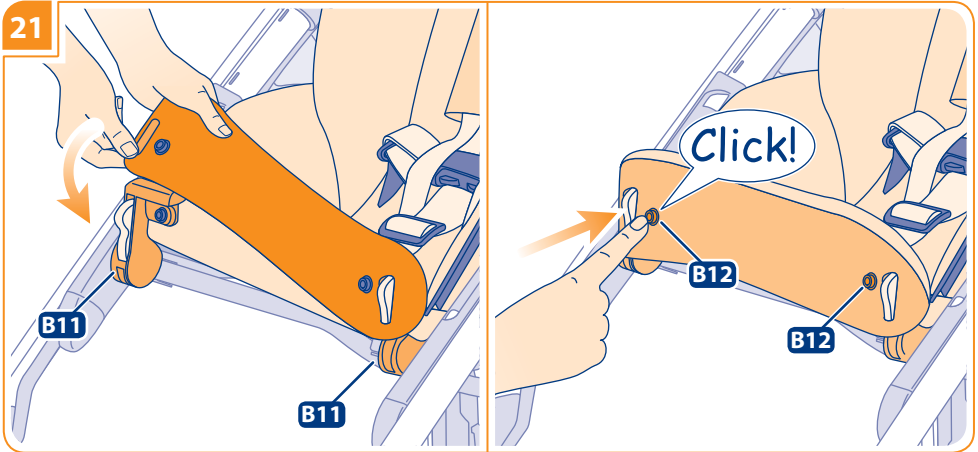

22

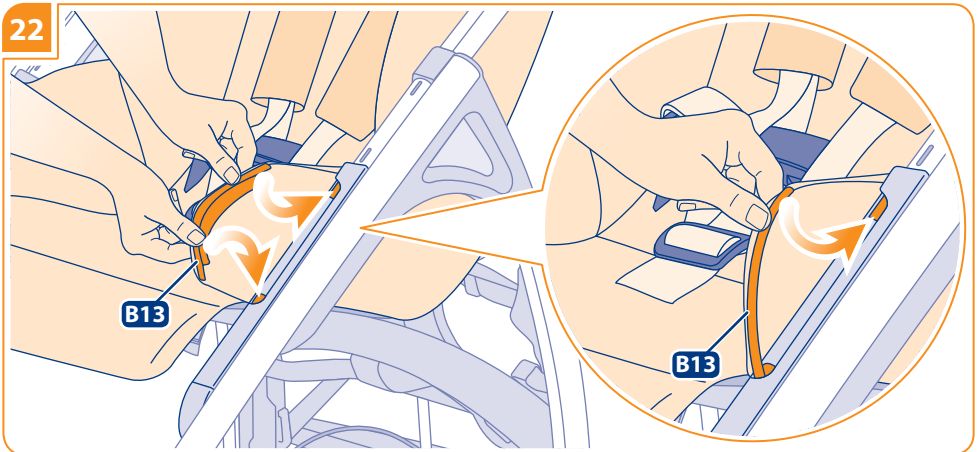

23

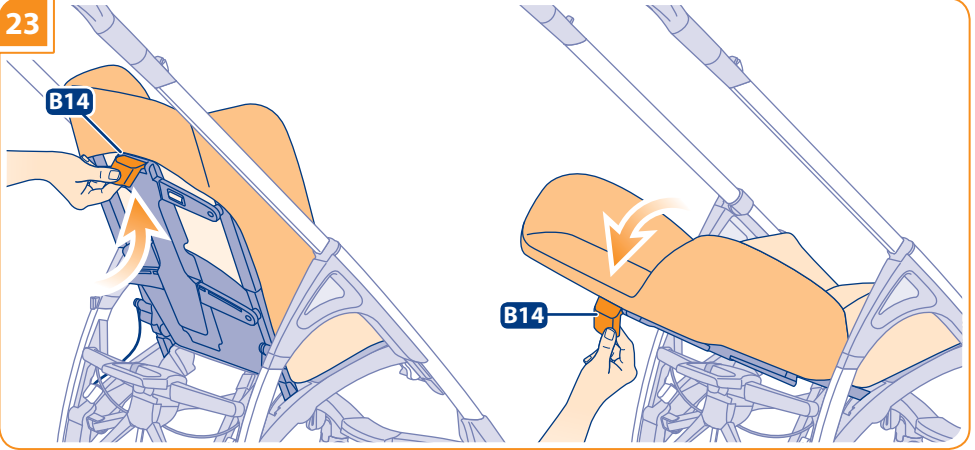

24

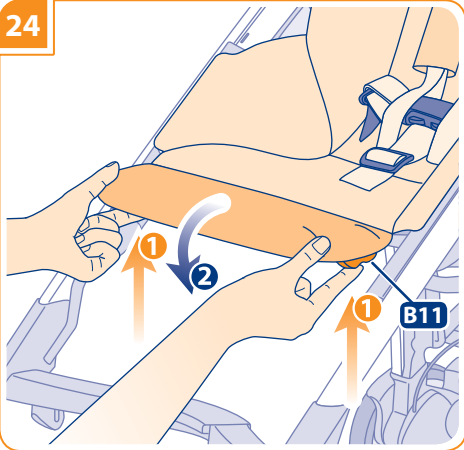

25

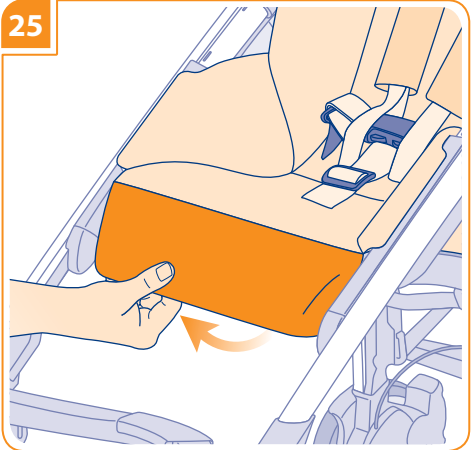

26

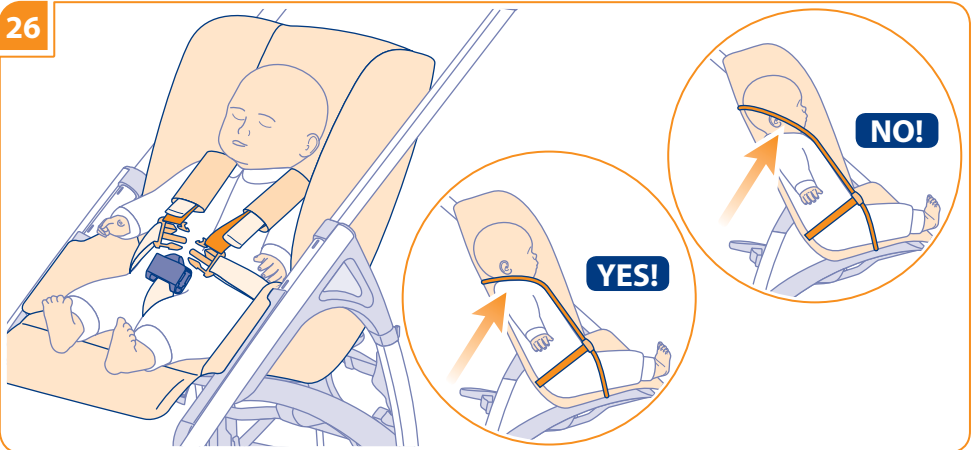

27

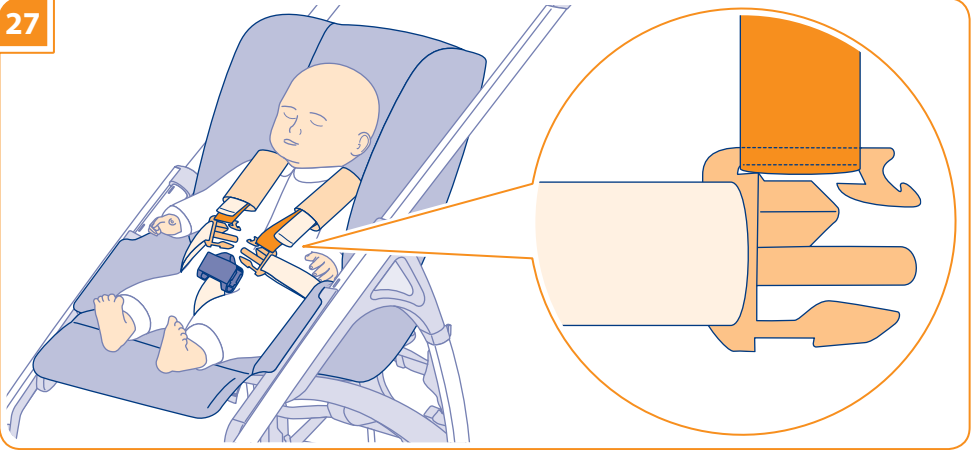

28

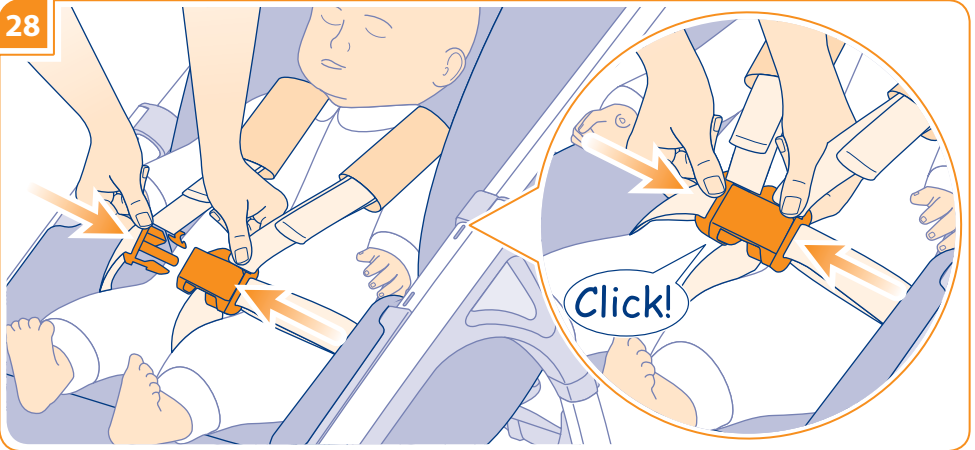

29

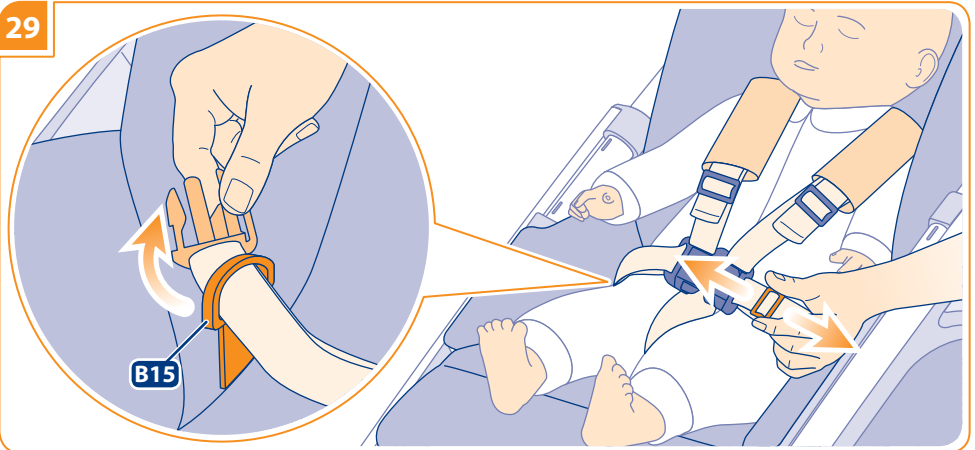

30

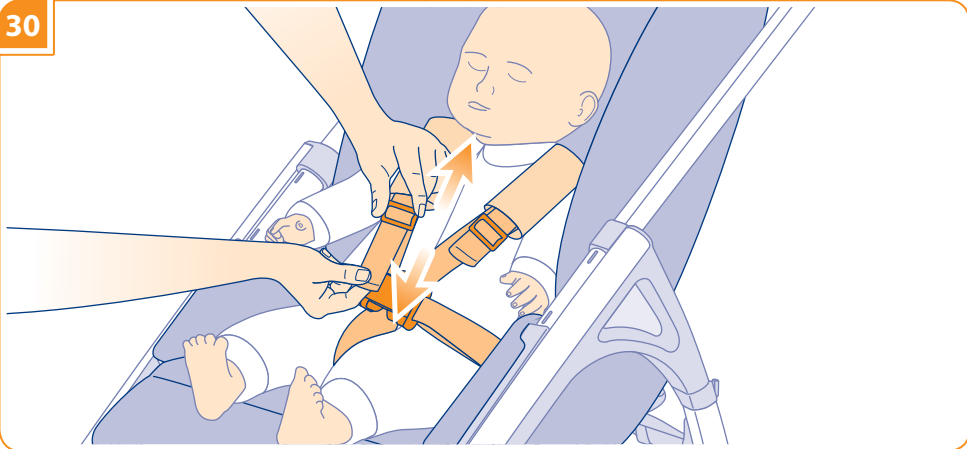

31

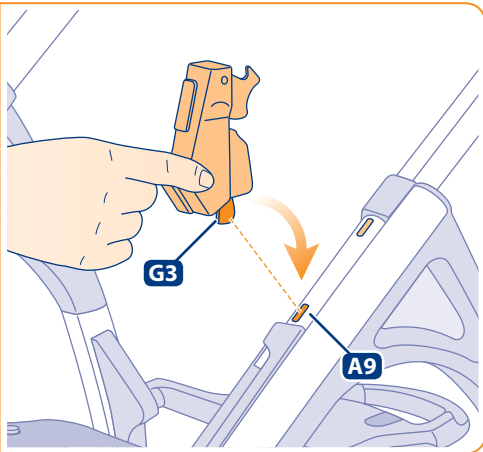
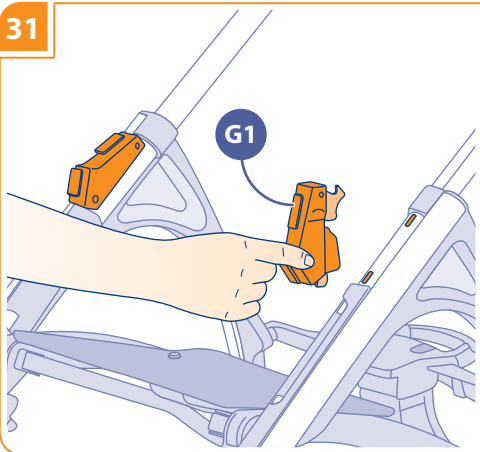

32

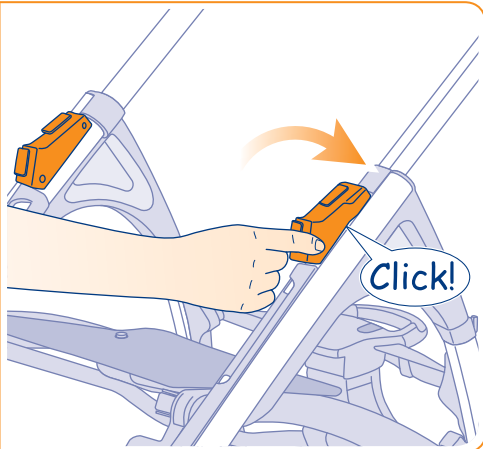
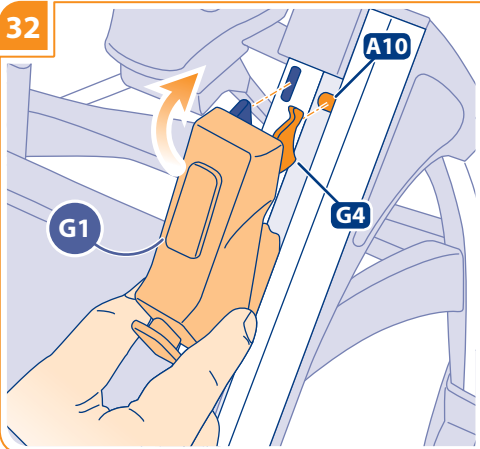

33

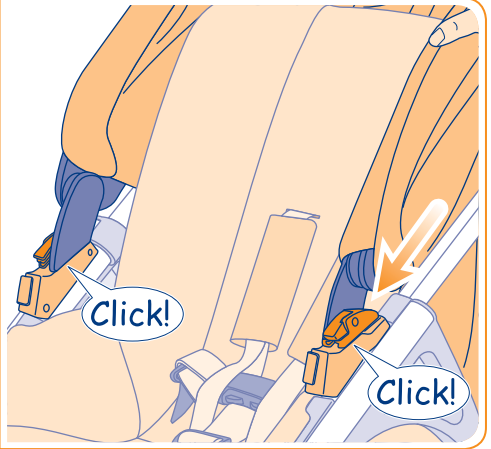
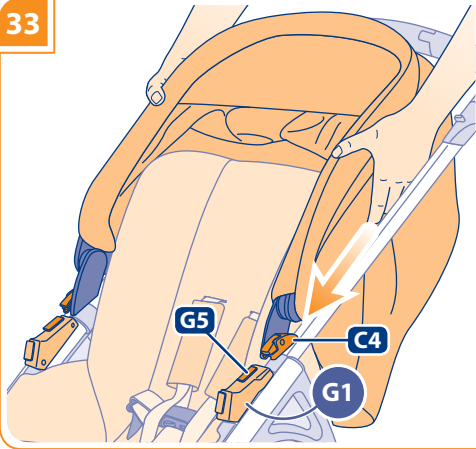

34

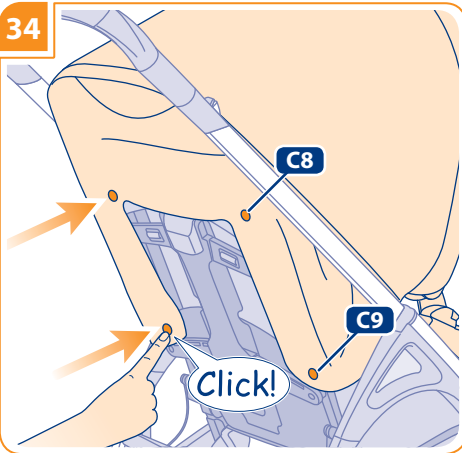

35

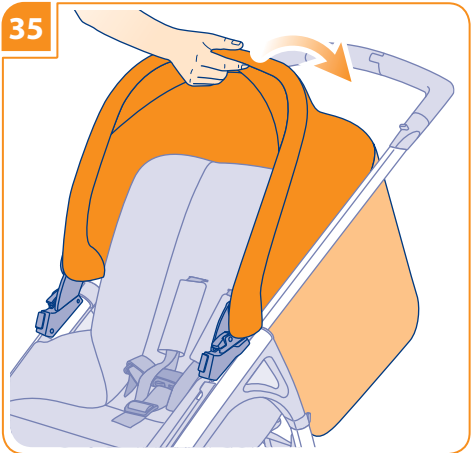

36

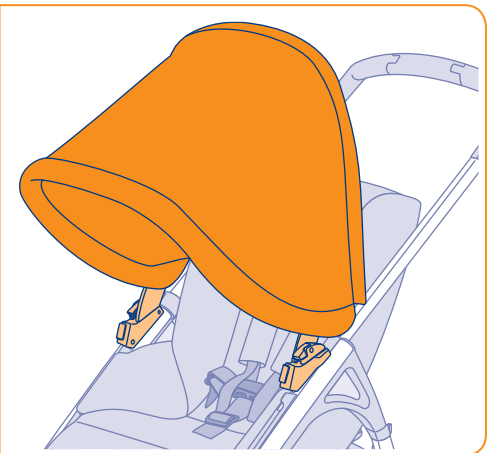
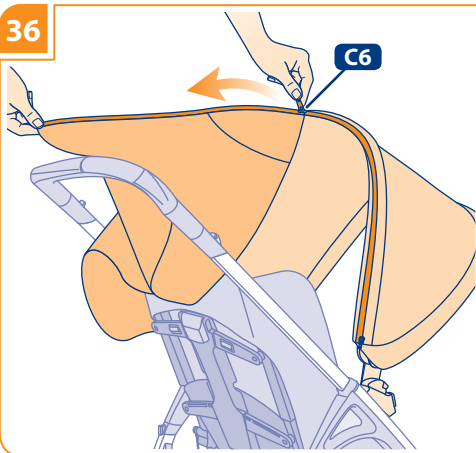

37

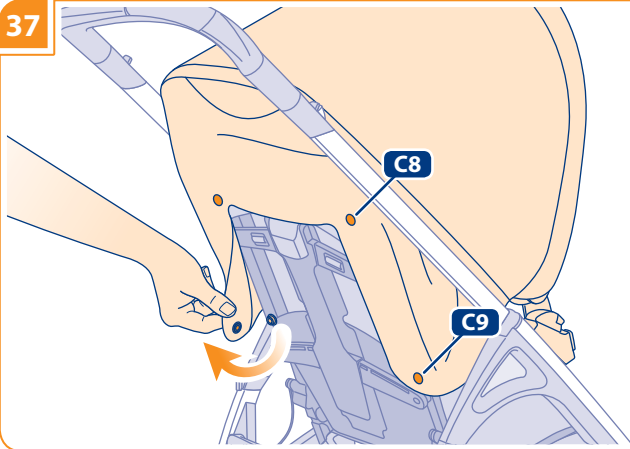

38

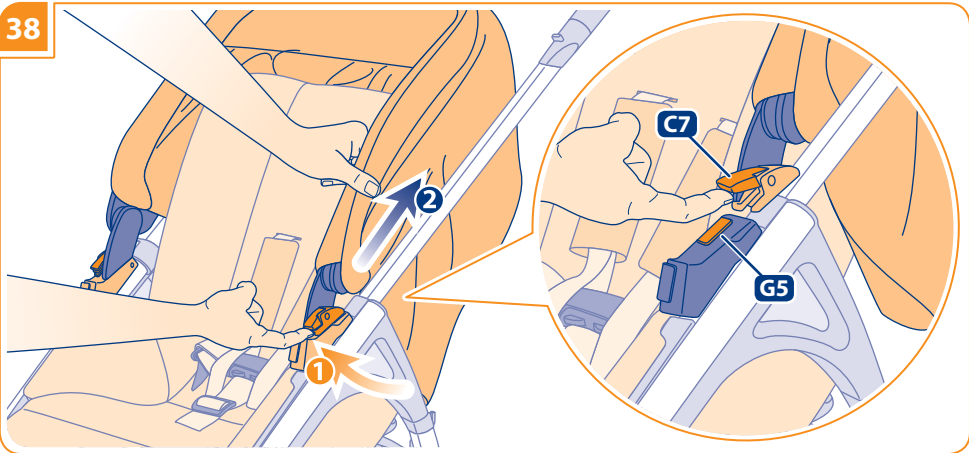

39

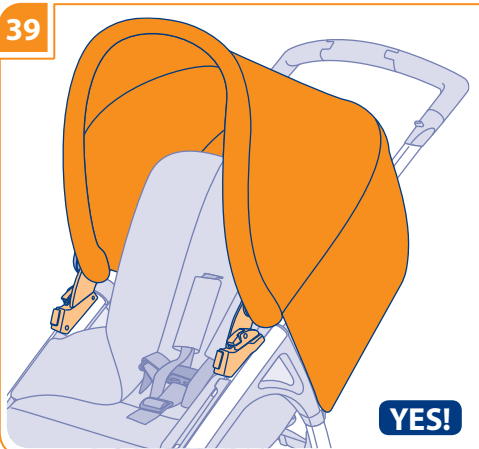

40

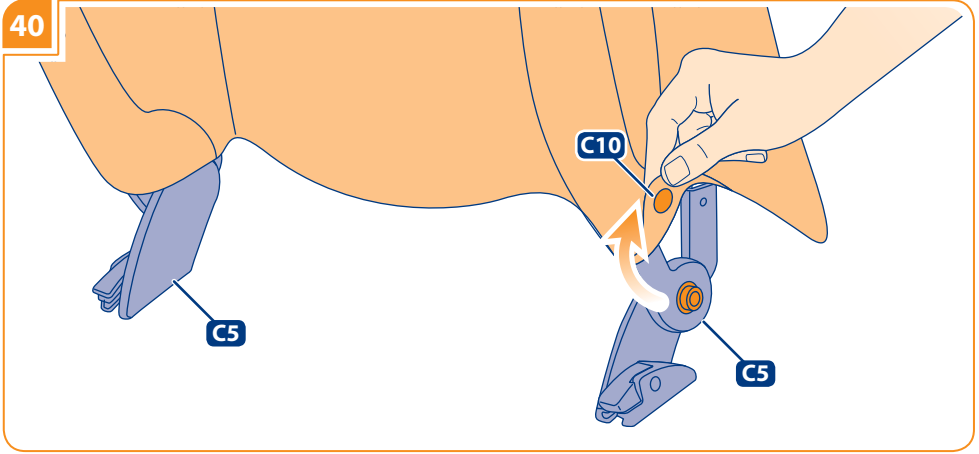

41

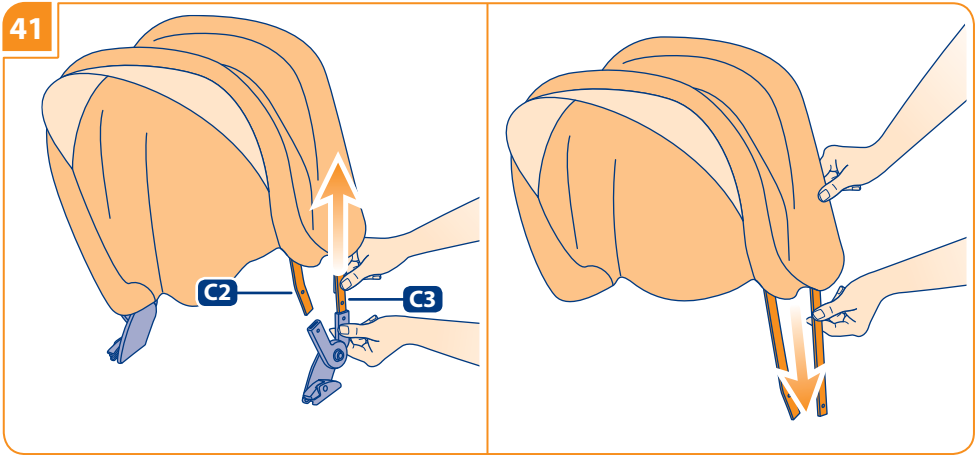

42

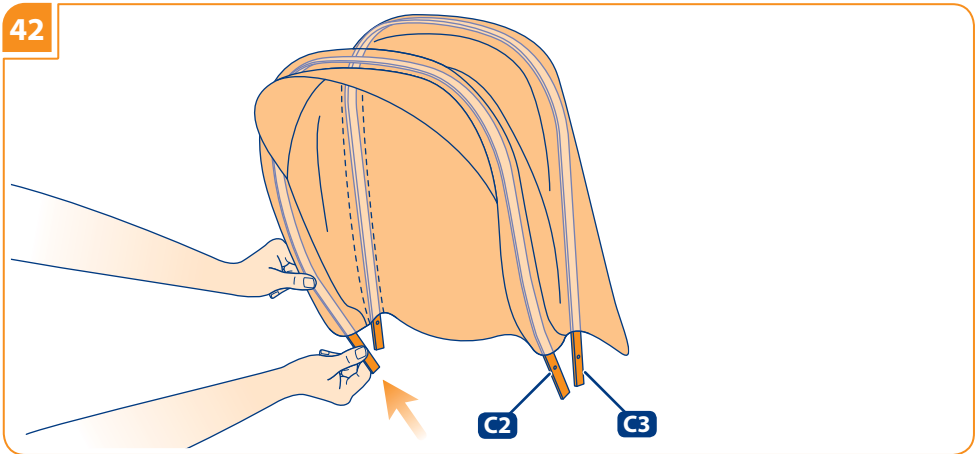

43

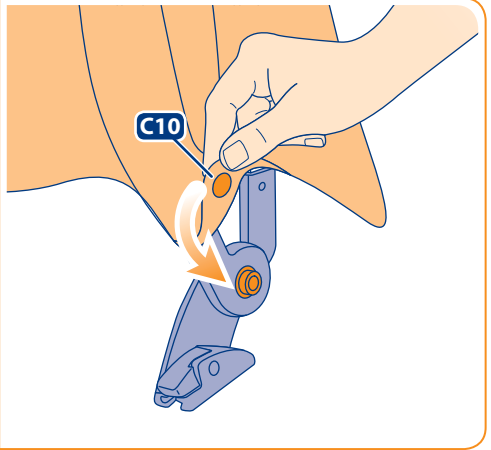
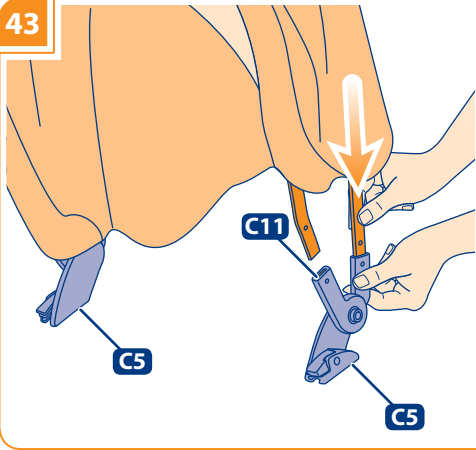

44

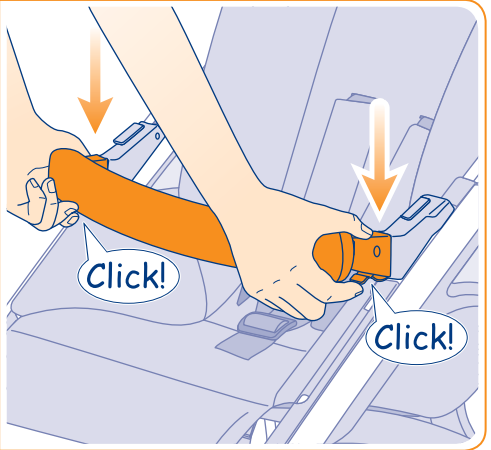
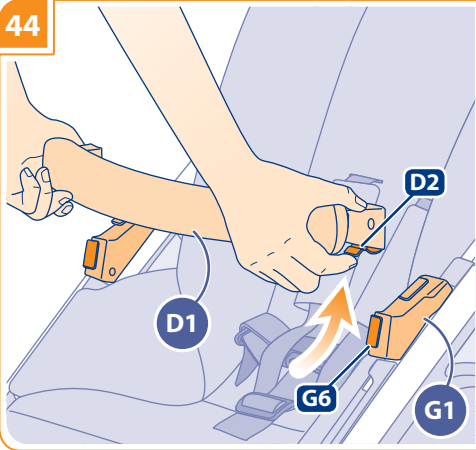

45

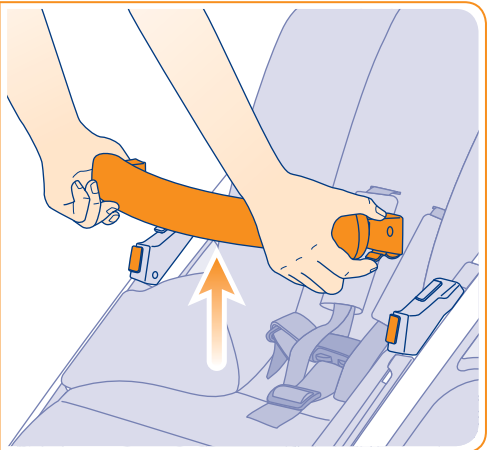
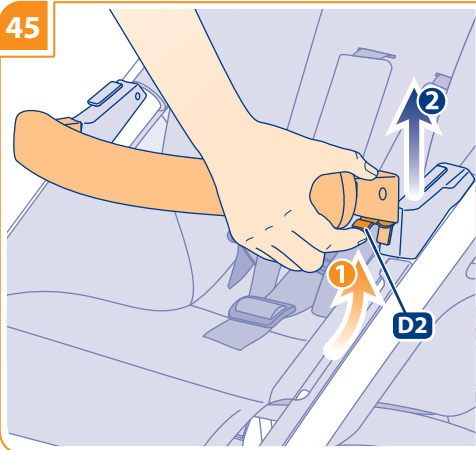

46

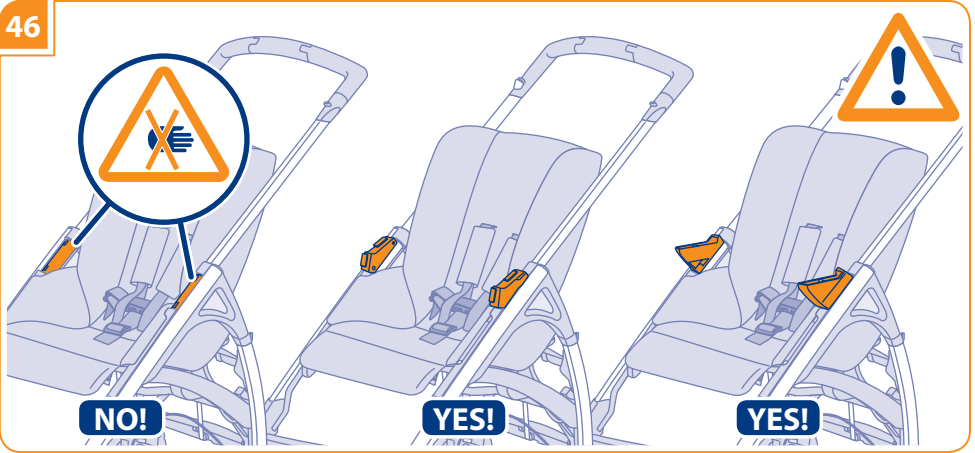

47

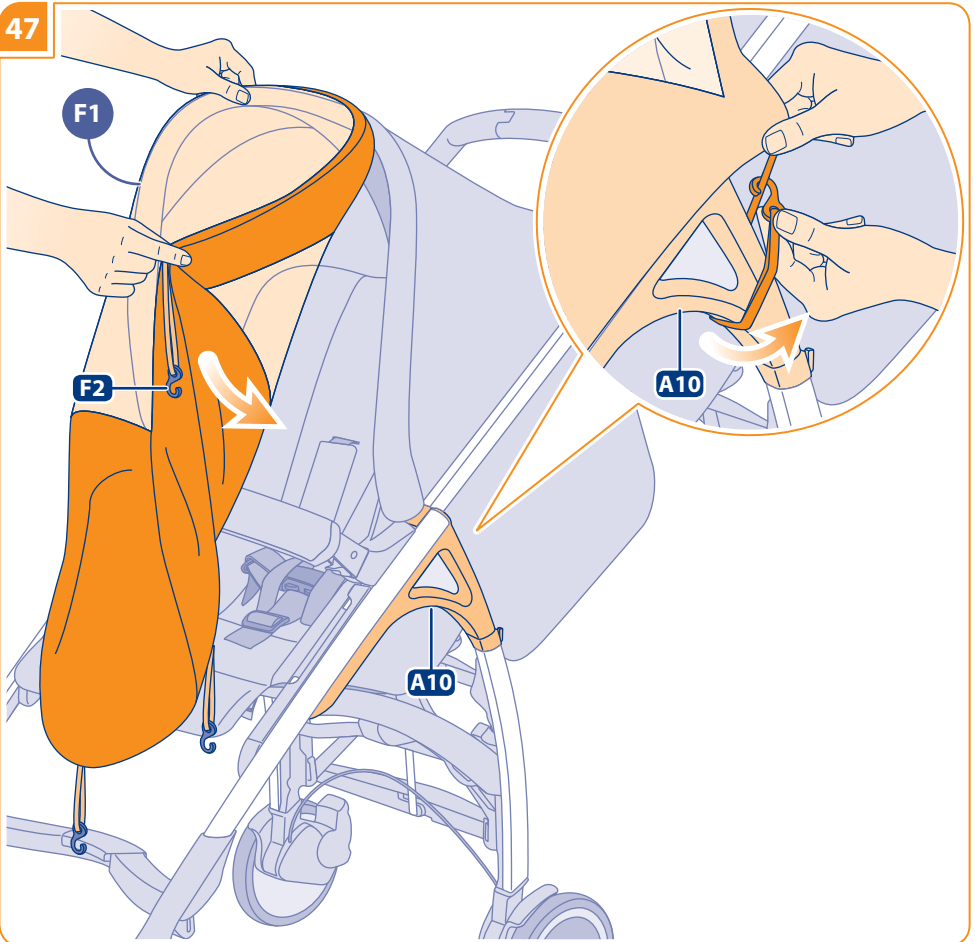

48

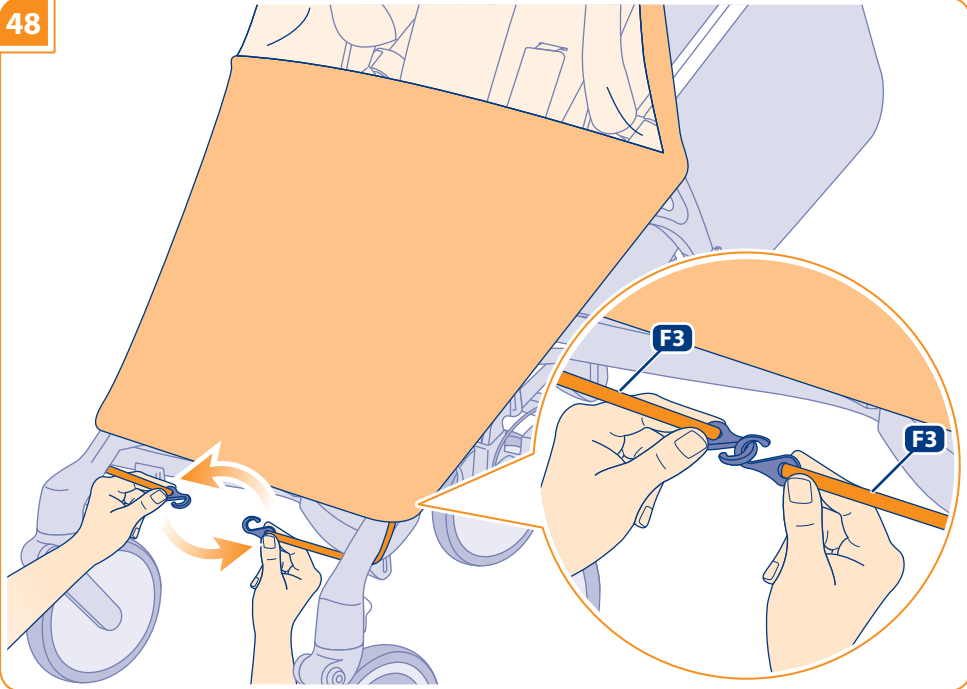

49

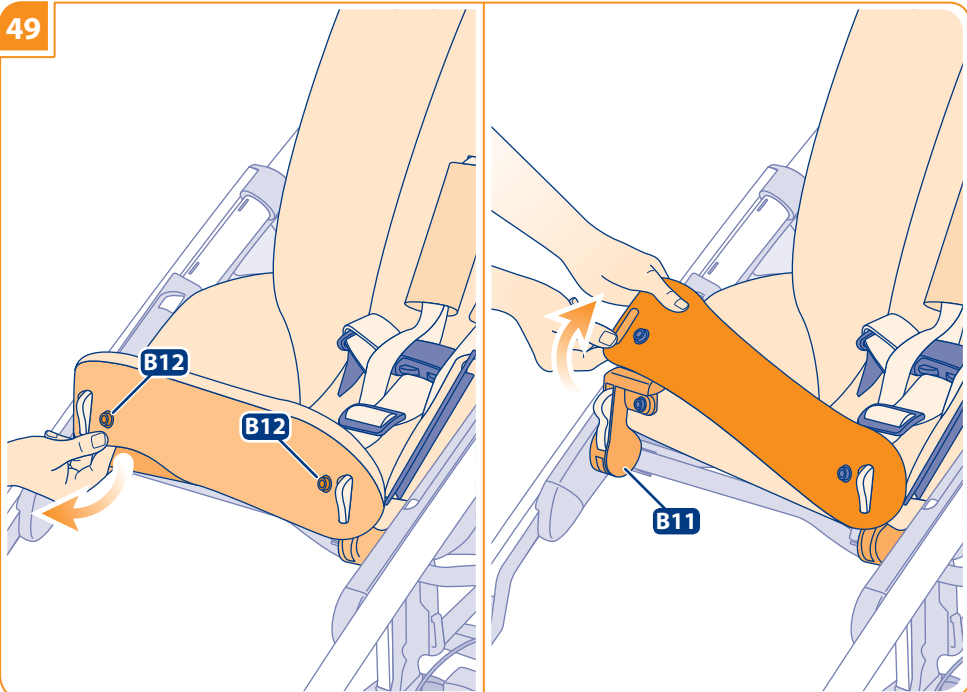

50

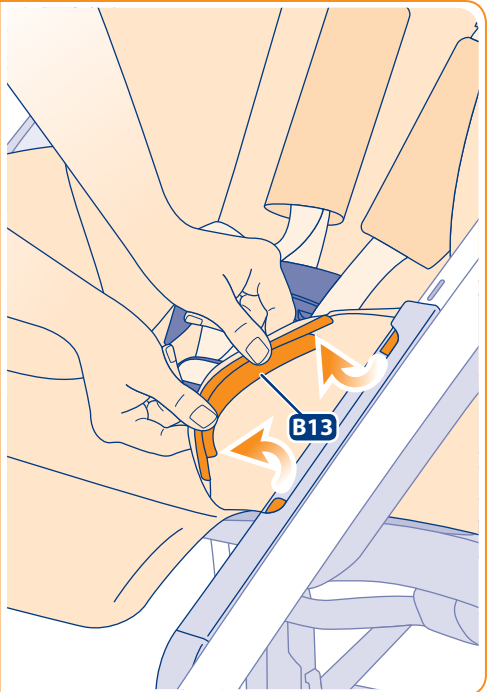
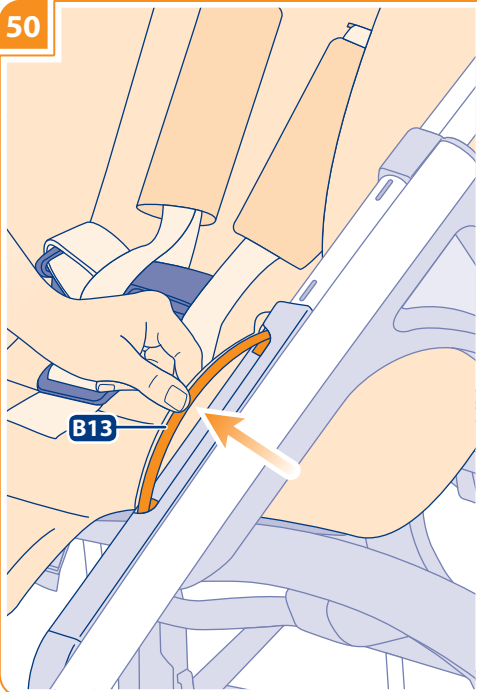

51

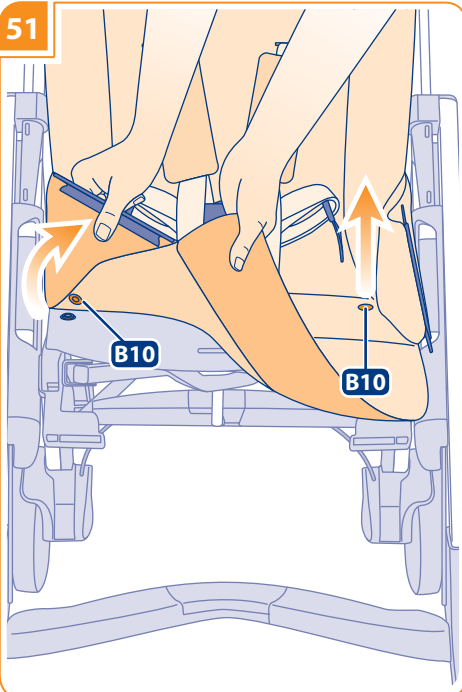

52

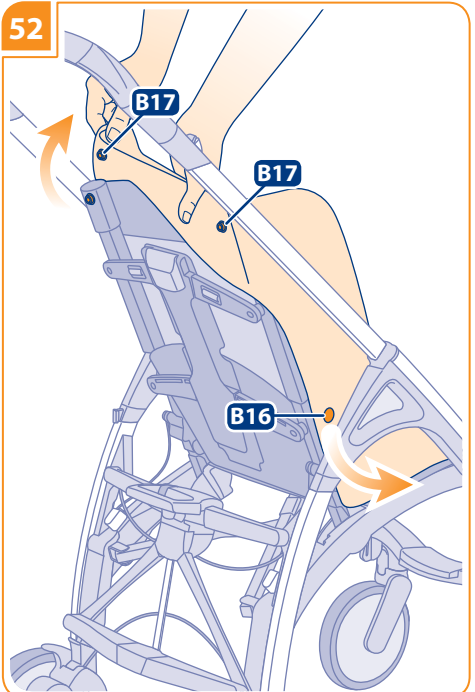

53

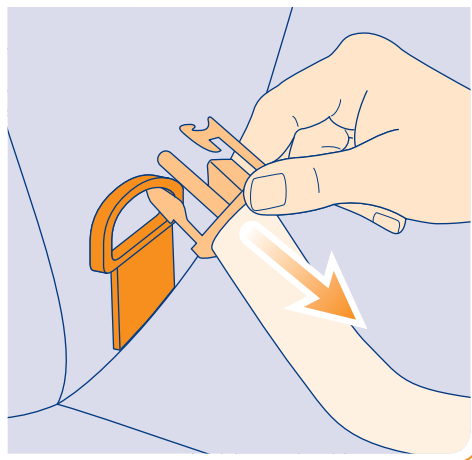
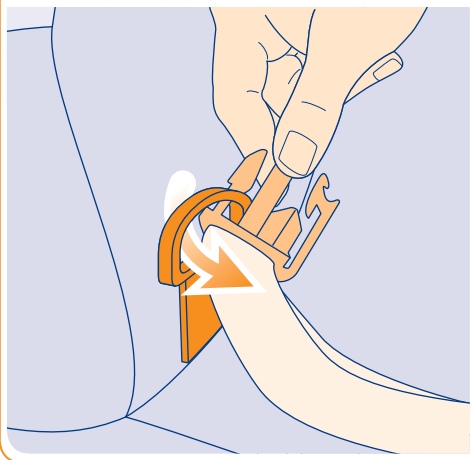
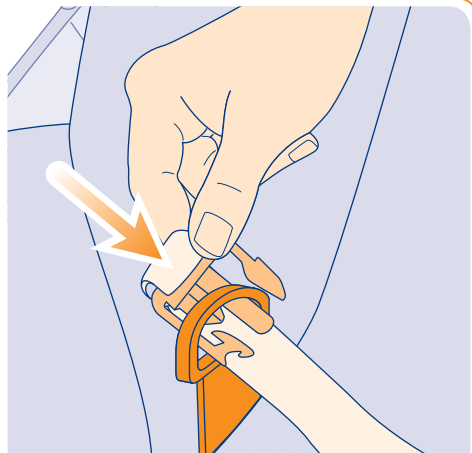
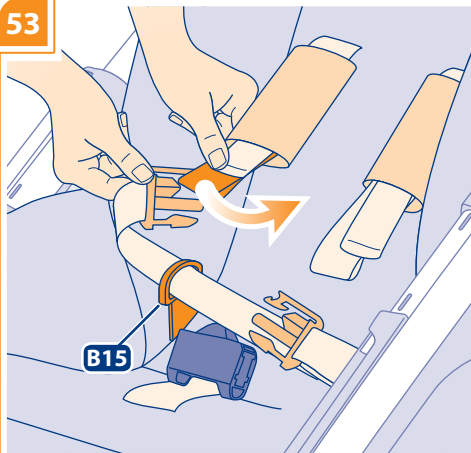

54

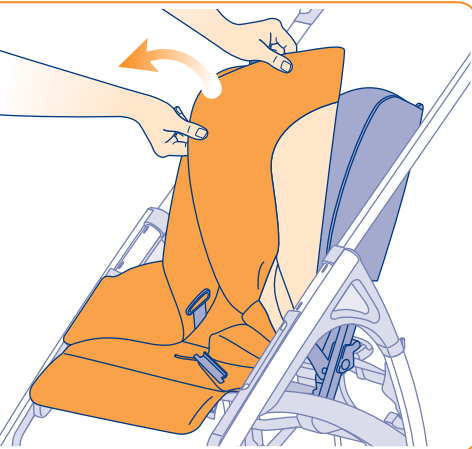
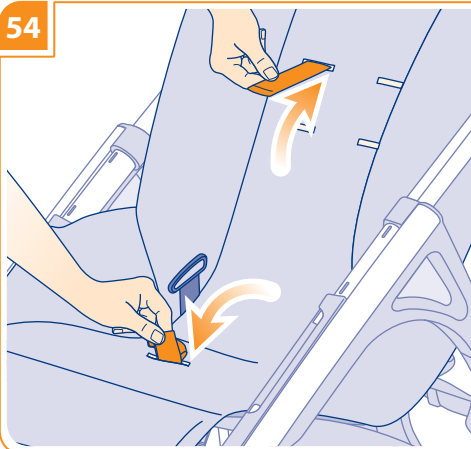

AVVERTENZE

IT



LEGGERE ATTENTAMENTE LE ISTRUZIONI PRIMA DELL'USO E CONSERVARLE PER RIFERIMENTI FUTURI. LA SICUREZZA DEL VOSTRO BAMBINO PUÒ VENIRE COMPROMESSA SE NON SEGUITE ATTENTAMENTE QUESTE ISTRUZIONI. LA SICUREZZA DEL BAMBINO È VOSTRA RESPONSABILITÀ. ATTENZIONE! MAI LASCIARE IL BAMBINO INCUSTODITO: PUÒ ESSERE PERICOLOSO. PORRE LA MASSIMA ATTENZIONE QUANDO SI UTILIZZA IL PRODOTTO.

Questo prodotto è adatto per bambini:

- dalla nascita e fino a 9 kg (20 lbs) se si utilizza la CULLA.
- dalla nascita e fino a 15 kg quando si utilizza la SEDUTA (secondo le norme ASTM questo prodotto è adatto dai 3 mesi e fino a 55 lbs).
- dalla nascita e fino ai 13 kg (29 lbs) quando si utilizza il SEGGIOLINO AUTO (gruppo 0/0+).

La culla è adatta per bambini che non possono rimanere seduti autonomamente, girarsi e che non possono sollevarsi sulle mani o sulle ginocchia.

SICUREZZA

Per evitare incidenti, tenere lontano il bambino durante le operazioni di apertura e chiusura del passeggino. Verificare prima dell'assemblaggio, che il prodotto e tutti i suoi componenti non presentino eventuali danneggiamenti dovuti al trasporto; in tal caso il prodotto non deve essere utilizzato e dovrà essere tenuto lontano dalla portata dei bambini.

Per la sicurezza del vostro bambino, prima di utilizzare il prodotto, rimuovere ed eliminare tutti i sacchetti di plastica e gli elementi facenti parte dell'imballo e comunque tenerli lontani dalla portata di neonati e bambini.

Il prodotto deve essere utilizzato esclusivamente per il numero di bambini per il quale è stato progettato.

Utilizzare comunque per il trasporto di un solo bambino per seduta.

Non utilizzare il prodotto se tutti i suoi componenti non sono correttamente fissati e regolati.

Leggere attentamente le istruzioni relative all'utilizzo del telaio quando vi verranno agganciati culla/seduta/seggolino auto.

Non collocare mai il prodotto in vicinanza di scale o gradini.

Evitare di introdurre le dita nei meccanismi.

Utilizzare solamente su una superficie piana, stabile ed asciutta.

Non lasciare il passeggino/carrozzina su di un piano in pendenza quando il bambino è a bordo, anche se il freno è inserito. L'efficienza dei freni è limitata su alte pendenze.

Prima dell'utilizzo, assicurarsi che il prodotto sia completamente aperto e che tutti i dispositivi di bloccaggio e sicurezza siano correttamente inseriti.

Non aggiungere ulteriori materassini nella culla.

Controllare sempre che la culla, la seduta, e il seggolino auto siano correttamente agganciati al telaio prima dell'utilizzo.

Qualsiasi carico applicato al prodotto ne compromette la stabilità. Il carico massimo del cesto porta oggetti è di

3 kg. È assolutamente vietato superare il carico massimo raccomandato.

Qualsiasi carico applicato all'impugnatura, può compromettere la stabilità della culla/passeggino.

Questo passeggino/carrozzina non è adatto per correre o pattinare.

Non salire o scendere scale o scale mobili con il bambino nel passeggino/seggolino auto/culla.

Ispezionare regolarmente il prodotto e i suoi componenti per rilevare eventuali segni di danneggiamento e/o usura, scuciture e lacerazioni. In particolare verificare l'integrità fisica e strutturale delle maniglie o del delmaniglione di trasporto e del fondo della culla.

Siate consapevoli dei pericoli derivanti dalla presenza di fiamme libere o altre fonti di calore quali radiatori, caminetti, stufe elettriche e a gas, etc: non lasciare il prodotto vicino a queste fonti di calore.

Assicurarsi che tutte le possibili fonti di pericolo (esempio: cavi, fili elettrici, etc.) siano tenute lontano dalla portata del bambino.

Non lasciare il prodotto con il bambino a bordo dove corde, tende o altro potrebbero essere utilizzate dal bambino per arrampicarsi o essere causa di soffocamento o strangolamento.

Non utilizzare la culla su di un supporto.

CINTURE DI SICUREZZA

Assicurare sempre il bambino alle cinture di sicurezza e non lasciarlo mai incustodito.

Utilizzare sempre le cinture di sicurezza non appena il vostro bambino è in grado di rimanere seduto da solo.

Usare sempre la cinghia inguinale in combinazione con quella ventrale.

Per evitare gravi danni da cadute e/o scivolamenti, usare sempre le cinture di sicurezza correttamente agganciate e regolate.

Sistemi di ritenuta, conformi ai vigenti regolamenti, diversi da quelli forniti con il presente prodotto, possono essere utilizzati facendo attenzione ad ancorarli agli anelli laterali presenti sulla seduta (**Fig. 29** - particolare **B15**).

CONSIGLI PER L'UTILIZZO

Inserire sempre il freno prima di procedere nelle fasi di aggancio e sgancio delle unità di trasporto aggiuntive (culla, seggolino auto).

Non permettere ad altri bambini o animali di giocare incustoditi nelle vicinanze del prodotto o di arrampicarsi su di esso.

Quando si posiziona o si toglie il bambino dalla seduta/culla durante le soste e nel montaggio/smontaggio degli accessori, assicurarsi che il freno sia sempre inserito.

Le operazioni di montaggio, smontaggio e regolazione devono essere effettuate solamente da persone adulte. Assicurarsi che chi utilizza il prodotto (baby sitter, nonni, etc.) sia a conoscenza del corretto funzionamento dello stesso.

Nelle operazioni di regolazione assicurarsi che le parti mobili del prodotto non entrino in contatto con il bambino (esempio: schienale, capotta, etc.); assicurarsi comunque che durante queste operazioni il freno sia correttamente inserito.

Non intraprendere o effettuare azioni di apertura, chiusura o di smontaggio del prodotto con il bambino a bordo.

Prestare comunque particolare attenzione quando si effettuano tali operazioni ed il bambino è nelle vicinanze.

Non lasciare il bambino nel passeggino/seggolino auto/culla quando si viaggia su altri mezzi di trasporto.

Quando non in uso, il prodotto va riposto e comunque tenuto lontano dalla portata dei bambini. Il prodotto non

AVVERTENZE

deve essere utilizzato come un giocattolo! Non permettere al bambino di giocare con questo prodotto.

Il prodotto è dotato di una pedana posteriore che agevola il superamento di gradini e ostacoli. Non utilizzare questa pedana per il trasporto di un secondo bambino.

Non trasportare il bambino nella seduta o separatamente dal telaio.

In caso di esposizione prolungata al sole, attendere che il prodotto si raffreddi prima di utilizzarlo.

Utilizzare solamente con culle e seggiolini auto Inglesina specificatamente predisposti e dotati di aggancio Easy Clip. In caso di dubbio consultare il sito www.inglesina.com o rivolgersi al Rivenditore Autorizzato o al Servizio Assistenza Clienti Inglesina.

GARANZIE/RICAMBI

Non utilizzare parti di ricambio o accessori non forniti e/o comunque non approvati da L'Inglesina Baby.

Eventuali danni causati dall'utilizzo di accessori non forniti e/o non approvati da L'Inglesina Baby, quali seggiolini, ganci per borse, teli parapiovia, piattaforme per passeggini, etc. non saranno coperti dalle condizioni della nostra garanzia.

Eventuali modifiche apportate ai prodotti sollevano L'Inglesina Baby da ogni responsabilità.

Non sovraccaricare il prodotto con accessori ulteriori ad esclusione di quelli approvati da L'Inglesina Baby: peso o pressione aggiuntivi possono causare l'instabilità del prodotto o sottoporlo a tensione eccessiva e quindi romperlo.

Non rimuovere le etichette adesive e cucite; potrebbero rendere il prodotto non conforme ai sensi di norma.

Ispezionare regolarmente i dispositivi di sicurezza per accertarsi della perfetta funzionalità del prodotto nel tempo. Nel caso in cui si riscontrassero problemi e/o anomalie di qualsiasi genere, non utilizzare il prodotto. Contattare tempestivamente il Rivenditore Autorizzato o il Servizio Assistenza Clienti Inglesina.

Non utilizzare il prodotto se presenta rotture o pezzi mancanti: contattare il Vostro Rivenditore di fiducia o il Servizio Assistenza Clienti Inglesina.

L'Inglesina Baby S.p.A. declina ogni responsabilità per danni a cose o persone derivanti da un utilizzo improprio e/o scorretto del prodotto.

L'Inglesina Baby S.p.A. al fine di migliorare i propri prodotti si riserva il diritto di aggiornamento e/o modifica di qualsiasi particolare tecnico o estetico senza previa informazione.

CONSIGLI PER LA PULIZIA E LA MANUTENZIONE DEL PRODOTTO

Questo prodotto richiede una manutenzione regolare da parte dell'utilizzatore.

Non forzare mai meccanismi o parti in movimento; in caso di dubbio, controllare prima le istruzioni.

Non riporre il prodotto se ancora bagnato e non lasciarlo in ambienti umidi in quanto potrebbe formarsi muffa.

Conservare il prodotto in un luogo asciutto.

Proteggere il prodotto da agenti atmosferici, acqua, pioggia o neve; inoltre l'esposizione continua e prolungata al sole potrebbe causare cambiamenti di colore in molti materiali.

Dopo un eventuale utilizzo in spiaggia, pulire e asciugare accuratamente il prodotto per rimuovere la sabbia e il sale.

Pulire le parti in plastica ed in metallo con un panno umido o con un detergente leggero; non usare solventi, ammoniaci o benzina.

Asciugare accuratamente le parti in metallo dopo un eventuale contatto con acqua, al fine di evitare la formazione di ruggine.

Mantenere pulite tutte le parti in movimento e se occorre lubrificarle con un olio leggero.

Mantenere pulite le ruote da polvere e/o sabbia.

CONSIGLI PER LA PULIZIA DEL RIVESTIMENTO TESSILE

Consigliamo di lavare il rivestimento separatamente da altri articoli.

Ravvivare periodicamente le parti in tessuto con una spazzola morbida da abiti.

Rispettare le norme per il lavaggio del rivestimento tessile riportate sulle apposite etichette.



Lavare a mano in acqua fredda.



Non candeggiare.



Non asciugare meccanicamente.



Non stirare.



Non lavare a secco.

Asciugare perfettamente il rivestimento tessile prima di utilizzarlo o riporlo.

Per prevenire l'eventuale formazione di muffe, si consiglia di arieggiare periodicamente la culla. In particolare, separare il rivestimento tessile dalla struttura e passare un panno asciutto sul fondo.

ELENCO COMPONENTI**fig. 1**

- A1** Leva apertura telaio
- A2** Pedana posteriore
- A3** Leva piroet ruote anteriori
- A4** Leva freno posteriore
- A5** Maniglia posteriore chiusura telaio
- H1** Porta-biberon
- B1** Rivestimento schienale
- C1** Rivestimento capotta
- C2** Fettuccia anteriore capotta
- C3** Fettuccia posteriore capotta
- D1** Corrimano
- E1** Cesto porta oggetti
- F1** Parapioggia
- G1** Adattatori per Capotta e Corrimano Avio
- G2** Adattatori per Culla Avio e Seggiolino auto Huggy Avio

UNITA' DI TRASPORTO AGGIUNTIVE AL TELAI0**fig. 2**

- J1** Culla Avio
- J2** Seggiolino auto Huggy Avio

APERTURA TELAI0

fig. 3 Tenendo premuta la leva (**A1**) posta sul manico destro, sollevare con decisione il telaio fino alla sua completa apertura.

fig. 4 Completare l'operazione spingendo sulla pedana (**A2**) fino alla posizione di blocco orizzontale.

ATTENZIONE! Assicurarsi che tutti i meccanismi di chiusura siano correttamente agganciati da entrambi i lati prima dell'uso.

CHIUSURA TELAI0

fig. 5 Premendo il pulsante rosso (**A7**), sollevare la maniglia (**A5**).

fig. 6 Tirare la maniglia posteriore (**A5**) con decisione verso l'alto, fino a sentire il CLICK di chiusura del telaio.

FRENO RUOTE POSTERIORI

fig. 7 Per azionare il freno, spingere verso il basso la leva (**A4**) posta sul gruppo ruote posteriori di destra.

Inserire sempre il freno durante le soste.

BLOCCO/SBLOCCO RUOTE ANTERIORI

fig. 8 Il telaio è dotato di ruote piroettanti che si possono bloccare o sbloccare azionando semplicemente la leva (**A3**) posta in corrispondenza delle ruote anteriori.

PEDANA POSTERIORE

fig. 9 Agire con il piede sulla pedana posteriore (**A2**) per aiutarsi a superare gli ostacoli.

PORTA-BIBERON

fig. 10 Il telaio è dotato di porta-biberon di serie (**H1**). Per fissare il porta-biberon, posizionare la guida superiore in corrispondenza del gancio (**A8**) sul telaio e spingere in sede fino al completo aggancio.

CESTO PORTA OGGETTI

fig. 11 Il telaio è dotato di un capiente cesto porta oggetti (**E1**). Per fissarlo, inserire le asole (**E2**) negli appositi ganci posteriori (**E3**) sul telaio.

Passare le alette (**E4**) attraverso le asole (**E5**) lateralmente sul telaio e abbottonare gli automatici corrispondenti.

Inserire infine le asole (**E6**) negli appositi ganci anteriori (**E7**) sul telaio.

AGGANCIO DELLE UNITA' DI TRASPORTO AGGIUNTIVE AL TELAI0 (CULLA AVIO E SEGGIOLINO AUTO HUGGY AVIO)

fig. 12 E' possibile agganciare al telaio la culla Avio (**J1**) o il seggiolino auto Huggy Avio (**J2**). Per le corrette operazioni di installazione, si vedano i manuali di istruzione dedicati.

AGGANCIO DELLO SCHIENALE PER CONVERTIRE IL TELAI0 IN PASSEGGINO

E' possibile agganciare al telaio lo schienale completo di imbottitura per ottenere la configurazione passeggero.

fig. 13 Tirare le leve (**B2**) liberando i perni (**B3**) lateralmente sul telaio.

fig. 14 Posizionare lo schienale inserendo i terminali (**B4**) nelle apposite sedi (**B5**) da entrambi i lati.

fig. 15 Rilasciare quindi le leve (**B2**) assicurandosi che entrambi i perni (**B3**) tornino in sede e che il meccanismo sia correttamente agganciato.

fig. 16 Inserire la fibbia (**B18**) nell'apposita asola posta sulla parte posteriore del supporto seduta.

fig. 17 Tirando i ganci (**B6**), liberare le sedi (**B7**) e inserire i cavetti di richiamo (**B8**) facendo attenzione a scostare correttamente il cavo crociera posteriore.

fig. 18 **Inserire correttamente i cavetti di richiamo (B8) facendo attenzione a non interporli fra la crociera e il cavo posteriori.**

fig. 19 Inserire la fibbia della cinghia spartigambe (**B9**) nell'apposita asola porta sulla parte anteriore del supporto seduta.

fig. 20 Agganciare i bottoni della seduta (**B10**).

fig. 21 Inserire le leve regola pedana (**B11**) nelle apposite aperture sull'imbottitura, quindi abbottonare gli automatici corrispondenti (**B12**).

fig. 22 Infine inserire le fettucce dell'imbottitura (**B13**) nelle apposite sedi laterali sul tubo fianco del telaio.

REGOLAZIONE DELLO SCHIENALE

fig. 23 E' possibile regolare lo schienale in 3 posizioni; agire sul dispositivo centrale (**B14**) ed accompagnarlo nella posizione desiderata.

REGOLAZIONE DELLA PEDANA POGGIPIEDI

fig. 24 Per abbassare la pedana, agire su entrambe le leve (**B11**) situate sulla parte inferiore della stessa, spingendole contemporaneamente verso il basso.

fig. 25 Per rialzare la pedana, è sufficiente tirarla verso l'alto: si bloccherà automaticamente.

CINTURE DI SICUREZZA

fig. 26 Verificare che le cinture siano inserite nelle asole all'altezza delle spalle o immediatamente sopra. Se la posizione non è corretta, sfilare le cinture dalla prima coppia di asole e reinserirle nella seconda; utilizzare sempre le asole alla stessa altezza.

fig. 27 Assicurarsi che la cintura dorsale sia correttamente inserita nelle estremità della ventrale.

fig. 28 Agganciare le estremità della cintura ventrale alla fibbia centrale.

fig. 29 La cintura ventrale deve sempre passare attraverso gli anelli laterali (**B15**) e quando in uso, deve essere regolata in modo da cingere correttamente il bambino.

fig. 30 Utilizzare sempre la cintura spartigambe in combinazione con quella ventrale, regolandole in modo corretto.

ATTENZIONE! Il non rispetto di questa precauzione può causare cadute e scivolamenti del bambino con rischio di ferimento.

ISTRUZIONI

AGGANCIO ADATTATORI PER CAPOTTA E CORRIMANO

Per montare la capotta (C1) e il corrimano (D1) sul passeggino, è necessario che gli adattatori (G1) vengano prima correttamente agganciati in sede.

fig. 31 Per agganciare gli adattatori (G1), inserire entrambi i ganci (G3) nelle asole inferiori sul tubo fianco passeggino (A9).

fig. 32 Spingere quindi gli adattatori (G1) fino all'aggancio della leva (G4) al piolo posto fra i tubi (A10).

AGGANCIO DELLA CAPOTTA

fig. 33 Per montare la capotta sul passeggino, posizionarsi in corrispondenza delle 2 sedi (G5) sugli adattatori (G1), inserirvi le slitte (C4) e spingere fino a sentire entrambi i CLICK di avvenuto aggancio.

fig. 34 Abbottonare gli automatici del rivestimento allo schienale, prima superiori (C8) e poi inferiori (C9).

fig. 35 Per regolare la capotta, è sufficiente accompagnarla nella posizione desiderata.

fig. 36 La capotta è dotata di una zip (C6) che permette di asportare completamente la parte posteriore del rivestimento e ottenere un pratico parasole (solo nei modelli ove prevista).

SGANCIO DELLA CAPOTTA DAL PASSEGGINO

fig. 37 Per rimuovere la capotta dal passeggino, staccare gli automatici che bloccano il rivestimento allo schienale (C8-C9).

fig. 38 Agire quindi sulla leva (C7) e contemporaneamente estrarre la capotta dalle sedi (G5) sugli adattatori.

fig. 39 **ATTENZIONE! Non lasciare mai la capotta montata sugli adattatori (G1) priva del rivestimento.**

MANUTENZIONE DEL RIVESTIMENTO CAPOTTA

fig. 40 Il rivestimento della capotta può essere rimosso per consentirne la corretta manutenzione. Sganciare i bottoni (C10) presenti su entrambi gli snodi capotta (C5).

fig. 41 Sganciare le fettucce anteriore (C2) e posteriore (C3) da entrambi gli snodi e sfilare completamente il rivestimento.

fig. 42 Per rimontare il rivestimento, infilare le fettucce anteriore (C2) e posteriore (C3) nelle apposite guide sulla fodera interna.

fig. 43 Inserire quindi le fettucce nelle sedi (C11) su entrambi gli snodi (C5) fino al completo aggancio e abbottonare gli automatici corrispondenti (C10).

AGGANCIO DEL CORRIMANO

fig. 44 Per montare il corrimano (D1), premere i pulsanti (D2) e agganciarlo in corrispondenza delle apposite sedi (G6) sugli adattatori (G1).

fig. 45 Il corrimano può essere aperto da un lato oppure completamente rimosso; per aprirlo, premere il pulsante (D2) e sfilarlo dalla sua sede. Per toglierlo, ripetere l'operazione anche dall'altro lato.

fig. 46 ATTENZIONE!

PARAPIOGGIA

fig. 47 Per montare il parapigioggia (F1), posizionarlo sulla capotta e avvolgere gli elastici laterali (F2) intorno agli snodi fianco del passeggino (A10).

fig. 48 Passare quindi gli elastici inferiori (F3) sotto alla pedana anteriore del passeggino e agganciarli insieme.

MANUTENZIONE DEL RIVESTIMENTO SCHIENALE

Si consiglia di rimuovere periodicamente il rivestimento, per la sua corretta manutenzione.

fig. 49 Sbottonare gli automatici della pedana poggiatesta (B12) e sfilarla dagli appositi supporti (B11).

fig. 50 Liberare le due fettucce (B13) dalle sedi laterali sul tubo fianco del passeggino.

fig. 51 Sganciare i bottoni sulla seduta (B10).

fig. 52 Sganciare i bottoni sugli orecchioti (B16) e sullo schienale (B17).

fig. 53 Sfilare la cintura ventrale dagli anelli laterali (B15) avendo cura di far passare il primo dente della fibbia centrale attraverso l'anello laterale prima di sfilarla completamente.

fig. 54 Passare le cinture dorsali e la cintura spartigambe attraverso le apposite asole sul rivestimento e sfilarlo completamente.

ATTENZIONE! Assicurarsi di riposizionare correttamente il rivestimento prima dell'uso.

WARNING



READ THESE INSTRUCTIONS CAREFULLY BEFORE USE AND KEEP THEM FOR FUTURE REFERENCE. FAILURE TO FOLLOW THESE

INSTRUCTIONS MAY JEOPARDIZE THE SAFETY OF YOUR CHILD.

YOUR CHILD'S SAFETY IS YOUR RESPONSIBILITY.

CAUTION! NEVER LEAVE THE CHILD UNATTENDED: IT MAY BE DANGEROUS. PAY UTMOST CARE WHEN USING THE PRODUCT.

This product can be used for babies:

- from their birth and up to 9 kg (20 lbs), when using the CARRYCOT.
- from their birth and up to 15 kg, when using the SEAT (according to ASTM standard, this product is suitable from 3 months and up to 55 lbs).
- from their birth and up to 13 kg (29 lbs) when using the INFANT CAR SEAT (group 0/0+).

This carrycot is only suitable for babies who cannot sit up unaided, turn around and who are not able to rise up on their hands or knees.

SAFETY

To avoid injury, ensure that your child is kept away when unfolding and folding the stroller.

Before assembling, verify that the product and all its components have not been subject to damages during transport. Should this be the case, do not use the product and keep it out of reach of children.

Before using the product, for the safety of your child, remove and eliminate all plastic bags and elements belonging to the packaging and, in any case, keep the same out of reach of newborns and children.

The product has to be used only for the number of children foreseen by the design.

Use this product to transport one child only per seat.

Do not use the product, unless all its components are properly fastened and adjusted.

Read the instructions concerning the use of the frame carefully, when attaching the carrycot/seat/car seat.

Never place the product close to stairs or steps.

Avoid inserting fingers inside mechanisms.

Use only on a flat, stable and dry surface.

Do not leave the stroller/pram on a slope when the child is seated in it, even if the brake is engaged. Brake efficiency is limited on high gradients.

Before use, make sure that the product is fully open and that all locking and safety devices are properly engaged.

Do not add any mattresses in the carrycot.

Always check that the carrycot, seat, and car seat are properly hooked to the frame before use.

Any load attached to the product affects the stability of the frame. Maximum weight for objects placed in basket is 3 kg. It is absolutely forbidden to exceed recommended maximum weight.

Any load attached to the handle, affects the stability of the carrycot/pushchair.

This stroller/pram is not suitable for running or skating.

Do not use stairs or escalators when the child is in the stroller/car seat/carrycot.

Regularly inspect the product and all its components to detect any damage and/or tear and wear sign, unstitching and tearing. In detail, verify the physical and structural integrity of the handles or of the transport handle and of the bottom of the carrycot.

Be aware of the risks related to open flames or other heat sources, such as radiators, fireplaces, electric and gas stoves, etc.: do not leave the product close to these heat sources.

Make sure that all possible risk sources (e.g. cables, electric wires, etc.) are kept out of reach of the child.

Never leave the product with child seated in it where ropes, curtains or other objects may be used by the child to climb or cause the suffocation or strangling of the child himself.

Never use the carrycot on a stand.

SAFETY BELTS

Always secure the child with the safety belts and never leave him unattended.

Always use the safety belts as soon as your child can sit unaided.

Always use the crotch strap in combination with the waist belt.

To avoid serious injury from falling and/or sliding out, always use the safety belts properly hooked and adjusted.

Children's harnesses comply with current regulations, other than those supplied with this product, may be used taking care to anchor them to the side rings present on the seat (Fig. 29 - particular B15).

HINTS FOR USE

Always engage the brake before hooking and unhooking any additional transport unit (carrycot, car seat).

Do not let other children or animals play unattended near the product or climb on it.

Always make sure that the brake is engaged when positioning the child into the seat/carrycot or removing him from the same, as well as during stops, and when assembling/disassembling any accessory.

Assembly, disassembly and adjustment operations must be carried out only by adults. Make sure that the person using the product (baby-sitter, grandparents, etc.) are aware of the correct operation of the same.

While performing any adjustment, make sure that not any moving part of the product (e.g. backrest, hood, etc.) gets in contact with the baby. Always make sure that the brake is duly engaged when performing these operations.

Do not open, close or disassemble the product with the baby positioned in the same.

In any case, be particularly careful when performing these tasks with the child nearby.

Do not leave the baby in the stroller/car seat/carrycot when travelling on other transport means.

When the product is not used, it has to be stored in any case out of reach of children. The product shall not be used as a toy! Do not let the child play with it.

The product is equipped with a rear platform easing the passing of steps and obstacles. Do not use this platform to transport a second baby.

Do not transport the baby in the seat or separately from the frame.

In case of prolonged exposure to sunlight, let the product become colder before using it.

Use exclusively together with carrycots and car seats by Inglesina specifically arranged and equipped with Easy Clip

WARNING

hooking system. In case of doubt, visit the website www.inglesina.com or refer to an Authorized Retailer or to the Inglesina Customer Care Service.

WARRANTY/SPARE PARTS

Do not use spare parts or accessories not supplied and/or in any case not approved by L'Inglesina Baby.

Any damage caused by the use of accessories not supplied and/or not approved by L'Inglesina Baby, such as seats, bag hooks, rain protection cloths, platforms for strollers, etc. shall be excluded from our terms of warranty.

Any modification to the products relieves L'Inglesina Baby from any responsibility whatsoever.

Do not overload the product with further accessories excluding those approved by L'Inglesina Baby: additional weight or pressure may cause the instability of the product or subject the same to excessive stresses resulting in the breaking of the same.

Do not remove any adhesive or sewed labels; this may jeopardize the compliance of the product with regulation requirements in force.

Regularly inspect all safety devices to ensure perfect product functionality along the time. In case of problems and/or malfunctions of any kind do not use the product. In this event, contact an Authorized Retailer or Inglesina Customer Care Service promptly.

Do not use the product if it is broken or any part of the same is missing: contact your Authorized Retailer or Inglesina Customer Care Service.

L'Inglesina Baby S.p.A. declines all liability for any damages to property or people resulting from the improper and/or incorrect use of the product.

In order to improve its products, L'Inglesina Baby S.p.A. reserves the right to update and/or modify any and all aesthetic-technical details without prior notice.

HINTS FOR CLEANING AND MAINTAINING THE PRODUCT

This product requires a regular maintenance by the user. Never force any mechanisms or moving parts; in case of doubt, check the instruction first.

Do not store the product if it is still wet and do not leave it in humid environments since mildew may form.

Store the product in a dry place.

Protect the product against atmospheric agents, water, rain or snow; moreover, continuous and prolonged exposure to sunlight may cause changes in the colour of many materials. Should the product be used on the beach, carefully clean and dry the same in order to remove sand and salt.

Clean the plastic and metal parts with a wet cloth or with a mild detergent; do not use solvents, ammonia or benzine.

Carefully dry metal parts after any contact with water in order to avoid the formation of rust.

Keep all moving parts cleaned and, if necessary, lubricate the same with light oil.

Keep the wheel cleaned removing any presence of dust and/or sand.

HINTS FOR THE CLEANING OF THE TEXTILE LINING

It is recommended to wash the lining separately from other items.

Periodically revive the fabric parts using a soft brush for garments.

Respect the washing regulations for the textile lining born on the suitable labels.



Handwash in cold water.



Do not bleach.



Do not tumble dry.



Do not iron.



Do not dry clean.

Dry the textile lining completely before using or storing it. To prevent formation of mildew, it is advisable to air the carrycot periodically. In detail, separate the textile lining from the structure and run a dry cloth over the bottom.

INSTRUCTIONS

EN

LIST OF COMPONENTS

fig. 1

- A1 Frame opening lever
- A2 Rear platform
- A3 Front pivoting wheels lever
- A4 Rear brake lever
- A5 Frame closing rear handle
- H1 Feeding bottle holding unit
- B1 Backrest covering
- C1 Hood covering
- C2 Hood front tape
- C3 Hood rear tape
- D1 Handrail
- E1 Storage basket
- F1 Rain cover
- G1 Adapters for Avio Hood and Handrail
- G2 Adapters for Avio carrycot and Huggy Avio car seat

ADDITIONAL TRANSPORT UNITS TO THE FRAME

fig. 2

- J1 Avio carrycot
- J2 Huggy Avio car seat

FRAME OPENING

fig. 3 Keeping pressed the lever (A1) positioned on the right handle, firmly lift the frame until it is completely open.

fig. 4 Complete the procedure by acting on the pedal control (A2) till the horizontal blocking position.

CAUTION! Make sure that all closing mechanisms are properly attached on both sides before use.

FRAME CLOSING

fig. 5 By pressing the red push-button (A7), lift the handle (A5).

fig. 6 Pull the rear handle (A5) firmly upwards until hearing the CLICK of frame closing.

REAR WHEELS BRAKE

fig. 7 To engage the brake, push downwards the lever (A4) positioned on the right rear wheels assembly.

Always engage the brake during stops.

FRONT WHEELS BLOCKING/RELEASE

fig. 8 The frame is equipped with pivoting wheels that can be blocked or released simply by acting on the lever (A3) positioned on the front wheels.

REAR PLATFORM

fig. 9 Act with the foot on the rear platform (A2) to ease the crossing of obstacles.

FEEDING BOTTLE HOLDING UNIT

fig. 10 The frame is equipped with a standard feeding bottle holding unit (H1).

To fasten the feeding bottle holding unit, place the upper guide on the hook (A8) on the frame and push it in its seat until it hooks completely.

STORAGE BASKET

fig. 11 The frame is equipped with a capacious storage basket (E1). To secure it, insert the eyelets (E2) in the proper rear hooks (E3) on the frame.

Let the fins (E4) pass through the eyelets (E5) laterally on the frame and button up the corresponding press studs. Finally, insert the eyelets (E6) in the proper front hooks (E7) on the frame.

HOOKING OF ADDITIONAL TRANSPORT UNITS TO THE FRAME (Avio CARRYCOT AND HUGGY Avio CAR SEAT)

fig. 12 It is possible to hook the carrycot Avio (J1) or the car seat Huggy Avio (J2) to the frame. For the correct installation procedures refer to the dedicated instruction manuals.

HOOKING OF THE BACKREST TO COVERT THE FRAME INTO A STROLLER

It is possible to hook to the frame the backrest equipped with padding to obtain the stroller configuration.

fig. 13 Pull the levers (B2) freeing the pins (B3) laterally on the frame.

fig. 14 Place the backrest inserting the end parts (B4) in the suitable seats (B5) on both sides.

fig. 15 Then, release the levers (B2) making sure that both pins (B3) return to their seats and that the mechanism is properly hooked.

fig. 16 Insert the buckle (B18) in the proper buttonhole positioned on the rear side of the seat support.

fig. 17 By pulling the hooks (B6), free the seats (B7) and insert the recoil cables (B8) paying attention to shift the rear cross-piece cable properly.

fig. 18 Insert the recoil cables (B8) properly paying attention not to place them between the rear cross-piece and the cable.

fig. 19 Insert the buckle of the crotch strap (B9) in the proper eyelet on the front side of the seat support.

fig. 20 Button up the buttons of the seat unit (B10).

fig. 21 Insert the footboard adjusting levers (B11) in the suitable openings on the padding; then, button up the corresponding press studs (B12).

fig. 22 Finally, insert the padding tapes (B13) in the suitable lateral seats on the frame side tube.

ADJUSTMENT OF THE BACKREST

fig. 23 It is possible to adjust the backrest to 3 positions; act on the central device (B14) and bring the backrest to the wished position.

ADJUSTMENT OF THE FOOTREST PLATFORM

fig. 24 To lower the platform act on both levers (B11) positioned on the lower part of the same and simultaneously press it downwards.

fig. 25 To lift the platform just pull it upwards: it will block automatically.

SAFETY BELTS

fig. 26 Verify that the safety belts are inserted in the eyelets at the height of the shoulders or immediately above. If the position is not correct, extract the belts from the first pair of eyelets and reinsert them in the second one; always use eyelets at the same height.

fig. 27 Make sure that the back strap is properly inserted in the ends of the waist one.

fig. 28 Fasten the ends of the waist belt to the central buckle.

fig. 29 The waist strap must always pass through the side rings (B15) and, when being used, it must be adjusted in order to properly secure the baby.

fig. 30 Always use the crotch strap together with the waist one, adjusting both of them properly.

CAUTION! The inobservance of this precaution may result in the falling or sliding out of the baby with a resulting risk of injury.

FASTENING THE ADAPTERS OF THE HOOD AND HANDRAIL

Mount the hood (C1) and the handrail (D1) onto the stroller after the adapters (G1) are fastened correctly.

INSTRUCTIONS

fig. 31 Fasten the adapters (**G1**) by inserting both hooks (**G3**) into the lower eyelets on the tube at the side of the stroller (**A9**).

fig. 32 Then push the adapters (**G1**) until the lever (**G4**) is fastened to the peg, which is found between the tubes (**A10**).

HOOKING OF THE HOOD

fig. 33 The hood is mounted onto the stroller by positioning it in line with the 2 seats (**G5**) on the adapters (**G1**), insert the slides (**C4**) and push until two clicks are heard.

fig. 34 Button up the press studs of the backrest lining, starting with the upper ones (**C8**) and then with the lower ones (**C9**).

fig. 35 To adjust the hood, simply accompany it to the wished position.

fig. 36 The hood has a zip (**C6**) that allows the rear part of the lining to be removed completely, thereby obtaining a practical parasol (**only in applicable models**).

UNHOOKING OF THE HOOD FROM THE STROLLER

fig. 37 To remove the hood from the stroller, unbutton the press studs blocking the lining on the backrest (**C8-C9**).

fig. 38 Then act on the lever (**C7**) and simultaneously extract the hood from the seats (**G5**) on the adapters.

fig. 39 CAUTION! Never leave the hood mounted onto the adapters (G1) without the lining.

MAINTENANCE OF THE HOOD LINING

fig. 40 The hood covering can be removed to allow its correct maintenance. Unhook the buttons (**C10**) positioned on both sides of the hood articulated joints (**C5**).

fig. 41 Release the front (**C2**) and rear (**C3**) tapes from both articulated joints and extract the lining completely.

fig. 42 To reassemble the lining, insert the front (**C2**) and (**C3**) rear tapes in the proper guides on the internal lining.

fig. 43 Then, insert the tapes in the seats (**C11**) on both articulated joints (**C5**), until they are completely hooked and button up the corresponding press studs (**C10**).

HOOKING OF THE HANDRAIL

fig. 44 Mount the handrail (**D1**) by pressing the buttons (**D2**) and fastening it in line with the relative seats (**G6**) on the adapters (**G1**).

fig. 45 The handrail can be opened on one side or completely removed. To open it press the button (**D2**) and extract it from its seat. To remove it, repeat this procedure also on the opposite side.

fig. 46 CAUTION!

RAIN COVER

fig. 47 To mount the rain cover (**F1**), place it on the hood and wind the side rubber bands (**F2**) around the articulated joints on the stroller side (**A10**).

fig. 48 Then, let the lower rubber bands (**F3**) pass under the front footboard of the stroller and hook them to one another.

MAINTENANCE OF THE BACKREST LINING

It is recommended to remove the covering periodically to provide for its correct maintenance.

fig. 49 Unbutton the press studs from the footrest (**B12**) and extract it from the suitable supports (**B11**).

fig. 50 Release the two tapes (**B13**) from the side seats on the stroller side tube.

fig. 51 Unbutton the buttons of the seat unit (**B10**).

fig. 52 Unbutton the buttons on the eyelets (**B16**) and on the backrest (**B17**).

fig. 53 Extract the waist strap from the side rings (**B15**) paying attention to let the first teeth of the buckle pass through the side ring before extracting it completely.

fig. 54 Pass the back straps and the crotch strap through the suitable eyelets on the lining and extract it completely.

CAUTION! Make sure that the lining has been properly reassembled before use.

AVERTISSEMENTS



LISEZ ATTENTIVEMENT
CES INSTRUCTIONS AVANT
D'UTILISER CETTE POUSSETTE.
CONSERVEZ-LES BIEN POUR
TOUTE AUTRE CONSULTATION.

NE PAS TENIR COMPTE DES MISES EN
GARDE ET DES INSTRUCTIONS FOURNIES
PEUT S'AVÉRER TRÈS DANGEREUX POUR
VOTRE ENFANT.

VOUS ÊTES RESPONSABLE DE LA
SÉCURITÉ DE VOTRE ENFANT.

ATTENTION! NE PAS LAISSER L'ENFANT
SANS GARDE: CELA PEUT ÊTRE
DANGEREUX. FAIRE LE MAXIMUM
D'ATTENTION LORSQU'ON UTILISE LE
PRODUIT.

Ce produit est adapté pour les enfants:

- de la naissance et jusqu'à 9 kg (20 lbs) si vous utilisez le BERCEAU.
- de la naissance et jusqu'à 15 kg si vous utilisez le SIEGE (selon les normes ASTM ce produit est adapté à partir de 3 mois et jusqu'à 55 lbs).
- de la naissance et jusqu'à 13 kg (29 lbs) quand on utilise le SIEGE AUTO (groupe 0/0+).

Le berceau est adapté aux enfants qui ne savent pas se tenir assis seuls, se tourner et qui ne peuvent pas se lever sur les mains ou rester à genoux.

SECURITE

Pour éviter les accidents, éloigner l'enfant pendant les opérations d'ouverture et de fermeture de la poussette.

Vérifier avant l'assemblage, que le produit et tous ses composants ne présentent pas de dommages dus au transport; en ce cas le produit ne doit pas être utilisé et il faut le maintenir loin de la portée des enfants.

Pour la sécurité de votre enfant avant d'utiliser le produit, enlever et éliminer tous les sachets en plastique et les éléments faisant partie de l'emballage et en tout cas gardez-les hors de portée des bébés et des enfants.

Le produit doit s'utiliser exclusivement pour le nombre d'enfants pour lequel il a été prévu.

Utiliser ce produit en tout cas pour le transport d'un seul enfant par siège.

Ne pas utiliser le produit si tous ses composants n'ont pas été correctement fixés et réglés.

Lisez attentivement les indications concernant l'utilisation du châssis quand vous installerez le berceau/siège/siège auto.

Ne jamais placer le produit près des escaliers ou des marches.

Éviter d'introduire les doigts dans les mécanismes.

Utilisez le produit uniquement sur une surface plane, stable et sèche.

N'abandonnez jamais la poussette/landau sur une pente avec l'enfant à l'intérieur. Des pentes particulièrement raides peuvent limiter l'efficacité des freins.

Avant toute utilisation, assurez-vous que tous les dispositifs de blocage et de fermeture soient bien enclenchés.

Nw pas ajouter d'autres matelas dans le berceau.

Assurez-vous toujours que le berceau, le siège de transport, et le siège auto soient correctement fixés au châssis avant l'utilisation.

L'application de n'importe quelle charge compromet la stabilité du produit. La charge maximale du panier est de 3 kg. Il est interdit de dépasser la charge maximale indiquée.

Toute charge appliquée à la poignée peut compromettre la stabilité du berceau/poussette.

Cette poussette/landau n'est pas apte pour courir ou patiner. Ne pas monter ou descendre les escaliers ou les escaliers mécaniques avec l'enfant dans la poussette/siège auto/berceau.

Inspecter régulièrement le produit et ses composants pour détecter éventuels signes d'endommagement et/ou usure, éléments décollés et ruptures. En détail il faut vérifier l'intégrité physique et structurelle des poignées ou bien de la grande poignée de transport et du fond du berceau.

Il faut être conscients des dangers originés par la présence de flammes libres ou autres sources de chaleurs comme radiateurs, cheminées, poêles, etc.: ne jamais laisser le produit près de ces sources de chaleur.

S'assurer que toutes les possibles sources de danger (ex. câbles, files électriques, etc.) soient maintenues loin de la portée de l'enfant.

Ne pas laisser le produit avec l'enfant à bord, où les cordes, rideaux ou autres pourraient être utilisées par l'enfant pour grimper ou bien être une cause d'étouffement ou étranglement.

Ne pas utiliser le berceau sur un support.

CEINTURES DE SECURITE

Fixer toujours l'enfant aux ceintures de sécurité et ne jamais le laisser sans garde.

Utilisez toujours la sangle de sécurité dès que votre enfant est capable de rester assis par soi-même.

Utilisez toujours la ceinture inguinale en combinaison avec celle ventrale.

Pour éviter de graves dommages dus à chutes et/ou glissements, utiliser toujours les ceintures de sécurité correctement accrochées et réglées.

Systèmes de retenue conformes aux normes en vigueur, diverses de celles fournies avec ce produit, peuvent être utilisés en faisant attention à les accrocher aux anneaux latéraux situés sur le siège (**Fig. 29** - particulier **B15**).

CONSEILS POUR L'EMPLOI

Mettez toujours le frein avant d'attacher ou de détacher les unités de transport additionnelles (berceau, siège auto).

Ne pas permettre à d'autres enfants ou animaux de jouer sans contrôle près du produit ou bien de grimper sur lui.

Enclenchez toujours le frein lorsque vous mettez ou enlevez l'enfant dans le siège/berceau, en cas d'arrêt et pendant le montage/démontage des accessoires.

Les opérations de montage, démontage et réglage doivent être réalisées par personnes adultes. Il faut s'assurer que ceux qui utilisent le produit (baby sitter, grand parents, etc.) connaissent le correct fonctionnement du produit.

Dans les opérations de réglage il faut s'assurer que les parties mobiles du produit n'entrent pas en contact avec l'enfant (ex. dossier, capote, etc.); il faut toujours s'assurer que durant ces opérations le frein soit correctement enclenché.

Évitez toute opération d'ouverture, de fermeture ou de démontage lorsque l'enfant est à bord.

Il faut faire une attention spéciale lorsqu'on réalise ces opérations et l'enfant est dans les alentours.

Ne pas laisser l'enfant dans la poussette/siège auto/berceau lorsqu'on voyage avec d'autres moyens de transport.

Lorsqu'on ne l'utilise pas, il faut garder le produit loin de la portée de l'enfant. Le produit ne doit pas être utilisé comme un jouet! Ne pas permettre à l'enfant de jouer avec lui.

AVERTISSEMENTS

Le produit est doté d'une plateforme marchepied arrière qui permet de monter les marches et les obstacles. Ne pas utiliser ce marchepied pour le transport d'un deuxième enfant.

Ne pas transporter l'enfant dans le siège ou en dehors du châssis.

En cas d'exposition prolongée au soleil, attendre que le produit se refroidisse avant de l'utiliser.

Utiliser le produit uniquement avec des berceaux et des sièges auto Inglesina spécialement prévus à cet effet et dotés d'un attelage Easy Clip. En cas de doute: consulter le site www.inglesina.com ou s'adresser au Vendeur Agréé ou au Service Après Vente Inglesina.

GARANTIE/PIECES DE RECHANGE

N'utilisez ni pièces de rechange ni accessoires non fournis et/ou non approuvés par L'Inglesina Baby.

Eventuels dommages causés par l'emploi d'accessoires non fournis et/ou non approuvés par L'Inglesina Baby comme sièges, crochets pour sacs, toiles parapluie, plateformes pour poussettes, etc. ne seront pas couverts par les conditions de notre garantie.

Eventuelles modifications réalisées sur les produits libèrent L'Inglesina Baby de toute responsabilité.

Ne pas surcharger le produit avec accessoires ultérieurs, à l'exclusion de ceux approuvés par L'Inglesina Baby; un poids ou pression additionnels peuvent causer l'instabilité du produit et le soumettre à tension excessive en le rompant.

Ne pas enlever les étiquettes adhésives et cousues, elles pourraient rendre le produit non conforme aux sens des normes.

Contrôlez régulièrement les dispositifs de sécurité pour garantir un bon fonctionnement de la poussette dans le temps. En cas de problèmes, ne l'utilisez pas et contactez rapidement le revendeur autorisé ou le fabricant.

Ne pas utiliser le produit s'il présente des ruptures ou bien des pièces qui manquent; contactez votre Vendeur ou bien le Service Assistance Clients Inglesina.

La société L'Inglesina Baby S.p.A. décline toute responsabilité quant aux dommages causés aux personnes et aux choses à la suite d'une utilisation impropre et/ou incorrecte du moyen.

Dans le but d'améliorer ses produits, la société L'Inglesina Baby S.p.A. se réserve le droit de mettre à jour et/ou de modifier n'importe quelle caractéristique technique ou esthétique sans avis préalable.

CONSEILS POUR LE NETTOYAGE ET L'ENTRETIEN DU PRODUIT

Ce produit demande un entretien régulier de la part de l'utilisateur.

Ne jamais forcer les mécanismes ou des parties en mouvement; en cas de doute, contrôler d'abord les instructions.

Ne pas garder le produit s'il est encore mouillé et ne pas le laisser dans des ambiances humides car il peut se former de la moisissure.

Garder le produit dans un endroit sec.

Protéger le produit contre les agents atmosphériques, eau, pluie ou neige; en outre, l'exposition continue et prolongée au soleil pourrait causer des changements de couleur chez beaucoup de matériaux.

Après un éventuel emploi dans la place, nettoyer avec soin le produit pour enlever le sable et le sel.

Nettoyer les parties en plastique et en métal avec un chiffon humide ou bien avec un détergeant léger; ne pas utiliser des solvants, ammoniac ou essence.

Sécher soigneusement les parties en métal, après un

éventuel contact avec l'eau, dans le but d'éviter la formation de rouille.

Maintenir propres toutes les parties en mouvement et si nécessaire il faut les lubrifier avec une huile légère.

Maintenir propres les roues de toute poussière et/ou sable.

CONSEILS POUR LE NETTOYAGE DU REVÊTEMENT TEXTILE

Nous conseillons de laver le revêtement séparément des autres articles.

Rafraîchir périodiquement les parties en tissu avec une brosse souple pour vêtements.

Respecter les normes pour le lavage du revêtement textile indiquées sur les étiquettes appropriées.



Laver à la main dans l'eau froide.



Ne pas utiliser eau de javel.



Ne pas sécher mécaniquement.



Ne pas plancher.



Ne pas laver à sec.

Sécher parfaitement le revêtement textile avant de l'utiliser ou de le garder.

Pour prévenir l'éventuelle formation de moisissures, il est conseillé d'aérer régulièrement le berceau. Pour le nettoyage en détail, séparer le revêtement en tissu de la structure et passer un chiffon sec sur le fond.

INSTRUCTIONS

LISTE DES COMPOSANTS

fig. 1

- A1 Levier ouverture châssis
- A2 Plateforme arrière
- A3 Levier pivot roues antérieures
- A4 Levier frein postérieur
- A5 Manille postérieure fermeture châssis
- H1 Porte-biberon
- B1 Revêtement dossier
- C1 Revêtement capote
- C2 Ficelle antérieure capote
- C3 Ficelle postérieure capote
- D1 Main Courante
- E1 Panier porte-objets
- F1 Parapluie
- G1 Adaptateurs pour Capote et Main courante Avio
- G2 Adaptateurs pour Berceau Avio et Siège Auto Huggy Avio

UNITES DE TRANSPORT ADDITIONNELLES AU CHASSIS

fig. 2

- J1 Berceau Avio
- J2 Siège auto Huggy Avio

OUVERTURE DU CHASSIS

fig. 3 Tout en maintenant appuyé le levier (A1) situé sur le manche droit, soulever fermement le châssis jusqu'à sa complète ouverture.

fig. 4 Terminer l'opération en agissant sur la pédale (A2) jusqu'à la position de blocage horizontal.

AVERTISSEMENT! S'assurer que tous les mécanismes de fermeture soient correctement fixés sur chacun des côtés avant utilisation.

FERMETURE DU CHASSIS

fig. 5 Tout en appuyant sur le bouton rouge (A7), soulever la poignée (A5).

fig. 6 Tirer la poignée postérieure (A5) avec décision vers le haut, jusqu'à entendre le CLICK de fermeture du châssis.

FREIN DES ROUES ARRIERE

fig. 7 Pour actionner le frein, presser vers le bas le levier (A4) placé sur le groupe roues postérieures de droite.

Toujours mettre le frein pendant les arrêts.

BLOCAGE/DEBLOCAGE DES ROUES AVANT

fig. 8 Le châssis est muni de roues pivotantes qu'on peut bloquer ou débloquent actionnant simplement le levier (A3) placé en correspondance des roues devant.

PLATEFORME ARRIERE

fig. 9 Pour franchir les obstacles, s'aider avec le pied du plateau arrière (A2).

PORTE-BIBERON

fig. 10 Le châssis est muni de porte-biberon de série (H1). Pour fixer le porte-biberon, positionner la guide supérieure en correspondance du crochet (A8) sur le châssis et presser vers son siège jusqu'au complet accrochage.

PANIER PORTE-OBJETS

fig. 11 Le châssis est muni d'un grand panier porte-objets (E1). Pour le fixer, introduire les œillets (E2) dans les crochets arrière (E3) sur le châssis.

Passer les ailettes (E4) à travers les œillets (E5) latéralement sur le châssis et boutonner les automatiques correspondants. Insérer finalement les œillets (E6) dans les crochets devant appropriés (E7) sur le châssis.

ACCROCHAGE DES UNITES DE TRANSPORT ADDITIONNELLES AU CHASSIS (BERCEAU Avio ET SIEGE AUTO HUGGY Avio)

fig. 12 On peut accrocher au châssis le berceau Avio (J1) ou le siège auto Huggy Avio (J2). Pour les correctes opérations de fixation, il faut voir les manuels d'instruction dédiés.

ACCROCHAGE DU DOSSIER POUR CONVERTIR LE CHASSIS EN POUSETTE

On peut accrocher au châssis le dossier complet de rembourrage pour obtenir la configuration poussette.

fig. 13 Tirer les leviers (B2) libérant les pivots (B3) latéralement sur le châssis.

fig. 14 Placer le dossier en introduisant les terminaux (B4) dans les sièges (B5) aux deux cotés.

fig. 15 Relâcher ensuite les leviers (B2) s'assurant que les deux pivots (B3) reviennent en siège et que le mécanisme soit correctement accroché.

fig. 16 Introduire la boucle (B18) dans l'œillet approprié placé sur la partie postérieure du support du siège.

fig. 17 Tirer les crochets (B6), libérer les sièges (B7) et introduire les petits câbles de support (B8) faisant attention à déplacer correctement le câble de croisière derrière.

fig. 18 Insérer correctement les petits câbles de support (B8) faisant attention à ne pas les interposer entre la croisière et les câbles derrière.

fig. 19 Introduire la boucle de la sangle entrejambes (B9) dans l'œillet approprié placé sur la partie postérieure du support du siège.

fig. 20 Accrocher les boutons du siège (B10).

fig. 21 Introduire le levier règle-plateforme (B11) dans les ouvertures dans le rembourrage, ensuite boutonner les automatiques correspondants (B12).

fig. 22 Finalement insérer les ficelles du rembourrage (B13) dans les sièges latéraux prévus sur le tube coté du châssis.

REGLAGE DU DOSSIER

fig. 23 Il est possible de régler le dossier sur 3 positions; se servir du dispositif central (B14) et le déplacer jusqu'à la position souhaitée.

REGLAGE DU REPOSE-PIEDS

fig. 24 Pour baisser le repose-pieds se servir des deux leviers (B11) situés sur la partie inférieure de celui-ci, en les poussant en même temps vers le bas.

fig. 25 Pour relever le repose-pied, il suffit de le tirer vers le haut: il se bloquera automatiquement.

CEINTURE DE SECURITE

fig. 26 Vérifier que les ceintures soient introduites dans les œillets à l' hauteur des épaules ou immédiatement au dessus. Si la position n'est pas correcte, enlever les ceintures depuis le premier couple de œillets et les réintroduire dans le deuxième; utiliser toujours les œillets à la même hauteur.

fig. 27 S'assurer que la ceinture dorsale soit correctement introduite dans les extrémités de la ventrale.

fig. 28 Attacher les extrémités de la ceinture ventrale à la boucle centrale.

fig. 29 La sangle ventrale doit toujours passer dans les anneaux latéraux (B15) et lors de l'utilisation, elle doit être réglée de manière à ceindre correctement l'enfant.

fig. 30 Toujours utiliser la sangle située à l'entrejambe combinée à la sangle ventrale en les réglant correctement.

ATTENTION! Le non-respect de cette précaution peut causer des chutes ou des glissements de l'enfant et entraîner des risques de blessures.

INSTRUCTIONS

ACCROCHAGE DES ADAPTATEURS POUR CAPOTE ET MAIN COURANTE

Pour monter la capote (C1) et la main courante (D1) sur la poussette, il faut que les adaptateurs (G1) soient tout d'abord bien accrochés.

fig. 31 Pour accrocher les adaptateurs (G1), introduire les deux crochets (G3) dans les œillets inférieurs sur le tube côté poussette (A9).

fig. 32 Pousser ensuite les adaptateurs (G1) jusqu'à l'accrochage du levier (G4) au pivot situé entre les tubes (A10).

ACCROCHAGE DE LA CAPOTE

fig. 33 Pour monter la capote sur la poussette, se positionner à proximité des 2 logements (G5) sur les adaptateurs (G1), y introduire les glissières (C4) et pousser jusqu'à entendre les deux CLIC d'accrochage effectué.

fig. 34 Boutonner les automatiques du revêtement au dossier, avant supérieurs (C8) et ensuite inférieurs (C9).

fig. 35 Pour régler la capote, il suffit de l'accompagner dans la position désirée.

fig. 36 La capote est dotée d'une zip (C6) qui permet d'extraire complètement la partie arrière du revêtement et d'obtenir un pare-soleil pratique (**uniquement si prévue**).

DÉCROCHAGE DE LA CAPOTE DEPUIS LA POUSSETTE

fig. 37 Pour enlever la capote depuis la poussette, détacher les automatiques qui bloquent le revêtement au dossier (C8-C9).

fig. 38 Agir ensuite sur le levier (C7) et extraire en même temps la capote des logements (G5) sur les adaptateurs.

fig. 39 **AVERTISSEMENT! Ne jamais laisser la capote montée sur les adaptateurs (G1) sans revêtement.**

ENTRETIEN DU REVÊTEMENT DE LA CAPOTE

fig. 40 Pour un bon entretien, le revêtement de la capote peut être retiré. Détacher les boutons (C10) situés sur chacune des articulations de la capote (C5).

fig. 41 Décrocher les ficelles devant (C2) et derrière (C3) depuis les deux articulations et enlever complètement le revêtement.

fig. 42 Pour remonter le revêtement, introduire les ficelles devant (C2) et derrière (C3) dans les guides sur le fourreau interne.

fig. 43 Introduire donc les ficelles dans les sièges (C11) sur les deux articulations (C5) jusqu'au complet accrochage et boutonner les automatiques correspondants (C10).

ACCROCHAGE DE LA MAIN COURANTE

fig. 44 Pour monter la main courante (D1), appuyer sur les boutons (D2) et l'accrocher aux logements prévus à cet effet (G6) sur les adaptateurs (G1).

fig. 45 On peut ouvrir la main courante d'un côté ou bien l'enlever complètement; pour l'ouvrir, appuyer sur (D2) et l'enlever depuis son siège. Pour l'enlever, répéter l'opération même de l'autre côté.

fig. 46 **AVERTISSEMENT!**

PARAPLUIE

fig. 47 Pour monter le parapluie (F1), il faut le positionner sur la capote et enrouler les élastiques latéraux (F2) autour des articulations au côté de la poussette (A10).

fig. 48 Passer donc les élastiques inférieurs (F3) sous la plateforme devant de la poussette et les accrocher ensemble.

ENTRETIEN DU REVÊTEMENT DU DOSSIER

Pour un bon entretien, il est conseillé de retirer régulièrement le revêtement.

fig. 49 Déboutonner les automatiques de la plateforme appui-pieds (B12) et l'enlever des supports appropriés (B11).

fig. 50 Libérer les deux ficelles (B13) depuis les sièges latéraux sur le tube côté de la poussette.

fig. 51 Décrocher les boutons du siège (B10).

fig. 52 Décrocher les boutons sur les bords (B16) et sur le dossier (B17).

fig. 53 Enlever la ceinture depuis les bagues latérales (B15) ayant soin de faire passer la première de la boucle centrale à travers la bague latérale avant de l'enlever complètement.

fig. 54 Passer les ceintures dorsales et la ceinture entre-jambes à travers les œillets prévus sur le revêtement et l'enlever complètement.

AVERTISSEMENT! S'assurer que le revêtement soit correctement remis en place avant utilisation.

HINWEISE



VOR DEM GEBRAUCH
DIE VORLIEGENDEN
GEBRAUCHSANWEISUNGEN
LESEN UND SIE SORGFÄLTIG
ZUM ZUKÜNFTIGEN
NACHSCHLAGEN AUFBEWAHREN. DIE
NICHTBEACHTUNG DIESER HINWEISE
KANN DIE SICHERHEIT IHRES KINDES
GEFÄHRDEN.
SIE SIND FÜR DIE SICHERHEIT IHRES
KINDES VERANTWORTLICH.
VORSICHT! DAS KIND NIE UNBEWACHT
LASSEN: DAS KANN GEFÄHRLICH SEIN.
BEIM GEBRAUCH DES PRODUKTES
ÄUSSERST SORGFÄLTIG VORGEHEN.

Dieses Produkt ist für Kinder:

- vom Geburt und bis 9 Kg von Gewicht genehmigt, wenn man die BABYWANNE benutzt.
- vom Geburt und bis 15 Kg von Gewicht genehmigt, wenn man den SITZ benutzt.
- vom Geburt und bis 13 kg von Gewicht genehmigt, wenn der AUTOSITZ verwendet wird (Gruppe 0/0+).

Die Babywanne ist für Kinder geeignet, die nicht allein essen bleiben, sich drehen, sich durch Stützen auf die Hände erheben oder krabbeln können.

SICHERHEIT

Um Unfälle zu vermeiden, das Kind während des Öffnens und Schließens des Sportwagens fern halten.

Vor der Montage prüfen, dass das Produkt und seine Bauteile während des Transports nicht beschädigt wurden. Sollte dies der Fall sein, ist das Produkt nicht zu verwenden und für Kindern unzugänglich aufzubewahren.

Um die Sicherheit Ihres Kindes zu sichern, vor dem Gebrauch des Produktes das Kunststoffverpackungsmaterial und alle Verpackungselemente entfernen und entsorgen und sie auf jeden Fall von Säuglingen und Kindern fernhalten.

Das Produkt ist ausschließlich für die Zahl von Kindern zu verwenden, für welche es entworfen worden ist.

Dieses Produkt darf auf jeden Fall zum Transportieren eines einzelnen Kindes pro Sitz verwendet werden.

Das Produkt erst dann verwenden, wenn alle Bauteile vom Produkt selbst richtigerweise befestigt und eingestellt sind. Die Anweisungen über den Gebrauch des Gestells sorgfältig lesen, wenn die Babywanne/der Sitz/der Autositz ammontiert werden.

Das Produkt nie in der Nähe von Treppen und Stufen positionieren.

Vermeiden die Finger in die Mechanismen einzuführen.

Ausschließlich auf einer flachen, stabilen und trockenen Ebene verwenden.

Das Kind, auch mit angezogener Bremse, nie im Sport-/Kinderwagen auf schrägen Ebenen lassen. Große Höhenunterschiede können die Bremsenwirkung beeinträchtigen.

Vor dem Gebrauch sich versichern, dass das Produkt vollkommen offen ist und dass alle Verschluss- und Sicherheitsvorrichtungen korrekt eingesetzt sind.

Keine weiteren Matratzen in die Babywanne einführen.

Vor dem Gebrauch immer prüfen, dass die Babywanne, der

Sitz und der Autositz richtigerweise am Gestell angekuppelt sind.

Jegliche Zuladung setzt die Stabilität des Produktes aufs Spiel. Die Maximalladung des Körbchens ist 3 kg. Es ist absolut verboten, die empfohlene Maximalladung zu übersteigen.

Jede am Griff angewandte Last setzt die Stabilität der Babywanne / des Sportwagens auf Spiel.

Dieser Sport-/Kinderwagen ist nicht für Joggen und Skaten geeignet.

Treppen oder Rolltreppen nicht mit dem Kind im Sportwagen/ im Autositz/in der Babywanne verwenden.

Das Produkt und seine Bauteile regelmäßig kontrollieren, um etwaige Beschädigungs- und/oder Verschleißzeichen, aufgetrennte Nähte und Risse zu entdecken. Im Detail die physikalische und strukturelle Unversehrtheit der Griffe oder des Transportgriffs und des Bodens der Babywanne prüfen.

Man soll die Gefahren kennen, welche durch die Anwesenheit von freien Flammen oder anderen Wärmequellen, wie Heizkörpern, Kaminen, elektrischen und Gasöfen, usw. entstehen: Das Produkt nie in der Nähe solcher Wärmequellen verlassen.

Prüfen, das alle möglichen Gefahrenquellen (z.B. Kabel, elektrische Drähte, usw.) nicht in die Hände von Kindern geraten.

Das Produkt nicht mit an Bord sitzendem Kind dort lassen, wo Seile, Vorhänge oder andere Gegenstände vorhanden sind, welche vom Kind verwendet werden könnten, um zu klettern, oder welche die Erstreckung oder Erdrosselung vom Kind selbst verursachen könnten.

Die Babywanne nicht auf einer Stütze verwenden.

SICHERHEITSGURTE

Immer das Kind mit dem Sicherheitsgurt anschnallen und es nie unbewacht lassen.

Sobald Ihr Kind allein sitzen kann, stets die Sicherheitsgurte benutzen.

Den Leistungsgurt immer zusammen mit dem Bauchgurt verwenden.

Um ernste Verletzungen beim Herausfallen oder -rutschen zu vermeiden, stets die Sicherheitsgurte richtigerweise anschnallen und regeln.

Es können Sicherheitsgurte verwendet werden, die nicht Teil des gelieferten Produktes sind. Diese müssen jedoch konform der gesetzlichen Bestimmungen und sicher an den seitlichen Ringen des Sitzes befestigt sein (**Abb. 29** - Detail **B15**).

HINWEISE ZUM GEBRAUCH

Vor dem An- und Abkuppeln von zusätzlichen Transporteinheiten (Babywanne, Autositz) die Bremse immer betätigen.

Anderen Kindern oder Tieren nicht erlauben, unbewacht in der Nähe des Produktes zu spielen oder auf dasselbe zu klettern.

Immer prüfen, dass die Bremse betätigt ist, wenn man das Kind in den Sitz/in die Babywanne positioniert oder es vom Sitz / von der Babywanne entfernt, als auch während Haltepausen und beim An-/Abbau von Zubehörteilen.

Die Montage-, Abbau- und Einstellungsvorgänge dürfen ausschließlich von Erwachsenen vorgenommen werden. Prüfen, dass die Leute, welche das Produkt verwenden (Babysitter, Großeltern, usw.), genau wissen, wie das Produkt richtigerweise zu verwenden ist.

Bei der Einstellung vom Produkt prüfen, dass die beweglichen Teile vom Produkt (z.B. Rückenlehne, Verdeck, usw.) nicht in Berührung mit dem Kind kommen. Auf jeden Fall prüfen, dass die Bremse während dieses Verfahrens stets betätigt ist.

HINWEISE

Das Produkt nie mit darin sitzendem Kind öffnen, schießen oder ausbauen.

Auf jeden Fall besonders dabei achten, wenn solche Verfahren vorgenommen werden und das Kind in der Nähe ist.

Das Kind nicht im Sportwagen/im Autositz/in der Babywanne verlassen, wenn man auf anderen Transportmitteln fährt.

Wenn das Produkt nicht verwendet ist, es lagern und auf jeden Fall nicht in die Hände von Kindern gelangen lassen.

Das Produkt darf nicht als ein Spielzeug verwendet werden! Das Kind nicht mit diesem Produkt spielen lassen.

Das Produkt ist mit einem Rückbrett versehen, welches das Springen von Stufen und Hindernissen erleichtert. Dieses Rückbrett darf nicht zum Transportieren eines zweiten Kindes verwendet werden.

Das Kind nicht im Sitz - getrennt vom Gestell - transportieren.

Im Falle von langer Sonneneinstrahlung das Produkt kühlen lassen, bevor es zu verwenden.

Ausschließlich zusammen mit Babywannen und Autositzen von Inglesina verwenden, die zweckmäßig dazu ausgeführt sind und mit dem Easy Clip Ankupplungssystem versehen sind. Im Zweifelfall die Webseite www.inglesina.com besuchen oder den Vertragshändler oder den Kundenservice von Inglesina zu Rate ziehen.

GARANTIE/ERSATZTEILE

Keine Ersatz- oder Zubehörteile benutzen, welche nicht durch L'Inglesina Baby geliefert und/oder auf jeden Fall genehmigt sind.

Etwaige Schäden, welche vom Einsatz von Zubehörteilen verursacht sind, welche nicht von L'Inglesina Baby geliefert und/oder genehmigt sind, wie z.B. Sitze, Haken für Tüten, Regenschirmtücher, Plattformen für Sportwagen, usw. sind von den Bedingungen unserer Garantie ausgeschlossen.

Etwaige Änderungen, welche an den Produkten vorgenommen werden, befreien L'Inglesina Baby von jeder Haftung.

Vermeiden das Produkt durch Anwendung anderer Zubehörteile, als die durch L'Inglesina Baby zugelassenen, zu überladen: zusätzliches Gewicht oder eine übertriebene Beanspruchung vom Produkt können die Stabilität vom selben beeinträchtigen oder es zu viel beanspruchen und demzufolge kaputt machen.

Die Klebezettel oder genähten Etiketten nicht entfernen. Dadurch könnte das Produkt regelungswidrig werden.

Regelmäßig die Sicherheitsvorrichtungen prüfen und sich über die perfekte Funktionalität des Produktes im Laufe der Zeit versichern. Falls irgendwelche Probleme und/oder Anomalien auftauchen, das Produkt nicht benutzen. Sofort den bevollmächtigten Verkäufer oder den Kundenservice von Inglesina zu Rate ziehen.

Das Produkt nicht verwenden, wenn es beschädigt ist oder fehlende Teile aufweist: Sich an den Vertragshändler oder an den Kundenservice Inglesina wenden.

L'Inglesina Baby S.p.A. lehnt jegliche Verantwortung für Sach- oder Personenschäden ab, welche aus unsachgemäßem und/oder falschem Gebrauch des Produktes entstehen können.

L'Inglesina Baby S.p.A. behält sich vor, ihre Erzeugnisse zu verbessern und auf den neuesten Stand zu bringen und/oder Einzelteile technisch und ästhetisch ohne Benachrichtigung zu ändern.

HINWEISE ZUR REINIGUNG UND WARTUNG DES PRODUKTES

Dieses Produkt erfordert eine regelmäßige Wartung seitens des Anwenders.

Mechanismen und bewegende Teile nie zuviel beanspruchen.

Im Zweifelfall, zuerst Bezug auf die Anweisungen nehmen. Das Produkt nicht lagern, wenn es noch nass ist, und es nicht in feuchten Umgebungen lassen, denn Schimmel auftreten könnte.

Das Produkt in einem trockenen Ort aufbewahren.

Das Produkt vor Witterung, Wasser, Regen oder Schnee schützen. Eine dauerhafte und lange Sonneneinstrahlung kann Farbveränderungen bei vielen Stoffen verursachen.

Nach dem Gebrauch am Strand, das Produkt sorgfältig reinigen und trocknen, um Sand und Salz zu entfernen.

Kunststoff- und Metallteile sind mit einem feuchten Tuch oder milden Reinigungsmittel zu reinigen - dabei Lösungsmittel, Ammoniak oder Benzin nicht verwenden.

Nach dem Kontakt mit Wasser, Metallteile sorgfältig trocknen, um die Rostbildung zu vermeiden.

Alle bewegenden Teile sauber halten und, falls notwendig, sie mit Leichtöl schmieren.

Die Räder sauber halten - Staub und/oder Sand immer entfernen.

HINWEISE ZUR REINIGUNG DES TEXTILÜBERZUGS

Es wird empfohlen, den Bezug getrennt von anderen Artikeln zu reinigen.

Gewebeteile mit einer weichen Kleidungsbürste auffrischen. Die auf den zweckmäßigen Etiketten angegebenen Anweisungen zur Reinigung des Textilüberzugs beachten.



Handwaschen.



Nicht bleichen.



Nicht maschinentrocknen.



Nicht bügeln.



Nicht chemisch reinigen.

Vor dem Gebrauch oder der Lagerung, den Textilüberzug vollkommen trocknen lassen.

Um die Bildung von Schimmel zu vermeiden, ist es ratsam die Babywanne periodisch zu belüften. Im Detail, den Textilüberzug von der Struktur entfernen und den Boden mit einem trockenen Tuch reinigen.

ANWEISUNGEN

LISTE DER KOMPONENTEN

Abb. 1

- A1 Gestellöffnungshebel
- A2 Rückbrett
- A3 Hebel Vorderschwenkräder
- A4 Hebel Rückbremse
- A5 Rückgriff zum Gestellschließen
- H1 Babyfläschchen-Halter
- B1 Rückenlehne-Überzug
- C1 Verdecküberzug
- C2 Verdeckvorderband
- C3 Verdeckhinterband
- D1 Geländer
- E1 Aufbewahrungskorb
- F1 Regenschutz
- G1 Adapter für Verdeck und Geländer Avio
- G2 Adapter für Babywanne Avio und Autositz Huggy Avio

ZUSATZTRANSPORTEINHEITEN FÜR DAS GESTELL

Abb. 2

- J1 Avio Babywanne
- J2 Huggy Avio Autositz

GESTELLÖFFNUNG

Abb. 3 Das Gestell bis zur vollkommenen Öffnung kräftig heben, indem man den Hebel (A1) gedrückt hält, der am rechten Griff zu finden ist.

Abb. 4 Das Verfahren beenden, indem man den Fußsteuerhebel (A2) solange betätigt, bis die waagerechte Sperrstellung erzielt wird.

VORSICHT! Vor dem Gebrauch prüfen, dass alle Verschlussvorrichtungen auf beiden Seiten richtigerweise angekuppelt sind.

GESTELLSCHLIESSEN

Abb. 5 Während man auf den roten Druckknopf (A7) drückt, den Griff (A5) heben.

Abb. 6 Den Hintergriff (A5) solange kräftig nach oben ziehen, bis man das KLICKEN vom Schließen des Gestells hört.

HINTERRÄDERBREMSE

Abb. 7 Um die Bremse zu betätigen, den Hebel (A4), der am rechten Hinterrädersatz zu finden ist, nach unten drücken.

Beim Haltmachen stets die Bremse anziehen.

SPERRE/FREIGABE DER VORDERRÄDER

Abb. 8 Das Gestell ist mit Schwenkrädern versehen, welche gesperrt und freigegeben werden können, indem man ganz einfach den Hebel (A3) betätigt, der an den Vorderrädern positioniert ist.

RÜCKBRETT

Abb. 9 Mit dem Fuß auf das Rückbrett (A2) wirken, um kleine Hindernisse einfacher zu übersteigen.

BABYFLÄSCHCHEN-HALTER

Abb. 10 Das Gestell ist mit einem standardgelieferten Babyfläschchen-Halter (H1) versehen.

Um den Babyfläschchen-Halter zu befestigen, die Oberführung an den Haken (A8) auf das Gestell positionieren und den Babyfläschchen-Halter bis zur Ankupplung in seinen Sitz drücken.

AUFBEWAHRUNGSKORB

Abb. 11 Das Gestell ist mit einem geräumigen Aufbewahrungskorb (E1) versehen. Um ihn zu befestigen, die Ösen

(E2) in die zweckmäßigen Hinterhaken (E3) am Gestell einführen.

Die Rippen (E4) durch die Ösen (E5) seitlich am Gestell laufen lassen und die dazugehörenden automatischen Knöpfe ankupplern.

Schließlich die Ösen (E6) in die zweckmäßigen Vorderhaken (E7) am Gestell einführen.

ANKUPPLUNG DER ZUSATZTRANSPORTEINHEITEN AN DAS GESTELL (BABYWANNE Avio UND AUTOSITZ HUGGY Avio)

Abb. 12 Es ist möglich, die Babywanne Avio (J1) oder der Autositz Huggy Avio (J2) an das Gestell anzukuppeln. Für die richtigen Befestigungsverfahren Bezug auf die dedizierten Anleitungshandbücher nehmen.

ANKUPPLUNG DER RÜCKENLEHNE, UM DAS GESTELL IN SPORTWAGEN UMZUWANDeln

Es ist möglich, die Rückenlehne mit Polsterung am Gestell anzukuppeln, um die Sportwagenkonfiguration zu haben.

Abb. 13 Die Hebel (B2) ziehen und dabei die Zapfen (B3) seitlich am Gestell freigeben.

Abb. 14 Die Rückenlehne positionieren, indem man dabei die Endstücke (B4) in die zweckmäßigen Sitze (B5) an beiden Seiten lagert.

Abb. 15 Die Hebel (B2) dann los lassen und dabei prüfen, dass beide Zapfen (B3) zum Sitz zurück kehren und dass das Getriebe richtig angekuppelt ist.

Abb. 16 Die Schnalle (B18) in die zweckmäßige Öse einführen, welche am Vorderteil der Sitzstütze zu finden ist.

Abb. 17 Die Haken (B6) ziehen, um die Sitze (B7) freizugeben und dann die Rückrufkabel (B8) einführen. Dabei achten, das Hinterkreuzkabel richtigerweise zu verrücken.

Abb. 18 Die Rückrufkabel (B8) richtigerweise einführen und dabei achten, sie nicht zwischen dem Kreuzgelenk und dem Hinterkabel zu positionieren.

Abb. 19 Die Schnalle des Beintrenngurts (B9) in die zweckmäßige Öse einführen, welche am Vorderteil der Sitzstütze zu finden ist.

Abb. 20 Die Knöpfe des Sitzes (B10) ankupplern.

Abb. 21 Die Rückbretteinstellhebel (B11) in die zweckmäßigen Schlitze an der Polsterung einführen und dann die dazugehörenden automatischen Knöpfe (B12) ankupplern.

Abb. 22 Schließlich die Bänder der Polsterung (B13) in die zweckmäßigen seitlichen Sitze am seitlichen Rohr vom Gestell einführen.

EINSTELLUNG DER RÜCKENLEHNE

Abb. 23 Es ist möglich, die Rückenlehne auf 3 Stellungen einzustellen. Die Hauptvorrichtung (B14) betätigen und sie zur gewünschten Stellung begleiten.

EINSTELLUNG DES FUSSBRETTS

Abb. 24 Um das Fußbrett zu senken, beide Hebel (B11) betätigen, welche am Unterteil des Fußbrettes zu finden sind; dabei es gleichzeitig nach unten drücken.

Abb. 25 Um das Fußbrett wieder zu heben, reicht es aus, es nach oben zu ziehen; es wird sich automatisch sperren.

SICHERHEITSGURTE

Abb. 26 Prüfen, dass die Gurte in den Ösen an der Schulterhöhe oder gerade darüber eingeführt sind. Wenn die Position nicht richtig ist, die Gurte aus dem ersten Ösenpaar abziehen und sie dann in das zweite Ösenpaar wieder einführen. Die Ösen immer an derselben Höhe anwenden.

Abb. 27 Prüfen, dass der Rückengurt richtigerweise im Endstück des Bauchgurtes positioniert ist.

Abb. 28 Die Enden des Bauchgurtes an die Mittelschnalle ankupplern.

ANWEISUNGEN

Abb. 29 Der Bauchgurt muss immer durch die seitlichen Ringe (**B15**) durchlaufen und wenn er gerade verwendet wird, ist er derart einzustellen, dass das Kind dadurch richtig gesichert wird.

Abb. 30 Immer den Beintrenngurt zusammen mit dem Bauchgurt benutzen und sie richtig einstellen.

VORSICHT! Die Missachtung dieser vorbeugenden Maßnahme kann das Fallen oder das Rutschen vom Kind und demzufolge seine Verletzung verursachen.

BEFESTIGUNG DER ADAPTER FÜR VERDECK UND GELÄNDER

Um das Verdeck (**C1**) und das Geländer (**D1**) am Sitz zu montieren, müssen die Adapter (**G1**) zuerst korrekt am Sitz eingehakt werden.

Abb. 31 Um die Adapter (**G1**) einzuhaken, beide Haken (**G3**) in die unteren Ösen am seitlichen Rohre des Sportwagens (**A9**) einführen.

Abb. 32 Die Adapter (**G1**) bis zum Einrasten des Hebels (**G4**) an der Sprosse zwischen den Rohren (**A10**) drücken.

ANKUPPLUNG DES VERDECKS

Abb. 33 Um das Verdeck am Sportwagen zu montieren, es entsprechend der 2 Sitze (**G5**) an den Adaptern (**G1**) positionieren, die Führungen (**C4**) einführen und drücken, bis der KLICK des Einrastens zu hören ist.

Abb. 34 Die automatischen Knöpfe vom Rückenlehne-Überzug ankuppeln - zuerst die oberen (**C8**) und dann die unteren (**C9**).

Abb. 35 Um das Verdeck einzustellen, reicht es aus, es zur gewünschten Position zu begleiten.

Abb. 36 Das Verdeck ist mit einem Reißverschluss (**C6**) versehen, der es ermöglicht, den hinteren Teil des Überzugs vollständig zu entfernen und einen praktischen Sonnenschutz zu erhalten (**nur bei den Modellen, bei denen dies vorgesehen ist**).

ABKUPPLUNG VOM VERDECK AUS DEM SPORTWAGEN

Abb. 37 Um das Verdeck aus dem Sportwagen zu entfernen, die automatischen Knöpfe abkuppeln, welche den Rückenlehne-Überzug (**C8-C9**) befestigen.

Abb. 38 Dann auf den Hebel (**C7**) einwirken und gleichzeitig das Verdeck aus den Sitzen (**G5**) an den Adaptern ziehen.

Abb. 39 ACHTUNG! Das Verdeck niemals ohne Überzug an den Adaptern (G1) montiert lassen.

WARTUNG DES VERDECKÜBERZUGS

Abb. 40 Der Verdecküberzug kann entfernt werden, um seine richtige Wartung zu gestatten. Die Knöpfe (**C10**) aufknöpfen, die an beiden Verdeckgelenken (**C5**) zu finden sind.

Abb. 41 Die Vorder- (**C2**) und Hinterbänder (**C3**) auf beiden Seiten der Gelenke abkuppeln und den Überzug vollkommen abziehen.

Abb. 42 Um den Überzug wieder anzumontieren, die Vorder- (**C2**) und Hinterbänder (**C3**) in die zweckmäßigen Führungen am Innenüberzug einführen.

Abb. 43 Dann die Bänder in die Sitze (**C11**) an beiden Gelenken (**C5**) solange einführen, bis sie vollkommen angekuppelt sind. Dann die dazugehörenden automatischen Knöpfe (**C10**) ankuppeln.

ANKUPPLUNG DES GELÄNDERS

Abb. 44 Um das Geländer (**D1**) wieder zu montieren, die Knöpfe (**D2**) drücken und es entsprechend der entsprechenden Sitze (**G6**) an den Adaptern (**G1**) einhaken.

Abb. 45 Das Geländer kann auf einer Seite geöffnet bleiben oder vollkommen entfernt werden. Um es zu öffnen, auf den Knopf (**D2**) drücken und es aus seinem Sitz abziehen. Um es

zu entfernen, das Verfahren auch an der anderen Seite vornehmen.

Abb. 46 VORSICHT!

REGENSCHUTZ

Abb. 47 Um den Regenschutz (**F1**) anzumontieren, ihn auf das Verdeck positionieren und die seitlichen Gummiringe (**F2**) um die seitlichen Gelenke vom Sportwagen (**A10**) wickeln.

Abb. 48 Dann die Untergummiringe (**F3**) unter das Vorderbrett vom Sportwagen laufen lassen und sie zueinander ankuppeln.

WARTUNG DES RÜCKENLEHNE-ÜBERZUGS

Es ist ratsam, den Überzug periodisch zu entfernen, um ihn richtig zu warten.

Abb. 49 Die automatischen Knöpfe des Fußbrettes (**B12**) abkuppeln und es aus den zweckmäßigen Stützen (**B11**) abziehen.

Abb. 50 Die Bänder (**B13**) aus der seitlichen Sitzen am seitlichen Rohr vom Sportwagen einführen.

Abb. 51 Die Knöpfe am Sitz (**B10**) abkuppeln.

Abb. 52 Die Knöpfe an den Ösen (**B16**) und an der Rückenlehne (**B17**) abhaken.

Abb. 53 Den Bauchgurt aus den seitlichen Ringen (**B15**) abziehen und dabei achten, den ersten Zahn der Mittelschnalle durch den seitlichen Ring laufen zu lassen, bevor man den Gurt vollkommen entfernt.

Abb. 54 Die Rückengurte und den Beintrenngurt durch die zweckmäßigen Ösen am Überzug laufen lassen und diesen letzten vollkommen abziehen.

VORSICHT! Vor dem Gebrauch prüfen, dass der Überzug richtigerweise wieder positioniert worden ist.

ADVERTENCIAS



LEA ESTAS INSTRUCCIONES ATENTAMENTE ANTES DEL EMPLEO Y CONSÉRVELAS PARA PODERLAS CONSULTAR EN FUTURO. LA INOBSERVANCIA DE ESTAS INSTRUCCIONES PUEDE TENER CONSECUENCIAS GRAVES PARA LA SEGURIDAD DE SU NIÑO. USTED ES RESPONSABLE DE LA SEGURIDAD DEL NIÑO. ¡CUIDADO! NUNCA DEJAR EL NIÑO SIN VIGILAR: PUEDE SER PELIGROSO. HACER MÁXIMO CUIDADO CUANDO SE UTILIZA EL PRODUCTO.

Este producto es adecuado para niños:

- desde el nacimiento y hasta 9 Kg si se utiliza el CAPAZO.
- desde el nacimiento y hasta 15 Kg cuando se utiliza el ASIENTO.
- desde el nacimiento y hasta 13 kg cuando se utiliza la SILLITA COCHE (grupo 0/0+).

El capazo es adecuado para los niños que no se pueden quedar sentados autónomamente, dar la vuelta y que no se pueden levantar en las manos o en las rodillas.

SEGURIDAD

Para evitar accidentes, mantener alejado el bebé durante las operaciones de apertura y cierre de la sillita de paseo.

Averiguar antes del ensamblaje, que el producto y todos sus componentes no tengan eventuales daños debidos al transporte; en este caso el producto no se debe utilizar y tiene que quedarse lejos del alcance de los niños.

Para la seguridad de su niño, antes de utilizar el producto hay que quitar y eliminar todos los sacos en plástica y los elementos que hacen parte del embalaje y de todas maneras mantenerlos lejos del alcance de los bebés y de los niños.

El producto se debe utilizar exclusivamente para el número de niños por el cual ha sido proyectado.

Utilice el medio para transportar sólo a un niño por asiento. No utilizar el producto si todos sus componentes no están correctamente sujetos y ajustados.

Leer cuidadosamente las instrucciones relativas al uso del chasis cuando se enganchan el capazo/el asiento/la sillita coche.

Nunca colocar el producto cerca de escaleras.

Evitar de introducir los dedos en los mecanismos.

Utilizar solamente en una superficie llana, fija y seca.

No deje el cochecito/la sillita de paseo en pendientes si el niño está a bordo, aunque tenga el freno puesto. Las pendientes elevadas pueden limitar la eficiencia de los frenos.

Cerciórese de que todos los dispositivos de bloqueo o cierre del medio están correctamente apretados antes del uso.

No añadir ulteriores colchonitos en el capazo.

Siempre controlar que el capazo, el asiento y la sillita coche sean correctamente enganchados al chasis antes del empleo.

Cualquier carga aplicada al producto compromete la estabilidad del medio. La carga máxima de la cesta porta objetos es de 3 Kg. Se prohíbe terminantemente superar la carga máxima recomendada.

Cualquier carga aplicada sobre el manillar puede

comprometer la estabilidad del capazo/sillita de paseo.

Esta sillita de paseo/cochecito no es adecuada/o para correr o patinar.

Nunca subir o bajar escaleras con el niño en la sillita de paseo/sillita coche/capazo.

Inspeccionar regularmente el producto y sus componentes para detectar eventuales marcos de daño y/o desgaste, puntos descocidos y roturas. En detalle averiguar la integridad física y estructural de los manillares o del gran manillar de transporte y del fondo del capazo.

Hay que ser concientes de los peligros originados por llamas libres o por otras fuentes de calor como radiadores, chimeneas, estufas eléctricas, y a gas, etc.: nunca dejar el producto cerca de estas fuentes de calor.

Asegurarse que todas las posibles fuentes de peligro (ejemplo: cables, hilos eléctricos, etc.) se queden fuera del alcance del niño.

No dejar el producto con el niño a bordo donde cuerdas, tiendas u otro podrían ser utilizadas por el niño para subir o ser causa de ahogamiento o estrangulamiento.

No utilizar el capazo en un soporte.

CINTURONES DE SEGURIDAD

Fijar el niño a los cinturones de seguridad y nunca dejarlo sin guardia.

Use siempre los cinturones de seguridad desde que el niño es capaz de quedarse sentado autónomamente.

Siempre utilizar la cintura inguinal en combinación con aquella ventral.

Para evitar graves daños debidos a caídas o deslizamientos, siempre utilizar las cinturas de seguridad correctamente enganchadas y ajustadas.

Se pueden utilizar sistemas de sostén que estén en conformidad con los reglamentos vigentes, aunque no sean los que se proporcionan, asegurándose de fijarlos a los anillos laterales presentes en el asiento (**Fig. 29** - pieza **B15**).

CONSEJOS PARA EL EMPLEO

Siempre activar el freno antes de proceder en las fases de enganche y desganche de las unidades de transporte adicionales (capazo, sillita coche).

No permitir a otros niños o animales de jugar sin control en las cercanías del producto o de subir en ello.

Ponga siempre el freno cuando coloca/saca al niño en el asiento/en el capazo, durante los estacionamientos y al montar/desmontar los accesorios.

Las operaciones de montaje y ajuste siempre deben ser efectuadas solamente por adultos. Asegurarse que quien utiliza el producto (baby sitter, abuelos, etc.) conozca el correcto funcionamiento del mismo.

En las operaciones de ajuste hay que asegurarse que las partes móviles del producto no entren en contacto con el niño (ejemplo: respaldo, capó, etc.); siempre hay que asegurarse que durante estas operaciones el freno sea correctamente activado.

No abra, cierre ni desmonte el medio cuando el niño está a bordo.

Preste especial atención cuando se efectúan dichas operaciones y el niño está en las cercanías.

No dejar al niño en el cochecito/en la sillita coche/en el capazo cuando se quiere viajar con otros medios de transporte.

Cuando no se usa, se debe guardar el producto lejos del alcance de los niños. No se debe utilizar el producto como un juguete! No deje su niño jugar con ello.

El producto está equipado con una plataforma trasera que facilita el pasar peldaños y obstáculos. Nunca utilizar esta

ADVERTENCIAS

plataforma para el transporte de un segundo niño.
No transportar el niño en el asiento o separadamente del chasis.

En caso de exposición extendida al sol, esperar que el producto se enfríe antes de utilizarlo.

Utilizar solamente con capazos y sillas de coche Inglesina específicamente previstos y equipados con enganche Easy Clip. En caso de duda consultar el sitio www.inglesina.com o contactar al Vendedor Autorizado o al Servicio Asistencia Clientes Inglesina.

GARANTIAS/REPUESTOS

No utilice repuestos ni accesorios que no hayan sido suministrados y/o en cualquier caso, no estén aprobados por L'Inglesina Baby.

Eventuales daños causados por el empleo de accesorios no suministrados y/o no aprobados por L'Inglesina Baby como sillitas, ganchos para bolsos, telas contra la lluvia, plataforma para cochecitos, etc. no están cubiertos por las condiciones de nuestra garantía.

Eventuales modificaciones realizadas a los productos liberan L'Inglesina Baby de toda responsabilidad.

No sobrecargar el producto con accesorios adicionales, con exclusión de aquellos aprobados por L'Inglesina Baby; peso o presión adicionales pueden causar la inestabilidad del producto y someterlo a tensión excesiva y entonces romperlo.

No quitar las etiquetas adhesivas y cocidas; podrían rendir el producto no conforme según las normas.

Inspeccione regularmente los dispositivos de seguridad para asegurarse de la perfecta funcionalidad del medio en el tiempo. No utilizar el producto si se detectan problemas y/o anomalías de cualquier tipo. Contactar inmediatamente al Vendedor Autorizado o al Servicio Asistencia Clientes Inglesina.

No utilizar el producto si muestra roturas o piezas que faltan: contactar a nuestro vendedor o al Servicio de asistencia clientes de Inglesina.

L'Inglesina Baby S.p.A. declina toda responsabilidad por daños a cosas o personas derivados de un uso impropio y/o incorrecto del medio.

L'Inglesina Baby S.p.A., con el fin de mejorar sus productos, se reserva el derecho de actualizar y/o modificar el producto aportando detalles técnicos o estéticos sin previo aviso.

CONSEJOS PARA LA LIMPIEZA Y EL MANTENIMIENTO DEL PRODUCTO

Este producto solicita un mantenimiento por parte del usuario.

Nunca forzar mecanismos o partes en movimiento; en caso de duda controlar antes las instrucciones.

No guardar el producto si todavía mojado y no dejarlo en ambientes húmedos porque se podrían formar hongos.

Guardar el producto en un lugar seco.

Proteger el producto contra agentes atmosféricos, agua, lluvia, nieve; además la exposición continua y extendida al sol podría causar cambios de color en muchos materiales.

Después de un eventual empleo en la playa, limpiar y secar cuidadosamente el producto para quitar arena y sal.

Limpiar las partes en plástico y metal con un paño húmedo o con un detergente ligero; no usar solventes o amoníaco ni gasolina.

Secar cuidadosamente las partes en metal después de un eventual contacto con agua, para evitar la formación de herrumbre.

Mantener limpias todas las partes en movimiento y si necesario lubricar con un aceite ligero.

Mantener limpias las ruedas contra el polvo y/o arena.

CONSEJOS PARA LA LIMPIEZA DEL REVESTIMIENTO TEXTIL

Aconsejamos lavar el revestimiento textil separadamente de otros artículos.

Refrescar periódicamente las partes en tejido con un cepillo suave para prendas de vestir.

Respetar las normas para el lavaje del revestimiento textil, indicadas en las etiquetas adecuadas.



Lavar a mano y en agua fría.



No utilizar lejía.



No secar mecánicamente.



No planchar.



No lavar en seco.

Secar perfectamente el revestimiento textil antes de utilizarlo o guardarlo.

Para prevenir la eventual formación de mojo, se aconseja ventilar periódicamente la cuna. En detalle, separar el revestimiento textil desde la estructura y pasar un paño seco en el fondo.

INSTRUCCIONES

LISTA DE LOS COMPONENTES

fig. 1

- A1 Leva de abertura chasis
- A2 Plataforma trasera
- A3 Leva pivot ruedas delanteras
- A4 Leva freno trasero
- A5 Manillar trasero de cierre chasis
- H1 Porta-biberón
- B1 Revestimiento Respaldo
- C1 Revestimiento Capó
- C2 Cinta delantera del Capó
- C3 Cinta trasera del Capó
- D1 Pasamanos
- E1 Cesta portaobjetos
- F1 Paraguas
- G1 Adaptadores para Capota y Pasamanos Avio
- G2 Adaptadores para Capazo Avio y Sillita coche Huggy Avio

UNIDADES DE TRANSPORTE ADICIONALES AL CHASIS

fig. 2

- J1 Capazo Avio
- J2 Sillita coche Huggy Avio

ABERTURA CHASIS

fig. 3 Manteniendo pulsada la leva (A1) colocada en el manillar derecho, levantar con decisión el chasis hasta su completa abertura.

fig. 4 Completar la operación actuando en el juego de pedales (A2) hasta la posición de bloqueo horizontal.

¡CUIDADO! Antes del uso, asegúrese de que todos los mecanismos de cierre estén correctamente enganchados por ambos lados.

CIERRE CHASIS

fig. 5 Pulsando el pulsador rojo (A7), levantar la manija (A5).

fig. 6 Tirar la manija (A5) con fuerza hacia arriba, hasta oír el CLICK de cierre del chasis

FRENO RUEDAS TRASERAS

fig. 7 Para accionar el freno, empujar hacia abajo la leva (A4) colocada sobre el grupo de ruedas traseras de derecha. **Active siempre el freno durante las paradas.**

BLOQUEO/DESBLOQUEO RUEDAS DELANTERAS

fig. 8 El chasis está equipado con ruedas pivotantes que se pueden bloquear o desbloquear accionando simplemente la leva (A3) colocada en correspondencia de las ruedas delanteras.

PLATAFORMA TRASERA

fig. 9 Actuar con el pie en la plataforma trasera (A2) para superar los obstáculos.

PORTA-BIBERÓN

fig. 10 El chasis está equipado con porta-biberón de serie (H1).

Para fijar el porta-biberón posicionar la guía superior en correspondencia del gancho (A8) en el chasis y empujarla en su sede hasta el enganche completo.

CESTA PORTA OBJETOS

fig. 11 El chasis está equipado con una capaz cesta portaobjetos (E1). Para fijarla, introducir los ojetes (E2) en los ganchos traseros específicos (E3) colocados en el chasis. Pasar lateralmente las aletas (E4) a través de los ojetes (E5) en el chasis y abrochar los automáticos correspondientes.

Al final, introducir los ojetes (E6) en los ganchos traseros específicos (E7) en el chasis.

ENGANCHE DE LAS UNIDADES DE TRANSPORTE ADICIONALES AL CHASIS CAPAZO Avio Y SILLITA COCHE HUGGY Avio)

fig. 12 Es posible enganchar al chasis el capazo Avio (J1) o la sillita coche Huggy Avio (J2). Para las correctas operaciones de sujeción, ver los manuales de instrucción dedicados.

ENGANCHE DEL RESPALDO PARA CONVERTIR EL CHASIS EN SILLITA DE PASEO

Es posible enganchar al chasis el respaldo completo de acolchonado para obtener la configuración sillita de paseo.

fig. 13 Tirar las levas (B2) desbloqueando los pernos (B3) lateralmente en el chasis.

fig. 14 Posicionar el respaldo introduciendo los terminales (B4) en las sedes específicas (B5) por los dos lados.

fig. 15 Desbloquear luego las levas (B2) asegurándose que los dos pernos (B3) regresen en su propia sede y que el mecanismo esté enganchado correctamente.

fig. 16 Introducir la hebilla (B18) en el anillo adecuado colocado en la parte trasera del soporte del asiento.

fig. 17 Desbloquear las sedes (B6) tirando los ganchos (B7) e introducir los cablecitos de centrado (B8) poniendo atención a desplazar el cable trasero de cruce.

fig. 18 **Introducir correctamente los cablecitos de centrado (B8) poniendo atención a no interponerlos entre el cruce y el cable traseros.**

fig. 19 Introducir la hebilla de la correa divide-piernas (B9) en el ojete adecuado colocado en la parte delantera del soporte del asiento.

fig. 20 Abrochar los botones del asiento (B10).

fig. 21 Introducir las levas arregladoras de la plataforma de apoyo de los pies (B11) en las aberturas específicas en el acolchonado, luego abrochar los automáticos correspondientes (B12).

fig. 22 Al final introducir las cintas del acolchonado (B13) en las sedes laterales específicas colocadas en el tubo en el lado del chasis.

AJUSTE DEL RESPALDO

fig. 23 Es posible ajustar el respaldo en 3 posiciones; actuar en el dispositivo central (B14) y acompañarlo hasta la posición deseada.

AJUSTE DE LA PLATAFORMA DE APOYO DE LOS PIES

fig. 24 Para bajar la plataforma actuar en ambas las levas (B11) colocadas en la parte inferior de la misma, empujándola contemporáneamente hacia abajo.

fig. 25 Para levantar la plataforma, es suficiente tirarla hacia arriba: se bloqueará automáticamente.

CINTURONES DE SEGURIDAD

fig. 26 Verificar que los cinturones estén introducidos en los ojetes al nivel de los hombros o inmediatamente arriba. Si la posición no es correcta, quitar los cinturones del primer par de ojetes y reintroducirlos en el segundo; utilizar siempre los ojetes al mismo nivel.

fig. 27 Asegurarse que el cinturón dorsal esté introducido correctamente en las extremidades del ventral.

fig. 28 Enganchar las extremidades de la cintura ventral a la hebilla central.

fig. 29 La correa ventral siempre debe pasar a través de los anillos laterales (B15) y cuando en uso, debe ser ajustada de manera a envolver correctamente al niño.

fig. 30 Siempre usar la correa divide-piernas en combinación con aquella ventral ajustándolas de manera correcta. **¡CUIDADO! La falta de respeto de esta precaución puede**

INSTRUCCIONES

causar caídas o deslizamientos del niño con riesgo de heridas.

ENGANCHE ADAPTADORES PARA CAPOTA Y PASAMANOS

Para ponerle la capota (C1) y el pasamanos (D1) a la sillita, primero hay que enganchar correctamente los adaptadores (G1) en la sede.

fig. 31 Para enganchar los adaptadores (G1), introduzca ambos ganchos (G3) en las presillas inferiores en el tubo al lado de la sillita (A9).

fig. 32 Empuje los adaptadores (G1) hasta que la palanca (G4) llegue a la clavija que se encuentra entre los tubos (A10).

ENGANCHE DEL CAPO

fig. 33 Para ponerle la capota a la sillita, ubíquese de manera correspondiente a las 2 sedes (G5) en los adaptadores (G1), introduzca las guías (C4) y empuje hasta sentir los dos clics de enganche cumplido.

fig. 34 Abrochar los automáticos del revestimiento al respaldo, por primero los superiores (C8) y luego los inferiores (C9).

fig. 35 Para ajustar el capó es suficiente acompañarlo en la posición deseada.

fig. 36 La capota tiene un cierre de cremallera (C6) que permite quitar completamente la parte posterior del revestimiento y transformarlo en un práctico parasol (solo en los modelos en los que está previsto).

DESENGANCHE DEL CAPÓ DE LA SILLITA DE PASEO

fig. 37 Para remover el capó de la sillita de paseo, desabrochar los automáticos que fijan el revestimiento al respaldo (C8-C9).

fig. 38 Actúe sobre la palanca (C7) y al mismo tiempo saque la capota de las sedes (G5) en los adaptadores.

fig. 39 ¡CUIDADO! Nunca deje la capota puesta sobre los adaptadores (G1) sin el revestimiento.

MANUTENCIÓN DEL REVESTIMIENTO DEL CAPÓ

fig. 40 El revestimiento del capó se puede quitar para permitir su correcto mantenimiento. Desenganchar los botones (C10) colocados en ambas las articulaciones capó (C5).

fig. 41 Desenganchar las cintas delanteras (C2) y traseras (C3) de los dos pivotes y quitar completamente el revestimiento.

fig. 42 Para remontar el revestimiento, ensartar las cintas delanteras (C2) y traseras (C3) en las guías específicas en la vaina interior.

fig. 43 Introducir las cintas en las sedes (C11) en las dos articulaciones (C5) hasta el enganche completo y abrochar los automáticos correspondientes (C10).

ENGANCHE DEL PASAMANOS

fig. 44 Para poner el pasamanos (D1), presione el botón (D2) y engánchelo haciéndolo corresponder con los puntos (G6) de los adaptadores (G1).

fig. 45 El pasamanos puede ser abierto por un lado o quitado completamente; para abrirlo, apretar el pulsador (D2) y quitarlo de su propia sede. Para removerlo repetir la operación también en el otro lado.

fig. 46 ¡CUIDADO!

PARAGUAS

fig. 47 Para montar el paraguas (F1) posicionarlo en el capó y arrollar los elásticos laterales (F2) alrededor de las articulaciones en el lado de la sillita de paseo (A10).

fig. 48 Pasar los elásticos inferiores (F3) bajo la plataforma

delantera de la sillita de paseo y engancharlos juntos.

MANTENIMIENTO DEL REVESTIMIENTO DEL RESPALDO

Se aconseja quitar periódicamente el revestimiento para su correcto mantenimiento.

fig. 49 Desabrochar los automáticos del apoya pies (B12) y quitarlo de los soportes específicos (B11).

fig. 50 Desbloquear las dos cintas (B13) de sus sedes laterales en el tubo en el lado de la sillita de paseo.

fig. 51 Desabrochar los botones en el asiento (B10).

fig. 52 Desabrochar los botones en los bordes del revestimiento (B16) y en el respaldo (B17).

fig. 53 Quitar el cinturón ventral de los anillos laterales (B15) cuidando hacer pasar el primer diente de la hebilla central a través del anillo lateral antes de quitarlo completamente.

fig. 54 Pasar los cinturones dorsales y el cinturón dividepiernas a través de los ojetes específicos en el revestimiento y quitarlo completamente.

¡CUIDADO! Asegurarse de volver a posicionar correctamente el revestimiento antes del uso.

ПРЕДУПРЕЖДЕНИЯ



ДО НАЧАЛА
ИСПОЛЬЗОВАНИЯ
ИЗДЕЛИЯ ВНИМАТЕЛЬНО
ОЗНАКОМЬТЕСЬ С
ИНСТРУКЦИЕЙ. БЕРЕЖНО
ХРАНИТЕ ЕЁ ДЛЯ БУДУЩИХ
КОНСУЛЬТАЦИЙ. ЕСЛИ ВЫ
ПРОИГНОРИРУЕТЕ ЭТИ ИНСТРУКЦИИ,
ПОД УГРОЗОЙ МОЖЕТ ОКАЗАТЬСЯ
БЕЗОПАСНОСТЬ ВАШЕГО РЕБЁНКА.
ОБЕСПЕЧЕНИЕ БЕЗОПАСНОСТИ
МАЛЫША - ВАША ОТВЕТСТВЕННОСТЬ.
ВНИМАНИЕ! НИКОГДА НЕ ОСТАВЛЯЙТЕ
МАЛЫША БЕЗ ПРИСМОТРА, ТАК КАК
ЭТО МОЖЕТ БЫТЬ ОПАСНО. БУДЬТЕ
ПРЕДЕЛЬНО ВНИМАТЕЛЬНЫ ПРИ
ИСПОЛЬЗОВАНИИ ИЗДЕЛИЯ.

Это изделие подходит для детей:

- от рождения до достижения ими в весе 9 кг если используется ЛЮЛЬКА.
- от рождения до достижения ими в весе 15 кг, если используется как СИДЕНЬЕ.
- от рождения до достижения ими в весе 13 кг, если используется как АВТОКРЕСЛО.

Люлька предназначена для детей, еще не научившихся самостоятельно сидеть, переворачиваться и приподниматься на руках или коленках.

БЕЗОПАСНОСТЬ

Чтобы предотвратить несчастные случаи, открывайте и закрывайте коляску, когда ребенок находится вдали от вас.

Перед тем как монтировать изделие, проверьте, что ни один из его компонентов не был поврежден во время транспортировки. В противном случае, изделие не подлежит эксплуатации, и его нужно убрать в недоступное для детей место.

Ради безопасности вашего ребёнка снимите и удалите все полиэтиленовые мешки и другие элементы упаковки или же уберите их в недосигаемое для детей место. Только после этого можно начать пользоваться изделием.

Изделие должно быть использовано тем количеством детей, на которое оно было рассчитано.

На одном сидении можно перевозить только одного ребёнка.

Перед использованием изделия, правильно закрепите и отрегулируйте все компоненты.

Перед тем как установить на опорную раму люльку/прогулочный блок/автокресло, внимательно прочитайте инструкции по её использованию.

Никогда не ставьте изделие вблизи лестниц или ступенек.

Не засовывайте пальцы ни в какие механизмы изделия.

Используйте изделие исключительно на ровной, устойчивой и сухой поверхности.

На наклонной поверхности эффективность тормоза ограничена. В связи с этим никогда не оставляйте коляску, если в ней находится малыш, даже когда она стоит на тормозе.

К использованию изделия приступайте только после того,

как оно было полностью открыто, а все блокирующие и предохранительные приспособления правильно установлены.

Не кладите в люльку дополнительные матрасики

До начала использования люльки, прогулочного блока и автокресла проверьте, что они правильно зафиксированы на раме.

Любая излишняя нагрузка на изделие может привести к потере его стабильного положения. Корзинка для продуктов рассчитана на 3 кг. Категорически запрещается превышать этот предел.

Любая нагрузка на ручку может привести к потере уравновешенного состояния люльки/коляски.

Нельзя бегать и кататься на коньках с коляской для новорожденных/прогулочной коляской.

Поднимайтесь и спускайтесь по лестнице или эскалатору с ребёнком на руках, а не в прогулочной коляске/автокресле/люльке.

Периодически контролируйте люльку и её компоненты на отсутствие следов повреждений и износа, распоротых швов и разрывов. В частности, проверьте физическую и структурную целостность ручек/ручки для переноса и нижней части люльки.

Не забывайте о том, что открытое пламя и другие источники тепла как, например, радиаторы, камины, электрические и газовые печи, представляют собой источник опасности. Не оставляйте изделие рядом с ними.

Убедитесь в том, что возможные источники опасности (кабели, электрические провода и т.п.) находятся вне досягаемости ребёнка.

Не оставляйте малыша без присмотра в коляске/люльке, если поблизости находятся верёвки, шнуры, шторы и тому подобное. Ребёнок может дотянуться до них и запутаться, что может стать причиной удушья.

Не ставьте люльку на несколько суппортов.

РЕМНИ БЕЗОПАСНОСТИ

Всегда пристегивайте ребенка ремнями безопасности и никогда не оставляйте его без присмотра.

Пристегивание ребенка ремнями безопасности становится обязательным, как только он научится сидеть самостоятельно.

Всегда используйте поясной ремень вместе с ремнём по центру.

Всегда правильно фиксируйте и регулируйте ремни безопасности, чтобы малыш не мог соскользнуть или упасть с изделия.

Удерживающие системы, отвечающие требованиям действующих регламентов, отличные от поставляемых в комплекте с данным изделием, могут использоваться, если тщательно закреплены за боковые кольца, имеющиеся на сиденье (**Рис. 29** - деталь **B15**).

РЕКОМЕНДАЦИИ ПО ИСПОЛЬЗОВАНИЮ

Во время установки на раму и отцепки с рамы люльки/автокресла всегда ставьте коляску на тормоз.

Не позволяйте другим детям или животным играть без присмотра около изделия или взбираться на него.

Когда вы берёте на руки малыша из прогулочного блока/люльки, например, во время остановок или в случае монтажа/демонтажа аксессуаров, убедитесь в том, что изделие стоит на тормозе.

Только взрослые могут выполнять операции по монтажу, демонтажу или регулировке. Убедитесь в том, что все те, кто пользуется изделием (няньки, бабушки, дедушки и т. д.), знают, как правильно с ним обращаться.

ПРЕДУПРЕЖДЕНИЯ

Выполняя регулировки, следите за тем, чтобы ребёнок не мог достать до подвижных частей изделия (например, спинки, капюшона и т. д.). В любом случае, во время этих операций изделие должно обязательно стоять на тормозе.

Не раскладывайте, не складывайте и не демонтируйте изделие, если в нём находится малыш.

Тем не менее, будьте предельно внимательны, если при выполнении этих действий ребёнок находится рядом с вами.

Возьмите ребёнка на руки, если вы едете с прогулочной коляской/автокреслом/люлькой на другом транспортном средстве.

Если вы не используете изделие, сложите его и поставьте в недоступное для детей место. Это изделие не игрушка! Не разрешайте ребенку играть с этим изделием.

Сзади коляски находится подножка, помогающая с большей легкостью подниматься на бордюры и объезжать преграды. Не перевозите на этой подножке второго ребенка.

Никогда не перевозите малыша в прогулочном блоке отдельно от опорной рамы.

Перед тем как использовать изделие, длительное время находящееся на солнце, подождите, пока его поверхность не охладится.

Используйте изделие только с люльками/автокреслами Inglesina, специально предназначенными для этих целей и оснащенными особой системой фиксации Easy Clip. В случае возникновения малейших сомнений смотрите сайт www.inglesina.com или обращайтесь напрямую к уполномоченному торговому агенту или в сервисный центр клиентов Inglesina.

ГАРАНТИЯ/ЗАПАСНЫЕ ЧАСТИ

Не используйте запасные части и аксессуары, если они не одобрены фирмой Inglesina Baby или поставляются другими производителями.

Гарантия не распространяется на повреждения, вызванные использованием изделий и аксессуаров (автокресел, крюков для сумок, дождевиков, подставок для колясок и т. д.) других производителей или не одобренных фирмой Inglesina Baby.

Inglesina Baby снимает с себя всякую ответственность за изделия, которые были подвергнуты модификациям.

Устанавливайте на изделие только те аксессуары, которые были одобрены фирмой Inglesina Baby. Дополнительная нагрузка и давление на изделие могут нарушить его стабильность и со временем привести к поломке.

Все этикетки должны оставаться на изделии. Если вы уберёте их, то изделие перестанет соответствовать требованиям нормативов.

Регулярно контролируйте предохранительные устройства изделия. Это будет гарантировать их функциональность на длительный срок. Не используйте изделие в том случае, если обнаружите на нём проблемы и/или аномалии любого происхождения. Своевременно обращайтесь за помощью в авторизованные магазины или в сервисные центры клиентов Inglesina.

Не используйте изделие, если на нём присутствуют явные следы поломки или не хватает каких-то деталей. Обратитесь за помощью в магазин, в котором вы приобрели товар, или в сервисный центр клиентов Inglesina.

Inglesina Baby S.p.A. снимает с себя всякую ответственность за вред и ущерб, нанесённый людям и предметам по причине неправильного использования изделия или его применения не по назначению.

Inglesina Baby S.p.A. оставляет за собой право вносить

изменения в любой компонент и/или обновлять его с технической или эстетической точки зрения, для того чтобы улучшить качество и характеристики своей продукции, без предварительного уведомления клиентов.

РЕКОМЕНДАЦИИ ПО УХОДУ И ОБСЛУЖИВАНИЮ ИЗДЕЛИЯ

Пользователь должен регулярно обслуживать изделие. Никогда сильно не надавливайте на механизмы или подвижные части изделия. При возникновения малейших сомнений обращайтесь к соответствующей инструкции. Складывайте изделие только после того, как оно полностью просохло. Если вы оставите изделие во влажном помещении, то на нём может образоваться плесень.

Храните изделие в сухом помещении.

Укройте изделие от атмосферных факторов, воды, дождя и снега. Постоянное или продолжительное нахождение изделия под воздействием солнечных лучей может изменить цвет его некоторых материалов.

Если вы брали с собой коляску на пляж, то по возвращении домой необходимо очистить шасси от песка и соли, а затем тщательно просушить его.

Протрите влажной ветошью пластмассовые и металлические детали изделия. Можно использовать нейтральное моющее средство, но ни в коем случае не растворители, аммиак или бензин.

Если на металлические части попала вода, насухо вытрите их, чтобы предотвратить образование ржавчины.

Поддерживайте подвижные части в чистом состоянии, а в случае необходимости смажьте их маслом.

На колёсах не должно оставаться ни пыли ни песка.

РЕКОМЕНДАЦИИ ПО УХОДУ ЗА ТЕКСТИЛЬНЫМ МАТЕРИАЛОМ

Рекомендуется стирать съёмную обшивку отдельно от других вещей.

Периодически очищайте части из текстильного материала мягкой щёткой для одежды.

При стирке текстильной обшивки соблюдайте правила, указанные на специальных этикетках.



Стирайте вручную в холодной воде.



Не применяйте отбеливателей.



Не отжимайте в центрифуге.



Не утюжьте.



Не сдавайте в химчистку.

Перед тем как использовать или сложить изделие, подождите пока оно полностью не высохнет.

Регулярно проветривайте люльку, чтобы предотвратить образования внутри плесени. В частности, рекомендуется снимать текстильную обшивку с конструкции и протирать сухой ветошью поверхность люльки.

ИНСТРУКЦИИ

СПИСОК КОМПОНЕНТОВ

рис. 1

- A1** Рычажок для открытия шасси
- A2** Задняя подножка
- A3** Рычажок плавающих передних колес
- A4** Рычажок заднего тормоза
- A5** Задняя ручка для закрытия шасси
- H1** Подстаканник для бутылочки
- B1** Обшивка спинки
- C1** Обшивка капюшона
- C2** Передняя ленточка капюшона
- C3** Задняя ленточка капюшона
- D1** Поручень
- E1** Корзина для покупок
- F1** Дождевик
- G1** Адаптеры для Капюшона и Поручней Avio
- G2** Адаптеры для люльки Avio и автокресла Huggy Avio

ПЕРЕНОСНЫЕ БЛОКИ В ДОПОЛНЕНИЕ К ШАССИ

рис. 2

- J1** Люлька Avio
- J2** Автокресло Huggy Avio

ОТКРЫТИЕ ШАССИ

рис. 3 Держа нажатым рычажок (**A1**), расположенный на правой ручке, решительно приподнимите шасси до его полного открытия.

рис. 4 Чтобы завершить операцию, нажмите на подножку (**A2**) так, чтобы она заблокировалась в горизонтальном положении.

ВНИМАНИЕ! Перед использованием изделия обязательно проверьте, чтобы все блокирующие механизмы были правильно зафиксированы по обе его стороны.

ЗАКРЫТИЕ ШАССИ

рис. 5 Нажав на красную кнопку (**A7**), приподнимите ручку (**A5**).

рис. 6 Решительным движением потяните вверх за заднюю ручку (**A5**) так, чтобы послышался ЩЕЛЧОК закрытия шасси.

ТОРМОЗА ЗАДНИХ КОЛЕС

рис. 7 Чтобы действовать тормоз, нажмите на рычаг (**A4**), расположенный на блоке задних колес справа.

Во время остановок всегда ставьте коляску на тормоз.

БЛОКИРОВКА/РАЗБЛОКИРОВКА ПЕРЕДНИХ КОЛЕС

рис. 8 Шасси оснащены плавающими колесами, которые можно заблокировать или разблокировать рычагом (**A3**), расположенным на передних колесах.

ЗАДНЯЯ ПОДНОЖКА

рис. 9 Надавите ногой на заднюю подножку (**A2**), чтобы можно было легче объехать препятствие.

ПОДСТАКАННИК ДЛЯ БУТЫЛОЧКИ

рис. 10 Шасси стандартного исполнения оснащено подстаканником для бутылочки (**H1**).

Для закрепления подстаканника установите верхнюю направляющую на крючке (**A8**) шасси и нажмите на подстаканник, чтобы он полностью зацепился с крючком.

КОРЗИНА ДЛЯ ПОКУПОК

рис. 11 Шасси оснащено вместительной корзиной для покупок (**E1**). Для ее закрепления, оденьте петли (**E2**) на соответствующие задние крючки (**E3**) шасси.

Проденьте клапаны (**E4**) через петли (**E5**) сбоку шасси и

застегните соответствующие кнопки.

Вставьте петли (**E6**) в специальные крюки (**E7**), расположенные с передней стороны шасси.

ФИКСАЦИЯ НА ШАССИ ДОПОЛНИТЕЛЬНЫХ БЛОКОВ ДЛЯ ПЕРЕВОЗКИ МАЛЫША (ЛЮЛЬКИ Avio И АВТОКРЕСЛА HUGGY Avio)

рис. 12 На шасси можно установить люльку Avio (**J1**) или автокресло Huggy Avio (**J2**). Информацию по правильной фиксации блоков смотрите в соответствующих инструкциях.

УСТАНОВКА СПИНКИ НА ШАССИ ДЛЯ ПОЛУЧЕНИЯ ПРОГУЛОЧНОЙ КОЛЯСКИ

На шасси можно зафиксировать спинку с обшивкой, чтобы получить вариант прогулочной коляски.

рис. 13 Потяните за рычажки (**B2**), чтобы освободить стержни (**B3**), расположенные по бокам шасси.

рис. 14 Установите спинку, вставив наконечники (**B4**) в соответствующие гнезда (**B5**) по обеим сторонам шасси.

рис. 15 Отпустите рычажки (**B2**), контролируя, чтобы оба стержня (**B3**) вошли обратно в гнездо, а также, чтобы механизм был правильно зафиксирован.

рис. 16 Просуньте пряжку (**B18**) в специальную петлю, находящуюся с задней стороны опоры прогулочного блока.

рис. 17 Потяните в сторону крюки (**B6**), чтобы освободить гнезда (**B7**) и вставьте возвратные шнуры (**B8**), при этом будьте внимательными, чтобы задний шнур крестовины правильно сместился.

рис. 18 Правильно вставьте возвратные шнуры (**B8**) и проконтролируйте, чтобы они не поместились между крестовиной и задним шнуром.

рис. 19 Вставьте пряжку центрального ремешка между ножек (**B9**) в специальную петлю, расположенную с передней стороны опоры сидения.

рис. 20 Застегните кнопки (**B10**) сидения.

рис. 21 Вставьте рычаг (**B11**) регулировки подножки в специальные отверстия на обшивке, после чего пристегните соответствующие кнопки (**B12**).

рис. 22 Вставьте ленточки (**B13**) обшивки в специальные гнезда, расположенные на боковой перекладине шасси.

РЕГУЛИРОВАНИЕ СПИНКИ

рис. 23 Спинка регулируется на 3 положения. Используйте центральный механизм (**B14**) для установки спинки в требуемое положение.

РЕГУЛИРОВАНИЕ ПОДНОЖКИ

рис. 24 Чтобы опустить подножку, нажмите на два рычажка (**B11**), расположенные внизу, и одновременно надавите ногой на подножку.

рис. 25 Чтобы поднять подножку, достаточно надавить на нее вверх: она сама автоматически заблокируется.

РЕМНИ БЕЗОПАСНОСТИ

рис. 26 Проверьте, чтобы ремни были продеты в петли на высоте плеч или чуть выше плеч. Если положение ремней неправильное, выньте ремни из одной пары петель и проденьте их в другую пару петель, расположенных на одном уровне.

рис. 27 Убедитесь в том, что плечевой ремень правильно вставлен в концы поясного ремня.

рис. 28 Зафиксируйте концы поясного ремня в центральной застёжке.

рис. 29 Поясной ремень должен всегда проходить через боковые кольца (**B15**), а при пристегивании малыша его нужно отрегулировать таким образом, чтобы он правильно охватывал ребенка.

ИНСТРУКЦИИ

рис. 30 Всегда используйте ремень, проходящий между ножек, вместе с поясным. Правильно регулируйте оба ремня.

ВНИМАНИЕ! Если это условие не выполняется, малыш может выпасть или соскользнуть с автокресла и пораниться.

КРЕПЛЕНИЕ АДАПТЕРОВ ДЛЯ КАПЮШОНА И ПОРУЧНЕЙ

Чтобы установить капюшон (С1) и поручни (D1) на коляске, необходимо, чтобы предварительно адаптеры (G1) были правильно закреплены.

рис. 31 Для крепления адаптеров (G1), вставить оба крюка (G3) в нижние отверстия на боковой перекладине коляски (A9).

рис. 32 Затем надавить на адаптеры (G1) до сцепления рычага (G4) с колышком, расположенным между перекладинами (A10).

КРЕПЛЕНИЕ КАПЮШОНА

рис. 33 Чтобы установить капюшон на коляску, необходимо расположить его в соответствии с 2 гнездами (G5) на адаптерах (G1), вставить салазки (C4) и надавить до двух щелчков, свидетельствующих о сцеплении.

рис. 34 Пристегните кнопки обшивки к спинке, сначала верхние (C8), а затем нижние (C9).

рис. 35 Чтобы отрегулировать капюшон, достаточно установить его в желаемое положение.

рис. 36 Капюшон оборудован молнией (C6), которая позволяет полностью отстегнуть заднюю часть обшивки и превратить ее в удобный козырек от солнца (только в моделях с предусмотренной структурой).

ОТЦЕПКА КАПЮШОНА ОТ КОЛЯСКИ

рис. 37 Чтобы снять капюшон с коляски, отстегните кнопки крепления (C8-C9) обшивки к спинке.

рис. 38 Затем поднять рычаг (C7) и одновременно извлечь капюшон из гнезд (G5) на адаптерах.

рис. 39 ВНИМАНИЕ! Не оставлять капюшон на адаптерах (G1) без обшивки.

УХОД ЗА ОБШИВКОЙ КАПЮШОНА

рис. 40 Обшивка капюшона съемная, поэтому за ней легко ухаживать. Отстегните кнопки (C10), расположенные на двух шарнирных соединениях капюшона (C5).

рис. 41 Отцепите передние (C2) и задние (C3) ленточки с обоих шарнирных соединений и полностью снимите обшивку.

рис. 42 Чтобы снова одеть обшивку, вставьте передние (C2) и задние (C3) ленточки в соответствующие направляющие, расположенные с внутренней стороны капюшона.

рис. 43 Вставьте ленточки в гнезда (C11) на шарнирных соединениях (C5) с обеих сторон. После их сцепки пристегните соответствующие кнопки (C10).

ЗАКРЕПЛЕНИЕ ПОРУЧНЯ

рис. 44 Чтобы установить поручни (D1) нажать на кнопки (D2) и прикрепить их в соответствии с гнездами (G6) на адаптерах (G1).

рис. 45 Поручень можно открыть с одной стороны, а можно и совсем снять; для открытия нажмите на кнопку (D2) и выньте его из гнезда. Чтобы полностью снять поручень, повторите это же действие и с другой стороны.

рис. 46 ВНИМАНИЕ!

ДОЖДЕВИК

рис. 47 Чтобы закрепить дождевик (F1), поместите его на капюшон и оберните боковые резинки (F2) вокруг шарниров (A10), расположенных по бокам коляски.

рис. 48 Протяните нижние резинки (F3) под передней подножкой коляски и сцепите их.

УХОД ЗА ОБШИВКОЙ СПИНКИ

Рекомендуется регулярно снимать обшивку и правильно ухаживать за ней.

рис. 49 Отстегните кнопки (B12) с подставки для ног и снимите ее со специальных кронштейнов (B11).

рис. 50 Освободите две ленты (B13) из боковых гнезд с боковых перекладин коляски.

рис. 51 Отстегните кнопки (B10) от сидения.

рис. 52 Отстегните кнопки (B16) с боковых сторон и кнопки (B17) со спинки.

рис. 53 Выньте поясной ремень из боковых колец (B15), стараясь сделать так, чтобы до полного вынимания центральной застежки ее первый зуб проделся первым через боковое кольцо.

рис. 54 Проденьте поясные ремни и ремень между ножками через специальные петли на обшивке, после чего полностью снимите ее.

ВНИМАНИЕ! Перед тем как использовать изделие, убедитесь в том, что обшивка правильно закреплена на нем.

OSTRZEŻENIA



**PRZED UŻYCIEM PRZECZYTAĆ
UWAŻNIE NINIEJSZE
INSTRUKCJE I ZACHOWAĆ
JE NA PRZYSZŁOŚĆ.
NIE PRZESTRZEGANIE
NINIEJSZYCH INSTRUKCJI MOŻE
OBNIŻYĆ BEZPIECZEŃSTWA DZIECKA.
JESTEŚCIE ODPOWIEDZIALNI ZA
BEZPIECZEŃSTWO WASZEGO DZIECKA.
UWAGA! NIGDY NIE ZOSTAWIAĆ DZIECKA
BEZ OPIEKI: MOŻE TO BYĆ NIEBEZPIECZNE.
ZWRACAĆ MAKSYMALNĄ UWAGĘ, GDY
UŻYWA SIĘ PRODUKT.**

Ten produkt nadaje się dla dzieci:

- od urodzenia do 9 kg, jeżeli używa się GONDOLĘ,
- od urodzenia do 15 kg, jeżeli używa się SIEDZISKO.
- od urodzenia do 13 kg gdy używa się FOTELIK SAMOCHODOWY (grupa 0/0+).

Gondola nadaje się dla dzieci, które nie potrafią samodzielnie siedzieć, obracać się i które nie potrafią podnieść się na rękach lub na kolanach.

BEZPIECZEŃSTWO

Aby uniknąć wypadków, podczas zamykania i otwierania spacerówki dzieci muszą być trzymane z daleka.

Przed zamontowaniem sprawdzić, czy produkt i wszystkie jego komponenty nie przedstawiają uszkodzeń spowodowanych transportem; w takim przypadku produkt nie może być użyty i będzie musiał być trzymany poza zasięgiem dzieci.

Dla bezpieczeństwa Waszego dziecka, przez używaniem produktu, zdjąć i usunąć wszystkie woreczki plastikowe i elementy wchodzące w skład opakowania i zawsze trzymać je poza zasięgiem niemowląt i dzieci.

Produkt musi być używany wyłącznie dla takiej liczby dzieci, dla jakiej został zaprojektowany.

Używać zawsze wyłącznie do transportu jednego dziecko w siedzisku.

Nie używać produktu, jeżeli wszystkie jego komponenty nie są poprawnie zamocowane i wyregulowane.

Czytać uważnie instrukcje dotyczące używania stelaża, gdy zostaną zamontowane gondola/siedzisko/fotelik samochodowy.

Nigdy nie umieszczać produktu w pobliżu schodów lub stopni.

Unikać wkładania palców w mechanizmy.

Używać tylko na powierzchni płaskiej, stabilnej i suchej.

Nie zostawiać spacerówki/wózka na pochylonej powierzchni z dzieckiem w środku, nawet jeśli włączony jest hamulec. Skuteczność hamulców jest ograniczona przy wysokich nachyleniach.

Przed użyciem, upewnić się, czy produkt jest kompletnie otwarty i czy wszystkie systemy blokujące i zamykające są prawidłowo założone.

Nie wkładać do gondoli dodatkowych materacyków.

Przed użyciem kontrolować zawsze, czy gondola, siedzisko i fotelik samochodowy są poprawnie zamontowane na stelażu.

Wszelkie obciążenie stosowane na produkt zagraża stabilności produktu. Maksymalne obciążenie kosza wynosi 3 kg. Kategorycznie zabrania się zwiększania zalecanego maksymalnego obciążenia.

Każdy ciężar nałożony na uchwyt może pogorszyć stabilność gondoli/spacerówki.

Ta spacerówka/wózek nie jest przeznaczona do biegania, ani do jeżdżenia na rolkach.

Nie wchodzić lub schodzić po schodach lub po schodach ruchomych z dzieckiem w spacerówce/foteliku samochodowym/gondoli.

Regularnie sprawdzać produkt i jego komponenty, aby odnaleźć ewentualne ślady uszkodzenia i/lub zużycia, rozprucia i rozzerwania. Szczególnie sprawdzać poprawny stan fizyczny i strukturalny rączek lub uchwytu transportowego i dna gondoli.

Należy być świadomym zagrożeń wynikających z obecności swobodnych płomieni lub innych źródeł ciepła, takich jak grzejniki, kominki, piece elektryczne i gazowe, itp..., nie zostawiać produktu w pobliżu tych źródeł ciepła.

Upewnić się, czy wszystkie możliwe źródła zagrożenia (na przykład: kable, sznury elektryczne, itp.) są trzymane poza zasięgiem dziecka.

Nie zostawiać produktu z dzieckiem wewnątrz, tam gdzie sznury, firanki lub inne mogłyby być użyte przez dziecko do wspinania się lub mogłyby spowodować uduszenie lub powieszenie.

Nie używać gondoli na podporze.

PASY BEZPIECZEŃSTWA

Zapiąć zawsze dziecko pasami bezpieczeństwa i nigdy nie zostawiać go bez opieki.

Używać zawsze pasy bezpieczeństwa, gdy tylko Wasze dziecko potrafi samo siedzieć.

Zawsze używać pasa pachwinowego w połączeniu z pasem brzusznym.

Aby uniknąć poważnych obrażeń w wyniku upadku i/lub wysiłgnięcia się, zawsze używać pasów bezpieczeństwa poprawnie zapiętych i wyregulowanych.

Upamiętnić dziecięce zgodne z obowiązującymi przepisami, różniące się od tych, dostarczonych z niniejszym produktem, mogą być używane zwracając uwagę ich prawidłowe przymocowanie do kółek bocznych znajdujących się na siedzisku (**Rys. 29** - szczegół **B15**).

ZALECENIA DO UŻYTKOWANIA

Włączyć zawsze hamulec przed przystąpieniem do fazy montażu i zdejmowania zespołów transportowych (gondola, fotelik samochodowy).

Nie pozwalają innym dzieciom lub zwierzętom bawić się bez nadzoru w pobliżu wózka lub wspinąć się na niego.

Podczas wkładania lub wyjmowania dziecka z siedziska/gondoli, podczas postojów i podczas montażu/demontażu akcesoriów zawsze należy włączyć hamulec.

Czynności montażu, demontażu i regulacji muszą być wykonywane wyłącznie przez osoby dorosłe. Upewnić się, czy osoby używające produkt (opiekunki, dziadkowie, itp.) znają jego poprawne działanie.

Przy wykonywaniu czynności regulacyjnych upewnić się, czy części ruchome nie stykają się z dzieckiem (na przykład: oparcie, budka, itp.); zawsze upewnić się, czy przy wykonywaniu tych czynności hamulec jest poprawnie włączony.

Nie otwierać, nie zamykać ani nie demontować produktu z dzieckiem w środku.

Zwrócić jednakże szczególną uwagę podczas wykonywania tych czynności, kiedy dziecko jest w pobliżu.

Nie zostawiać dziecka w spacerówce/foteliku samochodowym/gondoli, gdy podróżuje się innymi środkami transportowymi.

Gdy nie używany, produkt musi być odstawiony z dala od

OSTRZEŻENIA

zasięgu dzieci. Produkt nie może być używany jako zabawka! Nie pozwalać dziecku bawić się tym produktem.

Produkt jest wyposażony w tylny podnóżek, który ułatwia pokonywanie stopni i przeszkód. Nie używać tego podnóżka do transportu drugiego dziecka.

Nie transportować dziecka w siedzisku lub oddzielnie od stebla.

W przypadku długiego wystawienia na słońce, przed użyciem produktu poczekać aż się ochłodzi.

Używać tylko z gondolami i fotelikami samochodowymi Inglesina specjalnie przygotowanymi i wyposażonymi w zaczep Easy Clip. W przypadku wątpliwości konsultować stronę www.inglesina.com lub zwrócić się do Autoryzowanego Sprzedawcy lub do Serwisu Klientów Inglesina.

GWARANCJE/CZĘŚCI WYMIENNE

Nie używać części wymiennych lub akcesoriów nie dostarczonych i/lub nie zatwierdzonych przez L'Inglesina Baby.

Ewentualne szkody spowodowane użyciem akcesoriów nie dostarczonych i/lub nie zatwierdzonych przez L'Inglesina Baby, takie jak siedzenia, zaczepy na torby, osłony przed deszczem, platformy do spacerówek, itp. nie będą objęte warunkami naszej gwarancji.

Ewentualne modyfikacje wprowadzone do produktów zwalniają L'Inglesina Baby od wszelkiej odpowiedzialności.

Nie przeciążać produktu dodatkowymi akcesoriami z wyjątkiem akcesorii zatwierdzonych przez L'Inglesina Baby: ciężar lub nacisk dodatkowy może spowodować niestabilność produktu lub narazić go na nadmierne naprężenia i spowodować jego uszkodzenie.

Nie usunąć etykietek przyklejanych i przszytych; mogłyby uczynić produkt nie zgodny z przepisami normy.

Regularnie sprawdzać systemy bezpieczeństwa, aby zapewnić doskonałe, długotrwałe działanie produktu. W przypadku pojawienia się jakiegokolwiek problemu i/lub anomalii, zabrania się używania produktu. Należy szybko skontaktować się z Autoryzowanym Sprzedawcą lub Serwisem Klientów Inglesina.

Nie używać produktu jeżeli przedstawia złamania lub brakujące części: skontaktować się ze Sprzedawcą lub Serwisem Klientów Inglesina.

L'Inglesina Baby S.p.A. zrzeka się wszelkiej odpowiedzialności za uszkodzenia mienia lub obrażenia osób z powodu niewłaściwego i/lub nieprawidłowego użycia wyrobu.

L'Inglesina Baby S.p.A. celem ulepszenia swych produktów, zastrzega sobie prawo nowocześnień i/lub modyfikacji każdego elementu technicznego bądź estetyki, bez uprzedniego powiadomienia.

ZAŁECANIA DO CZYSZCZENIA I KONSERWACJI PRODUKTU

Produkt ten wymaga regularnej konserwacji ze strony użytkownika.

Nigdy nie forsować mechanizmów lub ruchomych części; w razie wątpliwości najpierw skontrolować instrukcje.

Nie odkładać produktu jeżeli jest jeszcze mokry i nie zostawiać go w pomieszczeniach wilgotnych ponieważ mogłaby powstać pleśń.

Przechowywać produkt w suchym miejscu.

Chronić produkt przed czynnikami atmosferycznymi, wodą, deszczem lub śniegiem; ponadto długotrwałe wystawienie na słońce może spowodować zmiany koloru wielu materiałów.

Po ewentualnym używaniu na plaży, zczyścić i wysuszyć dokładnie produkt, aby usunąć piasek i sól.

Zczyścić części plastikowe i metalowe wilgotną ściereczką

lub lekkim detergentem; nie używać rozpuszczalników, amoniaku lub benzyny.

Dokładnie wysuszyć części metalowe po ewentualnym kontakcie z wodą, w celu uniknięcia powstania rdzy.

Utrzymywać czyste wszystkie części ruchome i jeżeli konieczne smarować je lekkim olejem.

Zczyścić koła z pyłu i/lub piasku.

ZAŁECANIA DO CZYSZCZENIA POKRYCIA Z TKANINY

Zalecamy prać pokrycie oddzielnie od innych artykułów.

Okresowo odświeżać części z tkaniny miękką szcztoką do ubrań.

Przestrzegać przepisy prania pokrycia z tkaniny przedstawione na odpowiednich etykietkach.



Prać ręcznie w zimnej wodzie.



Nie wybielać.



Nie suszyć mechanicznie.



Nie prasować.



Nie prać na sucho.

Przed użyciem lub przed przechowywaniem wysuszyć dokładnie pokrycie z tkaniny.

Abym zapobiec ewentualnego powstawania pleśni, zaleca się okresowo przewietrzać gondolę. W szczególności oddzielić pokrycie z tkaniny od struktury i przetrzeć dno suchą szmatką.

INSTRUKCJE

SPIS KOMPONENTÓW

rys. 1

- A1 Dźwignienka otwarcia stelaża
- A2 Podnózek tylny
- A3 Dźwignienka piruetowa koła przednie
- A4 Dźwignienka hamulec tylny
- A5 Rączka tylna zamykania stelaża
- H1 Uchwyt na butelkę
- B1 Pokrycie Oparcia
- C1 Pokrycie Budki
- C2 Tasiemka przednia budki
- C3 Tasiemka tylna budki
- D1 Pochwyty
- E1 Kosz na drobiazgi
- F1 Osłona przeciwdeszczowa
- G1 Adaptery do Daszku i Pochwyty Avio
- G2 Adaptery do Gondoli Avio i Fotelika samochodowego Huggy Avio

ZESPOŁY TRANSPORTOWE DOŁĄCZANE DO STELAŻA

rys. 2

- J1 Gondola Avio
- J2 Fotelik samochodowy Huggy Avio

OTWIERANIE STELAŻA

rys. 3 Trzymając naciśniętą dźwignienkę (A1) umieszczoną na prawej ręczce, podnieść energicznie stelaż aż do jego kompletnego otwarcia.

rys. 4 Zakończyc operację naciskając na pedały (A2) aż do pozycji blokady poziomej.

UWAGA! Przed użyciem upewnić się, czy wszystkie mechanizmy zamykające są poprawnie umocowane po obu bokach.

ZAMYKANIE STELAŻA

rys. 5 Naciskając czerwony przycisk (A7), podnieść rączkę (A5).

rys. 6 Pociągnąć energicznie do góry tylną rączkę (A5), aż do usłyszenia KLIK zamknięcia stelaża.

HAMULEC KÓŁ TYLNYCH

rys. 7 Aby włączyć hamulec, popchnąć do dołu dźwignienkę (A4) umieszczoną na grupie prawych kół tylnych.

Podczas postojów włączyć zawsze hamulec.

ZABLOKOWANIE/ODBLOKOWANIE KÓŁ PRZEDNICH

rys. 8 Stelaż jest wyposażony w koła piruetowe, które można blokować lub odblokować za pomocą dźwignienki (A3) umieszczonej obok przednich kół.

PODNOŻEK TYLNY

rys. 9 Naciskać nogą na tylny podnózek (A2), aby pomóc sobie w pokonywaniu przeszkód.

UCHWYT NA BUTELKĘ

rys. 10 Stelaż jest wyposażony seryjnie w uchwyt na butelkę (H1).

Aby umocować uchwyt na butelkę, ustawić górną prowadnicę obok zaczepek (A8) na stelażu i popychać aż do kompletnego zamontowania.

KOSZ NA DROBIAZGI

rys. 11 Stelaż jest wyposażony w pojemny kosz na drobiazgi (E1). Aby go umocować włożyć dziurki (E2) w odpowiednie tylne zaczepek (E3) na stelażu.

Przeprowadzić skrzydełka (E4) poprzez dziurki (E5) bocznie na stelażu i zapiąć zapięcia automatyczne.

Następnie włożyć dziurki (E6) w odpowiednie tylne zaczepek przednie (E7) na stelażu.

MONTAŻ ZESPOŁÓW TRANSPORTOWYCH DODATKOWYCH DO STELAŻA (GONDOLA Avio I FOTELIK SAMOCHODOWY HUGGY Avio)

rys. 12 Na stelażu można zamontować gondolę Avio (J1) lub fotelik samochodowy Huggy Avio (J2). Do poprawnych czynności umocowania, należy zobaczyć odpowiadające instrukcje użytkownika.

MONTAŻ OPARCIA DO ZMIENIENIA STELAŻA W SPACERÓWKĘ

Na stelażu można zamontować oparcie wraz z wyściółką aby uzyskać konfigurację spacerówki.

rys. 13 Pociągając dźwignienkę (B2) zwalniając sworznie (B3) bocznie na stelażu.

rys. 14 Ustawić oparcie wkładając końcówki (B4) w odpowiednie gniazda (B5) z obu boków.

rys. 15 Wypuścić dźwignienki (B2) upewniając się, czy oba sworznie (B3) wrócić na miejsce i czy mechanizm jest poprawnie zamontowany.

rys. 16 Włożyć kłamerę (B18) w odpowiednią dziurkę umieszczoną w części tylnej podpory siedziska.

rys. 17 Pociągając zaczepek (B6), uwolnić gniazda (B7) i włożyć linki powrotne (B8) uważając, aby przesunąć poprawnie tylną linkę krzyżakową.

rys. 18 Włożyć poprawnie linki powrotne (B8) uważając, aby nie przełożyć je między krzyżakami i linką tylną.

rys. 19 Włożyć kłamerę pasa krocznego (B9) w odpowiednią dziurkę umieszczoną w części przedniej wsparcia siedziska.

rys. 20 Zapiąć zaciski siedziska (B10).

rys. 21 Włożyć dźwignienki regulacji podnóżka (B11) w odpowiednie otwory na wyściółce, następnie zapiąć zapięcia automatyczne (B12).

rys. 22 Następnie włożyć tasiemki wyściółki (B13) w odpowiednie miejsca na rurze boku stelaża.

REGULACJA OPARCIA

rys. 23 Możliwa jest regulacja oparcia w 3 pozycje; działać na centralne urządzenie (B14) i doprowadzić je do żądanej pozycji.

REGULACJA PODNÓŻKA

rys. 24 Do obniżenia podnóżka poruszać obie dźwignienki (B11) umieszczone w jego dolnej części, popychając go jednocześnie do dołu.

rys. 25 Aby podnieść podnózek wystarczy pociągnąć go do góry; zablokuje się automatycznie.

PASY BEZPIECZEŃSTWA

rys. 26 Sprawdzić, czy pasy są włożone w dziurki na wysokości ramion lub zaraz nad nimi. Jeżeli pozycja nie jest poprawna, wyciągnąć pasy z pierwszej pary dziurek i włożyć je w drugą, używać zawsze dziurki na tej samej wysokości.

rys. 27 Sprawdzić, czy pas plecowy jest poprawnie włożony w końcówki pasa brzuszno.

rys. 28 Zaczepić końcówki brzuszno pasa bezpieczeństwa do centralnej klamry.

rys. 29 Pas brzuszny musi zawsze przechodzić przez boczne pierścienie (B15) i gdy jest używany musi być wyregulowany poprawnie naokoło dziecka.

rys. 30 Używać zawsze pas kroczywoy w kombinacji z pasem brzuszny regulując je w poprawny sposób.

UWAGA! Nie przestrzeganie tego ostrzeżenia może spowodować upadek lub wyślizgnięcie się dziecka z ryzykiem zranienia.

INSTRUKCJE

PRZYMOCOWANIE ADAPTERÓW DO DASZKU I POCHWYTU

Aby założyć daszek (C1) i pochwyt (D1) na spacerówce, najpierw należy prawidłowo przymocować adaptery (G1) na ich miejsce.

rys. 31 Aby przymocować adaptery (G1), włożyć obydwu zaczepy (G3) w dolne dziurki rury boku spacerówki (A9).

rys. 32 Następnie nacisnąć adaptery (G1) do zaczepienia dźwignienki (G4) do kołka między rurami (A10).

MONTAŻ BUDKI

rys. 33 Aby umieścić daszek na spacerówce, należy ustawić się przy 2 gniazdach (G5) na adapterach (G1), włożyć w nie suwaki (C4) i pchnąć aż do usłyszenia obydwu KLIK zaczepienia.

rys. 34 Zapiąć zapięcia automatyczne pokrycia do oparcia, najpierw górne (C8) i potem dolne (C9).

rys. 35 Aby wyregulować budkę, wystarczy doprowadzić ją do wymaganej pozycji.

rys. 36 Daszek wyposażono w zamek (C6), który umożliwiła całkowite zdjęcie tylnej części pokrycia i uzyskanie praktycznej osłony przed słońcem (**tylko w modelach, w których przewidziano**).

DEMONTAŻ BUDKI ZE SPACERÓWKI

rys. 37 Aby zdjąć budkę ze spacerówki, odpiąć zapięcia automatyczne, które blokują pokrycie do oparcia (C8-C9).

rys. 38 Następnie użyć dźwigni (C7) i jednocześnie zdjąć daszek (G5) z adapterów

rys. 39 **UWAGA! Nigdy nie zostawiać daszku na adapterach (G1) bez pokrycia.**

KONSERWACJA POKRYCIA BUDKI

rys. 40 Pokrycie budki może być zdjęte, aby umożliwić poprawną konserwację. Odczepić przyciski (C10) umieszczone na obu przegubach budki (C5).

rys. 41 Odczepić przednie tasienki (C2) i tylne (C3) z obu przegubów i wyciągnąć kompletnie pokrycie.

rys. 42 Aby ponownie założyć pokrycie włożyć przednią tasienkę (C2) i tylną (C3) w odpowiednie prowadnice w wewnętrznej podszewce.

rys. 43 Następnie włożyć tasienki w gniazda (C11) na obu przegubach (C5) aż do kompletnego zaczepienia i zapiąć zapięcia automatyczne (C10).

MONTAŻ POCHWYTU

rys. 44 Aby założyć pochwyt (D1), należy wcisnąć przyciski (D2) i zaczepić go przy specjalnych gniazdach (G6) na adapterach (G1).

rys. 45 Pochwyt może być otwarty z jednej strony lub kompletnie zdjęty; aby go otworzyć naciskać przycisk (D2) i wyciągnąć go ze swojego gniazda. Aby wyjąć go powtórzć operację także z drugiej strony.

rys. 46 **UWAGA!**

OSŁONA PRZECIWDESZCZOWA

rys. 47 Aby zamontować osłonę przeciwdeszczową (F1), umieścić ją na budce i owinąć boczne gumki (F2) naokoło przegubów boku spacerówki (A10).

rys. 48 Przeprowadzić dolne gumki (F3) pod przednim podnóżkiem spacerówki i zamontować je razem.

KONSERWACJA POKRYCIA OPARCIA

Do poprawnej konserwacji pokrycia zaleca się okresowo wyjmować je.

rys. 49 Odpiąć zapięcia automatyczne podnóżka (B12) i wyciągnąć go ze swoich wsporników (B11).

rys. 50 Uwolnić dwie tasienki (B13) z bocznych gniazd na rurze bok spacerówki.

rys. 51 Odczepić zaciski na siedzisku (B10).

rys. 52 Odczepić zaciski na uszach (B16) i na oparciu (B17).

rys. 53 Wyciągnąć pas brzuszny z bocznych pierścieni (B15) uważając, aby przed jego kompletnym wyciągnięciem przewlec pierwszy ząb centralnej klamry poprzez boczny pierścień.

rys. 54 Przeprowadzić pasy plecowe i pas kroczyzny poprzez odpowiednie dziurki w pokryciu i wyciągnąć je kompletnie.

UWAGA! Przed użyciem upewnij się, czy Pokrycie jest poprawnie umieszczone.

AVERTIZĂRI



CITIȚI CU ATENȚIE
INSTRUCȚIUNILE
ÎNAINTE DE UTILIZAREA
PRODUSULUI ȘI PĂSTRAȚI-
LE PENTRU A LE CONSULTA
ÎN VIITOR. SIGURANȚA COPILULUI
DUMNEAVOASTRĂ POATE FI ÎN PERICOL
DACĂ NU RESPECTAȚI CU ATENȚIE
ACESTE INSTRUCȚIUNI.
SIGURANȚA COPILULUI ESTE
RESPONSABILITATEA DUMNEAVOASTRĂ.
ATENȚIE! NU LĂSAȚI NICIODATĂ
COPILUL NESUPRĂVEGHEAT: AR PUTEA
FI PERICULOS. FIȚI EXTREM DE ATENȚI
CÂND UTILIZAȚI PRODUSUL.

Acest produs este adecvat pentru copii:

- de la naștere și până se atinge greutatea de 9 Kg dacă se utilizează LANDOUL.
- de la naștere și până se atinge greutatea de 15 Kg dacă se utilizează CĂRUCIORUL.
- de la naștere și până se atinge greutatea de 13 Kg dacă se utilizează SCAUNUL AUTO (grup 0/0+).

Landoul este adecvat pentru copiii ce nu pot sta așezați singuri, ce nu se pot întoarce sau ridica pe mâini sau genunchi.

SIGURANȚĂ

Pentru a evita incidentele, țineți copilul departe în timpul operațiunilor de deschidere și închidere a căruciorului.

Verificați înainte de asamblare ca produsul și toate componentele sale să nu prezinte daune datorate transportului; în acest caz produsul nu trebuie utilizat și va trebui ținut departe de copii.

Pentru siguranța copilului dumneavoastră, înainte de a utiliza produsul, înlăturați și eliminați toate pungile din plastic și elementele ce fac parte din ambalaj și nu le lăsați la îndemâna nou-născuților și copiilor.

Produsul trebuie utilizat numai pentru numărul de copii pentru care a fost proiectat.

Utilizați numai pentru transportul unui singur copil în cărucior.

Nu utilizați produsul dacă nu ați fixat și reglat corect toate componentele.

Citiți cu atenție instrucțiunile referitoare la utilizarea șasiului când se vor fixa landoul/căruciorul/scaunul pentru mașină.

Nu amplasați niciodată produsul în apropierea scăriilor sau treptelor.

Evitați introducerea degetelor în mecanisme.

Utilizați produsul numai pe o suprafață plană, stabilă și uscată.

Nu lăsați căruciorul/landoul pe o suprafață înclinată când copilul se află în cărucior, chiar dacă frâna este acționată. Eficiența sistemului de frânare este limitată în cazul suprafețelor cu înclinare semnificativă.

Înainte de utilizare, asigurați-vă că produsul este complet deschis și că toate dispozitivele de blocare și siguranță sunt corect fixate.

Nu adăugați alte salteluțe în landou.

Controlați întotdeauna dacă landoul, căruciorul și scaunul pentru mașină sunt corect fixate de șasiu înainte de a fi utilizate.

Orice sarcină aplicată produsului, îl poate dezechilibra. Greutate maximă admisă a coșulețului este de 3 kg. Este absolut interzisă depășirea greutății maxime recomandate. Orice greutate aplicată pe mâner, poate compromite stabilitatea landoului / căruciorului.

Acest cărucior/landou nu poate fi utilizat pentru a alerga sau patina.

Nu urcați sau coborâți scări sau nu folosiți scările mobile cu copilul în cărucior/scaun auto/landou.

Controlați regulat produsul și componentele acestuia pentru a descoperi eventualele semne de deteriorare și/sau uzură, descusături și tăieturi. Verificați în special integritatea fizică și structurală a mânerelor sau a mânerului de transport și a fundului landoului.

Trebuie să fiți conștienți de pericolele reprezentate de flăcările libere sau alte surse de căldură cum ar fi radiatoarele, șemineurile, sobele electrice și cu gaz, etc.: nu lăsați produsul în apropierea acestor surse de căldură.

Asigurați-vă că toate sursele posibile de pericol (exemplu: cabluri, fire electrice, etc.) sunt ținute departe de copil.

Nu lăsați produsul cu copilul în el unde există șfuri, perdele sau alte lucruri pe care copilul ar putea să se cațere sau care i-ar putea cauza sufocarea sau strangularea.

Nu utilizați landoul pe un suport.

CENTURI DE SIGURANȚĂ

Fixați copilul bine cu centurile de siguranță și nu-l lăsați niciodată nesupravegheat.

Utilizați întotdeauna centurile de siguranță imediat ce copilul dumneavoastră este capabil să stea singur în șezut.

Utilizați întotdeauna centura inghinală împreună cu cea abdominală.

Pentru a evita rănirea gravă ca urmare a căderilor și/sau alunecărilor, utilizați întotdeauna centurile de siguranță corect prinse și reglate.

Sisteme de blocare conforme regulamentelor în vigoare, diferite de cele furnizate împreună cu produsul, pot fi folosite fiind atenți să le ancorăți de inelele laterale aflate pe șezut (**Fig. 29** - detaliu **B15**).

SFATURI PENTRU UTILIZARE

Activați întotdeauna frâna înainte de a continua cu fazele de fixare și înlăturare a elementelor de transport suplimentare (landou, scaun pentru mașină).

Nu permiteți altor copii sau animale să se joace nesupravegheați în apropierea produsului sau să se cațere pe acesta.

În timpul așezării și scoaterii copilului din scaun/landou, pe parcursul staționării și pe timpul montării/demontării accesoriilor asigurați-vă că frâna este mereu activată.

Operațiunile de montare, demontare și reglare trebuie să fie efectuate numai de către persoane adulte. Asigurați-vă că persoanele care utilizează produsul (dădacă, bunici, etc.) cunosc funcționarea corectă a acestuia.

În cazul operațiunilor de reglare asigurați-vă că componentele mobile ale produsului nu intră în contact cu copilul (exemplu: spătar, capotă, etc.); asigurați-vă că în timpul acestor operațiuni frâna este activată corect.

Nu efectuați operațiuni de deschidere, închidere sau demontare a căruciorului când copilul se află în cărucior.

Fiți foarte atenți când efectuați aceste operațiuni și copilul se află în apropiere.

Nu lăsați copilul în cărucior/scaunul auto/landou când călătoriți cu alte mijloace de transport.

Când nu îl folosiți, produsul trebuie pus la loc, departe de copii. Produsul nu trebuie utilizat ca o jucărie! Nu îi permiteți copilului să se joace cu acest produs.

AVERTIZĂRI

Produsul este dotat cu o platformă posterioară ce facilitează trecerea peste trepte și obstacole. Nu utilizați această platformă pentru transportarea unui al doilea copil.

Nu transportați copilul în cărucior sau separat de șasiu.

În caz de expunere prelungită la soare, așteptați ca produsul să se răcească înainte de a-l utiliza.

Utilizați produsul numai cu landouri și scaune pentru mașină Inglesina, proiectate special și dotate cu sistem de prindere Easy Clip. În caz de dubii consultați site-ul www.inglesina.com sau adresați-vă Vânzătorului Autorizat sau Serviciul de Asistență pentru Clienți Inglesina.

GARANȚIE/PIESE DE SCHIMB

Nu utilizați piese de schimb sau accesorii care nu sunt furnizate și/sau aprobate de L'Inglesina Baby.

Eventualele daune cauzate de utilizarea de accesorii ce nu sunt furnizate și/sau aprobate de L'Inglesina Baby, cum ar fi scaunele, sisteme de prindere pentru borsete, învelitori contra ploii, platforme pentru cărucioare, etc. nu vor fi acoperite de condițiile garanției noastre.

Eventualele modificări aduse produselor exonerează L'Inglesina Baby de orice responsabilitate.

Nu supraîncărcați produsul cu accesorii ulterioare cu excluderea celor aprobate de L'Inglesina Baby: greutatea sau presiunea suplimentară pot cauza instabilitatea produsului sau supunerea acestuia la tensiune excesivă ducând la ruperea acestuia.

Nu înlăturați etichetele adezive și cusute; ar putea face produsul neconform în temeiul legislației.

Verificați cu regularitate dispozitivele de siguranță pentru a vă asigura de funcționarea lor corectă în timp. În cazul în care există probleme și/sau anomalii de orice fel, utilizarea căruciorului este interzisă. Contactați imediat Vânzătorul Autorizat sau Serviciul de Asistență Clienți Inglesina.

Nu utilizați produsul dacă prezintă rupturi sau componente lipsă: contactați Vânzătorul de încredere sau Serviciul de Asistență a Clienților Inglesina.

L'Inglesina Baby S.p.A. neagă orice responsabilitate pentru daune cauzate lucrurilor sau persoanelor ce derivă din utilizarea inadecvată și/sau incorectă a instrumentului.

L'Inglesina Baby S.p.A. pentru a-și îmbunătăți produsele își rezervă dreptul de actualizare și/sau modificare a oricărui detaliu tehnic sau estetic fără vreo informare anterioară.

SFATURI PENTRU CURĂȚAREA ȘI ÎNTREȚINEREA PRODUSULUI

Acest produs necesită o mentenanță regulată din partea utilizatorului.

Nu forțați niciodată mecanismele sau componentele mobile; în caz de dubii, verificați mai întâi instrucțiunile.

Nu strângeți produsul dacă este încă ud și nu-l lăsați în locuri umede deoarece s-ar putea forma mușgai.

Păstrați produsul într-un loc uscat.

Protejați produsul de agenții atmosferici, apă, ploaie sau zăpadă; de asemenea expunerea continuă și prelungită la soare ar putea cauza schimbări de culoare la multe din materiale.

După o eventuală utilizare pe plajă, curățați și uscați atent produsul pentru a înlătura nisipul și sarea.

Curățați componentele din plastic și din metal cu un cârpă umedă sau cu un detergent delicat; nu utilizați solvenți, amoniac sau benzină.

Uscați atent componentele din metal după un eventual contact cu apa, pentru a evita formarea de rugină.

Păstrați curate toate componentele în mișcare și dacă trebuie lubrifiați-le cu un ulei delicat.

Mențineți roțile fără praf și/sau nisip.

SFATURI PENTRU CURĂȚAREA HUSEI TEXTILE

Vă sfătuim să spălați căptușeala separat de celelalte articole. Împrospătați periodic părțile din material textil cu o perie moale pentru haine.

Respectați regulile de spălare a căptușelii textile prezentate pe etichetele aferente.



Spălați la mână în apă rece.



Nu înălbiți.



Nu uscați mecanic.



Nu călcați.



Nu folosiți spălarea uscată.

Uscați perfect căptușeala din material textil, înainte de a o utiliza sau de a o strânge.

Pentru a preveni eventuala formare de mușgai, vă sfătuim să aerisiți periodic landoul. În special, separați căptușeala textilă de structură și treceți o cârpă uscată pe fund.

INSTRUCȚIUNI

LISTĂ COMPONENTE

fig. 1

- A1** Manetă deschidere șasiu
- A2** Platformă posterioară
- A3** Manetă pivotare roți anterioare
- A4** Manetă frână posterioară
- A5** Mâner posterior închidere șasiu
- H1** Suport biberon
- B1** Câptușeală spătar
- C1** Câptușeală capotă
- C2** Bandă anterioară capotă
- C3** Bandă posterioară capotă
- D1** Bară pentru mâini
- E1** Coșuleț pentru obiecte
- F1** Apărătoare de ploaie
- G1** Adaptoare pentru Capotă și Mâner Avio
- G2** Adaptoare pentru Landou Avio și Scaun auto Huggy Avio

UNITĂȚI DE TRANSPORT ACCESORII LA ȘASIU

fig. 2

- J1** Landou Avio
- J2** Scaun auto Huggy Avio

DESDCHIDAREA ȘASIULUI

fig. 3 Ținând apăsată maneta (**A1**), amplasată pe mânerul drept, ridicați ferm șasiul până la deschiderea sa completă.

fig. 4 Finalizați operațiunea acționând asupra pedalei (**A2**), până la poziția de blocare orizontală.

ATENȚIE! Asigurați-vă că toate mecanismele de închidere sunt corect blocate pe ambele laturi, înainte de utilizarea căruciorului.

ÎNCHIDEREA ȘASIULUI

fig. 5 Apăsând butonul roșu (**A7**), ridicați mânerul (**A5**).

fig. 6 Trageți de mânerul posterior (**A5**) în sus cu hotărâre, până când auziți CLICK-UL de închidere a șasiului.

FRÂNĂ ROȚI DIN SPATE

fig. 7 Pentru a acționa frâna, împingeți maneta (**A4**) maneta amplasată pe grupul de roți din spate dreapta.

Acționați întotdeauna frâna în timpul staționării.

BLOCAREA/DEBLOCAREA ROȚILOR DIN FAȚĂ

fig. 8 Șasiul este dotat cu roți pivotante care pot fi blocate sau deblocate acționând pur și simplu maneta (**A3**) amplasată în dreptul roților anterioare.

PEDALA POSTERIOARĂ

fig. 9 Apăsați cu piciorul pe platforma posterioară (**A2**) pentru a vă ajuta în depășirea obstacolelor.

SUPORT BIBERON

fig. 10 Șasiul este dotat cu un suport de biberon standard (**H1**).

Pentru a fixa suportul de biberon, poziționați ghidajul superior în dreptul cărligului (**A8**) de pe șasiu și împingeți în locaș până când se fixează automat.

COȘULEȚ PENTRU OBIECTE

fig. 11 Șasiul este dotat cu un coșuleț încăpător pentru obiecte (**E1**). Pentru a îl fixa, introduceți buclele (**E2**) în cărligele posterioare aferente (**E3**) de pe șasiu.

Treceți aripioarele (**E4**) prin buclele (**E5**) din lateralul șasiului și închideți capsele automate.

Introduceți în cele din urmă buclele (**E6**) în cărligele anterioare aferente (**E7**) de pe șasiu.

PRINDEREA UNITĂȚILOR DE TRANSPORT ADIȚIONALE PE ȘASIU (LANDOU AVIO ȘI SCAUN AUTO HUGGY AVIO)

fig. 12 Pot fi fixate pe șasiu landoul Avio (**J1**) sau scaunul auto Huggy Avio (**J2**). Pentru operațiunile corecte de fixare, citiți manualele de instrucțiuni aferente.

FIXAREA SPĂTARULUI PENTRU A TRANSFORMA ȘASIUL ÎN CĂRUCIOR

Spătarul cu tot cu umplutura poate fi prins pe șasiu, pentru a obține configurația cărucior.

fig. 13 Trageți manetele (**B2**) eliberând pivoturile (**B3**) de pe lateralele șasiului.

fig. 14 Poziționați spătarul introducând capetele (**B4**) în locașurile aferente (**B5**) pe amândouă părțile.

fig. 15 Eliberați apoi manetele (**B2**) asigurându-vă că amândouă pivoturile (**B3**) se învârt în locaș și că mecanismul este fixat corect.

fig. 16 Introduceți catarama (**B18**) în bucla amplasată pe partea posterioară a suportului scaunelului.

fig. 17 Eliberați locașurile (**B7**) și introduceți cablurile de revenire (**B8**), trăgând de cărligele (**B6**) fiind atenți să împingeți corect cablul și crucea posterioară.

fig. 18 Introduceți în mod corect cablurile de revenire (**B8**) fiind atenți să nu intre în contact cu crucea și cablul posterior.

fig. 19 Introduceți catarama centurii pentru despărțirea picioarelor (**B9**) în bucla amplasată pe partea anterioară a suportului scaunelului.

fig. 20 Prindeți butoanele scaunului (**B10**).

fig. 21 Introduceți manetele de reglare a platformei (**B11**) în deschizăturile câptușelii, apoi prindeți capsele automate corespunzătoare (**B12**).

fig. 22 În cele din urmă introduceți benzile câptușelii (**B13**) în locașurile laterale de pe tubul din lateralul șasiului.

REGLAREA SPĂTARULUI

fig. 23 Puteți regla spătarul în 3 poziții; acționați asupra dispozitivului central (**B14**) și aduceți-l în poziția dorită.

REGLAREA SUPTORULUI DE SPRIJIN PENTRU PICIOARE

fig. 24 Pentru a cobori suportul pentru picioare, acționați asupra manetelor (**B11**) situate în partea inferioară a acestuia, împingându-l în același timp în jos.

fig. 25 Pentru a înălța suportul este suficient să îl trageți în sus: se va bloca automat.

CENTURI DE SIGURANȚĂ

fig. 26 Verificați ca centurile să fie introduse în bucle la înălțimea spatelui sau imediat deasupra. Dacă poziția nu este corectă, scoateți centurile din prima pereche de bucle și reintroduceți-le în a doua; utilizați întotdeauna buclele la aceeași înălțime.

fig. 27 Asigurați-vă că centura dorsală este introdusă corect în capetele centurii abdominale.

fig. 28 Prindeți extremitățile centurii pentru abdomen în catarama centrală.

fig. 29 Centura abdominală trebuie să treacă întotdeauna prin inelele laterale (**B15**) și când este utilizată, trebuie să fie reglată pentru a susține corect copilul.

fig. 30 Utilizați întotdeauna centura de despărțire a picioarelor împreună cu cea abdominală reglându-le în mod corect. **ATENȚIE! Nerespectarea acestei măsuri de siguranță poate cauza căderea sau alunecarea copilului cu riscul de a se răni.**

FIXAREA ADAPTOARELOR PENTRU CAPOTĂ ȘI MÂNER

Pentru a monta capota (**C1**) și mânerul (**D1**) pe cărucior este nevoie ca adaptoarele (**G1**) să fie mai întâi fixate în locașurile lor.

INSTRUCȚIUNI

fig. 31 Pentru a fixa adaptoarele (G1), introduceți ambele cârlige (G3) în buclele inferioare aflate pe tubul din lateralul căruciorului (A9).

fig. 32 Împingeți adaptoarele (G1) până când maneta (G4) este fixată de știftul aflat între tuburi (A10).

FIXAREA CAPOTEI

fig. 33 Pentru a monta capota căruciorului, așezați-vă în dreptul celor două locașuri (G5) de pe adaptoare (G1), introduceți glišoarele (C4) și împingeți până când se aud două CLICK-uri de fixare.

fig. 34 Închideți capsela automată ale căptușelii pe spătar, mai întâi cele superioare (C8) și apoi cele inferioare (C9).

fig. 35 Pentru a regla capota, este suficient să o împingeți în poziția dorită.

fig. 36 Capota este dotată cu fermoar (C6) care vă permite să înlăturați complet partea posterioară a căptușelii și să obțineți o capotă simplă și practică (**numai pentru anumite modele**).

DETAȘAREA CAPOTEI DE PE CĂRUCIOR

fig. 37 Pentru a înlătura capota de pe cărucior, desprindeți capsela automată care prind căptușeala pe spătar (C8-C9).

fig. 38 Acționați maneta (C7) și în același timp scoateți capota din locașurile (G5) aflate pe adaptoare.

fig. 39 **ATENȚIE! Nu lăsați niciodată capota montată pe adaptoare (G1) fără husă.**

ÎNȚREȚINEREA CĂPTUȘELII CAPOTEI

fig. 40 Căptușeala capotei poate fi înlăturată pentru a permite întreținerea corectă. Desfaceți nasturii (C10) amplasați pe amândouă dispozitivele de cuplare ale capotei (C5).

fig. 41 Desfaceți benzile anterioare (C2) și posterioare (C3) din amândouă dispozitivele de cuplare și scoateți complet căptușeala.

fig. 42 Pentru a remonta căptușeala, introduceți benzile anterioare (C2) și posterioare (C3) în ghidajele aferente de pe căptușeala interioară.

fig. 43 Introduceți benzile în locașurile (C11) în amândouă dispozitivele de cuplare (C5) până la fixarea completă și închideți capsela automată corespunzătoare (C10).

ATAȘAREA BAREI PENTRU MĂINI

fig. 44 Pentru a monta mânerul (D1), apăsați butoanele (D2) și agățați-l în dreptul locașurilor (G6) aflate pe adaptoare (G1).

fig. 45 Bara pentru mâini poate fi deschisă pe o parte sau înlăturată complet; pentru a o deschide, apăsați butonul (D2) și scoateți-o din locașul său. Pentru a o scoate repetați operațiunea și pe partea cealaltă.

fig. 46 **ATENȚIE!**

APĂRĂTOARE DE PLOAIE

fig. 47 Pentru a monta apărătoarea de ploaie (F1), poziționați-o pe capotă și înfășurați șnururile elastice laterale (F2) în jurul dispozitivelor de cuplare de pe lateralul căruciorului (A10).

fig. 48 Treceți apoi șnururile elastice inferioare (F3) pe sub platforma anterioară a căruciorului și legați-le împreună.

ÎNȚREȚINEREA CĂPTUȘELII SPĂTARULUI

Vă sfătuim să înlăturați periodic căptușeala pentru întreținerea sa corectă.

fig. 49 Desfaceți capsela platformei pentru sprijinirea picioarelor (B12) și scoateți-o din suporturile aferente (B11).

fig. 50 Eliberați cele două benzi (B13) din locașurile laterale de pe tubul din lateralul căruciorului.

fig. 51 Desfaceți capsela de pe șezut (B10).

fig. 52 Desprindeți capsela din fantele (B16) și de pe spătar (B17).

fig. 53 Desfaceți centura abdominală din inelele laterale (B15) având grijă să treceți primul dinte al cataramii centrale prin inelul lateral înainte de a o scoate complet.

fig. 54 Treceți centurile dorsale și despărțitorul pentru picioare prin buclele aferente de pe căptușeală și scoateți-o complet.

ATENȚIE! Asigurați-vă că ați fixat corect căptușeala înainte de utilizare.

ADVERTÊNCIA



LEIA COM ATENÇÃO AS INSTRUÇÕES ANTES DA UTILIZAÇÃO E GUARDE-AS PARA REFERÊNCIA FUTURA. A SEGURANÇA DO SEU FILHO PODE SER COMPROMETIDA SE AS PRESENTES INSTRUÇÕES NÃO FOREM SEGUIDAS COM CUIDADO. A SEGURANÇA DA CRIANÇA É DA SUA RESPONSABILIDADE. ATENÇÃO! NUNCA DEIXE A CRIANÇA SEM VIGILÂNCIA: PODE SER PERIGOSO. PRESTE A MÁXIMA ATENÇÃO QUANDO UTILIZAR O PRODUTO.

Este produto destina-se a crianças:

- a partir do nascimento e até aos 9 Kg quando se utiliza a ALCOFA.
- a partir do nascimento e até aos 15 kg quando se utiliza a CADEIRA.
- a partir do nascimento e até aos 13 kg quando se utiliza a CADEIRINHA CARRO (grupo 0/0+).

A alcofa destina-se a crianças que não consigam permanecer sentadas sozinhas, nem rodar e que não possam levantar-se sobre as mãos ou joelhos.

SEGURANÇA

Para evitar acidentes, manter afastado o bebé durante as operações de abertura e fechamento do carrinho.

Verifique antes da montagem, se o produto e todos os componentes não apresentam danos devidos ao transporte; em caso afirmativo, o produto não deve ser utilizado e deve ser mantido longe do alcance das crianças.

Para a segurança do seu filho, antes de utilizar o produto, remova e elimine todos os sacos de plástico e os elementos que fazem parte da embalagem e mantenha-os longe do alcance dos bebés e das crianças.

O produto deve ser utilizado exclusivamente pelo número de crianças para o qual foi concebido.

Utilize-o de qualquer forma para o transporte de uma única criança por cadeira.

Não utilize o produto se todos os seus componentes não estiverem correctamente fixados e regulados.

Leia atentamente as instruções relativas à utilização da estrutura onde serão encaixadas a alcofa/cadeira/cadeira auto.

Nunca coloque o produto na proximidade de escadas ou degraus.

Evite inserir os dedos nos mecanismos.

Utilize-o apenas em superfícies planas, estáveis e secas.

Não deixe o carrinho de passeio/carrinho de bebé num plano inclinado com a criança a bordo, mesmo que o travão esteja engatado. A eficiência dos travões é limitada em planos inclinados íngremes.

Antes da utilização, verifique se o produto está completamente aberto e os dispositivos de bloqueio e segurança estão correctamente engatados.

Não juntar superiores colchãozinhos na alcofa.

Antes da utilização, verifique sempre se a alcofa, a cadeira e a cadeira auto estão correctamente encaixadas na estrutura. Qualquer carga aplicada ao produto compromete a estabilidade do mesmo. A carga máxima do cesto porta-

objectos é de 3 kg. É absolutamente proibido exceder a carga máxima recomendada.

Qualquer carga aplicada à alça pode afectar a estabilidade da alcofa/carrinho.

Este carrinho de passeio/carrinho de bebé não é próprio para correr ou patinar.

Não suba nem desça escadas ou escadas móveis com a criança no carrinho de passeio/cadeira auto/alcofa.

Inspeccione com regularidade o produto e os seus componentes para detectar eventuais sinais de deterioração e/ou desgaste, partes descosidas e rasgadas. Verifique, em particular, o estado físico e estrutural das pegas ou da pega de transporte e da base da alcofa.

Esteja consciente dos perigos derivados da presença de chamas livres ou outras fontes de calor, como radiadores, lareiras, aquecedores eléctricos ou a gás, etc. Não deixe o produto na proximidade destas fontes de calor.

Verifique se todas as possíveis fontes de perigo (por exemplo: cabos, fios eléctricos, etc.) estão fora do alcance da criança.

Não deixe o produto com a criança junto de cordas, cortinados ou outros meios, pelos quais a criança pode trepar, ou mesmo estes servirem como causa de sufocamento ou estrangulamento.

Não utilize a alcofa em cima de um apoio.

CINTOS DE SEGURANÇA

Imobilize sempre a criança com o cinto de segurança e nunca a deixe sem vigilância.

Utilize sempre os cintos de segurança a partir do momento em que a criança conseguir permanecer sentada sozinha.

Utilize sempre o cinto inguinal em combinação com o ventral.

Para evitar danos graves decorrentes de quedas e/ou escorregamento, utilize sempre o cinto de segurança correctamente fixado e regulado.

Sistemas de retenção, conformes aos regulamentos vigentes, diferentes dos fornecidos com este produto, podem ser utilizados tomando o cuidado de prendê-los aos anéis laterais presentes no assento (**Fig. 29** - detalhe **B15**).

CONSELHOS DE UTILIZAÇÃO

Inserir sempre o freio antes de proceder à fase de enganche e desenganche das unidades de transporte adicionais (alcofa, cadeira auto).

Não deixe outras crianças ou animais brincarem sem vigilância na proximidade do produto ou de treparem para ele.

Quando se posiciona ou retira a criança da cadeira/alcofa, durante as paragens e durante a montagem/desmontagem dos acessórios, verifique se o travão ficou bem engatado.

As operações de montagem, desmontagem e regulação devem ser realizadas apenas por adultos. Verifique se quem utiliza o produto (ama, avós, etc.) conhece bem o funcionamento correcto do mesmo.

Nas operações de regulação, verifique se as partes móveis do produto não tocam na criança (exemplo: apoio de costas, capota, etc.); verifique em todo o caso se durante estas operações, o travão está bem engatado.

Não realize acções de abertura, fecho ou desmontagem do produto com a criança a bordo.

Em qualquer dos casos, tenha um cuidado especial quando essas operações tiverem lugar e a criança estiver nas imediações.

Não deixe a criança no carrinho de passeio/cadeira auto/alcofa quando viajar noutros meios de transporte.

Quando não estiver a ser utilizado, o produto é mantido, em qualquer situação, fora do alcance das crianças. O produto

ADVERTÊNCIA

não deve ser utilizado como um brinquedo! Não permitir ao bebé de jogar com este produto.

O produto está equipado com um estrado posterior que ajuda a ultrapassar os degraus e obstáculos. Não utilize este estrado para o transporte de uma segunda criança.

Não transporte a criança na cadeira ou em separado da estrutura.

Em caso de exposição prolongada ao sol, espere que o produto arrefeça antes de utilizá-lo.

Utilize somente com alcofas e cadeirinhas auto Inglesina especificamente preparadas e equipadas com encaixe Easy Clip. Em caso de dúvida, consulte o site www.inglesina.com ou dirija-se ao Revendedor Autorizado ou ao Serviço de Assistência a Clientes da Inglesina.

GARANTIAS/PEÇAS SOBRESSALENTES

Não utilize peças sobressalentes ou acessórios não fornecidos e/ou de algum modo não aprovados pela L'Inglesina Baby.

Quaisquer danos provocados pela utilização de acessórios não fornecidos e/ou não aprovados pela L'Inglesina Baby, como cadeiras de bebé, ganchos para bolsas, telas de protecção contra a chuva, plataformas para carrinhos, etc., não estarão cobertos pelas condições na nossa garantia.

Quaisquer modificações introduzidas nos produtos isentam a L'Inglesina Baby de qualquer responsabilidade.

Não sobrecarregue o produto com acessórios complementares, excepto os aprovados pela L'Inglesina Baby: o peso ou a pressão extra podem provocar a instabilidade do produto ou sujeitá-lo a uma tensão excessiva que provoque a sua rotura.

Não remova as etiquetas adesivas e cosidas; pode tornar o produto não conforme com o conteúdo da norma.

Inspecione regularmente os dispositivos de segurança para verificar a perfeita funcionalidade do produto ao longo do tempo. Caso sejam encontrados problemas e/ou anomalias de qualquer tipo, não utilize o produto. Contacte na devida oportunidade o Revendedor Autorizado ou o Serviço de Assistência a Clientes da Inglesina.

Não utilize o produto se este apresentar peças partidas ou em falta: contacte o seu Revendedor Autorizado ou o Serviço de Assistência a Clientes da Inglesina.

A L'Inglesina Baby S.p.A. rejeita toda e qualquer responsabilidade por danos materiais ou pessoais, resultantes da utilização inadequada e/ou incorrecta do equipamento.

A L'Inglesina Baby S.p.A. com o fim de melhorar os seus produtos, reserva-se o direito de actualizar e/ou modificar qualquer pormenor técnico estético, sem aviso prévio.

CONSELHOS SOBRE LIMPEZA E MANUTENÇÃO DO PRODUTO

Este produto requer uma manutenção regular da parte do utilizador.

Nunca force os mecanismos ou as partes móveis; em caso de dúvida, verifique primeiro as instruções.

Não guarde o produto se estiver molhado e não o deixe em ambientes húmidos, pois pode-se formar bolor.

Mantenha o produto num local seco.

Proteja o produto dos agentes atmosféricos, água, chuva ou neve; além disso, a exposição contínua ou prolongada ao sol pode causar alterações de cor em muitos materiais.

Após a eventual utilização na praia, limpe e seque o produto com cuidado para remover a areia e o sal.

Limpe as partes de plástico e de metal com um pano húmido ou com um detergente suave; não utilize solventes, amoníaco ou benzina.

Seque com cuidado as partes metálicas a seguir ao possível contacto com a água, a fim de evitar a formação de ferrugem.

Mantenha limpas todas as partes móveis e lubrifique-as com um óleo leve.

Mantenha as rodas limpas de pó e/ou areia.

CONSELHOS SOBRE LIMPEZA DO REVESTIMENTO EM TECIDO

Aconselha-se a lavagem do revestimento em separado dos outros artigos.

Escove periodicamente as partes em tecido com uma escova suave para vestuário.

Respeite as normas de lavagem do revestimento em tecido, indicadas nas respectivas etiquetas.



Lave à mão em água fria.



Não utilize lixívia.



Não seque mecanicamente.



Não passe a ferro.



Não lave a seco.

Seque perfeitamente o revestimento em tecido, antes utilizá-lo ou guardá-lo.

Para prevenir a eventual formação de bolor, aconselha-se que areje periodicamente a alcofa. Em particular, separe o revestimento em tecido da estrutura e passe um pano seco na base.

INSTRUÇÕES

LISTA DE COMPONENTES

fig. 1

- A1 Alavanca de abertura chassis
- A2 Estrado posterior
- A3 Alavanca piroet rodas dianteiras
- A4 Alavanca do freio traseiro
- A5 Manilha traseira de fechamento chassis
- H1 Porta-biberão
- B1 Revestimento Encosto
- C1 Revestimento Capota
- C2 Tira dianteira capota
- C3 Tira traseira capota
- D1 Corrimão
- E1 Cesto porta-retratos
- F1 Protecção da chuva
- G1 Adaptadores para Capota e Corrimão Avio
- G2 Adaptadores pela Alcofa Avio e Cadeira carro Huggy Avio

UNIDADES DE TRANSPORTE ADICIONAIS À ESTRUTURA

fig. 2

- J1 Alcofa Avio
- J2 Cadeira auto Huggy Avio

ABERTURA DA ESTRUTURA

fig. 3 Mantendo premeida a alavanca (A1) existente na pega direita, levante com firmeza a estrutura até esta abrir por completo.

fig. 4 Conclua a operação actuando no pedal (A2) até chegar à posição de bloqueio horizontal.

ATENÇÃO! Antes de utilizar, certifique-se de que todos os mecanismos de fecho estão correctamente encaixados em ambos os lados.

FECHO DA ESTRUTURA

fig. 5 Premindo o botão vermelho (A7), levante a pega (A5).

fig. 6 Estirar a manilha traseira (A5) com firmeza para cima, até ouvir o CLICK de fechamento do chassis

FREIOS DAS RODAS POSTERIORES

fig. 7 Para accionar o freio empurrar para baixo a alavanca (A4) colocada no grupo de rodas traseiras de direita.

Accione sempre o freio durante as paragens.

BLOQUEIO/DESBLOQUEIO DAS RODAS ANTERIORES

fig. 8 O chassis é equipado com rodas pivotantes que podem-se bloquear ou desbloquear accionando somente a alavanca (A3) colocada em correspondência das rodas dianteiras.

ESTRADO POSTERIOR

fig. 9 Fazer pressão com pé no estrado posterior (A2) para ajudar a ultrapassar os obstáculos.

PORTA-BIBERÃO

fig. 10 O chassis é equipado com porta-biberão de serie (H1).

Para fixar o porta-biberão, posicionar a guia superior em correspondência do gancho (A8) no chassis e empurrar na sede até o completo enganche.

CESTO PORTA-OBJECTOS

fig. 11 O chassis é equipado com um capaz cesto porta-objectos (E1). Para fixá-lo, inserir os ilhós (E2) nos ganchos traseiros específicos (E3) no chassis.

Passar lateralmente as aletas (E4) por os ilhós (E5) no chassis e abotoar os automáticos correspondentes.

Inserir os ilhós (E6) nos ganchos dianteiros específicos (E7) no chassis.

ENCAIXE DAS UNIDADES DE TRANSPORTE ADICIONAIS À ESTRUTURA (ALCOFA AVIO E CADEIRA AUTO HUGGY AVIO)

fig. 12 É possível encaixar na estrutura a alcofa Avio (J1) ou a cadeira auto Huggy Avio (J2). Para as correctas operações de fixação, consulte os manuais de instrução criados para o efeito.

ENCAIXE DO ENCOSTO PARA CONVERTER A ESTRUTURA EM CARRINHO DE PASSEIO

É possível encaixar na estrutura o encosto com acolchoado para obter a configuração de carrinho de passeio.

fig. 13 Puxar as alavancas (B2) desbloqueando os pernos (B3) lateralmente no chassis.

fig. 14 Posicionar o encosto inserindo os terminais (B4) nas sedes específicas (B5).

fig. 15 Deixar as alavancas (B2) assegurando-se que os dois pernos (B3) voltem na própria sede e que o mecanismo esteja enganchado completamente.

fig. 16 Inserir a fivela (B18) na respectiva abertura situada na parte posterior do suporte do assento.

fig. 17 Puxando os ganchos (B6) libertar as sedes (B7) e inserindo os cabos de centragem (B8) prestando atenção a mover correctamente o cabo traseiro de intersecção.

fig. 18 Inserir correctamente os cabos de centragem (B8) prestando atenção à não interpor-los entre o cabo de intersecção e o outro cabo traseiros.

fig. 19 Insira a fivela do separador de pernas (B9) na ranhura adequada situada na parte anterior do suporte do assento.

fig. 20 Abotoar os botões do assento (B10).

fig. 21 Inserir a alavanca ajuste-estrado (B11) nas aberturas específicas no acolchoamento, logo abotoar os automáticos correspondentes (B12).

fig. 22 Inserir as fivelas do acolchoamento (B13) nas sede laterais específicas no tubo no lado do chassis.

REGULAÇÃO DO ENCOSTO

fig. 23 É possível regular o encosto em 3 posições. Accione o dispositivo central (B14) e acompanhe-o até à posição desejada.

REGULAÇÃO DO ESTRADO DE APOIO DOS PÉS

fig. 24 Para baixar o estrado, accione as duas alavancas (B11) situadas na parte inferior do mesmo, empurrando-o em simultâneo para baixo.

fig. 25 Para voltar a levantar o estrado, basta puxá-lo para cima: este bloquear-se-á automaticamente.

CINTOS DE SEGURANÇA

fig. 26 Verificar que os cintos estejam colocados nos buracos ao nível dos ombros ou imediatamente acima. Se a posição não é correcta, remover os cintos do primeiro par de buracos e reintroduzi-los no segundo; utilizar sempre os buracos ao mesmo nível.

fig. 27 Assegurar-se que o cinto dorsal esteja inserido correctamente nas extremidades do cinto abdominal.

fig. 28 Encaixe as pontas do cinto abdominal na fivela central.

fig. 29 O cinto abdominal deve sempre passar pelos anéis laterais (B15) e, quando estiver a ser utilizado, deve ser regulado de forma a rodear correctamente a criança.

fig. 30 Utilize sempre o cinto separador de pernas em combinação com o cinto abdominal, regulando-os de forma correcta.

ATENÇÃO! O não cumprimento desta precaução pode causar a queda ou o escorregamento da criança com risco de ferimento.

ENGANCHE DE ADAPTADORES PARA CAPOTA E CORRIMÃO

Para montar a capota (C1) e o corrimão (D1) no carrinho de passeio, é necessário que os adaptadores (G1) sejam previamente enganchados nos próprios alojamentos.

fig. 31 Para engatar os adaptadores (G1), inserir ambos os ganchos (G3) nos ilhós posicionados no tubo ao lado do carrinho de passeio (A9).

fig. 32 Pressionar enfim os adaptadores (G1) até um completo engate da alavanca (G4) ao pino montado entre os tubos (A10).

ENCAIXE DA CAPOTA

fig. 33 Para montar a capota no carrinho de passeio, posicioná-la corretamente em relação às duas sedes (G5) nos adaptadores (G1); inserir os elementos corredeiros (C4) e pressionar até ouvir ambos os CLICKs de engate.

fig. 34 Abotoar os automáticos do revestimento ao encosto, primeiro os superiores (C8) e depois os inferiores (C9).

fig. 35 Para ajustar a capota, é suficiente acompanhá-la na posição desejada.

fig. 36 A capota está equipada com um fecho-ecler (C6) que permite retirar completamente a parte posterior do revestimento e obter um prático elemento de proteção contra o sol (**somente para modelos onde previsto**).

DESENGANCHE DA CAPOTA DO CARRINHO

fig. 37 Para remover a capota do carrinho, despegar os automáticos que bloqueiam o revestimento ao encosto (C8-C9).

fig. 38 Atue a seguir na alavanca (C7) e contemporaneamente extrair a capota das relativas sedes (G5) nos adaptadores.

fig. 39 **CUIDADO! Nunca deixar a capota montada nos adaptadores (G1) antes do revestimento.**

MANUTENÇÃO DO REVESTIMENTO CAPOTA

fig. 40 O revestimento da capota pode ser removido para permitir a sua correcta manutenção. Desencaixe os botões (C10) existentes em ambas as articulações da capota (C5).

fig. 41 Desenganchar as tiras dianteiras (C2) e traseiras (C3) dos dois pivôs e extrair completamente o revestimento.

fig. 42 Para remontar o revestimento, inserir as tiras dianteiras (C2) e traseiras (C3) nas guias específicas da cobertura interior.

fig. 43 Inserir as tiras nas sedes (C11) nos dois pivôs (C5) até o completo enganche e abotoar os automáticos correspondentes (C10).

ENGANCHE DO CORRIMÃO

fig. 44 Para montar o corrimão (D1), pressionar os botões (D2) e enganchá-los nas específicas sedes (G6) nos adaptadores (G1).

fig. 45 O corrimão pode ser aberto por um lado ou completamente removido; para abri-lo, pressionar o botão (D2) e extrair-lo da sua sede. Para removê-lo, repetir a operação também no outro lado.

fig. 46 **ATENÇÃO!**

PROTECÇÃO DA CHUVA

fig. 47 Para montar a protecção da chuva (F1) colocá-la na capota e enrolar os elásticos laterais (F2) em torno dos pivôs no lado do carrinho (A10).

fig. 48 Passar os elásticos inferiores (F3) baixo a plataforma dianteira do carrinho e enganchá-los juntos.

MANUTENÇÃO DO REVESTIMENTO ENCOSTO

Aconselha-se que remova periodicamente o revestimento para a sua correcta manutenção.

fig. 49 Desabrochar os automáticos da plataforma de apoio dos pés (B12) e extrair-la dos suportes específicos (B11).

fig. 50 Extrair as duas tiras (B13) das sedes laterais no tubo no lado do carrinho.

fig. 51 Desenganchar os botões do assento (B10).

fig. 52 Desenganchar os botões nos lados do revestimento (B16) e no encosto (B17).

fig. 53 Extrair o cinto abdominal dos anéis laterais (B15) prestando atenção para fazer passar o primeiro dente da fivela central através do anel lateral antes de extrai-la completamente.

fig. 54 Passar os cintos dorsais e o cinto entra as pernas através dos ilhós específicos no revestimento e extrair-lo completamente.

ATENÇÃO! Antes de utilizar, certifique-se de que recolou o revestimento da forma correcta.

VAROVÁNÍ



NEŽ VÝROBEK ZAČNETE UŽÍVAT, PŘEČTĚTE SI POKYNY A USCHOVEJTE SI JE PRO BUDOUCÍ POUŽITÍ. NEBUDETE-LI POSTUPOVAT PODLE TĚCHTO POKYNŮ, BEZPEČNOST VAŠEHO DÍTĚTE MŮŽE BÝT OHROŽENA. ODPOVÍDÁTE ZA BEZPEČNOST SVÉHO DÍTĚTE. UPOZORNĚNÍ! NENECHÁVEJTE DÍTĚ NIKDY BEZ DOZORU. MŮŽE TO BÝT NEBEZPEČNÉ. PŘI POUŽÍVÁNÍ VÝROBKU MU VĚNUJTE MAXIMÁLNÍ POZORNOST.

Tento produkt je vhodný pro děti:

- od narození do 9 kg, pokud se používá KORBA.
- od narození do 15 kg, pokud se používá SEDAČKA.
- od narození do 13 kg, pokud se používá AUTOSEDAČKA (skupina 0/0+).

Korba je vhodná pro děti, které nedokážou sedět samy a koutat se a které se nedokážou vzepřít na ruku či kolenu.

BEZPEČNOST

Abyste zamezili úrazům, nepouštějte děti do blízkosti kočárku během jeho otevírání či zavírání.

Než se pokusíte výrobek sestavit, ověřte, zda jeho součásti nevykazují poškození vzniklé v průběhu přepravy. Pokud ano, výrobek nemůže být používán a nesmí být v dosahu dětí.

V zájmu bezpečnosti svého dítěte před použitím produktů odstraňte veškeré igelitové sáčky a součásti balení a nedovolte, aby byly v dosahu novorozenců a dětí.

Produkt lze používat výlučně pro tolik dětí, pro kolik byl navržen.

V jedné sedačce však při přepravě může sedět pouze jedno dítě.

Nepoužívejte výrobek, pakliže všechny jeho části nejsou správně upevněny a nastaveny.

Přečtěte si pozorně pokyny o používání rámu, když je k němu připevněna korba/sedačka/autosedačka.

Nenechávejte výrobek nikdy v blízkosti schodů či schůdků.

Nestrkejte do mechanismu prsty.

Používejte výlučně na rovné, stabilní a suché ploše.

Je-li dítě v kočárku, nenechávejte jej nikdy na nakloněné rovině, i když je zabrzděn. Účinnost brzd je na silně nakloněných plochách omezená.

Před použitím se ujistěte, že výrobek je úplně otevřený a že veškeré blokační a bezpečnostní zařízení je správně zapnuto.

Nevkládejte do korby další matrace.

Vždy ověřte, že korba, vložka a autosedačka jsou dobře usazeny na rámu, než je začnete používat.

Jakýkoli náklad má negativní dopad na stabilitu výrobku. Maximální nosnost koše je 3 kg. Je přísně zakázáno překračovat maximální doporučenou hmotnost nákladu. Jakékoli zatížení rukojeti může ohrozit stabilitu korby/kočárku.

Tento kočárek není uzpůsobený pro běh či bruslení.

Nejezděte po schodech či jezdících schodech nahoru ani dolů, je-li dítě umístěno v kočárku/autosedačce/korbě.

Výrobek pravidelně prohlížejte, abyste odhalili případné známky poškození a/nebo opotřebení či rozpadané a potrhané části. Zejména ověřte fyzický a strukturální stav držadel či držáku a spodní části korby.

Berte v úvahu nebezpečí vyplývající z blízkosti otevřeného ohně či jiných zdrojů tepla jako radiátorů, krbů, elektrických či plynových kamen apod. Nestavějte produkt do blízkosti těchto zdrojů tepla.

Ujistěte se, že veškeré možné zdroje nebezpečí (např. kabely, elektrické vedení) jsou mimo dosah dítěte.

Nenechávejte dítě v kočárku na místě, kde by se mohlo vyšplhat po provazech, záclonách apod. nebo kterými by se mohlo zadusit či úskrtit.

Nepoužívejte korbu na podložce.

BEZPEČNOSTNÍ PÁSY

Vždy pro dítě použijte bezpečnostní pásy a nenechávejte jej bez dozoru.

Používejte vždy tříselní pásy v kombinaci s břišním pásem, pokud Vaše dítě nedokáže samo sedět.

Vždy používejte mezinozní pás v kombinaci s břišním.

Abyste zabránili vážným následkům pádů či sklouznutí, ujistěte se vždy, že bezpečnostní pásy jsou správně nastavené a zapnuté.

Je možné používat odlišné záchytné systémy od systémů, které jsou dodávány spolu s tímto výrobkem, pokud odpovídají platným předpisům. Tyto záchytné systémy se musejí upevnit do bočních ok, nacházejících se na sedačce (**Obr. 29** - detail **B15**).

DOPORUČENÍ K UŽÍVÁNÍ

Před připevněním a snímáním přídavných přepravních dílů (korba, autosedačka) kočárek vždy zabrzděte.

Nedovolte, aby si v blízkosti produktu bez dozoru hrály jiné děti či aby se na něj pokoušely vyšplhat.

Když dáváte dítě do sedačky/korby nebo jej z ní vytahujete, během přestávek či při montování/odmontování příslušenství se ujistěte, že je aktivována brzda.

Výrobek mohou montovat, rozebírat či nastavovat výlučně dospělí osoby. Ujistěte se, že osoby, které výrobek používají (au-pair, rodiče apod.) vědí, jak s ním správně zacházet.

Při nastavování kočárku zajistěte, aby jeho pohyblivé části (např. opěrka a stříška) nepřišly do kontaktu s dítětem. Rovněž se ujistěte, že při těchto činnostech je aktivována brzda. Neotvírejte, nezavírejte a nerozebírejte kočárek, když je dítě v něm.

Věnujte při těchto činnostech zvýšenou pozornost dítěti, pohybuje-li se poblíž.

Nenechávejte dítě v kočárku/autosedačce/korbě při cestování dopravními prostředky.

Když není výrobek používán, je třeba jej uschovat tak, aby se k němu nemohly přiblížit děti. Výrobek nelze používat jako hračku! Nedovolte dítěti, aby si s tímto produktem hrál.

Výrobek je vybaven zadní podnožkou, která usnadňuje překonávání schodů a překážek. Nepoužívejte jej k přepravě jiného dítěte.

Nepřenášejte dítě v sedačce či odděleně od rámu.

V případě dlouhého vystavení slunečnímu záření počkejte, než se produkt ochladí, a teprve potom jej můžete znovu používat.

Používejte výlučně korby a autosedačky Inglesina, které jsou k tomu určeny a jsou rovněž vybaveny systémem Easy Clip. Máte-li pochybnosti, přečtěte si informace na stránce www.inglesina.com a obraťte se na autorizovaného prodejce nebo klientský servis Inglesina.

ZÁRUKY/NÁHRADNÍ DÍLY

Nepoužívejte náhradní díly či příslušenství nedodané či neschválené společností L'Inglesina Baby.

Případné škody vyplývající z použití příslušenství

VAROVÁNÍ

nedodaného a/nebo neschváleného společností L'Inglesina Baby (jako sedaček, háčků na tašky, krytů proti dešti, platforem na kočárky) nejsou kryty zárukou, kterou poskytujeme.

Případné změny, které na výrobku učiníte, zprošťují společnost L'Inglesina Baby veškeré zodpovědnosti.

Nepřetěžujte výrobek příslušenstvím s výjimkou toho, které schválila společnost L'Inglesina Baby. Dodatečná hmotnost či zatížení mohou mít za následek nestabilitu výrobku nebo jeho přetížení a výrobek se může rozbit.

Neodstraňujte nalepené a přišité etikety, jinak výrobek nemusí odpovídat požadavkům normy.

Pravidelně kontrolujte bezpečnostní zařízení, abyste se ujistili, že výrobek stále funguje perfektně. V případě, že narazíte na jakékoli problémy a/nebo odchylky, výrobek nepoužívejte. Kontaktujte neprodleně autorizovaného prodejce nebo klientský servis společnosti Inglesina.

Nepoužívejte výrobek, je-li zlomený nebo chybějí-li části. Kontaktujte svého prodejce nebo klientský servis společnosti Inglesina.

Společnost L'Inglesina Baby S.p.A. odmítá jakoukoli odpovědnost za škody způsobené věcem či osobám, vzniknou-li tyto v důsledku nevhodného a nesprávného používání výrobku.

Abý mohla společnost L'Inglesina Baby S.p.A. vylepšovat své produkty, vyhrazuje si právo aktualizovat a/nebo upravovat jakékoli technické aspekty či vzhled výrobku bez předchozího vyrozumění.

DOPORUČENÍ K ČIŠTĚNÍ A ÚDRŽBĚ VÝROBKU

Tento výrobek vyžaduje, aby uživatel prováděl pravidelnou údržbu.

Nikdy se nesnažte mechanismy či jiné části dostat do pohybu násilím. Máte-li pochybnosti, přečtěte si nejprve pokyny.

Neuschovávejte produkt, pokud je mokry, a nenechávejte jej ve vlhkém prostředí, aby se na něm nerozvinula plíseň.

Uchovávejte výrobek na suchém místě.

Chraňte výrobek před vlivem počasí, vody, deště či sněhu. Nepřetržitě a dlouhé vystavování slunci může u mnoha materiálů způsobit změnu barvy.

Po případném použití výrobku na pláži jej důkladně očistěte a vysušte, aby na něm nezůstal písek a sůl.

Čistěte plastové a kovové části navlhčeným hadříkem s nepříliš agresivním čisticím prostředkem. Nepoužívejte rozpouštědla, čpavek či benzín.

Vysušte důkladně kovové části, přijdou-li do kontaktu s vodou. Zabráníte tak jejich rezivění.

Udržujte čisté veškeré části, které se pohybují, a v případě potřeby je promažte slabým olejem.

Čistěte kolečka od prachu a/nebo písku.

DOPORUČENÍ K ČIŠTĚNÍ LÁTKOVÉHO POTAHU

Doporučujeme prát odděleně od ostatních kusů prádla.

Látkové části pravidelně přejíždějte jemným kartáčkem na oblečení.

Respektujte pokyny pro praní potahu, které jsou uvedeny na příslušných etiketách.



Perte v ruce ve studené vodě.



Nepoužívejte bělidla.



Nesušte mechanicky.



Nežehlete.



Neperete nasucho.

Než znovu začnete používat látkový potah nebo než jej uložíte, důkladně jej usušte.

Případnému tvoření plísně předejdete pravidelným větráním korb. Zejména je nutné odstranit textilní potah od konstrukce a stírat spodní část suchým hadrem.

SEZNAM SOUČÁSTÍ

obr. 1

- A1** Páčka na otvírání rámu
- A2** Zadní nožní pedál
- A3** Páčka na přední otočná kolečka
- A4** Páčka na zadní brzdu
- A5** Zadní rukojeť pro zavření rámu
- H1** Držák na kojeneckou láhev
- B1** Potah opěrky
- C1** Potah stříšky
- C2** Přední lem stříšky
- C3** Zadní lem stříšky
- D1** Madlo
- E1** Košík na převážení předmětů
- F1** Kryt proti dešti
- G1** Nástavce pro boudučku a madlo Avio
- G2** Posouvače pro korbou Avio a autosedačku Huggy Avio

PŘÍDAVNÉ PŘEPRÁVNÍ PŘÍSLUŠENSTVÍ NA RÁM

obr. 2

- G1** Korba Avio
- G2** Sedačka do auta Huggy Avio

OTVÍRÁNÍ RÁMU

obr. 3 Držte zmáčknutou páčku (A1) na pravé rukojeti a zvedejte rám, dokud se úplně neotevře.

obr. 4 Na závěr stiskněte nohou nožní pedál (A2) až do polohy horizontálního zajištění.

POZOR! Než začnete kočárek používat, ujistěte se, že všechny zavírací mechanismy jsou správně připojené na obou stranách.

ZAVŘENÍ RÁMU

obr. 5 Zmáčkněte červené tlačítko (A7) a nazvedněte rukojeť (A5).

obr. 6 Rázně potáhněte zadní rukojeť (A5) nahoru, dokud neuslyšíte CVAKNUTÍ potvrzující zavření rámu.

BRZDA ZADNÍCH KOLEČEK

obr. 7 Zabrzděte zmáčknutím páčky (A4) umístěné za skupinou zadních kol napravo.

Když zastavíte, vždy tuto brzdu použijte.

ARETACE/UVOLNĚNÍ PŘEDNÍCH KOLEČEK

obr. 8 Rám je opatřen otočnými kolečky, které je možné aretovat nebo uvolnit pomocí páčky (A3) na předních kolečkách.

ZADNÍ NOŽNÍ PEDÁL

obr. 9 Při překonávání překážky se pomáhejte nohou opřenou o zadní nožní pedál (A2).

DRŽÁK NA KOJENECKOU LÁHEV

obr. 10 Rám je vybaven sériovým držákem na kojeneckou láhev (H1).

Chcete-li držák na kojeneckou láhev připevnit, umístěte vodítko vedle háčku (A8) na rámu a zatlačte, dokud nebude držák přichycen.

KOŠÍK NA PŘEVÁŽENÍ PŘEDMĚTŮ

obr. 11 Rám je vybaven prostorným košíkem na převážení předmětů (E1). Připevníte jej nasazením oček (E2) na příslušné zadní háčky (E3) na rámu.

Protáhněte křídélka (E4) očky (E5) bočně na rámu a zapněte příslušné automatické knoflíky.

Vložte očka (E6) do příslušných předních háčků (E7) na rámu.

PŘÍPEVNĚNÍ PŘÍDAVNÉHO PŘEPRÁVNÍHO PŘÍSLUŠENSTVÍ NA RÁM (KORBA Avio A AUTOSEDAČKA HUGGY Avio)

obr. 12 Na rám lze připevnit korbou Avio (J1) nebo autosedačku Huggy Avio (J2). Správný postup připevňování najdete v manuálu.

PŘÍPEVNĚNÍ ZÁDOVÉ OPĚRKY, ABY SE Z RÁMU STAL KOČÁREK

Chcete-li vytvořit kočárek, připevněte na rám kompletní zádoovou opěrku s vycpávkou.

obr. 13 Zatahněte na páčky (B2) a uvolněte čepy (B3) bočně od rámu.

obr. 14 Upevněte opěrku vložením konců (B4) do příslušných umístění (B5) na obou stranách.

obr. 15 Pusťte páčky (B2) a ujistěte se, že oba čepy (B3) se vrátí do svého umístění a že mechanismus je správně připevněn.

obr. 16 Vložte sponu (B18) do příslušného otvoru v dolní části podložky na sedačku.

obr. 17 Zatažením za háčky (B6) uvolněte umístění (B7) a vložte podpurná lanka (B8). Dávejte pozor, aby se správně vyhnula zadnímu příčnému kabelu.

obr. 18 Vložte správně podpurná lanka (B8) a dávejte pozor, abyste je neumístili mezi příčku a zadní příčný kabel.

obr. 19 Vložte sponu mezinožního pásu (B9) do příslušného otvoru na přední části podložky na sedačku.

obr. 20 Zapněte knoflíky sedátka (B10)

obr. 21 Vložte páčky pro seřízení podnožky (B11) do příslušných otvorů na vycpávky a zapněte příslušné automatické knoflíky (B12).

obr. 22 Vložte lemy vycpávky (B13) do příslušných bočních umístění na boční trubku rámu.

SEŘÍZENÍ ZÁDOVÉ OPĚRKY

obr. 23 Zádová opěrka může být nastavena do 3 poloh. Chcete-li ji sklopit, zmáčkněte střední páčku (B14) a posuňte opěrku do žádoucí polohy.

SEŘÍZENÍ OPĚRKY NOŽÍČEK

obr. 24 Při spuštění opěrky nožiček přitáhněte dopředu obě páčky (B11) umístěné na spodní části opěrky, současně stlačte opěrku směrem dolů.

obr. 25 Pokud chcete opěrku zvednout, stačí ji zatahnout nahoru: automaticky se zablokuje v požadované poloze.

BEZPEČNOSTNÍ PÁSY

obr. 26 Zkontrolujte, že pásy jsou vloženy do otvorů ve výši ramen nebo bezprostředně nad nimi. Pokud není poloha správná, vytáhněte pásy z prvních párů oček a vložte je do druhého páru. Vždy používejte očka ve stejné výšce.

obr. 27 Ujistěte se, že zadní pás je správně vložen do konců břišního pásu.

obr. 28 Zapněte konec břišního pásu do prostřední spony.

obr. 29 Břišní pás musí vždy procházet skrz postranní kroužky (B15). Pokud se používá, musí být upraven tak, aby dítě skutečně pásal.

obr. 30 Vždy zapínejte břišní pás společně s mezinožním pásem a správně oba pásy seřídte.

POZOR! Pokud nedodržíte tento pokyn, hrozí pád nebo sklouznutí dítěte a nebezpečí zranění.

PŘIPOJENÍ NÁSTAVCŮ PRO BOUDUČKU A DRŽADLO

Pro nasazení potahu stříšky (C1) a madla (D1) na kočárek je nutné, aby nástavce (G1) byly správně nasazeny na svém místě předem.

obr. 31 Pro zavěšení nástavců (G1) vložte oba háky (G3) do spodních ok na boční trubce kočárku (A9).

obr. 32 Potom zatlačte nástavce (G1) až do zapnutí páky (G4) ke kolíku mezi trubkami (A10).

UPEVNĚNÍ STŘÍŠKY

obr. 33 Pro nasazení boudičky na kočárek se postavte do blízkosti dvou lůžek (G5) na nástavcích (G1), vložte do nich supporty (C4) a zatlačte, dokud neuslyšíte oba zřetelně zavaknout.

obr. 34 Připněte automatické knoflíky potahu k opěrce. Začněte horními (C8), a poté přejděte na spodní (C9).

obr. 35 Chcete-li stříšku nastavit, stačí ji posunout do žádoucí pozice.

obr. 36 Stříška je opatřena zipem (C6), který umožňuje úplně sejmout zadní část potahu a získat tak praktický sluneční (pouze u některých modelů).

SEJMUTÍ STŘÍŠKY Z KOČÁRKU

obr. 37 Stříšku odstraníte z kočárku odepnutím automatických knoflíků, které drží potah na opěrce (C8-C9).

obr. 38 Potom pomocí páky (C7) současně vyjměte stříšku z lůžek (G5) na nástavcích.

obr. 39 UPOZORNĚNÍ! Nikdy neponechávejte stříšku namontovanou na nástavcích (G1) bez potahu.

ÚDRŽBA POTAHU STŘÍŠKY

obr. 40 Potah stříšky lze sundat, aby jej bylo možné náležitě udržovat. Odepněte knoflíky (C10) na obou stranách kloubu stříšky (C5).

obr. 41 Sundejte přední (C2) a zadní (C3) lemy z obou kloubů a sejměte potah.

obr. 42 Chcete-li potah vrátit, vsuňte přední (C2) a zadní (C3) lem na příslušná vodítka na vnitřní podšívce.

obr. 43 Vložte lemy do umístění (C11) do obou kloubů (C5), dokud nebudou na svém místě, a zapněte příslušné automatické knoflíky (C10).

PŘIPEVNĚNÍ MADEL

obr. 44 Pro nasazení madla (D1) stiskněte tlačítka (D2) a připevněte ho do příslušných lůžek (G6) na nástavcích (G1).

obr. 45 Je možné otevřít madlo jen na jedné straně nebo jej můžete kompletně sejmout. Otevřete jej stisknutím tlačítka (D2) a sejměte jej z jeho umístění. Při snímání opakujte tuto operaci i na druhé straně.

obr. 46 POZOR!

KRYT PROTI DEŠTI

obr. 47 Kryt proti dešti (F1) připevněte jeho umístěním na stříšku a obtočením bočních elastických částí (F2) kolem bočních kloubů kočárku (A10).

obr. 48 Provlčte spodní elastické části (F3) pod přední podnožkou kočárku a spojte je.

ÚDRŽBA POTAHU OPĚRKY

Doporučujeme pravidelně sundávat potah. Tak zajistíte jeho správnou údržbu.

obr. 49 Odepněte automatické knoflíky podnožky (B12) a vytáhněte ji z příslušných stabilizačních prvků (B11).

obr. 50 Uvolněte dva lemy (B13) z bočních umístění na boční trubce kočárku.

obr. 51 Odepněte knoflíky na sedátku (B10).

obr. 52 Odepněte knoflíky na bočnicích (B16) a na opěrce (B17).

obr. 53 Sejměte břišní pás z bočních kroužků (B15) a dávejte pozor, abyste nejprve protáhli první zub prostřední spony bočním kroužkem, než pás úplně sejmete.

obr. 54 Protáhněte zadní pásy a mezinóžní pás příslušnými otvory na potahu a úplně jej sejměte.

POZOR! Před použitím se ujistěte, že jste potah správně nasadili.

FIGYELMEZTETÉS



HASZNÁLAT ELŐTT OLVASSA EL FIGYELMESEN AZ ÚTMUTATÓT, ÉS ŐRIZZE MEG GONDOSAN. GYERMEKÉNEK BIZTONSÁGÁT VESZÉLYEZTETHETI, HA NEM TARTJA BE SZIGORÚAN AZ ALÁBBI ELŐÍRÁSOKAT. GYERMEKÉNEK BIZTONSÁGÁÉRT ÖN A FELELŐS. FIGYELEM! SOHA NE HAGYJA A GYERMEKET ŐRIZETLENÜL: VESZÉLYES LEHET. A TERMÉK HASZNÁLATA SORÁN MINDIG LEGYEN NAGYON KÖRÜLTEKINTŐ.

Ez a termék alkalmas:
- születéstől 9 kg-os súlyig, ha **MÓZESKOSÁRKÉNT** használják.
- születéstől 15 kg-os súlyig, ha **ÜLŐRÉSZKÉNT** használják.
- születéstől 13 kg-os súlyig, ha **AUTÓSÜLESKÉNT** használják (0/0+ csoport).

Ez a mőzeskosár önállóan ülni, fogorni, négykézlábra állni még nem tudó gyermekek szállítására alkalmas.

BIZTONSÁG

A balesetek elkerülése érdekében tartsa távol a gyermeket a sportkocsi nyitása és összecukása során.

Az összeszerelés előtt ellenőrizze, hogy a termék és alkatrészei nem sérültek-e a szállítás során, ilyen esetben a termék nem szabad használni és távol kell tartani a gyermekektől.

Gyermeke biztonságának érdekében a termék használata előtt távolítsa el és helyezze a hulladékba a műanyag zacskókat és a csomagolás elemeit, és tartsa azokat távol csecsemőktől és gyermekektől.

Az Ön által vásárolt terméket csak annyi gyerek használhatja, ahányra tervezték.

Mindenesetre ülésenként csak egy gyermeket szállítson.

Ne használja a terméket, ha nincs minden alkatrésze megfelelően felszerelve és beállítva.

Figyelmesen olvassa el a váz használati útmutatóját, mielőtt ráhelyezné a mőzeskosarat/gyerekülést/autós gyerekülést. Soha ne állítsa a terméket lépcső vagy lépcsőfok közelébe.

Ne dugja be az ujját a termék mechanizmusába.

Kizárólag sima, stabil és száraz felületen használható.

Ne hagyja a sportkocsit/mélykocsit lejtős terepen, ha a gyermek benne van, akkor sem, ha benyomta a féket. Lejtőn a fékek hatékonysága korlátozott.

A használat előtt ellenőrizze, hogy a termék teljesen ki legyen nyitva, és a biztonsági és rögzítő szerkezetek a megfelelően rögzített állásban legyenek.

Ne helyezzen további matracokat a mőzeskosárba.

Használat előtt mindig ellenőrizze, hogy a mőzeskosár, a gyerekülés és az autósülés megfelelően rögzítve legyen a vázhoz.

A termék bármilyen terhelése veszélyeztetheti a stabilitását. A rakodókosár maximális terhelése 3 kg. Szigorúan tilos a maximálisan megengedett terhelést meghaladni.

A fogantyú bármilyen terhelése veszélyeztetheti a mőzeskosár/sportkocsi stabilitását.

Ez a sportkocsi/mélykocsi nem alkalmas futásra, korcsolyázásra.

Ne közeledjen lépcsőn vagy mozgólépcsőn úgy, hogy

a gyermek a sportkocsiban/autós gyerekülésben/ mőzeskosárban van.

Rendszeresen ellenőrizze a terméket és alkatrészeit, hogy nincs-e rajtuk károsodás és/vagy kopás, szakadás vagy feslés jele. Különös gondossággal ellenőrizze a hordozófüleket vagy a hordozó fogantyút és a mőzeskosár aljának épségét.

Fordítson különös figyelmet a szabad lág vagy egyéb hőforrások – például radiátorok, kandallók, villanyrezsók vagy gázkályhák stb. - okozta veszélyekre: ne hagyja a terméket a hőforrások közelében.

Ellenőrizze, hogy az összes lehetséges veszélyforrás (pl. elektromos vezetékek, stb.) a gyermektől el legyen zárva.

Ne hagyja a gyermeket a termékben olyan helyen, ahol kötelek, függönyök vagy egyéb tárgyba kapaszkodva a gyermek felmászhat, vagy a tárgyak fulladás- és fojtásveszélyt okozhatnak.

Ne állítsa a mőzeskosarat emelt felületre.

BIZTONSÁGI ÖVEK

Mindig kapcsolja be a biztonsági öveket a gyermekben, és soha ne hagyja felügyelet nélkül.

Attól a kortól kezdve, amikor a gyermek egyedül tud ülni, mindig kapcsolja be a biztonsági öveket.

A hasi szíjjal együtt kapcsolja be mindig a lábak közötti szíjjal is.

A kiesés, kicsúszás okozta súlyos sérülések elkerülésére használja mindig megfelelően rögzítve és beállítva a biztonsági öveket.

A termékkel együtt szállított biztonsági rendszer helyett, egyéb a hatályos normáknak megfelelő biztonsági rendszereket is használhat. Ezeket rögzítse az ülés oldalán található gyűrűkbe (**29. ábra - B15** részlet).

HASZNÁLATI TANÁCSOK

Mindig nyomja be a féket, mielőtt fel- vagy leszerelné a tartozék szállítóeszközöket (mőzeskosár, autósülés).

Ne engedje, hogy más gyermekek vagy állatok a babakocsi közelében felügyelet nélkül játsszanak vagy arra felkapaszkodjanak.

Mindig nyomja be a féket, amikor a gyerekülésbe/ mőzeskosárba beteszi illetve onnan kiviszi a gyermeket, amikor leáll, továbbá amikor fel- és leszereli a tartozékokat.

Az össze- és szétszerelési műveleteket és beállításokat csak felnőttek végezhetik. Ellenőrizze, hogy a terméket használó felnőttek (gyermekfelvigyázó, nagyszülők, stb.) ismerjék a termék helyes működését.

A beállítási műveletek során ellenőrizze, hogy a termék mozgó részei (pl. háttámla, tető, stb.) ne érnék a gyermekhez; ellenőrizze, hogy a műveletek során a fék megfelelően le legyen nyomva.

Ne nyissa ki, ne csukja be a terméket, és ne szereljen fel illetve le tartozékokat, amikor a gyermek benne van.

Különös körültekintéssel végezze a fenti műveleteket, amikor a gyermek a közelében tartózkodik.

Ne hagyja a gyermeket a sportkocsiban/gyermekülésben/ mőzeskosárban, amikor más szállítóeszközön utazik.

Amikor a terméket nem használja, rakja el, illetve tartsa távol a gyermekektől. A terméket tilos játékszerként használni! Ne engedje, hogy gyermeke a termékkel játsszon.

A terméken hátsó lábtámasz található, mely megkönnyíti az akadályokon való áttűtést. Ne használja ezt a lábtámaszt egy másik gyermek szállítására.

Ne szállítsa a gyermeket a gyerekülésben, amikor az nincs a vázra rögzítve.

Ha a terméket huzamos ideig napfénynek van kitéve, várjon a használattal, míg kihűl.

Csak Inglesina márkájú, külön a célra tervezett és az Easy Clip

FIGYELMEZTETÉS

rögzítőszerkezettel felszerelt mózeskosárral és autósüléssel használható. Ha kétségei vannak, látogasson el a www.inglesina.com honlapra, vagy forduljon a márkakereskedőhöz illetve az Inglesina vevőszolgálatához.

JÓTÁLLÁS/CSEREALKATRÉSZEK

Ne használjon a termékhez nem tartozó, illetve az L'Inglesina Baby által jóvá nem hagyott alkatrészeket és kiegészítőket.

A termékhez nem tartozó, illetve az L'Inglesina Baby által jóvá nem hagyott alkatrészek és kiegészítők – mint ülőke, táskaakasztó, esővédő, babakocsi-lábtámasz stb. - használata okozta esetleges károkról nem vonatkozik a jótállás.

A terméken végzett bármely módosítás mindennemű felelősségtől mentesíti az L'Inglesina Baby vállalatot.

Ne terhelje túl a terméket kiegészítő tartozékokkal, kivéve az L'Inglesina Baby által jóváhagyott kiegészítőket: a többletsúly vagy –nyomás a termék instabilitását vagy túlfeszítettség miatti törését okozhatja.

Ne távolítsa el az öntapadós és felvarrt címkéket, mert ezzel elvesztheti az előírásoknak való megfelelését.

Rendszeresen ellenőrizze a biztonsági szerkezeteket és a termék élettartama alatti megfelelő működésüket. Ha bármilyen működési rendellenességet tapasztal, ne használja a terméket. Forduljon sürgősen az Inglesina márkakereskedőhöz vagy az ügyfélszolgálatához.

Ne használja a terméket, ha töréseket észlel vagy ha egyes részei hiányoznak: forduljon az Inglesina márkakereskedőhöz vagy az ügyfélszolgálatához.

Az L'Inglesina Baby S.p.A. nem vállal felelősséget a termék nem rendeltetésszerű, vagy helytelen használatából származó személyi vagy tárgyi károkért.

Az L'Inglesina Baby S.p.A. fenntartja annak jogát, hogy jobbtámasz célból termékei műszaki és esztétikai részleteit külön tájékoztatás nélkül megváltoztassa, megújítsa.

TANÁCSOK A TERMÉK TISZTÍTÁSÁRA ÉS KARBANTARTÁSÁRA

A termék rendszeres karbantartást igényel.

Sose erőltesse a szerkezeteket és a mozgó részeket, ha kétségei vannak, tanulmányozza az útmutatót.

Ha a termék nedves, a penészedés elkerülése végett ne rakja el és ne tárolja nedves helyen.

Tárolja a terméket száraz helyen.

Védje a terméket az időjárás viszontagságaitól, víztől, esőtől vagy hótól; ezen felül a folyamatos és huzamos napfénynek való kitétel több anyag színét is megváltoztathatja.

Ha a tengerparton használta a terméket, tisztítsa meg gondosan a homoktól és sótól, majd szárítsa meg.

A műanyag és fém részeket nedves vagy enyhe hatású mosószeres törőlkendővel tisztítsa, ne használjon oldószereket, ammóniát vagy benzint.

A rozsdásodás elkerülése érdekében gondosan szárítsa meg a fém részeket, ha víz érte.

Tartsa tisztán a mozgó részeket, ha szükséges, kenje könnyű olajjal.

Tartsa tisztán, por- és homokmentesen a kerekeket.

TANÁCSOK A TEXTIL HUZAT TISZTÍTÁSÁRA

Javasoljuk, hogy huzatot külön mossa.

Rendszeresen frissítse a textil részeket puha ruhakefével.

Tartsa be a textil huzat mosására vonatkozó, a címkéken látható utasításokat.



Kézvel, hideg vízben mosható.



Ne használjon fehérítőt.



Ne szárítsa mechanikusan.



Ne vasalja.



Vegyileg nem tisztítható.

Használat vagy tárolás előtt teljesen szárítsa meg a textil huzatot.

A penészedés megelőzése érdekében ajánlott a mózeskosarat rendszeresen szellőztetni. Fordítson különös figyelmet a szerkezet textilhuzatának eltávolítására és az alj száraz törőlkendővel való törölésére.

HASZNÁLATI ÚTMUTATÓ

AZ ALKATRÉSZEK JEGYZÉKE

1. ábra

- A1 Váznyitó kar
- A2 Hátsó lábtámasz
- A3 Első bolygókerék karja
- A4 Hátsó fék karja
- A5 Vázráló hátsó fogantyú
- H1 Cumisüvegtartó
- B1 Háttámla huzat
- C1 Tető huzat
- C2 Tető elülső pántja
- C3 Tető hátsó pántja
- D1 Karfa
- E1 Rakodókosár
- F1 Esővédő
- G1 Illesztőelem a tető és a karfa rögzítéséhez
- G2 Illesztőelemek Avio mózeskosárhoz és Huggy Avio autósüléshez

A VÁZHOZ TARTOZÓ GYERMEKSZÁLLÍTÓ ESZKÖZÖK

2. ábra

- J1 Avio mózeskosár
- J2 Huggy Avio autósülés

A VÁZ NYITÁSA

3. ábra A jobb fogantyún levő (A1) kar lenyomása közben emelje meg határozott mozdulattal a vázat, míg teljesen ki nem nyílik.

4. ábra A művelet befejezéséhez nyomja meg az (A2) lábtámaszt, míg a szerkezet nem rögzül vízszintes állásban.

FIGYELEM! Használat előtt ellenőrizze, hogy az összes zárószerszemet mindkét oldalon megfelelően rögzített állásban legyen.

A VÁZ ÖSSZECUKÁSA

5. ábra A piros (A7) gomb megnyomásával egyidőben emelje meg a (A5) fogantyút.

6. ábra Húzza felfelé egy határozott mozdulattal a hátsó fogantyút (A5), míg nem hallja a váz összecukodását jelző KATTANÁST.

A HÁTSÓ KEREKEK FÉKJE

7. ábra A fékezéshez nyomja le a jobb hátsó kerékcsoporton található kart (A4).

Amikor megáll, mindig nyomja be a féket.

AZ ELSŐ KEREKEK RÖGZÍTÉSE/KIOLDÁSA

8. ábra A váz bolygókerékkel van felszerelve, melyeket az első kerekéknél levő kar (A3) segítségével lehet rögzíteni, illetve kioldani.

HÁTSÓ LÁBTÁMASZ

9. ábra Az akadályokon való átjutáshoz nyomja meg lábbal a hátsó lábtámaszt (A2).

CUMISÜVEGTARTÓ

10. ábra A váz alapfelszereltségéhez tartozik a cumisüvegtartó (H1).

A cumisüvegtartó rögzítéséhez helyezze a felső vezetőelemet a vázon levő akasztóra (A8) és nyomja a helyére ütközésig.

RAKODÓKOSÁR

11. ábra A vázon tágas rakodókosár található (E1). Rögzítéséhez akassza a gyűrűket (E2) a vázon levő hátsó kapcsokra (E3).

Vezesse át a fűleket (E4) a váz oldalsó nyílásain (E5) és gombolja be a patentgombokat.

Akassza a gyűrűket (E6) a vázon levő elülső kapcsokra (E7).

TARTOZÉK SZÁLLÍTÓESZKÖZÖK (Avio MÓZESKOSÁR ÉS HUGGY AVIO AUTÓSÜLÉS) RÖGZÍTÉSE A VÁZHOZ

12. ábra A vázra rögzíthető az Avio mózeskosár (J1) vagy a Huggy Avio autósülés (J2). A helyes rögzítési műveletek leírását lásd a vonatkozó használati útmutatókban.

A HÁTTÁMLA RÖGZÍTÉSE A VÁZ SPORTKOCSIVÁ VALÓ ÁTALAKÍTÁSÁHOZ

A vázra rögzíthető a béléssel felszerelt háttámla, mely révén kialakítható a sportkocsi konfiguráció.

13. ábra Húzza meg a karokat (B2) és szabadítsa ki a váz oldalán levő peckeket (B3).

14. ábra Szerelje fel a háttámlát úgy, hogy a végződései (B4) mindkét oldalon beilleszti a helyükre (B5).

15. ábra Engedje el a karokat (B2) és ellenőrizze, hogy mindkét pecek (B3) a helyén van-e és a szerkezet megfelelően van-e rögzítve.

16. ábra Illesse a (B18) csatot az üléstartó hátsó oldalán található nyílásba.

17. ábra A kapcsok (B6) meghúzásával nyissa a nyílásokat (B7) és helyezze be a visszahúzó huzalokat (B8), ügyeljen arra, hogy megfelelően távol tartsa a hátsó kereszttező huzalt.

18. ábra **Megfelelően helyezze be a visszahúzó huzalokat (B8), ügyeljen arra, hogy ne kerüljenek a hátsó merevítő és a kereszttező huzal közé.**

19. ábra Illesse a lábak közötti szíj (B9) csatját az üléstartó elülső oldalán található nyílásba.

20. ábra Pattintsa be az ülés gombjait (B10).

21. ábra Helyezze be a lábtartó-beállító karokat (B11) a bélésen levő nyílásba, ezután gombolja be a patentgombokat (B12).

22. ábra Végül vezesse be a bélés pántjait (B13) a váz oldalsó csövein levő nyílásokba.

A HÁTTÁMLA BEÁLLÍTÁSA

23. ábra A háttámla négy helyzetbe állítható, húzza meg a háttámla középen levő (B14) nyelvet és döntse a támlát a kívánt helyzetbe.

A LÁBTARTÓ HELYZETÉNEK BEÁLLÍTÁSA

24. ábra A lábtartó alacsonyabb helyzetbe való állításához csúsztassa előre a lábtartó alatt levő mindkét (B11) pecket és ezzel egyidőben nyomja lefelé a lábtartót.

25. ábra A lábtartó egyszerűen felfelé húzva felemelhető: automatikusan rögzül a megfelelő helyzetben.

BIZTONSÁGI ÖVEK

26. ábra Ellenőrizze, hogy a biztonsági övek a váll magasságában vagy közvetlenül felette levő nyílásokban vannak-e. Ha az övek magassága nem megfelelő, húzza ki az első pár nyílásból és helyezze át a második pár nyílásba, mindig az azonos magasságban levő nyíláspárt használja.

27. ábra Ellenőrizze, hogy a vállheveder megfelelően van-e beillesztve a hasi szíj végződésébe.

28. ábra Kapcsolja be a hasi szíj végeit a középső csatba.

29. ábra A hasi szíjat mindig vezesse át az (B15) oldalsó gyűrűkön, és amikor használatban van, ügyeljen a gyermek testén való helyes beállítására.

30. ábra A hasi szíjjal együtt kapcsolja be mindig a lábak közötti szíjat is, és állítsa be a megfelelő méretre.

FIGYELEM! Ha nem tartja be ezt a biztonsági elővigyázatosságot, a gyermek kieshet vagy kicsúszhat és megsérülhet.

A TETŐ ÉS A KARFA ILLESZTŐELEMEINEK RÖGZÍTÉSE

A tető (C1) és a karfa (D1) vázra történő felszereléséhez először az illesztőelemeket (G1) szerelje fel a megfelelő helyre.

HASZNÁLATI ÚTMUTATÓ

31. ábra Az illesztőelemek (G1) rögzítéséhez tolja be a kapcsokat (G3) a babakocsi vázának oldalsó csövén elhelyezett alsó nyílásokba (A9).

32. ábra Nyomja az illesztőelemeket (G1) a csövek (A10) között elhelyezett pecekre, amíg a kart (G4) nem rögzíti.

A TETŐ RÖGZÍTÉSE

33. ábra A tető felszereléséhez helyezze a tetőt az illesztőelemek (G1) foglalatái (G5) közé, csúsztassa be a tetőt a sínbe (C4), és tolja be addig, amíg mindkét oldalal nem kattant.

34. ábra Pattintsa a huzat patentgombjait a háttámlára, előbb a felső (C8), majd az alsó patentgombokat (C9).

35. ábra A beállításhoz hajtsa a tetőt a kívánt állásba.

36. ábra A tetőn elhelyezett cipzár (C6) segítségével a huzat hátsó része teljesen lecipzározható, és praktikus napfényvédővé alakítható (csak egyes modelleknél).

A TETŐ ELTÁVOLÍTÁSA A SPORTKOCSIRÓL

37. ábra A tetőnek a sportkocsiról való eltávolításához gombolja ki a huzatot a háttámlához rögzítő patentgombokat (C8-C9).

38. ábra A tető eltávolítása a kar (C7) segítségével történik. A tető két végét egyszerre húzza ki az illesztőelem foglalatából (G5).

39. ábra FIGYELEM! Ne hagyja a tetőt az illesztőelemekre felszerelve (G1), ha a tetőn nincs huzat.

A TETŐ HUZZATÁNAK KARBANTARTÁSA

40. ábra A tető huzata eltávolítható a karbantartás céljából. Oldja ki az (C10) gombokat az (C5) tető mindkét csuklójánál.

41. ábra Oldja ki az elülső (C2) és a hátsó (C3) pántot mindkét csuklóból és húzza le teljesen a huzatot.

42. ábra A huzat felhúzásához illessze be az elülső (C2) és a hátsó (C3) pántot a belső huzaton kialakított nyílásokba.

43. ábra Ezután illessze a helyükre (C11) a pántokat mindkét csuklónál (C5) rögzülésig, és gombolja be a patentgombokat (C10).

A KARFA RÖGZÍTÉSE

44. ábra Mielőtt a karfát (D1) felszerelné, nyomja meg a gombokat (D2), majd tolja be a karfát az illesztőelemek (G1) foglalataiba (G6).

45. ábra A karfa az egyik oldalon nyitható, vagy teljesen leszerelhető; nyitáshoz nyomja meg a gombot (D2) és húzza ki a karfát a helyéből. Leszereléséhez ismétlje meg a műveletet a másik oldalon is.

46. ábra FIGYELEM!

ESŐVÉDŐ

47. ábra Az esővédő (F1) felszereléséhez helyezze azt a tetőre és húzza az oldalsó gumikat (F2) a sportkocsi oldalán levő csuklókra (A10).

48. ábra Ezután húzza az alsó gumikat (F3) az elülső lábtámasz alá és kösse össze.

A HÁTTÁMLA HUZZATÁNAK KARBANTARTÁSA

A huzatot tanácsos időnként levenni a megfelelő karbantartás céljából.

49. ábra Gombolja ki a lábtartó (B12) patentgombjait és húzza ki a lábtartót a rögzítő elemekből (B11).

50. ábra Húzza ki a két pántot (B13) a sportkocsi oldalsó csövein levő nyílásokból.

51. ábra Gombolja ki az ülés gombjait (B10).

52. ábra Gombolja ki a füleken (B16) és a háttámlán (B17) levő gombokat.

53. ábra Húzza ki a hasi szíjakat az oldalsó gyűrűkből (B15), ügyeljen arra, hogy a középső csat első fogát átvezesse az oldalsó gyűrűn, mielőtt teljesen kihúzná.

54. ábra Vezesse át a vállhevedereket és a láb közötti övrészt a huzaton levő nyílásokon és húzza ki teljesen.

FIGYELEM! Használat előtt ellenőrizze, hogy megfelelően húzza-e fel a huzatot.

ΠΡΟΕΙΔΟΠΟΙΗΣΕΙΣ



ΔΙΑΒΑΣΤΕ ΠΡΟΣΕΚΤΙΚΑ ΤΙΣ ΟΔΗΓΙΕΣ ΠΡΙΝ ΑΠΟ ΤΗ ΧΡΗΣΗ ΚΑΙ ΦΥΛΑΞΤΕ ΤΙΣ ΓΙΑ ΝΑ ΤΙΣ ΣΥΜΒΟΥΛΕΥΣΤΕ ΣΤΟ ΜΕΛΛΟΝ. ΑΝ ΔΕΝ ΤΗΡΕΙΤΕ ΜΕ ΠΡΟΣΟΧΗ ΤΙΣ ΠΑΡΟΥΣΕΣ ΟΔΗΓΙΕΣ, ΜΠΟΡΕΙ ΝΑ ΤΘΕΙ ΣΕ ΚΙΝΔΥΝΟ Η ΑΣΦΑΛΕΙΑ ΤΟΥ ΠΑΙΔΙΟΥ ΣΑΣ. Η ΑΣΦΑΛΕΙΑ ΤΟΥ ΠΑΙΔΙΟΥ ΑΠΟΤΕΛΕΙ ΔΙΚΗ ΣΑΣ ΕΥΘΥΝΗ. ΠΡΟΣΟΧΗ! ΜΗΝ ΑΦΗΝΕΤΕ ΠΟΤΕ ΤΟ ΠΑΙΔΙ ΧΩΡΙΣ ΕΠΙΤΗΡΗΣΗ: ΜΠΟΡΕΙ ΝΑ ΕΙΝΑΙ ΕΠΙΚΙΝΔΥΝΟ. ΟΤΑΝ ΧΡΗΣΙΜΟΠΟΙΕΙΤΕ ΤΟ ΠΡΟΪΟΝ, ΕΧΕΤΕ ΤΗΝ ΠΡΟΣΟΧΗ ΣΑΣ ΤΕΤΑΜΕΝΗ.

Το παρόν προϊόν είναι κατάλληλο για παιδιά:

- από τη γέννηση και μέχρι 9 κιλά όταν χρησιμοποιείτε το ΠΟΡΤ ΜΠΕΜΠΕ.
- από τη γέννηση και μέχρι 15 κιλά όταν χρησιμοποιείτε το ΚΑΘΙΣΜΑ.
- από τη γέννηση και μέχρι 13 κιλά όταν χρησιμοποιείτε το ΚΑΘΙΣΜΑ ΑΥΤΟΚΙΝΗΤΟΥ (ομάδα 0/0+).

Το πορτ μπεμπέ είναι κατάλληλο για τα παιδιά που δεν μπορούν να καθονται χωρίς υποστήριξη, δεν μπορούν να στρίβουν και που δεν μπορούν να σηκωθούν στηριζόμενα στα τέσσερα.

ΑΣΦΑΛΕΙΑ

Για την αποφυγή ατυχημάτων, φροντίστε το παιδί να μην είναι κοντά σας όταν ανοίγετε ή κλείνετε το καροτσάκι. Πριν τη συναρμολόγηση, βεβαιωθείτε ότι το προϊόν και όλα τα εξαρτήματά του δεν παρουσιάζουν κάποια βλάβη λόγω της μεταφοράς. Αν συμβαίνει κάτι τέτοιο, δεν πρέπει να χρησιμοποιήσετε το προϊόν και πρέπει να το φυλάξετε μακριά από παιδιά.

Για την ασφάλεια του παιδιού σας, πριν χρησιμοποιήσετε το προϊόν, αφαιρέστε και πετάξτε όλες τις πλαστικές σακούλες και όλα τα υλικά συσκευασίας και φυλάξτε τα οπωσδήποτε μακριά από νεογέννητα και παιδιά.

Το προϊόν πρέπει να χρησιμοποιείται αποκλειστικά για τον αριθμό των παιδιών για τον οποίο έχει σχεδιαστεί.

Χρησιμοποιήστε το σε κάθε περίπτωση για τη μεταφορά ενός μόνο παιδιού ανά κάθισμα.

Μη χρησιμοποιείτε το προϊόν αν δεν έχουν στερεωθεί και ρυθμιστεί σωστά όλα τα μέρη του.

Διαβάστε προσεκτικά τις οδηγίες σχετικά με τη χρήση του πλαισίου όταν είναι συναρμολογημένα σ' αυτό το πορτ μπεμπέ/το κάθισμα περιπάτου/το κάθισμα αυτοκινήτου.

Μην τοποθετείτε ποτέ το προϊόν κοντά σε σκάλες ή σκαλοπάτια.

Μη βάζετε τα δάκτυλά σας μέσα στους μηχανισμούς.

Χρησιμοποιείτε το μόνο σε επίπεδη, σταθερή και στεγνή επιφάνεια.

Μην αφήνετε το καροτσάκι με το παιδί μέσα σ' αυτό σε κλειμένο επίπεδο, ακόμη κι αν είναι ενεργοποιημένο το φρένο. Η αποτελεσματικότητα του φρένου είναι περιορισμένη σε πολύ κλειμένα επίπεδα.

Πριν από τη χρήση, βεβαιωθείτε ότι το προϊόν είναι εντελώς ανοιχτό και ότι όλα τα εξαρτήματα αγκίστρωσης και ασφαλείας έχουν τοποθετηθεί σωστά.

Μην προσθέτετε επιπλέον στρωματάκια στο πορτ μπεμπέ.

Πριν από τη χρήση, βεβαιωθείτε πάντα ότι το πορτ μπεμπέ, το κάθισμα περιπάτου και το κάθισμα αυτοκινήτου έχουν συναρμολογηθεί σωστά στο πλαίσιο.

Οποιοδήποτε φορτίο που έχει προσαρτηθεί στο προϊόν επηρεάζει τη σταθερότητα του προϊόντος. Το φορτίο του καλαθιού δεν πρέπει να ξεπερνά τα 3 κιλά. Απαγορεύεται αυστηρά να υπερβείτε το μέγιστο συνιστώμενο βάρος.

Η εφαρμογή κάθε βάρους στη χειρολαβή μπορεί να αποσταθεροποιήσει το πορτ-μπεμπέ/καροτσάκι.

Το παρόν καροτσάκι δεν είναι κατάλληλο για να τρέχετε ή να πατινάρετε.

Μην ανεβείτε ή κατεβαίνετε σκάλες ή κυλιόμενες σκάλες με το παιδί στο καροτσάκι/το κάθισμα αυτοκινήτου/το πορτ μπεμπέ.

Ελέγχετε τακτικά το προϊόν και τα εξαρτήματά του για τυχόν ενδείξεις βλάβης και/ή φθοράς, ελθώντων ή σκισίματος. Ελέγχετε ιδιαίτερα τη φυσική και δομική ακεραιότητα των χειρολαβών ή της λαβής μεταφοράς και του κάτω μέρους του Πορτ Μπεμπέ.

Να λαμβάνετε υπόψη τους κινδύνους που προκύπτουν από την παρουσία γυμνών φλογών ή άλλων πηγών θερμότητας όπως καλοριφέρ, τζάκια, ηλεκτρικές κουζίνες ή φωταερίου κ.τ.λ.: μην αφήνετε το προϊόν κοντά σε αυτές τις πηγές θερμότητας.

Βεβαιωθείτε ότι όλες οι πιθανές πηγές κινδύνου (παράδειγμα: σκονιά, ηλεκτρικά καλώδια κ.τ.λ.) βρίσκονται σε σημείο που δεν μπορεί να τα φτάσει το παιδί.

Μην αφήνετε το προϊόν με το παιδί μέσα σ' αυτό σε σημεία όπου σκονιά, κουρτίνες ή κάτι άλλο μπορεί πιθανόν να χρησιμοποιηθούν από το παιδί για να σκαρφαλώσει ή που μπορεί να γίνουν αιτίες ασφυξίας ή πνιγμού.

Μη χρησιμοποιείτε το Πορτ Μπεμπέ πάνω σε κάποιο στήριγμα.

ΖΩΝΕΣ ΑΣΦΑΛΕΙΑΣ

Χρησιμοποιείτε πάντα τις ζώνες ασφαλείας και μην αφήνετε ποτέ το παιδί μόνο του.

Χρησιμοποιείτε πάντα τις ζώνες ασφαλείας μόλις το παιδί σας είναι σε θέση να κάθεται μόνο του.

Χρησιμοποιείτε πάντα τη ζώνη που περνάει ανάμεσα από τα πόδια του παιδιού σε συνδυασμό με τη ζώνη μέσης.

Για να αποφύγετε σοβαρούς τραυματισμούς λόγω πτώσης και/ή ολίσθησης, χρησιμοποιείτε πάντα τις ζώνες ασφαλείας σωστά κομπωμένες και ρυθμισμένες.

Συστήματα πρόδοσης σύμφωνα με τους ισχύοντες κανονισμούς, διαφορετικά από εκείνα που παρέχονται με το παρόν προϊόν, μπορεί να χρησιμοποιηθούν φροντίζοντας να τα στερεώσετε στα πλανιά δαχτυλίδια που υπάρχουν πάνω στο κάθισμα (Εικ. 29 - ειδικότερα Β15).

ΣΥΜΒΟΥΛΕΣ ΓΙΑ ΤΗ ΧΡΗΣΗ

Βάζετε πάντα το φρένο πριν αρχίσετε να συναρμολογείτε και να αποσυναρμολογείτε τις πρόσθετες μονάδες μεταφοράς (πορτ μπεμπέ, κάθισμα αυτοκινήτου).

Μην αφήνετε άλλα παιδιά ή ζώα να παίζουν χωρίς επιτήρηση κοντά στο προϊόν ή να σκαρφαλώνουν πάνω του.

Βεβαιωθείτε ότι το φρένο είναι πάντα ενεργοποιημένο όταν βάζετε ή σηκώνετε το παιδί από το κάθισμα/πορτ μπεμπέ, όταν σταματάτε και όταν συναρμολογείτε/αφαιρείτε τα εξαρτήματα.

Οι διαδικασίες συναρμολόγησης, αποσυναρμολόγησης και ρύθμισης πρέπει να πραγματοποιούνται μόνο από ενήλικα άτομα. Βεβαιωθείτε ότι όποιος χρησιμοποιεί το προϊόν (μπέιμι σίτερ, παππούδες κ.τ.λ.) γνωρίζει πώς να το χρησιμοποιήσει σωστά.

Κατά τη διαδικασία της ρύθμισης βεβαιωθείτε ότι τα κινητά μέρη του προϊόντος δεν έρχονται σε επαφή με το παιδί

ΠΡΟΕΙΔΟΠΟΙΗΣΕΙΣ

(παράδειγμα: πλάτη, κουκούλα κ.τ.λ.). Βεβαιώνετε πάντα ότι κατά τη διάρκεια της διαδικασίας αυτής το φρένο είναι σωστά ενεργοποιημένο.

Μην ανοίγετε, κλείνετε ή αποσυναρμολογείτε το προϊόν ή επιχειρείτε αυτές τις ενέργειες με το παιδί μέσα.

Προσέχετε πάντα ιδιαίτερα όταν εκτελείτε αυτές τις ενέργειες με το παιδί δίπλα σας.

Μην αφήνετε το παιδί μέσα στο καρότσι/το κάθισμα αυτοκινήτου/το πορτ μπεμπέ όταν ταξιδεύετε με άλλα μέσα μεταφοράς.

Όταν δε χρησιμοποιείτε το προϊόν, πρέπει να το βάζετε στην αποθήκη και οπωσδήποτε μακριά από τα παιδιά. Το προϊόν δεν πρέπει να χρησιμοποιείται ως παιχνίδι! Μην αφήνετε το παιδί να παίξει με το παρόν προϊόν.

Το προϊόν διαθέτει μια μπάρα στο πίσω μέρος η οποία σας βοηθάει να ανεβαίνετε σκαλιά και να ξεπερνάτε εμπόδια. Μη χρησιμοποιείτε την μπάρα αυτή για τη μεταφορά δεύτερου παιδιού.

Μη μεταφέρετε το παιδί στο κάθισμα περιπάτου ή χωρίς το πλαίσιο.

Αν το προϊόν εκθεθεί για μεγάλο χρονικό διάστημα στον ήλιο, περιμένετε να κρυώσει πριν το χρησιμοποιήσετε.

Χρησιμοποιείτε μόνο με πορτ μπεμπέ και Καθίσματα αυτοκινήτου Inglesina που έχουν σχεδιαστεί ειδικά και διαθέτουν το σύστημα συναρμολόγησης Easy Clip. Σε περίπτωση αμφιβολίας, συμβουλευτείτε τον ιστότοπο www.inglesina.com ή απευθυνθείτε στον Εξουσιοδοτημένο Αντιπρόσωπο ή στο Κέντρο Εξυπηρέτησης Πελατών της Inglesina.

ΕΓΓΥΣΗ/ΑΝΤΑΛΛΑΚΤΙΚΑ

Μη χρησιμοποιείτε ανταλλακτικά ή εξαρτήματα που δεν παρέχονται και/ή σε κάθε περίπτωση δεν είναι εγκεκριμένα από την L'Inglesina Baby.

Τυχόν βλάβες που θα προκληθούν από τη χρήση εξαρτημάτων που δεν παρέχονται και/ή δεν είναι εγκεκριμένα από την L'Inglesina Baby, όπως καθίσματα, άγκιστρα για τις τσάντες, προστατευτικά από τη βροχή, βάση για καροτσάκια κ.τ.λ δε θα καλύπτονται από τους όρους της εγγύησής μας.

Η L'Inglesina Baby αποποιείται κάθε ευθύνης αν τυχόν γίνουν τροποποιήσεις στα προϊόντα.

Μην υπερφορτώνετε το προϊόν με επιπλέον αξεσουάρ πέρα από αυτά που είναι εγκεκριμένα από την L'Inglesina Baby: επιπλέον βάρος ή εξάσκηση δύναμης μπορεί να προκαλέσουν αστάθεια στο προϊόν ή να το υποβάλουν σε υπερβολική πίεση και συνεπώς να προκαλέσουν το σπάσιμό του.

Μην αφαιρείτε τις αυτοκόλλητες και ραμμένες ετικέτες – μπορεί το προϊόν να πάψει να είναι συμμορφούμενο προς το νόμο.

Ελέγχετε τακτικά τους μηχανισμούς ασφαλείας για να βεβαιώνετε ότι το προϊόν εξακολουθεί να λειτουργεί σωστά με το πέρασμα του χρόνου. Αν διαπιστώσετε προβλήματα και/ή βλάβες οποιουδήποτε είδους, μη χρησιμοποιήσετε το προϊόν. Επικοινωνήστε αμέσως με τον εξουσιοδοτημένο αντιπρόσωπο ή με τη Μεταγοραστική εξυπηρέτηση πελατών της Inglesina.

Μη χρησιμοποιείτε το προϊόν αν υπάρχουν σπασίματα ή αν λείπουν εξαρτήματα: επικοινωνήστε με τον εξουσιοδοτημένο αντιπρόσωπο της εμπιστοσύνης σας ή με τη Μεταγοραστική εξυπηρέτηση πελατών της Inglesina.

Η L'Inglesina Baby S.p.A. αποποιείται κάθε ευθύνη για βλάβες σε πράγματα ή άτομα που προκαλούνται από ακατάλληλη και/ή λανθασμένη χρήση του προϊόντος.

Η L'Inglesina Baby S.p.A. προκειμένου να βελτιώσει τα προϊόντα της, διατηρεί το δικαίωμα να ενημερώνει και/ή να

τροποποιεί οποιαδήποτε τεχνική ή αισθητική λεπτομέρεια χωρίς προειδοποίηση.

ΣΥΜΒΟΥΛΕΣ ΓΙΑ ΤΟΝ ΚΑΘΑΡΙΣΜΟ ΚΑΙ ΤΗ ΣΥΝΤΗΡΗΣΗ ΤΟΥ ΠΡΟΪΟΝΤΟΣ

Το παρόν προϊόν χρειάζεται τακτική συντήρηση από το χρήστη.

Μην ασκείτε ποτέ πίεση σε μηχανισμούς ή κινητά μέρη. Αν δε γνωρίζετε τι πρέπει να κάνετε, ανατρέξτε στις οδηγίες.

Μη βάζετε στην αποθήκη το προϊόν αν είναι ακόμη βρεγμένο και μην το αφήνετε σε υγρό περιβάλλον γιατί μπορεί να δημιουργηθεί μούχλα.

Φυλάσσετε το προϊόν σε στεγνό μέρος.

Προστατεύστε το προϊόν από τους ατμοσφαιρικούς παράγοντες, νερό, βροχή ή χιόνι. Επίσης, η παρατεταμένη έκθεση στον ήλιο μπορεί να προκαλέσει αλλαγή χρώματος σε πολλά υλικά.

Αν τυχόν χρησιμοποιήσετε το προϊόν στην παραλία, καθαρίστε το και σκουπίστε το με προσοχή ώστε να αφαιρεθούν την άμμο και το αλάτι.

Καθαρίστε τα πλαστικά και μεταλλικά μέρη με ένα υγρό πανί ή ένα ήπιο καθαριστικό. Μη χρησιμοποιείτε διαλύτες, αμωνία ή βενζίνη.

Στεγνώστε με προσοχή τα μεταλλικά τμήματα έπειτα από τυχόν επαφή με το νερό, για να μη σχηματιστεί σκουριά.

Διατηρήστε καθαρά όλα τα κινητά μέρη και αν χρειαστεί περσίστε τα με ένα ελαφρύ λιπαντικό.

Διατηρείτε τις ρόδες καθαρές από σκόνη και/ή άμμο.

ΣΥΜΒΟΥΛΕΣ ΓΙΑ ΤΟΝ ΚΑΘΑΡΙΣΜΟ ΤΗΣ ΥΦΑΣΜΑΤΙΝΗΣ ΕΠΕΝΔΥΣΗΣ

Σας συνιστούμε να πλένετε την επένδυση χωριστά από τα άλλα υφάσματα.

Αναθεώστε περιοδικά τα υφασμάτινα μέρη με μια μαλακιά βούρτσα για ρούχα.

Ακολουθήστε τις οδηγίες πλυσίματος της Υφασματινής επένδυσης που αναγράφονται στις κατάλληλες ετικέτες.



Πλύντε στο χέρι με κρύο νερό.



Μη χρησιμοποιείτε χλωρίνη.



Μη στεγνώνετε σε στεγνωτήριο.



Μη σιδερώνετε.



Αποφύγετε το στεγνό καθαρίσμα.

Στεγνώστε εντελώς την Υφασματινή επένδυση πριν τη χρησιμοποιήσετε ή την επαναποθετήσετε.

Για την αποφυγή τυχόν σχηματισμού μούχλας, σας συνιστούμε να αερίζετε περιοδικά το πορτ μπεμπέ. Πιο συγκεκριμένα, αφαιρείτε την Υφασματινή επένδυση από το πλαίσιο και περνάτε τη βάση με ένα στεγνό πανάκι.

ΚΑΤΑΛΟΓΟΣ ΕΞΑΡΤΗΜΑΤΩΝ

Εικ. 1

- A1** Μοχλός ανοίγματος πλαισίου
- A2** Πίσω μπάρα
- A3** Μοχλός περιστροφής μπροστινών τροχών
- A4** Μοχλός πίσω φρένου
- A5** Πίσω λαβή για το κλείσιμο του πλαισίου
- H1** Θήκη μπιμπερό
- B1** Επένδυση πλάτης
- C1** Επένδυση κουκούλας
- C2** Μπροστινό έλασμα κουκούλας
- C3** Πίσω έλασμα κουκούλας
- D1** Μπροστινό στήριγμα χεριών
- E1** Καλάθι για διάφορα αντικείμενα
- F1** Προστατευτικό κάλυμμα για τη βροχή
- G1** Προσαρμογείς για Κουκούλα και Κιγκλίδωμα Avio
- G2** Προσαρμογείς για το Πορτ μπεμπέ Avio και το Κάθισμα αυτοκινήτου Huggy Avio

ΜΟΝΑΔΕΣ ΜΕΤΑΦΟΡΑΣ ΠΟΥ ΠΡΟΣΤΙΘΕΝΤΑΙ ΣΤΟ ΠΛΑΙΣΙΟ

Εικ. 2

- G1** Πορτ μπεμπέ Avio
- G2** Κάθισμα αυτοκινήτου Huggy Avio

ΑΝΟΙΓΜΑ ΠΛΑΙΣΙΟΥ

Εικ. 3 Κρατήστε πατημένο το μοχλό (**A1**) που βρίσκεται στη δεξιά λαβή, ανεβάστε σταθερά το πλαίσιο μέχρι να ανοίξει εντελώς.

Εικ. 4 Για να ολοκληρώσετε τη διαδικασία, πατήστε το πεντάλ (**A2**) μέχρι τη θέση οριζόντιας ασφάλισης.

ΠΡΟΣΟΧΗ! Πριν από τη χρήση, **βεβαιωθείτε ότι όλοι οι μηχανισμοί για το κλείσιμο του πλαισίου έχουν αγκιστρωθεί σωστά και στις δυο πλευρές.**

ΚΛΕΙΣΙΜΟ ΠΛΑΙΣΙΟΥ

Εικ. 5 Πατήστε το κόκκινο κουμπί (**A7**) και ανεβάστε τη λαβή (**A5**).

Εικ. 6 Τραβήξτε την πίσω λαβή (**A5**) σταθερά προς τα πάνω, μέχρι να ακούσετε το ΚΛΙΚ που σημαίνει ότι το πλαίσιο έκλεισε.

ΦΡΕΝΟ ΠΙΣΩ ΤΡΟΧΩΝ

Εικ. 7 Για να ενεργοποιήσετε το φρένο, πιέστε προς τα κάτω το μοχλό (**A4**) που βρίσκεται στους πίσω δεξιούς τροχούς.

Βάζετε πάντα το φρένο κατά τη διάρκεια των στάσεων.

ΑΣΦΑΛΙΣΗ/ΑΠΑΣΦΑΛΙΣΗ ΣΤΗΝ ΜΠΡΟΣΤΙΝΩΝ ΤΡΟΧΩΝ

Εικ. 8 Το πλαίσιο διαθέτει περιστρεφόμενους τροχούς που μπορείτε να μπλοκάρτε ή να ξεμπλοκάρτε πιέζοντας απλά το μοχλό (**A3**) που αντιστοιχεί στους μπροστινούς τροχούς.

ΠΙΣΩ ΜΠΑΡΑ

Εικ. 9 Πατήστε με το πόδι στην πίσω μπάρα (**A2**) για να ξεπεράσετε τα εμπόδια.

ΘΗΚΗ ΜΠΙΜΠΕΡΟ

Εικ. 10 Το πλαίσιο διαθέτει θήκη για συνηθισμένα μπιμπερό (**H1**).

Για να στερεώσετε τη θήκη για μπιμπερό, τοποθετήστε τον πάνω οδηγό πάνω στο άγκιστρο (**A8**) στο πλαίσιο και πιέστε τη θήκη προς τα κάτω μέχρι να αγκιστρωθεί καλά.

ΚΑΛΑΘΙ ΓΙΑ ΔΙΑΦΟΡΑ ΑΝΤΙΚΕΙΜΕΝΑ

Εικ. 11 Το πλαίσιο διαθέτει ένα μεγάλο καλάθι για διάφορα αντικείμενα (**E1**). Για να το στερεώσετε, βάλτε τις θηλιές (**E2**)

στα αντίστοιχα πίσω άγκιστρα (**E3**) που βρίσκονται πάνω στο πλαίσιο.

Περάστε τις λωρίδες (**E4**) από τις σχισμές (**E5**) πλάγια στο πλαίσιο και κομπώστε τις αντίστοιχες σουστές.

Τέλος, τοποθετήστε τις θηλιές (**E6**) στα αντίστοιχα μπροστινά άγκιστρα (**E7**) πάνω στο πλαίσιο.

ΣΥΝΑΡΜΟΛΟΓΗΣΗ ΤΩΝ ΠΡΟΘΕΤΩΝ ΜΟΝΑΔΩΝ ΜΕΤΑΦΟΡΑΣ ΣΤΟ ΠΛΑΙΣΙΟ (ΠΟΡΤ ΜΠΕΜΠΕ Avio ΚΑΙ ΚΑΘΙΣΜΑ ΑΥΤΟΚΙΝΗΤΟΥ HUGGY Avio)

Εικ. 12 Μπορείτε στο πλαίσιο να συναρμολογήσετε το πορτ μπεμπέ Avio (**J1**) ή το κάθισμα αυτοκινήτου Huggy Avio (**J2**). Για τη σωστή στερέωση δείτε τα αντίστοιχα εγχειρίδια χρήσης.

ΑΓΚΙΣΤΡΩΣΗ ΤΗΣ ΠΛΑΤΗΣ ΓΙΑ ΝΑ ΜΕΤΑΤΡΕΨΕΤΕ ΤΟ ΠΛΑΙΣΙΟ ΣΕ ΚΑΡΟΤΣΑΚΙ

Μπορείτε στο πλαίσιο να αγκιστρώσετε την πλάτη, μαζί με την επένδυση για να έχετε καροτσάκι.

Εικ. 13 Σπρώξτε τους μοχλούς (**B2**) για να ελευθερώσετε τους πέλους (**B3**) στο πλάι του πλαισίου.

Εικ. 14 Τοποθετήστε την πλάτη βάζοντας τις άκρες (**B4**) στις αντίστοιχες θέσεις (**B5**) και στις δυο πλευρές.

Εικ. 15 Στη συνέχεια βάλτε ξανά στη θέση τους τους μοχλούς (**B2**) και βεβαιωθείτε ότι και οι δυο πέφοι (**B3**) βρίσκονται στη θέση τους και ότι ο μηχανισμός έχει αγκιστρωθεί σωστά.

Εικ. 16 Βάλτε την ακρόφα (**B18**) στην αντίστοιχη οπή στο πίσω μέρος του στηρίγματος του καθίσματος.

Εικ. 17 Τραβήξτε τα άγκιστρα (**B6**) για να ελευθερώσετε τις βάσεις (**B7**) και τοποθετήστε τα καλώδια επαναφορές (**B8**) προσέχοντας να τα βάλετε σωστά σε σχέση με το πίσω διαγώνιο καλώδιο.

Εικ. 18 Τοποθετήστε σωστά τα καλώδια επαναφορές (**B8**) προσέχοντας να μην τα βάλετε ανάμεσα στο διαγώνιο άξονα και το πίσω καλώδιο.

Εικ. 19 Βάλτε την ακρόφα της ζώνης που περνά ανάμεσα από τα πόδια (**B9**) στην ειδική οπή που βρίσκεται στο μπροστινό μέρος του στηρίγματος του καθίσματος.

Εικ. 20 Κουμπώστε τα κουμπιά του καθίσματος (**B10**).

Εικ. 21 Τοποθετήστε τους μοχλούς που ρυθμίζουν την μπάρα (**B11**) στα αντίστοιχα ανοίγματα στην επένδυση, μετά κουμπώστε τις αντίστοιχες σουστές (**B12**).

Εικ. 22 Τέλος τοποθετήστε τα ελάσματα της επένδυσης (**B13**) στις κατάλληλες πλαινές βάσεις στον πλαινό σωλήνα του πλαισίου.

ΡΥΘΜΙΣΗ ΤΗΣ ΠΛΑΤΗΣ

Εικ. 23 Μπορείτε να ρυθμίσετε την πλάτη σε 3 θέσεις. Πιέστε τον κεντρικό μηχανισμό (**B14**) και σπρώξτε μέχρι τη θέση που επιθυμείτε.

ΡΥΘΜΙΣΗ ΤΟΥ ΥΠΟΠΟΔΙΟΥ

Εικ. 24 Για να χαμηλώσετε το υποπόδιο, πιέστε και τους δυο μοχλούς (**B11**) που βρίσκονται στο κάτω μέρος του, ενώ ταυτόχρονα το σπρώχνετε προς τα κάτω.

Εικ. 25 Για να ανασηκώσετε ξανά το υποπόδιο, αρκεί να το τραβήξετε προς τα πάνω: μπλοκάρει αυτόματα.

ΖΩΝΕΣ ΑΣΦΑΛΕΙΑΣ

Εικ. 26 Βεβαιωθείτε ότι οι ζώνες έχουν εισαχθεί στις οπές στο ύψος των ώμων ή αμέσως πιο πάνω. Αν η θέση δεν είναι σωστή, βγάλτε τις ζώνες από το πρώτο ζευγάρι οπών και περάστε τις στο δεύτερο. Χρησιμοποιείτε πάντα τις οπές που είναι στο ίδιο ύψος.

Εικ. 27 Βεβαιωθείτε ότι η ζώνη της πλάτης έχει εισαχθεί σωστά στις άκρες της ζώνης της μέσης.

Εικ. 28 Αγκιστρώστε τις άκρες της ζώνης μέσης στην κεντρική ακρόφα.

Εικ. 29 Η ζώνη μέσης πρέπει να περνά πάντα από τους πλαινούς κρικούς (**B15**) και, όταν χρησιμοποιείται, πρέπει να ρυθμίζεται έτσι ώστε να σφίγγει σωστά το παιδί.

Εικ. 30 Χρησιμοποιείτε πάντα τη ζώνη που περνά ανάμεσα από τα πόδια σε συνδυασμό με αυτή της μέσης ρυθμίζοντάς τις σωστά.

ΠΡΟΣΟΧΗ! Αν δεν τηρήσετε αυτή την προφύλαξη, το παιδί μπορεί να πέσει ή να γλιστρήσει και πιθανόν να τραυματιστεί.

ΣΥΝΔΕΣΗ ΠΡΟΣΑΡΜΟΓΕΩΝ ΓΙΑ ΚΟΥΚΟΥΛΑ ΚΑΙ ΚΙΓΚΛΙΔΩΜΑ

Για να συναρμολογήσετε την κουκούλα (**C1**) και το κιγκλίδωμα (**D1**) στο καροτσάκι, θα πρέπει οι προσαρμογείς (**G1**) πρώτα να συνδεθούν σωστά στη θέση.

Εικ. 31 Για να συνδέσετε τους προσαρμογείς (**G1**), βάλτε και τους δύο γάντζους (**G3**) στις κάτω οχισμές του πλαινού σωλήνα του καροτσιού (**A9**).

Εικ. 32 Πιέστε στη συνέχεια τους προσαρμογείς (**G1**) μέχρι την αγκίστρωση του μοχλού (**G4**) στον πάσσαλο μεταξύ των σωλήνων (**A10**).

ΑΓΚΙΣΤΡΩΣΗ ΤΗΣ ΚΟΥΚΟΥΛΑΣ

Εικ. 33 Για να συναρμολογήσετε την κουκούλα στο καροτσάκι, τοποθετήστε αντίστοιχα στις 2 θέσεις (**G5**) των προσαρμογέων (**G1**), εισάγοντας τους ολισθητήρες (**C4**) και πιέζοντας μέχρι να ακουστούν και τα δύο ΚΛΙΚ της σύνδεσης.

Εικ. 34 Κοιμώστε τις σούστες της επένδυσης στην πλάτη, πρώτα τις επάνω (**C8**) και μετά τις κάτω (**C9**).

Εικ. 35 Για να ρυθμίσετε την κουκούλα, αρκεί να τη σπρώξετε με το χέρι μέχρι τη θέση που επιθυμείτε.

Εικ. 36 Η κουκούλα διαθέτει φερμουάρ (**C6**) που επιτρέπει την πλήρη αφαίρεση του πίσω μέρους της επένδυσης, παίρνοντας ένα πρακτικό αδιάβροχο (μόνο στα μοντέλα όπου προβλέπεται).

ΑΠΑΓΚΙΣΤΡΩΣΗ ΤΗΣ ΚΟΥΚΟΥΛΑΣ ΑΠΟ ΤΟ ΚΑΡΟΤΣΑΚΙ

Εικ. 37 Για να αφαιρέσετε την κουκούλα από το καροτσάκι, ανοίξτε τις σούστες που συγκρατούν την επένδυση στην πλάτη (**C8-C9**).

Εικ. 38 Ενεργήστε στη συνέχεια επί του μοχλού (**C7**) και ταυτόχρονα αφαιρέστε την κουκούλα από τη θέση (**G5**) των προσαρμογέων.

Εικ. 39 **ΠΡΟΣΟΧΗ!** Μην αφήνετε ποτέ την κουκούλα τοποθετημένη στους προσαρμογείς (**G1**) χωρίς την επένδυση.

ΣΥΝΤΗΡΗΣΗ ΤΗΣ ΕΠΕΝΔΥΣΗΣ ΤΗΣ ΚΟΥΚΟΥΛΑΣ

Εικ. 40 Η επένδυση της κουκούλας μπορεί να αφαιρεθεί ώστε να είναι δυνατή η σωστή συντήρησή της. Απαγκιστρώστε τα κουμπιά (**C10**) που βρίσκονται και στις δυο αρθρώσεις της κουκούλας (**C5**).

Εικ. 41 Απαγκιστρώστε το μπροστινό (**C2**) και το πίσω (**C3**) έλασμα και από τις δυο αρθρώσεις και αφαιρέστε εντελώς την επένδυση.

Εικ. 42 Για να τοποθετήσετε ξανά την επένδυση, περάστε τα μπροστινά (**C2**) και τα πίσω (**C3**) ελάσματα στους αντίστοιχους οδηγούς στην εσωτερική επένδυση.

Εικ. 43 Στη συνέχεια βάλτε τα ελάσματα στις βάσεις (**C11**) και στις δυο αρθρώσεις (**C5**) μέχρι να αγκιστρωθούν πλήρως και κοιμώστε τις αντίστοιχες σούστες (**C10**).

ΑΓΚΙΣΤΡΩΣΗ ΤΟΥ ΜΠΡΟΣΤΙΝΟΥ ΣΤΗΡΙΓΜΑΤΟΣ ΧΕΡΙΩΝ

Εικ. 44 Για να συνδέσετε το κιγκλίδωμα (**D1**), πατήστε τα κουμπιά (**D2**) και συνδέστε το αντίστοιχα στις ειδικές θέσεις (**G6**) των προσαρμογέων (**G1**).

Εικ. 45 Το μπροστινό στήριγμα χεριών μπορεί να είναι ανοιχτό από τη μία μεριά ή να αφαιρεθεί εντελώς. Για να το ανοίξετε, πατήστε το κουμπί (**D2**) και βγάλτε το από τη

βάση του. Για να το βγάλετε εντελώς, επαναλάβετε την ίδια διαδικασία και στην άλλη πλευρά.

Εικ. 46 ΠΡΟΣΟΧΗ!

ΠΡΟΣΤΑΤΕΥΤΙΚΟ ΚΑΛΥΜΜΑ ΓΙΑ ΤΗ ΒΡΟΧΗ

Εικ. 47 Για να συναρμολογήσετε το προστατευτικό κάλυμμα για τη βροχή (**F1**), τοποθετήστε το πάνω στην κουκούλα και βάλτε τα πλαινά λαστιχάκια (**F2**) γύρω από τις αρθρώσεις στο πλάι του καροτσιού (**A10**).

Εικ. 48 Στη συνέχεια, περάστε τα κάτω λαστιχάκια (**F3**) κάτω από την μπροστινή μπάρα του καροτσιού και συνδέστε τα.

ΣΥΝΤΗΡΗΣΗ ΤΗΣ ΕΠΕΝΔΥΣΗΣ ΤΗΣ ΠΛΑΤΗΣ

Σας συνιστούμε να αφαιρείτε περιοδικά την επένδυση για τη σωστή συντήρησή της.

Εικ. 49 Ξεκινώστε τις σούστες του υποποδίου (**B12**) και βγάλτε το από τα αντίστοιχα στηρίγματα (**B11**).

Εικ. 50 Αφαιρέστε τα δυο ελάσματα (**B13**) από τις πλαινές βάσεις στον πλαινό σωλήνα του καροτσιού.

Εικ. 51 Ξεκουμπώστε τα κουμπιά στο κάθισμα (**B10**).

Εικ. 52 Ξεκουμπώστε τα κουμπιά στα πλαινά πτερύγια (**B16**) και στην πλάτη (**B17**).

Εικ. 53 Αφαιρέστε τη ζώνη μέσης από τους πλαινούς κρικούς (**B15**) φροντίζοντας να περάσετε το πρώτο δόντι της κεντρικής αγκράφας μέσα από τον πλαινό κρίκο πριν την αφαίρεση εντελώς.

Εικ. 54 Βγάλτε τις ζώνες πλάτης και τη ζώνη που περνά ανάμεσα από τα πόδια περνώντας τις από τις αντίστοιχες οπές στην επένδυση και μετά αφαιρέστε την εντελώς.

ΠΡΟΣΟΧΗ! Πριν από τη χρήση βεβαιωθείτε ότι έχετε τοποθετήσει σωστά την επένδυση.

ВНИМАНИЕ



ПРОЧЕТЕТЕ ВНИМАТЕЛНО ИНСТРУКЦИИТЕ ПРЕДИ УПОТРЕБА И ГИ ЗАПАЗЕТЕ ЗА БЪДЕЩИ СПРАВКИ. СИГУРНОСТТА НА ВАШЕТО ДЕТЕ МОЖЕ ДА БЪДЕ ЗАСТРАШЕНА, АКО НЕ СПАЗВАТЕ ВНИМАТЕЛНО ТАЗИ ИНСТРУКЦИЯ. СИГУРНОСТТА НА ДЕТЕТО Е ВАША ОТГОВОРНОСТ. ВНИМАНИЕ! НИКОГА НЕ ОСТАВЯЙТЕ ДЕТЕТО, БЕЗ ДА ГО НАБЛЮДАВАТЕ: МОЖЕ ДА Е ОПАСНО. ВНИМАВАЙТЕ МНОГО, КОГАТО ИЗПОЛЗВАТЕ ТОЗИ ПРОДУКТ.

Този продукт е предназначен за деца:

- от бебешка възраст до 9 кг при използване на КОША.
- от бебешка възраст до 15 кг при използване на СТОЛЧЕТО.
- от бебешка възраст до 13 кг при използване на СЕДАЛКАТА ЗА АВТОМОБИЛ (група 0/0+).

Кошът е предназначен за деца, които не могат да седят самостоятелно, да се обръщат и които не могат да се повдигат на ръце и колена.

СИГУРНОСТ

С цел избягване на инциденти не допускайте в близост детето по време на операции по разгъване и сгъване на количката.

Преди да сглобите продукта, проверете дали всички части са здрави и без транспортни дефекти; в случай на такива продуктът не трябва да бъде използван и трябва да се държи далеч от достъпа на деца.

За сигурността на вашето дете, преди да използвате продукта, отстранете всички пластмасови пликосе и елементи от опаковката и ги пазете далеч от достъпа на новородени и деца.

Продуктът трябва да се използва само за толкова деца, за колкото е проектиран.

Возете само по едно дете на столче.

Не използвайте продукта, ако всичките му елементи не са здраво стегнати и правилно регулирани.

Прочетете внимателно инструкциите, отнасящи се до употребата на шасито, когато към него ще бъдат закрепени коша/столчето/седалката за автомобил.

Никога не поставяйте продукта в близост до стълби или стъпала.

Избягвайте да слагате пръстите си в механизмите.

Използвайте продукта само върху равна, стабилна и суха повърхност.

Не оставяйте количката на наклонена повърхност, когато детето е в нея, дори и да е задействана спиратката. Ефикасността на спиратките е ограничена при големи наклони.

Преди използване се уверете, че продуктът е напълно отворен и че всички устройства за блокиране и защита са правилно включени.

Не поставяйте допълнителни дюшечета в коша.

Преди употреба проверявайте винаги дали коша, столчето и седалката за кола са правилно закрепени към шасито. Всяка допълнителна тежест, приложена към продукта,

нарушава неговата стабилност. Максималното тегло на предметите в багажната кошница е 3 кг. Абсолютно се забранява надвишаването на препоръчителното максимално тегло.

Всяка допълнителна тежест върху дръжките може да наруши стабилността на коша/количката.

Количката не е пригодена да бъде придвижвана чрез бягане или каране на ролкови кънки.

Не се качвайте или слизайте по стълби или ескалатори с дете в количката/столчето/коша.

Проверявайте редовно продукта и неговите елементи за наличието на евентуални следи от повреди и/или износване, разшиване и разкъсване. Особено внимание обърнете на целостта на ръчките и предната дръжка, и на дъното на коша.

Имайте предвид опасностите, произтичащи от наличието на открит пламък или на други източници на топлина като радиатори, камини, електрически или газови печки и др.: не оставяйте продукта в близост до тези източници на топлина.

Уверете се, че всички възможни източници на опасност (напр.: кабели, ел. проводници и др.) са далеч от обсега на детето.

Не оставяйте продукта с детето в него на места, където шнурове, пердетата или друго могат да бъдат използвани от детето да се покотери или да станат причина за задушаване или удушаване на детето.

Не използвайте коша върху друга опора.

ПРЕДПАЗНИ КОЛАНИ

Винаги осигурявайте детето с предпазните колани и никога не го оставяйте без наблюдение.

Започнете да използвате винаги предпазните колани веднага след като вашето дете бъде в състояние да седи само.

Използвайте винаги колана през слабините заедно с този през корема.

За да предотвратите тежки наранявания от падания и/или от изплъзване на детето, винаги използвайте предпазните колани правилно закопчани и регулирани.

Системите за придържане, съгласно действащите нормативи, различни от тези предоставени с това изделие, мога да се използват, като се обърне внимание за захващането им на страничните халки, налични на столчето (**Cx. 29** - част **B15**).

СЪВЕТИ ЗА ИЗПОЛЗВАНЕ

Задействайте винаги спиратката, преди да започнете поставянето или свалянето на транспортиращия модул (столче, кош, седалка за автомобил).

Не позволявайте на други деца или животни да играят около продукта, без да ги наблюдавате. Не позволявайте те да се катерят по него.

Когато вземате или поставяте детето на седалката/в коша или по време на монтаж/демонтаж на аксесоарите, винаги проверявайте дали спиратката е задействана.

Монтажът, демонтажът и регулирането трябва винаги да се извършват от възрастни. Уверете се, че хората, които ще използват продукта (баби, дядовци, детегледачки и др.), са запознати с правилната му употреба.

По време на регулирането се уверете, че детето не се допира до подвижните части на продукта (напр. облегалка, сенник и др.); винаги проверявайте при тези случаи дали спиратката е правилно поставена.

Не предприемайте действия за отваряне, затваряне или демонтаж на продукта, когато детето е в него.

Винаги отделяйте специално внимание, когато извършвате

ВНИМАНИЕ

тези действия и детето е наблизо.

Никога не оставяйте детето в количката/столчето/коша, когато пътувате в друго превозно средство.

Когато не се използва, продуктът се прибира и трябва да е далеч от деца. Продуктът не трябва да се използва като играчка! Не позволявайте на децата да играят с този продукт.

Продуктът е оборудван със задна опора, която помага за преминаване през стъпала и препятствия. Не използвайте тази опора за превозване на второ дете.

Не транспортирайте детето в столчето, без то да е закрепено към шасито.

В случай на дълъг престой на слънце изчакайте продуктът да изстине, преди да го използвате.

Използвайте само кошчета, столчета и седалки за коли на Inglesina, специално предвидени и окомплектовани с Easy Clip сова закопчалка. При съмнение направете справка с www.inglesina.com или се обърнете към оторизирания дистрибутор, или сервиз за обслужване на клиентите на Inglesina.

ГАРАНЦИЯ/ПОДМЯНА

Не използвайте резервни части или аксесоари, които не са доставени и/или не са одобрени от L'Inglesina Baby.

Евентуални щети, причинени от използването на аксесоари, които не са доставени и/или одобрени от L'Inglesina Baby, като седалки, закачалки за чанти, дъждобрани, платформи за колички и др., няма да бъдат покривани от условията на нашата гаранция.

Евентуални промени направени по продукта, освобождават L'Inglesina Baby от каквато и да било отговорност.

Не претоварвайте продукта с допълнителни аксесоари, освен тези, които са одобрени от L'Inglesina Baby: допълнително тегло или натоварване могат да предизвикат нестабилност на продукта или да го поставят под прекомерно натоварване и да го счупят.

Не отстранявайте стикерите и защитите надписи; така може да превърнете продукта в несъответстващ на нормативите.

Редовно проверявайте защитните прибори, за да се уверите в добрата работа на продукта във времето. Ако установите, че има затруднения и/или дефекти от какъвто и да било род, не използвайте продукта. Потърсете фирмен сервиз или дилър на Inglesina.

Не използвайте продукта, ако има счупени или липсващи части: обърнете се към Вашия дилър или към сервизния център.

L'Inglesina Baby S.p.A. не носи отговорност за щети, нанесени на хора или предмети, предизвикани от неправилната и/или неточната употреба на продукта.

L'Inglesina Baby S.p.A. с цел подобряване на собствените си продукти си запазва правото да подновява и/или да променя всяка една техническа или естетическа част, без предварително предупреждение.

СЪВЕТИ ЗА ПОЧИСТВАНЕ И ПОДДРЪЖКА НА ПРОДУКТА

Този продукт се нуждае от редовна поддръжка от страна на ползвателя.

Никога не насилвайте механизмите или подвижните части; ако имате съмнения, първо проверете инструкциите.

Не прибирайте продукта, ако още е мокър и не го оставяйте във влажни помещения, защото може да се образува мухъл.

Съхранявайте продукта на сухо място.

Предпазвайте продукта от атмосферни влияния, вода,

дъжд и сняг; освен това дългото излагане на слънце може да предизвика промяна на цвета на много от материалите.

След евентуална употреба на плажа почистете и подсушете внимателно продукта, за да отстраните пясъка и солта.

Почистете пластмасовите и металните части с влажен парцал или с не агресивен препарат; не използвайте разреждители, амоняк или бензин.

Подсушете внимателно металните части след евентуален контакт с вода, за да избегнете образуването на ръжда.

Поддържайте всички подвижни части и ако се наложи, смазвайте с леко машинно масло.

Поддържайте колелата чисти от пясък и/или прах.

СЪВЕТИ ЗА ПОЧИСТВАНЕ НА ТЕКСТИЛНАТА ЧАСТ

Препоръчваме прането да се прави отделно от други дрехи.

Освежавайте периодично текстилните части с мека четка за дрехи.

Спазвайте инструкциите за пране на текстилните части съгласно приложените етикети.



Перете на ръка със студена вода.



Не използвайте белина.



Не сушете в сушилна машина.



Не гладете.



Не подлежи на химическо чистене.

Текстилната част трябва да е идеално суха, преди да се постави отново за употреба.

За да избегне образуването на мухъл, препоръчва се периодично да проветрявате коша. В частност отделете текстилното покритие от структурата и почистете дъното със суха кърпа.

ИНСТРУКЦИИ

СПИСЪК НА КОМПОНЕНТИТЕ

Фиг. 1

- A1 Лост за разгъване на шасито
- A2 Задната опора
- A3 Лост за въртене на предните колела
- A4 Лост на задната спирачка
- A5 Задна ръчка за сгъване на шасито
- H1 Държач на биберона
- B1 Калъф на облегалката
- C1 Калъф на сенника
- C2 Лента в предната част на сенника
- C3 Лента в задната част на сенника
- D1 Опората за ръце
- E1 Кошница за багаж
- F1 Покривало за дъжд
- G1 Приставки за Сенника и Опора за ръце Avio
- G2 Адаптори за кош Avio и седалка за автомобил Huggy Avio

ДОПЪЛНИТЕЛНИ ТРАНСПОРТНИ МОДУЛИ, КОИТО СЕ ДОБАВЯТ КЪМ ШАСИТО

Фиг. 2

- J1 Кош Avio
- J2 Седалка за автомобил Huggy Avio

ОТВАРЯНЕ НА ШАСИТО

Фиг. 3 Като държите натиснат лоста (A1), разположен на дясната ръкохватка, изтеглете решително шасито до пълното му отваряне.

Фиг. 4 Завършете действието, като натиснете педала (A2) до хоризонтално блокиращо положение.

ВНИМАНИЕ! Преди употреба проверете дали всички затварящи механизми са правилно закопчани и от двете страни.

ЗАТВАРЯНЕ НА ШАСИТО

Фиг. 5 Натискайки червения бутон (A7), повдигнете ръчката (A5).

Фиг. 6 Издърпайте решително задната ръчка (A5) нагоре, докато се чуе ЦРАКВАНЕ, което указва сгъването на шасито.

СПИРАЧКА ЗА ЗАДНИТЕ КОЛЕЛА

Фиг. 7 За да задействате спирачката, натиснете надолу лоста (A4), който се намира на дясното задно колело.

Задействайте винаги спирачките, когато сте спрели.

БЛОКИРАНЕ/ОСВОБОЖДАВАНЕ НА ПРЕДНИТЕ КОЛЕЛА

Фиг. 8 Шасито има въртящи се колела, които могат да се блокират или деблокират с помощта на лост (A3), който се намира върху предните колела.

ЗАДНА ОПОРА

Фиг. 9 Натиснете с крак задната опора (A2), за да си помогнете при преминаване на препятствия.

ДЪРЖАЧ НА БИБЕРОН

Фиг. 10 Към шасито може да се закрепят държач на биберон (H1).

За да закрепите държача на биберон, плъзнете горния водач върху закрепващия елемент (A8), който се намира върху шасито, и го натиснете в гнездото до пълното му застопоряване.

КОШНИЦА ЗА БАГАЖ

Фиг. 11 Към шасито може да се закрепят голяма кошница за багаж (E1). За да я закрепите, закачете ушите (E2) за специалните задни закачалки (E3) на шасито.

Прокарайте кантовете (E4) през ушите (E5) от страни на шасито и закопчете съответните копчета.

Накрая закачете ушите (E6) за специалните предни закачалки (E7) на шасито.

ЗАКРЕПВАНЕ НА ДОПЪЛНИТЕЛНИТЕ ТРАНСПОРТНИ МОДУЛИ КЪМ РАМАТА (КОШ AVIO И СЕДАЛКА ЗА АВТОМОБИЛ HUGGY AVIO)

Фиг. 12 Към рамата може да се закрепят кош Avio (J1) или седалката за автомобил Huggy Avio (J2). За правилното им закрепване вижте съответните ръководства с инструкции.

ЗАКРЕПВАНЕ НА ОБЛЕГАЛКАТА ЗА ПОЛУЧАВАНЕ НА КОНФИГУРАЦИЯТА СПОРТНА ЛЯТНА КОЛИЧКА

Към рамата може да се закрепят тапицираната облегалка за да се получи конфигурацията спортна лятна количка.

Фиг. 13 Издърпайте лостове (B2), освобождавайки щифтовете (B3) от страни на шасито.

Фиг. 14 Поставете облегалката, като вмъкнете краищата (B4) в съответните гнезда (B5) от двете страни.

Фиг. 15 След това освободете лостове (B2), като се уверите, че и двата щифта (B3) се връщат на място и че механизъмът е правилно фиксиран.

Фиг. 16 Вмъкнете токата (B18) в определения за това илик, разположен на задната част на опората за столчето.

Фиг. 17 Чрез издърпване на приспособления за закачване (B6) освободете гнездата (B7) и вмъкнете шнуровете (B8), като внимавате за правилното преместване на въжето на задната кръстачка.

Фиг. 18 Вмъкнете правилно шнуровете (B8), като внимавате да не ги заплитате между кръстачката и въжето в задната част.

Фиг. 19 Вмъкнете токата на колана през слабните (B9) в предназначения за това илик, разположен на предната част на опората за столчето.

Фиг. 20 Закопчайте копчетата на седалката (B10).

Фиг. 21 Поставете лостове за регулиране на опората (B11) в съответните отвори на тапицирания, а след това закопчайте съответните копчета (B12).

Фиг. 22 Накрая поставете лентите на тапицирания (B13) в специалните странични гнезда на страничния тръбен елемент на шасито.

РЕГУЛИРАНЕ НА ОБЛЕГАЛКАТА

Фиг. 23 Възможно е да регулирате облегалката в 3 положения чрез централния механизъм (B14), като я поставите в желаното положение.

РЕГУЛИРАНЕ ОПОРАТА ЗА КРАКА

Фиг. 24 За да спуснете надолу опората за крака, натиснете двата лоста (B11), разположени от долната страна на опората, натискайки я едновременно с това надолу.

Фиг. 25 За да повдигнете отново опората за крака, достатъчно е да я издърпате нагоре: ще се фиксира автоматично.

ПРЕДПАЗНИ КОЛАНИ

Фиг. 26 Уверете се, че коланите са поставени в халките на височината на раменете или непосредствено над тях. Ако поставянето не е правилно, измъкнете коланите от първата двойка халки и ги вмъкнете отново във втората двойка халки; винаги използвайте една и съща височина.

Фиг. 27 Уверете се, че раменните колани са правилно вмъкнати в краищата на пояския колан.

Фиг. 28 Закопчайте краищата на пояския колан към централната тока.

ИНСТРУКЦИИ

Фиг. 29 Поясният колан трябва винаги да минава през страничните пръстени (B15) и, когато се използва, трябва да се регулира така, че да придържа добре детето.

Фиг. 30 Използвайте винаги колана през слабните заедно с поясният колан, като ги регулирате добре.

ВНИМАНИЕ! Неспазването на тази предпазна мярка може да доведе до падане или изплъзване на детето с риск от нараняване.

ЗАХВАЩАНЕ ПРИСТАВКИ ЗА КОША И ОПОРАТА ЗА РЪЦЕ

При монтажа на сенника (C1) и на опората за ръце (D1) на количката, трябва приставките (G1) предварително да се захванат за мястото.

Фиг. 31 За захващане на приставките (G1), вкарайте и двете куки (G3) в задните илици на страничната тръбата на количката (A9).

Фиг. 32 Бутнете приставките (G1) докато се захванат за лоста (G4) към колчето, разположено между тръбите (A10).

ЗАКРЕПВАНЕ НА СЕННИКА

Фиг. 33 За монтиране на сенника на количката, застанете в съответствие с 2 места (G5) на приставките (G1), вкарайте в тях шейните (C4) и бутнете докато чуете две КЛИКВАНИИЯ от захващането.

Фиг. 34 Закрепете калъфа към облегалката, като закопчеште съответните копчета - първо горните (C8), а след това долните (C9).

Фиг. 35 За да регулирате сенника, е достатъчно да го издърпате в желаната позиция.

Фиг. 36 На сенника има цип (C6), който позволява напълно сваляне на задната част на калъфа, по този начин получават практичен сенник (само при моделите където е предвиден).

СВАЛЯНЕ НА СЕННИКА ОТ КОЛИЧКАТА

Фиг. 37 За да свалите сенника от количката, откопчайте копчетата, които фиксират калъфа към облегалката (C8-C9).

Фиг. 38 Действайте на лоста (C7) и едновременно извадете сенника от местата (G5) на приставките.

Фиг. 39 ВНИМАНИЕ! Никога не оставяйте сенника монтиран на приставките (G1) без калъф.

ПОЧИСТВАНЕ НА КАЛЪФА НА СЕННИКА

Фиг. 40 Калъфът на сенника може да бъде свален, за да се почисти. Откопчайте копчетата (C10), разположени на двата шарнира за свързване на сенника (C5).

Фиг. 41 Измъкнете предните ленти (C2) и задните ленти (C3) и от двата шарнира и свалете напълно калъфа.

Фиг. 42 За да поставите отново калъфа, вмъкнете предните ленти (C2) и задните ленти (C3) в съответните водачи на вътрешната обшивка.

Фиг. 43 След това вмъкнете лентите в гнездата (C11) на двата шарнира (C5) докрай и закопчайте съответните копчета (C10).

МОНТИРАНЕ НА ОПОРАТА ЗА РЪЦЕ

Фиг. 44 При монтажа на опората за ръце (D1), натиснете бутоните (D2), и я захванете в съответствие, със съответните места (G6) на приставките (G1).

Фиг. 45 Опората за ръце може да се отваря от една страна или напълно да се изважда; за да я отворите, натиснете бутоната (D2) и я освободете. За да я извадите, повторете същата операция и от другата страна.

Фиг. 46 ВНИМАНИЕ!

ПОКРИВАЛО ЗА ДЪЖД

Фиг. 47 За да монтирате покривалото за дъжд (F1), трябва да го поставите върху сенника и да прокарате страничните еластични връзки (F2) около страничните шарнири на количката (A10).

Фиг. 48 След това прокарайте долните еластични връзки (F3) под предната опора на количката и ги съединете.

ПОЧИСТВАНЕ НА КАЛЪФА НА ОБЛЕГАЛКАТА

Препоръчва се периодичното сваляне на калъфа за поддържането му в добро състояние.

Фиг. 49 Откопчайте копчетата на опората за крака (B12) и я извадете от съответните подпорни елементи (B11).

Фиг. 50 Освободете двете ленти (B13) от страничните гнезда на страничния тръбен елемент на количката.

Фиг. 51 Откопчайте копчетата на седалката (B10).

Фиг. 52 Откопчайте страничните копчета (B16) и тези на облегалката (B17).

Фиг. 53 Измъкнете поясният колан от страничните пръстени (B15), като прокарате първото езиче на централната тока, преди да измъкнете напълно колана.

Фиг. 54 Прокарайте раменните колани и колана през слабните през съответните халки на калъфа и извадете напълно калъфа.

ВНИМАНИЕ! Преди употреба проверете дали сте поставили добре калъфа.

UYARI



KULLANMADAN ÖNCE BU TALİMATLARI DİKKATLE OKUYUNUZ VE SONRADAN BAKMAK İÇİN SAKLAYINIZ. TÜM TALİMATLARA UYMAMAK GÜVENLİĞİNİ

ÇOCUĞUNUZUN TEHLİKEYE SOKABİLİR. ÇOCUĞUNUZUN GÜVENLİĞİ SİZİN SORUMLULUĞUNUZDUR.

DİKKAT! ÇOCUĞU ASLA YALNIZ BIRAKMAYINIZ: TEHLİKELİ OLABİLİR. ÜRÜNÜ KULLANIRKEN DAİMA ÇOCUĞU GÖZ ÖNÜNDE BULUNDURUNUZ.

Bu ürün aşağıdaki bebekler için kullanılabilir:

- doğumdan 9 kg ya kadar, TAŞIMA ÇANTASINDA taşınabilir oluncaya kadar.
- doğumdan 15 kg ya kadar, BEBEK KOLTUĞU kullanılabileceği kadar.
- doğumdan 13 kg ya kadar, OTO KOLTUĞU (0/0+ grubu) kullanılabileceği kadar.

Bu bebe taşıma sadece yarımsız oturamayan, dönemeyen, ellerinde veya dizlerinde kalkamayan çocuk içindir.

GÜVENLİK

Kazaları önlemek için, pusetin açma ve kapama işlemleri sırasında çocuğu uzak tutunuz.

Montajdan önce, taşıma sırasında ürüne ve parçalarına hasar gelip gelmediğini kontrol ediniz. Eğer hasar var ise, ürünü kullanmayınız ve çokucutan uzak tutunuz.

Ürünü kullanmadan evvel, çocuğunuzun güvenliği için, ambalajdan çıkan tüm plastik parçaları ve benzeri elemanları kaldırınız ve her durumda yeni doğan bebekler ve çocuklardan uzak tutunuz.

Ürün sadece tasarımıda gösterilen çocuk sayısına göre kullanılmalıdır.

Çocuğu bağlarken tek bağla sadece tek çocuk bağlayınız. Tüm parçalar tamamen ayarlanıp kilitlemedikçe ürünü kullanmayınız.

Taşıma çantası/taşıma koltuğu/araba koltuğunu takarken kullanım talimatlarını dikkatle okuyunuz.

Ürünü asla merdiven ve basamaklara yakın koymayınız.

Mekanizma içine parmaklarınızı sokmayınız.

Sadece düz, kaymayan kuru bir zemin üzerinde kurunuz.

Frenli bile olsa, içinde çocuk oturtulmuş halde bir yamaca bebek arabasını bırakmayınız. Fren fazla dik yamaçlar için uygun değildir.

Kullanmadan evvel ürünü tamamen açınız ve tüm kilit ve güvenlik aygıtlarının tam çalıştığından emin olunuz.

Taşıma çantasına başka şilte takmayınız.

Daıma kullanmadan evvel taşıma çantası, taşıma koltuğu ve araba koltuğunun kancalarını iyice geçmiş olduğunuz kontrol ediniz.

Ürüne yük bağlarsanız denge bozulabilir. Sepete en fazla 3 kg ağırlığında yük konulabilir. Bu ağırlıktan kesinlikle daha ağır yük konulmamalıdır.

Tutma sapına ağırlık yüklemeyiniz. Bebek taşıma çantası/ pusetin dengesini bozabilir.

Bu bebek arabası koşu veya kayma amaçlı değildir.

Çocuk arabada/taşıma koltuğunda/kendi yatağında iken merdiven veya asansör kullanmayınız.

Ürünü ve parçalarını belirli aralıklarla hasar, yırtılma, bozulma, aşınma, dikiş kopması veya yırtılma olup olmadığını kontrol

ediniz. Detaylı olarak, taşıma çantasının dibinden ve taşıma sapından veya kollarındaki fiziksel ve yapısal durumu kontrol ediniz.

Radyatör, şömine, elektrikli ve gaz sobaları vs gibi ısı kaynakları veya açık alevlerden uzak durunuz. Ürünü bu ısı kaynaklarına yakın bırakmayınız.

Kablolar, elektrik telleri vs den çocuğu uzak tutarak tüm olası riskleri bertaraf ediniz.

İp, perde veya diğer nesnelere kullanılarak, çocuğu oturmuş halde asla bırakmayınız, çocuk tek başına tırmanma ve boğulma tehlikesi geçirebilir.

Taşıma çantasını bir sehpa üzerinde asla koymayınız.

EMNİYET KEMERLERİ

Daıma çocuğa emniyet kemerini bağlayınız ve asla yalnız bırakmayınız.

Çocuğunuz desteksiz oturduğu zaman emniyet kemerini bağlamalısınız.

Daıma bacak arası ağı ve bel kayışını birlikte kullanınız.

Düşme ve kayma nedeniyle ağır yaralanmalara yol açmamak için emniyet kemerlerini doğru ayarlayıp kancalarını takınız.

Bu ürünle birlikte verilen dışında, yürürlükteki düzenlemeye uygun başka emniyet kemerleri, koltuğun yan kısmında bulunan halkalara sabitlemeye dikkat ederek kullanılabilir (**Şek. 29 - detay B15**).

KULLANIM İPUÇLARI

Herhangi bir ek taşıma ünitesi takmadan veya çıkarmadan önce daıma freni geçirin (taşıma çantası, araç koltuğu).

Başka çocukların yakında oyun oynayıp arabaya tırmanmamaları için aracı devamlı gözaltında tutunuz.

Çocuğu koltuğu/taşıma çantasına yerleştirirken veya kaldırıırken keza dururken ve herhangi bir aksesuarı takarken veya sökerken daıma frenin takılı olduğunu kontrol ediniz.

Montaj, söküm ve ayar işlemleri sadece yetiştirilmiş kişiler tarafından yapılmalıdır. Ürünü kullanan kişinin (bebek bakıcısı, büyükanne vs) doğru şekilde yaptığınıdan emin olunuz.

Ayar yaparken, ürünü herhangi bir parçasının bebekle temas etmediğinden emin olunuz (boyunluk, başlık vs). Bu işlemleri yaparken frenin iyi tuttuğundan emin olunuz.

Bebek ürün üzerindeyken açmayınız, kapamayınız veya herhangi bir şey sökmeyiniz.

Yanınızda çocuk varken de bu işlemleri yaparken özellikle dikkatli olunuz.

Bebeğinizi bebek arabasında/araç koltuğunda/taşıma çantasında diğer araçlarda seyahat ederken yalnız bırakmayınız.

Ürünü kullanılmadığı zaman, çocuklarını erişemeyeceği bir yerde saklanmalıdır. Ürün bir oyuncak olarak kullanılmayacaktır! Çocuğu bu ürünle oynamasına izin vermemeyiniz.

Merdiven ve engellerden geçmeyi kolaylaştırmak için bu ürüne bir arka platform takılmıştır. İkinci bir bebeği taşımak için bu platformu kullanmayınız.

Bebeği çerçeveden ayrı olarak taşıma koltuğunda taşımayınız.

Güneş ışığında fazla kalırsa kullanmadan evvel ürünü soğumasını bekleyiniz.

Taşıma çantası ve araba koltuğunda kullanmak üzere sadece İnglesina tarafından üretilmiş olan Easy Clip kolay geçmeli kancaları kullanınız. Bilgi için www.inglesina.com adresine bakabilir veya yetkili satıcınızla veya İnglesina Müşteri Hizmetleri ile görüşebilirsiniz.

GARANTİ/YEDEK PARÇALAR

L'İnglesina Baby tarafından onaylanmamış veya verilmeyen başka yedek parça veya aksesuarları kullanmayınız.

UYARI

L'Inglesina Baby tarafından onaylanmamış ve/veya verilmemiş aksesuarların kullanımından ortaya çıkan koltuk, çanta kancaları, yağmurluk, tekerlek vs gibi parçalardan ortaya çıkan herhangi bir hasar ve ziyan garanti kapsamından hariç tutulur.

Ürün üzerinde yapılan herhangi bir tadilatın L'Inglesina Baby hiçbir şekilde sorumlu değildir.

L'Inglesina Baby tarafından onaylanmamış daha değişik aksesuar takarak ürünü ağırlaştırmayınız: ek ağırlık veya basınç ürünün dengesini bozabilir veya kırılmasına sebep olabilir.

Yapışkan veya dikilmiş etiketleri çıkarmayınız; yürürlükteki düzenlemelere göre ürün uyumluluğu tehlikeye girebilir.

Zamanla ürünün mükemmel fonksiyonunu sağlamak için düzenli olarak tüm emniyet aygıtlarını kontrol ediniz. Her türlü problem ve/veya arıza durumunda ürün kesinlikle kullanılmamalıdır. Böyle bir durumda derhal Inglesina Müşteri Hizmetleri ile veya yetkili satıcınızla irtibata geçiniz.

Kırık ve eksik bir parçası varsa ürünü kullanmayınız: Inglesina Müşteri Hizmetleri ile veya yetkili satıcınızla irtibata geçiniz.

Ürünün yetersiz ve/veya yanlış kullanımından doğan, insanlara veya mala gelebilecek her türlü hasar ve ziyandan L'Inglesina Baby S.p.A. hiçbir şekilde sorumlu değildir.

Ürün geliştirme amacıyla, önceden haber vermeksizin L'Inglesina Baby S.p.A. tüm estetik ve teknik detaylarda güncelleme, değişiklik yapma hakkını mahfuz tutar.

Kullanmadan önce veya saklamadan evvel tekstil astarının iyice kurumasını bekleyiniz.

Pas veya küf oluşmasını önlemek için, ürünü havalandırınız. Tekstil astarı çıkartıp her yerini kuru bezle silebilirsiniz.

ÜRÜNÜ TEMİZLEME VE BAKIM İPUÇLARI

Bu ürün kullanıcı tarafından düzenli bir bakım gerektirir. Mekanizmaları veya hareketli parçaları asla zorlamayınız; şüphe halinde önce kullanım talimatlarına bakınız.

Ürün ıslaksa o şekilde kaldırıp saklamayınız ve rutubetli ortamda bırakmayınız aksi takdirde küflenebilir.

Ürünü kuru bir yerde saklayınız.

Ürünü yağmur veya kardan koruyunuz; bundan başka güneşte devamlı ve uzun süre kalması renk solmasına sebep olabilir.

Ürün sahilde kullanılacaksa, ürünü kum ve tuzdan detaylıca temizleyiniz.

Plastik ve metal parçaları ıslak bir kumaş veya hafif deterjanla temizleyiniz; kimyasal maddeler, amonyak veya benzin kullanmayınız.

Pas oluşmaması için suyla ıslanmışsa metal parçaları iyice kurulayınız.

Tüm parçaları temiz tutunuz ve gerekirse hafif yağlayınız.

Tekerleklerde kum ve toprak varsa temizleyiniz.

TEKSTİL KISIMINI TEMİZLEME İPUÇLARI

Bebek bandaj astar kısımlarını ayrı olarak yıkamanız tavsiye edilir.

Giysiler için yumuşak bir fırça kullanarak kumaş kısımları periyodik olarak canlandırın.

Tekstil etiketlerde gösterilen yıkama talimatlarını uygulayınız.



Soğuk suda elle yıkayınız.



Ağartmayınız.



Kurutma yapmayınız.



Ütülemeyiniz.



Kuru temizleme yapmayınız.

TALİMATLAR

PARÇA LİSTESİ

Şekil 1

- A1 Çerçeve açma kolu
- A2 Arka platform
- A3 Ön tekerlek döndürme kolu
- A4 Arka fren kolu
- A5 Çerçeve kapatma arka kolu
- H1 Biberon tutma ünitesi
- B1 Sırt Dayanağı Astarı
- C1 Başlık Astarı
- C2 Başlık ön şeridi
- C3 Başlık arka şeridi
- D1 Tutma sapı
- E1 Yük sepeti
- F1 Yağmurluk
- G1 Avio Başlık ve Tutma sapı adaptörleri
- G2 Avio Bebek Taşıma Çantası ve Huggy Avio Araba Kucak Koltuğu için adaptörler

ÇERÇEVEYE EK TAŞIMA ÜNİTELERİ

Şekil 2

- J1 Bebe taşıma çantası Avio
- J2 Araba kucak koltuğu Huggy Avio

ÇERÇEVE AÇILIŞI

Şekil 3 Sağ kolda yerleşik (A1) kolunu basılı tutarak, tamamen açılana kadar çerçeveyi sıkıca kaldırınız.

Şekil 4 Yatay blokla pozisyonuna kadar pedal (A2) döndürerek işlemi tamamlayınız.

DİKKAT! Kullanmadan evvel her iki tarafta tüm kapanma mekanizmalarının iyice bağlı olduğundan emin olunuz.

ÇERÇEVE KAPANIŞI

Şekil 5 Kırmızı basmalı (A7) düğmesine basarak, (A5) kolunu kaldırınız.

Şekil 6 Çerçevenin kapandığına dair KLİK sesi duyulana kadar arka kolu (A5) yukarı doğru kaldırınız.

ARKA TEKERLEK FRENİ

Şekil 7 Freni etkin hale getirmek için, arka sağ tekerlek grubu üzerinde bulunan kolu (A4) aşağı doğru itiniz.

Her durduğunuzda kesinlikle fren takmayı unutmayınız.

ÖN TEKERLEK FRENLEME/SALMA

Şekil 8 Çerçeve etraflarında dönen ve ön tekerlekler hizasında bulunan kola (A3) basarak bloke edilip serbest bırakılabilen tekerlekler ile donanmıştır.

ARKA PLATFORM

Şekil 9 Engelleri aşmayı kolaylaştırmak için arka platform (A2) ayakla çalışabilir.

BESLEME ŞİŞESİNİ TUTMA ÜNİTESİ

Şekil 10 Çerçeve biberon tutma ünitesi (H1) ile donanmıştır. Biberon tutma ünitesini takmak için, üst kısmı çerçeve üzerindeki kanca ile aynı hizada gelecek şekilde konumlandırınız (A8) ve tam olarak takılana kadar itiniz.

YÜK SEPETİ

Şekil 11 Çerçeve geniş bir yük sepetine sahiptir (E1). Takmak için ilikleri (E2) çerçeve üzerindeki arka kancalara (E3) ilikleyiniz.

Kanatçıkları (E4) çerçevenin yan iliklerinden (E5) geçirerek düğümleyiniz.

Son olarak ilikleri (E6) çerçeve üzerindeki arka kancalara (E7) takınız.

ÇERÇEVEYE EK TAŞIMA ÜNİTESİ TAKILMASI (TAŞIMA ÇANTASI Avio VE ARAÇ KOLTUĞU HUGGY Avio)

Şekil 12 Taşıma çantası Avio (J1) veya araç koltuk kucağı Huggy Avio (J2) yi çerçeveye eklemek mümkündür. Doğru kurulum işlemler için ilgili bölüme bakınız.

ÇERÇEVEYİ TEKERLEKLİ BİR ARABAYA DÖNÜŞTÜRMEK İÇİN DAYANMALLIĞIN TAKILMASI

Yolda itilen araba konumuna geçmek için yastığı takılmış arkalı çerçeveye takmak mümkündür.

Şekil 13 Kolları (B2) çekerek çerçevenin yan tarafından bulunan milleri (B3) serbest bırakınız.

Şekil 14 Uç kısımları (B4) her iki taraftaki yuvalarına (B5) yerleştirerek sırt dayanağını takınız.

Şekil 15 Her iki milin (B3) yuvalarına oturduğunu ve mekanizmanın tam olarak kancalanmış olduğunu kontrol ederek kolları (B2) bırakınız.

Şekil 16 Koltuk desteğinin arka yanında bulunan uygun düğme deliğine (B18) tokasını yerleştiriniz.

Şekil 17 Kancaları (B6) çekerek yuvaları (B7) serbest bırakınız ve arka şeridi uzaklaştırmaya dikkat ederek kurdeleleri (B8) takınız.

Şekil 18 Arka şeridin üzerine gelmeyecek şekilde kurdeleleri (B8) doğru olarak takınız.

Şekil 19 Koltuk değneğinin ön tarafında uygun düğme deliğine çatallı şerit (B9) tokasını takınız.

Şekil 20 Oturma yerinin düğmelerini ilikleyiniz (B10).

Şekil 21 Ayak dayanağı ayar kollarını (B11) dolgu üzerindeki açıklıklara yerleştiriniz ve düğmeleri ilikleyiniz (B12).

Şekil 22 Dolgunun şeritlerini (B13) çerçevenin yan çubuk üzerindeki yan yuvalarına takınız.

ARKALIK AYARI

Şekil 23 Arkalık 3 kademelidir; merkezi aygıt (B14) ile istenilen konuma getirilebilir.

AYAK DAYAMA YERİNİN AYARLANMASI

Şekil 24 Alçak bölümde bulunan her iki (B11) basamaklarını indirerek için aynı anda aşağı doğru bastırınız.

Şekil 25 Basamağı kaldırmak için sadece yukarı çekiniz: otomatik olarak kilitlenecektir.

EMNİYET KEMERLERİ

Şekil 26 Emniyet kemerlerinin omuz yüksekliği hizasında açıklıklara girmiş olduklarını kontrol ediniz. Konum doğru değilse, kemerleri ilk açıklık çiftinden çıkartınız ve ikinci açıklıklara yerleştiriniz; aynı yükseklikte olan açıklıkları kullanınız.

Şekil 27 Sırt kemerinin bel kemerinin ucuna doğru şekilde yerleştirilmiş olduğundan emin olunuz.

Şekil 28 Bel kemerinin uçlarını merkezi kopçaya bağlayınız.

Şekil 29 Bel bandı daima (B15) yan halkalardan geçirilmelidir ve, kullanılırken, bebeğin iyice bağlanması için ayarlanmalıdır.

Şekil 30 Daima bacak arası şeritle bel şeridini birlikte iyice ayarlayarak kullanınız.

DİKKAT! Bu önlemin alınmaması bebeğin arabadan kaymasına ve düşmesine ve yaralanmasına sebep olabilir.

BAŞLIK VE TUTMA SAPI ADAPTÖRLERİNİN TAKILMASI

Başlık (C1) ve tutma sapını (D1) pusete monte etmek için, öncelikle adaptörlerin (G1) doğru bir şekilde yuvalarına yerleştirilmeleri gerekir.

Şekil 31 Adaptörleri (G1) takmak için, kancaları (G3) pusetin yan tarafından borunun (A9) alt kısmındaki deliklere yerleştirin.

Şekil 32 Ardından adaptörleri (G1), kol (G4) borular (A10) arasındaki pime oturana kadar itin.

BAŞLIĞIN TAKILMASI

Şekil 33 Başlığı püsete takmak için, adaptörler (G1) üzerindeki 2 yuva (G5) hizasına getirip kızakları (C4) yerleştirin ve her ikisinden de KLIK sesini duyana kadar itin.

Şekil 34 Önce üst (C8) sonra alttakiler (C9) olmak üzere, astarın düğmelerini sırt dayanağına ilikleyiniz.

Şekil 35 Başlığı ayarlamak için, arzu ettiğiniz konuma çekip getirmez yeterlidir.

Şekil 36 Başlıkta, (sadece bazı modellerde) kılıfın arka tarafının tamamen çıkarılarak pratik bir güneşlik elde edilmesini sağlayan bir adet fermuar (C6) bulunmaktadır.

BAŞLIĞI PÜSETTEN ÇIKARMAK

Şekil 37 Başlığı püsetten söküp çıkarmak için astarı sırt dayanağına bloke eden düğmeleri açınız (C8-C9).

Şekil 38 Ardından kolu (C7) kullanarak aynı anda başlığı adaptörlerin üzerindeki yuvalardan (G5) çıkarın.

Şekil 39 DİKKAT! Başlığı asla kılıfı olmadan adaptörler (G1) üzerine takılı şekilde bırakmayın.

BAŞLIK KILIFININ BAKIMI

Şekil 40 Örtü gerektiğinde temizlik amaçlı çıkartılabilir. Örtünün (C10) eklemlerinin her iki tarafında bulunan (C5) düğmelerini çıkartınız.

Şekil 41 Ön (C2) ve arka şeritleri (C3) her iki kenetten açıp ayırınız ve kılıfı tamamen sıyırp çıkartınız.

Şekil 42 Kılıfı tekrar takmak için, ön (C2) ve arka şeritleri (C3) iç astardaki kılavuzlara takınız.

Şekil 43 Şeritleri iki kenet (C5) üzerindeki yuvalara (C11) tam oturana kadar yerleştiriniz ve düğmeleri ilikleyiniz (C10).

TUTMA SAPININ TAKILMASI

Şekil 44 Tutma sapını (D1) takmak için, düğmelerine (D2) basıp adaptörler (G1) üzerindeki yuvalara (G6) takın.

Şekil 45 Tutma sapı bir taraftan açılabilir ya da tamamen söküp çıkartılabilir; açmak için tuşa basınız (D2) ve yuvasından sıyırmaz. Tamamen söküp çıkartmak için aynı işlemi diğer tarafta da tekrarlayınız.

Şekil 46 DİKKAT!

YAĞMURLUK

Şekil 47 Yağmurluğu takmak için (F1) başlığın üzerine yerleştiriniz ve yan lastikleri (F2) püsetin yan tarafından bulunan kenetler etrafında dolandırınız (A10).

Şekil 48 Alt lastikleri (F3) püsetin ön ayak dayanağı altından geçirin ve birbirlerine bağlayınız.

SIRT DAYANAĞININ ASTARININ BAKIMI

Astar kirlendiğinde çıkarılıp temizlenebilir.

Şekil 49 Ayak dayanağının (B12) tuşlarını açınız ve desteklerinden çıkartınız (B11).

Şekil 50 İki şeridi (B13) püsetin yan çubuk üzerindeki yuvalarından çıkarınız.

Şekil 51 Oturma yeri üzerindeki düğmeleri açınız (B10).

Şekil 52 Kulakçıklar (B16) ve sırt dayanağı üzerindeki düğmeleri açınız (B17).

Şekil 53 Tamamen sıyırmadan önce merkez tokasının ilk dişini yan halkadan geçirecek, bel kemerini yan halkalardan (B15) sıyırp çıkarınız.

Şekil 54 Sırt kemerlerini ve bacak ayırma kemerini astar üzerindeki iliklerden geçirip astarı tamamen sıyırp çıkarınız.

DİKKAT! Kullanmadan evvel astarın tamamen iliklenmiş olduğundan emin olunuz.

POZOR



PRED POUŽITÍM SI DÔKLADNE PREČÍTAJTE TENTO NÁVOD A USCHOVAJTE HO PRE BUDÚCE POUŽITIE. AK NEBUDETE DODRŽIVAŤ TENTO NÁVOD, MÔŽETE OHROZIŤ BEZPEČNOSŤ VÁŠHO DIEŤAŤA. ZA BEZPEČNOSŤ VÁŠHO DIEŤAŤA STE ZODPOVEDNÍ VY. UPOZORNENIE! NIKDY NENECHAJTE DIEŤA BEZ DOZORU: MÔŽE TO BYŤ NEBEZPEČNÉ. PRI POUŽÍVANÍ TOHTO VÝROBKU BUĎTE NANAJVÝŠ OPATRNÍ.

Tento produkt je prispôsobený deťom od:

- od narodenia do 9 kg pri použití VANIČKY.
- od narodenia do 15 kg pri použití SEDADLA.
- od narodenia do 13 kg pri použití AUTOSEDAČKY (skupina 0/0+).

Vanička je prispôsobená deťom, ktoré nevedia samé sedieť, otáčať sa a nevedia sa nadvihnúť rukami alebo zasať si na kolena.

BEZPEČNOSŤ

Z bezpečnostných dôvodov nechajte dieťa pri otváraní a zatváraní kočíka v dostatočnej vzdialenosti.

Pred montážou skontrolujte, či výrobok a žiadny z jeho komponentov nebol počas prepravy poškodený. Ak sa tak stalo, výrobok nepoužívajte a uschovajte ho mimo dosahu detí.

Pred použitím výrobku kvôli bezpečnosti vášho dieťaťa odoberte a zlikvidujte všetky plastové vrecká a prvky patriace k obalu a v žiadnom prípade ich nenechávajte v dosahu novorodeniat a detí.

Výrobok je možné používať len pre taký počet detí, pre ktorý je navrhnutý.

Tento výrobok používajte len na prepravu jedného dieťaťa na jednej sedačke.

Výrobok nepoužívajte, pokiaľ nie sú všetky jeho komponenty správne upevnené a nastavené.

Pozorne si prečítajte inštrukcie na použitie kočíka pri pripájaní vaničky/sedačky/autosedačky.

Výrobok nikdy nenechávajte v blízkosti schodísk a schodov. Nevkladajte prsty dovnútra mechanizmov.

Použite výrobok len na rovnej, stabilnej a čistej ploche.

Det'ský kočiar/kočík nenechávajte zaťat na svahu, ak v ňom sedí dieťa, aj keď je zabrzdovaný. Pri veľkom sklone svahu je účinnosť brzd obmedzená.

Pred použitím sa presvedčte, či je výrobok úplne rozložený a či sú poistné a bezpečnostné zariadenia správne použité.

Neprikladajte ďalšie matrace do vaničky,

Pred použitím vždy skontrolujte, že sú vanička, sedačka a autosedačka správne upevnené na kočík.

Každá záťaž výrobku ovplyvňuje jeho stabilitu. Maximálna hmotnosť predmetov umiestnených v koši je 3 kg. Je absolútne zakázané prekračovať odporúčanú maximálnu hmotnosť.

Akkoľvek záťaž na rukoväti môže spôsobiť nestabilitu vaničky/kočíka.

Tento det'ský kočiar/kočík nie je vhodný na behanie alebo korčuľovanie.

Ak je dieťa v kočiar/autosedačke/taške, nepoužívajte ich na schodoch alebo eskalátoroch.

Výrobok a všetky jeho komponenty pravidelne kontrolujte, aby ste zistili, či nie sú poškodené a/alebo opotrebované, známky opotrebovania, rozpárania a roztrhnutia. Podrobne skontrolujte fyzickú a konštrukčnú integritu rukoväti alebo prepravnej rukoväte a spodnej časti Vaničky.

Buďte si vedomí nebezpečenstva vyplývajúceho z blízkosti otvoreného plameňa alebo iných zdrojov tepla, napr. radiátorov, ohnísk, elektrických a plynových sporákov atď.: výrobok nenechávajte blízko týchto zdrojov tepla.

Presvedčte sa, že všetky možné zdroje nebezpečenstva (napr. káble, elektrické vedenia atď.) sú mimo dosahu detí.

Nikdy nenechávajte výrobok s dieťaťom v sedadle tam, kde by mohlo použiť laná, závesy alebo iné predmety na lezenie alebo ktoré by mohli byť príčinou udusenia resp. uškrtienia samotného dieťaťa.

Nepoužívajte Vaničku na podložke.

BEZPEČNOSTNÉ PÁSY

Vždy zaistite dieťa bezpečnostnými pásmi a nikdy ho nenechajte bez dozoru.

Vždy používajte bezpečnostné pásy, až kým Vaše dieťa nie je schopné samé sedieť.

Vždy používajte pás v rozkroku spolu s bederným pásom.

Aby nedošlo k vážnemu zraneniu z dôvodu pádu a/alebo vyklznutia, vždy používajte bezpečnostné pásy správne upnuté a nastavené.

Je možné používať odlišné záchytné systémy od systémov, ktoré sú dodávané spolu s týmto výrobkom, pokiaľ zodpovedajú platným predpisom. Tieto záchytné systémy sa musia upevniť do bočných ôk, nachádzajúcich sa na sedačke. **(Obr. 29 - detail B15).**

NÁVOD NA POUŽITIE

Pri pripájaní alebo odpájaní prídavných prepravných jednotiek (vanička, autosedačka) vždy stlačte brzdu.

Nenechajte ostatné deti alebo zvieratá hrať sa bez dozoru v blízkosti výrobku alebo leziť na výrobok.

Pri umiestňovaní dieťaťa do sedačky alebo vaničky resp. jeho vyberaní ako aj počas zastavení a pri montáži alebo demontáži príslušenstva vždy aktivujte brzdu.

Montáž, demontáž a nastavenie smú vykonávať len dospelé osoby. Presvedčte sa, že osoba, ktorá používa výrobok (pestúnka, starí rodičia a iní) poznajú jeho správnu obsluhu. Pri vykonávaní každého nastavenia sa presvedčte, či sa žiadna pohyblivá časť výrobku (napr. opierka chrbta, strieška atď.) nedostala do styku s dieťaťom. Vždy sa presvedčte, či je brzda pri vykonávaní týchto činností dobre aktivovaná.

Neotvárajte, nezatvárajte alebo nedemontujte výrobok s dieťaťom v ňom umiestnenom.

V každom prípade pri vykonávaní týchto úloh v blízkosti dieťaťa buďte zvlášť opatrní.

Dieťa nenechávajte v kočiar/alebo auto sedačke resp. Vaničke počas cestovania v iných dopravných prostriedkoch.

Ak sa výrobok nepoužíva, je nutné, aby bol v každom prípade uschovaný mimo dosahu detí. Výrobok sa nesmie používať ako hračka! Nedovoľte dieťaťu hrať sa s týmto výrobkom.

Výrobok je vybavený zadným stúpadlom, ktoré umožňuje prekonanie schodíkov a prekážok. Nepoužívajte toto stúpadlo na prepravu druhého dieťaťa.

Neprepravujte dieťa v sedačke alebo oddelene od kočíka.

V prípade dlhšieho vystavenia slnečnému svetlu nechajte výrobok pred použitím ochladnúť.

Výrobok použite výlučne s vaničkami a autosedačkami Inglesina, ktoré sú špeciálne vybavené systémom Easy Clip.

POZOR

V prípade neistoty navštívte stránku www.inglesina.com alebo sa obráťte na Výhradného Distribútora alebo na Asistenčnú Službu pre Zákazníkov Inglesina.

ZÁRUKA/NÁHRADNÉ DIELY

V žiadnom prípade nepoužívajte náhradné diely alebo príslušenstvo, ktoré nedodala a/alebo neschválila spoločnosť L'Inglesina Baby.

Každé poškodenie spôsobené použitím príslušenstva, ktoré nedodala a/alebo neschválila spoločnosť L'Inglesina Baby, napr. sedačky, závesy vaku, látky chrániace pred dažďom, plošiny pre detské kočíky atď. je vylúčené z našich záručných podmienok.

Každá zmena na výrobku zjavuje spoločnosť L'Inglesina Baby každej zodpovednosti.

Výrobok nepreťažujte ďalším príslušenstvom s výnimkou toho, ktoré schválila spoločnosť L'Inglesina Baby; dodatočná hmotnosť alebo tlak môžu spôsobiť nestabilitu výrobku alebo výrobok môže byť nadmerne namáhaný následkom čoho môže dôjsť k jeho porušeniu.

Neodstraňujte žiadne prilepené alebo prísité štítky. Môžete tým ohroziť dodržiavanie požiadaviek platných predpisov výrobkom.

Pravidelne kontrolujte všetky bezpečnostné zariadenia, aby sa zabezpečila vynikajúca funkčnosť výrobku počas dlhého obdobia. Je zakázané používať výrobok v prípade problémov a/alebo porúch každého druhu. V takom prípade sa ihneď skontaktujte s autorizovaným predajcom alebo zákazníckym servisom spoločnosti Inglesina.

Výrobok nepoužívajte, ak je porušený alebo jeho nejaká časť chýba: skontaktujte sa s autorizovaným predajcom alebo zákazníckym servisom spoločnosti Inglesina.

Spoločnosť L'Inglesina Baby S.p.A. neručí za poškodenia majetku alebo zranenie ľudí vyplývajúce z nesprávneho a/alebo nevhodného používania výrobku.

V snahe zlepšiť svoje výrobky si spoločnosť L'Inglesina Baby S.p.A. vyhradzuje právo aktualizovať a/alebo meniť všetky estetické a technické detaily bez predchádzajúceho upozornenia.

NÁVOD NA ČISTENIE A ÚDRŽBU VÝROBKU

Tento výrobok vyžaduje pravidelnú údržbu používateľom.

Nikdy na žiadny mechanizmus alebo pohyblivé časti nepôsobte silou. V prípade pochybností si najprv prečítajte návod.

Výrobok neuschovávajte mokrý a nenechávajte ho vo vlhkom prostredí, keďže sa môže vytvárať pleseň.

Výrobok uschovajte na suchom mieste.

Výrobok chráňte pred pôsobením atmosféry, dažďa alebo snehu. Okrem toho neustále a dlhé vystavenie slnečnému svetlu môže spôsobiť zmeny farby mnohých materiálov.

Ak sa výrobok používa na plážach, dôkladne ho vyčistite a vysušte, aby ste odstránili piesok a soľ.

Plastové a kovové časti čistite vlhkou handrou alebo miernym čistiacim prostriedkom. Nepoužívajte rozpúšťadlá, amoniak alebo benzín.

Kovové časti po styku s vodou nechajte dôkladne vysušiť, aby sa nevytvárala hrdza.

Všetky pohyblivé časti udržiavajte čisté a v prípade potreby ich namažte jemným olejom.

Kolieska udržiavajte čisté tak, že z nich odstránite prach a/alebo piesok.

NÁVOD NA ČISTENIE TEXTÍLIÍ

Odporúča sa umývať poťah oddelene od ostatných výrobkov. Pravidelne ošetrte časti tkaniny použitím jemnej kefy na šaty.

Dodržiujte pokyny pre umývanie textílií poťahu uvedené na príslušných štítkoch.



Ručné umývanie v studenej vode.



Nepoužívajte bieliadlo.



Nežmýkajte.



Nežehlite.



Chemicky nečistite.

Pred použitím alebo uložením textílie ju nechajte úplne vysušiť.

Aby ste vyhlí tvorbe plesní, odporúča sa pravidelne vetrať vaničku. Hlavne oddel'te látkový poťah od konštrukcie a pretrite dno suchou handrou.

INŠTRUKCIE

ZOZNAM KOMPONENTOV

obr. 1

- A1 Otváracia páčka kočika
- A2 Zadné stúpadlo
- A3 Páčka predných kolies
- A4 Brzdová páčka zadná
- A5 Zadná rukoväť zloženia kočika
- H1 Držiak na fľašu
- B1 Chrbtová výstelka
- C1 Výstelka striešky
- C2 Predná páska striešky
- C3 Zadná páska striešky
- D1 Rukoväť
- E1 Prepravný košík
- F1 Ochrana proti dažďu
- G1 Nástavce pre striešku a držadlo Avio
- G2 Upevňovacie časti na vaničku Avio a autosedačku Huggy Avio

PRÍDAVNÉ PREPRAVNÉ JEDNOTKY KOČIKA

obr. 2

- G1 Vanička Avio
- G2 Autosedačka Huggy Avio

OTVORENIE KOČIKA

obr. 3 Stlačte páčku (A1), ktorá sa nachádza na pravej rukoväti, rázne zdvihnite kočík, až kým sa úplne neotvorí.

obr. 4 Ukončíte úkon stlačením pedálu (A2) až do pozície horizontálneho bloku.

UPOZORNENIE! Pred použitím sa uistite, že všetky blokovacie mechanizmy sú správne zaistené na oboch stranách.

ZATVORENIE KOČIKA

obr. 5 Stlačením červeného tlačidla (A7), zdvihnite rukoväť (A5).

obr. 6 Rázne potiahnite zadnú rukoväť (A5) smerom hore, až kým sa kočík KLIKNOTÍM nezatvorí.

BRZDA ZADNÝCH KOLIES

obr. 7 Pre brzdenie zatlačte smerom dolu páčku (A4) umiestnenú na pravých zadných kolieskach.

Vždy stlačte brzdú pri parkovaní kočika.

BLOKOVANIE/ODBLOKOVANIE PREDNÝCH KOLIES

obr. 8 Kočík má otočné kolieska, ktoré je možné zablokovať a odblokovať použitím páčky (A3) na predných kolieskach.

ZADNÉ STÚPADLO

obr. 9 Stlačte nohou zadné stúpadlo (A2), aby ste sa ľahšie vyhlí prekážkam.

DRŽIAK NA FĽAŠU

obr. 10 Kočík má držiak na fľašu (H1).

Vrchnú časť držiaka na fľašu pripevníme na uchytenie (A8) na kočíku a pritlačíme na miesto.

PREPRAVNÝ KOŠÍK

obr. 11 Kočík má objemný prepravný košík (E1). Vložte uzly (E2) do príslušných zadných úchytiel (E3) na kočíku.

Slučky (E4) prevlečte bokom cez uzly (E5) na kočíku a upevnite príslušnými gombíkmi.

Uzly (E6) vložte do príslušných predných úchytiel (E7) na kočíku.

PRIPÁJANIE PRÍDAVNÝCH PREPRAVNÝCH JEDNOTIEK KU KOČIKU (VANIČKA Avio a AUTOSEDAČKA HUGGY Avio)

obr. 12 Ku kočíku je možné pripojiť vaničku Avio (J1) alebo autosedačku Huggy Avio (J2). Pre správne upevnenie si prosím preštudujte príslušné manuály s pokynmi.

PRIPÁJANIE OPERADLA ZA ÚČELOM ZMENY KOČIKA NA DETSKÝ KOČIAR

Ku kočíku je možné pripojiť operadlo vybavené výplňou ziskate tak prevedenie detský kočíar.

obr. 13 Zatiahnite páčku (B2), čím uvoľníte kolíky (B3) po stranách kočika.

obr. 14 Umiestnite operadlo koncovými časťami (B4) do príslušných miest (B5) po oboch stranách.

obr. 15 Uvoľnite páčku (B2), pričom sa obidva kolíky (B3) vrátia na miesto a mechanizmus ostane správne upevnený.

obr. 16 Zasuňte sponu (B18) do príslušného otvoru umiestneného v zadnej časti podložky sedadla.

obr. 17 Potiahnutím uchytenia (B6) uvoľníte miesto (B7) a vložte lanko (B8). Je nutné dbať, aby bolo lanko umiestnené za prekřížením.

obr. 18 Lanká (B8) umiestnite správne. Neumiestňujte ich medzi prekříženie a zadné lanko.

obr. 19 Zasuňte sponu pásu medzi nohami (B9) do príslušného otvoru umiestneného v prednej časti podložky sedadla.

obr. 20 Upevnite gombíky sedadla (B10).

obr. 21 Vložte páčky podložky (B11) do príslušných otvorov na výplni stlačením gombíkov (B12).

obr. 22 Nakoniec vložte pásky výplne (B13) do príslušných bočných miest na ráme kočika.

REGULOVANIE OPERADLA

obr. 23 Je možné regulovať operadlo v 3 pozíciách; stlačte centrálné zariadenie (B14) a uveďte ho do požadovanej pozície.

REGULÁCIA OPORNÉHO STÚPADLA

obr. 24 Na zníženie stúpadla potlačte obe páčky (B11) umiestnené na vonkajšej strane stúpadla a zatlačte ju smerom dole.

obr. 25 Na zvýšenie stúpadla ho stačí potiahnuť smerom hore: sa zablokuje automaticky.

BEZPEČNOSTNÉ PÁSY

obr. 26 Bezpečnostné pásy musia byť upevnené v otvoroch vo výške ramien alebo len trochu vyššie. Ak umiestnenie nie je správne, odstráňte pásy z prvých otvorov a vložte ich do druhých. Vždy používajte otvory v rovnakej výške.

obr. 27 Uistite sa, že chrbtový pás je správne umiestnený na krajoch brušného pásu.

obr. 28 Zasuňte koniec brušného pásu do strednej spony.

obr. 29 Brušný pás musí vždy prejsť cez bočné otvory (B15) a pri použití sa musí nastaviť tak, aby bolo dieťa dobre pripútané.

obr. 30 Vždy použite pás medzi nohami v kombinácii s brušnými a správne ich nastavte.

UPOZORNENIE! Pri nedodržíaní tohto postupu môže dôjsť k vypadnutiu alebo výšmyknutiu dieťaťa a môže sa zraníť.

PRIPOJENIE NADSTAVCA PRE STRIEŠKU A DRŽADLO

Pre nasadenie striešky (C1) a držadla (D1) na kočík je nutné, aby nástavce (G1) boli správne nasadené na svojom mieste vopred.

INŠTRUKCIE

obr. 31 Pre zavesenie nástavcov (G1) vložte oba háky (G3) do spodných ôk na bočnej rúrke kočíku (A9).

obr. 32 Potom zatlačte nástavce (G1) až do zapnutia páky (G4) ku kolíku medzi rúrkami (A10).

UPEVNENIE STRIEŠKY

obr. 33 Pre nasadenie striešky na kočík sa postavte do blízkosti dvoch lôžok (G5) na nástavcoch (G1), vložte do nich support (C4) a zatlačte, dokiaľ nebude počuť oba zreteľne zacvaknúť.

obr. 34 Pripnite gombíky výstelky na operadlo, najskôr na vrchnú časť (C8) a potom na spodnú časť (C9).

obr. 35 Striešku je možné regulovať uvedením do požadovanej polohy.

obr. 36 Strieška je vybavená zipsom (C6), ktorý umožňuje úplne zložiť zadnú časť potahu a získať tak praktický slnečník (len u niektorých modelov).

ODSTRÁNENIE STRIEŠKY Z KOČÍKA

obr. 37 Striešku odstráňte odpojením gombíkov, ktoré držia výstelku na operadle (C8-C9).

obr. 38 Potom pomocou páky (C7) súčasne vyberte striešku z lôžok (G5) na nástavcoch.

obr. 39 **POZOR! Nikdy nenechávajte striešku namontovanú na nástavcoch (G1) bez potahu.**

ÚDRŽBA POTAHU STRIEŠKY

obr. 40 Potah striešky sa dá stiahnuť, aby bola umožnená dôkladná údržba. Odopnite gombíky (C10) umiestnené na oboch spojoch striešky (C5).

obr. 41 Odstráňte predné (C2) aj zadné pásky (C3) z obidvoch spojov a úplne odstráňte potah.

obr. 42 Pre znovuzaloženie potahu navlečte prednú (C2) a zadnú pásku (C3) na príslušné časti vnútornej podšívky.

obr. 43 Vložte pásky na miesta (C11) obidvoch spojov (C5), až kým sa neupevnia a pripnite gombíky (C10).

UPEVNENIE RUKOVÁTE

obr. 44 Pre nasadenie držadla (D1) stlačte tlačidlá (D2) a pripevnite ho do príslušných lôžok (G6) na nástavcoch (G1).

obr. 45 Rukoväť je možné otvoriť z jednej strany alebo ju úplne odstrániť. Pre otvorenie zatlačte tlačidlo (D2) a odstráňte ju z miesta. Pre odstránenie zopakujte postup aj z druhej strany.

obr. 46 UPOZORNENIE!

OCHRANA PROTI DAŽĎU

obr. 47 Ochranný plášť (F1) umiestnite na striešku a natiahnite bočné gumené časti (F2) na bočné spoje kočíka (A10).

obr. 48 Prevedte vnútorné gumené časti (F3) pod predným stúpadlom kočíka a upevnite ich spolu.

ÚDRŽBA CHRBTOVEJ VÝSTELKY

Odporúča sa pravidelne vyberať potah z dôvodu správnej údržby.

obr. 49 Odstráňte gombíky z oporného stúpadla (B12) a odnimmte ho (B11).

obr. 50 Uvoľnite dve pásky (B13) z bočných miest na ráme kočíka.

obr. 51 Odstráňte gombíky zo sedadla (B10).

obr. 52 Odstráňte gombíky z ušíek (B16) a z operadla (B17).

obr. 53 Odstráňte brušné pásky z bočných otvorov (B15), najprv prvý zub základnej spony prejde bočným krúžkom, potom sa odstránia úplne.

obr. 54 Prevlečte chrbtové pásky a pásky na nohy cez príslušné otvory výstelky a odstráňte ju.

UPOZORNENIE! Pred použitím sa uistite, že ste správne umiestnili potah.

WAARSCHUWINGEN



LEES AANDACHTIG DE AANWIJZINGEN VOORDAT HET PRODUCT GAAT GEBRUIKT WORDEN, EN BEWAAR ZE VOOR TOEKOMSTIGE RAADPLEGINGEN. DE VEILIGHEID VAN UW KIND KAN IN HET GEDRANG GEBRACHT WORDEN ALS U DEZE AANWIJZINGEN NIET AANDACHTIG UITVOERT. U BENT VERANTWOORDELIJK VOOR DE VEILIGHEID VAN UW KIND. LET OP! LAAT UW KIND NOOIT ONBEWAAKT ACHTER: DIT KAN GEVAARLIJK ZIJN. LET ZEER GOED OP WANNEER U DIT PRODUCT GEBRUIKT.

Dit product is geschikt voor kinderen:

- vanaf de geboorte tot 9 Kg als de WIEG wordt gebruikt.
- vanaf de geboorte tot 15 Kg wanneer de ZIT wordt gebruikt.
- vanaf de geboorte tot 13 kg wanneer het AUTOSTOELTJE wordt gebruikt (groep 0/0+).

De wieg is geschikt voor kinderen die niet zelf kunnen blijven zitten, zich niet kunnen draaien, en die niet op handen en knieën kunnen gaan zitten.

VEILIGHEID

Houd kinderen uit de buurt wanneer u de kinderwagen in- en uitklapt. Zo voorkomt u ongelukken.

Controleer vóór de assemblage of het product en alle onderdelen niet beschadigd werden tijdens het transport; in dat geval mag het niet gebruikt worden en moet het buiten het bereik van kinderen gehouden worden.

Voor de veiligheid van uw kind moet u voordat u het product gaat gebruiken alle plastic zakken verwijderen en weggooiden, evenals de elementen die deel uitmaken van de verpakking, en moeten ze buiten het bereik van kinderen gehouden worden.

Het product mag uitsluitend gebruikt worden voor het aantal kinderen waarvoor het werd ontworpen.

Het mag enkel gebruikt worden om één kind per zitplaats te vervoeren.

Gebruik het product niet wanneer alle onderdelen niet correct bevestigd en geregeld zijn.

Lees aandachtig de aanwijzingen betreffende het gebruik van het onderstel wanneer de wieg/de zit/de kinderzit voor de wagen worden vastgekoppeld.

Plaats het product nooit nabij trappen of opstapjes.

Plaats uw vingers niet in de mechanismen.

Gebruik het enkel op een vlakke, stabiele en droge ondergrond.

Laat de kinderwagen/buggy niet achter op een hellend vlak wanneer het kind er in zit, ook al is de rem ingeschakeld. De efficiëntie van de remmen is beperkt op steile hellingen.

Controleer vóór het gebruik of het product helemaal geopend is en of alle blokkeer- en veiligheidsmechanismen correct ingeschakeld zijn.

Plaats geen extra matrasjes in de wieg.

Controleer steeds vóór het gebruik of de wieg, de zit en de kinderzit voor de wagen correct vastgekoppeld zijn op het onderstel.

Eender welke belasting die toegepast wordt op het product

schaadt de stabiliteit van het product. De maximale belasting van het mandje bedraagt 3 kg. Het is absoluut verboden om de aanbevolen maximale belasting te overschrijden.

Elk gewicht dat op de handgreep geplaatst wordt, kan de stabiliteit van de wieg/kinderwagen beïnvloeden.

Deze kinderwagen/buggy is niet geschikt om ermee te lopen of te schaatsen.

Ga geen trappen of roltrappen op of af wanneer het kind zich in de kinderwagen/kinderzit voor de wagen/buggy bevindt. Inspecteer regelmatig het product en de verschillende onderdelen op eventuele tekens van beschadiging en/of slijtage, en op het lossen van naden en scheuren. Controleer vooral de fysieke en structurele integriteit van de handgrepen of van de transportgreep, en van de bodem van de wieg.

Plaats het product niet in de buurt van vrije vlammen of andere warmtebronnen, zoals radiatoren, haarden, elektrische kachels, gaskachels, enz.

Controleer of alle mogelijke gevaarbronnen (bijv. kabels, stroomdraden, enz.) buiten het bereik van kinderen worden gehouden.

Laat het product niet achter in de buurt van koorden, gordijnen enz. waaraan het kind kan gaan hangen of die oorzaak kunnen zijn van verstikking of wurging.

Gebruik de wieg niet op een verhoogd.

VEILIGHEIDSGORDELS

Gebruik steeds de veiligheidsgordels en laat het kind nooit onbewaakt achter.

Gebruik steeds de veiligheidsgordels wanneer uw kind in staat is om zelf te blijven zitten.

Gebruik de liesgordel steeds samen met de buikgordel.

Om ernstige letsels te vermijden als gevolg van het vallen en/of het uitschuiven, moeten de veiligheidsgordels steeds correct vastgemaakt en geregeld worden.

Vastbindsystemen die conform zijn met de geldende reglementeringen, en niet dezelfde zijn als deze die bij dit product worden geleverd, kunnen worden gebruikt als men erop let deze goed vast te maken aan de ringen opzij die op het zitje aanwezig zijn (**Fig. 29** - detail **B15**).

ADVIES VOOR HET GEBRUIK

Schakel de rem steeds in voordat de bijkomende transportdelen vast- of losgekoppeld worden (wieg, kinderzit wagen).

Laat geen andere kinderen of dieren onbewaakt spelen nabij het product, of op het product zelf klimmen.

Wanneer het kind uit de zit/wieg wordt gehaald of erin wordt geplaatst, tijdens een pauze of bij de montage/demontage van de accessoires, moet gecontroleerd worden of de rem ingeschakeld is.

De handelingen van de montage, de demontage en de regeling mogen enkel uitgevoerd worden door volwassenen. Controleer of wie het product gebruikt (babysitter, grootouders, enz.) de correcte werking van het product zelf kent.

Bij de handelingen van de regeling moet gecontroleerd worden dat de bewegende delen van het product (bijv. rugleuning, kap, enz.) niet tegen het kind kunnen stoten; controleer tijdens deze handelingen dat de rem correct ingeschakeld is.

Voor geen handelingen van de opening, sluiting of demontage van het product uit wanneer het kind in de kinderwagen/buggy zit.

Let alleszins zeer goed op wanneer deze handelingen uitgevoerd worden en wanneer het kind zich in de buurt bevindt.

WAARSCHUWINGEN

Laat het kind niet achter in de kinderwagen/kinderzit voor de wagen/wieg wanneer met andere transportmiddelen gereisd wordt.

Als het product niet wordt gebruikt, moet het buiten het bereik van kinderen gehouden worden. Het product mag niet als speelgoed gebruikt worden! Dit product is niet geschikt als speelgoed voor kinderen.

Het product is voorzien van een voetensteun achteraan waardoor opstapjes en obstakels kunnen overwonnen worden. Gebruik deze steun niet om een tweede kind te vervoeren.

Vervoer het kind niet in de zit of wanneer deze losgekoppeld is van het onderstel.

Als het product voor lange tijd wordt blootgesteld aan de zon, moet gewacht worden tot het afkoelt voordat het weer wordt gebruikt.

Gebruik het product enkel met de wieg en de kinderzit voor de wagen van Inglesina die specifiek voorzien en uitgerust zijn met de koppeling Easy Clip. Raadpleeg in geval van twijfels de website www.inglesina.com of contacteer een erkende verkoper of de klantendienst van Inglesina.

GARANTIE/WISSELSTUKKEN

Gebruik geen wisselstukken of accessoires die niet geleverd worden en/of niet goedgekeurd werden door Inglesina Baby.

Eventuele schade als gevolg van het gebruik van accessoires die niet geleverd worden en/of niet goedgekeurd werden door L'Inglesina Baby, zoals kinderzitjes, lasthaken, regenschermen, platforms voor kinderwagens, enz worden niet gedekt door onze garantie.

L'Inglesina Baby kan niet aansprakelijk gesteld worden in geval eventuele wijzigingen aan het product aangebracht werden.

Overbelast het product niet met verdere accessoires, behalve met diegene die goedgekeurd werden door L'Inglesina Baby: bijkomende gewichten of belastingen kunnen een instabiliteit van het product veroorzaken of het onderwerpen aan excessieve spanningen, en kunnen het dus beschadigen.

Verwijder de klefetiketten of gestikte etiketten niet; dit zou het product niet conform kunnen maken aldus de norm.

Inspecteer regelmatig de veiligheidsmechanismen zodat een perfecte functionaliteit van het product wordt gegarandeerd. Als problemen en/of defecten worden opgemerkt, mag het product niet gebruikt worden. Contacteer in dat geval onmiddellijk de erkende verkoper of de klantendienst van Inglesina.

Gebruik het product niet als het beschadigd is of wanneer delen ontbreken: contacteer uw verkoper of de klantendienst van Inglesina.

L'Inglesina Baby S.p.A. kan niet aansprakelijk gesteld worden voor schade aan voorwerpen of letsels aan personen als gevolg van oneigenlijk en/of fout gebruik.

L'Inglesina Baby S.p.A. behoudt zich het recht voor om op elk moment en zonder waarschuwing bijwerkingen en/of wijzigingen van eender welk technisch-esthetisch detail aan te brengen, om het product te verbeteren.

ADVIES VOOR DE REINIGING EN HET ONDERHOUD VAN HET PRODUCT

Dit product moet regelmatig onderhouden worden door de gebruiker.

Forceer de mechanismen of bewegende delen niet; controleer eerst de aanwijzingen in geval van twijfels.

Berg het product niet op als het nog nat is en laat het niet

achter in vochtige omgevingen, omdat schimmels zouden kunnen gevormd worden.

Bewaar het product op een droge plek.

Bescherm het product tegen weersinvloeden, water, regen of sneeuw; bovendien kan een voortdurende en lange blootstelling aan de zon de kleur van vele materialen wijzigen.

Na een eventueel gebruik op het strand moet het product nauwkeurig gereinigd worden zodat al het zand en het zout wordt verwijderd.

Reinig de plastic en metalen delen met een vochtige doek of met een zacht reinigingsmiddel; gebruik geen solventen, ammoniak of benzine.

Droog de metalen delen zorgvuldig na een eventueel contact met water, zodat geen roest kan gevormd worden.

Hou de bewegende delen goed rein, en smeer ze indien noodzakelijk met een lichte olie.

Verwijder stof en/of zand steeds van de wielen.

ADVIES VOOR DE REINIGING VAN DE STOFFEN BEKLEDING

Er wordt aanbevolen om de bekleding afzonderlijk te wassen.

Reinig de stoffen delen regelmatig met een zachte kledingborstel.

Respecteer de normen voor de reiniging van de stoffen bekleding die aangeduid worden op de etiketten.



Handwassen met koud water.



Niet bleken.



Niet mechanisch drogen.



Niet strijken.



Niet droogreinen.

Droog perfect de stoffen bekleding voordat ze weer geplaatst of gebruikt wordt.

Om de eventuele vorming van schimmels te voorkomen, wordt aanbevolen om de wieg regelmatig te verluchten. Maak de stoffen bekleding los van de structuur en wrijf met een droge doek over de bodem.

AANWIJZINGEN

LIJST ONDERDELEN

fig. 1

- A1 Hendeltje voor het openen van het onderstel
- A2 Achtersteun
- A3 Hendel draaiende voorwielen
- A4 Hendel rem achterzijde
- A5 Handgreep achterzijde sluiten onderstel
- H1 Fleshouder
- B1 Bekleding rugleuning
- C1 Bekleding kap
- C2 Voorste balein kap
- C3 Achterste balein kap
- D1 Bescherming
- E1 Mandje
- F1 Regenscherm
- G1 Adapters voor Kap en Avio Bescherming
- G2 Adapters voor Wieg Avio en autostoeltje Huggy Avio

EXTRA TRANSPORTSYSTEMEN

fig. 2

- J1 Wieg Avio
- J2 Kinderzit voor de wagen Huggy Avio

OPENING ONDERSTEL

fig. 3 Hou het hendeltje (A1) op de rechter handgreep ingedrukt en til het onderstel op zodat het helemaal wordt geopend.

fig. 4 Herhaal de handeling door op het pedaal (A2) te drukken zodat het geheel horizontaal wordt geblokkeerd.
LET OP! Controleer vóór het gebruik of alle sluitingsmechanismen correct vastgekoppeld zijn op beide zijden.

SLUITING ONDERSTEL

fig. 5 Druk op de rode knop (A6) en til de handgreep (A7) op.

fig. 6 Trek de handgreep aan de achterzijde (A5) stevig omhoog, totdat het onderstel met een KLIK sluit.

REM ACHTERWIELEN

fig. 7 Om de rem in te schakelen, trapt u de hendel (A4) op het wiel aan de rechterachterzijde naar beneden.

Schakel de rem steeds in wanneer u stilstaat.

BLOKKERING/DEBLOKKERING VOORWIELEN

fig. 8 Het onderstel is voorzien van draaiende wielen aan de voorzijde, die door middel van de hendel (A3) eenvoudig kunnen worden geblokkeerd of gedeblokkeerd.

ACHTERSTEUN

fig. 9 Gebruik uw voet op de achtersteun (A2) om eventuele obstakels te overschrijden.

FLESHOUDER

fig. 10 Het onderstel is voorzien van een fleshouder (H1). Om de fleshouder vast te maken, plaatst u de rail van de houder bovenop de haak (A8) aan het onderstel en klikt u de houder naar beneden vast.

MANDJE

fig. 11 Het onderstel heeft een ruime boodschappenmand (E1). Plaats de ringen (E2) om de haken (E3) aan de achterkant van het onderstel om de mand te bevestigen. Steek de bandjes (E4) door de ringetjes (E5) aan de zijkant van het frame en sluit de drukknoppen. Bevestig vervolgens de bandjes (E6) om de haken (E7) aan de voorzijde van het frame.

KOPPELING VAN DE BIJKOMENDE TRANSPORTUNITS OP HET ONDERSTEL (WIEG Avio EN KINDERZIT VOOR DE WAGEN HUGGY Avio)

fig. 12 De wieg Avio (J1) of de kinderzit voor de wagen Huggy Avio (J2) kunnen vastgekoppeld worden op het onderstel. Voor de correcte handelingen van de bevestiging wordt verwezen naar de relatieve handleidingen.

KOPPELING VAN DE RUGLEUNING OM HET ONDERSTEL OM TE VORMEN TOT KINDERWAGEN

De rugleuning compleet met bekleding kan vastgekoppeld worden op het onderstel zodat de configuratie kinderwagen wordt verkregen.

fig. 13 Trek de hendeltjes (B2) opzij zodat de pinnetjes (B3) vrij komen aan de zijkant van het onderstel.

fig. 14 Plaats de rugleuning door de uiteinden (B4) aan beide zijden in de hiertoe bestemde houders (B5) te plaatsen.

fig. 15 Sluit de hendeltjes (B2). Zorg er voor dat allebei de pinnetjes (B3) weer goed op hun plek zitten, en controleer of het systeem goed vast zit.

fig. 16 Stop de gesp (B18) in de daarvoor bestemde opening achteraan de houder van de zit.

fig. 17 Door te trekken aan de haakjes (B6), komt de houder (B7) vrij. Bevestig de terugtrekkabels hierin (B8) en let erop dat deze correct bevestigd zijn ten opzichte van het frame aan de achterkant van het onderstel.

fig. 18 **Bevestig de terugtrekkabels op de juiste wijze (B8) en let erop dat deze niet binnen het achterframe bevestigd worden.**

fig. 19 Stop de gesp van de beengordel (B9) in de daarvoor bestemde opening op de voorzijde van de houder van de zit.

fig. 20 Maak de drukknoppen van de zitting vast (B10).

fig. 21 Plaats de hendeltjes van de voetensteun (B11) in de hiertoe bestemde openingen in de voering en klik de drukknoppen (B12) vast.

fig. 22 Maak tenslotte de zijflappen van de bekleding (B13) vast in de zijopeningen van de stang aan het onderstel.

REGELING VAN DE RUGLEUNING

fig. 23 De rugleuning kan in 3 posities geregeld worden; handel op het centrale mechanisme (B14) en verplaats ze in de gewenste positie.

REGELING VAN DE VOETENSTEUN

fig. 24 Om de voetensteun omlaag te plaatsen, moet op beide hendeltjes (B11) gedruwd worden die zich onderaan de steun zelf bevinden, door ze tegelijkertijd naar beneden te duwen.

fig. 25 Om de steun weer omhoog te plaatsen, moet ze omhoog getrokken worden: de steun wordt automatisch geblokkeerd.

VEILIGHEIDSGORDELS

fig. 26 Controleer of de gordels door de openingen ter hoogte van de schouders steken of daar vlak boven. Als de positie niet correct is, haal dan de gordels uit het eerste paar openingen en plaats deze in het volgende paar openingen; gebruik altijd openingen op gelijke hoogte.

fig. 27 Verzeker u ervan dat de schoudergordels goed vast zitten aan de buikgordels.

fig. 28 Koppel de uiteinden van de buikgordel vast in de centrale gesp.

fig. 29 De buikgordel moet steeds in de zijdelingse ringen (B15) passeren, en wanneer hij wordt gebruikt moet hij zodanig geregeld worden dat het kind goed vastzit.

fig. 30 Gebruik steeds de beengordel samen met de buikgordel, en regel ze op correcte wijze.

AANWIJZINGEN

LET OP! Als deze voorzorgsmaatregelen niet worden ge-respecteerd, kan het kind vallen of onderuit schuiven en zich dus verwonden.

BEVESTIGING VAN DE ADAPTERS VAN DE KAP EN DE VEILIGHEIDSBEUGEL

Om de kap (C1) en de bescherming of veiligheidsbeugel (D1) op de kinderwagen te monteren, moeten de adapters (G1) eerst op correcte wijze in de zittingen bevestigd worden.

fig. 31 Om de adapters (G1) te bevestigen, moeten beide haken (G3) in de onderste buisopeningen op de zijde van de kinderwagen (A9) ingevoegd worden.

fig. 32 Duw dus op de adapters (G1) tot de hendel (G4) aan het pinnetje tussen de buizen (A10) wordt bevestigd.

HET VASTKOPPELEN VAN DE BEDEKKING

fig. 33 Om de kap op de kinderwagen te monteren, moet ze in overeenstemming met de 2 zittingen (G5) op de adapters (G1) geplaatst worden. Steek er de geleiders (C4) in en duw tot u aan beide zijden een KLIK hoort, teken dat ze bevestigd zijn.

fig. 34 Duw de drukknoppen van de rugbekleding vast, eerst bovenaan (C8) en daarna onderaan (C9).

fig. 35 U kunt de kap instellen en in de gewenste positie brengen door er tegenaan te duwen.

fig. 36 De kap is voorzien van een ritssluiting (C6) waardoor het achterdeel van de bekleding volledig kan verwijderd worden en een praktisch zonnescherm kan verkregen worden (enkel voor bepaalde modellen).

LOSOPPELEN VAN DE KAP

fig. 37 Om de kap van de kinderwagen te verwijderen, maakt u de drukknoppen aan de achterzijde van de bekleding los (C8-C9).

fig. 38 Gebruik de hendel (C7) om de kap uit de zittingen (G5) op de adapters te verwijderen.

fig. 39 **LET OP! Laat de kap nooit zonder de bekleding op de adapters (G1) gemonteerd.**

ONDERHOUD VAN DE BEKLEDING VAN DE KAP

fig. 40 De bekleding van de kap kan verwijderd worden zodat ze correct kan onderhouden worden. Maak de knoppen (C10) los op beide zijden van de buigpunten van de kap (C5).

fig. 41 Trek de voorste (C2) en achterste (C3) balein uit de koppelpunten van de kap en haal de bekleding los.

fig. 42 Om de bekleding weer te bevestigen steekt u de voorste (C2) en achterste baleinen (C3) in de banen van de binnenvoering.

fig. 43 Steek de baleinen in de openingen (C11) van de beide koppelpunten (C5) van de kap totdat deze goed vastzitten, en sluit de drukknoppen (C10).

BEVESTIGING VAN DE VEILIGHEIDSBEUGEL

fig. 44 Om de bescherming of veiligheidsbeugel (D1) te monteren, moet u op de drukknoppen (D2) drukken en de bescherming in de zittingen (G6) op de adapters (G1) bevestigen.

fig. 45 De veiligheidsbeugel kan aan een zijde geopend worden of helemaal verwijderd worden. Om de beugel te openen drukt u op het knopje (D2) en tilt u de beugel uit de drager. Als u de beugel helemaal wilt verwijderen dan voert u deze handeling ook aan de andere zijde uit.

fig. 46 **LET OP!**

REGENSCHERM

fig. 47 Het regenscherm (F1) bevestigt u door deze op de kap te plaatsen en de elastiekjes (F2) te bevestigen rond de zijkanalen (A10) van de kinderwagen.

fig. 48 Trek de elastieken aan de onderzijde (F3) langs het frame en koppel deze met de haakjes aan elkaar vast.

ONDERHOUD VAN DE BEKLEDING

Er wordt aanbevolen om de Bekleding regelmatig te verwijderen zodat ze correct kan onderhouden worden.

fig. 49 Maak de drukknoppen van de voetsteun (B12) los en verwijder de voetsteun uit de bevestigingselementen (B11).

fig. 50 Trek de twee flappen (B13) los uit de inkepingen aan de zijkant van het frame.

fig. 51 Maak de drukknoppen (B10) van de zitting los.

fig. 52 Maak ook de drukknoppen aan de zijkant (B16) en op het ruggedeelte (B17) los.

fig. 53 Trek de buikgordel los uit de zijringen (B15). Let erop dat u eerst een van de drie gespden door de ring haalt om vervolgens de gesp er geheel doorheen te halen.

fig. 54 Haal de schoudergordel en de beengordel door de openingen in de bekleding en verwijder de bekleding in zijn geheel.

LET OP! Controleer vóór het gebruik of de bekleding correct geplaatst is.

כונן ההדום

איור 39 זהירות! אין להשאיר אף פעם את החופה מורכבת על המתאמים (G1) ללא הריפוד.

איור 24 כדי להוריד את ההדום, לחצו על שני הלחצנים (B11) שבשני צדי ההדום ולחצו עליהם בו זמנית כלפי מטה.

תחזוקת כיסוי החופה
איור 40 ניתן להסיר את כיסוי החופה כדי לאפשר תחזוקה נכונה שלו. שחררו את הכפתורים (C10) שבשני קצות החופה (C5).

איור 25 כדי להרים מחדש את ההדום מספיק למשוך אותו כלפי מעלה, הוא ייעצר אוטומטית.

איור 41 נתקו את רצועת החופה הקדמית (C2) והאחורית (C3) משני הקצוות ושחררו לחלוטין את הכיסוי.
איור 42 כדי להרכיב מחדש את הכיסוי, השחילו את הרצועה הקדמית (C2) והאחורית (C3) במכוונים המתאימים שבפנים הכיסוי.
איור 43 לאחר מכן השחילו את הרצועות בחריצים (C11) שבשני הקצוות (C5) עד לחיבור מלא וסגרו את כפתורי הלחיצה המתאימים (C10).

גגרות בטיחות

איור 26 יש להבטיח שחגורות הבטיחות מושחלות בחריצים שבגובה הכתפיים או בדיוק מעל לגובה הכתפיים. אם המיקום אינו נכון, הוציאו את החגורות מצמד החריצים הראשון והשחילו מחדש בצמד השני; הקפידו להשתמש בחריצים שבאותו גובה.
איור 27 וודאו שחגורת הגב מושחלת נכון לקצה החגורה הקדמית.

חיבור הפגוש
איור 44 כדי להרכיב את המעקה (D1) יש לחוץ על המתגים (D2) ולחבר בהתאם במושבם (G6) על המתאמים (G1).

איור 28 חברו את קצה החגורה הקדמית לאבזם המרכזי.
איור 29 החגורה הקדמית חייבת לעבור תמיד דרך הטבעות הצדדיות (B15) ובזמן שימוש יש לכוונה כך שתחזיק נכונה את הילד.

איור 45 את הפגוש ניתן לפתוח מצד אחד או להסיר לחלוטין; כדי לפתוח אותו, לחצו על הלחצן (D2) ושחררו אותו ממקומו. כדי להסירו, חזרו על הפעולה גם בצד השני.

איור 30 הקפידו להשתמש בחגורה שבין הרגליים יחד עם החגורה הקדמית ולכוון באופן הנכון.
זהירות! התעלמות מהאזהרה זו יכולה לגרום לנפילות ולהלקות של ילדים ולסכנת פציעה.

חיבור של המתאמים לחופה ולמעקה

כדי להרכיב את החופה (C1) ואת המעקה (D1) על עגלת התינוק, יש צורך שהמתאמים (G1) יהיו קודם כל מחוברים כראוי במקומם.
איור 31 כדי לחבר את המתאמים (G1), יש להכניס את שני הווים (G3) בלולאות התחתונות על הצינור שלצד העגלה (A9).
איור 32 יש לחוץ על המתאמים (G1) עד לחיבור המנוף (G4) לפין הנמצא בין הצינורות (A10).

איור 46 זהירות!

כיסוי גשם

איור 47 להרכבת מגן הגשם (F1), מקמו אותו על החופה וכרכו את הגומיות שבצדדים (F2) סביב הבליטות שבצד הטיילון (A10).
איור 48 העבירו את הגומיות התחתונות (F3) תחת הדושה האחורית של הטיילון וחברו אותם יחד.

תחזוקת ריפוד המסעד

מומלץ להסיר את הריפוד מעת לעת, לתחזוקה נכונה.
איור 49 שחררו את כפתורי הלחיצה של ההדום (B12) ושחררו אותה מהחיבורים המתאימים (B11).
איור 50 שחררו את שתי הרצועות (B13) מהחיבורים שעל צינור הצד של הטיילון.
איור 51 התירו את הכפתורים שעל המסעד (B10).
איור 52 שחררו את הכפתורים שעל חיבורי הצד (B16) ושעל המסעד (B17).
איור 53 שחררו את החגורה הקדמית מהלולאות הצדית (B15) תוך כדי הקפדה על שחרור השן הראשונה של האבזם המרכזי כלפי הטבעת הצדדית לפני שחרורה המלא.
איור 54 העבירו את החגורות האחוריות והחגורה המפרידה בין הגלגלים לכיוון הלולאות המתאימות שעל הריפוד ושחררו אותו לחלוטין.

חיבור החופה

איור 33 כדי להרכיב את החופה על העגלה. יש למקם בהתאם לשני המיקומים (G5) על המתאמים (G1), להכניס את התושבות (C4) וללחוץ עד לשימעת הנקישה על ביצוע החיבור.
איור 34 סגרו את כפתורי הלחיצה של ריפוד המסעד, קודם העליונים (C8) ולאחר מכן התחתונים (C9).
איור 35 כדי לכוון את החופה, מספיק להציבה במצב הרצוי.
איור 36 החופה היא בעלת ריץ רץ (C6) המאפשר לנתק לחלוטין את החלק האחורי של הריפוד ולקבל חופה נוחה נגד שמש (רק בדגמים בהם הוא צפוי).

ניתוק החופה מהטיילון

איור 37 כדי להסיר את החופה מהטיילון, נתקו את כפתורי הלחיצה המחברים את הריפוד למסעד (C8-C9).
איור 38 יש לפעול על המנוף (C7) ובאותו זמן להוציא את החופה ממושב (G5) על המתאמים.

שימת רכיבים

- איור 1.**
A1 לחץ פתיחת שלדה
A2 דוושה אחורית
A3 לחץ סיבוב גלגלים קדמיים
A4 מוט בלם אחורי
A5 ידית אחורית לסגירת שלדה
H1 מחזיק בקבוק
B1 כיסוי המסעד
C1 כיסוי החופה
C2 רצועת חופה קדמית
C3 רצועת חופה אחורית
D1 פגוש
E1 סל לנשיאת חפצים
F1 כיסוי גשם
G1 מתאמים לחופה ומעקה Avio
G2 מתאמים לעריסה Avio ולמושב בטיחות לרכב Huggy Avio

יחידת נשיאה נוספת לשלדה

- איור 2.**
J1 עריסה Avio
J2 מושב בטיחות לרכב Huggy Avio

פתיחת השלדה

- איור 3.** תוך כדי לחיצה על הלחץ (A1) שעל הידית הימנית, הרימו בתנועה החלטית את השלדה, עד לפתיחתה המלאה.
איור 4. השלימו את הפתיחה על ידי לחיצה על הדוושה האחורית (A2) עד לנעילתה במצב אופקי.
זהירות! ודאו שכל המנגנונים לסגירה נעולים היטב בשני הצדדים לפני השימוש.

סגירת השלדה

- איור 5.** תוך כדי לחיצה על הלחץ האדום (A7), הרימו את הידית (A5).
איור 6. משכו בחוזקה את הידית האחורית (A5) כלפי מעלה, עד שנשמע צליל נקישה של סגירת השלדה.

בלם גלגלים אחוריים

- איור 7.** להפעלת הבלם, דחפו כלפי מטה את המוט (A4) שעל קבוצת הגלגלים האחוריים מימין.
יש להפעיל את הבלם בכל עצירה.

- נעילה/שחרור של הגלגלים הקדמיים
איור 8. השלדה מצוידת בגלגלים מסתובבים שניתן לחסום או לשחרר בעזרת הלחץ (A3) המצוי בצמוד לגלגלים האחוריים.

דוושה אחורית

- איור 9.** לחצו עם הרגל על הדוושה האחורית (A2) כדי להתגבר על מכשולים.

מחזיק בקבוק

- איור 10.** השלדה מצוידת במחזיק בקבוק מהסדרה (H1). כדי לקבוע את מחזיק הבקבוק במקומו, מקמו את המוביל העליון במקבוע לוו התפיסה (A8) שעל השלדה ולחצו עד לחיבור מלא.

סל לנשיאת חפצים

- איור 11.** השלדה מצוידת בסל גדול לנשיאת חפצים (E1). לקביעתו במקומו, השחילו את הלולאות (E2) בוים האחוריים המתאימים (E3) שעל השלדה.
 השחילו את הכנפיים (E4) דרך הלולאות (E5) ממש על השלדה וסגרו את כפתורי הלחיצה המתאימים.
 לבסוף, השחילו את הלולאות (E6) בוים הקדמיים (E7) המתאימים שעל השלדה.

חיבור חלקי ההובלה נוספים לשלדה (עריסה Avio ומושב בטיחות לרכב Huggy Avio)

- איור 12.** ניתן לחבר לשלדה את עריסת Avio (J1) או את מושב הבטיחות לרכב Huggy Avio (J2). להתקנה נכונה, עיינו במדריכים למשתמש המתאימים.

חיבור המסעד להפיכת השלדה לטיולון

- ניתן לחבר לשלדה את המסעד המרופד כדי לקבל מצב טיולון.

- איור 13.** משכו את המוטות (B2) ושחררו את הפינים (B3) הצדדיים שעל השלדה.
איור 14. מקמו את המסעד על ידי הכנסת נקודות החיבור (B4) אל החריצים המתאימים (B5) בשני הצדדים.
איור 15. עתה שחררו את המוטות (B2) וודאו ששני הפינים (B3) שבו למקומם ושהמנגנון מחובר היטב.
איור 16. השחילו את האבזם (B18) בלולאה המתאימה שבחלק האחורי של בסיס המסעד.
איור 17. על ידי משיכה בוים (B6), שחררו את התושבות (B7) ולהכניס את כבלי המשיכה (B8). וודאו שלא ייתפס הכבל האופקי האחורי.
איור 18. הזינו נכונה את כבלי המשיכה (B8) והיזהרו שלא ייכנסו בין המוט האופקי לבין הכבל האחורי.
איור 19. השחילו את האבזם של הרצועה המפרידה בין הרגליים (B9) בלולאה המתאימה שבחלק הקדמי של בסיס המסעד.
איור 20. רכסו את כפתורי המסעד (B10).
איור 21. הכניסו את מוטות כוונן הדוושה (B11) בפתחים המתאימים בריפוד, ואז סגרו את כפתורי הלחיצה המתאימים (B12).

- איור 22.** לבסוף, הכניסו את רצועות הריפוד (B13) בחריצים הצדדיים המתאימים שבצינור הצד של השלדה.

כוונן המסעד

- איור 23.** ניתן לכוון את המסעד ב-3 מצבים; לחצו על המנגנון המרכזי (B14) ודחפו אותו למצב הרצוי.

אזהרות

במקרה של ספק, בדקו ראשית את ההוראות. אין להרכיב מחדש את המוצר אם עודו רטוב ולא להשאיר בסביבה לחה או במקום שבו עשוי להתפתח עובש. החזיקו את המוצר במקום יבש. הגנו על המוצר מפני פגעי האקלים, מים, גשם או שלג; כמו כן, חשיפה מתמשכת וממושכת לשמש עשויה לגרום לשינויי צבע בחומרים רבים. לאחר שימוש בחוף, יש לנקות ולנגב בקפידה את המוצר להסרת חול ומלח. נקו את חלקי הפלסטיק והמתכת בעזרת מטלית לחה וחומר ניקוי עדין; אין להשתמש בחומרים ממיסים, באמוניה או בבנזין. ייבשו בקפידה את חלקי המתכת אחרי כל מגע עם מים כדי למנוע הווצרות חלודה. יש להקפיד על נקיין כל החלקים הנעים ובמקרה הצורך לשמן בשמן קל. יש לנקות את הגלגלים מאבק ו/או חול.

עצות לגבי ניקוי כיסויי הבד

אנו ממליצים לכבס את הכיסוי בנפרד מפריטים אחרים. נקו מעת לעת את חלקי הבד בעזרת מברשת רכה לבגדים. כבסו את הריפוד על פי ההנחיות המופיעות על התווית.

	כבסו ביד ובמים קרים.
	לא להלבין.
	לא לייבש במכונה.
	לא לגהץ.
	לא לכבס בניקוי יבש.

ייבשו את הריפוד לחלוטין לפני התקנתו או השימוש בו מחדש.

כדי למנוע הווצרות עובש, אווררו את המושב מעת לעת. בעיקר, הפרידו את ריפוד הבד מהשלדה ונקו אותה בסמרטוט יבש.

אין להשאיר את הילד בעגלה/ מושב בטיחות לרכב/ עריסה כאשר נוסעים באמצעי תחבורה אחר.

כאשר אינו בשימוש, יש להניח את המוצר בצד ומחוץ להישג ידם של ילדים. אין להשתמש במוצר בתור עצצוע! אין להתיר לילדים לשחק במוצר זה.

למוצר ישנה דושה אחורית המקלה על עליה במדרגות והתברות על מכשולים. אין להשתמש בדושה זו כמשטח לנשיאת ילד נוסף.

אין להושיב את הילד בשלדה ללא הכיסוי.

במקרה של חשיפה ממושכת לשמש, להמתין להתקררות המוצר לפני השימוש.

להשתמש רק יחד עם עריסות ומשבי בטיחות לרכב של Inglesina שמועדים לכך ושמוזידים בחיבור Easy Clip. במקרה של ספק, יש לבדוק באתר www.inglesina.com או לפנות למשווק מורשה או לשירות הסיוע ללקוחות של Inglesina.

אחריות / חלקי חילוף

אין להשתמש בחלקי חילוף או באביזרים שלא סופקו ו/או שאינם מאושרים על ידי Inglesina Baby.

נזקים אפשריים שנגרמו כתוצאה משימוש באביזרים שלו סופקו ו/או אינם מאושרים על ידי Inglesina Baby, באם מדובר במושבים, ווי תליה לתיקים, כיסויים להגנה מפני גשם, משטחים לעגלות וכדומה אינם מכוסים תחת תנאי האחריות שלנו.

Inglesina Baby מתנערת מכל אחריות על מוצרים שנעשו בהם שינויים.

אין להעמיס את המוצר יתר על המידה באביזרים נוספים מלבד אלה המאושרים על ידי Inglesina Baby: משקל או לחץ נוספים עשויים לגרום לחוסר יציבות של המוצר או לגרום לו למתח רב מיד ולהביא לשבירתו.

אין להסיר את התוויות המודבקות והתפורות; הסרתן עשויה לגרום לחגירת המצר מהתקן המכייב.

בדקו בקביעות את אביזרי הבטיחות כדי להבטיח שהמוצר פועל כשורה. במקרה שמתגלות בעיות ו/או חריגות, אל תשתמשו במוצר. צרו קשר מייד עם המשווק המורשה או עם שירות הלקוחות של Inglesina.

אין להשתמש במוצר אם ישנם שברים או חלקים חסרים; יש ליצור קשר עם משווק או עם שירות הסיוע ללקוחות של Inglesina.

חברת Inglesina Baby S.p.A מתנערת מכל אחריות לנזקים לעצמים או לאנשים הנובעים משימוש לא ראוי ו/או לא נכון במוצר.

במטרה לשפר את מוצריה, חברת Inglesina Baby S.p.A שומרת לעצמה את הזכות לעדכן ו/או לשנות כל פרט טכני או אסתטי ללא הודעה מוקדמת.

עצות לניקיון ותחזוקת המוצר

מוצר זה זקוק לתחזוקה קבועה מידי המשתמש. לעולם אין להפעיל כוח על המנגנונים או על חלקים נעים;



קראו בזהירות את ההוראות לפני השימוש ושמרו אותן לעיון בעתיד. סכנה עשויה להישקף לילדכם אם לא תמלאו אחר ההוראות אלה בקפידה.

בטיחותו של הילד היא באחריותכם. זהירות! לעולם אין להשאיר את הילד ללא השגחה. הקדישו תשומת לב מלאה בזמן השימוש במוצר.

לגלגליות. אין לעלות או לרדת במדרגות או במדרגות נעות כאשר הילד נמצא בעגלה/ מושב בטיחות/ עריסה. יש לבדוק באופן סדיר את המוצר ואת חלקיו כדי לגלות סימנים לנזק ו/או שחיקה, פרימת תפרים וקרעים. בעיקר חשוב לבדוק את השלמות הפיזית והמבנית של הידיות או של ידיית הנשיאה ושל בסיס העריסה. שימו לב לסכנות הנובעות מקרבה לאש גלויה או למקורות חום אחרים כמו רדיאטורים, גופי חימום הפועלים בגז או בחשמל וכדומה. אין להשאיר את המוצר קרוב למקורות חום אלה.

יש להבטיח שכל מקור אפשרי לסכנה (למשל כבלים, חוטי חשמל וכדומה) יהיו רחוקים מהשג ידו של הילד. אין להשאיר את המוצר כאשר הילד נמצא בו בקרבת כבלים, אוהלים או עצמים אחרים שהילד עשוי להשתמש בהם לשם טיפוס או שיכולים לגרום לחנק או לחניקה. אין להשתמש בעריסה על משטח מוגבה.

מוצר זה מתאים לילדים:

- מלידה ועד למשקל 9 ק"ג אם משתמשים בעריסה.

- מלידה ועד למשקל 15 ק"ג אם משתמשים בכסא.

- מלידה ועד למשקל 13 ק"ג בשימוש במושב לרכב (קבוצה +0/0).

העריסה מתאימה לילדים שאינם יכולים לשבת עצמאית, להתהפך או להתרומם על הידיים והברכיים.

חגורת בטיחות

יש לקשור את הילד בכל עת בחגורת הבטיחות ולעולם אין להשאירו ללא השגחה.

יש להשתמש בחגורת הבטיחות בכל עת, מהרגע שהילד מסוגל לשבת בכוחות עצמו.

יש תמיד להשתמש בחגורתה המפדעה בשילוב עם חגורת החזה.

כדי למנוע נזק חמור מנפילות ו/או החלקות, יש להשתמש תמיד בחגורת בטיחות סגורות באופן הנכון ומהודקות.

מערכות ריסון התואמות את ההוראות הקיימות, השונות מאלו המסופקות עם המוצר, יכולות להיות בשימוש תוך תשומת לב לעיון בטבעות הנמצאות בצידו הכסא (שרטוט 29 - פריט B15).

עצות לשימוש

יש להפעיל תמיד את הבלם לפני חיבור או הוצאת חלקי ההובלה הנוספים (עריסה, מושב בטיחות לרכב).

אין להרשות לילדים אחרים או לבעלי חיים לשחק ללא השגחה בקרבת המוצר או לטפס עליו.

כאשר מושיבים או מוציאים את הילד מהעריסה או הטיוולון בזמן הפסקות וכן בהרכבה/פירוק האביזרים, יש לוודא שהבלם תמיד מופעל.

פעולות ההרכבה, הפירוק והכוונן חייבות להתבצע אך ורק על ידי מבוגרים. ודאו שמי שמשתמש במוצר (שמרטף, סבים וכדומה) מודע להפעלה הנכונה של המוצר.

בזמן כוונן יש להבטיח שהחלקים הנעים של המוצר אינם באים במגע עם הילד (למשל: גב המושב, החופה וכדומה); יש להבטיח שבזמן פעולות אלה הבלם מופעל נכונה.

אין לעסוק או לבצע פעילויות של פתיחה, סגירה או פירוק של המוצר כאשר הילד נמצא בתוכו.

היזהרו במיוחד כאשר מבעים פעולות אלה כאשר הילד נמצא בקרבת מקום.

בטיחות

כדי למנוע תאונות, יש להרחיק את הילד בזמן פתיחת וסגירת העגלה.

בדקו לפני ההרכבה שהמוצר וכל מרכיביו לא ניזוקו בכל דרך כתוצאה מההובלה; במקרה זה, אין להשתמש במוצר ויש להרחיקו משיג ידם של ילדים.

למען בטיחות ילדכם, לפני השימוש במוצר, הסירו וסלקו את כל שקיות הפלסטיק ואת חלקי האריזה והרחיקו אותם מתינוקות ומילדים.

יש להשתמש במוצר רק למספר הילדים עבורו הוא נועד. בכל מקרה יש להשתמש להובלת ילד אחד בלבד בטיוולון.

אין להשתמש במוצר אם כל מרכיביו אינם מותקנים ומכוונים נכונה.

קראו בזהירות את ההנחיות הנוגעות לשימוש בשלדה/עגלה כאשר מחברים אליהן עריסה/ סלקל/ מושב בטיחות לרכב.

לעולם אין למקם את המוצר בקרבת מדרגות. המנוע מהכנסת אצבעות למנגנונים.

השתמשו רק על משטח שטוח, יציב ויבש. אין להשאיר את העגלה/ טיוולון על משטח משופע כאשר הילד נמצא בתוכם, גם אם המעצור מופעל. בשיפועים חדים יעילות המעצורים מוגבלת.

לפני השימוש יש להבטיח שהמוצר פתוח לחלוטין ושכל חלקי הנעילה והבטיחות נמצאים במצבם הנכון.

אין להוסיף מזרנים נוספים לעריסה. הטיולון ומושב הבטיחות לרכב יש לבדוק תמיד שהעריסה, הטיולון ומושב הבטיחות לרכב מחוברים היטב לשלדה לפני השימוש.

הוספת כל מטען שהוא למוצר מסכן את יציבותו. העומס המרבי של הסל הוא עד 3 ק"ג. אסור בתכלית האיסור לעבור את העומס המרבי המומלץ.

כל מטען הנתלה על הידית עשוי לפגוע ביציבות העריסה/ טיוולון.

עגלה/טיולון זה אינו מתאים לריצה או להחלקה על

تعليمات

شكل 48. ثم تمرير الأشرطة المطاطية السفلى (F3) تحت الدواسة الأمامية للعربة وتثبيتها معا.

صيانة بطانة مسند الظهر

ينصح بإزالة البطانة بشكل دوري، من أجل الصيانة الصحيحة له.

شكل 49. فك الأجزاء ذاتية الحركة لدواسة ارتكاز الأرجل (B12) وسحبها من دعوماتها (B11).

شكل 50. تحرير الشريطين (B13) من أماكنها الجانبية على الأنبوب الجانبي للعبة.

شكل 51. فك الزرين على المقعد (B10).

شكل 52. فك الزرين على الأذنين (B16) وعلى الظهر (B17).

شكل 53. سحب الحزام البطني من الحلقات الجانبية (B15) مع مراعاة تمرير السن الأول للقفل المركزية عبر الحلقة الجانبية قبل سحبها بالكامل.

شكل 54. تمرير حزمة الظهر وحزام ما بين الساقين عبر الفتحات المخصصة على البطانة وسحبها بالكامل.

إنتباه! التأكد من إعادة وضع البطانة بشكل صحيح قبل الاستخدام.

شكل 30. استخدام حزام ما بين الساقين دائماً مع الحزام البطني، وضبطها بالشكل الصحيح.
إنتباه! قد يتسبب عدم الالتزام بهذا التحذير سقوط الطفل أو انزلاقه مع خطر الإصابة بجروح.

ربط أجهزة التهينة للغطاء العلوي والحاجز الجانبي

لتركيب الغطاء العلوي (C1) والحاجز الجانبي (D1) على كرسي الأطفال، يلزم تثبيت أجهزة التهينة (G1) في مكانها بصورة صحيحة مسبقاً.

شكل 31. لتثبيت أجهزة التهينة (G1) على، أدخل كلا الضطافين (3G) في العروات السفلية على جانب أنبوب كرسي الأطفال (A9).

شكل 32. ادفع بعد ذلك أجهزة التهينة (G1) لغاية تثبيت الرفاعة (4G) في المحور الموجود بين الأذنين (A10).

تثبيت الغطاء العلوي

شكل 33. لتركيب غطاء كرسي الأطفال العلوي، قم بمركبتها بمحاذاة المقربين (G5) على أجهزة التهينة (G1)، ثم أدخل أجزاء الانزلاق (C4) وادفع حتى سماع صوت إغلاق الهيكل "تاك".

شكل 34. فك الأجزاء ذاتية الحركة لغطاء مسند الظهر، العلوية أولاً (C8) ومن ثم السفلية (C9).

شكل 35. لضبط الغطاء العلوي، يكفي سحبها للوصول للموضع المراد.

شكل 36. الغطاء العلوي مزود بسحب (C6) يسمح بنزع القسم الخلفي من الغطاء والحصول على وافي من الشمس عملي (فقط في الموديلات المزودة).

فك الغطاء العلوي عن العربة

شكل 37. لإزالة الغطاء العلوي عن العربة، نزع الأجزاء ذاتية الحركة التي تعيق غطاء ظهر المسند (C8-C9).

شكل 38. بالضغط على الرفاعة (C7) وبنفس الوقت اسحب الغطاء العلوي من المقرب (G5) عن أجهزة التهينة.

شكل 39. تنبيه: لا تترك نباتاً الغطاء العلوي مركباً على أجهزة التهينة (G1) بدون البطانة.

صيانة بطانة الغطاء العلوي

شكل 40. يمكن نزع بطانة الغطاء العلوي لإجراء الصيانة اللازمة. فك الأزرار (C10) الموجودة على كلا مفصلي الغطاء العلوي (C5).

شكل 41. فك الأشرطة الأمامية (C2) والخلفية (C3) عن كلا المفصلين وسحب البطانة بالكامل.

شكل 42. لإعادة تركيب البطانة، يتم تركيب الأشرطة الأمامية (C2) والخلفية (C3) في الأماكن المخصصة ومن ثم على البطانة الداخلية.

شكل 43. ثم وضع الأشرطة في أماكنها (C11) على كلا المفصلين (C5) حتى يتم التركيب الكامل لها ومن ثم زرير الأجزاء ذاتية الحركة (C10) المخصصة.

تركيب الحاجز الجانبي

شكل 44. لتركيب الحاجز الجانبي (D1)، اضغط على الأزرار (D2) وثبت في المراكز المطابقة (G6) على أجهزة التهينة (G1).

شكل 45. يمكن فتح الحاجز الجانبي من أحد الجوانب أو إزالته بالكامل؛ لفتح، اضغط الزر (D2) واسحبه من مكانه. لإزالته، كزر العملية من الجانب الآخر.

شكل 46. إنتباه!

واقي المطر

شكل 47. لتركيب وافي المطر (F1)، قم بوضعه على الغطاء العلوي ثم لف الأشرطة المطاطية الجانبية (F2) حول المفصلات بجانب العربة (A10).

سلة حمل الأغراض
شكل 11. الهيكل مجهز بسلة واسعة لحمل الأغراض (E1). لتثبيتها، قم بإدخال الفتحات (E2) في المشابك الخلفية المخصصة (E3) على الهيكل. تمرير العروات (E4) عبر الفتحات (E5) بشكل جانبي على الهيكل وشد ذوات الحركة الآلية المعنية.
 وأخيراً إدخال الفتحات (E6) في المشابك الأمامية (E7) الملاصقة على الهيكل.

ربط وحدات النقل القابلة للإضافة للهيكل (المهد Avio وكريسي السيارة HUGGY (Avio)

شكل 12. من الممكن ربط المهد (J1) أو كراسي السيارة (J2) Huggy Avio على الهيكل. لمعرفة كيفية التركيب الصحيح، يمكن الاطلاع على دليل التعليمات الخاص بذلك.

ربط مسند الظهر لتحويل المهد إلى عربة

يمكن ربط مسند الظهر الكامل مع الحشوة بالهيكل للحصول على عربة أطفال.
شكل 13. سحب الأذرع يؤدي لتحرير (B2) المحاور بشكل جانبي على الهيكل (B3).

شكل 14. وضع مسند الظهر بإدخال النهايات (B4) في المواضع المخصصة (B5) من كلا الجانبين.

شكل 15. بعد ذلك يتم تحرير الأذرع (B2) مع التأكد بأن كلا المحورين (B3) يعودان لمكانهما وأن النظام مربوط بشكل صحيح.

شكل 16. إدخال قفلة الحزام (B18) في الفتحة المقابلة على الجزء الخلفي من دعامة الكراسي.

شكل 17. سحب المشابك (B6)، وتحرير المواضع (B7) وإدخال حبل الشد (B8) مع الانتباه بإبعاد الحبل الخلفي المصنّب بشكل صحيح.

شكل 18. إدخال حبل الشد (B8) بشكل صحيح مع الانتباه لعدم دسه بين الحبل المصنّب والحبل الخلفي.

شكل 19. إدخال قفلة حزام ما بين الساقين (B9) في الفتحة المقابلة على الجزء الأمامي من دعامة الكراسي.

شكل 20. ربط أزرار الكراسي (B10).

شكل 21. إدخال ذراعي ضبط الدواسة (B11) في الفتحات المقابلة، ثم تزيير الأجزاء ذاتية الحركة المعنية (B12).

شكل 22. وأخيراً إدخال شريط الحشوة (B13) في الأماكن الجانبية المعنية على الأنيوب الجانبي للهيكل.

ضبط مسند الظهر

شكل 23. يمكن ضبط مسند الظهر في 3 مواضع؛ تحريك الأداة المركزية (B14) والوصول بها للوضع المراد.

ضبط دواسة ارتكاز القدم

شكل 24. لخفض الدواسة، يتم الضغط على كلا الذراعين (B11) الموجودين على الجزء السفلي منها، وذلك بدفعها بالتزامن نحو الأسفل.

شكل 25. لرفع الدواسة، يكفي سحبها نحو الأعلى؛ ستوقف بشكل آلي.

أحزمة الأمان

شكل 26. التأكد من إدخال أحزمة الأمان في الفتحات على ارتفاع الكتف أو فوق ذلك مباشرة. إذا كان الوضع غير صحيح، يتم سحب الأحزمة من المجموعة الأولى للفتحات وإدخالها في الثانية؛ تستخدم دائماً الفتحات الموجودة على نفس الارتفاع.

شكل 27. التأكد من إدخال حزام الظهر بشكل صحيح في أقصى جزء من البطن.

شكل 28. ربط أقصى طرف من حزام البطن مع القفلة المركزية.

شكل 29. يجب أن يمر الحزام البطني دائماً في الحلقات الجانبية (B15) وعندما يكون مستخدماً، يجب ضبطه بطريقة تطوق الطفل بشكل صحيح.

شكل 1.

A1 ذراع فتح الهيكل

A2 قدم خلفية

A3 ذراع لف العجلات الأمامية

A4 ذراع المكبح الخلفي

A5 اليد الخلفية لإغلاق الهيكل

H1 حامل زجاجة الرضاعة

B1 غطاء مسند الظهر

C1 بطانة الغطاء العلوي

C2 الشريط الأمامي للغطاء العلوي

C3 الشريط الخلفي للغطاء العلوي

D1 الحاجز الجانبي

E1 سلة حمل أغراض

F1 وافي المطر

G1 أجهزة التهوية للغطاء العلوي والحاجز الجانبي

G2 قطع التهوية الخاصة بالمهد oivA وكريسي السيارة Huggy Avio

وحدة النقل القابلة للإضافة للهيكل

شكل 2.

J1 المهد Avio

J2 كراسي السيارة Huggy Avio

فتح الهيكل

شكل 3. مع الاحتفاظ بالضغط على ذراع (A1) الموجود على المقبض الأيمن، ارفع الهيكل بعزم حتى يتم فتح الكامل.

شكل 4. أكمل العملية بالضغط على الدواسة (A2) حتى الوصول لوضع التوقف الأقفي.

تحذيراً! يجب التأكد من أن جميع آليات الإغلاق مثبتة بشكل صحيح من كلا الجانبين قبل الاستخدام.

إغلاق الهيكل

شكل 5. مع الضغط على الزر الأحمر (A7)، ارفع المقبض (A5).

شكل 6. اسحب المقبض الخلفي (A5) بعزم باتجاه الأعلى، حتى سماع صوت إغلاق الهيكل "ك".

مكبح العجلات الخلفية

شكل 7. لتفعيل المكبح، ادفع الذراع (A4) الموجود على مجموعة العجلات الخلفية اليمنى باتجاه الأسفل.

يجب تفعيل المكبح دائماً عند التوقف.

إيقاف/تحريك العجلات الأمامية

شكل 8. الهيكل مجهز بعجلات قابلة للالتفاف يمكن إيقافها أو تحريكها ببساطة من خلال تفعيل الذراع (A3) الموجود على العجلات الأمامية ذات العلاقة.

الدواسة الخلفية

شكل 9. الضغط على الدواسة الخلفية (A2) للمساعدة في اجتياز العقبات.

حامل زجاجة الرضاعة

شكل 10. الهيكل مجهز بحامل لزجاجة الرضاعة من سلسلة (H1).

لتثبيت حامل زجاجة الرضاعة، ضع الموجه العلوي المرادف للمشبك (A8) على الهيكل والدفع في المكان المخصص حتى يتم الشبك الكامل.

تحذيرات

لا تحمّل المنتج أكثر من قدرته بمستلزمات إضافية باستثناء تلك التي يوافق عليها Inglesina Baby. قد يتسبب الوزن الزائد أو الضغط الإضافي عدم ثبات في المنتج أو تعريضه لضغط كبير مما قد يؤدي لكسره.

يجب عدم إزالة الملصقات الإرشادية؛ قد يؤدي ذلك لأن يصبح المنتج غير مطابق للقانون.

يجب تفقّد أدوات السلامة بانتظام للتأكد من عمل المنتج بشكل صحيح مع مرور الزمن. إذا ما ظهرت هنالك مشاكل و/أو أمر غير طبيعي من أي نوع كان، فيجب التوقف عن استخدام المنتج والاتصال الفوري مع البائع المرخص أو القسم الفني لمساعدة عملاء Inglesina.

لا تستخدم المنتج إذا ظهرت فيه كسور أو نقص في القطع؛ اتصل مع البائع في منطقتك أو خدمة العملاء في Inglesina.

تُخلى شركة Inglesina Baby S.p.A. نفسها من أي مسؤولية عن الأضرار التي تقع على أشياء أو أشخاص وتكون ناجمة عن استخدام غير ملائم/غير صحيح للمنتج.

تحتفظ شركة Inglesina Baby S.p.A. بحقها في إجراء التطوير و/أو التعديل التقني أو الجمالي على منتجاتها لغرض تحسينها دون الإعلام المسبق بذلك.

نصائح للتنظيف وصيانة المنتج

يحتاج هذا المنتج لعناية منتظمة من قبل المستخدم.

يجب عدم التعامل بشدة مع أليات أو أجزاء الحركة مطلقاً؛ في حالة عدم التأكد، يمكن الإطلاع على التعليمات أولاً.

لا تعد المنتج لمكانه إذا كان ما زال مبتلا وعدم تركه في أماكن رطبة لمنع تكون العفن.

يجب الحفاظ على المنتج في مكان جاف.

يجب حماية المنتج من العوامل الجوية والماء والمطر والثلج؛ كذلك، فإن تعرّض المنتج الطويل لأشعة الشمس قد يؤدي لتغيّر ألوان العديد من المواد.

بعد الاستعمال على الشاطئ، يجب تنظيف المنتج وتجفيفه جيداً لإزالة الرمل والملح عنه.

تُنظف الأجزاء البلاستيكية والمعدنية بقطعة قماش رطبة أو مادة تنظيف خفيفة؛ يجب عدم استخدام المذيبات أو الأمونيا أو البنزين.

يجب تجفيف الأجزاء المعدنية بعناية إذا لامسها الماء، وذلك لمنع تعرضها للصدأ.

الحفاظ على جميع أجزاء الحركة نظيفة وعند الحاجة تزييتها باستخدام زيت خفيف.

الحفاظ على العجلات نظيفة من الغبار و/أو الرمل.

نصائح للحفاظ على نظافة الغطاء القماش

نصح بغسل الغطاء بشكل منفصل عن المواد الأخرى.

تنظيف القطع القماشية بفرشاة ملابس ناعمة بشكل دوري.

التقيّد بتعليمات غسيل القماش المصنوع منه الغطاء المثبتة على ملصق خاص.

غسيل يدوي في ماء بارد.



عدم استخدام مادة تبييض.



عدم استخدام التجفيف الآلي.



لا تُكوى.



عدم استخدام أسلوب التنظيف الجاف.



تجفيف بطانة القماش جيداً قبل استخدامها أو تخزينها.

لتجنّب إمكانية تشكّل العفن، يُصحّ بهوية المهده بشكل دوري. وعلى وجه التحديد، فصل بطانة الغطاء القماشي عن الهيكل وتمرير قطعة قماش جافة على القاع.

تحذيرات

التأكد من الاحتفاظ بجميع مصادر الخطر الممكنة (مثل: الأسلاك، الأسلاك الكهربائية وغيرها) بعيداً عن متناول الأطفال.
عدم ترك المنتج والطفل موجود فيه حيث توجد حبال أو خيم أو غيرها مما قد يعبت به الطفل للتسلق أو التسبب له بالاختناق أو الخنق.
عدم استخدام المهبط على سطح استناد.

أحزمة الأمان

ربط أحزمة الأمان للطفل دائماً وعدم تركه مطلقاً لوحده.
استخدام أحزمة الأمان دائماً عندما يصبح طفلكم قادراً على الجلوس لوحده.
استخدام حزام ربط أعلى الفخذ دائماً بالتزامن مع حزام البطن.
لتجنب حدوث أضرار جسيمة نتيجة السقوط و/أو الانزلاق، يجب استخدام أحزمة الأمان بحيث تكون مثبتة ومضبوطة بشكل صحيح.
نظم التثبيت المطابقة للقوانين السارية، التي تختلف عن تلك المزودة مع هذا المنتج، يمكن استخدامها بالاتجاه إلى تثبيتها جيداً على الحلقات الجانبية الموجودة على المقعد (الشكل 29 - الخاصة B15).

نصائح للاستخدام

تفعيل المحكج دائماً قبل البدء في مراحل الفك والتكريب لمكونات الوحدة الإضافية (المهد، كرسي السيارة).
عدم السماح للأطفال آخرين أو الحيوانات باللعب دون مراقبة بالقرب من المنتج أو بالتسلق عليه.
عند وضع الطفل أو إخراجه من المقعد/المهد أثناء فترات التوقف و عند فك/تكريب المستلزمات الإضافية، يجب التأكد من تفعيل المحكج دائماً.
يجب أن يقوم شخص بالغ فقط بأعمال التركيب والفك والضغط. يجب التأكد من أن مستخدم المنتج/المربيات، الجذات، إلخ (على دراية بكيفية العمل الصحيحة للمنتج. أثناء عمليات الضبط، يجب التأكد من عدم ملامسة قطع المنتج المتحركة للطفل (مثل: مسند الظهر، الغطاء وغيرها)؛ التأكد في كل الأحوال من تفعيل المحكج بالشكل الصحيح. عدم القيام أو تنفيذ عمليات فتح أو إغلاق أو فك للمنتج عندما يكون الطفل موجوداً فيه.
توخي الحذر الشديد في كل الأحوال عند القيام بهذه العمليات والطفل في الجوار.
عدم ترك الطفل في العربة/ كرسي السيارة/ السرير عند السفر بوسائل نقل أخرى.
في حالات عدم الاستخدام، يتم الاحتفاظ بالمنتج بعيداً عن متناول الأطفال. يجب عدم استخدام المنتج كلعبة! لا تسمح للطفل باللعب بهذا المنتج.
المنتج مزود بقدم خلفية للمساعدة في تجاوز العتبات والعوائق. لا تستخدم هذه القدم لنقل طفل آخر.
لا تتلق الطفل في المهد أو بشكل منفصل عن الهيكل.
في حالة التعرض الطويل لأشعة الشمس، انتظر فترة مناسبة لكي يبرد المنتج قبل استخدامه.

للاستخدام فقط مع المهد وكرسي السيارة Inglesina المجهزة بشكل خاص بـ Easy Clip. إذا كنت غير متأكد، يمكن زيارة الموقع الإلكتروني: www.inglesina.com
أو زيارة التاجر المعتمد أو خدمة الزبائن في Inglesina.

الضمانات / قطع الغيار

يجب عدم استخدام قطع غيار أو لوازم إذا لم تكن من عند أو لم توافق عليها Inglesina Baby.
أي أضرار ناجمة عن استخدام لوازم لم يتم الحصول عليها من Inglesina Baby أو لم توافق عليها، مثل الكراسي، خضافات الحقاظ، مظلات الحماية من الأمطار، منصات العرابت وغيرها، لن تغطيها شروط الضمان الخاصة بنا.
أي تعديل يجري على المنتجات يؤدي إلى إخلاء المسؤولية عن Inglesina Baby.



يجب قراءة التعليمات بانتباه قبل الاستخدام والاحتفاظ بها للرجوع إليها عند الحاجة مستقبلاً. قد تتعرض سلامة طفلكم للخطر إذا لم تلتزموا بهذه التعليمات.

إن سلامة الطفل هي مسؤوليتكم.

إنتباه! يجب عدم ترك الطفل دون مراقبة أبداً. فقد يكون ذلك خطراً. يجب الانتباه الشديد عند استخدام هذا المنتج.

هذا المنتج ملائم للأطفال:

- منذ الولادة وحتى وزن 9 كغم إذا تم استخدام المهد.
 - منذ الولادة وحتى وزن 15 كغم إذا تم استخدام المقعد.
 - منذ الولادة وحتى وزن 13 كغم إذا تم استخدام مقعد السيارة (مجموعة 0/0+).
- المهد ملائم للأطفال الذين لا يستطيعون البقاء جالسين بشكل ذاتي، أو الإنثاف والذين لا يستطيعون رفع أنفسهم على الأيدي أو على الركب.

الأمان

لتفادي وقوع حوادث، حافظ على بقاء الطفل بعيداً عند فتح وإغلاق عربة الطفل.
يجب التحقق قبل البدء بعملية التجميع بأن المنتج وجميع مكوناته لا تحمل أي علامات ضرر ناجمة عن النقل؛ أما في حالة وجودها فيجب عدم استخدام المنتج ويجب الاحتفاظ به بعيداً عن متناول الأطفال.
من أجل سلامة طفلكم، وقبل استخدام المنتج، يجب إزالة جميع الكياس البلاستيكية والمواد المستعمدة في التغليف والتخلص منها أو الحفاظ عليها بعيدة عن متناول المواليد الجدد أو الأطفال.
يجب أن يستخدم المنتج حصرياً مع عدد الأطفال الذي صمم من أجله.
للاستخدام على أي حال لنقل طفل واحد لكل مقعد.
يجب عدم استخدام المنتج إذا لم يتم تثبيت وضبط جميع مكوناته بالطريقة الصحيحة.
يجب قراءة التعليمات الخاصة باستعمال الهيكل/عربة الأطفال بانتباه عند الربط مع سرير/ مقعد/ مقعد السيارة.
يجب تجنب تقريب المنتج بشكل قطعي من الأدرج أو العتبات.
تجنب إقدام الأصابع داخل آليات عمل المنتج.
للاستخدام فقط على أسطح مستوية ومستقرة وجافة.
عدم ترك الكرسي / عربة الطفل على سطح مائل عند وجود الطفل فيها، حتى لو كانت الفرامل مشدودة. تكون قوة الفرامل محدودة في حالات الميل الكبيرة.
قبل الاستخدام، يجب التأكد أن المنتج مفتوح بالكامل وأن جميع أدوات الإيقاف والسلامة مفعلة بشكل صحيح.
عدم إضافة حشوات في المهد.
التأكد دائماً أن المهد والمقعد وكرسي السيارة مثبتة بشكل صحيح بالهيكل قبل الاستخدام.
يؤثر أي حمل على ثبات المنتج. السعة القصوى لسلة الأفراس 3 كغم. يمنع على الإطلاق تجاوز الحمل الأقصى الموصى به.
أي حمل على المقبض قد يؤثر على ثبات المهد/ عربة الطفل.
هذا الكرسي / عربة الطفل غير ملائمة للركض أو التزلج.
عدم الصعود أو الهبوط على أدرج أو سلام كهربائية عندما يكون الطفل في كرسي السيارة/ العربة/ السرير.

تفقد المنتج ومكوناته بشكل منتظم للكشف عن أية أضرار وأو تلف، أو تمزق أو فتق. تأكد على وجه التحديد من السلامة المادية والتركيبية للأيدي أو يد النقل ومن قاع المهد. إدراك خطورة وجود مصدر نار متحرك أو غيره من مصادر الحرارة مثل مشعاع التدفئة، والمواقد، وأجهزة التدفئة الكهربائية والغازية، وغيرها. يجب عدم ترك المنتج قريباً من مصادر الحرارة هذه.



IT

REGISTRA IL TUO PRODOTTO

Fallo oggi stesso, **per la sicurezza del tuo bambino.**

E' un'operazione semplice e veloce, è sufficiente connettersi al sito www.inglesina.com per portarla a termine.

Registrare il prodotto è **IMPORTANTE** perchè ci darà la possibilità di contattarti per notizie rilevanti circa la sicurezza e la funzionalità del tuo prodotto.

EN

REGISTER YOUR PRODUCT

Do it now, **for your baby's safety.**

It is an easy and fast operation, just visit the website www.inglesina.com to do it.

To register the product is **IMPORTANT** because it provides us with the possibility to contact you for important information about safety and functionality of your product.

inglesina

Tested EN 1888 : 2003 + A1 + A2 + A3 : 2005

AVIO

passettino • stroller

Inglesina

L'Inglesina Baby S.p.A.

Via Lago Maggiore, 22/26
36077 Altavilla Vicentina
Vicenza - Italy
Tel. +39 0444 392 200
Fax +39 0444 392 250

www.inglesina.com
info@inglesina.com

AVIO

culla • carrycot

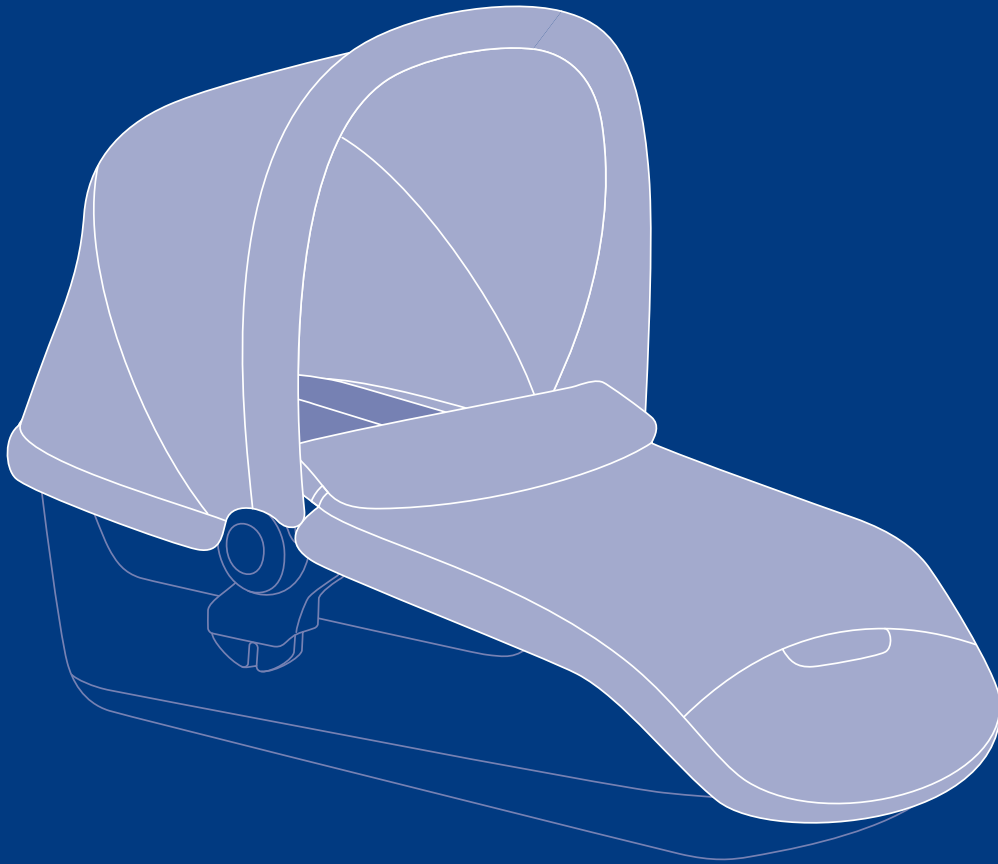

Inglesina

IT MANUALE ISTRUZIONI

EN INSTRUCTION MANUAL

FR MANUEL D'INSTRUCTIONS

DE BEDIENUNGSANLEITUNG

ES MANUAL DE INSTRUCCIONES

RU РУКОВОДСТВО С ИНСТРУКЦИЯМИ

PL INSTRUKCJA OBSŁUGI

RO MANUAL DE INSTRUCȚIUNI

PT MANUAL DE INSTRUÇÕES

CS PŘÍRUČKA POKYNŮ

HU HASZNÁLATI ÚTMUTATÓ

EL ΕΓΧΕΙΡΙΔΙΟ ΟΔΗΓΙΩΝ

BG НАРЪЧНИК С ИНСТРУКЦИИ

TR KULLANMA KILAVUZU

SK PRÍRUČKA POKYNOV

NL INSTRUCTIEHANDLEIDING

HE הלעפה כירדמ

AR دليل التعليمات



READ THESE INSTRUCTIONS CAREFULLY BEFORE USE AND KEEP THEM FOR FUTURE REFERENCE.



culla • carrycot

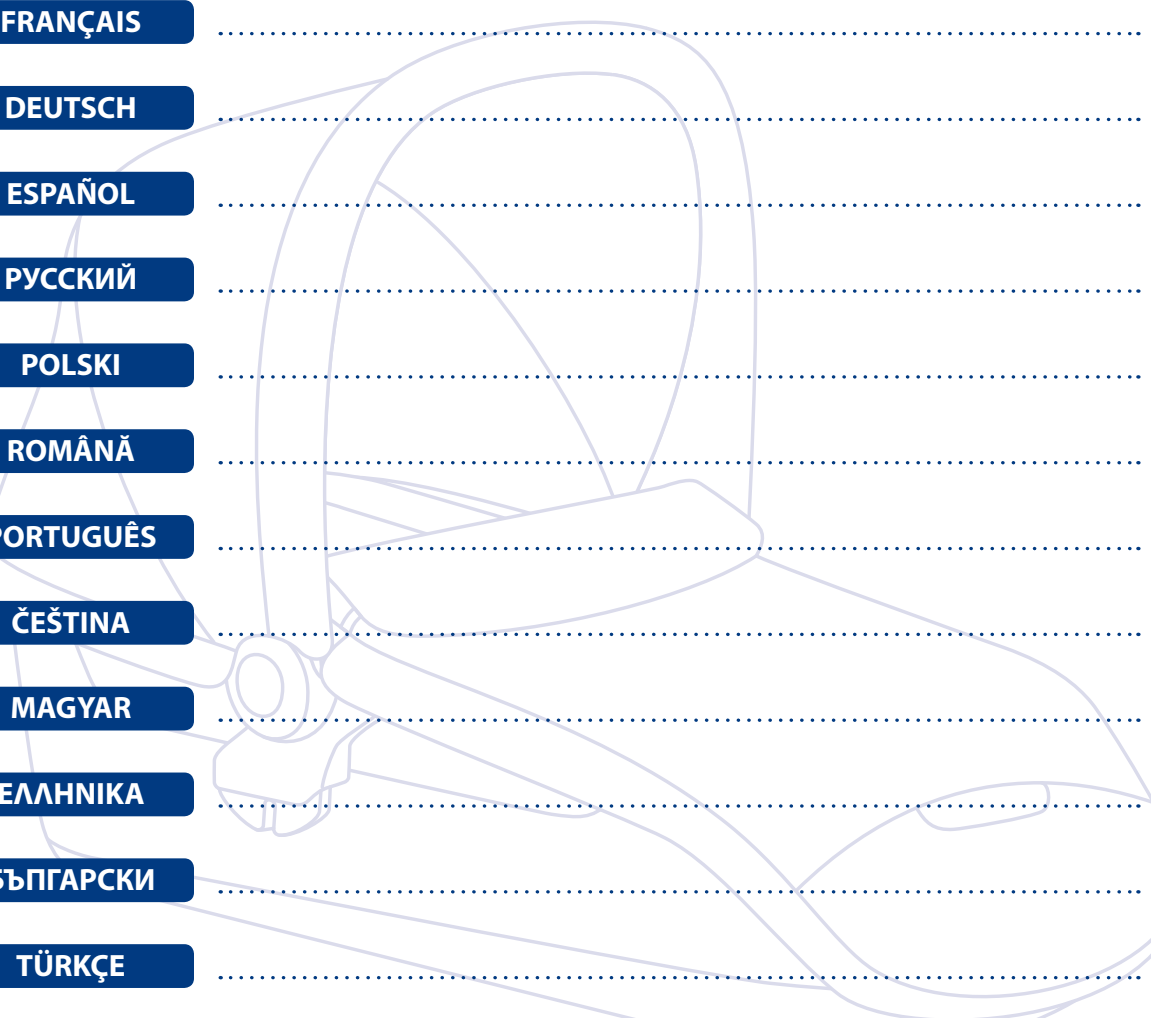

ITALIANO	13
ENGLISH	16
FRANÇAIS	19
DEUTSCH	22
ESPAÑOL	25
РУССКИЙ	28
POLSKI	31
ROMÂNĂ	34
PORTUGUÊS	37
ČEŠTINA	40
MAGYAR	43
ΕΛΛΗΝΙΚΑ	46
БЪЛГАРСКИ	49
TÜRKÇE	52
SLOVENČINA	55
NEDERLANDS	58
תירבע	63
العربية	66

1

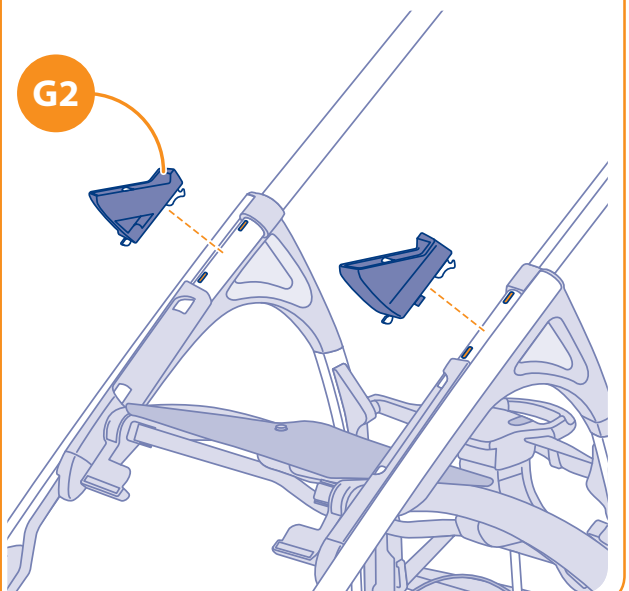
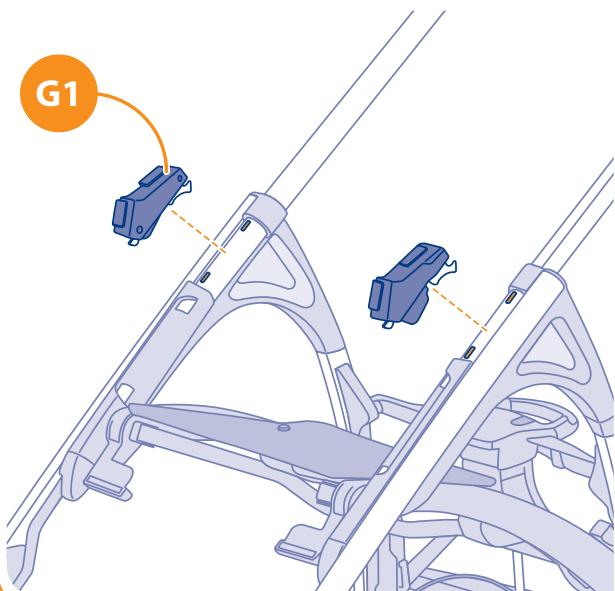
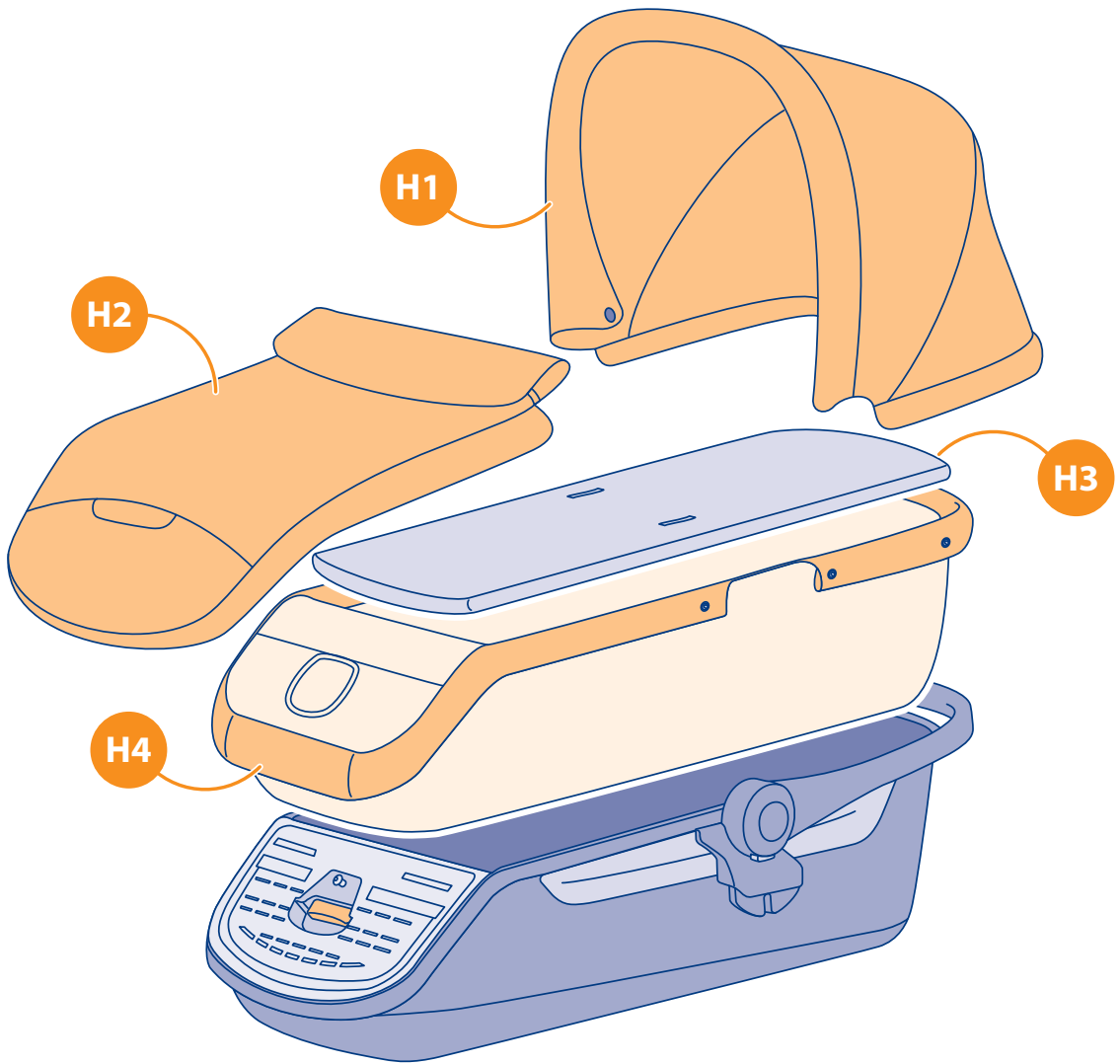

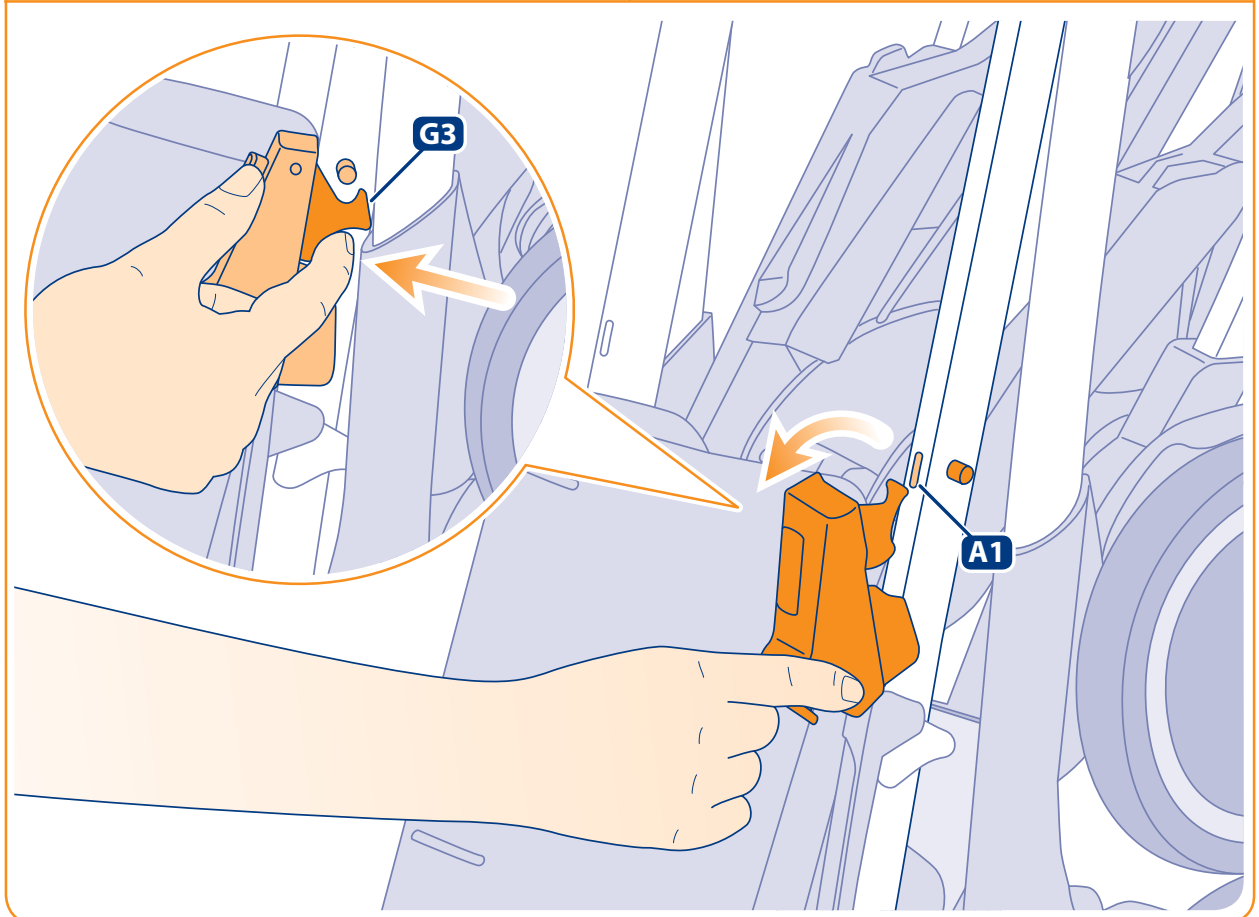
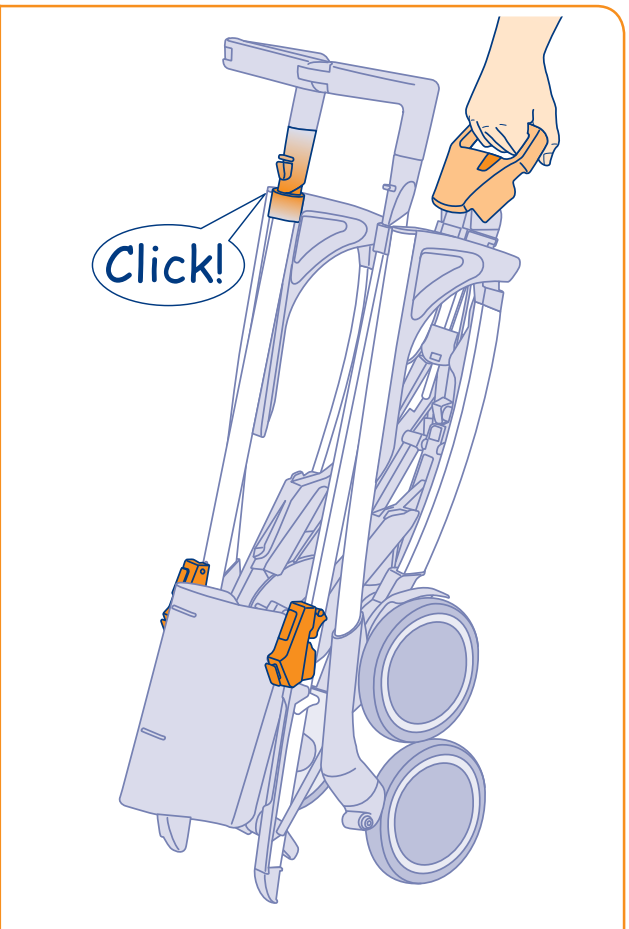
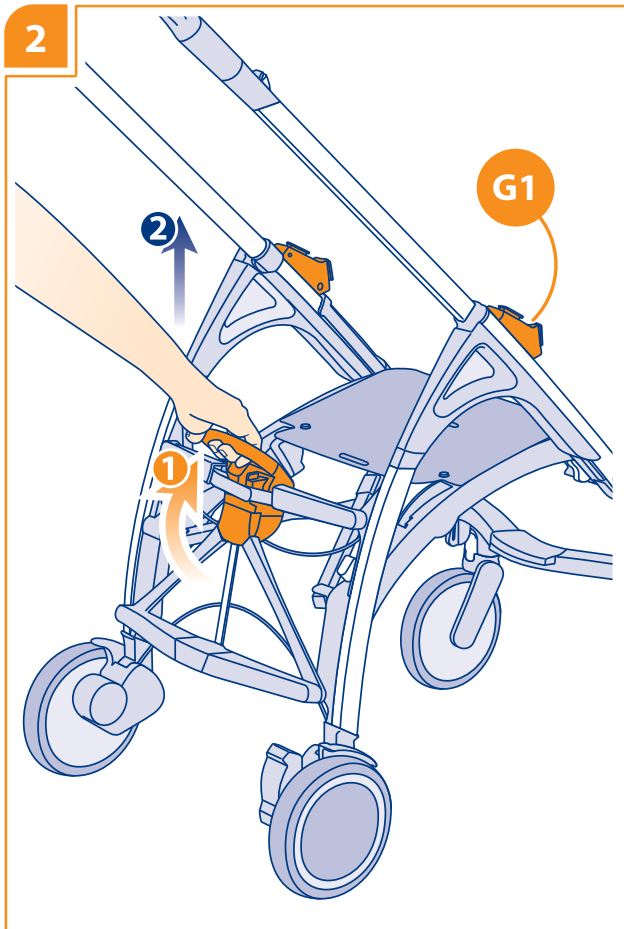

3

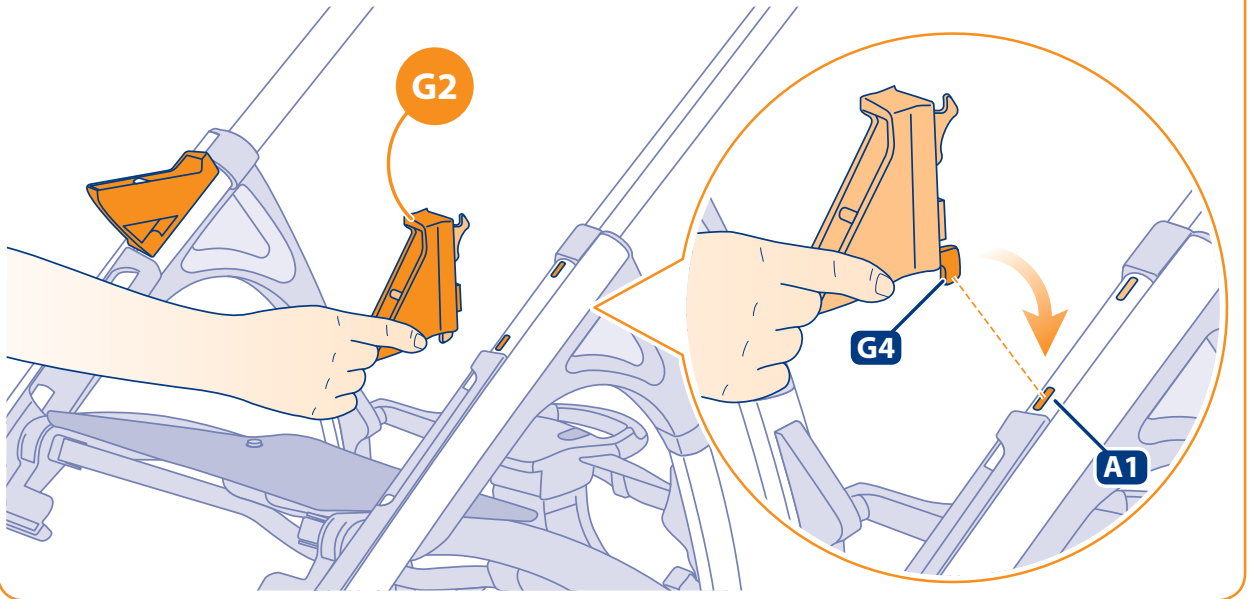
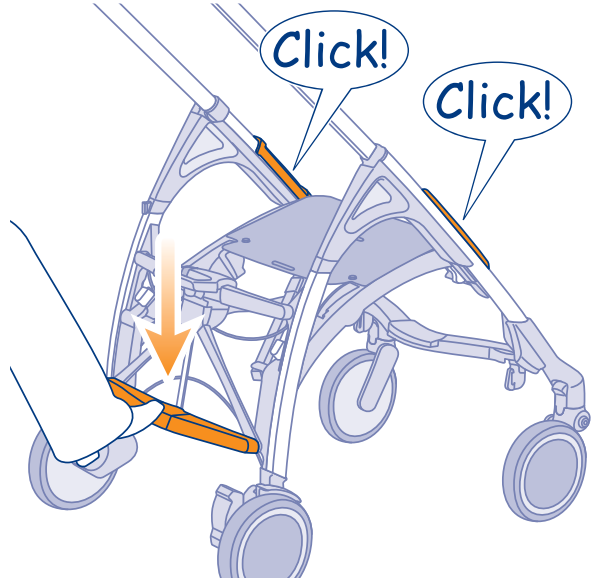
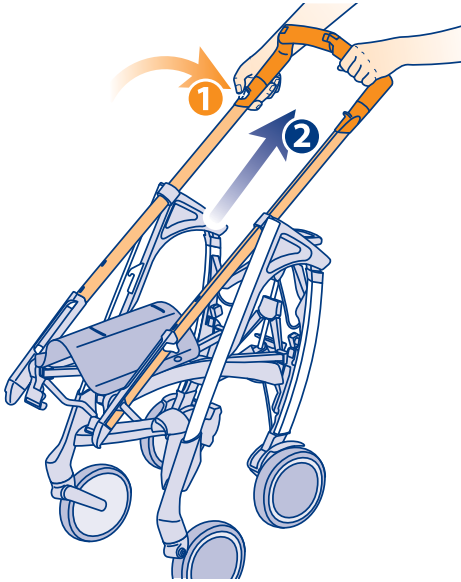

4

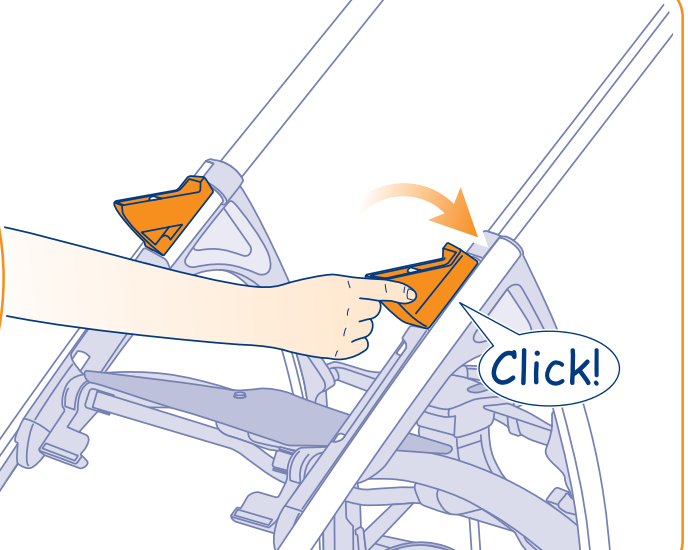
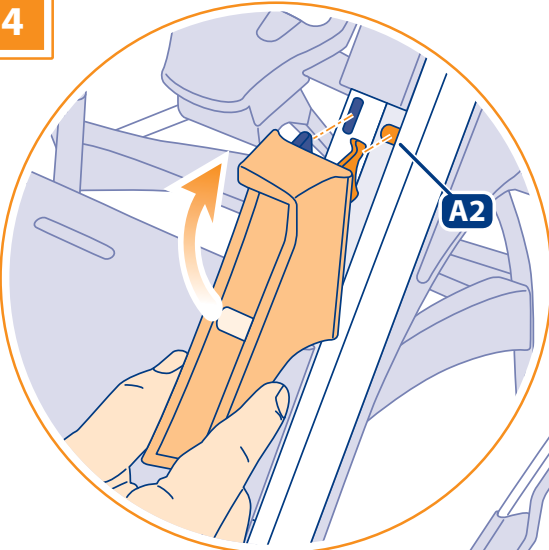

5

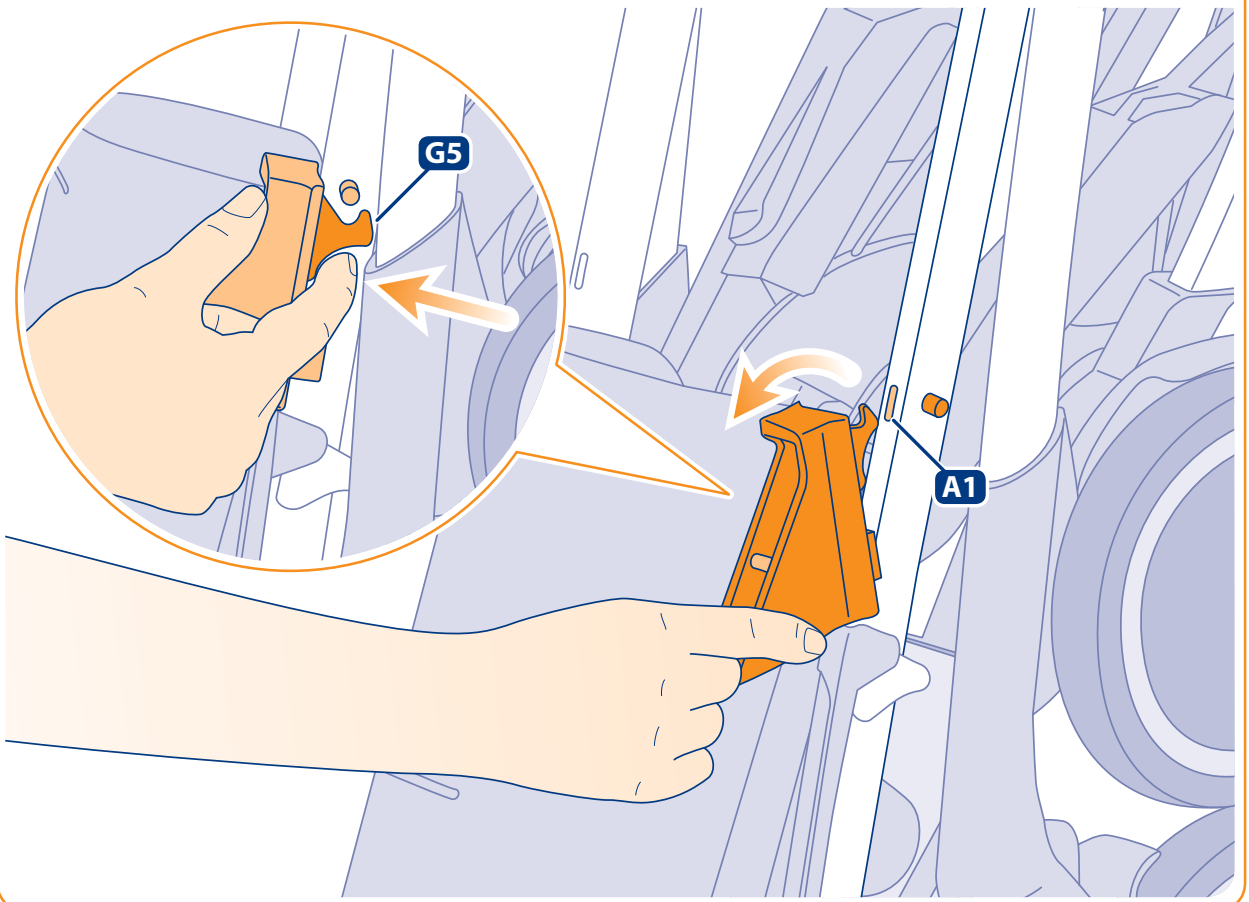
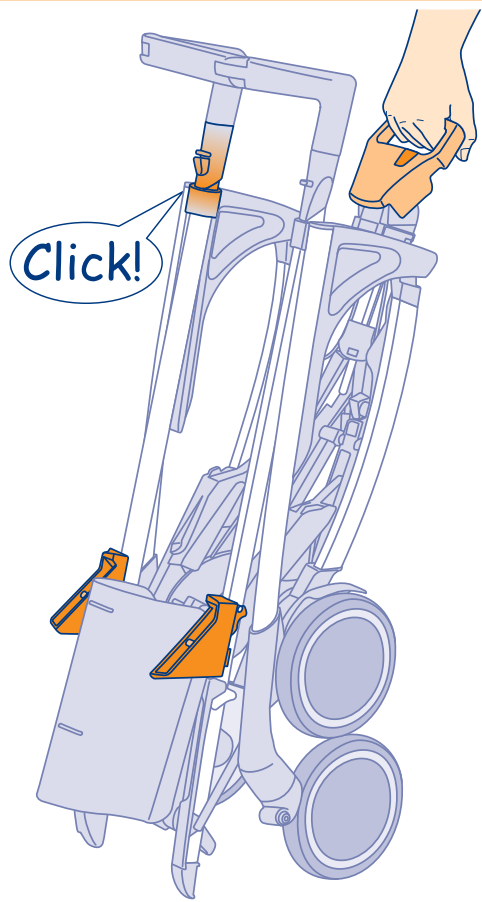
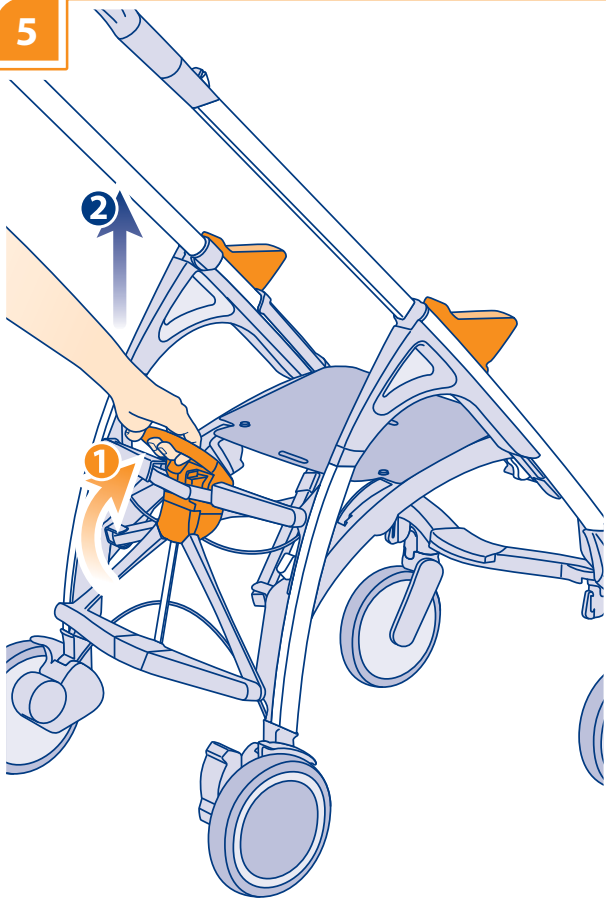

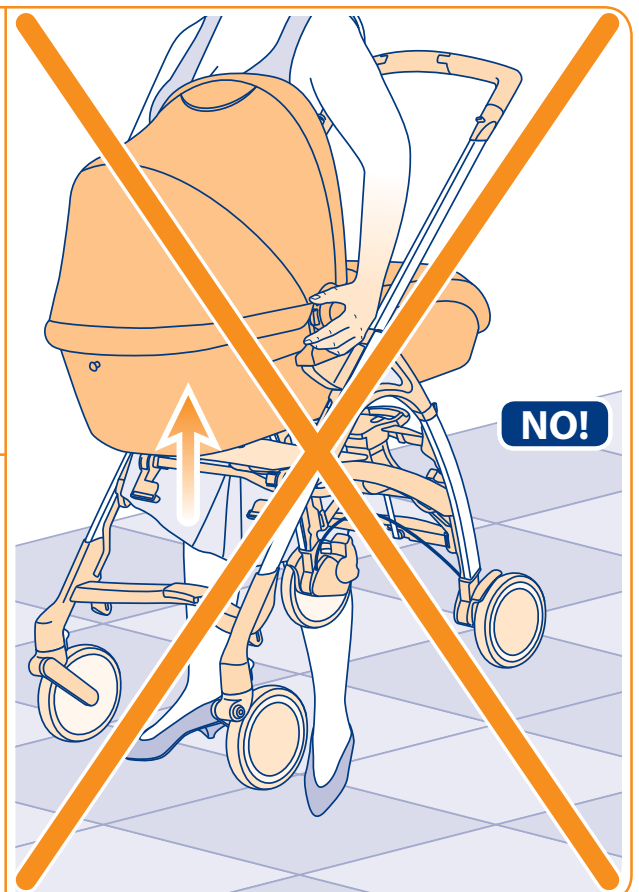
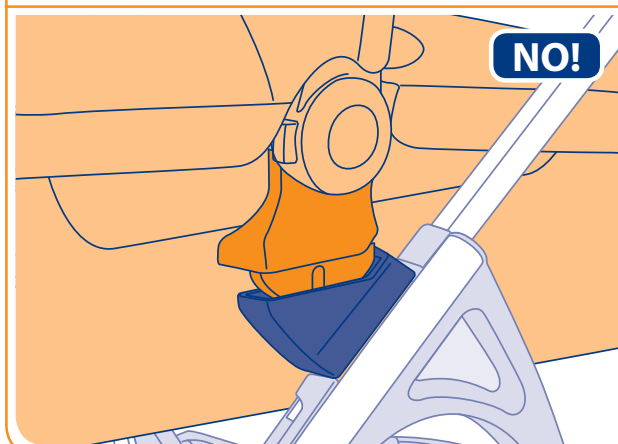
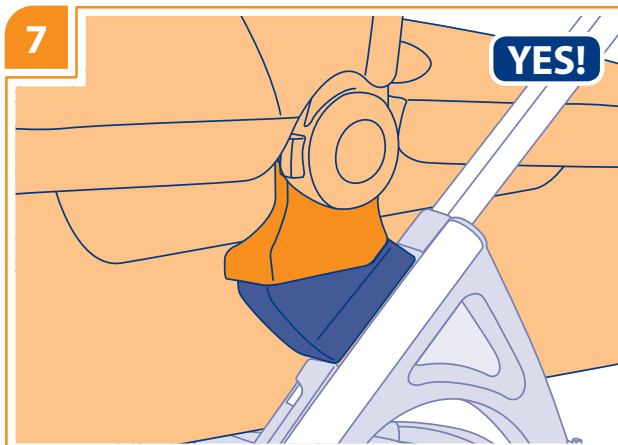
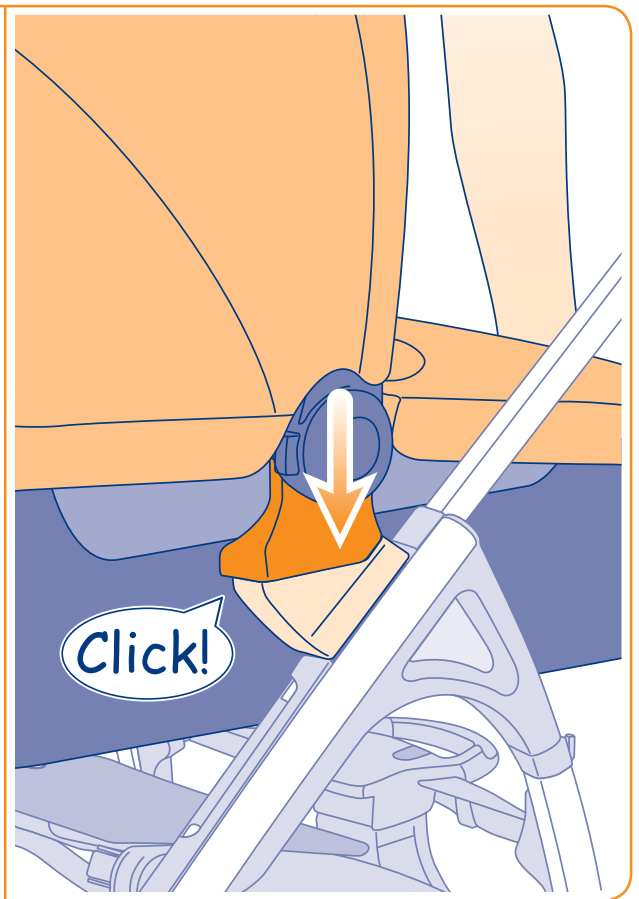
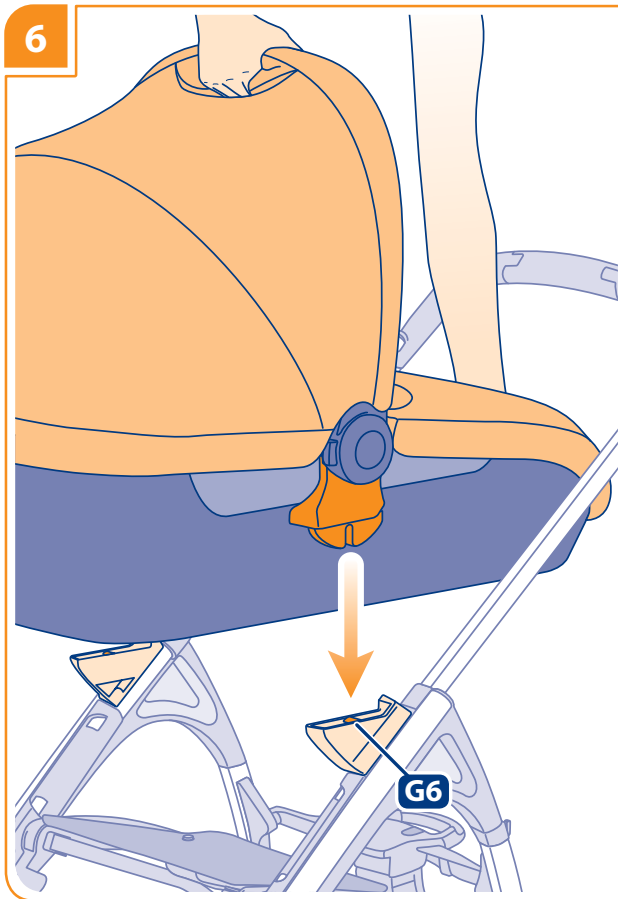

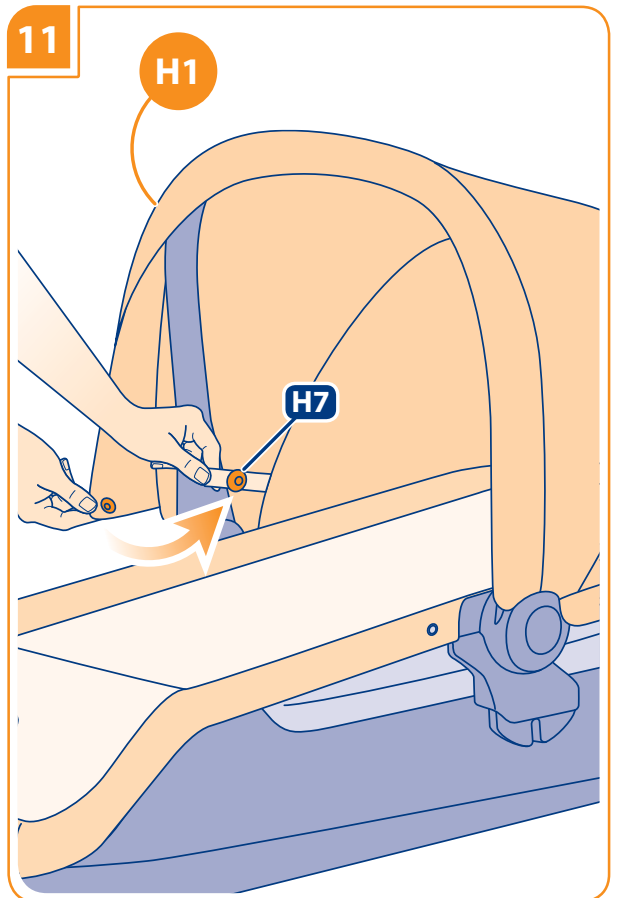
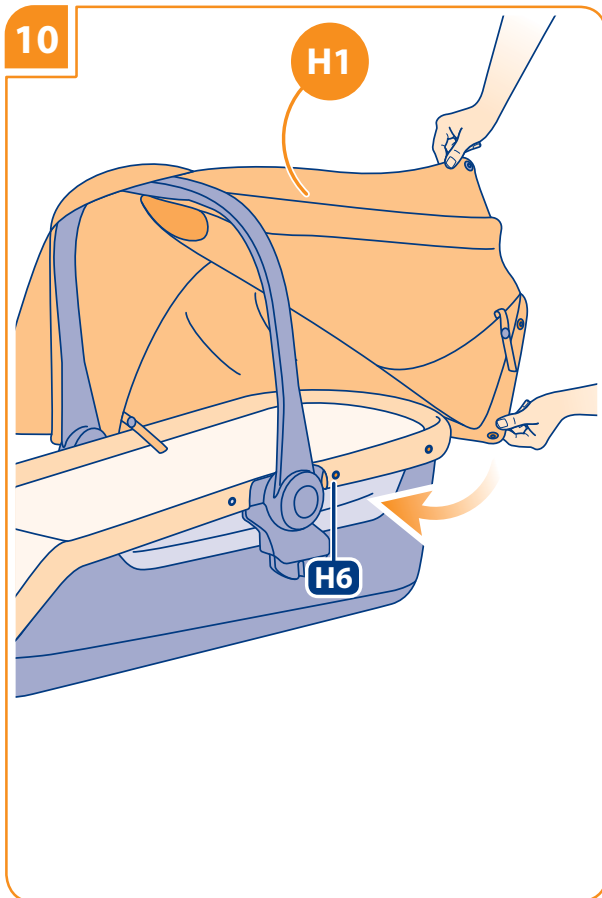
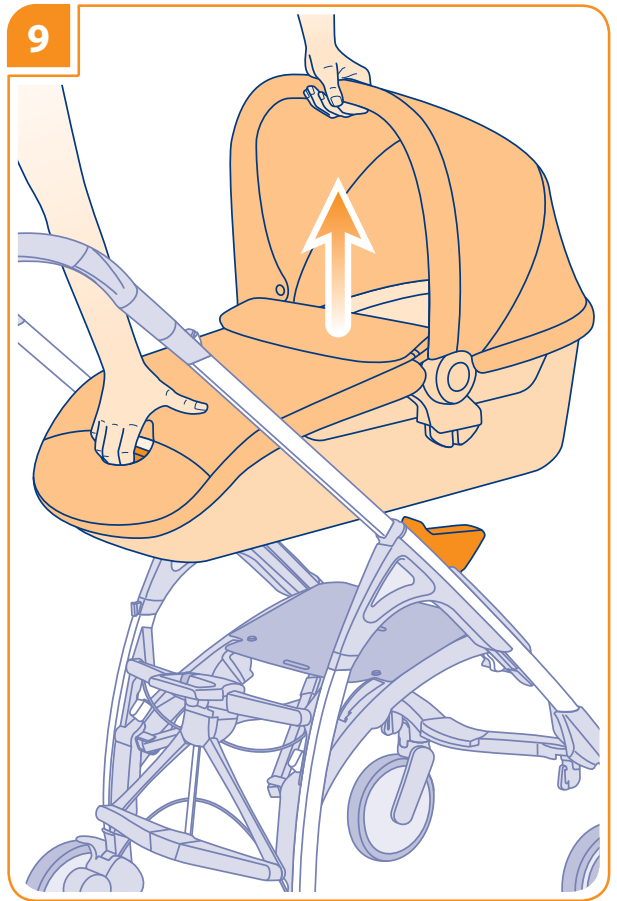
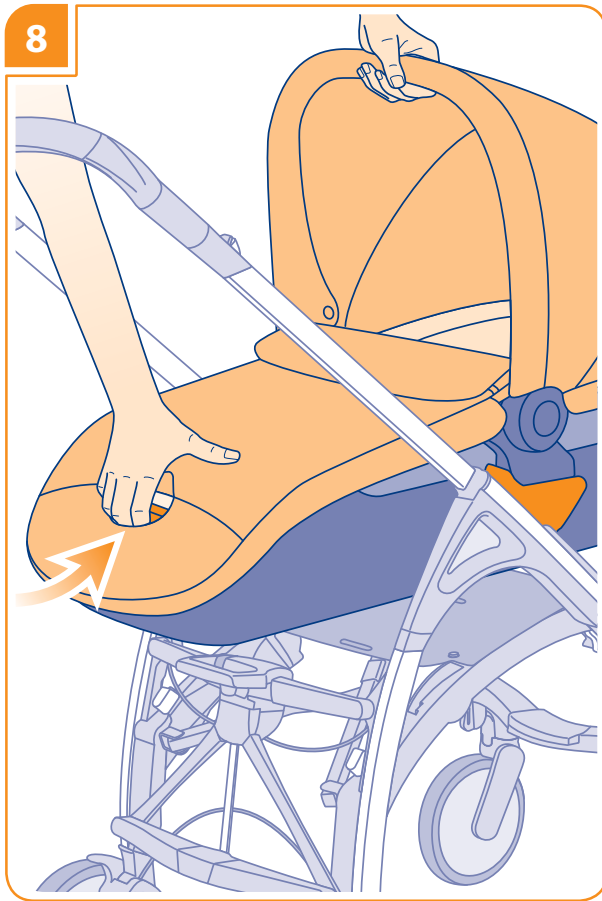

12

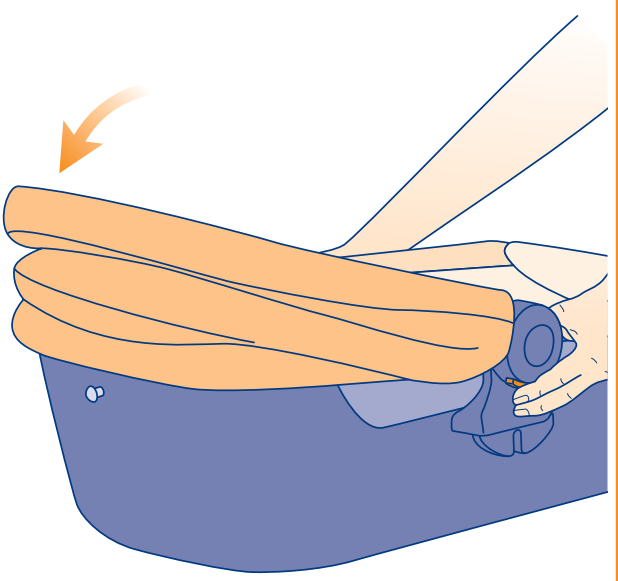
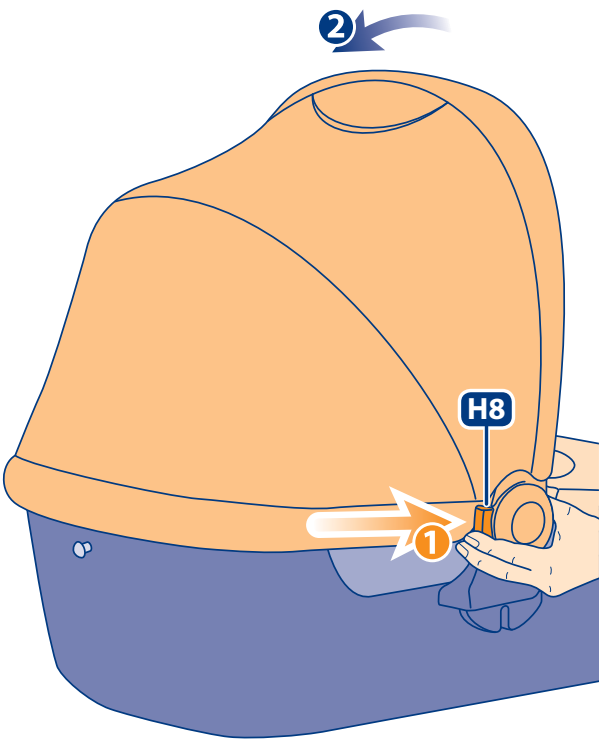

13

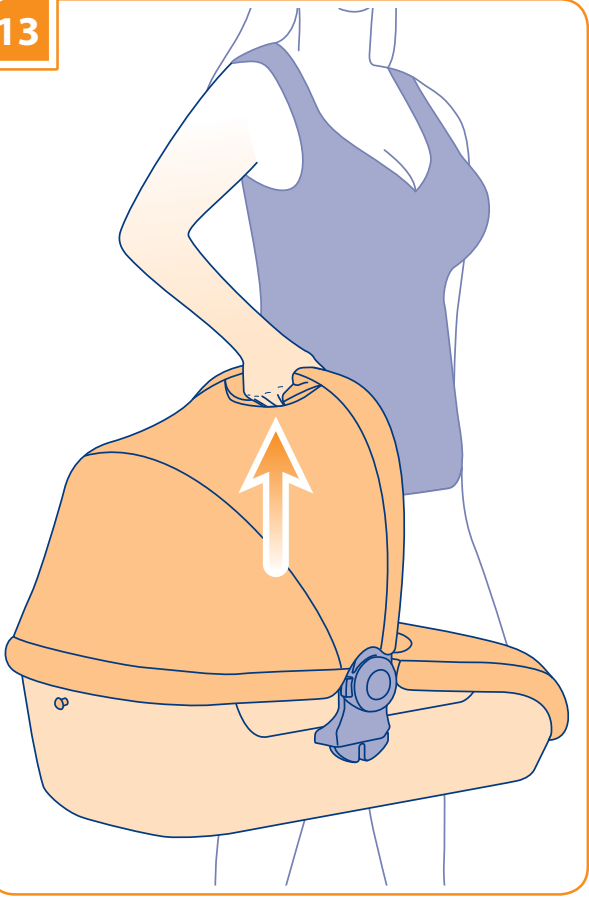

14

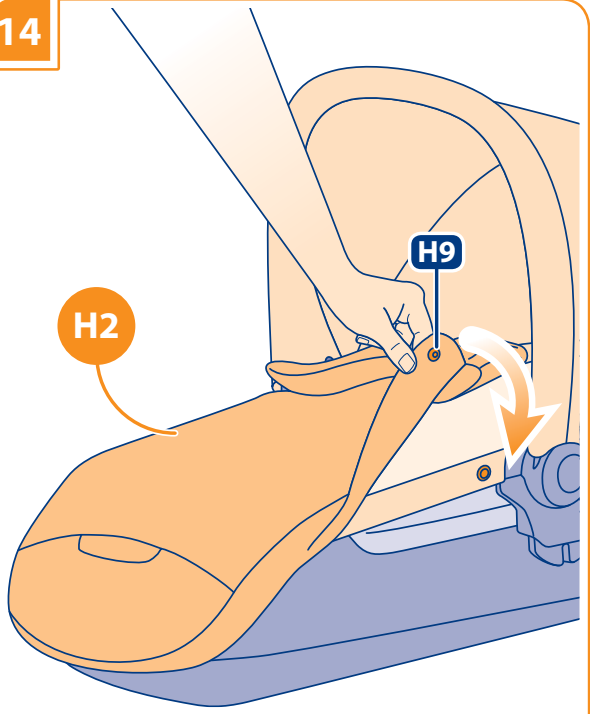

15

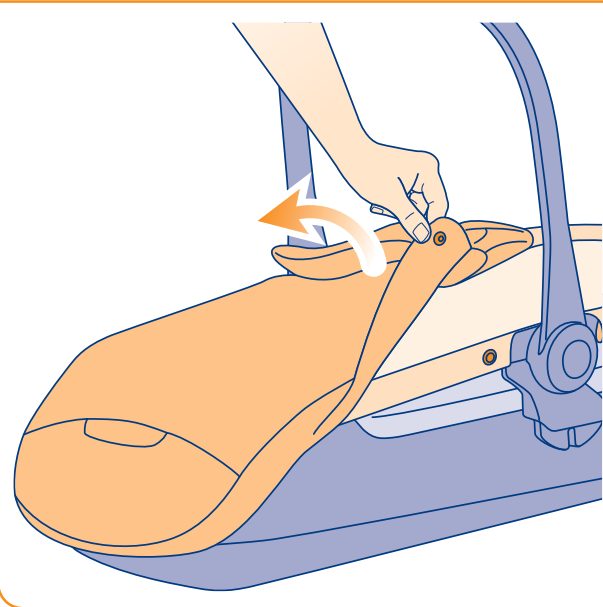
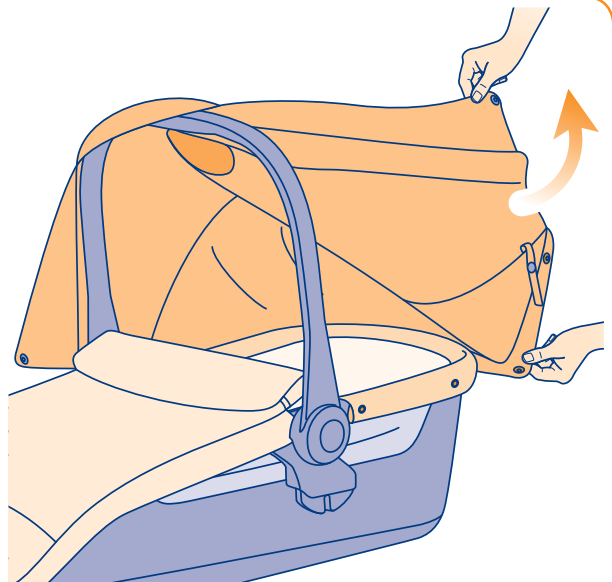
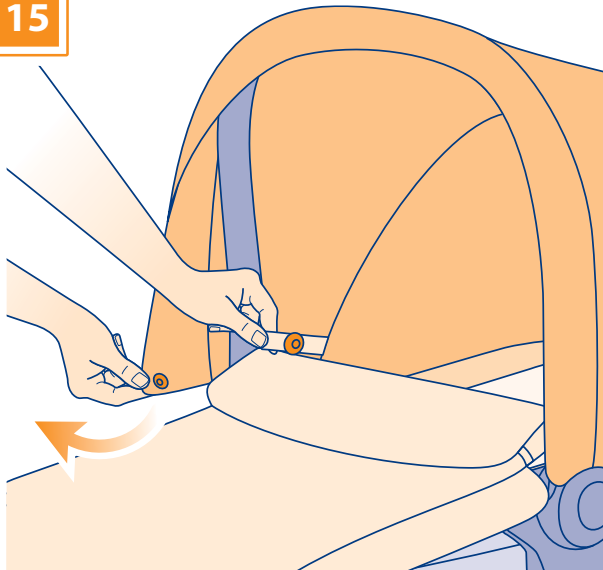

16

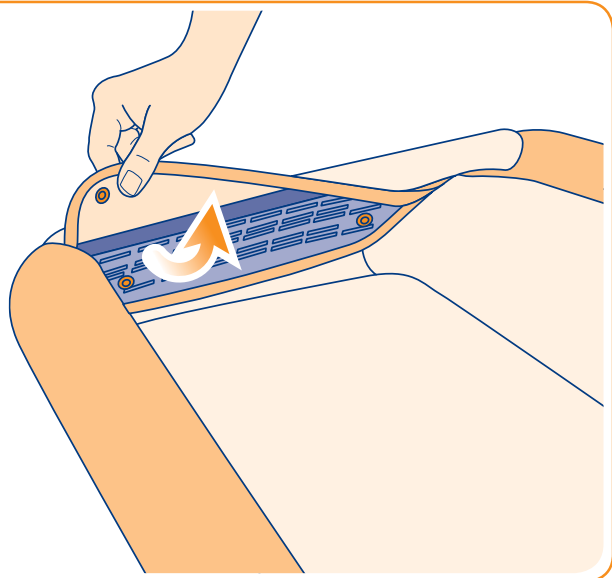
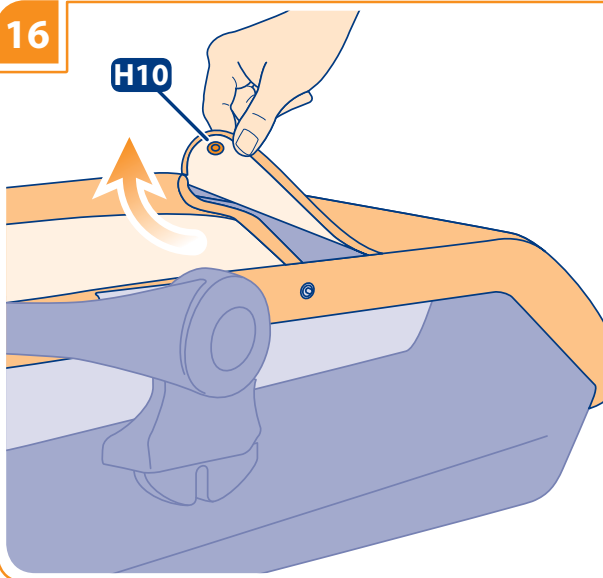

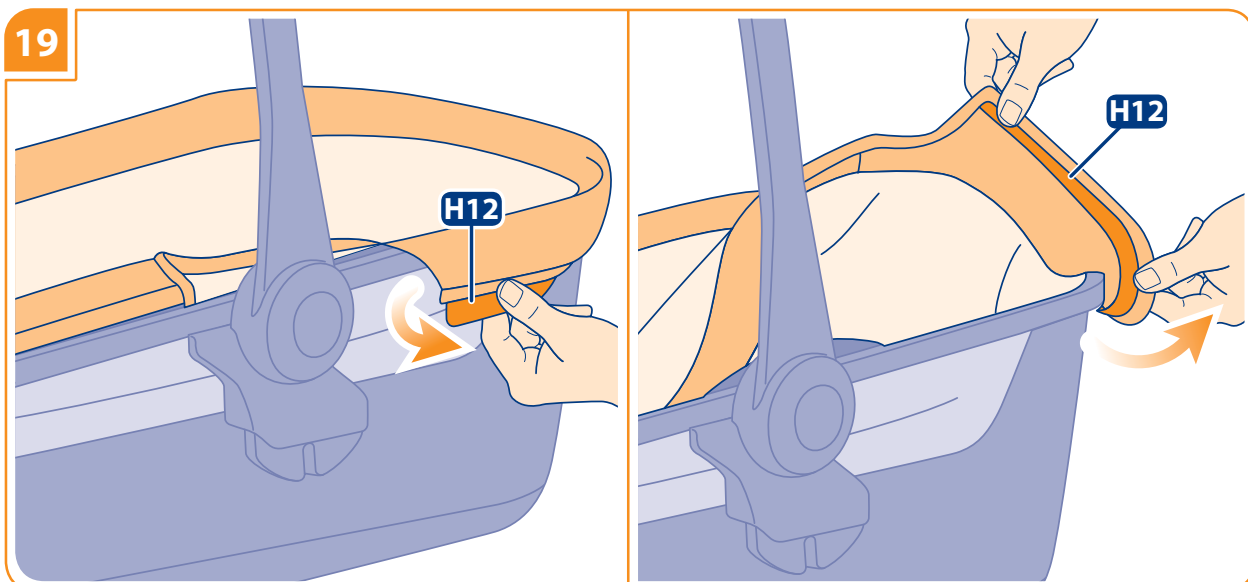
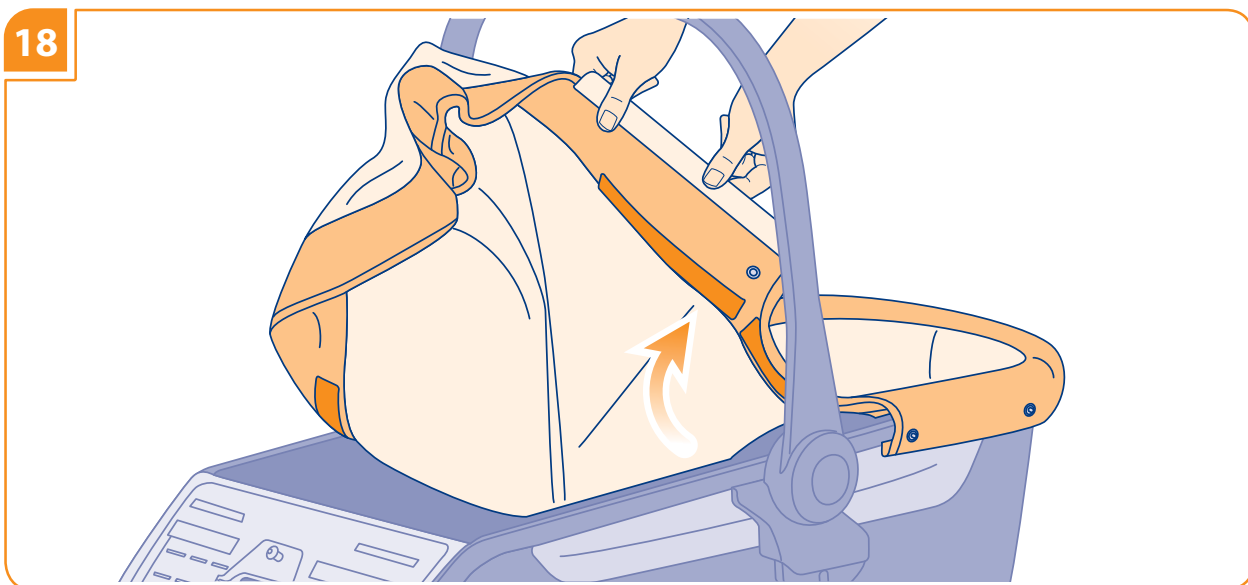
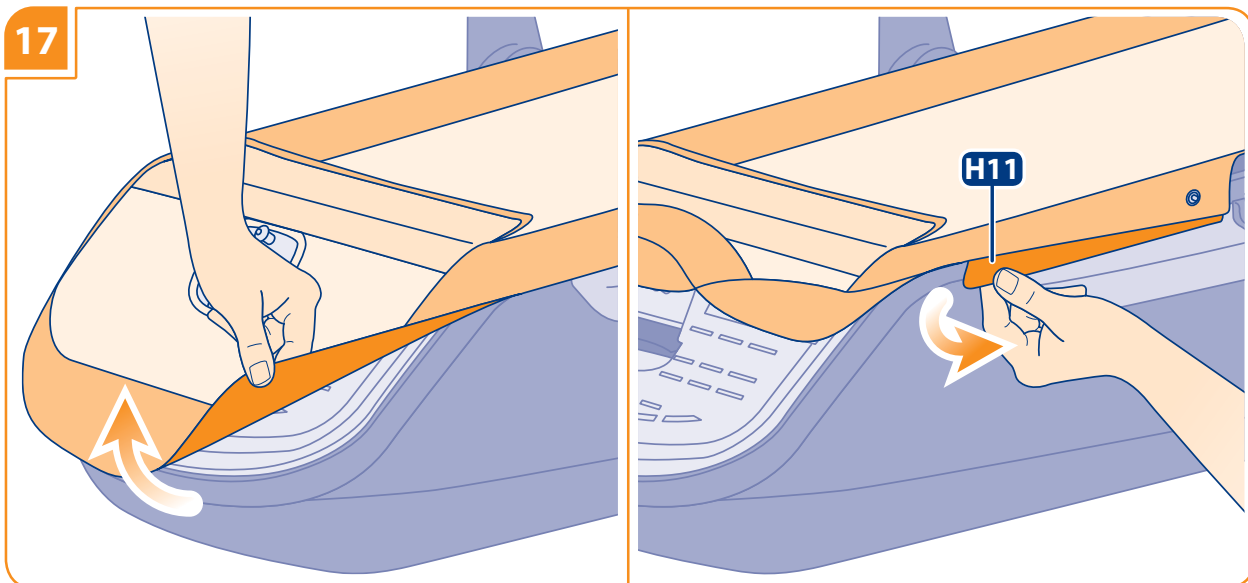

AVVERTENZE



LEGGERE ATTENTAMENTE LE ISTRUZIONI PRIMA DELL'USO E CONSERVARLE PER RIFERIMENTI FUTURI. LA SICUREZZA DEL VOSTRO BAMBINO PUÒ VENIRE COMPROMESSA SE NON SEGUITE ATTENTAMENTE QUESTE ISTRUZIONI. LA SICUREZZA DEL BAMBINO È VOSTRA RESPONSABILITÀ. ATTENZIONE! MAI LASCIARE IL BAMBINO INCUSTODITO: PUÒ ESSERE PERICOLOSO. PORRE LA MASSIMA ATTENZIONE QUANDO SI UTILIZZA IL PRODOTTO.

Questo prodotto è adatto per bambini:

- dalla nascita e fino a 9 Kg se si utilizza la CULLA.

La culla è adatta per bambini che non possono rimanere seduti autonomamente, girarsi e che non possono sollevarsi sulle mani o sulle ginocchia.

SICUREZZA

Verificare prima dell'assemblaggio, che il prodotto e tutti i suoi componenti non presentino eventuali danneggiamenti dovuti al trasporto; in tal caso il prodotto non deve essere utilizzato e dovrà essere tenuto lontano dalla portata dei bambini.

Per la sicurezza del vostro bambino, prima di utilizzare il prodotto, rimuovere ed eliminare tutti i sacchetti di plastica e gli elementi facenti parte dell'imballo e comunque tenerli lontani dalla portata di neonati e bambini.

Il prodotto deve essere utilizzato esclusivamente per il numero di bambini per il quale è stato progettato.

Non utilizzare il prodotto se tutti i suoi componenti non sono correttamente fissati e regolati.

Leggere attentamente le istruzioni relative all'utilizzo del telaio quando vi verranno agganciati culla/seduta/seggolino auto.

Non collocare mai il prodotto in vicinanza di scale o gradini.

Evitare di introdurre le dita nei meccanismi.

Utilizzare solamente su una superficie piana, stabile ed asciutta.

Non lasciare il passeggino/carrozzina su di un piano in pendenza quando il bambino è a bordo, anche se il freno è inserito. L'efficienza dei freni è limitata su alte pendenze.

Prima dell'utilizzo, assicurarsi che il prodotto sia completamente aperto e che tutti i dispositivi di bloccaggio e sicurezza siano correttamente inseriti.

Non aggiungere ulteriori materassini nella culla.

Controllare sempre che la culla, la seduta, e il seggiolino auto siano correttamente agganciati al telaio prima dell'utilizzo.

Non salire o scendere scale o scale mobili con il bambino nel passeggino/seggolino auto/culla.

Ispezionare regolarmente il prodotto e i suoi componenti per rilevare eventuali segni di danneggiamento e/o usura, scuciture e lacerazioni. In particolare verificare l'integrità fisica e strutturale delle maniglie o del maniglione di trasporto e del fondo della culla.

Siate consapevoli dei pericoli derivanti dalla presenza di fiamme libere o altre fonti di calore quali radiatori, caminetti, stufe elettriche e a gas, etc: non lasciare il prodotto vicino a queste fonti di calore.

Assicurarsi che tutte le possibili fonti di pericolo (esempio:

cavi, fili elettrici, etc.) siano tenute lontano dalla portata del bambino.

Non lasciare il prodotto con il bambino a bordo dove corde, tende o altro potrebbero essere utilizzate dal bambino per arrampicarsi o essere causa di soffocamento o strangolamento.

Non utilizzare la culla su di un supporto.

CONSIGLI PER L'UTILIZZO

Inserire sempre il freno prima di procedere nelle fasi di aggancio e sgancio delle unità di trasporto aggiuntive (culla, seggiolino auto).

Non permettere ad altri bambini o animali di giocare incustoditi nelle vicinanze del prodotto o di arrampicarsi su di esso.

Quando si posiziona o si toglie il bambino dalla seduta/culla durante le soste e nel montaggio/smontaggio degli accessori, assicurarsi che il freno sia sempre inserito.

Le operazioni di montaggio, smontaggio e regolazione devono essere effettuate solamente da persone adulte. Assicurarsi che chi utilizza il prodotto (baby sitter, nonni, etc.) sia a conoscenza del corretto funzionamento dello stesso.

Nelle operazioni di regolazione assicurarsi che le parti mobili del prodotto non entrino in contatto con il bambino (esempio: schienale, capotta, etc.); assicurarsi comunque che durante queste operazioni il freno sia correttamente inserito. Non intraprendere o effettuare azioni di apertura, chiusura o di smontaggio del prodotto con il bambino a bordo.

Prestare comunque particolare attenzione quando si effettuano tali operazioni ed il bambino è nelle vicinanze.

Non lasciare il bambino nel passeggino/seggolino auto/culla quando si viaggia su altri mezzi di trasporto.

Quando non in uso, il prodotto va riposto e comunque tenuto lontano dalla portata dei bambini. Il prodotto non deve essere utilizzato come un giocattolo! Non permettere al bambino di giocare con questo prodotto.

In caso di esposizione prolungata al sole, attendere che il prodotto si raffreddi prima di utilizzarlo.

Utilizzare solamente con culle e seggiolini auto Inglesina specificatamente predisposti e dotati di aggancio Easy Clip. In caso di dubbio consultare il sito www.inglesina.com o rivolgersi al Rivenditore Autorizzato o al Servizio Assistenza Clienti Inglesina.

Il trasporto del bambino in auto è ammesso esclusivamente impiegando la culla Avio predisposta auto, congiuntamente al Kit Auto Avio Inglesina. Il sistema di ritenuta così composto, è omologato secondo il regolamento ECE 44/04 come gruppo "0" per bambini da 0 a 10 kg di peso. Per la corretta installazione in auto della culla Avio predisposta auto, vedere l'apposito manuale di istruzioni del Kit auto Avio Inglesina.

GARANZIE/RICAMBI

Non utilizzare parti di ricambio o accessori non forniti e/o comunque non approvati da L'Inglesina Baby.

Eventuali danni causati dall'utilizzo di accessori non forniti e/o non approvati da L'Inglesina Baby, quali seggiolini, ganci per borse, teli parapigioggia, piattaforme per passeggini, etc. non saranno coperti dalle condizioni della nostra garanzia.

Eventuali modifiche apportate ai prodotti sollevano L'Inglesina Baby da ogni responsabilità.

Non sovraccaricare il prodotto con accessori ulteriori ad esclusione di quelli approvati da L'Inglesina Baby: peso o pressione aggiuntivi possono causare l'instabilità del prodotto o sottoporlo a tensione eccessiva e quindi romperlo.

Non rimuovere le etichette adesive e cucite; potrebbero rendere il prodotto non conforme ai sensi di norma.

Ispezionare regolarmente i dispositivi di sicurezza per accertarsi della perfetta funzionalità del prodotto nel tempo.

AVVERTENZE

IT

Nel caso in cui si riscontrassero problemi e/o anomalie di qualsiasi genere, non utilizzare il prodotto. Contattare tempestivamente il Rivenditore Autorizzato o il Servizio Assistenza Clienti Inglesina.

Non utilizzare il prodotto se presenta rotture o pezzi mancanti: contattare il Vostro Rivenditore di fiducia o il Servizio Assistenza Clienti Inglesina.

L'Inglesina Baby S.p.A. declina ogni responsabilità per danni a cose o persone derivanti da un utilizzo improprio e/o scorretto del prodotto.

L'Inglesina Baby S.p.A. al fine di migliorare i propri prodotti si riserva il diritto di aggiornamento e/o modifica di qualsiasi particolare tecnico o estetico senza previa informazione.

CONSIGLI PER LA PULIZIA E LA MANUTENZIONE DEL PRODOTTO

Questo prodotto richiede una manutenzione regolare da parte dell'utilizzatore.

Non forzare mai meccanismi o parti in movimento; in caso di dubbio, controllare prima le istruzioni.

Non riporre il prodotto se ancora bagnato e non lasciarlo in ambienti umidi in quanto potrebbe formarsi muffa.

Conservare il prodotto in un luogo asciutto.

Proteggere il prodotto da agenti atmosferici, acqua, pioggia o neve; inoltre l'esposizione continua e prolungata al sole potrebbe causare cambiamenti di colore in molti materiali.

Dopo un eventuale utilizzo in spiaggia, pulire e asciugare accuratamente il prodotto per rimuovere la sabbia e il sale.

Pulire le parti in plastica ed in metallo con un panno umido o con un detergente leggero; non usare solventi, ammoniaca o benzina.

Asciugare accuratamente le parti in metallo dopo un eventuale contatto con acqua, al fine di evitare la formazione di ruggine.

Mantenere pulite tutte le parti in movimento e se occorre lubrificarle con un olio leggero.

Mantenere pulite le ruote da polvere e/o sabbia.

CONSIGLI PER LA PULIZIA DEL RIVESTIMENTO TESSILE

Consigliamo di lavare il rivestimento separatamente da altri articoli.

Ravvivare periodicamente le parti in tessuto con una spazzola morbida da abiti.

Rispettare le norme per il lavaggio del rivestimento tessile riportate sulle apposite etichette.



Lavare a mano in acqua fredda.



Non candeggiare.



Non asciugare meccanicamente.



Non stirare.



Non lavare a secco.

Asciugare perfettamente il rivestimento tessile prima di utilizzarlo o riporlo.

Per prevenire l'eventuale formazione di muffe, si consiglia di arieggiare periodicamente la culla. In particolare, separare il rivestimento tessile dalla struttura e passare un panno asciutto sul fondo.

ISTRUZIONI

ELENCO COMPONENTI

fig. 1

H1 Rivestimento Capotta

H2 Copertina

H3 Materassino interno

H4 Rivestimento interno

G1 Adattatori per Capotta e Corrimano Avio

G2 Adattatori per Culla Avio e Seggiolino auto Huggy Avio

AGGANCIO DELLA CULLA AL TELAIO

ATTENZIONE! La culla va agganciata esclusivamente fronte mamma.

fig. 2 Per agganciare la culla al telaio, innanzitutto rimuovere, se presenti, gli adattatori per capotta e corrimano (**G1**). Per rimuovere gli adattatori chiudere il telaio. Premere quindi in corrispondenza del gancio (**G3**) e sfilare dall'asola sul tubo fianco del telaio (**A1**).

fig. 3 Dotare quindi il telaio degli appositi adattatori (**G2**). Per facilitarne l'operazione di aggancio, aprire il telaio seguendo le istruzioni dedicate. Per agganciare gli adattatori, inserire la leva (**G4**) nell'asola inferiore posta sul tubo fianco del telaio (**A1**).

fig. 4 Spingere quindi l'adattatore fino ad agganciarlo al piolo posto fra i tubi (**A2**).

fig. 5 Per rimuovere gli adattatori, innanzitutto chiudere il telaio. Premere quindi in corrispondenza del gancio (**G5**) e sfilare dall'asola sul tubo fianco del telaio (**A1**).

fig. 6 Posizionare la culla in corrispondenza dei perni laterali sugli adattatori (**G6**) e agganciarla spingendola verso il basso, fino a sentire entrambi i CLICK di avvenuto aggancio.

fig. 7 **ATTENZIONE! Assicurarsi che la culla sia sempre correttamente agganciata da entrambi i lati del telaio prima dell'uso.**

ATTENZIONE! Non trasportare mai il telaio con la culla agganciata.

SGANCIO DELLA CULLA DAL TELAIO

fig. 8 Per rimuovere la culla dal telaio, agire sulla leva (**H5**) posta anteriormente.

fig. 9 Contemporaneamente sollevare la culla impugnandola dal maniglione.

CAPOTTA

fig. 10 Per montare la capotta, agganciare i bottoni automatici (**H6**) alla struttura della culla.

fig. 11 Avvolgere quindi il rivestimento capotta (**H1**) attorno al maniglione fissandolo con gli appositi bottoni (**H7**).

fig. 12 Per regolare il maniglione e la capotta agire sui due pulsanti laterali (**H8**) contemporaneamente.

fig. 13 **ATTENZIONE! Per trasportare la culla, impugnarela sempre dal maniglione.**

COPERTINA

fig. 14 Per montare la copertina (**H2**) posizionarla sulla culla e abbottonare gli automatici corrispondenti (**H9**).

MANUTENZIONE DEL RIVESTIMENTO INTERNO

Si consiglia di rimuovere periodicamente il rivestimento, per la sua corretta manutenzione.

fig. 15 Per rimuovere la capotta (**H1**), sbottonare tutti gli automatici presenti e sfilare il rivestimento. Rimuovere quindi copertina (**H2**) e materassino interno (**H3**).

fig. 16 Sbottonare i 2 automatici che bloccano il rivestimento sulla parte anteriore forata della culla (**H10**), quindi sfilarlo.

fig. 17 Sollevare le alette laterali (**H11**) rimuovendole dalle loro sedi.

fig. 18 Staccare tutto il velcro che blocca il rivestimento ai fianchi della culla.

fig. 19 Sollevare l'aletta sul giro posteriore della culla (**H12**) e sfilare quindi l'intero rivestimento. Per rivestire la culla, ripetere le operazioni sopraccitate in senso inverso.

WARNING



READ THESE INSTRUCTIONS CAREFULLY BEFORE USE AND KEEP THEM FOR FUTURE REFERENCE. FAILURE TO

FOLLOW THESE INSTRUCTIONS MAY JEOPARDIZE THE SAFETY OF YOUR CHILD. YOUR CHILD'S SAFETY IS YOUR RESPONSIBILITY.

CAUTION! NEVER LEAVE THE CHILD UNATTENDED: IT MAY BE DANGEROUS. PAY UTMOST CARE WHEN USING THE PRODUCT.

This product can be used for babies:

- since their birth and up to 9 kg, when using the CARRYCOT. This carrycot is only suitable for babies who cannot sit up unaided, turn around and who are not able to rise up on their hands or knees.

SAFETY

Before assembling, verify that the product and all its components have not been subject to damages during transport. Should this be the case, do not use the product and keep it out of reach of children.

Before using the product, for the safety of your child, remove and eliminate all plastic bags and elements belonging to the packaging and, in any case, keep the same out of reach of newborns and children.

The product has to be used only for the number of children foreseen by the design.

Do not use the product, unless all its components are properly fastened and adjusted.

Read the instructions concerning the use of the frame carefully, when attaching the carrycot/seat/car seat.

Never place the product close to stairs or steps.

Avoid inserting fingers inside mechanisms.

Use only on a flat, stable and dry surface.

Do not leave the stroller/pram on a slope when the child is seated in it, even if the brake is engaged. Brake efficiency is limited on high gradients.

Before use, make sure that the product is fully open and that all locking and safety devices are properly engaged.

Do not add any mattresses in the carrycot.

Always check that the carrycot, seat, and car seat are properly hooked to the frame before use.

Do not use stairs or escalators when the child is in the stroller/car seat/carrycot.

Regularly inspect the product and all its components to detect any damage and/or tear and wear sign, unstitching and tearing. In detail, verify the physical and structural integrity of the handles or of the transport handle and of the bottom of the carrycot.

Be aware of the risks related to open flames or other heat sources, such as radiators, fireplaces, electric and gas stoves, etc.: do not leave the product close to these heat sources.

Make sure that all possible risk sources (e.g. cables, electric wires, etc.) are kept out of reach of the child.

Never leave the product with child seated in it where ropes, curtains or other objects may be used by the child to climb or cause the suffocation or strangling of the child himself.

Never use the carrycot on a stand.

HINTS FOR USE

Always engage the brake before hooking and unhooking any additional transport unit (carrycot, car seat).

Do not let other children or animals play unattended near the product or climb on it.

Always make sure that the brake is engaged when positioning the child into the seat/carrycot or removing him from the same, as well as during stops, and when assembling/disassembling any accessory.

Assembly, disassembly and adjustment operations must be carried out only by adults. Make sure that the person using the product (baby-sitter, grandparents, etc.) are aware of the correct operation of the same.

While performing any adjustment, make sure that not any moving part of the product (e.g. backrest, hood, etc.) gets in contact with the baby. Always make sure that the brake is duly engaged when performing these operations.

Do not open, close or disassemble the product with the baby positioned in the same.

In any case, be particularly careful when performing these tasks with the child nearby.

Do not leave the baby in the stroller/car seat/carrycot when travelling on other transport means.

When the product is not used, it has to be stored in any case out of reach of children. The product shall not be used as a toy! Do not let the child play with it.

In case of prolonged exposure to sunlight, let the product become colder before using it.

Use exclusively together with carrycots and car seats by Inglesina specifically arranged and equipped with Easy Clip hooking system. In case of doubt, visit the website www.inglesina.com or refer to an Authorized Retailer or to the Inglesina Customer Care Service.

The transport of the baby into the car is allowed only using the carrycot Avio configured for car use with the Child Restraint Device Kit Auto Avio Inglesina. The Child Restraint System composed in this way is approved according to ECE Regulation 44/04 as group "0" for children from 0 to 10 kg. For the correct installation of this Child Restraint System inside the car, carefully read the appropriate manual of the Kit Auto Avio Inglesina.

WARRANTY/SPARE PARTS

Do not use spare parts or accessories not supplied and/or in any case not approved by L'Inglesina Baby.

Any damage caused by the use of accessories not supplied and/or not approved by L'Inglesina Baby, such as seats, bag hooks, rain protection cloths, platforms for strollers, etc. shall be excluded from our terms of warranty.

Any modification to the products relieves L'Inglesina Baby from any responsibility whatsoever.

Do not overload the product with further accessories excluding those approved by L'Inglesina Baby: additional weight or pressure may cause the instability of the product or subject the same to excessive stresses resulting in the breaking of the same.

Do not remove any adhesive or sewed labels; this may jeopardize the compliance of the product with regulation requirements in force.

Regularly inspect all safety devices to ensure perfect product functionality along the time. In case of problems and/or malfunctions of any kind do not use the product. In this event, contact an Authorized Retailer or Inglesina Customer Care Service promptly.

Do not use the product if it is broken or any part of the same is missing: contact your Authorized Retailer or Inglesina Customer Care Service.

WARNING

L'Inglesina Baby S.p.A. declines all liability for any damages to property or people resulting from the improper and/or incorrect use of the product.

In order to improve its products, L'Inglesina Baby S.p.A. reserves the right to update and/or modify any and all aesthetic-technical details without prior notice.

HINTS FOR CLEANING AND MAINTAINING THE PRODUCT

This product requires a regular maintenance by the user. Never force any mechanisms or moving parts; in case of doubt, check the instruction first.

Do not store the product if it is still wet and do not leave it in humid environments since mildew may form.

Store the product in a dry place.

Protect the product against atmospheric agents, water, rain or snow; moreover, continuous and prolonged exposure to sunlight may cause changes in the colour of many materials. Should the product be used on the beach, carefully clean and dry the same in order to remove sand and salt.

Clean the plastic and metal parts with a wet cloth or with a mild detergent; do not use solvents, ammonia or benzine.

Carefully dry metal parts after any contact with water in order to avoid the formation of rust.

Keep all moving parts cleaned and, if necessary, lubricate the same with light oil.

Keep the wheel cleaned removing any presence of dust and/or sand.

HINTS FOR THE CLEANING OF THE TEXTILE LINING

It is recommended to wash the lining separately from other items.

Periodically revive the fabric parts using a soft brush for garments.

Respect the washing regulations for the textile lining born on the suitable labels.



Handwash in cold water.



Do not bleach.



Do not tumble dry.



Do not iron.



Do not dry clean.

Dry the textile lining completely before using or storing it. To prevent formation of mildew, it is advisable to air the carrycot periodically. In detail, separate the textile lining from the structure and run a dry cloth over the bottom.

INSTRUCTIONS

LIST OF COMPONENTS

fig. 1

- H1** Hood Lining
- H2** Blanket
- H3** Internal mattress
- H4** Internal lining
- G1** Adapters for Avio Hood and Handrail
- G2** Adapters for Avio carrycot and Huggy Avio car seat

fig. 19 Lift the fin on the rear side of the carrycot (**H12**) and then take out the entire lining.
To mount the lining in the carrycot, repeat the above mentioned procedure in opposite sequence.

HOOKING OF THE CARRYCOT TO THE FRAME

CAUTION! The carrycot is to be hooked only facing mum.

fig. 2 Hook the carrycot to the frame by removing the adapters for the hood and handrail, if present (**G1**). Remove the adapters by closing the frame. Then press the hook (**G3**) and extract it from the eyelet on the tube at the side of the frame (**A1**).

fig. 3 Then apply the relative adapters to the frame (**G2**). The hooking process is facilitated by opening the frame. Follow the relative instructions to do so. Hook the adapters by inserting the lever (**G4**) into the lower eyelet on the tube at the side of the frame (**A1**).

fig. 4 Then, push the adapter till it hooks to the pin positioned between the tubes (**A2**).

fig. 5 To remove the adapters, close the frame first. Then, press the hook (**G5**) and extract the same from the eyelet positioned on the frame side tube (**A1**).

fig. 6 Place the carrycot on the side pins on the adapters (**G6**) and hook it by pushing it downwards until hearing both CLICKS confirming the occurred hooking.

fig. 7 CAUTION! Make sure that the carrycot is always properly attached on both sides of the frame before use. CAUTION! Never transport the frame with the hooked carrycot.

UNHOOKING OF THE CARRYCOT FROM THE FRAME

fig. 8 Remove the carrycot from the frame by acting on the lever (**H5**) at the front.

fig. 9 Simultaneously, lift the carrycot by holding it by the handle.

HOOD

fig. 10 Mount the hood by hooking the press studs (**H6**) to the structure of the carrycot.

fig. 11 Then wind the hood lining (**H1**) around the handle, fastening it with the relative buttons (**H7**).

fig. 12 To adjust the handle and the hood act on the two lateral button (**H8**) simultaneously.

fig. 13 CAUTION: to transport the carrycot, always hold it by the handle.

BLANKET

fig. 14 To mount the blanket (**H2**) place it on the carrycot and button up the corresponding press studs (**H9**).

MAINTENANCE OF THE INTERNAL LINING

It is recommended to remove the internal lining periodically to provide for its correct maintenance.

fig. 15 Remove the hood (**H1**), by unbuttoning all the press studs and extracting the lining. Then remove the blanket (**H2**) and the internal mattress (**H3**).

fig. 16 Unbutton the 2 press studs that block the lining on the perforated front part of the carrycot (**H10**) and then extract it.

fig. 17 Lift the side fins (**H11**) and remove the same from their seats.

fig. 18 Detach all the Velcro blocking the lining on the carrycot sides.

AVERTISSEMENTS



LISEZ ATTENTIVEMENT CES INSTRUCTIONS AVANT D'UTILISER CETTE POUSSETTE. CONSERVEZ-LES BIEN POUR TOUTE AUTRE CONSULTATION. NE PAS TENIR COMPTE DES MISES EN GARDE ET DES INSTRUCTIONS FOURNIES PEUT S'AVÉRER TRÈS DANGEREUX POUR VOTRE ENFANT.

VOUS ÊTES RESPONSABLE DE LA SÉCURITÉ DE VOTRE ENFANT.

ATTENTION! NE PAS LAISSER L'ENFANT SANS GARDE: CELA PEUT ÊTRE DANGEREUX. FAIRE LE MAXIMUM D'ATTENTION LORSQU'ON UTILISE LE PRODUIT.

Ce produit est adapté pour les enfants:

- de la naissance et jusqu'à 9 kg si vous utilisez un BERCEAU. Le berceau est adapté aux enfants qui ne savent pas se tenir assis seuls, se tourner et qui ne peuvent pas se lever sur les mains ou rester à genoux.

SECURITE

Vérifier avant l'assemblage, que le produit et tous ses composants ne présentent pas de dommages dus au transport; en ce cas le produit ne doit pas être utilisé et il faut le maintenir loin de la portée des enfants.

Pour la sécurité de votre enfant avant d'utiliser le produit, enlever et éliminer tous les sachets en plastique et les éléments faisant partie de l'emballage et en tout cas gardez-les hors de portée des bébés et des enfants.

Le produit doit s'utiliser exclusivement pour le nombre d'enfants pour lequel il a été prévu.

Ne pas utiliser le produit si tous ses composants n'ont pas été correctement fixés et réglés.

Lisez attentivement les indications concernant l'utilisation du châssis quand vous installerez le berceau/siège/siège auto.

Ne jamais placer le produit près des escaliers ou des marches.

Éviter d'introduire les doigts dans les mécanismes.

Utilisez le produit uniquement sur une surface plane, stable et sèche.

N'abandonnez jamais la poussette/landau sur une pente avec l'enfant à l'intérieur. Des pentes particulièrement raides peuvent limiter l'efficacité des freins.

Avant toute utilisation, assurez-vous que tous les dispositifs de blocage et de fermeture soient bien enclenchés.

Ne pas ajouter d'autres matelas au berceau.

Assurez-vous toujours que le berceau, le siège de transport, et le siège auto soient correctement fixés au châssis avant l'utilisation.

Ne pas monter ou descendre les escaliers ou les escaliers mécaniques avec l'enfant dans la poussette/siège auto/berceau.

Inspecter régulièrement le produit et ses composants pour détecter éventuels signes d'endommagement et/ou usure, éléments décousus et ruptures. En détail il faut vérifier l'intégrité physique et structurelle des poignées ou bien de la grande poignée de transport et du fond du berceau.

Il faut être conscient des dangers originés par la présence de flammes libres ou autres sources de chaleurs comme radiateurs, cheminées, poêles, etc.: ne jamais laisser le

produit près de ces sources de chaleur.

S'assurer que toutes les possibles sources de danger (ex. câbles, fils électriques, etc.) soient maintenues loin de la portée de l'enfant.

Ne pas laisser le produit avec l'enfant à bord, où les cordes, rideaux ou autres pourraient être utilisées par l'enfant pour grimper ou bien être une cause d'étouffement ou étranglement.

Ne pas utiliser le berceau sur un support.

CONSEILS POUR L'EMPLOI

Mettez toujours le frein avant d'attacher ou de détacher les unités de transport additionnelles (berceau, siège auto).

Ne pas permettre à d'autres enfants ou animaux de jouer sans contrôle près du produit ou bien de grimper sur lui.

Enclenchez toujours le frein lorsque vous mettez ou enlevez l'enfant dans le siège/berceau, en cas d'arrêt et pendant le montage/démontage des accessoires.

Les opérations de montage, démontage et réglage doivent être réalisées par personnes adultes. Il faut s'assurer que ceux qui utilisent le produit (baby sitter, grand parents, etc.) connaissent le correct fonctionnement du produit.

Dans les opérations de réglage il faut s'assurer que les parties mobiles du produit n'entrent pas en contact avec l'enfant (ex. dossier, capote, etc.); il faut toujours s'assurer que durant ces opérations le frein soit correctement enclenché.

Évitez toute opération d'ouverture, de fermeture ou de démontage lorsque l'enfant est à bord.

Il faut faire une attention spéciale lorsqu'on réalise ces opérations et l'enfant est dans les alentours.

Ne pas laisser l'enfant dans la poussette/siège auto/berceau lorsqu'on voyage avec d'autres moyens de transport.

Lorsqu'on ne l'utilise pas, il faut garder le produit loin de la portée de l'enfant. Le produit ne doit pas être utilisé comme un jouet! Ne pas permettre à l'enfant de jouer avec lui.

En cas d'exposition prolongée au soleil, attendre que le produit se refroidisse avant de l'utiliser.

Utiliser le produit uniquement avec des berceaux et des sièges auto Inglesina spécialement prévus à cet effet et dotés d'un attelage Easy Clip. En cas de doute: consulter le site www.inglesina.com ou s'adresser au Vendeur Agréé ou au Service Après Vente Inglesina.

Le transport de l'enfant en voiture est admis exclusivement en utilisant le berceau Avio conçu pour les voitures, avec le Kit Auto Avio Inglesina. Le système de retenue ainsi composé, est homologué selon le règlement ECE R 44/04 comme groupe "0" pour les enfants ayant un poids de 0 à 10 Kg. Pour l'installation correcte du berceau Avio conçu pour les voitures, voir le manuel d'instructions correspondant du Kit auto Avio Inglesina.

GARANTIE/PIECES DE RECHANGE

N'utilisez ni pièces de rechange ni accessoires non fournis et/ou non approuvés par L'Inglesina Baby.

Éventuels dommages causés par l'emploi d'accessoires non fournis et/ou non approuvés par L'Inglesina Baby comme sièges, crochets pour sacs, toiles parapluie, plateformes pour poussettes, etc. ne seront pas couverts par les conditions de notre garantie.

Éventuelles modifications réalisées sur les produits libèrent L'Inglesina Baby de toute responsabilité.

Ne pas surcharger le produit avec accessoires ultérieurs, à l'exclusion de ceux approuvés par L'Inglesina Baby; un poids ou pression additionnels peuvent causer l'instabilité du produit et le soumettre à tension excessive en le rompant.

Ne pas enlever les étiquettes adhésives et cousues, elles pourraient rendre le produit non conforme aux sens des normes.

AVERTISSEMENTS

Contrôlez régulièrement les dispositifs de sécurité pour garantir un bon fonctionnement de la poussette dans le temps. En cas de problèmes, ne l'utilisez pas et contactez rapidement le revendeur autorisé ou le fabricant.

Ne pas utiliser le produit s'il présente des ruptures ou bien des pièces qui manquent; contactez votre Vendeur ou bien le Service Assistance Clients Inglesina.

La société L'Inglesina Baby S.p.A. décline toute responsabilité quant aux dommages causés aux personnes et aux choses à la suite d'une utilisation impropre et/ou incorrecte du moyen.

Dans le but d'améliorer ses produits, la société L'Inglesina Baby S.p.A. se réserve le droit de mettre à jour et/ou de modifier n'importe quelle caractéristique technique ou esthétique sans avis préalable.

CONSEILS POUR LE NETTOYAGE ET L'ENTRETIEN DU PRODUIT

Ce produit demande un entretien régulier de la part de l'utilisateur.

Ne jamais forcer les mécanismes ou des parties en mouvement; en cas de doute, contrôler d'abord les instructions.

Ne pas garder le produit s'il est encore mouillé et ne pas le laisser dans des ambiances humides car il peut se former de la moisissure.

Garder le produit dans un endroit sec.

Protéger le produit contre les agents atmosphériques, eau, pluie ou neige; en outre, l'exposition continue et prolongée au soleil pourrait causer des changements de couleur chez beaucoup de matériaux.

Après un éventuel emploi dans la place, nettoyer avec soin le produit pour enlever le sable et le sel.

Nettoyer les parties en plastique et en métal avec un chiffon humide ou bien avec un détergeant léger; ne pas utiliser des solvants, ammoniac ou essence.

Sécher soigneusement les parties en métal, après un éventuel contact avec l'eau, dans le but d'éviter la formation de rouille.

Maintenir propres toutes les parties en mouvement et si nécessaire il faut les lubrifier avec une huile légère.

Maintenir propres les roues de toute poussière et/ou sable.

CONSEILS POUR LE NETTOYAGE DU REVÊTEMENT TEXTILE

Nous conseillons de laver le revêtement séparément des autres articles.

Rafraîchir périodiquement les parties en tissu avec une brosse souple pour vêtements.

Respecter les normes pour le lavage du revêtement textile indiquées sur les étiquettes appropriées.



Laver à la main dans l'eau froide.



Ne pas utiliser eau de javel.



Ne pas sécher mécaniquement.



Ne pas plancher.



Ne pas laver à sec.

Sécher parfaitement le revêtement textile avant de l'utiliser ou de le garder.

Pour prévenir l'éventuelle formation de moisissures, il est conseillé d'aérer régulièrement le berceau. Pour le nettoyage en détail, séparer le revêtement en tissu de la structure et passer un chiffon sec sur le fond.

INSTRUCTIONS

LISTE DES COMPOSANTS

fig. 1

- H1** Revêtement Capote
- H2** Couverture
- H3** Matelas interne
- H4** Revêtement interne
- G1** Adaptateurs pour Capote et Main Courante Avio
- G2** Adaptateurs pour Berceau Avio et Siège Auto Huggy Avio

ATTELAGE DU BERCEAU SUR LE CHASSIS

AVERTISSEMENT! Il faut accrocher le berceau exclusivement face à maman.

fig. 2 Pour accrocher le berceau au châssis, il faut tout d'abord enlever, si présents, les adaptateurs pour capote et main courante (**G1**). Pour enlever les adaptateurs, fermer le châssis. Appuyer ensuite à proximité du crochet (**G3**) et enlever depuis l'œillet sur le tube côté châssis (**A1**).

fig. 3 Munir ensuite le châssis des adaptateurs spéciaux (**G2**). Pour faciliter l'opération d'accrochage, ouvrir le châssis en suivant les instructions correspondantes. Pour accrocher les adaptateurs, insérer le levier (**G4**) dans l'œillet inférieur situé sur le tube côté châssis (**A1**).

fig. 4 Pousser donc l'adaptateur jusqu'à l'accrocher au pivot placé entre les tubes (**A2**).

fig. 5 Pour enlever les adaptateurs, il faut d'abord fermer le châssis. Appuyer donc en correspondance du crochet (**G5**) et enlever depuis l'œillet sur le tube côté du châssis (**A1**).

fig. 6 Positionner le berceau en correspondance des pivots latéraux sur les adaptateurs (**G6**) et l'accrocher en la poussant vers le bas, jusqu'à entendre les deux CLICK d'accrochage réalisé.

fig. 7 **AVERTISSEMENT: s'assurer que le berceau soit toujours correctement attaché aux deux côtés du châssis avant utilisation.**

AVERTISSEMENT! Ne jamais transporter le châssis avec le berceau accroché.

RETRAIT DU BERCEAU DU CHASSIS

fig. 8 Pour ôter le berceau du châssis, agir sur le levier (**H5**) situé devant.

fig. 9 En même temps, soulever le berceau en se servant de la poignée de transport.

CAPOTE

fig. 10 Pour monter la capote, accrocher les boutons automatiques (**H6**) à la structure du berceau.

fig. 11 Enrouler ensuite le revêtement capote (**H1**) autour de la poignée en le fixant avec les boutons prévus à cet effet (**H7**).

fig. 12 Pour régler la poignée et la capote il faut agir sur les eux boutons latéraux (**H8**) en contemporaine.

fig. 13 **AVERTISSEMENT: pour transporter le berceau, le tenir par la poignée.**

COUVERTURE

fig. 14 Pour monter la petite couverture (**H2**) il faut la positionner sur le berceau et boutonner les automatiques correspondants (**H9**).

ENTRETIEN DU REVÊTEMENT INTERNE

Pour un bon entretien, il est conseillé de retirer régulièrement le revêtement interne.

fig. 15 Pour ôter la capote (**H1**), décrocher tous les boutons automatiques présents et enlever le revêtement. Ôter ensuite la petite couverture (**H2**) et le matelas interne (**H3**).

fig. 16 Décrocher les 2 boutons automatiques qui bloquent le revêtement sur la partie avant percée du berceau (**H10**), puis l'enlever.

fig. 17 Soulever les ailettes latérales (**H11**) en les enlevant de leurs sièges.

fig. 18 Détacher tout le velcron qui bloque le revêtement aux cotés du berceau.

fig. 19 Soulever l'ailette sur le tour derrière du berceau (**H12**) et enlever tout le revêtement.

Pour revêtir le berceau, répéter les opérations dont ci dessus en sens inverse.

HINWEISE



VOR DEM GEBRAUCH DIE VORLIEGENDEN GEBRAUCHSANWEISUNGEN LESEN UND SIE SORGFÄLTIG ZUM ZUKÜNFTIGEN NACHSCHLAGEN AUFBEWAHREN. DIE NICHTBEACHTUNG DIESER HINWEISE KANN DIE SICHERHEIT IHRES KINDES GEFÄHRDEN. SIE SIND FÜR DIE SICHERHEIT IHRES KINDES VERANTWORTLICH. VORSICHT! DAS KIND NIE UNBEWACHT LASSEN: DAS KANN GEFÄHRLICH SEIN. BEIM GEBRAUCH DES PRODUKTES ÄUSSERST SORGFÄLTIG VORGEHEN.

Dieses Produkt ist für Kinder:

- vom Geburt und bis 9 Kg von Gewicht genehmigt, wenn man die BABYWANNE benutzt.

Die Babywanne ist für Kinder geeignet, die nicht allein gesessen bleiben, sich drehen, sich durch Stützen auf die Hände erheben oder krabbeln können.

SICHERHEIT

Vor der Montage prüfen, dass das Produkt und seine Bauteile während des Transports nicht beschädigt wurden. Sollte dies der Fall sein, ist das Produkt nicht zu verwenden und für Kindern unzugänglich aufzubewahren.

Um die Sicherheit Ihres Kindes zu sichern, vor dem Gebrauch des Produktes das Kunststoffverpackungsmaterial und alle Verpackungselemente entfernen und entsorgen und sie auf jeden Fall von Säuglingen und Kindern fernhalten.

Das Produkt ist ausschließlich für die Zahl von Kindern zu verwenden, für welche es entworfen worden ist.

Das Produkt erst dann verwenden, wenn alle Bauteile vom Produkt selbst richtigerweise befestigt und eingestellt sind. Die Anweisungen über den Gebrauch des Gestells sorgfältig lesen, wenn die Babywanne/der Sitz/der Autositz anmontiert werden.

Das Produkt nie in der Nähe von Treppen und Stufen positionieren.

Vermeiden die Finger in die Mechanismen einzuführen.

Ausschließlich auf einer flachen, stabilen und trockenen Ebene verwenden.

Das Kind, auch mit angezogener Bremse, nie im Sport-/Kinderwagen auf schrägen Ebenen lassen. Große Höhenunterschiede können die Bremsenwirkung beeinträchtigen.

Vor dem Gebrauch sich versichern, dass das Produkt vollkommen offen ist und dass alle Verschluss- und Sicherheitsvorrichtungen korrekt eingesetzt sind.

Keine weiteren Matratzen in die Babywanne einführen.

Vor dem Gebrauch immer prüfen, dass die Babywanne, der Sitz und der Autositz richtigerweise am Gestell angekuppelt sind.

Treppen oder Rolltreppen nicht mit dem Kind im Sportwagen/im Autositz/in der Babywanne verwenden.

Das Produkt und seine Bauteile regelmäßig kontrollieren, um etwaige Beschädigungs- und/oder Verschleißzeichen, aufgetrennte Nähte und Risse zu entdecken. Im Detail die physikalische und strukturelle Unversehrtheit der Griffe oder des Transportgriffs und des Bodens der Babywanne prüfen. Man soll die Gefahren kennen, welche durch die

Anwesenheit von freien Flammen oder anderen Wärmequellen, wie Heizkörpern, Kaminen, elektrischen und Gasöfen, usw. entstehen: Das Produkt nie in der Nähe solcher Wärmequellen verlassen.

Prüfen, das alle möglichen Gefahrenquellen (z.B. Kabel, elektrische Drähte, usw.) nicht in die Hände von Kindern geraten.

Das Produkt nicht mit an Bord sitzendem Kind dort lassen, wo Seile, Vorhänge oder andere Gegenstände vorhanden sind, welche vom Kind verwendet werden könnten, um zu klettern, oder welche die Erstickung oder Erdrosselung vom Kind selbst verursachen könnten.

Die Babywanne nicht auf einer Stütze verwenden.

HINWEISE ZUM GEBRAUCH

Vor dem An und Abkuppeln von zusätzlichen Transporteinheiten (Babywanne, Autositz) die Bremse immer betätigen.

Anderen Kindern oder Tieren nicht erlauben, unbewacht in der Nähe des Produktes zu spielen oder auf dasselbe zu klettern.

Immer prüfen, dass die Bremse betätigt ist, wenn man das Kind in den Sitz/in die Babywanne positioniert oder es vom Sitz / von der Babywanne entfernt, als auch während Haltepausen und beim An-/Abbau von Zubehörteilen.

Die Montage-, Abbau- und Einstellvorgänge dürfen ausschließlich von Erwachsenen vorgenommen werden. Prüfen, dass die Leute, welche das Produkt verwenden (Babysitter, Großeltern, usw.), genau wissen, wie das Produkt richtigerweise zu verwenden ist.

Bei der Einstellung vom Produkt prüfen, dass die beweglichen Teile vom Produkt (z.B. Rückenlehne, Verdeck, usw.) nicht in Berührung mit dem Kind kommen. Auf jeden Fall prüfen, dass die Bremse während dieses Verfahrens stets betätigt ist. Das Produkt nie mit darin sitzendem Kind öffnen, schießen oder ausbauen.

Auf jeden Fall besonders dabei achten, wenn solche Verfahren vorgenommen werden und das Kind in der Nähe ist.

Das Kind nicht im Sportwagen/im Autositz/in der Babywanne verlassen, wenn man auf anderen Transportmitteln fährt.

Wenn das Produkt nicht verwendet ist, es lagern und auf jeden Fall nicht in die Hände von Kindern gelangen lassen.

Das Produkt darf nicht als ein Spielzeug verwendet werden!

Das Kind nicht mit diesem Produkt spielen lassen.

Im Falle von langer Sonnenaussetzung das Produkt kühlen lassen, bevor es zu verwenden.

Ausschließlich zusammen mit Babywannen und Autositzen von Inglesina verwenden, die zweckmäßig dazu ausgeführt sind und mit dem Easy Clip Ankupplungssystem versehen sind. Im Zweifelfall die Webseite www.inglesina.com besuchen oder den Vertragshändler oder den Kundenservice von Inglesina zu Rate ziehen.

Die Beförderung des Kindes im Auto mit der für das Fahrzeug vorbereiteten Babywanne Avio ist ausschließlich in Kombination mit dem Kit Auto Avio Inglesina zulässig. Das so zusammengesetzte Rückhaltesystem ist gemäß der ECE-Regelung Nr. 44/04 für die Gewichtsklasse "0" für Kinder von 0 bis 10 kg zugelassen. Für die korrekte Installation der für das Fahrzeug vorbereiteten Babywanne Avio im Auto siehe die Anleitung des Kits Avio von Inglesina.

GARANTIE/ERSATZTEILE

Keine Ersatz- oder Zubehörteile benutzen, welche nicht durch L'Inglesina Baby geliefert und/oder auf jeden Fall genehmigt sind.

Etwaige Schäden, welche vom Einsatz von Zubehörteilen verursacht sind, welche nicht von L'Inglesina Baby geliefert

HINWEISE

und/oder genehmigt sind, wie z.B. Sitze, Haken für Tüten, Regenschirmtücher, Plattformen für Sportwagen, usw. sind von den Bedingungen unserer Garantie ausgeschlossen. Etwaige Änderungen, welche an den Produkten vorgenommen werden, befreien L'Inglesina Baby von jeder Haftung. Vermeiden das Produkt durch Anwendung anderer Zubehörteile, als die durch L'Inglesina Baby zugelassenen, zu überladen: zusätzliches Gewicht oder eine übertriebene Beanspruchung vom Produkt können die Stabilität vom selben beeinträchtigen oder es zu viel beanspruchen und demzufolge kaputt machen.

Die Klebezettel oder genähten Etiketten nicht entfernen. Dadurch könnte das Produkt regelungswidrig werden.

Regelmäßig die Sicherheitsvorrichtungen prüfen und sich über die perfekte Funktionalität des Produktes im Laufe der Zeit versichern. Falls irgendwelche Probleme und/oder Anomalien auftauchen, das Produkt nicht benutzen. Sofort den bevollmächtigten Verkäufer oder den Kundenservice von Inglesina zu Rate ziehen.

Das Produkt nicht verwenden, wenn es beschädigt ist oder fehlende Teile aufweist: Sich an den Vertragshändler oder an den Kundenservice Inglesina wenden.

L'Inglesina Baby S.p.A. lehnt jegliche Verantwortung für Sach- oder Personenschäden ab, welche aus unsachgemäßem und/oder falschen Gebrauch des Produktes entstehen können.

L'Inglesina Baby S.p.A. behält sich vor, ihre Erzeugnisse zu verbessern und auf den neuesten Stand zu bringen und/oder Einzelteile technisch und ästhetisch ohne Benachrichtigung zu ändern.

HINWEISE ZUR REINIGUNG UND WARTUNG DES PRODUKTES

Dieses Produkt erfordert eine regelmäßige Wartung seitens des Anwenders.

Mechanismen und bewegende Teile nie zuviel beanspruchen. Im Zweifelfall, zuerst Bezug auf die Anweisungen nehmen.

Das Produkt nicht lagern, wenn es noch nass ist, und es nicht in feuchten Umgebungen lassen, denn Schimmel auftreten könnte.

Das Produkt in einem trockenen Ort aufbewahren.

Das Produkt vor Witterung, Wasser, Regen oder Schnee schützen. Eine dauerhafte und lange Sonnenaussetzung kann Farbveränderungen bei vielen Stoffen verursachen.

Nach dem Gebrauch am Strand, das Produkt sorgfältig reinigen und trocknen, um Sand und Salz zu entfernen.

Kunststoff- und Metallteile sind mit einem feuchten Tuch oder milden Reinigungsmittel zu reinigen - dabei Lösungsmittel, Ammoniak oder Benzin nicht verwenden.

Nach dem Kontakt mit Wasser, Metallteile sorgfältig trocknen, um die Rostbildung zu vermeiden.

Alle bewegenden Teile sauber halten und, falls notwendig, sie mit Leichtöl schmieren.

Die Räder sauber halten - Staub und/oder Sand immer entfernen.

HINWEISE ZUR REINIGUNG DES TEXTILÜBERZUGS

Es wird empfohlen, den Bezug getrennt von anderen Artikeln zu reinigen.

Gewebeteile mit einer weichen Kleidungsbürste auffrischen. Die auf den zweckmäßigen Etiketten angegebenen Anweisungen zur Reinigung des Textilüberzugs beachten.



Handwaschen.



Nicht bleichen.



Nicht maschinentrocknen.



Nicht bügeln.



Nicht chemisch reinigen.

Vor dem Gebrauch oder der Lagerung, den Textilüberzug vollkommen trocknen lassen.

Um die Bildung von Schimmel zu vermeiden, ist es ratsam die Babywanne periodisch zu belüften. Im Detail, den Textilüberzug von der Struktur entfernen und den Boden mit einem trockenen Tuch reinigen.

ANWEISUNGEN

LISTE DER KOMPONENTEN

Abb. 1

- H1** Überzug des Verdecks
- H2** Decke
- H3** Innenmatratze
- H4** Innenüberzug
- G1** Adapter für Verdeck und Geländer Avio
- G2** Adapter für Babywanne Avio und Autositz Huggy Avio

ANKUPPLUNG DER BABYWANNE AM GESTELL

VORSICHT! Die Babywanne ist ausschließlich zur Mutti gerichtet anzukuppeln.

Abb. 2 Zum Einrasten der Babywanne am Gestell zunächst die Adapter für das Verdeck und das Geländer (**G1**) entfernen, falls vorhanden. Zum Entfernen der Adapter das Gestell schließen. Dann entsprechend den Haken (**G3**) drücken und aus der Öse am seitlichen Rohre des Gestells (**A1**) ziehen.

Abb. 3 Dann das Gestell mit den entsprechenden Adaptern (**G2**) versehen. Um das Einrasten zu erleichtern, das Gestell gemäß den entsprechenden Anweisungen öffnen. Zum Einrasten der Adapter den Hebel (**G4**) in die untere Öse am seitlichen Rohre des Gestells (**A1**) einführen.

Abb. 4 Dann auf den Adapter solange drücken bis ihn am Stift angekuppelt wird, der zwischen den Röhren (**A2**) zu finden ist.

Abb. 5 Um die Adapter zu entfernen, zuerst das Gestell schließen. Dann auf den Haken (**G5**) drücken und sie aus der Unteröse abziehen, die am seitlichen Rohr vom Gestell (**A1**) zu finden ist.

Abb. 6 Die Babywanne in Übereinstimmung mit den seitlichen Zapfen an den Adaptern (**G6**) positionieren und sie ankuppeln, indem man sie solange nach unten drückt, bis man zwei KLICKEN hört, welche die vorgenommene Ankupplung melden.

Abb. 7 **VORSICHT: Vor dem Gebrauch prüfen, dass die Babywanne immer richtigerweise an beiden Seiten des Gestells angekuppelt ist.**

VORSICHT! Das Gestell nie mit angekuppelter Babywanne transportieren.

ABKUPPLUNG DER BABYWANNE AUS DEM GESTELL

Abb. 8 Zum Entfernen der Babywanne vom Gestell auf den vorderen Hebel (**H5**) einwirken.

Abb. 9 Gleichzeitig, die Babywanne durch den Griff heben.

VERDECK

Abb. 10 Zum Montieren des Verdecks die Druckknöpfe (**H6**) am Gestell der Babywanne befestigen.

Abb. 11 Dann den Überzug des Verdecks (**H1**) um den Griff wickeln und mit den entsprechenden Knöpfen (**H7**) befestigen.

Abb. 12 Um den Griff und das Verdeck einzustellen, gleichzeitig auf die zwei seitlichen Knöpfe (**H8**) drücken.

Abb. 13 **VORSICHT: um die Babywanne zu transportieren, sie immer durch den Griff halten.**

DECKE

Abb. 14 Um die Decke (**H2**) anzumontieren, sie auf die Babywanne positionieren und die dazugehörigen automatischen Knöpfe (**H9**) ankuppeln.

WARTUNG DES INNENÜBERZUGS

Es ist ratsam, den Innenüberzug periodisch zu entfernen, um ihn richtig zu warten.

Abb. 15 Zum Entfernen des Verdecks (**H1**) alle Druckknöpfe öffnen und den Überzug abnehmen. Dann das Verdeck (**H2**) und die Matratze im Inneren (**H3**) entfernen.

Abb. 16 Die 2 Druckknöpfe, die den Überzug am oberen Teil der Babywanne mit der Öffnung (**H10**) blockieren, aufknöpfen und dann herausziehen.

Abb. 17 Die seitlichen Rippen (**H11**) heben und sie aus ihrem Sitz entfernen.

Abb. 18 Den gesamten Klettverschluss entfernen, der den Überzug an den Seiten der Babywanne befestigt.

Abb. 19 Die Rippe am Hinterteil der Babywanne (**H12**) heben und dann den gesamten Überzug abziehen.

Um die Babywanne zu überziehen, die o.e. Vorgänge in umgekehrter Reihenfolge vornehmen.

ADVERTENCIAS



LEA ESTAS INSTRUCCIONES ATENTAMENTE ANTES DEL EMPLEO Y CONSÉRVELAS PARA PODERLAS CONSULTAR EN FUTURO. LA INOBSERVANCIA DE ESTAS INSTRUCCIONES PUEDE TENER CONSECUENCIAS GRAVES PARA LA SEGURIDAD DE SU NIÑO. USTED ES RESPONSABLE DE LA SEGURIDAD DEL NIÑO. ¡CUIDADO! NUNCA DEJAR EL NIÑO SIN VIGILAR: PUEDE SER PELIGROSO. HACER MÁXIMO CUIDADO CUANDO SE UTILIZA EL PRODUCTO.

Este producto es adecuado para niños:

- desde el nacimiento y hasta 9 Kg si se utiliza el CAPAZO. El capazo es adecuado para los niños que no se pueden quedar sentados autónomamente, dar la vuelta y que no se pueden levantar en las manos o en las rodillas.

SEGURIDAD

Averiguar antes del ensamblaje, que el producto y todos sus componentes no tengan eventuales daños debidos al transporte; en este caso el producto no se debe utilizar y tiene que quedarse lejos del alcance de los niños.

Para la seguridad de su niño, antes de utilizar el producto hay que quitar y eliminar todos los sacos en plástica y los elementos que hacen parte del embalaje y de todas maneras mantenerlos lejos del alcance de los bebés y de los niños.

El producto se debe utilizar exclusivamente para el número de niños por el cual ha sido proyectado.

No utilizar el producto si todos sus componentes no están correctamente sujetos y ajustados.

Leer cuidadosamente las instrucciones relativas al uso del chasis cuando se enganchan la cuna/el asiento/la sillita coche.

Nunca colocar el producto cerca de escaleras.

Evitar de introducir los dedos en los mecanismos.

Utilizar solamente en una superficie llana, fijo y seca.

No deje el cochecito/la sillita de paseo en pendientes si el niño está a bordo, aunque tenga el freno puesto. Las pendientes elevadas pueden limitar la eficiencia de los frenos.

Cerciórese de que todos los dispositivos de bloqueo o cierre del medio están correctamente apretados antes del uso.

No añadir ulteriores colchonitos en la cuna

Siempre controlar que el capazo, el asiento y la sillita coche sean correctamente enganchados al chasis antes del empleo. Nunca subir o bajar escaleras con el niño en la sillita de paseo/sillita coche/cuna.

Inspeccionar regularmente el producto y sus componentes para detectar eventuales marcos de daño y/o desgaste, puntos descocidos y roturas. En detalle averiguar la integridad física y estructural de los manillares o del gran manillar de transporte y del fondo del capazo.

Hay que ser conscientes de los peligros originados por llamas libres o por otras fuentes de calor como radiadores, chimeneas, estufas eléctricas, y a gas, etc.: nunca dejar el producto cerca de estas fuentes de calor.

Asegurarse que todas las posibles fuentes de peligro (ejemplo: cables, hilos eléctricos, etc.) se queden fuera del alcance del niño.

No dejar el producto con el niño a bordo donde cuerdas, tiendas u otro podrían ser utilizadas por el niño para subir o ser causa de ahogamiento o estrangulamiento.

No utilizar el capazo en un soporte.

CONSEJOS PARA EL EMPLEO

Siempre activar el freno antes de proceder en las fases de enganche y desenganche de las unidades de transporte adicionales (capazo, sillita coche).

No permitir a otros niños o animales de jugar sin control en las cercanías del producto o de subir en ello.

Ponga siempre el freno cuando coloca/saca al niño en el asiento/en el capazo, durante los estacionamientos y al montar/desmontar los accesorios.

Las operaciones de montaje y ajuste siempre deben ser efectuadas solamente por adultos. Asegurarse que quien utiliza el producto (baby sitter, abuelos, etc.) conozca el correcto funcionamiento del mismo.

En las operaciones de ajuste hay que asegurarse que las partes móviles del producto no entren en contacto con el niño (ejemplo: respaldo, capó, etc.); siempre hay que asegurarse que durante estas operaciones el freno sea correctamente activado.

No abra, cierre ni desmonte el medio cuando el niño está a bordo.

Preste especial atención cuando se efectúan dichas operaciones y el niño está en las cercanías.

No dejar al niño en el cochecito/en la sillita coche/en la cuna cuando se quiere viajar con otros medios de transporte.

Cuando no se usa, se debe guardar el producto lejos del alcance de los niños. No se debe utilizar el producto como un juguete! No deje su niño jugar con ello.

En caso de exposición extendida al sol, esperar que el producto se enfríe antes de utilizarlo.

Utilizar solamente con capazos y sillitas coche Inglesina específicamente previstos y equipados con enganche Easy Clip. En caso de duda consultar el sitio www.inglesina.com o contactar al Vendedor Autorizado o al Servicio Asistencia Clientes Inglesina.

El transporte del niño en el coche está permitido exclusivamente utilizando la cuna Avio para automóvil, junto con el kit auto Avio de Inglesina. El sistema de retención, compuesto de esta manera, está homologado de conformidad con el reglamento ECE 44/04 como grupo "0" para niños de 0 a 10 kg de peso. Para instalar correctamente en el coche la cuna Avio para automóvil, consulte el manual de instrucciones específico del kit auto Avio de Inglesina.

GARANTIAS/REPUESTOS

No utilice repuestos ni accesorios que no hayan sido suministrados y/o en cualquier caso, no estén aprobados por L'Inglesina Baby.

Eventuales daños causados por el empleo de accesorios no suministrados y/o no aprobados por L'Inglesina Baby como sillitas, ganchos para bolsos, telas contra la lluvia, plataforma para cochecitos, etc. no están cubiertos por las condiciones de nuestra garantía.

Eventuales modificaciones realizadas a los productos liberan L'Inglesina Baby de toda responsabilidad.

No sobrecargar el producto con accesorios adicionales, con exclusión de aquellos aprobados por L'Inglesina Baby: peso o presión adicionales pueden causar la inestabilidad del producto y someterlo a tensión excesiva y entonces romperlo.

No quitar las etiquetas adhesiva y cocidas; podrían rendir el producto no conforme según las normas.

Inspeccione regularmente los dispositivos de seguridad

ADVERTENCIAS

para asegurarse de la perfecta funcionalidad del medio en el tiempo. No utilizar el producto si se detectan problemas y/o anomalías de cualquier tipo. Contactar inmediatamente al Vendedor Autorizado o al Servicio Asistencia Clientes Inglesina.

No utilizar el producto si muestra roturas o piezas que faltan: contactar a vuestro vendedor o al Servicio de asistencia clientes de Inglesina.

L'Inglesina Baby S.p.A. declina toda responsabilidad por daños a cosas o personas derivados de un uso impropio y/o incorrecto del medio.

L'Inglesina Baby S.p.A., con el fin de mejorar sus productos, se reserva el derecho de actualizar y/o modificar el producto aportando detalles técnicos o estéticos sin previo aviso.

CONSEJOS PARA LA LIMPIEZA Y EL MANTENIMIENTO DEL PRODUCTO

Este producto solicita un mantenimiento por parte del usuario.

Nunca forzar mecanismos o partes en movimiento; en caso de duda controlar antes las instrucciones.

No guardar el producto si todavía mojado y no dejarlo en ambientes húmedos porque se podrían formar hongos.

Guardar el producto en un lugar seco.

Proteger el producto contra agentes atmosféricos, agua, lluvia, nieve; además la exposición continua y extendida al sol podría causar cambios de color en muchos materiales.

Después de un eventual empleo en la playa, limpiar y secar cuidadosamente el producto para quitar arena y sal.

Limpiar las partes en plástico y metal con un paño húmedo o con un detergente ligero; no usar solventes o amoníaco ni gasolina.

Secar cuidadosamente las partes en metal después de un eventual contacto con agua, para evitar la formación de herrumbre.

Mantener limpias todas las partes en movimiento y si necesario lubricar con un aceite ligero.

Mantener limpias las ruedas contra el polvo y/o arena.

CONSEJOS PARA LA LIMPIEZA DEL REVESTIMIENTO TEXTIL

Aconsejamos lavar el revestimiento textil separadamente de otros artículos.

Refrescar periódicamente las partes en tejido con un cepillo suave para prendas de vestir.

Respectar las normas para el lavaje del revestimiento textil, indicadas en las etiquetas adecuadas.



Lavar a mano y en agua fría.



No utilizar lejía.



No secar mecánicamente.



No planchar.



No lavar en seco.

Secar perfectamente el revestimiento textil antes de utilizarlo o guardarlo.

Para prevenir la eventual formación de mojo, se aconseja ventilar periódicamente la cuna. En detalle, separar el revestimiento textil desde la estructura y pasar un paño seco en el fondo.

INSTRUCCIONES

LISTA DE LOS COMPONENTES

fig. 1

- H1** Revestimiento de la Capota
- H2** Cubierta
- H3** Colchoncito interior
- H4** Revestimiento interno
- G1** Adaptadores para Capota y Pasamanos Avio
- G2** Adaptadores para Capazo Avio y Sillita de Coche Huggy Avio

ENGANCHE DEL CAPAZO AL CHASIS

¡CUIDADO! El capazo debe ser enganchado exclusivamente frente mamá.

fig. 2 Para enganchar el capazo al chasis primero hay que retirar, si se encuentran presentes, los adaptadores para la capota y el pasamanos (**G1**). Para retirar los adaptadores cierre el chasis. Presione coincidentemente con el gancho (**G3**) y sáquelo del presilla que se encuentra en el tubo al costado del chasis (**A1**).

fig. 3 Ponga los adaptadores correspondientes en el chasis (**G2**). Para facilitar la operación de enganche, abra el chasis siguiendo las instrucciones correspondientes. Para enganchar los adaptadores, introduzca la palanca (**G4**) en la presilla inferior ubicada en el tubo al costado del chasis (**A1**).

fig. 4 Empujar por lo tanto el adaptador hasta engancharlo al gancho colocado entre los tubos (**A2**).

fig. 5 Para remover los adaptadores antes de todo cerrar el chasis. Luego presionar en correspondencia del gancho (**G5**) y quitar del ojete sobre el tubo en el lado del chasis (**A1**).

fig. 6 Posicionar el capazo en correspondencia de los pivotes laterales sobre los adaptadores (**G6**) y engancharlo empujándolo hacia abajo, hasta oír los dos CLICK de enganche cumplido.

fig. 7 **¡CUIDADO! Asegurarse que el capazo esté siempre correctamente enganchado en ambos los lados del chasis antes del uso.**

¡CUIDADO! Nunca transportar el chasis con el capazo enganchado.

DESGANCHE DEL CAPAZO DESDE EL CHASIS

fig. 8 Para retirar el capazo del chasis, actúe sobre la palanca (**H5**) puesta anteriormente.

fig. 9 Contemporáneamente, levantar la cuna empuñándola por la manija.

CAPOTA

fig. 10 Para montar la capota, fije los botones a presión (**H6**) a la estructura del capazo.

fig. 11 Enrolle el revestimiento de la capota (**H1**) alrededor de la manija, fijándolo con los botones apropiados (**H7**).

fig. 12 Para ajustar la manija y la capota actuar en los dos pulsadores laterales (**H8**) contemporáneamente.

fig. 13 **CUIDADO: para transportar la cuna, empuñarla siempre por la manija.**

CUBIERTA

fig. 14 Para montar la cubierta (**H2**) posicionarla sobre el capazo y abrochar los automáticos correspondientes (**H9**).

MANTENIMIENTO DEL REVESTIMIENTO INTERNO

Se aconseja quitar periódicamente el revestimiento interno para su correcto mantenimiento.

fig. 15 Para retirar la capota (**H1**), abra todos los botones a presión que haya y saque el revestimiento. A este punto retire la cubierta (**H2**) y el colchoncito interno (**H3**).

fig. 16 Desabotone los 2 botones de presión que fijan el revestimiento a la parte anterior perforada del capazo (**H10**), y sáquelo.

fig. 17 Levantar las aletas laterales (**H11**) removiéndolas de sus propias sedes.

fig. 18 Despegar todo el velcro que bloquea el revestimiento en los lados del capazo.

fig. 19 Levantar la aleta en el contorno trasero del capazo (**H12**) y luego quitar todo el revestimiento.

Para revestir el capazo repetir las operaciones arriba mencionadas en el sentido inverso.

ПРЕДУПРЕЖДЕНИЯ



ДО НАЧАЛА ИСПОЛЬЗОВАНИЯ ИЗДЕЛИЯ ВНИМАТЕЛЬНО ОЗНАКОМЬТЕСЬ С ИНСТРУКЦИЕЙ. БЕРЕЖНО ХРАНИТЕ ЕЁ ДЛЯ БУДУЩИХ КОНСУЛЬТАЦИЙ. ЕСЛИ ВЫ ПРОИГНОРИРУЕТЕ ЭТИ ИНСТРУКЦИИ, ПОД УГРОЗОЙ МОЖЕТ ОКАЗАТЬСЯ БЕЗОПАСНОСТЬ ВАШЕГО РЕБЁНКА. ОБЕСПЕЧЕНИЕ БЕЗОПАСНОСТИ МАЛЫША - ВАША ОТВЕТСТВЕННОСТЬ. ВНИМАНИЕ! НИКОГДА НЕ ОСТАВЛЯЙТЕ МАЛЫША БЕЗ ПРИСМОТРА, ТАК КАК ЭТО МОЖЕТ БЫТЬ ОПАСНО. БУДЬТЕ ПРЕДЕЛЬНО ВНИМАТЕЛЬНЫ ПРИ ИСПОЛЬЗОВАНИИ ИЗДЕЛИЯ.

Это изделие подходит для детей:

- от рождения до достижения ими в весе 9 кг если используется ЛЮЛЬКА.

Люлька предназначена для детей, еще не научившихся самостоятельно сидеть, переворачиваться и приподниматься на руках или коленках.

БЕЗОПАСНОСТЬ

Перед тем как монтировать изделие, проверьте, что ни один из его компонентов не был поврежден во время транспортировки. В противном случае, изделие не подлежит эксплуатации, и его нужно убрать в недоступное для детей место.

Ради безопасности вашего ребёнка снимите и удалите все полиэтиленовые мешки и другие элементы упаковки или же уберите их в недоступное для детей место. Только после этого можно начать пользоваться изделием.

Изделие должно быть использовано тем количеством детей, на которое оно было рассчитано.

Перед использованием изделия, правильно закрепите и отрегулируйте все компоненты.

Перед тем как установить на опорную раму люльку/прогулочный блок/автокресло, внимательно прочитайте инструкции по её использованию.

Никогда не ставьте изделие вблизи лестниц или ступенек. Не засовывайте пальцы ни в какие механизмы изделия.

Используйте изделие исключительно на ровной, устойчивой и сухой поверхности.

На наклонной поверхности эффективность тормоза ограничена. В связи с этим никогда не оставляйте коляску, если в ней находится малыш, даже когда она стоит на тормозе.

К использованию изделия приступайте только после того, как оно было полностью открыто, а все блокирующие и предохранительные приспособления правильно установлены.

Не кладите в люльку дополнительные матрасики.

До начала использования люльки, прогулочного блока и автокресла проверьте, что они правильно зафиксированы на раме.

Поднимайтесь и спускайтесь по лестнице или эскалатору с ребёнком на руках, а не в прогулочной коляске/автокресле/люльке.

Периодически контролируйте люльку и её компоненты

на отсутствие следов повреждений и износа, распоротых швов и разрывов. В частности, проверьте физическую и структурную целостность ручек/ручки для переноса и нижней части люльки.

Не забывайте о том, что открытое пламя и другие источники тепла как, например, радиаторы, камины, электрические и газовые печи, представляют собой источник опасности. Не оставляйте изделие рядом с ними.

Убедитесь в том, что возможные источники опасности (кабели, электрические провода и т.п.) находятся вне досягаемости ребёнка.

Не оставляйте малыша без присмотра в коляске/люльке, если поблизости находятся верёвки, шнуры, шторы и тому подобное. Ребёнок может дотянуться до них и запутаться, что может стать причиной удушья.

Не ставьте люльку на несколько суппортов.

РЕКОМЕНДАЦИИ ПО ИСПОЛЬЗОВАНИЮ

Во время установки на раму и отцепки с рамы люльки / автокресла всегда ставьте коляску на тормоз.

Не позволяйте другим детям или животным играть без присмотра около изделия или взбираться на него.

Когда вы берёте на руки малыша из прогулочного блока/люльки, например, во время остановок или в случае монтажа/демонтажа аксессуаров, убедитесь в том, что изделие стоит на тормозе.

Только взрослые могут выполнять операции по монтажу, демонтажу или регулировке. Убедитесь в том, что все те, кто пользуется изделием (няньки, бабушки, дедушки и т. д.), знают, как правильно с ним обращаться.

Выполняя регулировки, следите за тем, чтобы ребёнок не мог достать до подвижных частей изделия (например, спинки, капюшона и т. д.). В любом случае, во время этих операций изделие должно обязательно стоять на тормозе.

Не раскладывайте, не складывайте и не демонтируйте изделие, если в нём находится малыш.

Тем не менее, будьте предельно внимательны, если при выполнении этих действий ребёнок находится рядом с вами.

Возьмите ребёнка на руки, если вы едете с прогулочной коляской/автокреслом/люлькой на другом транспортном средстве.

Если вы не используете изделие, сложите его и поставьте в недоступное для детей место. Это изделие не игрушка! Не разрешать ребёнку играть с этим изделием.

Перед тем как использовать изделие, длительное время находящееся на солнце, подождите, пока его поверхность не охладится.

Используйте изделие только с люльками / автокреслами Inglesina, специально предназначенными для этих целей и оснащёнными особой системой фиксации Easy Clip. В случае возникновения малейших сомнений смотрите сайт www.inglesina.com или обращайтесь напрямую к уполномоченному торговому агенту или в сервисный центр клиентов Inglesina.

Перевозка ребенка в машине разрешена исключительно при использовании специально разработанной для машины люльки Avio, совместно с Комплектом Auto Avio Inglesina. Такая удерживающая система полностью соответствует положению ECE 44/04, относясь к категории "0" для детей весом от 0 до 10 кг. Для правильной установки в салоне автомобиля люльки Avio, специально разработанной для машины, обращайтесь к руководству по использованию Комплекта auto Avio Inglesina.

ПРЕДУПРЕЖДЕНИЯ

ГАРАНТИЯ/ЗАПАСНЫЕ ЧАСТИ

Не используйте запасные части и аксессуары, если они не одобрены фирмой Inglesina Baby или поставляются другими производителями.

Гарантия не распространяется повреждения, вызванные использованием изделий и аксессуаров (автокресел, крюков для сумок, дождевиков, подставок для колясок и т.д.) других производителей или не одобренных фирмой L'Inglesina Baby.

L'Inglesina Baby снимает с себя всякую ответственность за изделия, которые были подвергнуты модификациям.

Устанавливайте на изделие только те аксессуары, которые были одобрены фирмой Inglesina Baby. Дополнительная нагрузка и давление на изделие могут нарушить его стабильность и со временем привести к поломке.

Все этикетки должны оставаться на изделии. Если вы уберёте их, то изделие перестанет соответствовать требованиям нормативов.

Регулярно контролируйте предохранительные устройства изделия. Это будет гарантировать их функциональность на длительный срок. Не используйте изделие в том случае, если обнаружите на нём проблемы и/или аномалии любого происхождения. Своевременно обращайтесь за помощью в авторизованные магазины или в сервисные центры клиентов Inglesina.

Не используйте изделие, если на нём присутствуют явные следы поломок или не хватает каких-то деталей. Обратитесь за помощью в магазин, в котором вы приобрели товар, или в сервисный центр клиентов Inglesina.

L'Inglesina Baby S.p.A. снимает с себя всякую ответственность за вред и ущерб, нанесённый людям и предметам по причине неправильного использования изделия или его применения не по назначению.

L'Inglesina Baby S.p.A. оставляет за собой право вносить изменения в любой компонент и/или обновлять его с технической или эстетической точки зрения, для того чтобы улучшить качество и характеристики своей продукции, без предварительного уведомления клиентов.

РЕКОМЕНДАЦИИ ПО УХОДУ И ОБСЛУЖИВАНИЮ ИЗДЕЛИЯ

Пользователь должен регулярно обслуживать изделие. Никогда сильно не надавливайте на механизмы или подвижные части изделия. При возникновении малейших сомнений обращайтесь к соответствующей инструкции.

Складывайте изделие только после того, как оно полностью просохло. Если вы оставите изделие во влажном помещении, то на нём может образоваться плесень.

Храните изделие в сухом помещении.

Укройте изделие от атмосферных факторов, воды, дождя и снега. Постоянное или продолжительное нахождение изделия под воздействием солнечных лучей может изменить цвет его некоторых материалов.

Если вы брали с собой коляску на пляж, то по возвращении домой необходимо очистить шасси от песка и соли, а затем тщательно просушить его.

Протрите влажной ветошью пластмассовые и металлические детали изделия. Можно использовать нейтральное моющее средство, но ни в коем случае не растворители, аммиак или бензин.

Если на металлические части попала вода, насухо вытрите их, чтобы предотвратить образование ржавчины.

Поддерживайте подвижные части в чистом состоянии, а в

случае необходимости смажьте их маслом. На колёсах не должно оставаться ни пыли ни песка.

РЕКОМЕНДАЦИИ ПО УХОДУ ЗА ТЕКСТИЛЬНЫМ МАТЕРИАЛОМ

Рекомендуется стирать съёмную обшивку отдельно от других вещей.

Периодически очищайте части из текстильного материала мягкой щёткой для одежды.

При стирке текстильной обшивки соблюдайте правила, указанные на специальных этикетках.



Стирайте вручную в холодной воде.



Не применяйте отбеливателей.



Не отжимайте в центрифуге.



Не утюжьте.



Не сдавайте в химчистку.

Перед тем как использовать или сложить изделие, подождите пока оно полностью не высохнет.

Регулярно проветривайте люльку, чтобы предотвратить образования внутри плесени. В частности, рекомендуется снимать текстильную обшивку с конструкции и протирать сухой ветошью поверхность люльки.

ИНСТРУКЦИИ

СПИСОК КОМПОНЕНТОВ

рис. 1

H1 Обшивка Капота

H2 Чехол

H3 Внутренний матрасик

H4 Внутренняя обшивка

G1 Адаптеры для Капюшона и Поручней Avio

G2 Адаптеры для люльки Avio и автокресла Huggy Avio

ФИКСАЦИЯ ЛЮЛЬКИ НА ШАССИ

ВНИМАНИЕ! Люлька закрепляется исключительно в положении лицом к маме.

рис. 2 Что бы прикрепить люльку к шасси прежде всего необходимо снять, если есть, адаптеры для капюшона и поручней (**G1**). Чтобы снять адаптеры необходимо сложить шасси. Нажмите на крюк (**G5**) и выньте адаптер из отверстия на боковой перекладине (**A1**) шасси.

рис. 3 Затем прикрепить к шасси специальные адаптеры (**G2**). Для облегчения операции крепления, разложите шасси согласно соответствующим инструкциям. Для крепления держателей вставить рычаг (**G4**) в нижнее отверстие, расположенное на боковой перекладине шасси (**A1**).

рис. 4 Надавите на адаптер так, чтобы он сцепился с колышком (**A2**), расположенным между перекладинами.

рис. 5 Перед тем как убрать адаптеры, закройте шасси. Нажмите на крюк (**G5**) и выньте адаптер из отверстия на боковой перекладине (**A1**) шасси.

рис. 6 Установите люльку на боковых стержнях (**G6**) адаптеров и надавите на нее так, чтобы послышались ЩЕЛЧКИ зацепки с обеих сторон.

рис. 7 **ВНИМАНИЕ!** Перед тем как использовать люльку, проверьте, чтобы она с обеих сторон была правильно зафиксирована на шасси.

ВНИМАНИЕ! Никогда не транспортируйте шасси с зафиксированной на нем люлькой.

СНЯТИЕ ЛЮЛЬКИ С ШАССИ

рис. 8 Чтобы снять люльку с шасси использовать рычаг (**H5**), установленный в передней части.

рис. 9 Одновременно с этим, взявшись за ручку, приподнимите люльку.

КАПЮШОН

рис. 10 Чтобы установить капюшон необходимо прикрепить автоматические кнопки (**H6**), к корпусу люльки.

рис. 11 Затем обмотать обшивку капюшона (**H1**) вокруг ручки, закрепив ее соответствующими кнопками (**H7**).

рис. 12 Для регулировки ручки и капюшона, одновременно нажать на две боковые кнопки (**H8**).

рис. 13 **ВНИМАНИЕ:** всегда используйте ручку для переноса люльки.

ЧЕХОЛ

рис. 14 Чтобы зафиксировать чехол (**H2**), оденьте его на люльку и пристегните соответствующие кнопки (**H9**).

УХОД ЗА ВНУТРЕННЕЙ ОБШИВКОЙ

Рекомендуется регулярно снимать внутреннюю обшивку и правильно ухаживать за ней.

рис. 15 Чтобы снять капюшон (**H1**), отстегнуть все кнопки и стянуть обшивку. Затем снять чехол (**H2**) и внутренний матрасик (**H3**).

рис. 16 Отстегнуть 2 кнопки, держащие обшивку на передней перфорированной части люльки (**H10**), а затем снять ее.

рис. 17 Приподнимите и освободите из гнезд боковые клапаны (**H11**).

рис. 18 Полностью отстегните липучку, которая удерживает обшивку по боковым сторонам люльки.

рис. 19 Приподнимите клапан (**H12**) с задней стороны люльки и полностью снимите обшивку.

Чтобы снова одеть обшивку на люльку, повторите вышеописанные действия, но в обратном порядке.

OSTRZEŻENIA



PRZED UŻYCIEM PRZECZYTAĆ UWAŻNIE NINIEJSZE INSTRUKCJE I ZACHOWAĆ JE NA PRZYSZŁOŚĆ. NIE PRZESTRZEGANIE NINIEJSZYCH INSTRUKCJI MOŻE OBNIŻYĆ BEZPIECZEŃSTWA DZIECKA. JESTEŚCIE ODPOWIEDZIALNI ZA BEZPIECZEŃSTWO WASZEGO DZIECKA. UWAGA! NIGDY NIE ZOSTAWIAĆ DZIECKA BEZ OPIEKI: MOŻE TO BYĆ NIEBEZPIECZNE. ZWRACAĆ MAKSYMALNĄ UWAGĘ, GDY UŻYWA SIĘ PRODUKT.

Ten produkt nadaje się dla dzieci:

- od urodzenia do 9 kg, jeżeli używa się GONDOLĘ.

Gondola nadaje się dla dzieci, które nie potrafią samodzielnie siedzieć, obracać się i które nie potrafią podnieść się na rękach lub na kolanach.

BEZPIECZEŃSTWO

Przed zamontowaniem sprawdzić, czy produkt i wszystkie jego komponenty nie przedstawiają uszkodzeń spowodowanych transportem; w takim przypadku produkt nie może być użyty i będzie musiał być trzymany poza zasięgiem dzieci.

Dla bezpieczeństwa Waszego dziecka, przez używaniem produktu, zdjąć i usunąć wszystkie woreczki plastikowe i elementy wchodzące w skład opakowania i zawsze trzymać je poza zasięgiem niemowląt i dzieci.

Produkt musi być używany wyłącznie dla takiej liczby dzieci, dla jakiej został zaprojektowany.

Nie używać produktu, jeżeli wszystkie jego komponenty nie są poprawnie zamocowane i wyregulowane.

Czytać uważnie instrukcje dotyczące używania stelaża, gdy zostaną zamontowane gondola/siedzisko/fotelik samochodowy.

Nigdy nie umieszczać produktu w pobliżu schodów lub stopni.

Unikać wkładania palców w mechanizmy.

Używać tylko na powierzchni płaskiej, stabilnej i suchej.

Nie zostawiać spacerówki/wózka na pochylonej powierzchni z dzieckiem w środku, nawet jeśli włączony jest hamulec. Skuteczność hamulców jest ograniczona przy wysokich nachyleniach.

Przed użyciem, upewnić się, czy produkt jest kompletnie otwarty i czy wszystkie systemy blokujące i zamykające są prawidłowo założone.

Nie wkładać do gondoli dodatkowych materacyków.

Przed użyciem kontrolować zawsze, czy gondola, siedzisko i fotelik samochodowy są poprawnie zamontowane na stelażu.

Nie wchodzić lub schodzić po schodach lub po schodach ruchomych z dzieckiem w spacerówce/foteliku samochodowym/gondoli.

Regularnie sprawdzać produkt i jego komponenty, aby odnaleźć ewentualne ślady uszkodzenia i/lub zużycia, rozprucia i rozerwania. Szczególnie sprawdzać poprawny stan fizyczny i strukturalny rączek lub uchwytu transportowego i dna gondoli.

Należy być świadomym zagrożeń wynikających z obecności

swobodnych płomieni lub innych źródeł ciepła, takich jak grzejniki, kominki, piece elektryczne i gazowe, itp..., nie zostawiać produktu w pobliżu tych źródeł ciepła.

Upewnić się, czy wszystkie możliwe źródła zagrożenia (na przykład: kable, sznury elektryczne, itp...) są trzymane poza zasięgiem dziecka.

Nie zostawiać produktu z dzieckiem wewnątrz, tam gdzie sznury, franki lub inne mogłyby być użyte przez dziecko do wspinania się lub mogłyby spowodować uduszenie lub powieszenie.

Nie używać gondoli na podporze.

ZALECENIA DO UŻYTKOWANIA

Włączyć zawsze hamulec przed przystąpieniem do faz montażu i zdejmowania zespołów transportowych (gondola, fotelik samochodowy).

Nie pozwalać innym dzieciom lub zwierzętom bawić się bez nadzoru w pobliżu wózka lub wspinąć się na niego.

Podczas wkładania lub wyjmowania dziecka z siedziska/gondoli, podczas postojów i podczas montażu/demontażu akcesoriów zawsze należy włączać hamulec.

Czynności montażu, demontażu i regulacji muszą być wykonywane wyłącznie przez osoby dorosłe. Upewnić się, czy osoby używające produkt (opiekunki, dziadkowie, itp...) znają jego poprawne działanie.

Przy wykonywaniu czynności regulacyjnych upewnić się, czy części ruchome nie stykają się z dzieckiem (na przykład: oparcie, budka, itp...); zawsze upewnić się, czy przy wykonywaniu tych czynności hamulec jest poprawnie włączony.

Nie otwierać, nie zamykać ani nie demontować produktu z dzieckiem w środku.

Zwrócić jednakże szczególną uwagę podczas wykonywania tych czynności, kiedy dziecko jest w pobliżu.

Nie zostawiać dziecka w spacerówce/foteliku samochodowym/gondoli, gdy podróżuje się innymi środkami transportowymi.

Gdy nie używany, produkt musi być odstawiony z dala od zasięgu dzieci. Produkt nie może być używany jako zabawka!

Nie pozwalać dziecku bawić się tym produktem.

W przypadku długiego wystawienia na słońce, przed użyciem produktu poczekać aż się ochłodzi.

Używać tylko z gondolami i fotelikami samochodowymi Inglesina specjalnie przygotowanymi i wyposażonymi w zaczep Easy Clip. W przypadku wątpliwości konsultować stronę www.inglesina.com lub zwrócić się do Autoryzowanego Sprzedawcy lub do Serwisu Klientów Inglesina.

Przewóz dziecka w samochodzie jest dozwolony wyłącznie z zastosowaniem gondoli Avio przystosowanej do samochodu, wraz z Zestawem Samochodowym Avio Inglesina. System zabezpieczający złożony z takich elementów uzyskał homologację zgodnie z ECE 44/04 jako grupa "0" dla dzieci od 0 do 10 kg wagi. Aby prawidłowo zamontować gondolę samochodową Avio w aucie, patrz odpowiednia instrukcja Zestawu Samochodowego Avio Inglesina.

GWARANCJE/CZĘŚCI WYMIENNE

Nie używać części wymiennych lub akcesoriów nie dostarczonych i/lub nie zatwierdzonych przez L'Inglesina Baby.

Ewentualne szkody spowodowane użyciem akcesoriów nie dostarczonych i/lub nie zatwierdzonych przez L'Inglesina Baby, takie jak siedzenia, zaczepy na torby, osłony przed deszczem, platformy do spacerówek, itp nie będą objęte warunkami naszej gwarancji.

Ewentualne modyfikacje wprowadzone do produktów

OSTRZEŻENIA

zwalniają L'Inglesina Baby od wszelkiej odpowiedzialności. Nie przeciążać produktu dodatkowymi akcesoriami z wyjątkiem akcesorii zatwierdzonych przez L'Inglesina Baby: ciężar lub nacisk dodatkowy może spowodować niestabilność produktu lub narazić go na nadmierne naprężenia i spowodować jego uszkodzenie.

Nie usuwać etykietek przyklejanych i przyszytych; mogłyby uczynić produkt nie zgodny z przepisami normy.

Regularnie sprawdzać systemy bezpieczeństwa, aby zapewnić doskonałe, długotrwałe działanie produktu. W przypadku pojawienia się jakiegokolwiek problemu i/lub anomalii, zabrania się używania produktu. Należy szybko skontaktować się z Autoryzowanym Sprzedawcą lub Serwisem Klientów Inglesina.

Nie używać produktu jeżeli przedstawia złamania lub brakujące części: skontaktować się ze Sprzedawcą lub Serwisem Klientów Inglesina.

L'Inglesina Baby S.p.A. zrzeka się wszelkiej odpowiedzialności za uszkodzenia mienia lub obrażenia osób z powodu niewłaściwego i/lub nieprawidłowego użycia wyrobu.

L'Inglesina Baby S.p.A. celem ulepszenia swych produktów, zastrzega sobie prawo unowocześnień i/lub modyfikacji każdego elementu technicznego bądź estetyki, bez uprzedniego powiadomienia.

Przed użyciem lub przed przechowywaniem wysuszyć dokładnie pokrycie z tkaniny.

Aby zapobiec ewentualnego powstawania pleśni, zaleca się okresowo przewietrzać gondolę. W szczególności oddzielić pokrycie z tkaniny od struktury i przetrzeć dno suchą szmatką.

PL

ZALECANIA DO CZYSZCZENIA I KONSERWACJI PRODUKTU

Produkt ten wymaga regularnej konserwacji ze strony użytkownika.

Nigdy nie forsować mechanizmów lub ruchomych części; w razie wątpliwości najpierw skontrolować instrukcje.

Nie odkładać produktu jeżeli jest jeszcze mokry i nie zostawiać go w pomieszczeniach wilgotnych ponieważ mogłaby powstać pleśń.

Przechowywać produkt w suchym miejscu.

Chronić produkt przed czynnikami atmosferycznymi, wodą, deszczem lub śniegiem; ponadto długotrwałe wystawienie na słońce może spowodować zmiany koloru wielu materiałów.

Po ewentualnym używaniu na plaży, czyścić i wysuszyć dokładnie produkt, aby usunąć piasek i sól.

Czyścić części plastikowe i metalowe wilgotną ściereczką lub lekkim detergentem; nie używać rozpuszczalników, amoniaku lub benzyny.

Dokładnie wysuszyć części metalowe po ewentualnym kontakcie z wodą, w celu uniknięcia powstania rdzy.

Utrzymywać czyste wszystkie części ruchome i jeżeli konieczne smarować je lekkim olejem.

Czyścić koła z pyłu i/lub piasku.

ZALECENIA DO CZYSZCZENIA POKRYCIA Z TKANINY

Zalecamy prać pokrycie oddzielnie od innych artykułów.

Okresowo odświeżać części z tkaniny miękką szczotką do ubrań.

Przestrzegać przepisy prania pokrycia z tkaniny przedstawione na odpowiednich etykietkach.



Prać ręcznie w zimnej wodzie.



Nie wybielać.



Nie suszyć mechanicznie.



Nie prasować.



Nie prać na sucho.

SPIS KOMPONENTÓW

rys. 1

- H1** Pokrycie Daszku
- H2** Kołderka
- H3** Materacyk wewnętrzny
- H4** Pokrycie wewnętrzna
- G1** Adaptery do Daszku i Pochwyty Avio
- G2** Adaptery do Gondoli Avio i Fotelika samochodowego Huggy Avio

MONTAŻ GONDOLI NA STELAŻU

UWAGA! Gondola musi być zamontowana wyłącznie przodem do mamy.

rys. 2 Aby zaczepić gondolę o stelaż, należy przede wszystkim, jeżeli są obecne, usunąć adaptery do daszku i pochwyty. (**G1**). Aby usunąć adaptery, należy zamknąć stelaż. Następnie nacisnąć przy zaczepie (**G3**) i wysunąć z dziurki na rurze boku stelaża (**A1**).

rys. 3 Przymocować adaptery do stelaża (**G2**). Aby ułatwić zaczepianie, należy otworzyć stelaż zgodnie z zamieszczonymi instrukcjami. Aby zaczepić adaptery, dźwigienkę (**G4**) należy włożyć w tylną dziurkę znajdującą się na rurze boku stelaża (**A1**).

rys. 4 Następnie popchnąć adapter do zaczepienia go do kołka umieszczonego między rurami (**A2**).

rys. 5 Aby wyjąć adaptery przede wszystkim zamknąć stelaż. Następnie nacisnąć obok zaczepu (**G5**) i wyciągnąć z dziurki na rurze boku stelaża (**A1**).

rys. 6 Ustawić gondolę obok bocznych sworzni na adapterach (**G6**) i zamontować ją popychając do dołu, aż do usłyszenia obu KLIK dokonanego montażu.

rys. 7 UWAGA! Przed użyciem upewnić się, czy gondola jest zawsze poprawnie umocowana z obu stron Stelaża.

UWAGA! Nigdy nie transportować stelaża z gondolą zamontowaną.

ZDEJMOWANIE GONDOLI ZE STELAŻA

rys. 8 Aby usunąć gondolę ze stelaża, posłużyć się dźwigienką (**H5**) z przodu.

rys. 9 Jednocześnie, podnosić gondolę chwytając ją za uchwyt.

BUDKA

rys. 10 Aby zamontować daszek, należy zaczepić automatyczne zaciski (**H6**) do konstrukcji gondoli.

rys. 11 Następnie owinąć pokrycie daszka (**H1**) wokół uchwytu, zapinając specjalnymi zaciskami (**H7**).

rys. 12 Aby wyregulować uchwyt i daszek, nacisnąć jednocześnie dwa boczne przyciski (**H8**).

rys. 13 UWAGA: do transportowania gondoli, chwytac ją zawsze za uchwyt.

KOŁDERKA

rys. 14 Aby zamontować kołderkę (**H2**) umieścić ją w gondoli i zapiąć zapięcia automatyczne (**H9**).

KONSERWACJA POKRYCIA WEWNĘTRZNEGO

Do poprawnej konserwacji pokrycia wewnętrznego zaleca się okresowo wyjmować je.

rys. 15 Aby zdjąć daszek (**H1**), należy odpiąć wszystkie zapięcia automatyczne i zdjąć pokrycie. Zdjąć kołderkę (**H2**) i wewnętrzny materacyk (**H3**).

rys. 16 Odpiąć 2 zapięcia automatyczne, które blokują pokrycie w przedniej przedziurkowanej części gondoli (**H10**), następnie wysunąć je.

rys. 17 Podnieść boczne skrzydełka (**H11**) wyciągając je z ich gniazd.

rys. 18 Oderwać cały rzep, który blokuje pokrycie po bokach gondoli.

rys. 19 Podnieść skrzydełko na tylnym obwodzie gondoli (**H12**) i następnie wyciągnąć całe pokrycie. Aby założyć pokrycie powtórzyć powyższe operacje w odwrotnym kierunku.

AVERTIZĂRI



CITIȚI CU ATENȚIE INSTRUCȚIUNILE ÎNAINTE DE UTILIZAREA PRODUSULUI ȘI PĂSTRAȚI-LE PENTRU A LE CONSULTA ÎN VIITOR. SIGURANȚA COPILULUI DUMNEAVOASTRĂ POATE FI ÎN PERICOL DACĂ NU RESPECTAȚI CU ATENȚIE ACESTE INSTRUCȚIUNI. SIGURANȚA COPILULUI ESTE RESPONSABILITATEA DUMNEAVOASTRĂ. ATENȚIE! NU LĂSAȚI NICIODATĂ COPILUL NESUPRAVEGHEAT: AR PUTEA FI PERICULOS. FIȚI EXTREM DE ATENȚI CÂND UTILIZAȚI PRODUSUL.

Acest produs este adecvat pentru copii:

- de la naștere și până se atinge greutatea de 9 Kg dacă se utilizează LANDOUL.

Landoul este adecvat pentru copiii ce nu pot sta așezați singuri, ce nu se pot întoarce sau ridica pe mâini sau genunchi.

SIGURANȚĂ

Verificați înainte de asamblare ca produsul și toate componentele sale să nu prezinte daune datorate transportului; în acest caz produsul nu trebuie utilizat și va trebui ținut departe de copii.

Pentru siguranța copilului dumneavoastră, înainte de a utiliza produsul, înlăturați și eliminați toate pungile din plastic și elementele ce fac parte din ambalaj și nu le lăsați la îndemâna nou-născuților și copiilor.

Produsul trebuie utilizat numai pentru numărul de copii pentru care a fost proiectat.

Nu utilizați produsul dacă nu ați fixat și reglat corect toate componentele.

Citiți cu atenție instrucțiunile referitoare la utilizarea Șasiului când se vor fixa landoul/căruciorul/scaunul pentru mașină.

Nu amplasați niciodată produsul în apropierea scârilor sau treptelor.

Evitați introducerea degetelor în mecanisme.

Utilizați produsul numai pe o suprafață plană, stabilă și uscată.

Nu lăsați căruciorul/landoul pe o suprafață înclinată când copilul se află în cărucior, chiar dacă frâna este acționată. Eficiența sistemului de frânare este limitată în cazul suprafețelor cu înclinare semnificativă.

Înainte de utilizare, asigurați-vă că produsul este complet deschis și că toate dispozitivele de blocare și siguranță sunt corect fixate.

Nu adăugați alte salteluțe în landou.

Controlați întotdeauna dacă landoul, căruciorul și scaunul pentru mașină sunt corect fixate de șasiu înainte de a fi utilizate.

Nu urcați sau coborâți scări sau nu folosiți scările mobile cu copilul în cărucior/scaun auto/landou.

Controlați regulat produsul și componentele acestuia pentru a descoperi eventualele semne de deteriorare și/sau uzură, descusături și tăieturi. Verificați în special integritatea fizică și structurală a mânerelor sau a mânerului de transport și a fundului landoului.

Trebuie să fiți conștienți de pericolele reprezentate de flăcările libere sau alte surse de căldură cum ar fi radiatoarele,

șemineurile, sobele electrice și cu gaz, etc.: nu lăsați produsul în apropierea acestor surse de căldură.

Asigurați-vă că toate sursele posibile de pericol (exemplu: cabluri, fire electrice, etc.) sunt ținute departe de copil.

Nu lăsați produsul cu copilul în el unde există sfuri, perdele sau alte lucruri pe care copilul ar putea să se cațere sau care i-ar putea cauza sufocarea sau strangularea.

Nu utilizați landoul pe un suport.

SFATURI PENTRU UTILIZARE

Activați întotdeauna frâna înainte de a continua cu fazele de fixare și înlăturare a elementelor de transport suplimentare (landou, scaun pentru mașină).

Nu permiteți altor copii sau animale să se joace nesupravegheați în apropierea produsului sau să se cațere pe acesta.

În timpul așezării și scoaterii copilului din scaun/landou, pe parcursul staționărilor și pe timpul montării/demontării accesoriilor asigurați-vă că frâna este mereu activată.

Operațiunile de montare, demontare și reglare trebuie să fie efectuate numai de către persoane adulte. Asigurați-vă că persoanele care utilizează produsul (dădăcă, bunici, etc.) cunosc funcționarea corectă a acestuia.

În cazul operațiunilor de reglare asigurați-vă că componentele mobile ale produsului nu intră în contact cu copilul (exemplu: spătar, capotă, etc.); asigurați-vă că în timpul acestor operațiuni frâna este activată corect.

Nu efectuați operațiuni de deschidere, închidere sau demontare a căruciorului când copilul se află în cărucior.

Fiți foarte atenți când efectuați aceste operațiuni și copilul se află în apropiere.

Nu lăsați copilul în cărucior/scaunul auto/landou când călătoriți cu alte mijloace de transport.

Când nu îl folosiți, produsul trebuie pus la loc, departe de copii. Produsul nu trebuie utilizat ca o jucărie! Nu îi permiteți copilului să se joace cu acest produs.

În caz de expunere prelungită la soare, așteptați ca produsul să se răcească înainte de a-l utiliza.

Utilizați produsul numai cu landouri și scaune pentru mașină Inglesina, proiectate special și dotate cu sistem de prindere Easy Clip. În caz de dubii consultați site-ul www.inglesina.com sau adresați-vă Vânzătorului Autorizat sau Serviciul de Asistență pentru Clienți Inglesina.

Transportarea copilului în automobil este permisă în mod exclusiv folosind landoul Avio predisus pentru montarea în automobile împreună cu Kit-ul Auto Avio Inglesina. Sistemul de reținere astfel compus este omologat conform regulamentului ECE R 44/04 ca și făcând parte din grupul "0" pentru copii cu greutatea între 0 și 10 Kg. Pentru informații privind montarea în automobile a landoului Avio predisus pentru automobile, consultați manualul de instrucțiuni a Kit-ului auto Avio Inglesina.

GARANȚIE/PIESE DE SCHIMB

Nu utilizați piese de schimb sau accesorii care nu sunt furnizate și/sau aprobate de L'Inglesina Baby.

Eventualele daune cauzate de utilizarea de accesorii ce nu sunt furnizate și/sau aprobate de L'Inglesina Baby, cum ar fi scaunele, sisteme de prindere pentru borsete, învelitori contra ploii, platforme pentru cărucioare, etc. nu vor fi acoperite de condițiile garanției noastre.

Eventualele modificări aduse produselor exonerează L'Inglesina Baby de orice responsabilitate.

Nu supraîncărcați produsul cu accesorii ulterioare cu excluderea celor aprobate de L'Inglesina Baby: greutatea sau presiunea suplimentare pot cauza instabilitatea produsului sau supunerea acestuia la tensiune excesivă ducând la

AVERTIZĂRI

ruperea acestuia.

Nu înlăturați etichetele adezive și cusute; ar putea face produsul neconform în temeiul legislației.

Verificați cu regularitate dispozitivele de siguranță pentru a vă asigura de funcționarea lor corectă în timp. În cazul în care există probleme și/sau anomalii de orice fel, utilizarea căruciorului este interzisă. Contactați imediat Vânzătorul Autorizat sau Serviciul de Asistență Clienți Inglesina.

Nu utilizați produsul dacă prezintă rupturi sau componente lipsă: contactați Vânzătorul de încredere sau Serviciul de Asistență a Clienților Inglesina.

L'Inglesina Baby S.p.A. neagă orice responsabilitate pentru daune cauzate lucrurilor sau persoanelor ce derivă din utilizarea inadecvată și/sau incorectă a instrumentului.

L'Inglesina Baby S.p.A. pentru a-și îmbunătăți produsele își rezervă dreptul de actualizare și/sau modificare a oricărui detaliu tehnic sau estetic fără vreo informare anterioară.

SFATURI PENTRU CURĂȚAREA ȘI ÎNTREȚINEREA PRODUSULUI

Acest produs necesită o mentenanță regulată din partea utilizatorului.

Nu forțați niciodată mecanismele sau componentele mobile; în caz de dubii, verificați mai întâi instrucțiunile.

Nu strângeți produsul dacă este încă ud și nu-l lăsați în locuri umede deoarece s-ar putea forma mușgai.

Păstrați produsul într-un loc uscat.

Protejați produsul de agenții atmosferici, apă, ploaie sau zăpadă; de asemenea expunerea continuă și prelungită la soare ar putea cauza schimbări de culoare la multe din materiale.

După o eventuală utilizare pe plajă, curățați și uscați atent produsul pentru a înlătura nisipul și sarea.

Curățați componentele din plastic și din metal cu o cârpă umedă sau cu un detergent delicat; nu utilizați solvenți, amoniac sau benzină.

Uscați atent componentele din metal după un eventual contact cu apa, pentru a evita formarea de rugină.

Păstrați curate toate componentele în mișcare și dacă trebuie lubrifiați-le cu un ulei delicat.

Mențineți roțile fără praf și/sau nisip.

SFATURI PENTRU CURĂȚAREA HUSEI TEXTILE

Vă sfătuim să spălați căptușeala separat de celelalte articole.

Împrospătați periodic părțile din material textil cu o perie moale pentru haine.

Respectați regulile de spălare a căptușelii textile prezentate pe etichetele aferente.



Spălați la mână în apă rece.



Nu înlăbiți.



Nu uscați mecanic.



Nu călcați.



Nu folosiți spălarea uscată.

Uscați perfect căptușeala din material textil, înainte de a o utiliza sau de a o strânge.

Pentru a preveni eventuala formare de mușgai, vă sfătuim să aerisiți periodic landoul. În special, separați căptușeala textilă de structură și treceți o cârpă uscată pe fund.

INSTRUCȚIUNI

LISTĂ COMPONENTE

fig. 1

- H1** Căptușeală Capotă
- H2** Husă
- H3** Salteluță interioară
- H4** Căptușeală interioară
- G1** Adaptoare pentru Capotă și Mâner Avio
- G2** Adaptoare pentru Landoul Avio și Scaun auto Huggy Avio

PRINDEREA LANDOULUI PE ȘASIU

ATENȚIE! Landoul trebuie fixat numai cu fața la mamă.

fig. 2 Pentru a monta landoul pe șasiu, trebuie să îndepărtați mai întâi adaptoarele pentru capotă și mâner (**G1**). Pentru a îndepărta adaptoarele trebuie mai întâi să închideți șasiul. Apăsăți apoi în dreptul conectorului (**G3**) și scoateți adaptorul din bucla de pe tubul din dreptul șasiului (**A1**).

fig. 3 Montați apoi adaptoarele pe șasiu (**G2**). Pentru a facilita operația de agățare, deschideți șasiul și urmați instrucțiunile. Pentru a monta adaptoarele, introduceți maneta (**G4**) în bucla de pe tubul din dreptul șasiului (**A1**).

fig. 4 Împingeți apoi adaptorul până când acesta se fixează pe tija amplasată între tuburi (**A2**).

fig. 5 Pentru a înlătura adaptoarele, trebuie mai întâi să închideți șasiul. Apăsăți apoi în dreptul conectorului (**G5**) și scoateți adaptorul din bucla de pe tubul din dreptul șasiului (**A1**).

fig. 6 Poziționați landoul în dreptul pivoților laterali pe adaptoare (**G6**) și fixați-l împingându-l în jos, până când simțiți amândouă CLICK-URILE care marchează fixarea.

fig. 7 **ATENȚIE! Verificați întotdeauna, înainte de utilizare, dacă landoul este fixat corect pe amândouă părțile șasiului.**

ATENȚIE! Nu transportați niciodată șasiul cu landoul atașat.

DETAȘAREA LANDOULUI DE PE ȘASIU

fig. 8 Pentru a înlătura landoul de pe șasiu, acționați maneta (**H5**) aflată în partea din față.

fig. 9 Ridicați în același timp landoul, prinzându-l de mâner.

CAPOTĂ

fig. 10 Pentru a monta capota, închideți mai întâi capsele automate (**H6**) aflate pe structura landoului.

fig. 11 Înfășurați apoi căptușeala capotei (**H1**) în jurul mânerului și fixați-o apoi cu capsele respective (**H7**).

fig. 12 Pentru a regla maneta și capota acționați asupra celor două butoane laterale (**H8**) în același timp.

fig. 13 **ATENȚIE: pentru a transporta landoul, prindeți-l mereu de mâner.**

HUSĂ

fig. 14 Pentru a monta husa (**H2**) poziționați-o pe landou și închideți capsele automate corespunzătoare (**H9**).

ÎNTREȚINEREA CĂPTUȘELII INTERNE

Vă sfătuim să înlăturați periodic căptușeala interioară pentru întreținerea sa corectă.

fig. 15 Pentru a înlătura capota (**H1**), desfaceți toate capsele automate și scoateți căptușeala. Scoateți apoi husa (**H2**) și salteaua din interior (**H3**).

fig. 16 Desfaceți cele două capse care fixează căptușeala în partea din față a landoului (**H10**), și apoi scoateți-o.

fig. 17 Ridicați aripioarele laterale (**H11**) înlăturându-le din locașurile lor.

fig. 18 Desprindeți tot scaiul care blochează căptușeala pe lateralele landoului.

fig. 19 Ridicați aripioara de pe partea posterioară a landoului (**H12**) și desfaceți apoi întreaga căptușeală. Pentru a pune la loc căptușeala landoului, repetați operațiunile enumerate mai sus în sens invers.

ADVERTÊNCIA



LEIA COM ATENÇÃO AS INSTRUÇÕES ANTES DA UTILIZAÇÃO E GUARDE-AS PARA REFERÊNCIA FUTURA.

A SEGURANÇA DO SEU FILHO PODE SER COMPROMETIDA SE AS PRESENTES INSTRUÇÕES NÃO FOREM SEGUIDAS COM CUIDADO.

A SEGURANÇA DA CRIANÇA É DA SUA RESPONSABILIDADE.

ATENÇÃO! NUNCA DEIXE A CRIANÇA SEM VIGILÂNCIA: PODE SER PERIGOSO. PRESTE A MÁXIMA ATENÇÃO QUANDO UTILIZAR O PRODUTO.

Este produto destina-se a crianças:

- a partir do nascimento e até aos 9 Kg se se utiliza a ALCOFA.

A alcofa destina-se a crianças que não consigam permanecer sentadas sozinhas, nem rodar e que não possam levantar-se sobre as mãos ou joelhos.

SEGURANÇA

Verifique antes da montagem, se o produto e todos os componentes não apresentam danos devidos ao transporte; em caso afirmativo, o produto não deve ser utilizado e deve ser mantido longe do alcance das crianças.

Para a segurança do seu filho, antes de utilizar o produto, remova e elimine todos os sacos de plástico e os elementos que fazem parte da embalagem e mantenha-os longe do alcance dos bebés e das crianças.

O produto deve ser utilizado exclusivamente pelo número de crianças para o qual foi concebido.

Não utilize o produto se todos os seus componentes não estiverem correctamente fixados e regulados.

Leia atentamente as instruções relativas à utilização da estrutura onde serão encaixadas a alcofa/cadeira/cadeira auto.

Nunca coloque o produto na proximidade de escadas ou degraus.

Evite inserir os dedos nos mecanismos.

Utilize-o apenas em superfícies planas, estáveis e secas.

Não deixe o carrinho de passeio/carrinho de bebé num plano inclinado com a criança a bordo, mesmo que o travão esteja engatado. A eficiência dos travões é limitada em planos inclinados íngremes.

Antes da utilização, verifique se o produto está completamente aberto e os dispositivos de bloqueio e segurança estão correctamente engatados.

Não juntar uteriores colchãozinhos na alcofa.

Antes da utilização, verifique sempre se a alcofa, a cadeira e a cadeira auto estão correctamente encaixadas na estrutura. Não suba nem desça escadas ou escadas móveis com a criança no carrinho de passeio/cadeira auto/alcofa.

Inspeccione com regularidade o produto e os seus componentes para detectar eventuais sinais de deterioração e/ou desgaste, partes descoladas e rasgadas. Verifique, em particular, o estado físico e estrutural das pegadas ou da pega de transporte e da base da alcofa.

Esteja consciente dos perigos derivados da presença de chamas livres ou outras fontes de calor, como radiadores, lareiras, aquecedores eléctricos ou a gás, etc. Não deixe o

produto na proximidade destas fontes de calor.

Verifique se todas as possíveis fontes de perigo (por exemplo: cabos, fios eléctricos, etc.) estão fora do alcance da criança.

Não deixe o produto com a criança junto de cordas, cortinados ou outros meios, pelos quais a criança pode trepar, ou mesmo estes servirem como causa de sufocamento ou estrangulamento.

Não utilize a alcofa em cima de um apoio.

CONSELHOS DE UTILIZAÇÃO

Inserir sempre o freio antes de proceder às fases de enganche e desenganche das unidades de transporte adicionais (alcofa, cadeira auto).

Não deixe outras crianças ou animais brincarem sem vigilância na proximidade do produto ou de treparem para ele.

Quando se posiciona ou retira a criança da cadeira/alcofa, durante as paragens e durante a montagem/desmontagem dos acessórios, verifique se o travão ficou bem engatado.

As operações de montagem, desmontagem e regulação devem ser realizadas apenas por adultos. Verifique se quem utiliza o produto (ama, avós, etc.) conhece bem o funcionamento correcto do mesmo.

Nas operações de regulação, verifique se as partes móveis do produto não tocam na criança (exemplo: apoio de costas, capota, etc.); verifique em todo o caso se durante estas operações, o travão está bem engatado.

Não realize acções de abertura, fecho ou desmontagem do produto com a criança a bordo.

Em qualquer dos casos, tenha um cuidado especial quando essas operações tiverem lugar e a criança estiver nas imediações.

Não deixe a criança no carrinho de passeio/cadeira auto/alcofa quando viajar noutros meios de transporte.

Quando não estiver a ser utilizado, o produto é mantido, em qualquer situação, fora do alcance das crianças. O produto não deve ser utilizado como um brinquedo! Não permitir ao bebé de jogar com este produto.

Em caso de exposição prolongada ao sol, espere que o produto arrefeça antes de utilizá-lo.

Utilize somente com alcofas e cadeirinhas auto Inglesina especificamente preparadas e equipadas com encaixe Easy Clip. Em caso de dúvida, consulte o site www.inglesina.com ou dirija-se ao Revendedor Autorizado ou ao Serviço de Assistência a Clientes da Inglesina.

O transporte da criança em automóvel é admitido exclusivamente com o uso da alcofa Avio predisposta para auto, junto com o Kit Auto Avio Inglesina. O sistema de retenção composto desta forma é homologado de acordo com o regulamento ECE 44/04 como grupo "0" para crianças de 0 a 10 kg de peso. Para a correcta instalação em automóveis da alcofa Avio predisposta para auto, consultar o respectivo manual de instruções do Kit para auto Avio Inglesina.

GARANTIAS/PEÇAS SOBRESSALENTES

Não utilize peças sobressalentes ou acessórios não fornecidos e/ou de algum modo não aprovados pela L'Inglesina Baby.

Quaisquer danos provocados pela utilização de acessórios não fornecidos e/ou não aprovados pela L'Inglesina Baby, como cadeiras de bebé, ganchos para bolsas, telas de protecção contra a chuva, plataformas para carrinhos, etc., não estarão cobertos pelas condições na nossa garantia.

Quaisquer modificações introduzidas nos produtos isentam a L'Inglesina Baby de qualquer responsabilidade.

Não sobrecarregue o produto com acessórios complementares, excepto os aprovados pela L'Inglesina Baby: o peso ou a pressão extra podem provocar a instabilidade do

ADVERTÊNCIA

produto ou sujeitá-lo a uma tensão excessiva que provoque a sua rotura.

Não remova as etiquetas adesivas e cosidas; pode tornar o produto não conforme com o conteúdo da norma.

Inspeccione regularmente os dispositivos de segurança para verificar a perfeita funcionalidade do produto ao longo do tempo. Caso sejam encontrados problemas e/ou anomalias de qualquer tipo, não utilize o produto. Contacte na devida oportunidade o Revendedor Autorizado ou o Serviço de Assistência a Clientes da Inglesina.

Não utilize o produto se este apresentar peças partidas ou em falta: contacte o seu Revendedor Autorizado ou o Serviço de Assistência a Clientes da Inglesina.

A L'Inglesina Baby S.p.A. rejeita toda e qualquer responsabilidade por danos materiais ou pessoais, resultantes da utilização inadequada e/ou incorrecta do equipamento.

A L'Inglesina Baby S.p.A. com o fim de melhorar os seus produtos, reserva-se o direito de actualizar e/ou modificar qualquer pormenor técnico estético, sem aviso prévio.

Para prevenir a eventual formação de bolor, aconselha-se que areje periodicamente a alcofa. Em particular, separe o revestimento em tecido da estrutura e passe um pano seco na base.

CONSELHOS SOBRE LIMPEZA E MANUTENÇÃO DO PRODUTO

Este produto requer uma manutenção regular da parte do utilizador.

Nunca force os mecanismos ou as partes móveis; em caso de dúvida, verifique primeiro as instruções.

Não guarde o produto se estiver molhado e não o deixe em ambientes húmidos, pois pode-se formar bolor.

Mantenha o produto num local seco.

Proteja o produto dos agentes atmosféricos, água, chuva ou neve; além disso, a exposição contínua ou prolongada ao sol pode causar alterações de cor em muitos materiais.

Após a eventual utilização na praia, limpe e seque o produto com cuidado para remover a areia e o sal.

Limpe as partes de plástico e de metal com um pano húmido ou com um detergente suave; não utilize solventes, amoníaco ou benzina.

Seque com cuidado as partes metálicas a seguir ao possível contacto com a água, a fim de evitar a formação de ferrugem. Mantenha limpas todas as partes móveis e lubrifique-as com um óleo leve.

Mantenha as rodas limpas de pó e/ou areia.

CONSELHOS SOBRE LIMPEZA DO REVESTIMENTO EM TECIDO

Aconselha-se a lavagem do revestimento em separado dos outros artigos.

Escove periodicamente as partes em tecido com uma escova suave para vestuário.

Respeite as normas de lavagem do revestimento em tecido, indicadas nas respectivas etiquetas.



Lave à mão em água fria.



Não utilize lixívia.



Não seque mecanicamente.



Não passe a ferro.



Não lave a seco.

Seque perfeitamente o revestimento em tecido, antes utilizá-lo ou guardá-lo.

INSTRUÇÕES

LISTA DE COMPONENTES

fig. 1

- H1** Revestimento da Capota
- H2** Capa de cobertura
- H3** Colchãozinho interno
- H4** Revestimento interno
- G1** Adaptadores para Capota e Corrimão Avio
- G2** Adaptadores pelo Berço Avio e pela Cadeirinha Carro Huggy Avio

ENCAIXE DA ALCOFA NO CHASSIS

ATENÇÃO: A alcofa deve ser enganchada exclusivamente em frente à mãe.

fig. 2 Para engatar a alcofa ao chassis primeiro remova, se presentes, os adaptadores para capota e corrimão (**G1**). Para remover os adaptadores fechar o chassis. Pressionar, em seguida, o gancho (**G3**) e extrair do ilhó posicionado no tubo ao lado do chassis (**A1**).

fig. 3 Insira, enfim, no chassis os específicos adaptadores (**G2**). Para facilitar as operações de engate, abrir o chassis observando as indicações relatadas. Para engatar os adaptadores, inserir a alavanca (**G4**) no ilhó inferior posicionado no tubo ao lado do chassis (**A1**).

fig. 4 Empurrar logo o adaptador até enganchá-lo na estaca colocada entre os tubos (**A2**).

fig. 5 Para remover os adaptadores, primeiro fechar o chassis. Pressionar logo em correspondência do gancho (**G5**) e extrair do ilhó no tubo ao lado do chassis (**A1**).

fig. 6 Posicionar a alcofa em correspondência dos pernos laterais nos adaptadores (**G6**) e enganchá-la empurrando-a abaixo, até ouvir os dois CLICKs de enganche cumprido.

fig. 7 **ATENÇÃO! Antes de utilizar, certifique-se de que a alcofa está sempre correctamente encaixada em ambos os lados da estrutura.**

ATENÇÃO! Nunca transportar o chassis com a alcofa instalada.

DESENCAIXE DA ALCOFA DO CHASSIS

fig. 8 Para remover a alcofa a partir do chassis, utilizar a alavanca (**H5**) posicionada na parte anterior.

fig. 9 Em simultâneo, levante a alcofa, pegando-lhe pela pega.

CAPOTA

fig. 10 Para montar a capota, engate os botões automáticos (**H6**) à estrutura da alcofa.

fig. 11 Enrolar, enfim, o revestimento da capota (**H1**) em torno da pega e fixá-la através dos específicos botões (**H7**).

fig. 12 Para regular a pega e a capota agir nos dois botões laterais (**H8**) contemporaneamente.

fig. 13 **ATENÇÃO: para transportar a alcofa, pegue-lhe sempre pela pega.**

CAPA DE COBERTURA

fig. 14 Para instalar a capa de cobertura (**H2**) posicioná-la na alcofa e abotoar os automáticos correspondentes (**H9**).

MANUTENÇÃO DO REVESTIMENTO INTERNO

Aconselha-se remover periodicamente o revestimento interno para a sua correcta manutenção.

fig. 15 Para remover a capota (**H1**), desabrochar todos os automáticos presentes e extrair o revestimento. Remover enfim a capa de cobertura (**H2**) e o colchãozinho interno (**H3**).

fig. 16 Desabrochar os 2 automáticos que bloqueiam o revestimento na parte anterior perfurada da alcofa (**H10**) e extraí-lo em seguida.

fig. 17 Levantar as aletas laterais (**H11**) removendo-as das próprias sedes.

fig. 18 Despegar todo o velcro que bloqueia o revestimento nos lados da alcofa.

fig. 19 Levantar a aleta na parte trasera da alcofa (**H12**) e logo o inteiro revestimento. Para revestir a alcofa, repetir as operações acima mencionadas no sentido contrário.

VAROVÁNÍ



NEŽ VÝROBEK ZAČNETE UŽÍVAT, PŘEČTĚTE SI POKYNY A USCHOVEJTE SI JE PRO BUDOUCÍ POUŽITÍ. NEBUDETE-LI POSTUPOVAT PODLE TĚCHTO POKYŇŮ, BEZPEČNOST VAŠEHO DÍTĚTE MŮŽE BÝT OHROŽENA.

ODPOVÍDÁTE ZA BEZPEČNOST SVÉHO DÍTĚTE.

UPOZORNĚNÍ! NENECHÁVEJTE DÍTĚ NIKDY BEZ DOZORU. MŮŽE TO BÝT NEBEZPEČNÉ. PŘI POUŽÍVÁNÍ VÝROBKU MU VĚNUJTE MAXIMÁLNÍ POZORNOST.

Tento produkt je vhodný pro děti:

- od narození do 9 kg, pokud se používá KORBA.

Korba je vhodná pro děti, které nedokážou sedět samy a kutálet se a které se nedokážou vzepřít na rukou či kolenou.

BEZPEČNOST

Než se pokusíte výrobek sestavit, ověřte, zda jeho součásti nevykazují poškození vzniklé v průběhu přepravy. Pokud ano, výrobek nemůže být používán a nesmí být v dosahu dětí.

V zájmu bezpečnosti svého dítěte před použitím produktů odstraňte veškeré igelitové sáčky a součásti balení a nedovolte, aby byly v dosahu novorozenců a dětí.

Produkt lze používat výlučně pro tolik dětí, pro kolik byl navržen.

Nepoužívejte výrobek, pakliže všechny jeho části nejsou správně upevněny a nastaveny.

Přečtěte si pozorně pokyny o používání rámu, když je k němu připevněna korba/sedačka/autosedačka.

Nenechávejte výrobek nikdy v blízkosti schodů či schůdků.

Nestrkujte do mechanismu prsty.

Používejte výlučně na rovné, stabilní a suché ploše.

Je-li dítě v kočárku, nenechávejte jej nikdy na nakloněné rovině, i když je zabrzděn. Účinnost brzd je na silně nakloněných plochách omezená.

Před použitím se ujistěte, že výrobek je úplně otevřený a že veškeré blokační a bezpečnostní zařízení je správně zapnuto. Nevkládejte do korby další matrace.

Vždy ověřte, že korba, vložka a autosedačka jsou dobře usazeny na rámu, než je začnete používat.

Nejezděte po schodech či jezdících schodech nahoru ani dolů, je-li dítě umístěno v kočárku/autosedačce/korbě.

Výrobek pravidelně prohlízejte, abyste odhalili případné známky poškození a/nebo opotřebení či rozpárané a potřhané části. Zejména ověřte fyzický a strukturální stav držadel či držáku a spodní části korby.

Berte v úvahu nebezpečí vyplývající z blízkosti otevřeného ohně či jiných zdrojů tepla jako radiátorů, krbů, elektrických či plynových kamen apod. Nestavějte produkt do blízkosti těchto zdrojů tepla.

Ujistěte se, že veškeré možné zdroje nebezpečí (např. kabely, elektrické vedení) jsou mimo dosah dítěte.

Nenechávejte dítě v kočárku na místě, kde by se mohlo vyšplhat po provazech, záclonách apod. nebo kterými by se mohlo zadusit či uškrtit.

Nepoužívejte korbu na podložce.

DOPORUČENÍ K UŽÍVÁNÍ

Před připevňováním a snímáním přídatných přepravních dílů (korba, autosedačka) kočárek vždy zabrzděte.

Nedovolte, aby si v blízkosti produktu bez dozoru hrály jiné děti či aby se na něj pokoušely vyšplhat.

Když dáváte dítě do sedačky/korby nebo jej z ní vytahujete, během přestávek či při montování/odmontování příslušenství se ujistěte, že je aktivována brzda.

Výrobek mohou montovat, rozebírat či nastavovat výlučně dospělé osoby. Ujistěte se, že osoby, které výrobek používají (au-pair, prarodiče apod.) vědí, jak s ním správně zacházet.

Při nastavování kočárku zajistěte, aby jeho pohyblivé části (např. opěrka a stříška) nepřišly do kontaktu s dítětem. Rovněž se ujistěte, že při těchto činnostech je aktivována brzda.

Neotvírejte, nezavírejte a nerozebírejte kočárek, když je dítě v něm.

Věnujte při těchto činnostech zvýšenou pozornost dítěti, pohybuje-li se poblíž.

Nenechávejte dítě v kočárku/autosedačce/korbě při cestování dopravními prostředky.

Když není výrobek používán, je třeba jej uschovat tak, aby se k němu nemohly přiblížit děti. Výrobek nelze používat jako hračku! Nedovolte dítěti, aby si s tímto produktem hrálo.

V případě dlouhého vystavení slunečnímu záření počkejte, než se produkt ochladí, a teprve potom jej můžete znovu používat.

Používejte výlučně korby a autosedačky Inglesina, které jsou k tomu určeny a jsou rovněž vybaveny systémem Easy Clip. Máte-li pochybnosti, přečtěte si informace na stránce www.inglesina.com a obraťte se na autorizovaného prodejce nebo klientský servis Inglesina.

Přeprava dítěte v autě je povolena pouze s použitím kolébky Avio ve spojení se soupravou Auto Avio Inglesina. Takto složený upínací systém je schválen v souladu s nařízením ECE 44/04 jako skupina "0" pro děti s hmotností od 0 do 10 kg. Pro správnou instalaci kolébky Avio ve vozidle konzultujte příslušný návod k použití soupravy Auto Avio Inglesina.

ZÁRUKY/NÁHRADNÍ DÍLY

Nepoužívejte náhradní díly či příslušenství nedodané či neschválené společností L'Inglesina Baby.

Případné škody vyplývající z použití příslušenství nedodaného a/nebo neschváleného společností L'Inglesina Baby (jako sedaček, háčků na tašky, krytů proti dešti, platform na kočárky) nejsou kryty zárukou, kterou poskytujeme.

Případné změny, které na výrobku učiníte, zprošťují společnost L'Inglesina Baby veškeré zodpovědnosti.

Nepřetěžujte výrobek příslušenstvím s výjimkou toho, které schválila společnost L'Inglesina Baby. Dodatečná hmotnost či zatížení mohou mít za následek nestabilitu výrobku nebo jeho přetížení a výrobek se může rozbít.

Neodstraňujte nalepené a přišité etikety, jinak výrobek nemusí odpovídat požadavkům normy.

Pravidelně kontrolujte bezpečnostní zařízení, abyste se ujistili, že výrobek stále funguje perfektně. V případě, že narazíte na jakékoli problémy a/nebo odchylky, výrobek nepoužívejte. Kontaktujte neprodleně autorizovaného prodejce nebo klientský servis společnosti Inglesina.

Nepoužívejte výrobek, je-li zlomený nebo chybějí-li části. Kontaktujte svého prodejce nebo klientský servis společnosti Inglesina.

Společnost L'Inglesina Baby S.p.A. odmítá jakoukoli odpovědnost za škody způsobené věcem či osobám, vzniknou-li tyto v důsledku nevhodného a nesprávného používání výrobku.

VAROVÁNÍ

Aby mohla společnost L'Inglesina Baby S.p.A. vylepšovat své produkty, vyhrazuje si právo aktualizovat a/nebo upravovat jakékoli technické aspekty či vzhled výrobku bez předchozího vyrozumění.

DOPORUČENÍ K ČIŠTĚNÍ A ÚDRŽBĚ VÝROBKU

Tento výrobek vyžaduje, aby uživatel prováděl pravidelnou údržbu.

Nikdy se nesnažte mechanismy či jiné části dostat do pohybu násilím. Máte-li pochybnosti, přečtěte si nejprve pokyny.

Neuschovávejte produkt, pokud je mokrý, a nenechávejte jej ve vlhkém prostředí, aby se na něm nerozvinula plíseň.

Uchovávejte výrobek na suchém místě.

Chraňte výrobek před vlivem počasí, vody, deště či sněhu. Nepřetržité a dlouhé vystavování slunci může u mnoha materiálů způsobit změnu barvy.

Po případném použití výrobku na pláži jej důkladně očistěte a vysušte, aby na něm nezůstal písek a sůl.

Čistěte plastové a kovové části navlhčeným hadříkem s nepříliš agresivním čisticím prostředkem. Nepoužívejte rozpouštědla, čpavek či benzín.

Vysušte důkladně kovové části, přijdou-li do kontaktu s vodou. Zabráníte tak jejich rezivění.

Udržujte čisté veškeré části, které se pohybují, a v případě potřeby je promažte slabým olejem.

Čistěte kolečka od prachu a/nebo písku.

DOPORUČENÍ K ČIŠTĚNÍ LÁTKOVÉHO POTAHU

Doporučujeme prát odděleně od ostatních kusů prádla.

Látkové části pravidelně přejíždějte jemným kartáčkem na oblečení.

Respektujte pokyny pro praní potahu, které jsou uvedeny na příslušných etiketách.



Perte v ruce ve studené vodě.



Nepoužívejte bělidla.



Nesušte mechanicky.



Nežehlete.



Neperte nasucho.

Než znovu začnete používat látkový potah nebo než jej uložíte, důkladně jej usušte.

Případnému tvoření plísně předejdete pravidelným větráním korby. Zejména je nutné odstranit textilní potah od konstrukce a stírat spodní část suchým hadrem.

SEZNAM SOUČÁSTÍ

obr. 1

H1 Potah stříšky

H2 Kryt

H3 Vnitřní matrace

H4 Vnitřní potah

G1 Nástavce pro stříšku a madlo Avio

G2 Posouvače pro korbu Avio a autosedačku Huggy Avio

PŘIPEVNĚNÍ KORBY NA RÁM

POZOR! Korbu připevňujte výlučně před matku.

obr. 2 Pro zavěšení kolébky na rám především sejměte případné nástavce pro stříšku a madlo (**G1**). Pro sejmутí nástavců sklopte rám. Potom stiskněte v blízkosti háku (**G3**) a sejměte z oka na boční trubce rámu (**A1**).

obr. 3 Potom opatřete rám příslušnými nastavci (**G2**). Pro usnadnění zavěšování otevřete rám podle příslušných pokynů. Pro zavěšení nastavců vložte páku (**G4**) do spodního oka umístěného na boční trubce rámu (**A1**).

obr. 4 Přitlačte posouvač, dokud se nepřipevní na kolík mezi trubkami (**A2**).

obr. 5 Chcete-li posouvače odstranit, nejprve zavřete rám. Zatlačte u háčku (**G5**) a vytáhněte posouvače z očka na boční trubce rámu (**A1**).

obr. 6 Položte korbu k bočním čepům na posouvače (**G6**) a zatlačením ji připevňte, dokud neuslyšíte dvojí CVAKNUTÍ.

obr. 7 **POZOR! Než výrobek použijete, ujistěte se, že korba je vždy správně připojena na obou stranách rámu. POZOR! Nikdy nepřenášejte rám s připevněnou korbou.**

SEJMUTÍ KORBY Z RÁMU

obr. 8 Pro sejmутí kolébky z rámu použijte páku (**H5**) umístěnou vpředu.

obr. 9 Zároveň zvedněte korbu a držte ji přitom za rukojeť.

STŘÍŠKA

obr. 10 Pro nasazení boudičky zapněte automatické knoflíky (**H6**) ke konstrukci kolébky.

obr. 11 Potom oviňte potah boudičky (**H1**) kolem rukojeti a upněte ho pomocí příslušných knoflíků (**H7**).

obr. 12 Chcete-li ovládat držadlo a stříšku, stiskněte zároveň dvě boční tlačítka (**H8**).

obr. 13 **POZOR: chcete-li přepravovat korbu, držte ji vždy za držadlo.**

KRYT

obr. 14 Chcete-li připevnit kryt (**H2**), položte jej na korbu a zapněte příslušné automatické knoflíky (**H9**).

ÚDRŽBA VNITŘNÍHO POTAHU

Doporučujeme pravidelně odstraňovat vnitřní potah. Tak zajistíte jeho správnou údržbu.

obr. 15 Pro sejmутí stříšky (**H1**) odepněte všechny patentky a sejměte potah. Potom sejměte pokryv (**H2**) a vnitřní matraci (**H3**).

obr. 16 Odepněte 2 patentky, které upínají potah k přední perforované části kolébky (**H10**), potom ho sejměte.

obr. 17 Vyjměte boční křídélka (**H11**) z jejich umístění a zvedněte je.

obr. 18 Odlepte suchý zip, který drží potah na bočních částech korby.

obr. 19 Zvedněte křídélko v zadní části korby (**H12**) a pak celý potah sejměte.

Chcete-li potah z korby vrátit, zopakujte výše uvedené kroky v opačném pořadí.

FIGYELMEZTETÉS



HASZNÁLAT ELŐTT OLVASSA EL FIGYELMESEN AZ ÚTMUTATÓT, ÉS ŐRIZZE MEG GONDOSAN. GYERMEKÉNEK BIZTONSÁGÁT VESZÉLYEZTETHETI, HA NEM TARTJA BE SZIGORÚAN AZ ALÁBBI ELŐÍRÁSOKAT.

GYERMEKÉNEK BIZTONSÁGÁÉRT ÖN A FELELŐS.

FIGYELEM! SOHA NE HAGYJA A GYERMEKET ŐRIZETLENÜL: VESZÉLYES LEHET. A TERMÉK HASZNÁLATA SORÁN MINDIG LEGYEN NAGYON KÖRÜLTEKINTŐ.

Ez a termék alkalmas:

- születéstől 9 kg-os súlyig, ha MÓZESKOSÁRKÉNT használják.

Ez a mőzeskosár önállóan ülni, foggni, négykézlábra állni még nem tudó gyermekek szállítására alkalmas.

BIZTONSÁG

Az összeszerelés előtt ellenőrizze, hogy a termék és alkatrészei nem sérültek-e a szállítás során, ilyen esetben a terméket nem szabad használni és távol kell tartani a gyermekektől.

Gyermeke biztonságának érdekében a termék használata előtt távolítsa el és helyezze a hulladékba a műanyag zacskókat és a csomagolás elemeit, és tartsa azokat távol csecsemőktől és gyermekektől.

Az Ön által vásárolt terméket csak annyi gyerek használhatja, ahányra tervezték.

Ne használja a terméket, ha nincs minden alkatrésze megfelelően felszerelve és beállítva.

Figyelmesen olvassa el a váz használati útmutatóját, mielőtt ráhelyezné a mőzeskosarat/gyerekülést/autós gyerekülést.

Soha ne állítsa a terméket lépcső vagy lépcsőfok közelébe.

Ne dugja be az ujját a termék mechanizmusába.

Kizárólag sima, stabil és száraz felületen használható.

Ne hagyja a sportkocsit/mélykocsit lejtős terepen, ha a gyermek benne van, akkor sem, ha benyomta a féket. Lejtőn a fékek hatékonysága korlátozott.

A használat előtt ellenőrizze, hogy a termék teljesen ki legyen nyitva, és a biztonsági és rögzítő szerkezetek a megfelelően rögzített állásban legyenek.

Ne helyezzen további matracokat a mőzeskosárba.

Használat előtt mindig ellenőrizze, hogy a mőzeskosár, a gyerekülés és az autósülés megfelelően rögzítve legyen a vázhoz.

Ne közlekedjen lépcsőn vagy mozgólépcsőn úgy, hogy a gyermek a sportkocsiban/autós gyerekülésben/mőzeskosárban van.

Rendszeresen ellenőrizze a terméket és alkatrészeit, hogy nincs-e rajtuk károsodás és/vagy kopás, szakadás vagy feslés jele. Különös gondossággal ellenőrizze a hordozófüleket vagy a hordozó fogantyú és a mőzeskosár aljának épségét.

Fordítson különös figyelmet a szabad láng vagy egyéb hőforrások – például radiátorok, kandallók, villanyrezsók vagy gázkályhák stb. - okozta veszélyekre: ne hagyja a terméket a hőforrások közelében.

Ellenőrizze, hogy az összes lehetséges veszélyforrás (pl. elektromos vezetékek, stb.) a gyermektől el legyen zárva.

Ne hagyja a gyermeket a termékben olyan helyen, ahol kötelek, függönyök vagy egyéb tárgyba kapaszkodva a gyermek felmászhat, vagy a tárgyak fulladás- és fojtásveszélyt okozhatnak.

Ne állítsa a mőzeskosarat emelt felületre.

HASZNÁLATI TANÁCSOK

Mindig nyomja be a féket, mielőtt fel- vagy leszerelné a tartozék szállítóeszközöket (mőzeskosár, autósülés).

Ne engedje, hogy más gyermekek vagy állatok a babakocsi közelében felügyelet nélkül játsszanak vagy arra felkapaszkodjanak.

Mindig nyomja be a féket, amikor a gyerekülésbe/mőzeskosárba beteszi illetve onnan kiveszi a gyermeket, amikor leáll, továbbá amikor fel- és leszereli a tartozékokat.

Az össze- és szétszerelési műveleteket és beállításokat csak felnőttek végezhetik. Ellenőrizze, hogy a terméket használó felnőttek (gyermekfelvigyázó, nagyszülők, stb.) ismerjék a termék helyes működését.

A beállítási műveletek során ellenőrizze, hogy a termék mozgó részei (pl. háttámla, tető, stb.) ne érjenek a gyermekhez; ellenőrizze, hogy a műveletek során a fék megfelelően le legyen nyomva.

Ne nyissa ki, ne csukja be a terméket, és ne szereljen fel illetve le tartozékokat, amikor a gyermek benne van.

Különös körülményekkel végezze a fenti műveleteket, amikor a gyermek a közelében tartózkodik.

Ne hagyja a gyermeket a sportkocsiban/gyerekülésben/mőzeskosárban, amikor más szállítóeszközön utazik.

Amikor a terméket nem használja, rakja el, illetve tartsa távol a gyermekektől. A terméket tilos játékszerként használni! Ne engedje, hogy gyermeke a termékkel játsszon.

Ha a terméket huzamos ideig napfénynek van kitéve, várjon a használattal, míg kihül.

Csak Inglesina márkájú, külön a célra tervezett és az Easy Clip rögzítőszerkezettel felszerelt mőzeskosárral és autósüléssel használható. Ha kétségei vannak, látogasson el a www.inglesina.com honlapra, vagy forduljon a márkakereskedőhöz illetve az Inglesina vevőszolgálathoz.

A csecsemők autóval történő szállítása kizárólag Avio mőzeskosár és Kit Auto Avio Inglesina használata esetén engedélyezett. Ez az utasbiztonsági rendszer az ECE R 44/04 előírás alapján a "0" 0-10 kg-os csecsemők számára kialakított csoportba került besorolásra. Az Avio mőzeskosár megfelelő beszereléséhez olvassa el figyelmesen a Kit auto Avio Inglesina bekötő szetthez mellékelte használati útmutatót.

JÓTÁLLÁS/CSEREALKATRÉSZEK

Ne használjon a termékhez nem tartozó, illetve az L'Inglesina Baby által jóvá nem hagyott alkatrészeket és kiegészítőket.

A termékhez nem tartozó, illetve az L'Inglesina Baby által jóvá nem hagyott alkatrészek és kiegészítők – mint ülőke, táskaakasztó, esővédő, babakocsi-lábtámasz stb. - használata okozta esetleges károkról nem vonatkozik a jótállás.

A terméken végzett bármely módosítás mindennemű felelősségtől mentesíti az L'Inglesina Baby vállalatot.

Ne terhelje túl a terméket kiegészítő tartozékokkal, kivéve az L'Inglesina Baby által jóváhagyott kiegészítőket: a többletsúly vagy –nyomás a termék instabilitását vagy túlfeszítettségre miatti törését okozhatja.

Ne távolítsa el az öntapadós és felvarrt címkéket, mert ezzel elvesztheti az előírásoknak való megfelelését.

Rendszeresen ellenőrizze a biztonsági szerkezeteket és a termék élettartama alatti megfelelő működésüket. Ha bármilyen működési rendellenességet tapasztal, ne használja a terméket. Forduljon sürgősen az Inglesina márkakereskedőhöz vagy az ügyfélszolgálathoz.

FIGYELMEZTETÉS

Ne használja a terméket, ha töréseket észlel vagy ha egyes részei hiányoznak: forduljon az Inglesina márkakereskedőhöz vagy az ügyfélszolgálathoz.

Az L'Inglesina Baby S.p.A. nem vállal felelőséget a termék nem rendeltetésszerű, vagy helytelen használatából származó személyi vagy tárgyi károkért.

Az L'Inglesina Baby S.p.A. fenntartja annak jogát, hogy jobbítási célból termékei műszaki és esztétikai részleteit külön tájékoztatás nélkül megváltoztassa, megújítsa.

TANÁCSOK A TERMÉK TISZTÍTÁSÁRA ÉS KARBANTARTÁSÁRA

A termék rendszeres karbantartást igényel.

Sose erőltesse a szerkezeteket és a mozgó részeket, ha kétségei vannak; tanulmányozza az útmutatót.

Ha a termék nedves, a penészedés elkerülése végett ne rakja el és ne tárolja nedves helyen.

Tárolja a terméket száraz helyen.

Védje a terméket az időjárás viszontagságaitól, víztől, esőtől vagy hótól; ezen felül a folyamatos és huzamos napfénynek való kitétel több anyag színét is megváltoztathatja.

Ha a tengerparton használta a terméket, tisztítsa meg gondosan a homoktól és sótól, majd szárítsa meg.

A műanyag és fém részeket nedves vagy enyhe hatású mosószeres törőlkendővel tisztítsa, ne használjon oldószereket, ammóniát vagy benzint.

A rozsdásodás elkerülése érdekében gondosan szárítsa meg a fém részeket, ha víz érte.

Tartsa tisztán a mozgó részeket, ha szükséges, kenje könnyű olajjal.

Tartsa tisztán, por- és homokmentesen a kerekeket.

TANÁCSOK A TEXTIL HUZAT TISZTÍTÁSÁRA

Javasoljuk, hogy huzatot külön mossa.

Rendszeresen frissítse a textil részeket puha ruhakéfével.

Tartsa be a textil huzat mosására vonatkozó, a címkéken látható utasításokat.



Kézzel, hideg vízben mosható.



Ne használjon fehérítőt.



Ne szárítsa mechanikusan.



Ne vasalja.



Vegyileg nem tisztítható.

Használat vagy tárolás előtt teljesen szárítsa meg a textil huzatot.

A penészedés megelőzése érdekében ajánlott a mőzeskosarat rendszeresen szellőztetni. Fordítson különös figyelmet a szerkezet textilhuzatának eltávolítására és az alj száraz törőlkendővel való törőlésére.

HASZNÁLATI ÚTMUTATÓ

AZ ALKATRÉSZEK JEGYZÉKE

1. ábra

H1 Tető huzat

H2 Lábtakaró

H3 Belső matrac

H4 Belső huzat

G1 Illesztőelem a tető és a karfa rögzítéséhez

G2 Illesztőelemek Avio mózeskosárhoz és Huggy Avio autósüléshez

18. ábra Vegye le a mózeskosár oldalán a huzatot rögzítő egész tépőzárát.

19. ábra Emelje fel a szárnyat a mózeskosár hátsó részén (**H12**) és húzza ki a teljes huzatot.

A mózeskosár huzatának felhelyezéséhez végezze el fordított sorrendben a fenti műveleteket.

A MÓZESKOSÁR RÖGZÍTÉSE A VÁZHOZ

FIGYELEM! A mózeskosarat kizárólag az édesanya felé fordítva rögzítse.

2. ábra Ahhoz, hogy a mózeskosarat rögzíteni tudja a vázra, távolítsa el a tető és a karfa (**G1**) illesztőelemét. Az illesztőelemek eltávolításához csukja össze a vázat. Ezután nyomja meg az illesztőelemeket a kapocsnál (**G3**), és húzza ki a váz oldalsó csövén található nyílásból (**A1**).

3. ábra Szerelje fel a vázra a megfelelő illesztőelemeket (**G2**). A felszerelés megkönnyítése érdekében nyissa szét a vázat. A váz felállításához kövesse az utasításokat. Az illesztőelemek csatlakoztatásához csúsztassa be a kart a (**G4**) a váz oldalsó csövén található alsó nyílásba (**A1**).

4. ábra Nyomja le az illesztőelemet, hogy rögzüljön a csövek közötti pecekre (**A2**).

5. ábra Az illesztőelemek eltávolításához először csukja össze a vázat. Ezután nyomja meg a kapocsnál (**G5**) és húzza ki a váz oldalsó csövén levő nyílásból (**A1**).

6. ábra Helyezze a mózeskosarat az illesztőelemekre az oldalsó csapjaiknál (**G6**) és nyomja lefelé a rögzítéshez, amíg nem hallja a rögzülést jelző két kattanást.

7. ábra FIGYELEM! A használat előtt mindig ellenőrizze, hogy a mózeskosarat megfelelően rögzítette-e a váz mindkét oldalához.

FIGYELEM! Soha ne szállítsa a vázat felszerelt mózeskosárral.

A MÓZESKOSÁR ELTÁVOLÍTÁSA A VÁZRÓL

8. ábra A mózeskosár eltávolításához használja az elől elhelyezett kart (**H5**).

9. ábra Eközben emelje fel a mózeskosarat a fogantyújánál fogva.

TETŐ

10. ábra A tető felszereléséhez patentolja (**H6**) a fel a tetőt a mózeskosárra.

11. ábra Tekerje a tető huzatját (**H1**) a fogantyú köré, és rögzítse a patentok (**H7**) segítségével.

12. ábra A fogantyú ill. a tető helyzetének beállításához nyomja meg egyszerre a babakocsi két oldalán található gombot (**H8**).

13. ábra FIGYELEM: mindig a hordozó fogantyúnál fogva szállítsa a mózeskosarat!

LÁBTAKARÓ

14. ábra A lábtakaró (**H2**) felszereléséhez helyezze azt a mózeskosárra és gombolja be a patentgombokat (**H9**).

A BELSŐ HUZZAT KARBANTARTÁSA

A belső huzatot tanácsos időnként kivenni a megfelelő karbantartás céljából.

15. ábra A tető (**H1**) eltávolításához kapcsolja ki a patentokat, majd vegye le a huzatot. Távolítsa el a lábtakarót (**H2**) és a belső matracot (**H3**).

16. ábra Kapcsolja ki a huzatot a mózeskosár (**H10**) első fűrt feléhez rögzítő 2 patentot, majd vegye le a huzatot.

17. ábra Emelje fel és vegye ki a helyükről az oldalsó szárnyakat (**H11**).

ΠΡΟΕΙΔΟΠΟΙΗΣΕΙΣ



ΔΙΑΒΑΣΤΕ ΠΡΟΣΕΚΤΙΚΑ ΤΙΣ ΟΔΗΓΙΕΣ ΠΡΙΝ ΑΠΟ ΤΗ ΧΡΗΣΗ ΚΑΙ ΦΥΛΑΞΤΕ ΤΙΣ ΓΙΑ ΝΑ ΤΙΣ ΣΥΜΒΟΥΛΕΥΕΣΤΕ ΣΤΟ ΜΕΛΛΟΝ. ΑΝ ΔΕΝ ΤΗΡΕΙΤΕ ΜΕ ΠΡΟΣΟΧΗ ΤΙΣ ΠΑΡΟΥΣΕΣ ΟΔΗΓΙΕΣ, ΜΠΟΡΕΙ ΝΑ ΤΕΘΕΙ ΣΕ ΚΙΝΔΥΝΟ Η ΑΣΦΑΛΕΙΑ ΤΟΥ ΠΑΙΔΙΟΥ ΣΑΣ.

Η ΑΣΦΑΛΕΙΑ ΤΟΥ ΠΑΙΔΙΟΥ ΑΠΟΤΕΛΕΙ ΔΙΚΗ ΣΑΣ ΕΥΘΥΝΗ.

ΠΡΟΣΟΧΗ! ΜΗΝ ΑΦΗΝΕΤΕ ΠΟΤΕ ΤΟ ΠΑΙΔΙ ΧΩΡΙΣ ΕΠΙΤΗΡΗΣΗ: ΜΠΟΡΕΙ ΝΑ ΕΙΝΑΙ ΕΠΙΚΙΝΔΥΝΟ. ΟΤΑΝ ΧΡΗΣΙΜΟΠΟΙΕΙΤΕ ΤΟ ΠΡΟΪΟΝ, ΕΧΕΤΕ ΤΗΝ ΠΡΟΣΟΧΗ ΣΑΣ ΤΕΤΑΜΕΝΗ.

Το παρόν προϊόν είναι κατάλληλο για παιδιά:

- από τη γέννηση και μέχρι 9 κιλά αν χρησιμοποιείτε το ΠΟΡΤ ΜΠΕΜΠΕ.

Το πορτ μπεμπέ είναι κατάλληλο για τα παιδιά που δεν μπορούν να κάθονται χωρίς υποστήριξη, δεν μπορούν να στρίβουν και που δεν μπορούν να σηκωθούν στηριζόμενα στα τέσσερα.

ΑΣΦΑΛΕΙΑ

Πριν τη συναρμολόγηση, βεβαιωθείτε ότι το προϊόν και όλα τα εξαρτήματά του δεν παρουσιάζουν κάποια βλάβη λόγω της μεταφοράς. Αν συμβαίνει κάτι τέτοιο, δεν πρέπει να χρησιμοποιήσετε το προϊόν και πρέπει να το φυλάξετε μακριά από παιδιά.

Για την ασφάλεια του παιδιού σας, πριν χρησιμοποιήσετε το προϊόν, αφαιρέστε και πετάξτε όλες τις πλαστικές σακούλες και όλα τα υλικά συσκευασίας και φυλάξτε τα οπωσδήποτε μακριά από νεογέννητα και παιδιά.

Το προϊόν πρέπει να χρησιμοποιείται αποκλειστικά για τον αριθμό των παιδιών για τον οποίο έχει σχεδιαστεί.

Μη χρησιμοποιείτε το προϊόν αν δεν έχουν στερεωθεί και ρυθμιστεί σωστά όλα τα μέρη του.

Διαβάστε προσεκτικά τις οδηγίες σχετικά με τη χρήση του πλαισίου όταν είναι συναρμολογημένα σ' αυτό το πορτ μπεμπέ/το κάθισμα περιπάτου/το κάθισμα αυτοκινήτου.

Μην τοποθετείτε ποτέ το προϊόν κοντά σε σκάλες ή σκαλοπάτια.

Μη βάζετε τα δάκτυλά σας μέσα στους μηχανισμούς. Χρησιμοποιείτε το μόνο σε επίπεδη, σταθερή και στεγνή επιφάνεια.

Μην αφήνετε το καροτσάκι με το παιδί μέσα σ' αυτό σε κεκλιμένο επίπεδο, ακόμη κι αν είναι ενεργοποιημένο το φρένο. Η αποτελεσματικότητα του φρένου είναι περιορισμένη σε πολύ κεκλιμένα επίπεδα.

Πριν από τη χρήση, βεβαιωθείτε ότι το προϊόν είναι εντελώς ανοιχτό και ότι όλα τα εξαρτήματα αγκίστρωσης και ασφάλειας έχουν τοποθετηθεί σωστά.

Μην προσθέτετε επιπλέον στρωματάκια στο πορτ μπεμπέ.

Πριν από τη χρήση, βεβαιώνετε πάντα ότι το πορτ μπεμπέ, το κάθισμα περιπάτου και το κάθισμα αυτοκινήτου έχουν συναρμολογηθεί σωστά στο πλαίσιο.

Μην ανεβαίνετε ή κατεβαίνετε σκάλες ή κυλιόμενες σκάλες με το παιδί στο καρότσι/το κάθισμα αυτοκινήτου/το πορτ μπεμπέ.

Ελέγχετε τακτικά το προϊόν και τα εξαρτήματά του για τυχόν ενδείξεις βλάβης και/ή φθοράς, ξηλώματος ή σκισίματος.

Ελέγχετε ιδιαίτερα τη φυσική και δομική ακεραιότητα των χειρολαβών ή της λαβής μεταφοράς και του κάτω μέρους του Πορτ Μπεμπέ.

Να λαμβάνετε υπόψη τους κινδύνους που προκύπτουν από την παρουσία γυμνών φλογών ή άλλων πηγών θερμότητας όπως καλοριφέρ, τζάκια, ηλεκτρικές κουζίνες ή φωταερίου κ.τ.λ.: μην αφήνετε το προϊόν κοντά σε αυτές τις πηγές θερμότητας.

Βεβαιωθείτε ότι όλες οι πιθανές πηγές κινδύνου (παράδειγμα: σκοινιά, ηλεκτρικά καλώδια κ.τ.λ.) βρίσκονται σε σημείο που δεν μπορεί να τα φτάσει το παιδί.

Μην αφήνετε το προϊόν με το παιδί μέσα σ' αυτό σε σημεία όπου σκοινιά, κουρτίνες ή κάτι άλλο μπορεί πιθανόν να χρησιμοποιηθούν από το παιδί για να σκαρφαλώσει ή που μπορεί να γίνουν αιτίες ασφυξίας ή πνιγμού.

Μη χρησιμοποιείτε το Πορτ Μπεμπέ πάνω σε κάποιο στήριγμα.

ΣΥΜΒΟΥΛΕΣ ΓΙΑ ΤΗ ΧΡΗΣΗ

Βάζετε πάντα το φρένο πριν αρχίσετε να συναρμολογείτε και να αποσυναρμολογείτε τις πρόσθετες μονάδες μεταφοράς (πορτ μπεμπέ, κάθισμα αυτοκινήτου).

Μην αφήνετε άλλα παιδιά ή ζώα να παίζουν χωρίς επιτήρηση κοντά στο προϊόν ή να σκαρφαλώνουν πάνω του.

Βεβαιωθείτε ότι το φρένο είναι πάντα ενεργοποιημένο όταν βάζετε ή σηκώνετε το παιδί από το κάθισμα/πορτ μπεμπέ, όταν σταματάτε και όταν συναρμολογείτε/αφαιρείτε τα εξαρτήματα.

Οι διαδικασίες συναρμολόγησης, αποσυναρμολόγησης και ρύθμισης πρέπει να πραγματοποιούνται μόνο από ενήλικα άτομα. Βεβαιωθείτε ότι όποιος χρησιμοποιεί το προϊόν (μπέμπι σίτερ, παπούδες κ.τ.λ.) γνωρίζει πώς να το χρησιμοποιήσει σωστά.

Κατά τη διαδικασία της ρύθμισης βεβαιωθείτε ότι τα κινητά μέρη του προϊόντος δεν έρχονται σε επαφή με το παιδί (παράδειγμα: πλάτη, κουκούλα κ.τ.λ.). Βεβαιώστε πάντα ότι κατά τη διάρκεια της διαδικασίας αυτής το φρένο είναι σωστά ενεργοποιημένο.

Μην ανοίγετε, κλείνετε ή αποσυναρμολογείτε το προϊόν ή επιχειρείτε αυτές τις ενέργειες με το παιδί μέσα.

Προσέχετε πάντα ιδιαίτερα όταν εκτελείτε αυτές τις ενέργειες με το παιδί δίπλα σας.

Μην αφήνετε το παιδί μέσα στο καρότσι/το κάθισμα αυτοκινήτου/το πορτ μπεμπέ όταν ταξιδεύετε με άλλα μέσα μεταφοράς.

Όταν δε χρησιμοποιείτε το προϊόν, πρέπει να το βάζετε στην αποθήκη και οπωσδήποτε μακριά από τα παιδιά. Το προϊόν δεν πρέπει να χρησιμοποιείται ως παιχνίδι! Μην αφήνετε το παιδί να παίξει με το παρόν προϊόν.

Αν το προϊόν εκτεθεί για μεγάλο χρονικό διάστημα στον ήλιο, περιμένετε να κρυώσει πριν το χρησιμοποιήσετε.

Χρησιμοποιείτε μόνο με πορτ μπεμπέ και Καθίσματα αυτοκινήτου Inglesina που έχουν σχεδιαστεί ειδικά και διαθέτουν το σύστημα συναρμολόγησης Easy Clip. Σε περίπτωση αμφιβολίας, συμβουλευτείτε τον ιστότοπο www.inglesina.com ή απευθυνθείτε στον Εξουσιοδοτημένο Αντιπρόσωπο ή στο Κέντρο Εξυπηρέτησης Πελατών της Inglesina.

Η μεταφορά του μωρού στο αυτοκίνητο επιτρέπεται αποκλειστικά και μόνο με τη χρήση του πορτ μπεμπέ Avio προπαρασκευασμένο για το αυτοκίνητο, σε συνδυασμό με το Kit Αυτοκινήτου Avio Inglesina. Το σύστημα κράτησης με αυτή τη σύνθεση, έχει εγκριθεί σύμφωνα με τον κανονισμό ECE 44/04 ως ομάδα "0" για μωρά βάρους από 0 έως 10 kg. Για τη σωστή εγκατάσταση στο αυτοκίνητο του πορτ μπεμπέ Avio προπαρασκευασμένο για το αυτοκίνητο, δείτε το ειδικό εγχειρίδιο οδηγιών του Kit αυτοκινήτου Avio Inglesina.

ΠΡΟΕΙΔΟΠΟΙΗΣΕΙΣ

ΕΓΓΥΗΣΗ/ΑΝΤΑΛΛΑΚΤΙΚΑ

Μη χρησιμοποιείτε ανταλλακτικά ή εξαρτήματα που δεν παρέχονται και/ή σε κάθε περίπτωση δεν είναι εγκεκριμένα από την L'Inglesina Baby.

Τυχόν βλάβες που θα προκληθούν από τη χρήση εξαρτημάτων που δεν παρέχονται και/ή δεν είναι εγκεκριμένα από την L'Inglesina Baby, όπως καθίσματα, άγκιστρα για τις τσάντες, προστατευτικά για τη βροχή, βάση για καροτσάκια κ.τ.λ. δε θα καλύπτονται από τους όρους της εγγύησής μας.

Η L'Inglesina Baby αποποιείται κάθε ευθύνης αν τυχόν γίνουν τροποποιήσεις στα προϊόντα.

Μην υπερφορτώνετε το προϊόν με επιπλέον αξεσουάρ πέρα από αυτά που είναι εγκεκριμένα από την L'Inglesina Baby: επιπλέον βάρος ή εξάσκηση δύναμης μπορεί να προκαλέσουν αστάθεια στο προϊόν ή να το υποβάλουν σε υπερβολική πίεση και συνεπώς να προκαλέσουν το σπάσιμό του.

Μην αφαιρείτε τις αυτοκόλλητες και ραμμένες ετικέτες – μπορεί το προϊόν να πάψει να είναι συμμορφούμενο προς το νόμο.

Ελέγχετε τακτικά τους μηχανισμούς ασφαλείας για να βεβαιώνετε ότι το προϊόν εξακολουθεί να λειτουργεί σωστά με το πέρασμα του χρόνου. Αν διαπιστώσετε προβλήματα και/ή βλάβες οποιουδήποτε είδους, μη χρησιμοποιήσετε το προϊόν. Επικοινωνήστε αμέσως με τον εξουσιοδοτημένο αντιπρόσωπο ή με τη Μεταγοραστική εξυπηρέτηση πελατών της Inglesina.

Μη χρησιμοποιείτε το προϊόν αν υπάρχουν σπασίματα ή αν λείπουν εξαρτήματα: επικοινωνήστε με τον εξουσιοδοτημένο αντιπρόσωπο της εμπιστοσύνης σας ή με τη Μεταγοραστική εξυπηρέτηση πελατών της Inglesina.

Η L'Inglesina Baby S.p.A. αποποιείται κάθε ευθύνη για βλάβες σε πράγματα ή άτομα που προκαλούνται από ακατάλληλη και / ή λανθασμένη χρήση του προϊόντος.

Η L'Inglesina Baby S.p.A. προκειμένου να βελτιώσει τα προϊόντα της, διατηρεί το δικαίωμα να ενημερώνει και / ή να τροποποιεί οποιαδήποτε τεχνική ή αισθητική λεπτομέρεια χωρίς προειδοποίηση.

ΣΥΜΒΟΥΛΕΣ ΓΙΑ ΤΟΝ ΚΑΘΑΡΙΣΜΟ ΚΑΙ ΤΗ ΣΥΝΤΗΡΗΣΗ ΤΟΥ ΠΡΟΪΟΝΤΟΣ

Το παρόν προϊόν χρειάζεται τακτική συντήρηση από το χρήστη.

Μην ασκείτε ποτέ πίεση σε μηχανισμούς ή κινητά μέρη. Αν δε γνωρίζετε τι πρέπει να κάνετε, ανατρέξτε στις οδηγίες.

Μη βάζετε στην αποθήκη το προϊόν αν είναι ακόμη βρεγμένο και μην το αφήνετε σε υγρό περιβάλλον γιατί μπορεί να δημιουργηθεί μούχλα.

Φυλάσσετε το προϊόν σε στεγνό μέρος.

Προστατεύστε το προϊόν από τους ατμοσφαιρικούς παράγοντες, νερό, βροχή ή χιόνι. Επίσης, η παρατεταμένη έκθεση στον ήλιο μπορεί να προκαλέσει αλλαγή χρώματος σε πολλά υλικά.

Αν τυχόν χρησιμοποιήσετε το προϊόν στην παραλία, καθαρίστε το και σκουπίστε το με προσοχή ώστε να αφαιρέσετε την άμμο και το αλάτι.

Καθαρίστε τα πλαστικά και μεταλλικά μέρη με ένα υγρό πανί ή ένα ήπιο καθαριστικό. Μη χρησιμοποιείτε διαλύτες, αμμωνία ή βενζίνη.

Στεγνώστε με προσοχή τα μεταλλικά τμήματα έπειτα από τυχόν επαφή με το νερό, για να μη σχηματιστεί σκουριά.

Διατηρήστε καθαρά όλα τα κινητά μέρη και αν χρειαστεί περάστε τα με ένα ελαφρύ λιπαντικό.

Διατηρείτε τις ρόδες καθαρές από σκόνη και/ή άμμο.

ΣΥΜΒΟΥΛΕΣ ΓΙΑ ΤΟΝ ΚΑΘΑΡΙΣΜΟ ΤΗΣ ΥΦΑΣΜΑΤΙΝΗΣ ΕΠΕΝΔΥΣΗΣ

Σας συνιστούμε να πλένετε την επένδυση χωριστά από τα άλλα υφάσματα.

Ανανεώστε περιοδικά τα υφασμάτινα μέρη με μια μαλακιά βούρτσα για ρούχα.

Ακολουθήστε τις οδηγίες πλυσίματος της Υφασμάτινης επένδυσης που αναγράφονται στις κατάλληλες ετικέτες.



Πλύντε στο χέρι με κρύο νερό.



Μη χρησιμοποιείτε χλωρίνη.



Μη στεγνώνετε σε στεγνωτήριο.



Μη σιδερώνετε.



Αποφύγετε το στεγνό καθάρισμα.

Στεγνώστε εντελώς την Υφασμάτινη επένδυση πριν τη χρησιμοποιήσετε ή την επαναποθετήσετε.

Για την αποφυγή τυχόν σχηματισμού μούχλας, σας συνιστούμε να αερίζετε περιοδικά το πορτ μπεμπέ. Πιο συγκεκριμένα, αφαιρείτε την Υφασμάτινη επένδυση από το πλαίσιο και περνάτε τη βάση με ένα στεγνό πανάκι.

ΚΑΤΑΛΟΓΟΣ ΕΞΑΡΤΗΜΑΤΩΝ

Εικ. 1

- H1** Επένδυση Κουκούλας
- H2** Κάλυμμα
- H3** Εσωτερικό στρωματάκι
- H4** Εσωτερική επένδυση
- G1** Προσαρμογείς για Κουκούλα και Κιγκλίδωμα Avio
- G2** Προσαρμογείς για το Πορτ Μπεμπέ Avio και το Κάθισμα αυτοκινήτου Huggy Avio

ΑΓΚΙΣΤΡΩΣΗ ΤΟΥ ΠΟΡΤ ΜΠΕΜΠΕ ΣΤΟ ΠΛΑΙΣΙΟ

ΠΡΟΣΟΧΗ! Το πορτ μπεμπέ πρέπει να αγκιστρωθεί μόνο στραμμένο προς τη μητέρα.

Εικ. 2 Για να αγκιστρώσετε το πορτ μπεμπέ στο πλαίσιο, πρώτα αφαιρέστε, αν υπάρχουν, τους προσαρμογείς για κουκούλα και κιγκλίδωμα (**G1**). Για να αφαιρέσετε τους προσαρμογείς κλείστε το πλαίσιο. Στη συνέχεια πατήστε το άγκιστρο (**G3**) και περάστε στη σχισμή που βρίσκεται στην πλευρά του σωλήνα του πλαισίου (**A1**).

Εικ. 3 Επομένως εξοπλίστε το πλαίσιο με τους κατάλληλους προσαρμογείς (**G2**). Για να διευκολυνθεί η διαδικασία της αγκίστρωσης, ανοίξτε το πλαίσιο ακολουθώντας τις οδηγίες που είναι αφιερωμένες σε αυτό. Για να αγκιστρώσετε τους προσαρμογείς, βάλτε το μοχλό (**G4**) στην κάτω οπή της πλευράς του σωλήνα του πλαισίου (**A1**).

Εικ. 4 Σπρώξτε στη συνέχεια τον προσαρμογέα μέχρι να τον αγκιστρώσετε στον πείρο που βρίσκεται ανάμεσα στους σωλήνες (**A2**).

Εικ. 5 Για να αφαιρέσετε τους προσαρμογείς, κλείστε πρώτα το πλαίσιο. Πιέστε στη συνέχεια το αντίστοιχο άγκιστρο (**G5**) και βγάλτε τους από την οπή στον πλαϊνό σωλήνα του πλαισίου (**A1**).

Εικ. 6 Τοποθετήστε το πορτ μπεμπέ στους αντίστοιχους πλαϊνούς πείρους πάνω στους προσαρμογείς (**G6**) και αγκιστρώστε το πιέζοντας προς τα κάτω μέχρι να ακούσετε και τα δυο ΚΛΙΚ της αγκίστρωσης.

Εικ. 7 **ΠΡΟΣΟΧΗ!** Πριν από τη χρήση, βεβαιωθείτε ότι το πορτ μπεμπέ είναι πάντα σωστά αγκιστρωμένο και στις δυο πλευρές του πλαισίου.

ΠΡΟΣΟΧΗ! Μη μεταφέρετε ποτέ το πλαίσιο με το πορτ μπεμπέ αγκιστρωμένο.

ΑΠΑΓΚΙΣΤΡΩΣΗ ΤΟΥ ΠΟΡΤ ΜΠΕΜΠΕ ΑΠΟ ΤΟ ΠΛΑΙΣΙΟ

Εικ. 8 Για να αφαιρέσετε την κούνια από το πλαίσιο, γυρίστε το μοχλό (**H5**) που τοποθετήθηκε προηγουμένως.

Εικ. 9 Ταυτόχρονα, ανεβάστε το πορτ μπεμπέ πιάνοντάς το από τη χειρολαβή.

ΚΟΥΚΟΥΛΑ

Εικ. 10 Για να συναρμολογήσετε την κουκούλα, συνδέστε τα αυτόματα κουμπιά (**H6**) στη δομή της κούνιας.

Εικ. 11 Τυλίξτε στη συνέχεια την επένδυση της κουκούλας (**H1**) γύρω από τη λαβή στερεώνοντάς την με τα ειδικά κουμπιά (**H7**).

Εικ. 12 Για να ρυθμίσετε τη χειρολαβή και την κουκούλα πιέστε ταυτόχρονα επί των πλαϊνών κουμπιών (**H8**).

Εικ. 13 **ΠΡΟΣΟΧΗ:** για να μεταφέρετε το πορτ μπεμπέ, κρατάτε το πάντα από τη χειρολαβή.

ΚΑΛΥΜΜΑ

Εικ. 14 Για να συναρμολογήσετε το κάλυμμα (**H2**), βάλτε το πάνω στο πορτ μπεμπέ και κουμπώστε τις αντίστοιχες σουστές (**H9**).

ΣΥΝΤΗΡΗΣΗ ΤΗΣ ΕΣΩΤΕΡΙΚΗΣ ΕΠΕΝΔΥΣΗΣ

Σας συνιστούμε με αφαιρείτε περιοδικά την εσωτερική επένδυση για τη σωστή συντήρησή της.

Εικ. 15 Για να αφαιρέσετε το κάλυμμα (**H1**), ξεκουμπώστε όλα τα αυτόματα κουμπιά που υπάρχουν και βγάλτε την επένδυση. Στη συνέχεια αφαιρέστε το κάλυμμα (**H2**) και το εσωτερικό στρωματάκι (**H3**).

Εικ. 16 Ξεκουμπώστε τα 2 αυτόματα κουμπιά που μπλοκάρουν την επένδυση του μπροστινού ανοίγματος του πορτ μπεμπέ (**H10**), και στη συνέχεια αφαιρέστε την.

Εικ. 17 Ανασηκώστε τα πλαϊνά πτερύγια (**H11**) και βγάλτε τα από τη θέση τους.

Εικ. 18 Ξεκολλήστε όλο το βέλκρο που συγκρατεί την επένδυση στις πλευρές του πορτ μπεμπέ.

Εικ. 19 Ανασηκώστε το πτερύγιο στην πίσω κυκλική πλευρά του πορτ μπεμπέ (**H12**) και μετά βγάλτε όλη την επένδυση.

Για να βάλετε ξανά την επένδυση στο πορτ μπεμπέ, ακολουθήστε την παραπάνω διαδικασία αντίστροφα.

ВНИМАНИЕ



ПРОЧЕТЕТЕ ВНИМАТЕЛНО ИНСТРУКЦИИТЕ ПРЕДИ УПОТРЕБА И ГИ ЗАПАЗЕТЕ ЗА БЪДЕЩИ СПРАВКИ. СИГУРНОСТТА НА ВАШЕТО ДЕТЕ МОЖЕ ДА БЪДЕ ЗАСТРАШЕНА, АКО НЕ СПАЗВАТЕ ВНИМАТЕЛНО ТАЗИ ИНСТРУКЦИЯ. СИГУРНОСТТА НА ДЕТЕТО Е ВАША ОТГОВОРНОСТ.

ВНИМАНИЕ! НИКОГА НЕ ОСТАВЯЙТЕ ДЕТЕТО, БЕЗ ДА ГО НАБЛЮДАВАТЕ: МОЖЕ ДА Е ОПАСНО. ВНИМАВАЙТЕ МНОГО, КОГАТО ИЗПОЛЗВАТЕ ТОЗИ ПРОДУКТ.

Този продукт е предназначен за деца:
- от раждането до 9 кг се използва КОША.

Кошът е предназначен за деца, които не могат да седят самостоятелно, да се обръщат и които не могат да се повдигат на ръце и колена.

СИГУРНОСТ

Преди да сглобите продукта, проверете дали всички части са здрави и без транспортни дефекти; в случай на такива продуктът не трябва да бъде използван и трябва да се държи далеч от достъпа на деца.

За сигурността на вашето дете, преди да използвате продукта, отстранете всички пластмасови пликосе и елементи от опаковката и ги пазете далеч от достъпа на новородени и деца.

Продуктът трябва да се използва само за толкова деца, за колкото е проектиран.

Не използвайте продукта, ако всичките му елементи не са здраво стегнати и правилно регулирани.

Прочетете внимателно инструкциите, отнасящи се до употребата на шасито, когато към него ще бъдат закрепени коша/столчето/седалката за автомобил.

Никога не поставяйте продукта в близост до стълби или стъпала.

Избягвайте да слагате пръстите си в механизмите.

Използвайте продукта само върху равна, стабилна и суха повърхност.

Не оставяйте количката на наклонена повърхност, когато детето е в нея, дори и да е задействана спирачката. Ефикасността на спирачките е ограничена при големи наклони.

Преди използване се уверете, че продуктът е напълно отворен и че всички устройства за блокиране и защита са правилно включени.

Не поставяйте допълнителни дюшечета в коша.

Преди употреба проверявайте винаги дали коша, столчето и седалката за кола са правилно закрепени към шасито.

Не се качвайте или слизайте по стълби или ескалатори с дете в количката/столчето/коша.

Проверявайте редовно продукта и неговите елементи за наличието на евентуални следи от повреди и/или износване, разшиване и разкъсване. Особено внимание обърнете на целостта на ръчките и предната дръжка, и на дъното на коша.

Имайте предвид опасностите, произтичащи от наличието

на открит пламък или на други източници на топлина като радиатори, камини, електрически или газови печки и др.: не оставяйте продукта в близост до тези източници на топлина.

Уверете се, че всички възможни източници на опасност (напр.: кабели, ел. проводници и др.) са далеч от обсега на детето.

Не оставяйте продукта с детето в него на места, където шнурове, пердетата или друго могат да бъдат използвани от детето да се покатери или да станат причина за задущаване или удущаване на детето.

Не използвайте коша върху друга опора.

СЪВЕТИ ЗА ИЗПОЛЗВАНЕ

Задействайте винаги спирачката, преди да започнете поставянето или свалянето на транспортиращия модул (столче, кош, седалка за автомобил).

Не позволявайте на други деца или животни да играят около продукта, без да ги наблюдавате. Не позволявайте те да се катерят по него.

Когато вземате или поставяте детето на седалката/в коша или по време на монтаж/демонтаж на аксесоарите, винаги проверявайте дали спирачката е задействана.

Монтажът, демонтажът и регулирането трябва винаги да се извършват от възрастни. Уверете се, че хората, които ще използват продукта (баби, дядовци, детегледачки и др.), са запознати с правилната му употреба.

По време на регулирането се уверете, че детето не се допира до подвижните части на продукта (напр. облегалка, сенник и др.); винаги проверявайте при тези случаи дали спирачката е правилно поставена.

Не предприемайте действия за отваряне, затваряне или демонтаж на продукта, когато детето е в него.

Винаги отделяйте специално внимание, когато извършвате тези действия и детето е наблизо.

Никога не оставяйте детето в количката/столчето/коша, когато пътувате в друго превозно средство.

Когато не се използва, продуктът се прибира и трябва да е далеч от деца. Продуктът не трябва да се използва като играчка! Не позволявайте на децата да играят с този продукт.

В случай на дълъг престой на слънце изчакайте продуктът да изстине, преди да го използвате.

Използвайте само кошчета, столчета и седалки за коли на Inglesina, специално предвидени и окомплектовани с Easy Clip сова закопчалка. При съмнение направете справка с www.inglesina.com или се обърнете към оторизирания дистрибутор, или сервиз за обслужване на клиентите на Inglesina.

Превозването на детето в автомобила, е разрешено само при използване на коша Avio приспособено за автомобил, заедно с Кит Auto Avio Inglesina. Така окомплектованата система за придържане, е одобрена съгласно правилник ЕСЕ 44/04 като група "0" за деца от с тегло 0 до 10 кг. За правилният монтаж на коша в автомобила Avio приспособено за автомобил, направете справка с наръчника с указания за това на Китът auto Avio Inglesina.

ГАРАНЦИЯ/ПОДМЯНА

Не използвайте резервни части или аксесоари, които не са доставени и/или не са одобрени от L'Inglesina Baby.

Евентуални щети, причинени от използването на аксесоари, които не са доставени и/или одобрени от L'Inglesina Baby, като седалки, закачалки за чанти, дъждобрани, платформи за колички и др., няма да бъдат покривани от условията на нашата гаранция.

ВНИМАНИЕ

Евентуални промени направени по продукта, освобождават L'Inglesina Baby от каквато и да било отговорност.

Не претоварвайте продукта с допълнителни аксесоари, освен тези, които са одобрени от L'Inglesina Baby: допълнително тегло или натоварване могат да предизвикат нестабилност на продукта или да го поставят под прекомерно натоварване и да го счупят.

Не отстранявайте стикерите и защитите надписи; така може да превърнете продукта в несъответстващ на нормативите.

Редовно проверявайте защитните прибори, за да се уверите в добрата работа на продукта във времето. Ако установите, че има затруднения и/или дефекти от какъвто и да било род, не използвайте продукта. Потърсете фирмен сервиз или дилър на Inglesina.

Не използвайте продукта, ако има счупени или липсващи части: обърнете се към Вашия дилър или към сервизния център.

L'Inglesina Baby S.p.A. не носи отговорност за щети, нанесени на хора или предмети, предизвикани от неправилната и/или неточната употреба на продукта.

L'Inglesina Baby S.p.A. с цел подобряване на собствените си продукти си запазва правото да подновява и/или да променя всяка една техническа или естетическа част, без предварително предупреждение.

СЪВЕТИ ЗА ПОЧИСТВАНЕ И ПОДДРЪЖКА НА ПРОДУКТА

Този продукт се нуждае от редовна поддръжка от страна на ползвателя.

Никога не насилвайте механизмите или подвижните части; ако имате съмнения, първо проверете инструкциите.

Не прибирайте продукта, ако още е мокър и не го оставяйте във влажни помещения, защото може да се образува мухъл.

Съхранявайте продукта на сухо място.

Предпазвайте продукта от атмосферни влияния, вода, дъжд и сняг; освен това дългото излагане на слънце може да предизвика промяна на цвета на много от материалите. След евентуална употреба на плажа почистете и подсушете внимателно продукта, за да отстраните пясъка и солта.

Почистете пластмасовите и металните части с влажен парцал или с не агресивен препарат; не използвайте разреждители, амоняк или бензин.

Подсушете внимателно металните части след евентуален контакт с вода, за да избегнете образуването на ръжда.

Поддържайте всички подвижни части и ако се наложи, смазвайте с леко машинно масло.

Поддържайте колелата чисти от пясък и/или прах.

СЪВЕТИ ЗА ПОЧИСТВАНЕ НА ТЕКСТИЛНАТА ЧАСТ

Препоръчваме прането да се прави отделно от други дрехи.

Освежавайте периодично текстилните части с мека четка за дрехи.

Спазвайте инструкциите за пране на текстилните части съгласно приложените етикети.

 Перете на ръка със студена вода.

 Не използвайте белина.

 Не сушете в сушилна машина.

 Не гладете.

 Не подлежи на химическо чистене.

Текстилната част трябва да е идеално суха, преди да се постави отново за употреба.

За да избегне образуването на мухъл, препоръчва се периодично да проветрявате коша. В частност отделете текстилното покритие от структурата и почистете дъното със суха кърпа.

ИНСТРУКЦИИ

СПИСЪК НА КОМПОНЕНТИТЕ

Фиг. 1

- H1** Калъф за Сенника
- H2** Покривало
- H3** Вътрешно дюшеч
- H4** Вътрешен калъф
- G1** Приставки за Сенника и Опората за ръце Avio
- G2** Адаптори за кош Avio и седалка за автомобил Huggy Avio

ЗАКРЕПВАНЕ НА КОША КЪМ ШАСИТО

ВНИМАНИЕ! Кошът се закрепва само с лице към майката.

Фиг. 2 За захващане на коша за носача, преди това свалете, ако са налични приставки за коша и опората за ръце (**G1**). За сваляне на приставките затворете носача. За целта натиснете, в съответствие с куката (**G3**) и издърпайте от илика на страничната тръба на носача (**A1**).

Фиг. 3 Осигурете носача със съответните приставки (**G2**). За улесняване на операцията по захващане, отворете носача и следвайки съответните указания. За захващане на приставките, вкарайте лоста (**G4**) в задният илик, разположен отстрани на носача (**A1**).

Фиг. 4 След това натискайте съответния адаптор, докато се застопори в щифта, намиращ се между тръбните елементи (**A2**).

Фиг. 5 За да извадите адапторите, първо сгънете шасито. След това натиснете съответния закрепващ елемент (**G5**) и издърпайте адапторите от прореза, намиращ се върху страничния тръбен елемент на шасито (**A1**).

Фиг. 6 Позиционирайте коша върху адапторите (**G6**) според страничните щифтове и го застопорете, като го натиснете надолу, докато чуе ЩРАКВАНЕ и от двете страни, указващо осъщественото закрепване.

Фиг. 7 **ВНИМАНИЕ! Преди употреба се уверете, че кошът е добре закрепен за двете страни на шасито.**
ВНИМАНИЕ! Никога не пренасяйте шасито със закрепен на него кош.

СВАЛЯНЕ НА КОША ОТ ШАСИТО

Фиг. 8 За сваляне на коша от носача, действайте на лоста (**H5**) поставен отпред.

Фиг. 9 Едновременно с това повдигнете коша, като до държите за дръжката.

СЕННИК

Фиг. 10 За монтиране на сенника, захванете автоматичните копчета (**H6**) към конструкцията на коша.

Фиг. 11 Увийте калъфа на сенника (**H1**) около дръжката, като го захванете със съответните копчета (**H7**).

Фиг. 12 За регулиране на дръжката и на сенника, действайте едновременно на двата странични бутона (**H8**).

Фиг. 13 **ВНИМАНИЕ: за да пренесете коша, винаги го хващайте за дръжката.**

ПОКРИВАЛО

Фиг. 14 За да монтирате покривалото (**H2**), поставете го върху коша и закопчейте съответните копчета (**H9**).

ПОЧИСТВАНЕ НА ВЪТРЕШНИЯ КАЛЪФ

Препоръчва се периодично сваляне на вътрешния калъф за неговото добро почистване.

Фиг. 15 За сваляне на сенника (**H1**), разкопчайте всички налични автоматични бутона, и свалете калъфа. Свалете покривалото (**H2**) и вътрешното дюшеч (**H3**).

Фиг. 16 Разкопчайте 2 автоматични копчета, които държат калъфа от предната страна, с отворът на коша (**H10**), и го свалете.

Фиг. 17 Повдигнете страничните кантове (**H11**) и ги извадете от местата им.

Фиг. 18 Отлепете цялата велкро лента, която закрепва калъфа към двете страни на коша.

Фиг. 19 Повдигнете кантовете на задната извивка на коша (**H12**), а след това измъкнете целия калъф.

За да поставите отново калъфа на коша, повторете в обратен ред операцията, описани по-горе.

UYARI



KULLANMADAN ÖNCE BU TALİMATLARI DİKKATLE OKUYUNUZ VE SONRADAN BAKMAK İÇİN SAKLAYINIZ. TÜM TALİMATLARA UYMAMAK ÇOCUĞUNUZUN TEHLİKEYE SOKABİLİR. ÇOCUĞUNUZUN GÜVENLİĞİ SİZİN SORUMLULUĞUNUZDUR. DİKKAT! ÇOCUĞU ASLA YALNIZ BIRAKMAYINIZ: TEHLİKELİ OLABİLİR. ÜRÜNÜ KULLANIRKEN DAİMA ÇOCUĞU GÖZ ÖNÜNDE BULUNDURUNUZ.

Bu ürün aşağıdaki bebekler için kullanılabilir:
- doğumdan 9 kg ya kadar, TAŞIMA ÇANTASINDA taşınabilir oluncaya kadar.
Bu bebe taşıma sadece yardımsız oturamayan, dönemeyen, ellerinde veya dizlerinde kalkamayan çocuk içindir.

GÜVENLİK

Montajdan önce, taşıma sırasında ürüne ve parçalarına hasar gelip gelmediğini kontrol ediniz. Eğer hasar var ise, ürünü kullanmayınız ve çocuktan uzak tutunuz. Ürünü kullanmadan evvel, çocuğunuzun güvenliği için, ambalajdan çıkan tüm plastik parçaları ve benzeri elemanları kaldırınız ve her durumda yeni doğan bebekler ve çocuklardan uzak tutunuz. Ürün sadece tasarımda gösterilen çocuk sayısına göre kullanılmalıdır. Tüm parçalar tamamen ayarlanıp kilitlenmedikçe ürünü kullanmayınız. Taşıma çantası/taşıma koltuğu/araba koltuğunu takarken kullanım talimatlarını dikkatle okuyunuz. Ürünü asla merdiven ve basamaklara yakın koymayınız. Mekanizma içine parmaklarınızı sokmayınız. Sadece düz, kaymayan kuru bir zemin üzerinde kurunuz. Frenli bile olsa, içinde çocuk oturtulmuş halde bir yamaca bebek arabasını bırakmayınız. Fren fazla dik yamaçlar için uygun değildir. Kullanmadan evvel ürünü tamamen açınız ve tüm kilit ve güvenlik aygıtlarının tam çalıştığından emin olunuz. Bebek taşıma çantasına başka şilte eklemeyiniz. Daima kullanmadan evvel taşıma çantası, taşıma koltuğu ve araba koltuğunun kancalarının iyice geçmiş olduğu kontrol ediniz. Çocuk arabada/taşıma koltuğunda/kendi yatağında iken merdiven veya asansör kullanmayınız. Ürünü ve parçalarını belirli aralıklarla hasar, yırtılma, bozulma, aşınma, dikiş kopması veya yırtılma olup olmadığını kontrol ediniz. Detaylı olarak, taşıma çantasının dibinden ve taşıma sapından veya kollarındaki fiziksel ve yapısal durumu kontrol ediniz. Radyatör, şömine, elektrikli ve gaz sobaları vs gibi ısı kaynakları veya açık alevlerden uzak durunuz. Ürünü bu ısı kaynaklarına yakın bırakmayınız. Kablo, elektrik telleri vs den çocuğu uzak tutarak tüm olası riskleri bertaraf ediniz. İp, perde veya diğer nesnelere kullanılarak, çocuğu oturmuş halde asla bırakmayınız, çocuk tek başına tırmanma ve boğulma tehlikesi geçirebilir. Taşıma çantasını bir sehpa üzerinde asla koymayınız.

KULLANIM İPUÇLARI

Herhangi bir ek taşıma ünitesi takmadan veya çıkarmadan önce daima freni geçiriniz (taşıma çantası, araç koltuğu). Başka çocukların yakında oyun oynayıp arabaya tırmanmalarını için aracı devamlı gözetiminde tutunuz. Çocuğu koltuğa/taşıma çantasına yerleştirirken veya kaldırıırken keza dururken ve herhangi bir aksesuarı takarken veya sökerken daima frenin takılı olduğunu kontrol ediniz. Montaj, söküm ve ayar işlemleri sadece yetişkinler tarafından yapılmalıdır. Ürünü kullanan kişinin (bebek bakıcısı, büyükanne vs) doğru şekilde yaptığından emin olunuz. Ayar yaparken, ürünün herhangi bir parçasının bebekle temas etmediğinden emin olunuz (boyunluk, başlık vs). Bu işlemleri yaparken frenin iyi tuttuğundan emin olunuz. Bebek ürün üzerindeyken açmayınız, kapamayınız veya herhangi bir şey sökmeyiniz. Yanınızda çocuk varken de bu işlemleri yaparken özellikle dikkatli olunuz. Bebeğinizi bebek arabasında/araç koltuğunda/taşıma çantasında diğer araçlarda seyahat ederken yalnız bırakmayınız. Ürün kullanılmadığı zaman, çocukların erişemeyeceği bir yerde saklanmalıdır. Ürün bir oyuncak olarak kullanılmayacaktır! Çocuğa bu ürünle oynamasına izin vermeminiz. Güneş ışığında fazla kalırsa kullanmadan evvel ürünün soğumasını bekleyiniz. Taşıma çantası ve araba koltuğunda kullanmak üzere sadece Inglesina tarafından üretilmiş olan Easy Clip kolay geçmeli kancaları kullanınız. Bilgi için www.inglesina.com adresine bakabilir veya yetkili satıcınızla veya Inglesina Müşteri Hizmetleri ile görüşebilirsiniz. Bebeğinizi aracınızda sadece Inglesina Avio Araç Kiti ile birlikte Avio oto koltuğu ana kucağı kullanarak taşıyabilirsiniz. Bu taşıma sistemi, ECE 44/04 standartlarına göre 0 ile 10 kg arası ağırlıktaki bebekler için grup "0" a girmektedir. Avio oto koltuğu ana kucağının araca doğru montajı için, Inglesina Avio Araç Kitinin kullanım kılavuzuna bakınız.

GARANTİ/YEDEK PARÇALAR

L'Inglesina Baby tarafından onaylanmamış veya verilmeyen başka yedek parça veya aksesuarları kullanmayınız. L'Inglesina Baby tarafından onaylanmamış ve/veya verilmemiş aksesuarların kullanımından ortaya çıkan koltuk, çanta kancaları, yağmurluk, tekerlek vs gibi parçalardan ortaya çıkan herhangi bir hasar ve ziyan garanti kapsamından hariç tutulur. Ürün üzerinde yapılan herhangi bir tadilatın L'Inglesina Baby hiçbir şekilde sorumlu değildir. L'Inglesina Baby tarafından onaylanmamış daha değişik aksesuar takarak ürünü ağırlaştırmayınız. Ek ağırlık veya basınç ürünün dengesini bozabilir veya kırılmasına sebep olabilir. Yapışkan veya dikilmiş etiketleri çıkarmayınız; yürürlükteki düzenlemelere göre ürün uyumluluğu tehlikeye girebilir. Zamanla ürünün mükemmel fonksiyonunu sağlamak için düzenli olarak tüm emniyet aygıtlarını kontrol ediniz. Her türlü problem ve/veya arıza durumunda ürün kesinlikle kullanılmamalıdır. Böyle bir durumda derhal Inglesina Müşteri Hizmetleri ile veya yetkili satıcınızla irtibata geçiniz. Kırık ve eksik bir parçası varsa ürünü kullanmayınız: Inglesina Müşteri Hizmetleri ile veya yetkili satıcınızla irtibata geçiniz. Ürünün yetersiz ve/veya yanlış kullanımından doğan, insanlara veya mala gelebilecek her türlü hasar ve ziyandan L'Inglesina Baby S.p.A. hiçbir şekilde sorumlu değildir. Ürün geliştirme amacıyla, önceden haber vermeksizin L'Inglesina Baby S.p.A. tüm estetik ve teknik detaylarda güncelleme, değişiklik yapma hakkını mahfuz tutar.

UYARI

ÜRÜNÜ TEMİZLEME VE BAKIM İPUÇLARI

Bu ürün kullanıcı tarafından düzenli bir bakım gerektirir. Mekanizmaları veya hareketli parçaları asla zorlamayınız; şüphe halinde önce kullanım talimatlarına bakınız. Ürün ıslaksa o şekilde kaldırıp saklamayınız ve rutubetli ortamda bırakmayınız aksi takdirde küflenebilir. Ürünü kuru bir yerde saklayınız. Ürünü yağmur veya kardan koruyunuz; bundan başka güneşte devamlı ve uzun süre kalması renk solmasına sebep olabilir. Ürün sahilde kullanılacaksa, ürünü kum ve tuzdan detaylıca temizleyiniz. Plastik ve metal parçaları ıslak bir kumaş veya hafif deterjanla temizleyiniz; kimyasal maddeler, amonyak veya benzin kullanmayınız. Pas oluşmaması için suyla ıslanmışsa metal parçaları iyice kurulayınız. Tüm parçaları temiz tutunuz ve gerekirse hafif yağlayınız. Tekerleklerde kum ve toprak varsa temizleyiniz.

TEKSTİL KISIMINI TEMİZLEME İPUÇLARI

Bebek bandaj astar kısımlarını ayrı olarak yıkamanız tavsiye edilir. Giysiler için yumuşak bir fırça kullanarak kumaş kısımları periyodik olarak canlandırın. Tekstil etiketlerde gösterilen yıkama talimatlarını uygulayınız.



Soğuk suda elle yıkayınız.



Ağartmayınız.



Kurutma yapmayınız.



Ütülemeyiniz.



Kuru temizleme yapmayınız.

Kullanmadan önce veya saklamadan evvel tekstil astarının iyice kurummasını bekleyiniz. Pas veya küf oluşmasını önlemek için, ürünü havalandırınız. Tekstil astarı çıkartıp her yerini kuru bezle silebilirsiniz.

TALİMATLAR

PARÇA LİSTESİ

Şekil 1

- H1 Başlık kılıfı
- H2 Battaniyesi
- H3 İç şilte
- H4 İç astar
- G1 Avio Başlık ve Tutma sapı adaptörleri
- G2 Avio Bebek Taşıma çantası ve Huggy Avio Araba Kucak Koltuğu için adaptörler

ÇERÇEVEYE BEBE TAŞIMANIN BAĞLANMASI

DİKKAT! Bebek taşıma çantasını yalnızca önü anneye bakacak şekilde takınız.

Şekil 2 Taşıma çantasını çerçeveye oturtmak için öncelikle varsa başlık ve tutma sapı adaptörlerini (G1) çıkarın. Adaptörleri çıkarmak için çerçeveyi kapatın. Ardından kancanın (G3) üzerine bastırıp çerçevenin yan tarafındaki borudan (A1) çıkarın.

Şekil 3 Bunun için kasayı özel adaptörlerle (G2) donatın. Takma işlemini kolaylaştırmak için, talimatları uygulayarak çerçeveyi açın. Adaptörleri takmak için, kolu (G4) çerçevenin yan tarafındaki borunun (A1) alt kısmındaki deliğe yerleştirin.

Şekil 4 Adaptörü çubuklar arasındaki mile takana kadar itiniz (A2).

Şekil 5 Adaptörleri çıkarmak için önce çerçeveyi kapatınız. Daha sonra kancaya (G5) basarak, çerçevenin çubuğundaki iliğinden çıkartınız (A1).

Şekil 6 Bebek taşıma çantasını adaptörlerin yan tarafında bulunan millerle (G6) aynı hizaya gelecek şekilde konumlandırınız ve doğru takıldığına dair KLİK sesi duyuluna kadar aşağıya doğru iterek takınız.

Şekil 7 DİKKAT! Kullanmadan evvel çerçevenin her iki tarafından Bebe Taşımanın bağlı olduğundan emin olunuz.

DİKKAT! Bebek taşıma çantası takılı iken, çerçeveyi bir yerden bir yere hareket ettirmeyiniz.

ÇERÇEVEDEN TAŞIMA ÇANTASINDAN AYRILMASI

Şekil 8 Taşıma çantasını çerçeveden ayırmak için, ön tarafta bulunan kolu (H5) kullanınız.

Şekil 9 Aynı anda, sapından tutarken bebe taşımayı kaldırınız.

BAŞLIK

Şekil 10 Başlığı takmak için, çit çitleri (H6) taşıma çantasına takın.

Şekil 11 Ardından başlık kılıfını (H1) tutma sapının etrafına sararak düğmelerle (H7) sabitleyin.

Şekil 12 Tente ve kolun ayarlanabilmesi için yanda bulunan düğmelere (H8) aynı anda basınız.

Şekil 13 DİKKAT: bebe taşımayı taşımak için daima sapından tutunuz.

BATTANİYESİ

Şekil 14 Battaniyeyi (H2) takmak için bebek taşıma çantası üzerine yerleştiriniz ve düğmeleri ilikleyiniz (H9).

İÇ ASTARIN BAKIMI

Periyodik doğru bakım yaparak arada sırada iç astarın çıkartılması tavsiye edilir.

Şekil 15 Başlığı (H1) çıkarmak için, bütün çit çitleri açıp astarını çıkarınız. Ardından içindeki battaniye (H2) ve döşeği (H3) çıkarınız.

Şekil 16 Taşıma çantasının (H10) delikli olan ön tarafındaki astarı tutan 2 çit çiti açın.

Şekil 17 Yan kanatçıkları (H11) yuvalarından çıkartarak kaldırınız.

Şekil 18 Astarı çantanın yan taraflarında sabit tutan cırt cırtlı şeridi açınız.

Şekil 19 Taşıma çantasının arka tarafında bulunan kanatçı (H12) kaldırınız ve tüm astarı sıyırıp çıkartınız. Astarı tekrar çantaya takmak için, yukarıda belirtilen işlemleri ters yönde tekrarlayınız.

POZOR



PRED POUŽITÍM SI DÔKLADNE PREČÍTAJTE TENTO NÁVOD A USCHOVAJTE HO PRE BUDÚCE POUŽITIE. AK NEBUDETE DODRŽIAVAŤ TENTO NÁVOD, MÔŽETE OHROZIŤ BEZPEČNOSŤ VÁŠHO DIEŤAŤA. ZA BEZPEČNOSŤ VÁŠHO DIEŤAŤA STE ZODPOVEDNÍ VY. UPOZORNENIE! NIKDY NENECHAJTE DIEŤA BEZ DOZORU: MÔŽE TO BYŤ NEBEZPEČNÉ. PRI POUŽÍVANÍ TOHTO VÝROBKU BUĎTE NANAJVÝŠ OPATRNÍ.

Tento produkt je prispôsobený deťom od:

- od narodenia do 9 kg pri použití VANIČKY.

Vanička je prispôsobená deťom, ktoré nevedia samé sedieť, otočiť sa a nevedia sa nadvihnúť rukami alebo zastať si na kolená.

BEZPEČNOSŤ

Pred montážou skontrolujte, či výrobok a žiadny z jeho komponentov nebol počas prepravy poškodený. Ak sa tak stalo, výrobok nepoužívajte a uschovajte ho mimo dosahu detí.

Pred použitím výrobku kvôli bezpečnosti vášho dieťaťa odoberte a zlikvidujte všetky plastové vrecká a prvky patriace k obalu a v žiadnom prípade ich nenechávajte v dosahu novorodenciat a detí.

Výrobok je možné používať len pre taký počet detí, pre koľko je navrhnutý.

Výrobok nepoužívajte, pokiaľ nie sú všetky jeho komponenty správne upevnené a nastavené.

Pozorne si prečítajte inštrukcie na použitie kočíka pri pripájaní vaničky/sedačky/autosedačky.

Výrobok nikdy nenechávajte v blízkosti schodísk a schodov.

Nevkladajte prsty dovnútra mechanizmov.

Použite výrobok len na rovnej, stabilnej a čistej ploche.

Detský kočiar/kočík nenechávajte stáť na svahu, ak v ňom sedí dieťa, aj keď je zabrzdzený. Pri veľkom sklone svahu je účinnosť brzd obmedzená.

Pred použitím sa presvedčte, či je výrobok úplne rozložený a či sú poisťné a bezpečnostné zariadenia správne použité.

Neprikladajte ďalšie matrace do vaničky.

Pred použitím vždy skontrolujte, že sú vanička, sedačka a autosedačka správne upevnené na kočík.

Ak je dieťa v kočiar/autosedačke/taške, nepoužívajte ich na schodoch alebo eskalátoroch.

Výrobok a všetky jeho komponenty pravidelne kontrolujte, aby ste zistili, či nie sú poškodené a/alebo opotrebované, známky opotrebovania, rozpárania a roztrhnutia. Podrobne skontrolujte fyzickú a konštrukčnú integritu rukovätí alebo prepravnej rukoväte a spodnej časti Vaničky.

Buďte si vedomí nebezpečenstva vyplývajúceho z blízkosti otvoreného plameňa alebo iných zdrojov tepla, napr. radiátorov, ohnísk, elektrických a plynových sporákov atď.: výrobok nenechávajte blízko týchto zdrojov tepla.

Presvedčte sa, že všetky možné zdroje nebezpečenstva (napr. káble, elektrické vedenia atď.) sú mimo dosahu detí.

Nikdy nenechávajte výrobok s dieťaťom v sedadle tam, kde by mohlo byť použitých laná, závesy alebo iné predmety na lezenie alebo ktoré by mohli byť príčinou udusení resp. usmrtenia samotného dieťaťa.

Nepoužívajte Vaničku na podlažke.

NÁVOD NA POUŽITIE

Pri pripájaní alebo odpájaní prídavných prepravných jednotiek (vanička, autosedačka) vždy stlačte brzdu.

Nenechajte ostatné deti alebo zvieratá hrať sa bez dozoru v blízkosti výrobku alebo ležať na výrobku.

Pri umiestňovaní dieťaťa do sedačky alebo vaničky resp. jeho vyberaní ako aj počas zastavení a pri montáži alebo demontáži príslušenstva vždy aktivujte brzdu.

Montáž, demontáž a nastavenie smú vykonávať len dospelé osoby. Presvedčte sa, že osoba, ktorá používa výrobok (pešúčka, starí rodičia a iní) poznajú jeho správnu obsluhu.

Pri vykonávaní každého nastavenia sa presvedčte, či sa žiadna pohyblivá časť výrobku (napr. opierka chrbta, strieška atď.) nedostala do styku s dieťaťom. Vždy sa presvedčte, či je brzda pri vykonávaní týchto činností dobre aktivovaná. Neotvárajte, nezatvárajte alebo nedemontujte výrobok s dieťaťom v ňom umiestnenom.

V každom prípade pri vykonávaní týchto úloh v blízkosti dieťaťa buďte zvlášť opatrní. Dieťa nenechávajte v kočiar alebo auto sedačke resp. Vaničke počas cestovania v iných dopravných prostriedkoch. Ak sa výrobok nepoužíva, je nutné, aby bol v každom prípade uschovaný mimo dosahu detí. Výrobok sa nesmie používať ako hračka! Nedovoľte dieťaťu hrať sa s týmto výrobkom.

V prípade dlhšieho vystavenia slnečnému svetlu nechajte výrobok pred použitím ochladnúť. Výrobok použijete výlučne s vaničkami a autosedačkami Inglesina, ktoré sú špeciálne vybavené systémom Easy Clip. V prípade neistoty navštívte stránku www.inglesina.com alebo sa obráťte na Výhradného Distribútora alebo na Asistenčnú Službu pre Zákazníkov Inglesina.

Preprava dieťaťa v aute je povolená len s použitím kolísky Avio v spojení so súpravou Auto Avio Inglesina. Takto zložený upínací systém je schválený v súlade s nariadením ECE 44/04 ako skupina "0" pre deti s hmotnosťou od 0 do 10 kg. Pre správnu inštaláciu kolísky Avio vo vozidle konzultujte príslušný návod na použitie súpravy Auto Avio Inglesina.

ZÁRUKA/NÁHRADNÉ DIELY

V žiadnom prípade nepoužívajte náhradné diely alebo príslušenstvo, ktoré nedodala a/alebo neschválila spoločnosť L'Inglesina Baby.

Každé poškodenie spôsobené použitím príslušenstva, ktoré nedodala a/alebo neschválila spoločnosť L'Inglesina Baby, napr. sedačky, závesy vaku, látky chrániace pred dažďom, plošiny pre detské kočíky atď. je vylúčené z našich záručných podmienok.

Každá zmena na výrobku zbavuje spoločnosť L'Inglesina Baby každej zodpovednosti.

Výrobok nepreťažujte ďalším príslušenstvom s výnimkou toho, ktoré schválila spoločnosť L'Inglesina Baby: dodatočná hmotnosť alebo tlak môžu spôsobiť nestabilitu výrobku alebo výrobok môže byť nadmerne namáhaný následkom čoho môže dôjsť k jeho porušeniu.

Neodstraňujte žiadne prilepené alebo prišité štítky. Môžete tým ohroziť dodržiavanie požiadaviek platných predpisov výrobkom.

Pravidelne kontrolujte všetky bezpečnostné zariadenia, aby sa zabezpečila vynikajúca funkčnosť výrobku počas dlhého obdobia. Je zakázané používať výrobok v prípade problémov a/alebo porúch každého druhu. V takom prípade sa ihneď skontaktujte s autorizovaným predajcom alebo zákazníckym servisom spoločnosti Inglesina.

Výrobok nepoužívajte, ak je porušený alebo jeho nejaká časť chýba: skontaktujte sa s autorizovaným predajcom alebo zákazníckym servisom spoločnosti Inglesina.

Spoločnosť L'Inglesina Baby S.p.A. neručí za poškodenia

POZOR

majetku alebo zranenie ľudí vyplývajúce z nesprávneho a/alebo nevhodného používania výrobku.

V snahe zlepšiť svoje výrobky si spoločnosť L'Inglesina Baby S.p.A. vyhradzuje právo aktualizovať a/alebo meniť všetky estetické a technické detaily bez predchádzajúceho upozornenia.

NÁVOD NA ČISTENIE A ÚDRŽBU VÝROBKU

Tento výrobok vyžaduje pravidelnú údržbu používateľom. Nikdy na žiadny mechanizmus alebo pohyblivé časti nepôsobte silou. V prípade pochybností si najprv prečítajte návod.

Výrobok neuschovávajte mokrý a nenechávajte ho vo vlhkom prostredí, keďže sa môže vytvárať pleseň.

Výrobok uschovajte na suchom mieste.

Výrobok chráňte pred pôsobením atmosféry, dažďa alebo snehu. Okrem toho neustále a dlhé vystavenie slnečnému svetlu môže spôsobiť zmeny farby mnohých materiálov.

Ak sa výrobok používa na plážach, dôkladne ho vyčistite a vysušte, aby ste odstránili piesok a soľ.

Plastové a kovové časti čistite vlhkou handrou alebo miernym čistiacim prostriedkom. Nepoužívajte rozpúšťadlá, amoniak alebo benzín.

Kovové časti po styku s vodou nechajte dôkladne vysušiť, aby sa nevytvárala hrdza.

Všetky pohyblivé časti udržiavajte čisté a v prípade potreby ich namažte jemným olejom.

Kolieska udržiavajte čisté tak, že z nich odstránite prach a/alebo piesok.

NÁVOD NA ČISTENIE TEXTÍLIÍ

Odporúča sa umývať poťah oddelene od ostatných výrobkov. Pravidelne ošetrujte časti tkaniny použitím jemnej kefy na šaty. Dodržujte pokyny pre umývanie textílií poťahu uvedené na príslušných štítkoch.



Ručné umývanie v studenej vode.



Nepoužívajte bielidlo.



Nežmýkajte.



Nežehlite.



Chemicky nečistite.

Pred použitím alebo uložením textílie ju nechajte úplne vysušiť.

Aby ste vyhli tvorbe plesní, odporúča sa pravidelne vetrať vaničku. Hlavne oddel'te látkový poťah od konštrukcie a pretrite dno suchou handrou.

ZOZNAM KOMPONENTOV

obr. 1

- H1** Poťah striešky
- H2** Obal
- H3** Vnútorný matrac
- H4** Vnútorná výstelka
- G1** Nástavce pre striešku a držadlo Avio
- G2** Upevňovacie časti na vaničku Avio a autosedačku Hugy Avio

UPEVNENIE VANIČKY NA KOČÍK

UPOZORNENIE! Vaničku je možné upevniť jedine smerom k matke.

obr. 2 Pre zavesenie kolísky na rám predovšetkým zložte prípadné nástavce pre striešku a držadlo (**G1**). Pre vybratie nástavcov sklopte rám. Potom stlačte v blízkosti háku (**G3**) a odstráňte z oka na bočnej rúrke rámu (**A1**).

obr. 3 Potom opatrite rám príslušnými nástavcami (**G2**). Pre uľahčenie zapínania rám otvorte podľa príslušných pokynov. Pre zavesenie nástavcov vložte páku (**G4**) do spodného oka umiestneného na bočnej rúrke rámu (**A1**).

obr. 4 Zatlačte upevňovaciu časť tak, aby sa pripevnila na kolík umiestnený medzi rúrkami (**A2**).

obr. 5 Pred odstránením upevňovacích častí, kočík najprv zložte. Stlačte úchytku (**G5**) a vyberte z otvoru na bočnej časti kočíka (**A1**).

obr. 6 Nastavte vaničku pozdĺžne na upevňovacie časti (**G6**) a zatlačte smerom nadol. KLIKNUTÍM sa vanička pripevní.

obr. 7 **UPOZORNENIE!** Pred použitím sa uistite, že je vanička vždy správne upevnená na oboch stranách kočíka.

UPOZORNENIE! Neprevádzajte kočík s upevnenou vaničkou.

ODPOJENIE VANIČKY OD KOČÍKA

obr. 8 Pre vybratie kolísky z rámu použite páku (**H5**) umiestnenú vpredu.

obr. 9 Zároveň zdvihnite vaničku ťahajte ju von z rúkovi.

STRIEŠKA

obr. 10 Pre nasadenie striešky zapnite automatické gombíky (**H6**) ku konštrukcii kolísky.

obr. 11 Potom oviňte poťah striešky (**H1**) okolo rúkovi a upnite ho pomocou príslušných gombíkov (**H7**).

obr. 12 Držadlo a striešku nastavíte súčasným stlačením obidvoch bočných tlačidiel (**H8**).

obr. 13 **UPOZORNENIE:** pri preprave vaničky vždy uchopte rúkovi.

OBAL

obr. 14 Obal (**H2**) umiestnite na vaničku a upevnite príslušnými gombíkmi (**H9**).

ÚDRŽBA VNÚTORNEJ VÝSTELKY

Odporúča sa pravidelne odpojiť výstelku na jej správnu údržbu.

obr. 15 Pre vybratie striešky (**H1**) odopnite všetky patentky a zložte poťah. Potom odstráňte pokrývku (**H2**) a vnútornú matrac (**H3**).

obr. 16 Odopnite 2 patentky, ktoré upínajú poťah na prednej perforovanej časti kolísky (**H10**), potom ho odstráňte.

obr. 17 Nadvihnite bočné uzly (**H11**) a odstráňte ich z miesta.

obr. 18 Odstráňte celý suchý zips, ktorý drží výstelku na bokoch vaničky.

obr. 19 Nadvihnite uzly v zadnej časti vaničky (**H12**) a vyvlečte celú výstelku.

Na opätovné upevnenie častí vaničky opakujte vyššie uvedený postup v opačnom poradí.

WAARSCHUWINGEN



LEES AANDACHTIG DE AANWIJZINGEN VOORDAT HET PRODUCT GAAT GEBRUIKT WORDEN, EN BEWAAR ZE VOOR TOEKOMSTIGE RAADPLEGINGEN. DE VEILIGHEID VAN UW KIND KAN IN HET GEDRANG GEBRACHT WORDEN ALS U DEZE AANWIJZINGEN NIET AANDACHTIG UITVOERT.

U BENT VERANTWOORDELIJK VOOR DE VEILIGHEID VAN UW KIND.

LET OP! LAAT UW KIND NOOIT ONBEWAAKT ACHTER: DIT KAN GEVAARLIJK ZIJN. LET ZEER GOED OP WANNEER U DIT PRODUCT GEBRUIKT.

Dit product is geschikt voor kinderen:

- vanaf de geboorte tot 9 Kg als de WIEG wordt gebruikt.
De wieg is geschikt voor kinderen die niet zelf kunnen blijven zitten, zich niet kunnen draaien, en die niet op handen en knieën kunnen gaan zitten.

VEILIGHEID

Controleer vóór de assemblage of het product en alle onderdelen niet beschadigd werden tijdens het transport; in dat geval mag het niet gebruikt worden en moet het buiten het bereik van kinderen gehouden worden.

Voor de veiligheid van uw kind moet u voordat u het product gaat gebruiken alle plastic zakken verwijderen en weggooiden, evenals de elementen die deel uitmaken van de verpakking, en moeten ze buiten het bereik van kinderen gehouden worden.

Het product mag uitsluitend gebruikt worden voor het aantal kinderen waarvoor het werd ontworpen.

Gebruik het product niet wanneer alle onderdelen niet correct bevestigd en geregeld zijn.

Lees aandachtig de aanwijzingen betreffende het gebruik van het onderstel wanneer de wieg/de zit/de kinderzit voor de wagen worden vastgekoppeld.

Plaats het product nooit nabij trappen of opstapjes.

Plaats uw vingers niet in de mechanismen.

Gebruik het enkel op een vlakke, stabiele en droge ondergrond.

Laat de kinderwagen/buggy niet achter op een hellend vlak wanneer het kind er in zit, ook al is de rem ingeschakeld. De efficiëntie van de remmen is beperkt op steile hellingen.

Controleer vóór het gebruik of het product helemaal geopend is en of alle blokkeer- en veiligheidsmechanismen correct ingeschakeld zijn.

Plaats geen extra matrasjes in de wieg.

Controleer steeds vóór het gebruik of de wieg, de zit en de kinderzit voor de wagen correct vastgekoppeld zijn op het onderstel.

Ga geen trappen of roltrappen op of af wanneer het kind zich in de kinderwagen/kinderzit voor de wagen/buggy bevindt. Inspecteer regelmatig het product en de verschillende onderdelen op eventuele tekens van beschadiging en/of slijtage, en op het lossen van naden en scheuren. Controleer vooral de fysische en structurele integriteit van de handgrepen of van de transportgreep, en van de bodem van de wieg.

Plaats het product niet in de buurt van vrije vlammen

of andere warmtebronnen, zoals radiatoren, haarden, elektrische kachels, gaskachels, enz.

Controleer of alle mogelijke gevaarbronnen (bijv. kabels, stroomdraden, enz.) buiten het bereik van kinderen worden gehouden.

Laat het product niet achter in de buurt van koorden, gordijnen enz. waaraan het kind kan gaan hangen of die oorzaak kunnen zijn van verstikking of wurging.

Gebruik de wieg niet op een verhoog.

ADVIES VOOR HET GEBRUIK

Schakel de rem steeds in voordat de bijkomende transportdelen vast- of losgekoppeld worden (wieg, kinderzit wagen).

Laat geen andere kinderen of dieren onbewaakt spelen nabij het product, of op het product zelf klimmen.

Wanneer het kind uit de zit/wieg wordt gehaald of erin wordt geplaatst, tijdens een pauze of bij de montage/demontage van de accessoires, moet gecontroleerd worden of de rem ingeschakeld is.

De handelingen van de montage, de demontage en de regeling mogen enkel uitgevoerd worden door volwassenen. Controleer of wie het product gebruikt (babysitter, grootouders, enz.) de correcte werking van het product zelf kent.

Bij de handelingen van de regeling moet gecontroleerd worden dat de bewegende delen van het product (bijv. rugleuning, kap, enz.) niet tegen het kind kunnen stoten; controleer tijdens deze handelingen dat of rem correct ingeschakeld is.

Voer geen handelingen van de opening, sluiting of demontage van het product uit wanneer het kind in de kinderwagen / buggy zit.

Let alleszins zeer goed op wanneer deze handelingen uitgevoerd worden en wanneer het kind zich in de buurt bevindt.

Laat het kind niet achter in de kinderwagen/kinderzit voor de wagen/wieg wanneer met andere transportmiddelen gereisd wordt.

Als het product niet wordt gebruikt, moet het buiten het bereik van kinderen gehouden worden. Het product mag niet als speelgoed gebruikt worden! Dit product is niet geschikt als speelgoed voor kinderen.

Als het product voor lange tijd wordt blootgesteld aan de zon, moet gewacht worden tot het afkoelt voordat het weer wordt gebruikt.

Gebruik het product enkel met de wieg en de kinderzit voor de wagen van Inglesina die specifiek voorzien en uitgerust zijn met de koppeling Easy Clip. Raadpleeg in geval van twijfels de website www.inglesina.com of contacteer een erkende verkoper of de klantendienst van Inglesina.

Het vervoer van het kindje in de auto is enkel toegelaten mits gebruik van de wieg Avio voorzien voor de auto, samen met de Autokit Avio van Inglesina. Het bevestigingssysteem dat op deze manier is samengesteld, is gehomologeerd volgens de norm ECE 44/04 als groep "0" voor kinderen van 0 tot 10 kg. Raadpleeg de instructiehandleiding van de Autokit Avio van Inglesina om de wieg Avio voorzien voor de auto correct te installeren.

GARANTIE/WISSELSTUKKEN

Gebruik geen wisselstukken of accessoires die niet geleverd worden en/of niet goedgekeurd werden door Inglesina Baby. Eventuele schade als gevolg van het gebruik van accessoires die niet geleverd worden en/of niet goedgekeurd werden door L'Inglesina Baby, zoals kinderzitjes, lasthaken, regenschermen, platforms voor kinderwagens, enz. worden

WAARSCHUWINGEN

niet gedekt door onze garantie.

L'Inglesina Baby kan niet aansprakelijk gesteld worden in geval eventuele wijzigingen aan het product aangebracht werden.

Overbelast het product niet met verdere accessoires, behalve met diegene die goedgekeurd werden door L'Inglesina Baby: bijkomende gewichten of belastingen kunnen een instabiliteit van het product veroorzaken of het onderwerpen aan excessieve spanningen, en kunnen het dus beschadigen. Verwijder de kleefetiketten of gestikte etiketten niet; dit zou het product niet conform kunnen maken aldus de norm.

Inspecteer regelmatig de veiligheidsmechanismen zodat een perfecte functionaliteit van het product wordt gegarandeerd. Als problemen en/of defecten worden opgemerkt, mag het product niet gebruikt worden. Contacteer in dat geval onmiddellijk de erkende verkoper of de klantendienst van Inglesina.

Gebruik het product niet als het beschadigd is of wanneer delen ontbreken: contacteer uw verkoper of de klantendienst van Inglesina.

L'Inglesina Baby S.p.A. kan niet aansprakelijk gesteld worden voor schade aan voorwerpen of letsels aan personen als gevolg van oneigenlijk en/of fout gebruik.

L'Inglesina Baby S.p.A. behoudt zich het recht voor om op elk moment en zonder waarschuwing bijwerkingen en/of wijzigingen van eender welk technisch-esthetisch detail aan te brengen, om het product te verbeteren.

ADVIES VOOR DE REINIGING EN HET ONDERHOUD VAN HET PRODUCT

Dit product moet regelmatig onderhouden worden door de gebruiker.

Forceer de mechanismen of bewegende delen niet; controleer eerst de aanwijzingen in geval van twijfels.

Berg het product niet op als het nog nat is en laat het niet achter in vochtige omgevingen, omdat schimmels zouden kunnen gevormd worden.

Bewaar het product op een droge plek.

Bescherm het product tegen weersinvloeden, water, regen of sneeuw; bovendien kan een voortdurende en lange blootstelling aan de zon de kleur van vele materialen wijzigen.

Na een eventueel gebruik op het strand moet het product nauwkeurig gereinigd worden zodat al het zand en het zout wordt verwijderd.

Reinig de plastic en metalen delen met een vochtige doek of met een zacht reinigingsmiddel; gebruik geen solventen, ammoniak of benzine.

Droog de metalen delen zorgvuldig na een eventueel contact met water, zodat geen roest kan gevormd worden.

Hou de bewegende delen goed rein, en smeer ze indien noodzakelijk met een lichte olie.

Verwijder stof en/of zand steeds van de wielen.

ADVIES VOOR DE REINIGING VAN DE STOFFEN BEKLEDING

Er wordt aanbevolen om de bekleding afzonderlijk te wassen. Reinig de stoffen delen regelmatig met een zachte kledingborstel.

Respecteer de normen voor de reiniging van de stoffen bekleding die aangeduid worden op de etiketten.



Handwassen met koud water.



Niet bleken.



Niet mechanisch drogen.



Niet strijken.



Niet droogreinigen.

Droog perfect de stoffen bekleding voordat ze weer geplaatst of gebruikt wordt.

Om de eventuele vorming van schimmels te voorkomen, wordt aanbevolen om de wieg regelmatig te verluchten. Maak de stoffen bekleding los van de structuur en wrijf met een droge doek over de bodem.

AANWIJZINGEN

LIJST ONDERDELEN

fig. 1

H1 Kapbekleding

H2 Bedekking

H3 Binnen matrasje

H4 Binnen bekleding

G1 Adapters voor Kap en Avio Bescherming

G2 Adapters voor Avio Wieg en Autostoeltje Huggy Avio

HET VASTKOPPELEN VAN DE WIEG OP HET ONDERSTEL

LET OP! U kunt de wieg alleen met de kijkrichting naar mama bevestigen.

fig. 2 Om de wieg aan het onderstel te bevestigen, moeten eerst de adapters van de kap en de bescherming verwijderd worden, indien aanwezig (**G1**). Klap het onderstel in elkaar om de adapters te verwijderen. Druk in overeenstemming met de haak (**G3**) en verwijder de adapters uit de buisopening op de zijde van het onderstel (**A1**).

fig. 3 Voorzie vervolgens het onderstel van de speciale adapters (**G2**). Om het bevestigen van de adapters te vereenvoudigen moet het onderstel geopend worden zoals aangegeven in de instructies. Bevestig de adapters door de hendel (**G4**) in de onderste buisopening te voegen op de zijde van het onderstel (**A1**).

fig. 4 U drukt de adapter vervolgens aan tot deze vastklikt aan het pinnetje tussen de buizen (**A2**).

fig. 5 Om de adapters weer te verwijderen, klapt u eerst het onderstel in elkaar. U drukt vervolgens de haak onder het pinnetje uit (**G5**) en u verwijdert zo de adapters van het zijframe van het onderstel (**A1**).

fig. 6 Plaats de wieg met de bevestigingspinnen op de adapters (**G6**) door deze naar beneden te drukken totdat u aan beide zijden een KLIK hoort.

fig. 7 **LET OP! Controleer vóór het gebruik of de wieg steeds correct en op beide zijden van het onderstel vastgekoppeld is.**

LET OP! Vervoer het onderstel niet met de wieg eraan bevestigd.

HET LOSKOPPELEN VAN DE WIEG VAN HET ONDERSTEL

fig. 8 Om de wieg van het onderstel te verwijderen moet de hendel (**H5**) gebruikt worden, vooraan geplaatst.

fig. 9 Til tegelijkertijd de wieg op door de handgreep vast te nemen.

KAP

fig. 10 De kap moet gemonteerd worden door de automatische drukknoppen (**H6**) met de structuur van de wieg te bevestigen.

fig. 11 Wikkel vervolgens de kapbekleding (**H1**) rond de handgreep en bevestig met de hiervoor bestemde knoppen (**H7**).

fig. 12 Om de handgreep en de kap te regelen, moet men tegelijk de twee drukknoppen aan de zijkant (**H8**) bedienen.

fig. 13 **AANDACHT: om de wieg te vervoeren, moet deze steeds vastgenomen worden met de handgreep.**

BEDEKKING

fig. 14 Om de bedekking (**H2**) te bevestigen legt u deze boven de wieg en maakt u de drukknoppen vast (**H9**).

ONDERHOUD VAN DE INTERNE BEKLEDING

Er wordt aanbevolen om de interne bekleding regelmatig te verwijderen zodat ze kan onderhouden worden.

fig. 15 Om de kap (**H1**) te verwijderen, moeten alle automatische drukknoppen los gemaakt worden en moet de bekleding verwijderd worden. Verwijder vervolgens de bedekking (**H2**) en het binnen matrasje (**H3**).

fig. 16 Maak de twee automatische drukknoppen los die de bekleding op de geperforeerde voorzijde van de wieg (**H10**) blokkeren en verwijder ze.

fig. 17 Trek de zijkleppen (**H11**) omhoog.

fig. 18 Maak al het klittenband los waarmee de bekleding aan de zijkanten van de wieg bevestigd is.

fig. 19 Trek de zijklep aan de achterzijde van de wieg (**H12**) omhoog en verwijder zo de gehele bekleding.

Om de bekleding weer terug te plaatsen voert u deze handelingen in tegengestelde volgorde uit.

רשימת רכיבים

1. איור

H1 ריפוד החופה

H2 כיסוי

H3 מזרן פנימי

H4 ריפוד פנימי

G1 מתאמים לחופה ולמעקה Avio

G2 מתאמים לעריסת Avio ולמושב בטיחות לרכב Huggy

Avio

חיבור העריסה לשלדה

זהירות! יש לחבר את העריסה בצד האם.

איור 2 כדי לחבר את העריסה לשילדה. יש ראשית להסיר, באם קיים, את המתאמים לכיסוי ולמעקה (G1). כדי להסיר את המתאמים יש לסגור את השילדה. וללחוץ בהתאם על הוו (G3) ולהוציא מהלולאה שעל הצינור בצד השילדה (A1).

איור 3 יש לצייד את השילדה במתאמים (G2). כדי להקל על הפעולה לחיבור. יש לפתוח את השילדה בהתאם להוראות המתאימות. כדי לחבר את המתאמים. יש להכניס את המנוף (G4) ללולאה התחתונה הנמצאת על הצינור שבצד השילדה (A1).

איור 4 לחצו על המתאם עד שהוא מתחבר לפין שנמצא בין הצינורות (A2).

איור 5 כדי להסיר את המתאמים, ראשית כל סגרו את השלדה. לאחר מכן, לחצו בהתאמה לוו (G5) ושחררו מהלולה שעל צינור הצד של השלדה (A1).

איור 6 מקמו את העריסה בהתאם לפינים הצדיים שעל המתאמים (G6) וחברו אותה על ידי דחיפה כלפי מטה, עד לשמיעת שני קולות נקישה עם החיבור.

איור 7 זהירות! ודאו שהעריסה מחוברת תמיד נכונה לשני צדי השלדה לפני השימוש.

זהירות! לעולם אין לשאת את השלדה כאשר העריסה מחוברת.

ניתוק העריסה מהשלדה

איור 8 כדי להסיר את העריסה מהשילדה. ללחוץ על המנוף (H5) הנמצאת בצד הקידמי.

איור 9 באותו זמן, יש להסיר את העריסה באחיזה בידי.

חופה

איור 10 כדי להרכיב את החופה. יש לחבר את הכפתורים האוטומטיים (H6) למבנה העריסה.

איור 11 יש לכרוך את הריפוד של החופה (H1) סביב הידית ולקבוע בעזרת הכפתורים המתאימים (H7).

איור 12 כדי לכוון את הידית והחופה יש לפעול על שני הכפתורים הצדדיים (H8) באותו זמן.

איור 13 זהירות: כדי להוביל את העריסה, יש לאחוז בה תמיד בידי.

כיסוי

איור 14 כדי להרכיב את הכיסוי (H2) מקמו מעל לעריסה וחברו את כפתורי הלחיצה המתאימים (H9).

תחזרת הריפוד הפנימי

אנו ממליצים להסיר את הריפוד מעת לעת לתחזוקה נכונה. **איור 15** כדי להסיר את החופה (H1). לפתוח את הכפתורים האוטומטיים הנמצאים ולהוציא את הריפוד. ואז להסיר את הכיסוי (H2) ואת המזרן הפנימי (H3).

איור 16 לפתוח את 2 האוטומטים העוצרים את הריפוד בצד הקידמי המנוקבת של העריסה (H10), ואז להוציאו.

איור 17 הרימו את הלשוניות הצדדיות (H11) והוציאו אותן מחריציהן.

איור 18 נתקו את כל הוולקרו המחבר את הריפוד בצדי העריסה.

איור 19 הרימו את הלשונית שבחלק האחורי של העריסה (H12) וחלצו את כל הריפוד.

כדי להחזיר את הריפוד לעריסה, חזרו על ההוראות שלמעלה בסדר הפוך.

אזהרות

כבסו ביד ובמים קרים.	
לא להלבין.	
לא לייבש במכונה.	
לא לגהץ.	
לא לכבס בניקוי יבש.	

ייבשו את הריפוד לחלוטין לפני התקנתו או השימוש בו מחדש.

כדי למנוע הווצרות עובש, אווררו את המושב מעת לעת. בעיקר, הפרידו את ריפוד הבד מהשלדה ונקו אותה בסמרטוט יבש.

Inglesina Baby מתנערת מכל אחריות על מוצרים שנעשו בהם שינויים.

אין להעמיס את המוצר יתר על המידה באביזרים נוספים מלבד אלה המאושרים על ידי Inglesina Baby: משקל או לחץ נוספים עשויים לגרום לחוסר יציבות של המוצר או לגרום לו למתח רב מיד ולהביא לשבירתו.

אין להסיר את התוויות המודבקות והתפורות; הסרתן עשויה לגרום לחגירת המצר מהתקן המחייב.

בדקו בקביעות את אביזרי הבטיחות כדי להבטיח שהמוצר פועל כשורה. במקרה שמתגלות בעיות ו/או חריגות, אל תשתמשו במוצר. צרו קשר מייד עם המשווק המורשה או עם שירות הלקוחות של Inglesina.

אין להשתמש במוצר אם ישנם שברים או חלקים חסרים: יש ליצור קשר עם משווק או עם שירות הסיוע ללקוחות של Inglesina.

חברת Inglesina Baby S.p.A מתנערת מכל אחריות לנזקים לעצמים או לאנשים הנובעים משימוש לא ראוי ו/או לא נכון במוצר.

במטרה לשפר את מוצריה, חברת Inglesina Baby S.p.A שומרת לעצמה את הזכות לעדכן ו/או לשנות כל פרט טכני או אסתטי ללא הודעה מוקדמת.

עצות לנקיון ותחזוקת המוצר

מוצר זה זקוק לתחזוקה קבועה מידי המשתמש. לעולם אין להפעיל כוח על המנגנונים או על חלקים נעים; במקרה של ספק, בדקו ראשית את ההוראות.

אין להרכיב מחדש את המוצר אם עודו רטוב ולא להשאירו בסביבה לחה או במקום שבו עשוי להתפתח עובש. החזיקו את המוצר במקום יבש.

הגנו על המוצר מפני פגעי האקלים, מים, גשם או שלג; כמו כן, חשיפה מתמשכת וממושכת לשמש עשויה לגרום לשינויי צבע בחומרים רבים.

לאחר שימוש בחוף, יש לנקות ולנגב בקפידה את המוצר להסרת חול ומלח.

נקו את חלקי הפלסטיק והמתכת בעזרת מטלית לחה וחומר ניקוי עדין; אין להשתמש בחומרים ממיסים, באמוניה או בבנזין.

ייבשו בקפידה את חלקי המתכת אחרי כל מגע עם מים כדי למנוע הווצרות חלודה.

יש להקפיד על נקיון כל החלקים הנעים ובמקרה הצורך לשמן בשמן קל.

יש לנקות את הגלגלים מאבק ו/או חול.

עצות לגבי ניקוי כיסויי הבד

אנו ממליצים לכבס את הכיסויי בנפרד מפריטים אחרים. נקו מעת לעת את חלקי הבד בעזרת מברשת רכה לבגדים. כבסו את הריפוד על פי ההנחיות המופיעות על התוויות.

אוהלים או עצמים אחרים שהילד עשוי להשתמש בהם לשם טיפוס או שיכולים לגרום לחנק או לחניקה. אין להשתמש בעריסה על משטח מוגבה.



קראו בזהירות את ההוראות לפני השימוש ושמרו אותן לעיון בעתיד. סכנה עשויה להישקף לילדכם אם לא תמלאו אחר ההוראות אלה בקפידה.

עצות לשימוש

יש להפעיל תמיד את הבלם לפני חיבור או הוצאת חלקי ההובלה הנוספים (עריסה, מושב בטיחות לרכב). אין להרשות לילדים אחרים או לבעלי חיים לשחק ללא השגחה בקרבת המוצר או לטפס עליו.

כאשר מושיבים או מוציאים את הילד מהעריסה או הטיולון בזמן הפסקות וכן בהרכבה/פירוק האביזרים, יש לוודא שהבלם תמיד מופעל.

פעולות ההרכבה, הפירוק והכוונן חייבות להתבצע אך ורק על ידי מבוגרים. ודאו שמי שמתמש במוצר (שמרטף, סבים וכדומה) מודע להפעלה הנכונה של המוצר.

בזמן כוונן יש להבטיח שהחלקים הנעים של המוצר אינם באים במגע עם הילד (למשל: גב המושב, החופה וכדומה); יש להבטיח שבזמן פעולות אלה הבלם מופעל נכונה.

אין לעסוק או לבצע פעילויות של פתיחה, סגירה או פירוק של המוצר כאשר הילד נמצא בתוכו.

היזהרו במיוחד כאשר מבצעים פעולות אלה כאשר הילד נמצא בקרבת מקום.

אין להשאיר את הילד בעגלה/ מושב בטיחות לרכב/ עריסה כאשר נוסעים באמצעי תחבורה אחר.

כאשר אינו בשימוש, יש להניח את המוצר בצד ומחוץ להישג ידם של ילדים. אין להשתמש במוצר בתור צעצוע! אין להתיר לילדים לשחק במוצר זה.

במקרה של חשיפה ממושכת לשמש, להמתין להתקררות המוצר לפני השימוש.

להשתמש רק יחד עם עריסות ומשבי בטיחות לרכב של Inglesina שמיועדים לכך ושמצוידים בחיבור Easy Clip. במקרה של ספק, יש לבדוק באתר www.inglesina.com או לפנות למשווק מורשה או לשירות הסיוע ללקוחות של Inglesina.

הובלת הילד ברכב מותרת אך ורק בשימוש בעריסה Avio המיועדת לרכב, ביחד עם הערכה לרכב Avio Inglesina. מערכת האחזקה המורכבת, מאושרת לפי תקנות ECE 44/04 כקבוצה "0" לילדים במשקל מ-0 עד 10 קג. להרכבה נכונה של העריסה Avio, המתאימה לרכב, ברכב, יש לעיין בספר ההוראות של הערכה לרכב Avio Inglesina.

אחריות / חלקי חילוף

אין להשתמש בחלקי חילוף או באביזרים שלא סופקו ו/או שאינם מאושרים על ידי Inglesina Baby.

נזקים אפשריים שנגרמו כתוצאה משימוש באביזרים שלו סופקו ו/או אינם מאושרים על ידי Inglesina Baby, באם מדובר במושבים, ווי תליה לתיקים, כיסויים להגנה מפני גשם, משטחים לעגלות וכדומה אינם מכוסים תחת תנאי האחריות שלנו.

בטיחותו של הילד היא באחריותכם.

זהירות! לעולם אין להשאיר את הילד ללא השגחה. הקדישו תשומת לב מלאה בזמן השימוש במוצר.

מוצר זה מתאים לילדים:

- מלידה ועד למשקל 9 ק"ג אם משתמשים בעריסה. העריסה מתאימה לילדים שאינם יכולים לשבת עצמאית, להתהפך או להתרומם על הידיים והברכיים.

בטיחות

בדקו לפני ההרכבה שהמוצר וכל מרכיביו לא ניזוקו בכל דרך כתוצאה מההובלה; במקרה זה, אין להשתמש במוצר ויש להרחיקו מהישג ידם של ילדים.

למען בטיחות ילדכם, לפני השימוש במוצר, הסירו וסלקו את כל שקיות הפלסטיק ואת חלקי האריזה והרחיקו אותם מתינוקות ומילדים.

יש להשתמש במוצר רק למספר הילדים עבורו הוא נועד. אין להשתמש במוצר אם כל מרכיביו אינם מותקנים ומכוונים נכונה.

קראו בזהירות את ההנחיות הנוגעות לשימוש בשלדה/עגלה כאשר מחברים אליהן עריסה/ סלקל/ מושב בטיחות לרכב. לעולם אין למקם את המוצר בקרבת מדרגות.

המנעו מהכנסת אצבעות למנגנונים. השתמשו רק על משטח שטוח, יציב ויבש.

אין להשאיר את העגלה/ טיולון על משטח משופע כאשר הילד נמצא בתוכם, גם אם המעצור מופעל. בשיפועים חדים יעילות המעצורים מוגבלת.

לפני השימוש יש להבטיח שהמוצר פתוח לחלוטין ושכל חלקי הנעילה והבטיחות נמצאים במצבם הנכון.

אין להוסיף לעריסה מזרונים נוספים. יש לבדוק תמיד שהעריסה, הטיולון ומושב הבטיחות לרכב מחוברים היטב לשלדה לפני השימוש.

אין לעלות או לרדת במדרגות או במדרגות נעות כאשר הילד נמצא בעגלה/ מושב בטיחות/ עריסה.

יש לבדוק באופן סדיר את המוצר ואת חלקיו כדי לגלות סימנים לנזק ו/או שחיקה, פרימת תפרים וקרעים. בעיקר חשוב לבדוק את השלמות הפיזית והמבנית של הידיות או של ידית הנשיאה ושל בסיס העריסה.

שימו לב לסכנות הנובעות מקרבה לאש גלויה או למקורות חום אחרים כמו רדיאטורים, גופי חימום הפועלים בגז או בחשמל וכדומה. אין להשאיר את המוצר קרוב למקורות חום אלה.

יש להבטיח שכל מקור אפשרי לסכנה (למשל כבלים, חוטי חשמל וכדומה) יהיו רחוקים מהשג ידו של הילד.

אין להשאיר את המוצר כאשר הילד נמצא בו בקרבת חבלים,

- شكل 17.** رفع العروات الجانبية (H11) وإخراجها من أماكنها.
شكل 18. فصل شريط الفيلكرو اللاصق الذي يعيق البطانة على جانبي المهده.
شكل 19. رفع العروات الجانبية على الجزء الخلفي للمهد (H12) ثم سحب البطانة بالكامل.
 لتلبس المهده من جديد، إعادة العمليات المذكورة أعلاه بترتيب عكسي.

قائمة مكونات

- شكل 1.**
H1 بطانة الغطاء العلوي
H2 غطاء
H3 حشوة داخلية
H4 بطانة داخلية
G1 أجهزة تهيئة للغطاء العلوي والحاجز الجانبي Avio
G2 قطع تهيئة للمهد Avio وكروسي السيارة Huggy Avio

تثبيت المهده بالهيكل

- إنتباه! يتم ربط المهده بشكل حصري بحيث يكون الوجه باتجاه الأم.
شكل 2. تركيب المهده على الهيكل، قبل كل شيء، وإذا كانت موجودة، قم بنزع أجهزة تهيئة الغطاء العلوي والحاجز الجانبي (G1). لإزالة أجهزة التهيئة، قم بإغلاق الهيكل. ثم اضغط نقطة المشبك (G3) واسحب العروة من على جانب أنبوب الهيكل (A1).
شكل 3. بعد ذلك، قم بتزويد الهيكل بأجهزة التهيئة المطابقة (G2). لتسهيل عملية الشبك، افتح الهيكل باتباع التعليمات المحددة. لشبك أجهزة التهيئة، أدخل الرافعة (G4) في العروة السفلية الموجودة على جانب أنبوب الهيكل (A1).
شكل 4. ثم ادفع قطعة التهيئة إلى أن يتم تثبيتها بمكان الرافعة بين الأنابيب (A2).
شكل 5. لإزالة قطع التهيئة، قم بإغلاق الهيكل قبل كل شيء. ثم اضغط المشبك المخصص (G5) واسحبه من الفتحة على الأنبوب الجانبي للهيكل (A1).
شكل 6. وضع المهده في مواجهة المحاور الجانبية على قطع التهيئة (G6) وربطها بالضغط عليها للأسفل، إلى أن يتم سماع صوت التثبيت "تك".
شكل 7. إنتباه! التأكد دائماً بأن يكون المهده دائماً مثبت بشكل صحيح من كلا جانبي الهيكل قبل الاستخدام.
 إنتباه! لا تنقل الهيكل أبداً عندما يكون المهده مثبت.

فك المهده من الهيكل

- شكل 8.** لنزع المهده من الهيكل، اضغط على الرافعة (H5) الموجودة في الخلف.
شكل 9. بالتزامن مع ذلك، قم برفع المهده ممسكاً به جيداً عن طريق المقبض المخصص لذلك.

الغطاء العلوي

- شكل 10.** تركيب الغطاء العلوي، أشبك الأزرار الأوتوماتيكية (H6) على هيكل المهده.
شكل 11. ثم لف الغطاء العلوي (H1) حول المقبض وتثبيتته بالأزرار المحددة (H7).
شكل 12. لضبط المقبض والغطاء العلوي، قم باستخدام الزرين الجانبيين (H8) بشكل متزامن.
شكل 13. انتبه: لنقل المهده، قم دائماً باستخدام المقبض المخصص لرفعه.

الغطاء

- شكل 14.** تركيب الغطاء (H2) يتم وضعه على المهده وفك الأجزاء ذاتية الحركة المخصصة (H9).

صيانة البطانة الداخلية

- يُنصح بإزالة البطانة بشكل دوري لصيانتها بشكل صحيح.
شكل 15. لنزع الغطاء العلوي (H1)، فك جميع الأزرار الأوتوماتيكية الموجودة واسحب البطانة. ثم قم بنزع الغطاء العلوي (H2) والفرش الداخلي (H3).
شكل 16. قم بفك الزرين الأوتوماتيكين اللذان يثبتان بطانة قسم العلوي المثقوب من المهده (H10)، ثم اسحبه.

تحذيرات

تُخلى شركة Inglesina Baby S.p.A. نفسها من أي مسؤولية عن الأضرار التي تقع على أشياء أو أشخاص وتكون ناجمة عن استخدام غير ملائم/غير صحيح للمنتج. تحتفظ شركة Inglesina Baby S.p.A. بحقها في إجراء التطوير و/أو التعديل التقني أو الجمالي على منتجاتها لغرض تحسينها دون الإعلام المسبق بذلك.

نصائح للتنظيف وصيانة المنتج

يحتاج هذا المنتج لعناية منتظمة من قبل المستخدم. يجب عدم التعامل بشدة مع أليات أو أجزاء الحركة مطلقاً؛ في حالة عدم التأكد، يمكن الإطلاع على التعليمات أولاً. لا نعد المنتج لمكانه إذا كان ما زال مبتلا وعدم تركه في أماكن رطبة لمنع تكون العفن. يجب الحفاظ على المنتج في مكان جاف. يجب حماية المنتج من العوامل الجوية والماء والمطر والثلج؛ كذلك، فإن تعرّض المنتج الطويل لأشعة الشمس قد يؤدي لتغيّر ألوان العديد من المواد. بعد الاستعمال على الشاطئ، يجب تنظيف المنتج وتجفيفه جيداً لإزالة الرمل والملح عنه. تُنظف الأجزاء البلاستيكية والمعدنية بقطعة قماش رطبة أو مادة تنظيف خفيفة؛ يجب عدم استخدام المذيبات أو الأمونيا أو البنزين. يجب تجفيف الأجزاء المعدنية بعناية إذا لامسها الماء، وذلك لمنع تعرضها للصدأ. الحفاظ على جميع أجزاء الحركة نظيفة وعند الحاجة تزييتها باستخدام زيت خفيف. الحفاظ على العجلات نظيفة من الغبار و/أو الرمل.

نصائح للحفاظ على نظافة الغطاء القماشي

ننصح بغسل الغطاء بشكل منفصل عن المواد الأخرى. تنظيف القطع القماشية بفرشاة ملابس ناعمة بشكل دوري. التقيّد بتعليمات غسيل القماش المصنوع منه الغطاء المثبتة على ملصق خاص.

غسيل يدوي في ماء بارد.



عدم استخدام مادة تبييض.



عدم استخدام التجفيف الآلي.



لا تُكوى.



عدم استخدام أسلوب التنظيف الجاف.



تجفيف بطانة القماش جيداً قبل استخدامها أو تخزينها. تجنّب إمكانية تشكّل العفن، يُنصح بتهوية المهده بشكل دوري. وعلى وجه التحديد، فصل بطانة الغطاء القماشي عن الهيكل وتمرير قطعة قماش جافة على القاع.

تحذيرات

نصائح للاستخدام

تفعيل المكبح دائماً قبل البدء في مراحل الفك والتركيب لمكونات الوحدة الإضافية (المهد، كرسي السيارة).
عدم السماح لأطفال آخرين أو للحيوانات باللعب دون مراقبة بالقرب من المنتج أو بالتسلق عليه.
عند وضع الطفل أو إخراجه من المقعد/المهد أثناء فترات التوقف و عند فك/تركيب المستلزمات الإضافية، يجب التأكد من تفعيل المكبح دائماً.
يجب أن يقوم شخص بالغ فقط بأعمال التركيب والفك والضبط. يجب التأكد من أن مستخدم المنتج (المرئيات، الجذات، إلخ) على دراية بكيفية العمل الصحيحة للمنتج.
أثناء عمليات الضبط، يجب التأكد من عدم ملامسة قطع المنتج المتحركة للطفل (مثل: مسند الظهر، الغطاء وغيرها)؛ التأكد في كل الأحوال من تفعيل المكبح بالشكل الصحيح.
عدم القيام أو تنفيذ عمليات فتح أو إغلاق أو فك للمنتج عندما يكون الطفل موجوداً فيه.
توخي الحذر الشديد في كل الأحوال عند القيام بهذه العمليات والطفل في الجوار.
عدم ترك الطفل في العربة/ كرسي السيارة/ السرير عند السفر بوسائل نقل أخرى.
في حالات عدم الاستخدام، يتم الاحتفاظ بالمنتج بعيداً عن متناول الأطفال. يجب عدم استخدام المنتج كلعبة! لا تسمح للطفل باللعب بهذا المنتج.
في حالة التعرض الطويل لأشعة الشمس، انتظر فترة مناسبة لكي يبرد المنتج قبل استخدامه.

للاستخدام فقط مع المهد وكرسي السيارة Inglesina المجهزة بشكل خاص بـ Easy Clip. إذا كنت غير متأكد، يمكن زيارة الموقع الإلكتروني: www.inglesina.com أو زيارة التاجر المعتمد أو خدمة الزبائن في Inglesina.
نقل الطفل في السيارة مسموح فقط باستعمال المهد أفيو Avio المخصص للسيارة مع طقم Auto Avio Inglesina. الجهاز كما هو مصنع، يطابق توجيه الاتحاد الأوروبي 04/44 كفتة "0" للأطفال من 0 إلى 10 كجم من الوزن. لتركيب المهد أفيو المخصص للسيارة بصورة صحيحة، قم بمراجعة كتيب تعليمات الطقم Auto Avio Inglesina.

الضمانات / قطع الغيار

يجب عدم استخدام قطع غيار أو لوازم إذا لم تكن من عند أو لم توافق عليها Inglesina Baby.
أي أضرار ناجمة عن استخدام لوازم لم يتم الحصول عليها من Inglesina Baby أو لم توافق عليها، مثل الكراسي، خطأات الحقائق، مظلات الحماية من الأمطار، منصات العربات وغيرها، لن تغطيها شروط الضمان الخاصة بنا.
أي تعديل يجري على المنتجات يؤدي إلى إخلاء المسؤولية عن Inglesina Baby.
لا تحمل المنتج أكثر من قدرته مستلزمات إضافية باستثناء تلك التي يوافق عليها Inglesina Baby: قد يتسبب الوزن الزائد أو الضغط الإضافي عدم ثبات في المنتج أو تعريضه لضغط كبير مما قد يؤدي لكسره.
يجب عدم إزالة الملصقات الإرشادية؛ قد يؤدي ذلك لأن يصبح المنتج غير مطابق للقانون.
يجب تفقد أدوات السلامة بانتظام للتأكد من عمل المنتج بشكل صحيح مع مرور الزمن. إذا ما ظهرت هناك مشاكل و/أو أمر غير طبيعي من أي نوع كان، فيجب التوقف عن استخدام المنتج والاتصال الفوري مع البائع المرخص أو القسم الفني لمساعدة عملاء Inglesina.
لا تستخدم المنتج إذا ظهرت فيه كسور أو نقص في القطع: اتصل مع البائع في منطقتك أو خدمة العملاء في Inglesina.



يجب قراءة التعليمات بانتباه قبل الاستخدام والاحتفاظ بها للرجوع إليها عند الحاجة مستقبلاً. قد تتعرض سلامة طفلكم للخطر إذا لم تلتزموا بهذه التعليمات.

إن سلامة الطفل هي مسؤوليتكم.
إنبته! يجب عدم ترك الطفل دون مراقبة أبداً: فقد يكون ذلك خطراً. يجب الانتباه الشديد عند استخدام هذا المنتج.

هذا المنتج ملائم للأطفال:

- منذ الولادة وحتى وزن 9 كغم إذا تم استخدام المهد.
المهد ملائم للأطفال الذين لا يستطيعون البقاء جالسين بشكل ذاتي، أو الإلتفاف والذين لا يستطيعون رفع أنفسهم على الأيدي أو على الركب.

الأمان

يجب التحقق قبل البدء بعملية التجميع بأن المنتج وجميع مكوناته لا تحمل أي علامات ضرر ناجمة عن النقل؛ أما في حالة وجودها فيجب عدم استخدام المنتج ويجب الاحتفاظ به بعيداً عن متناول الأطفال.
من أجل سلامة طفلكم، وقبل استخدام المنتج، يجب إزالة جميع الأكياس البلاستيكية والمواد المستخدمة في التغليف والتخلص منها أو الحفاظ عليها بعيدة عن متناول المواليد الجدد أو الأطفال.
يجب أن يستخدم المنتج حصرياً مع عدد الأطفال الذي صمم من أجله.
يجب عدم استخدام المنتج إذا لم يتم تثبيت وضبط جميع مكوناته بالطريقة الصحيحة يجب قراءة التعليمات الخاصة باستعمال الهيكل/عربة الأطفال بانتباه عند الربط مع سرير/ مقعد/ مقعد السيارة.
يجب تجنب تقريب المنتج بشكل قطعي من الأدرج أو العتبات.
تجنب إقحام الأصابع داخل آليات عمل المنتج.
للاستخدام فقط على أسطح مستوية ومستقرة وجافة.
عدم ترك الكرسي / عربة الطفل على سطح مائل عند وجود الطفل فيها، حتى لو كانت الفرامل مشدودة. تكون قوة الفرامل محدودة في حالات الميل الكبيرة.
قبل الاستخدام، يجب التأكد أن المنتج مفتوح بالكامل وأن جميع أدوات الإيقاف والسلامة مفعلة بشكل صحيح.
عدم إضافة حشوات في المهد.
التأكد دائماً أن المهد والمقعد وكرسي السيارة مثبتة بشكل صحيح بالهيكل قبل الاستخدام.
عدم الصعود أو الهبوط على أدرج أو سلام كهربائية عندما يكون الطفل في كرسي السيارة/ العربة/ السرير.
تفقد المنتج ومكوناته بشكل منتظم للكشف عن أية أضرار و/أو تلف، أو تمزق أو فتق. تأكد على وجه التحديد من السلامة المادية والتركيبية للأيدي أو يد النقل ومن قاع المهد. إدراك خطورة وجود مصدر نار متحرك أو غيره من مصادر الحرارة مثل مشعاع التدفئة، والمواقد، وأجهزة التدفئة الكهربائية والغازية، وغيرها: يجب عدم ترك المنتج قريباً من مصادر الحرارة هذه.
التأكد من الاحتفاظ بجميع مصادر الخطر الممكنة (مثل: الأسلاك، الأسلاك الكهربائية وغيرها) بعيداً عن متناول الأطفال.
عدم ترك المنتج والطفل موجود فيه حيث توجد حبال أو خيم أو غيرها مما قد يعيث به الطفل للتسلق أو التسبب له بالاختناق أو الخنق.
عدم استخدام المهد على سطح استناد.



IT REGISTRA IL TUO PRODOTTO

Fallo oggi stesso, **per la sicurezza del tuo bambino.**

E' un'operazione semplice e veloce, è sufficiente connettersi al sito www.inglesina.com per portarla a termine.

Registrare il prodotto è **IMPORTANTE** perchè ci darà la possibilità di contattarti per notizie rilevanti circa la sicurezza e la funzionalità del tuo prodotto.

EN REGISTER YOUR PRODUCT

Do it now, **for your baby's safety.**

It is an easy and fast operation, just visit the website www.inglesina.com to do it.

To register the product is **IMPORTANT** because it provides us with the possibility to contact you for important information about safety and functionality of your product.

inglesina

Tested EN 1888 : 2003 + A1 + A2 + A3 : 2005
EN 1466 : 2004 + A1 : 2007

AVIO

culla • carrycot

Inglesina

L'Inglesina Baby S.p.A.

Via Lago Maggiore, 22/26
36077 Altavilla Vicentina
Vicenza - Italy
Tel. +39 0444 392 200
Fax +39 0444 392 250

www.inglesina.com
info@inglesina.com