

Zippy

sistema modulare • modular system



Inglesina

IT	MANUALE ISTRUZIONI	CS	PŘÍRUČKA POKYNŮ
EN	INSTRUCTION MANUAL	HU	HASZNÁLATI ÚTMUTATÓ
FR	MANUEL D'INSTRUCTIONS	EL	ΕΓΧΕΙΡΙΔΙΟ ΟΔΗΓΙΩΝ
DE	BEDIENUNGSANLEITUNG	BG	НАРЪЧНИК С ИНСТРУКЦИИ
ES	MANUAL DE INSTRUCCIONES	TR	KULLANMA KILAVUZU
RU	РУКОВОДСТВО С ИНСТРУКЦИЯМИ	SK	PŘÍRUČKA POKYNOV
PL	INSTRUKCJA OBSŁUGI	NL	INSTRUCTIEHANDLEIDING
RO	MANUAL DE INSTRUCȚIUNI	HE	הלעפה קירדמ
PT	MANUAL DE INSTRUÇÕES	AR	دليل التعليمات



**READ THESE INSTRUCTIONS
CAREFULLY BEFORE USE AND KEEP
THEM FOR FUTURE REFERENCE.**

NOTE:
THE HUGGY CAR SEAT (SEE PAG. 11) IS NOT AVAILABLE FOR U.S.A. MARKET

Zippy

sistema modulare • modular system

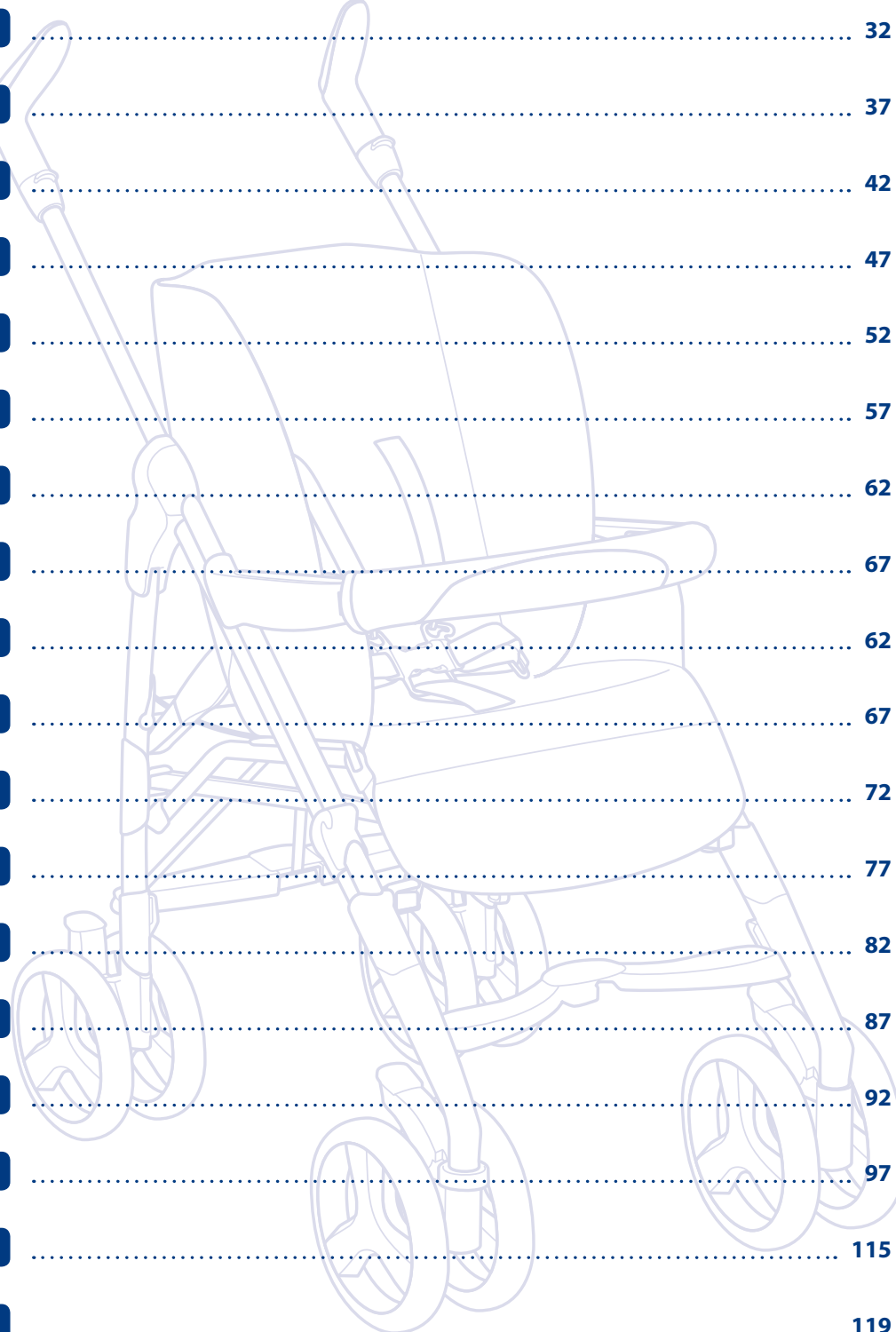

ITALIANO	32
ENGLISH	37
FRANÇAIS	42
DEUTSCH	47
ESPAÑOL	52
РУССКИЙ	57
POLSKI	62
ROMÂNĂ	67
PORTUGUÊS	62
ČEŠTINA	67
MAGYAR	72
ΕΛΛΗΝΙΚΑ	77
БЪЛГАРСКИ	82
TÜRKÇE	87
SLOVENČINA	92
NEDERLANDS	97
תִּירְבֵּעַ	115
العربية	119

1

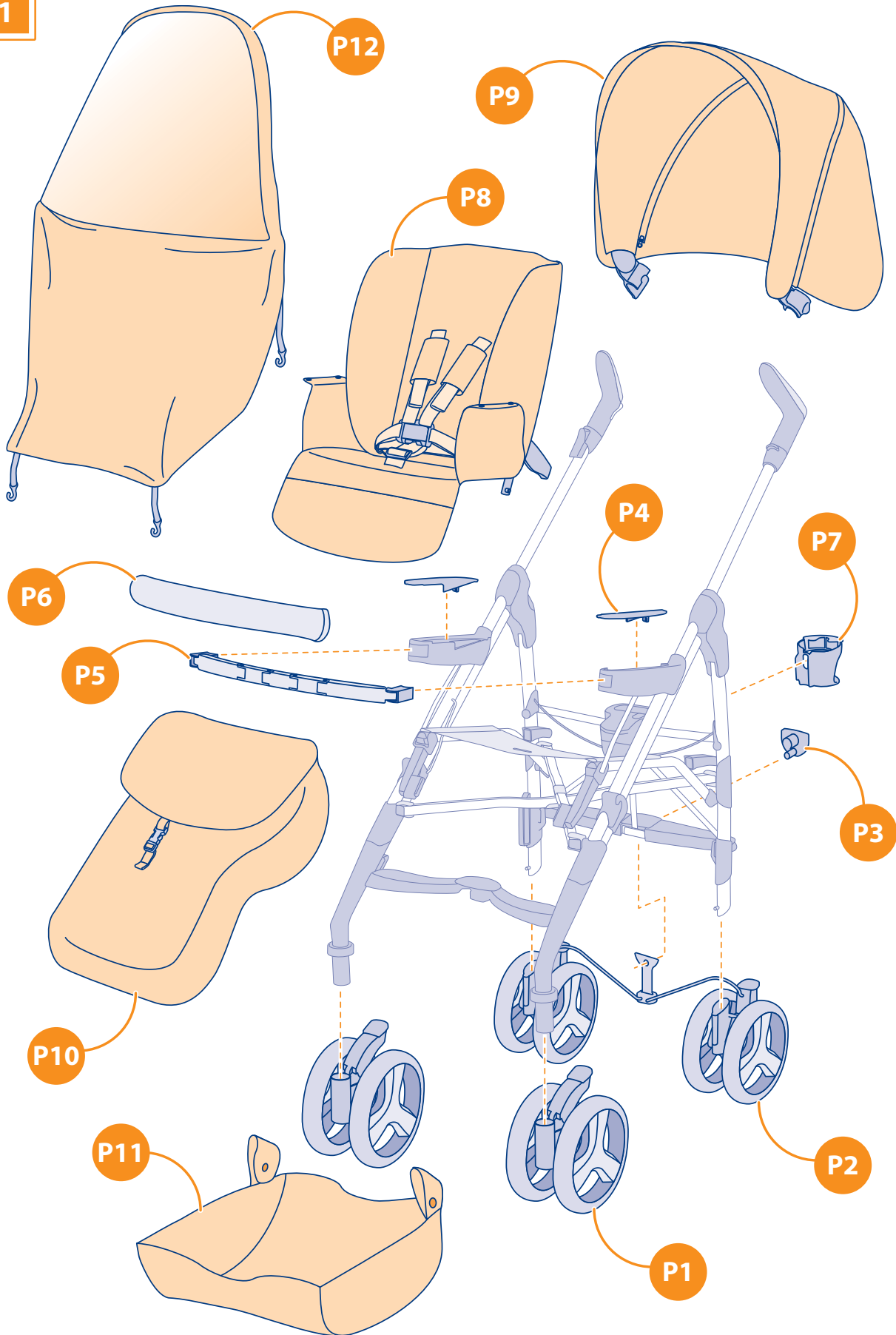

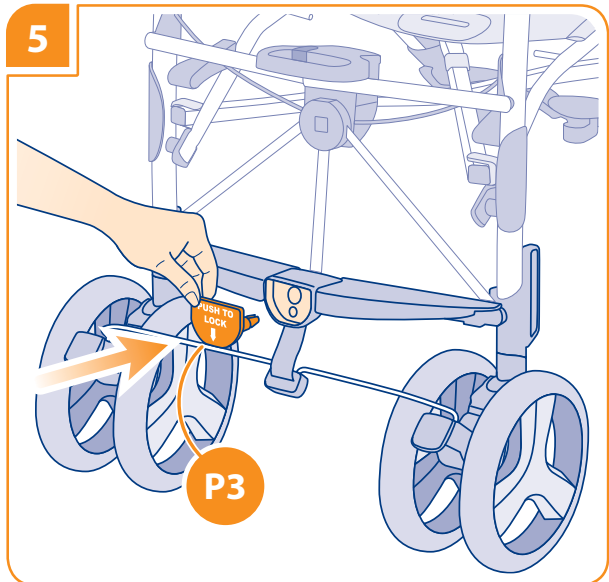
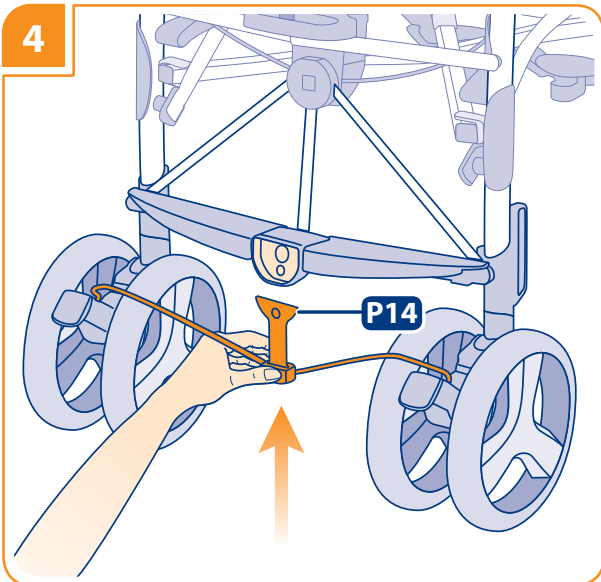
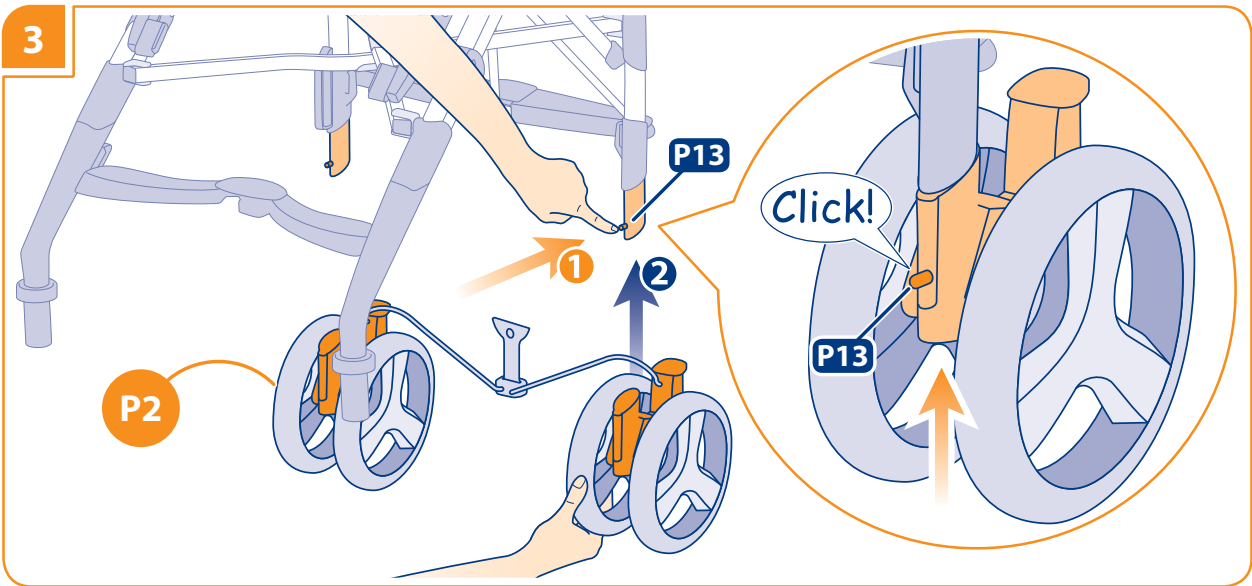
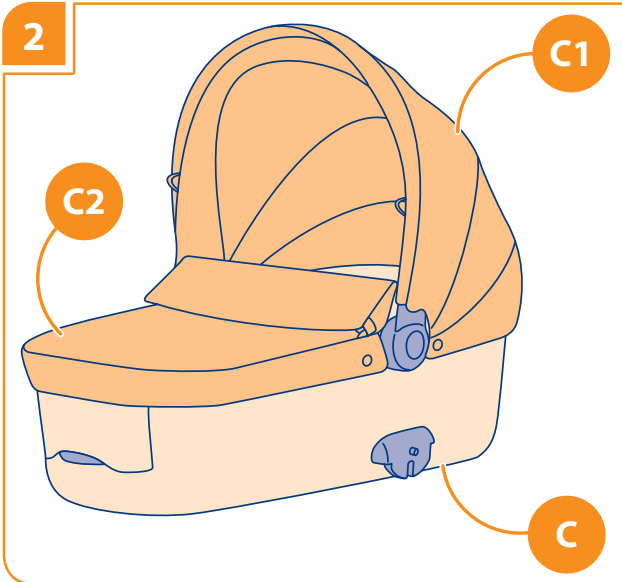

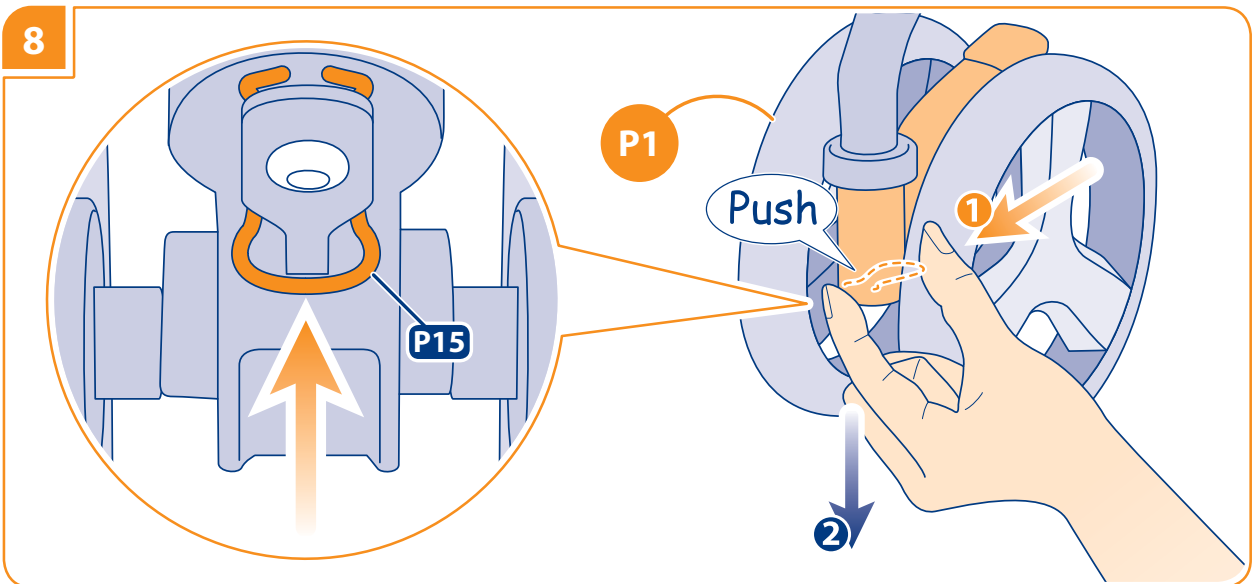
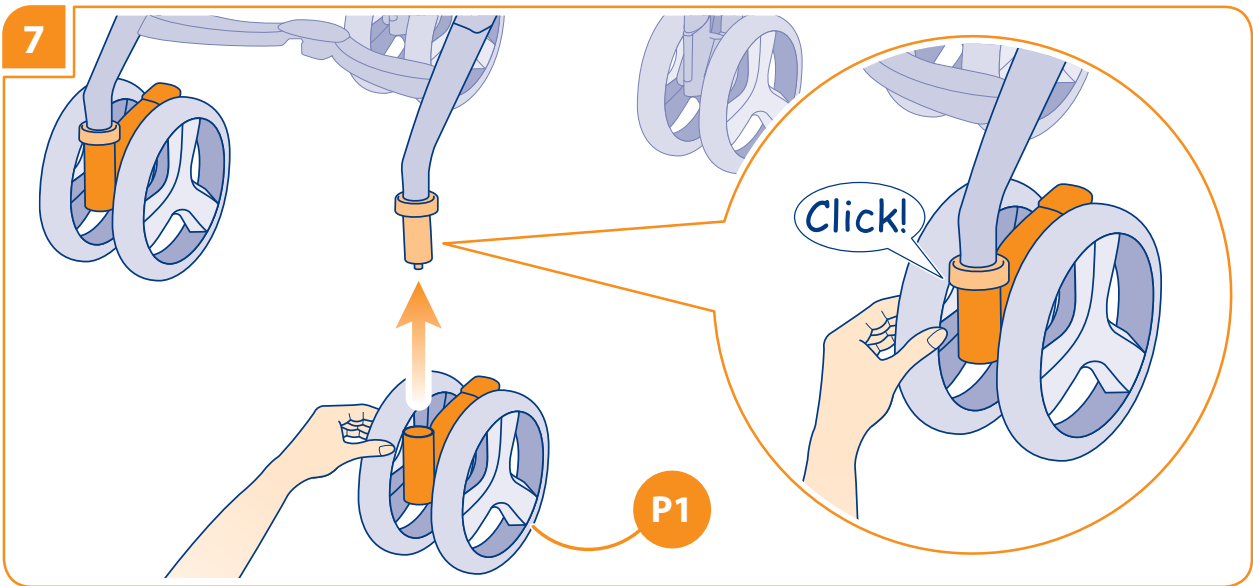
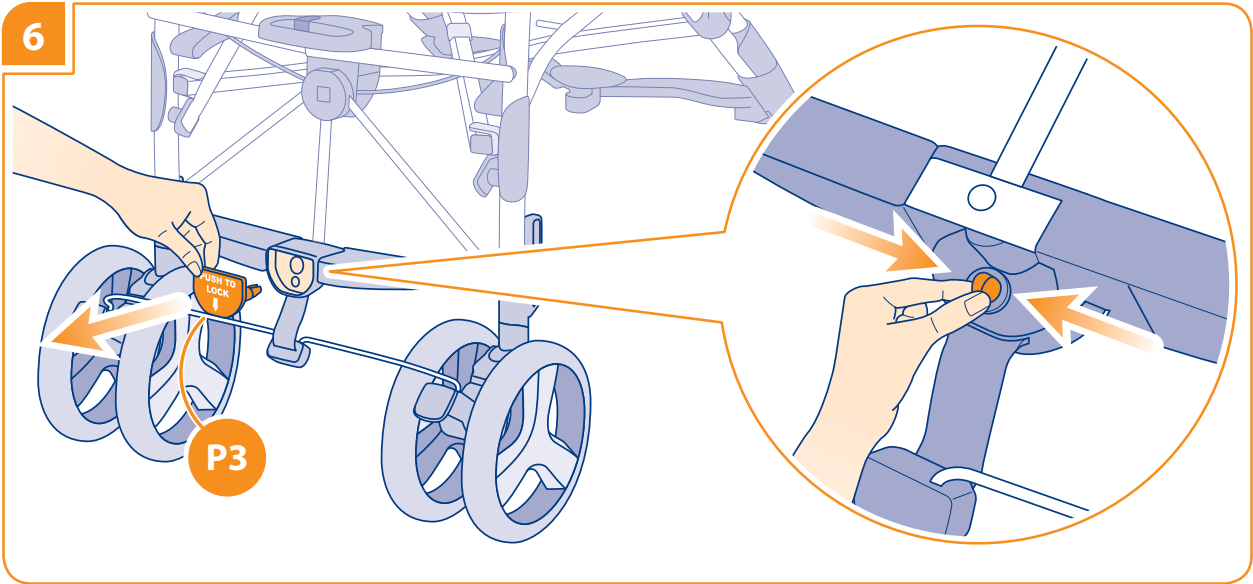

9

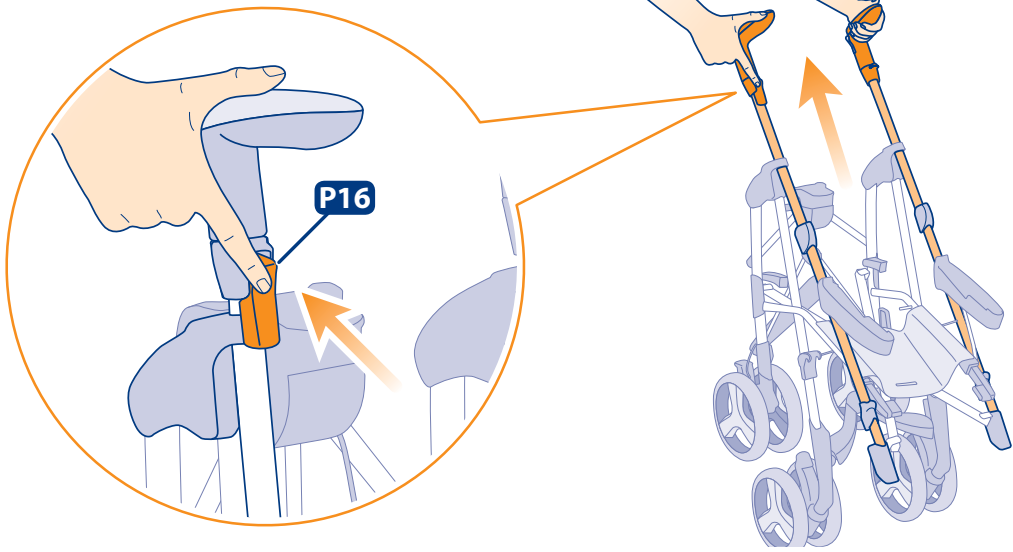

10

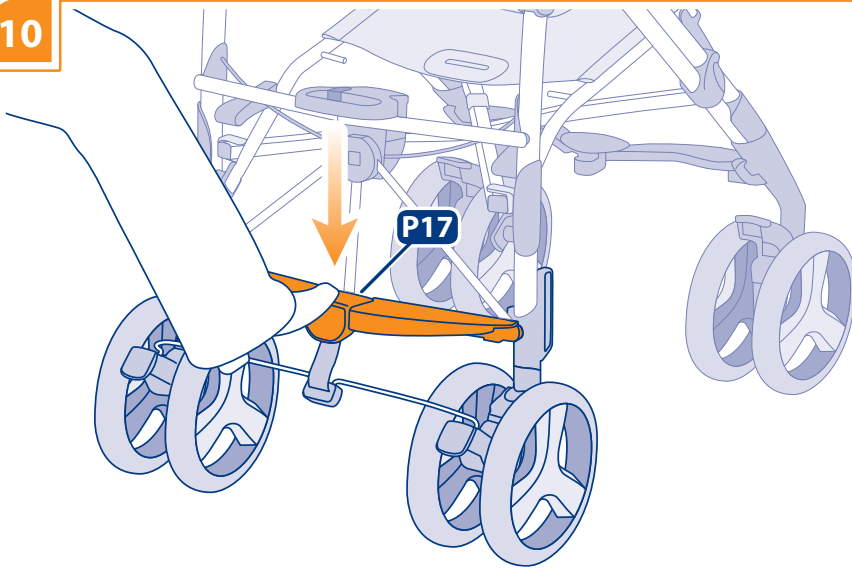

11

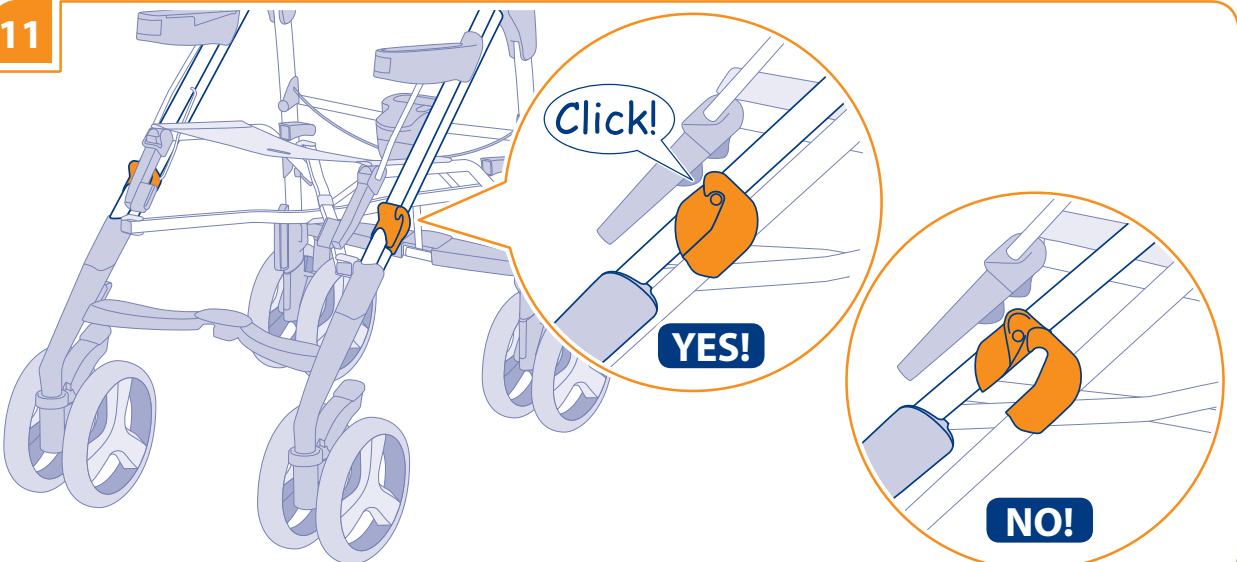

12

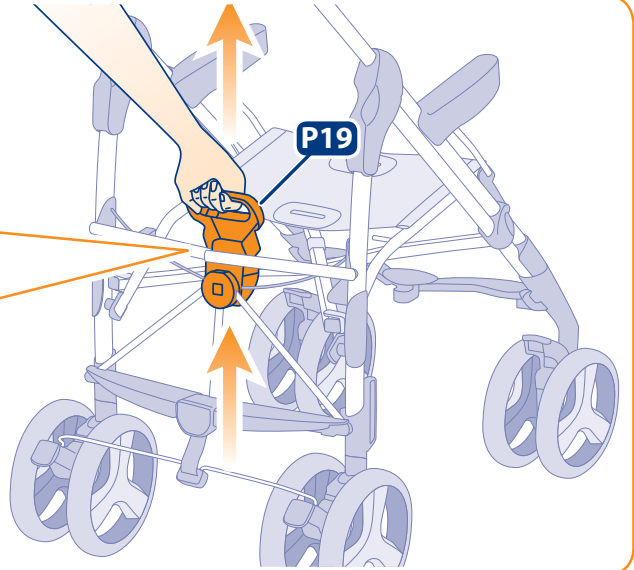
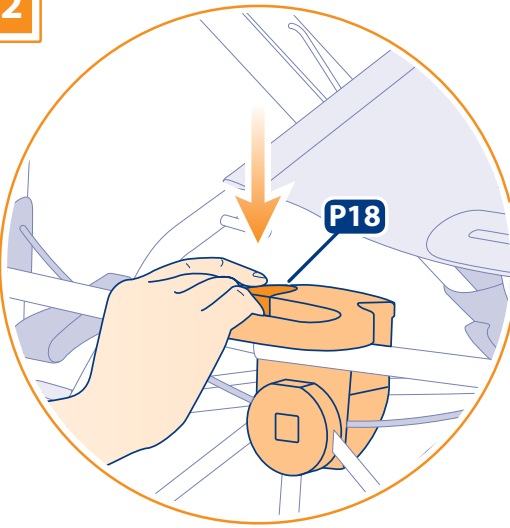

13

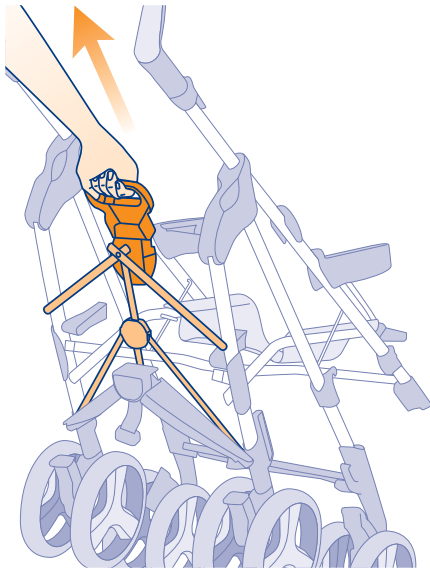

14

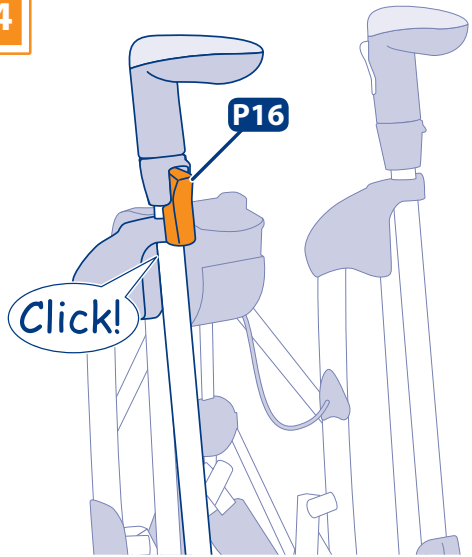

15

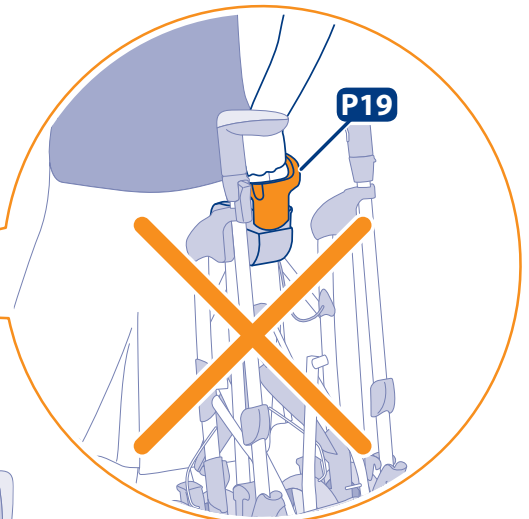
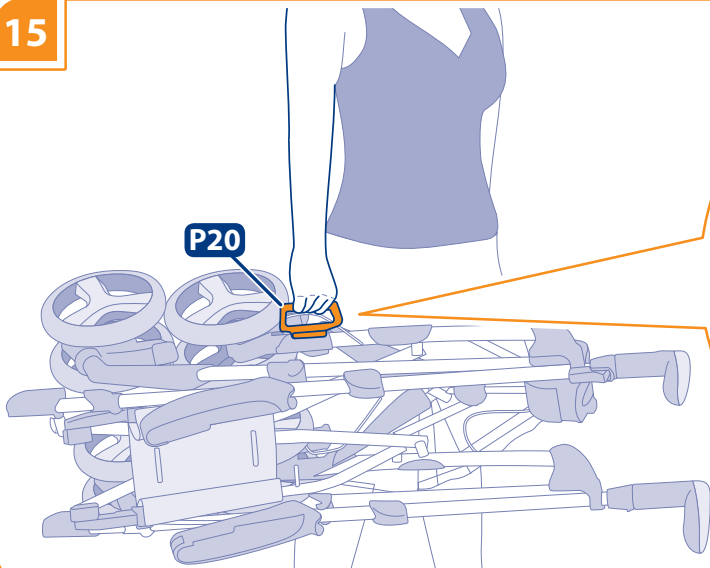

16

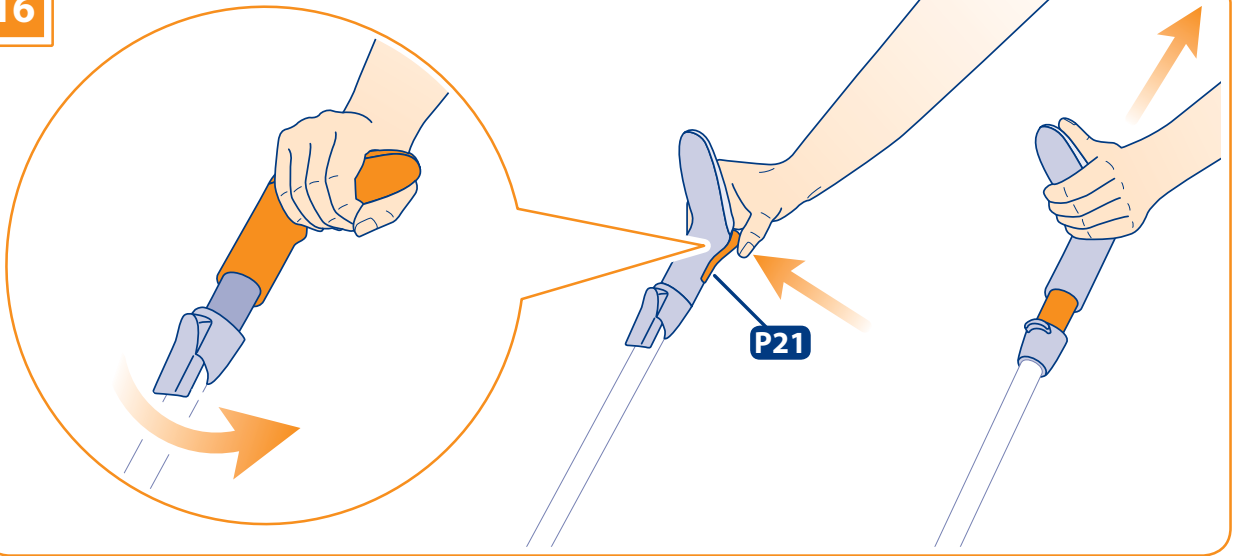

17

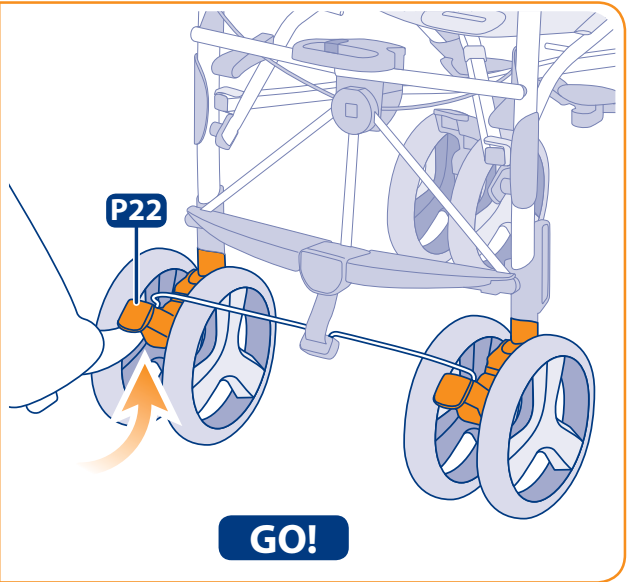
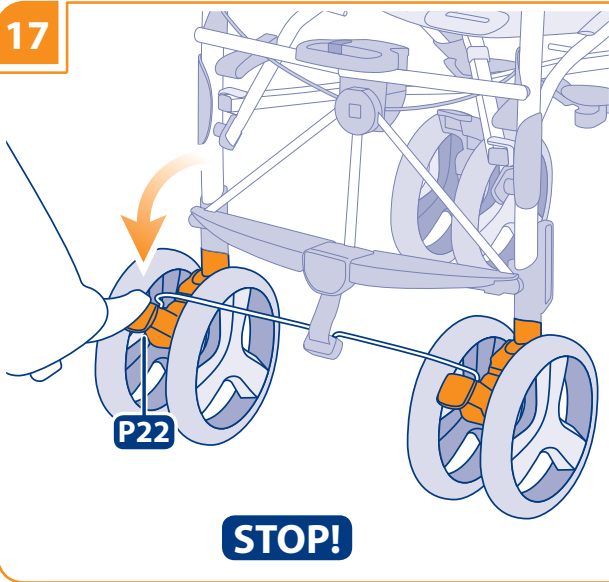

18

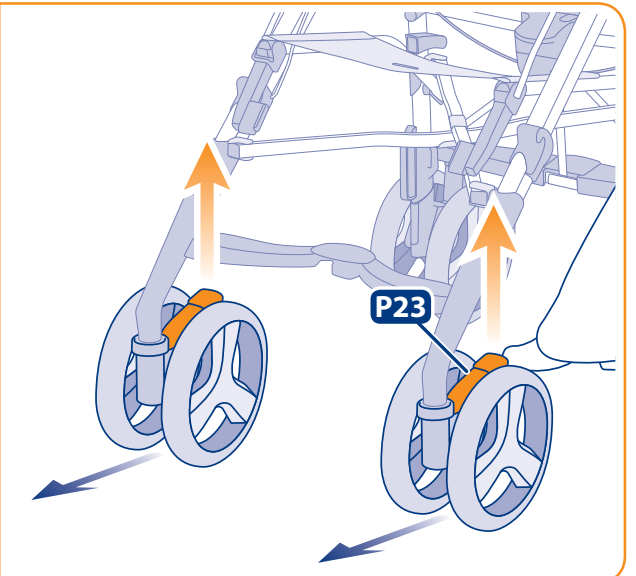
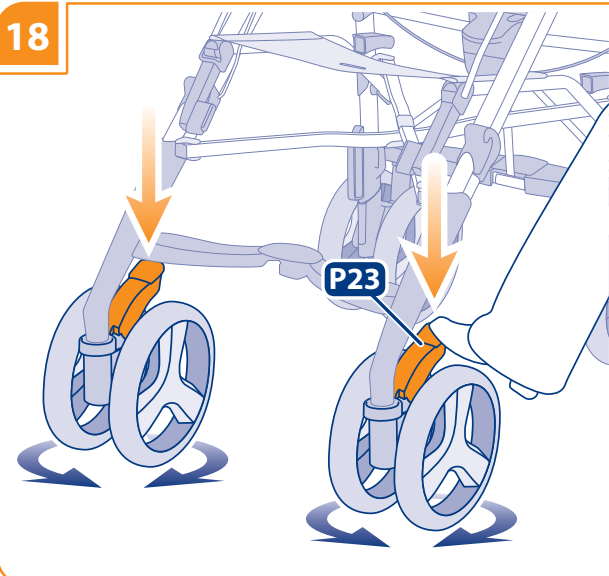

19

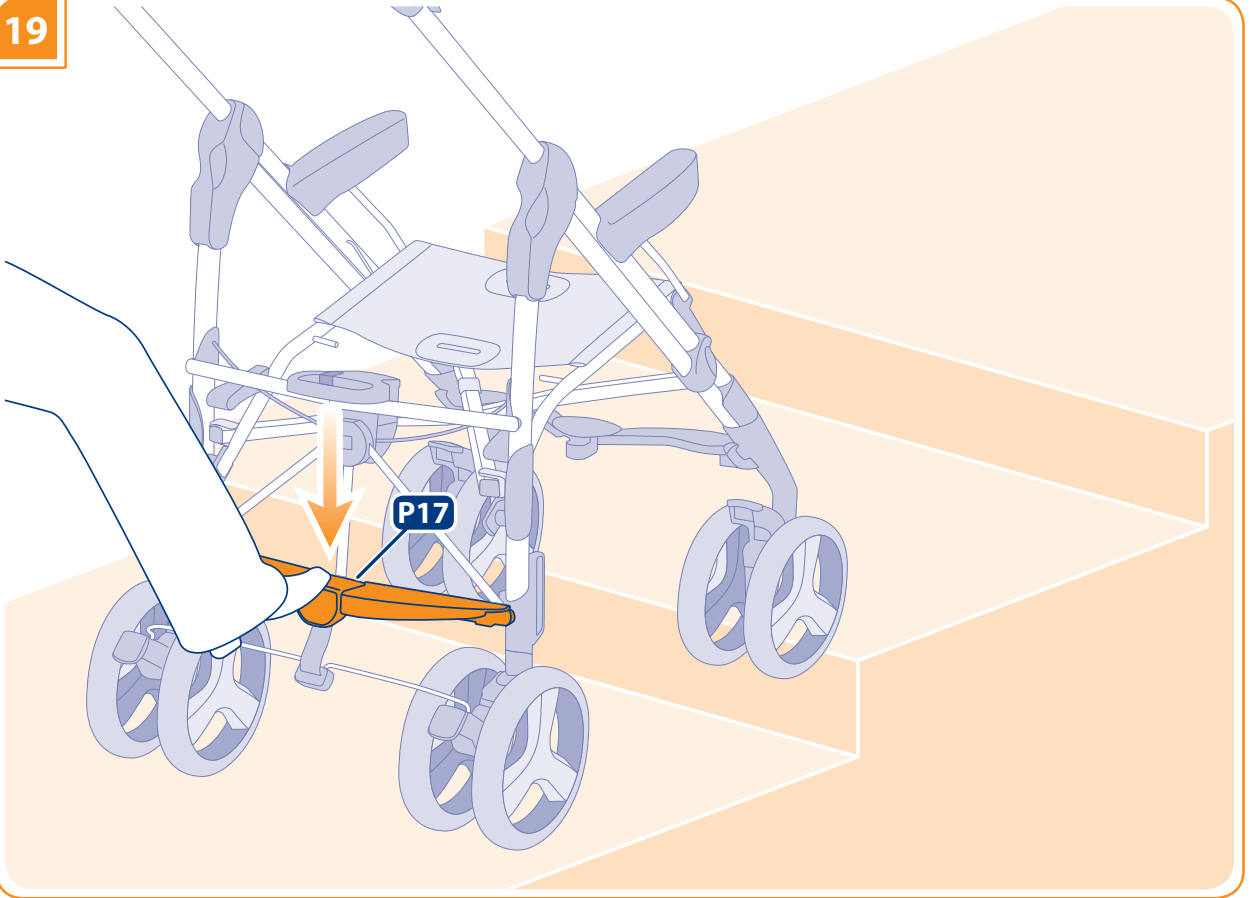

20

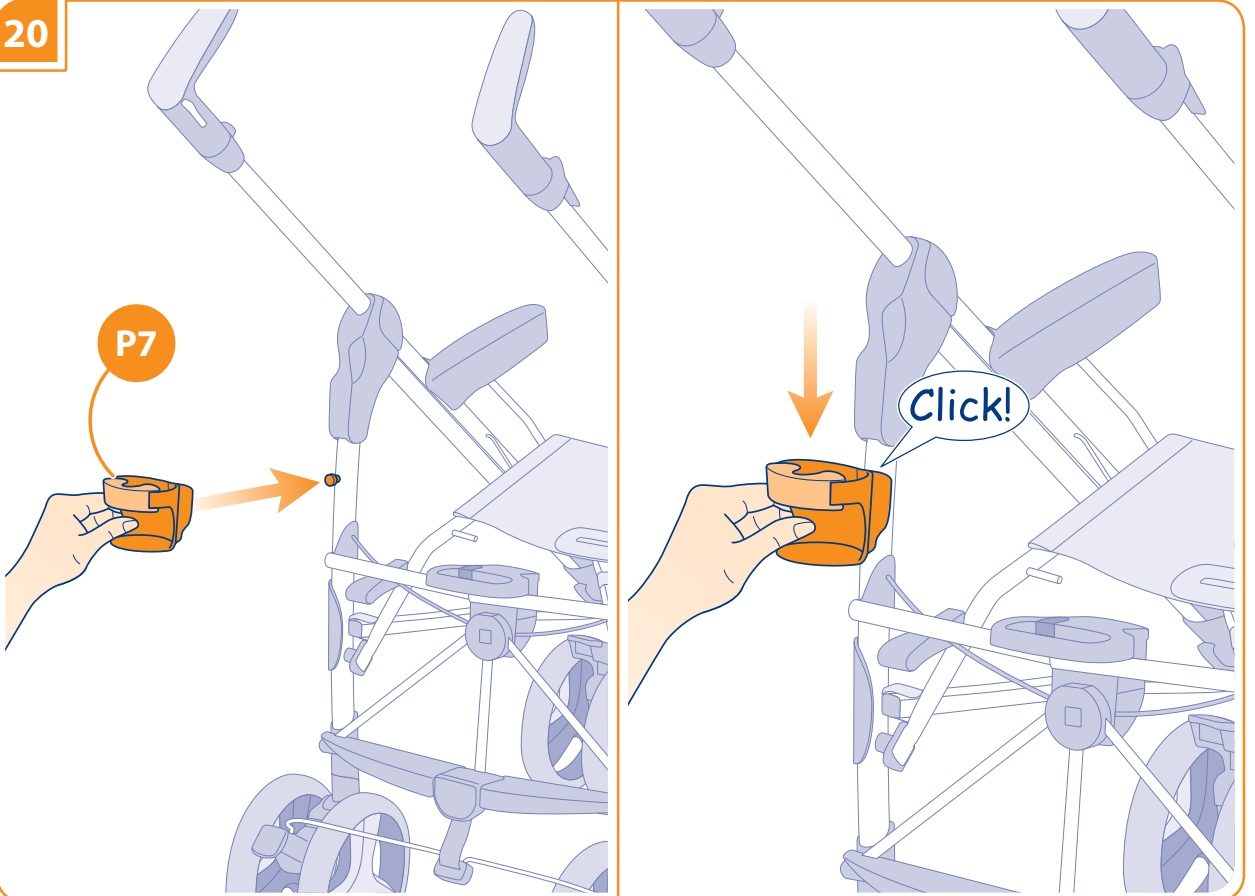

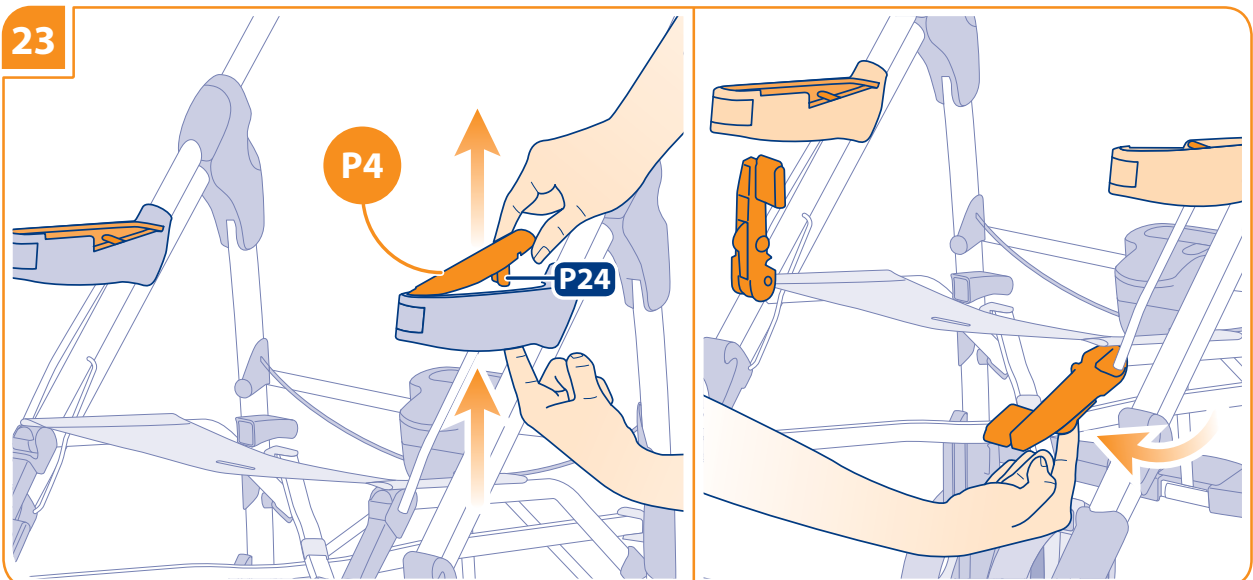
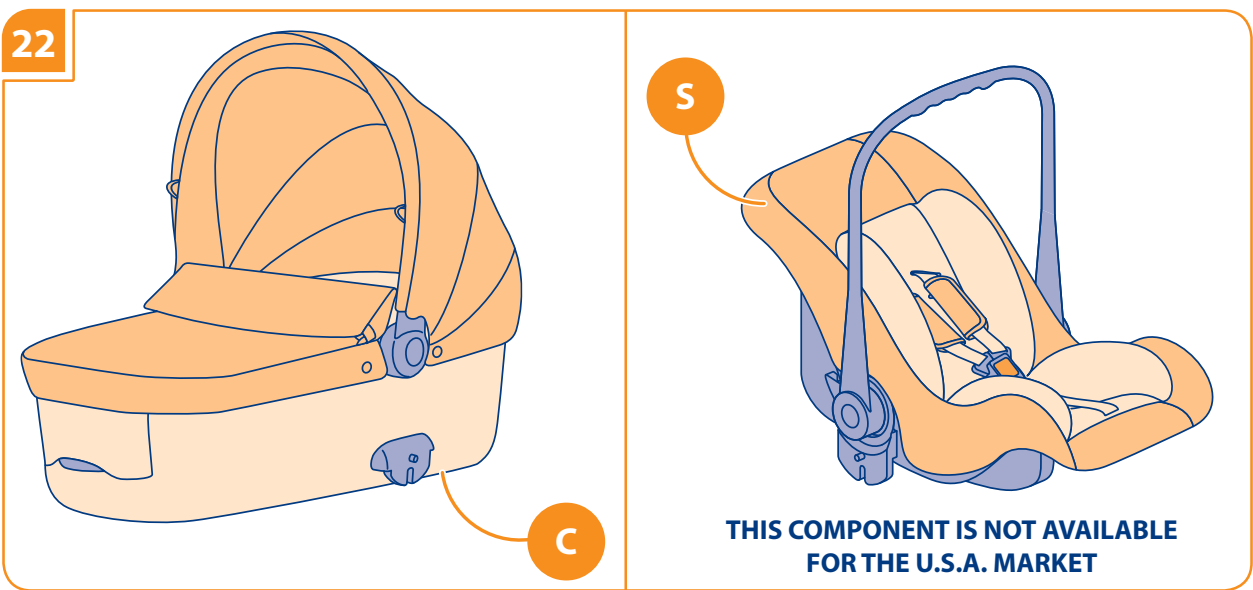
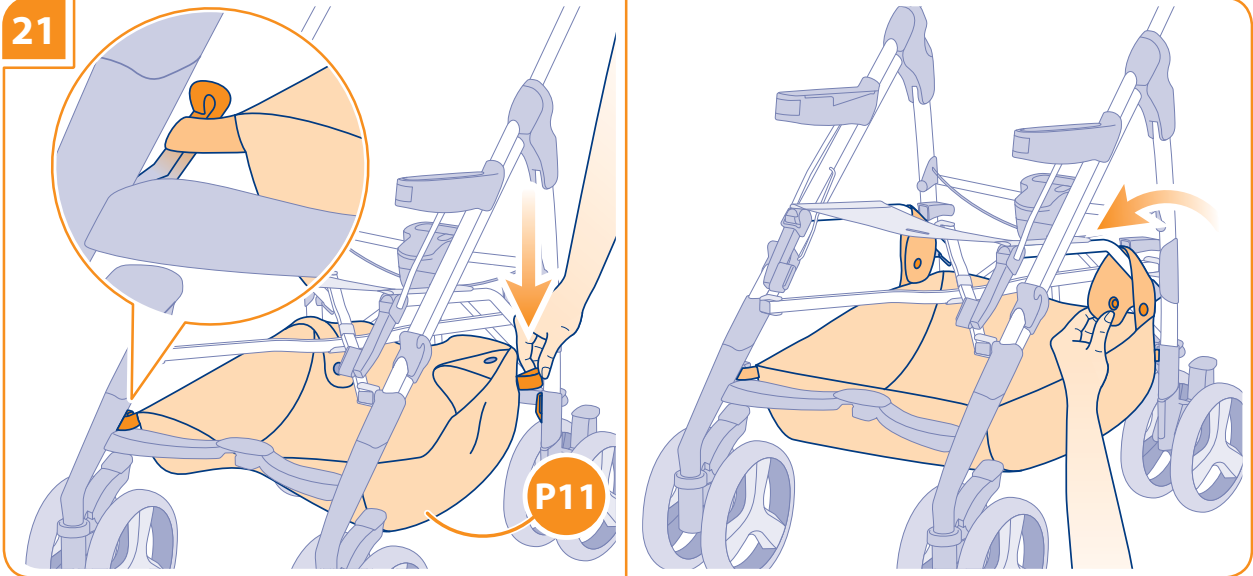

24

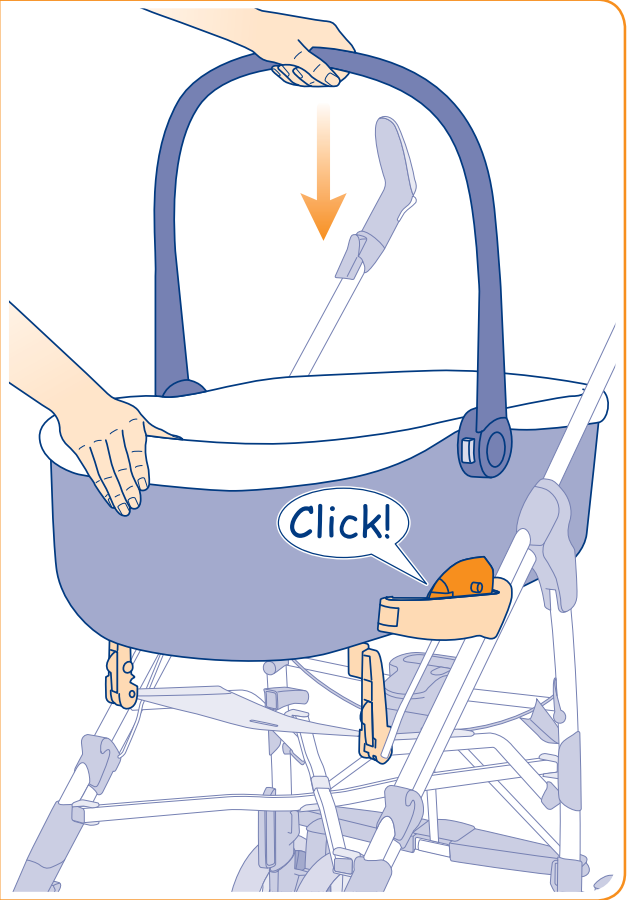
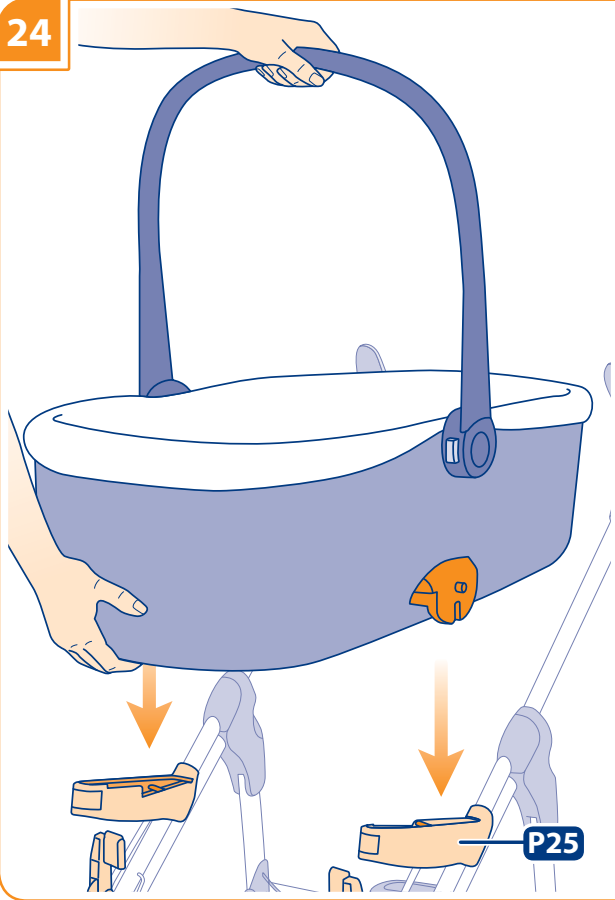

25

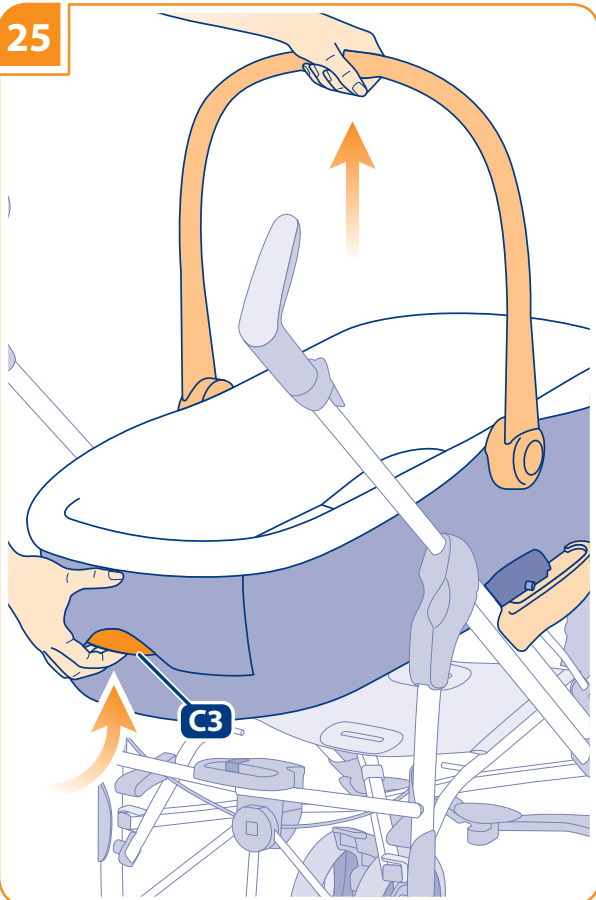

26

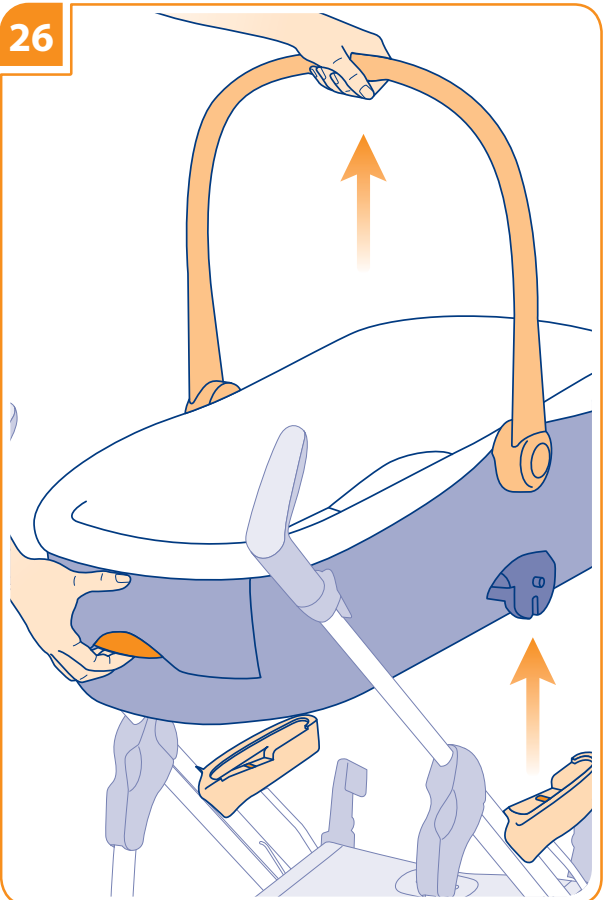

27

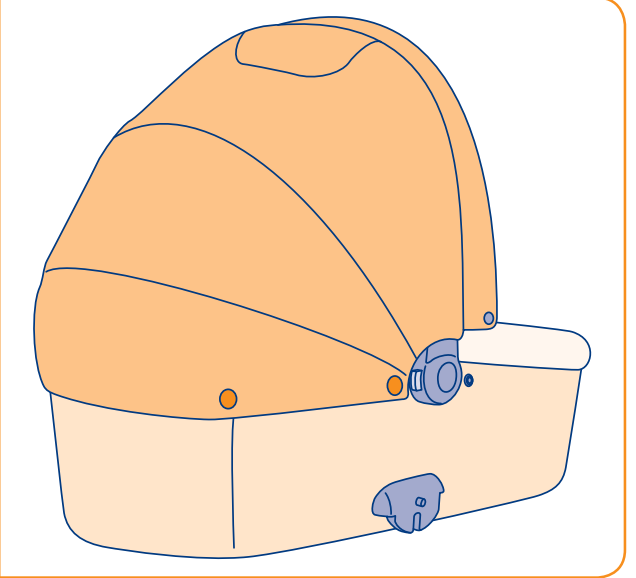
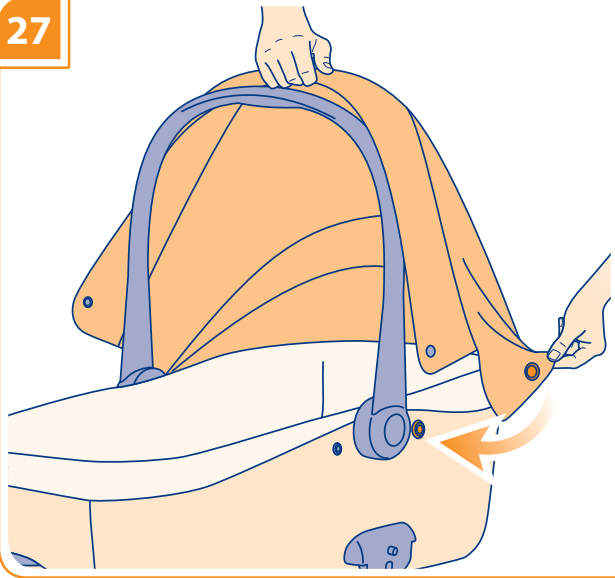

28

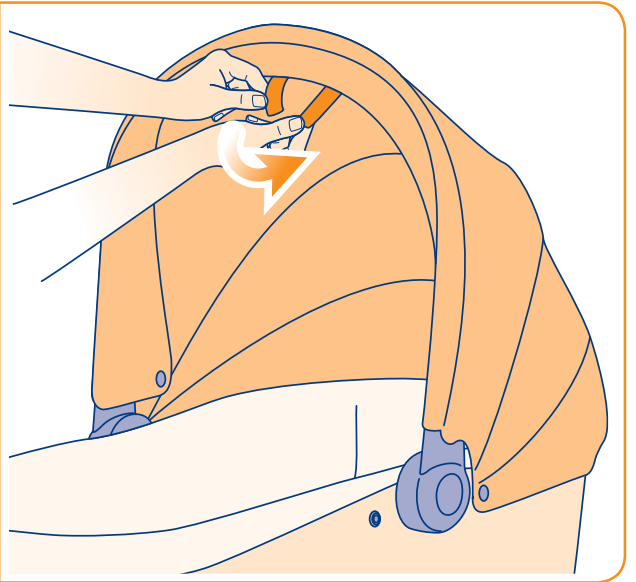
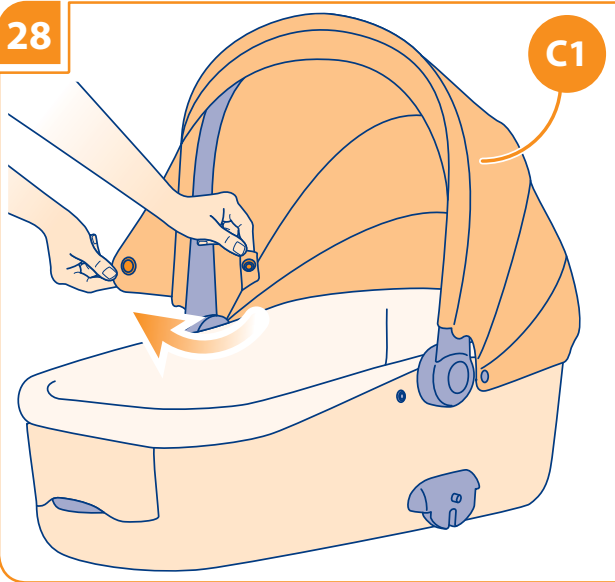

29

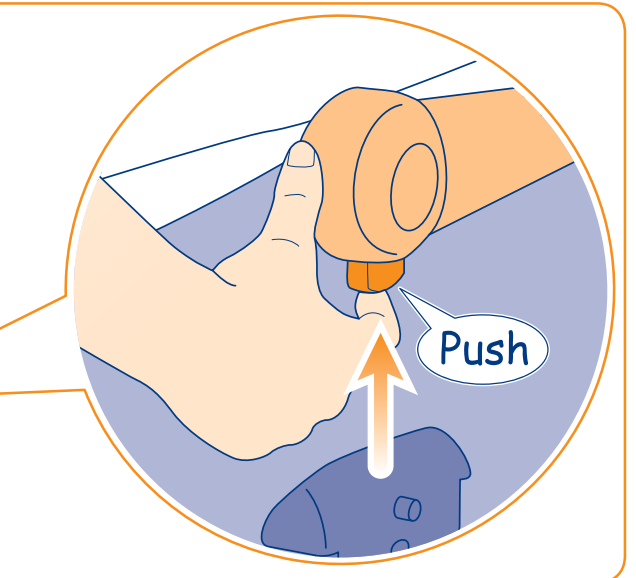
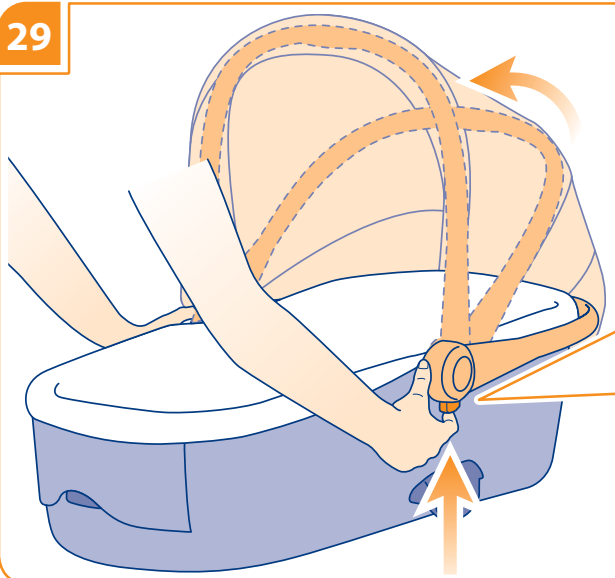

30

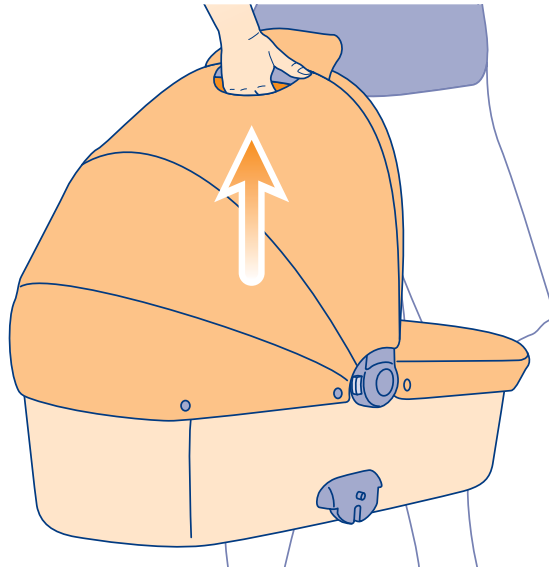

31

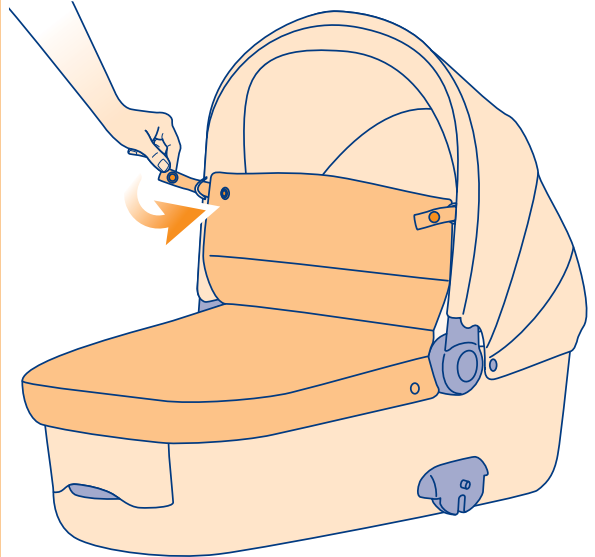
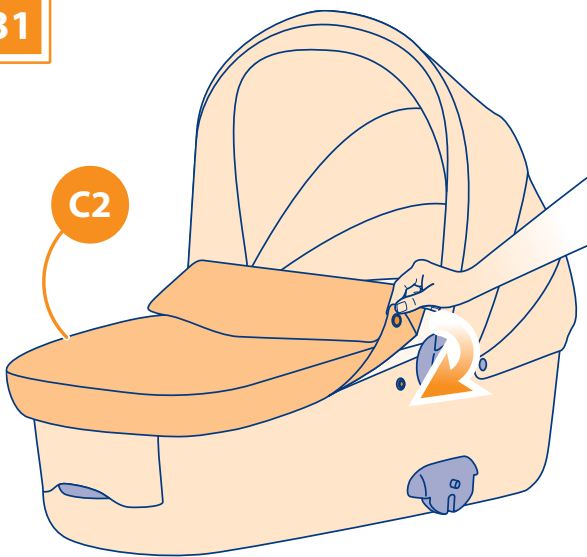

32

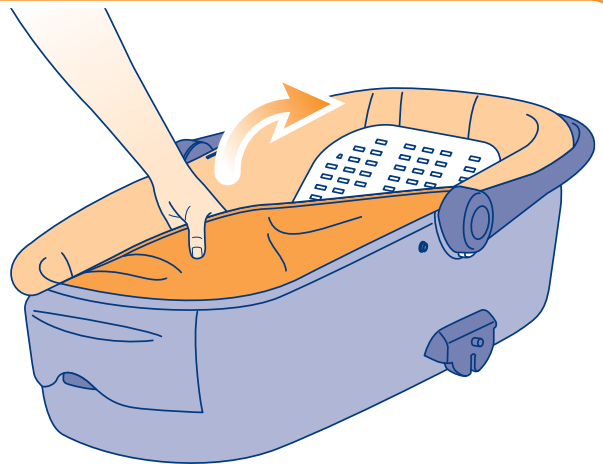
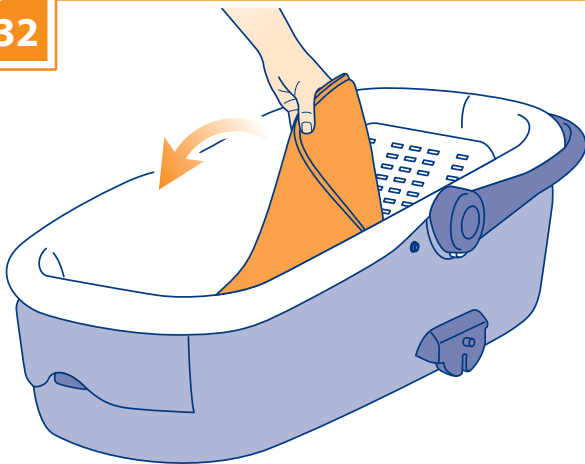

33

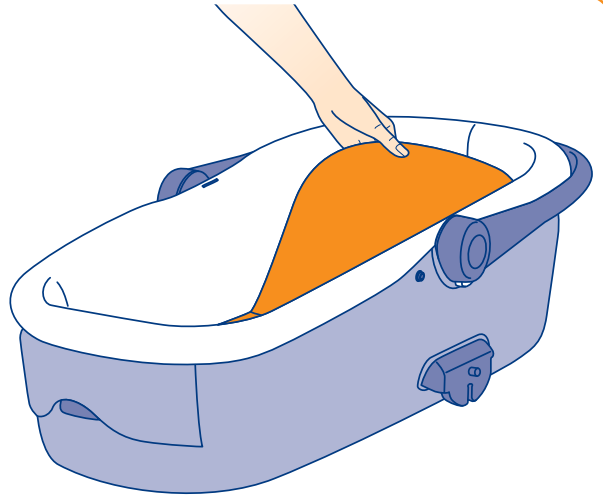

34

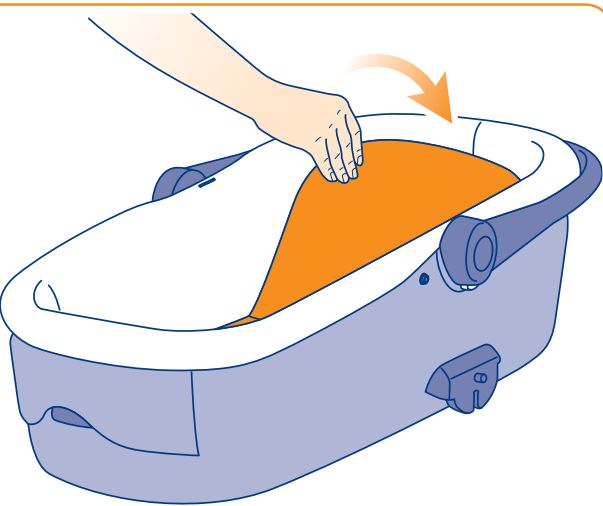
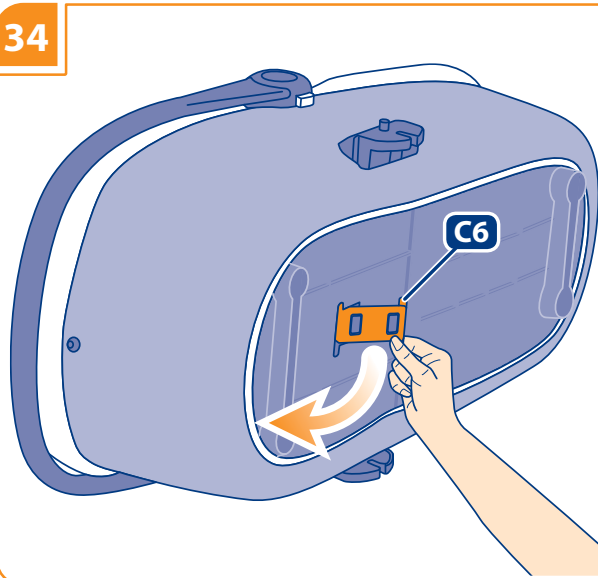

35

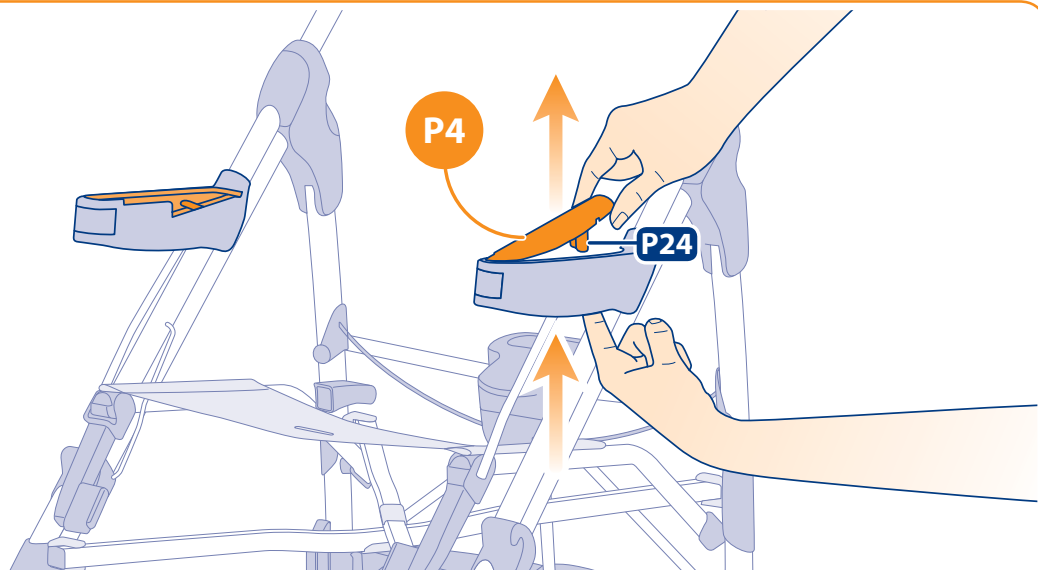

36

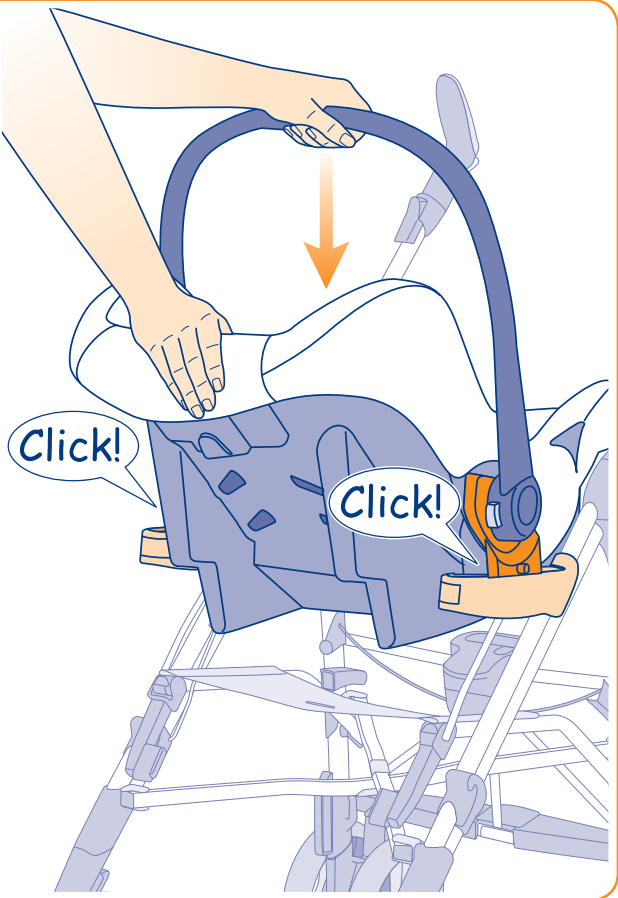
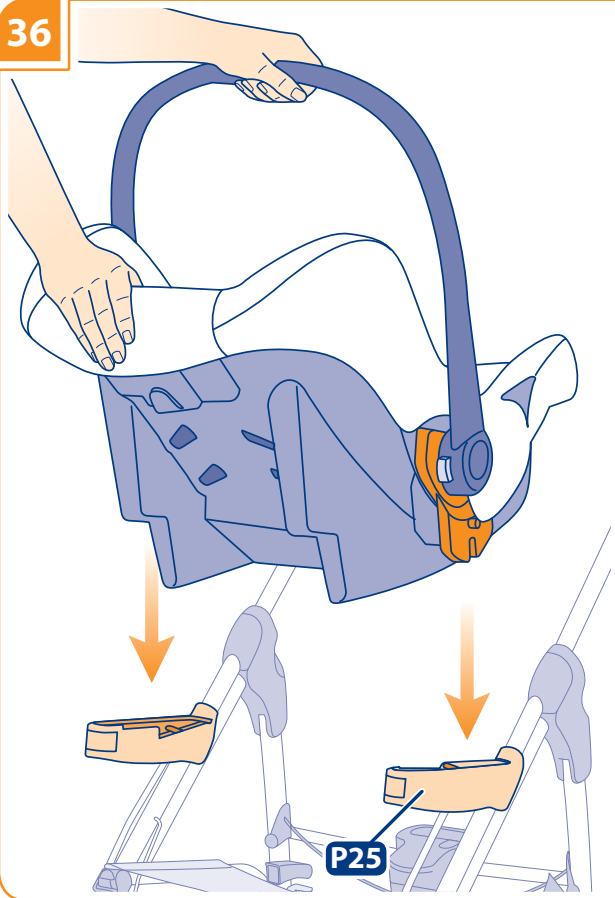

37

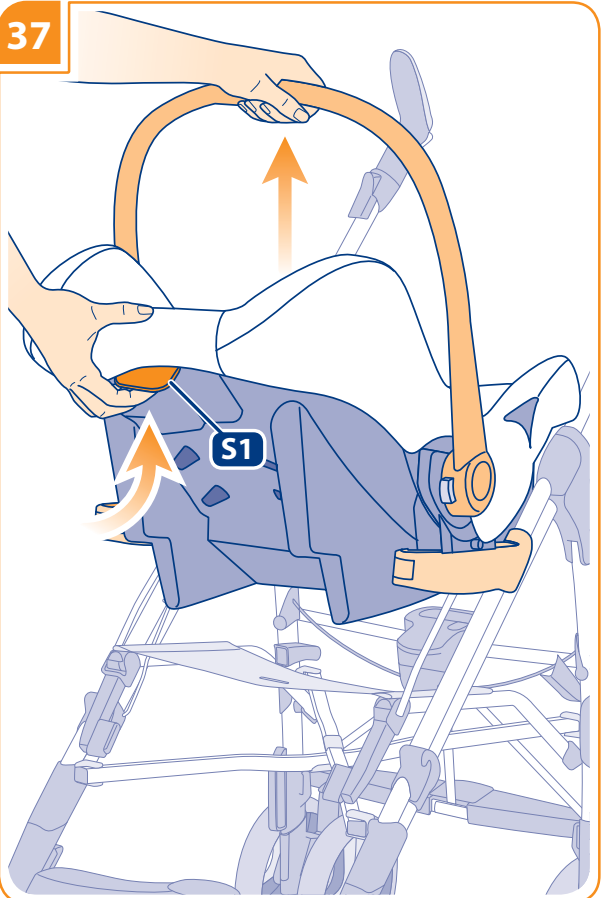

38

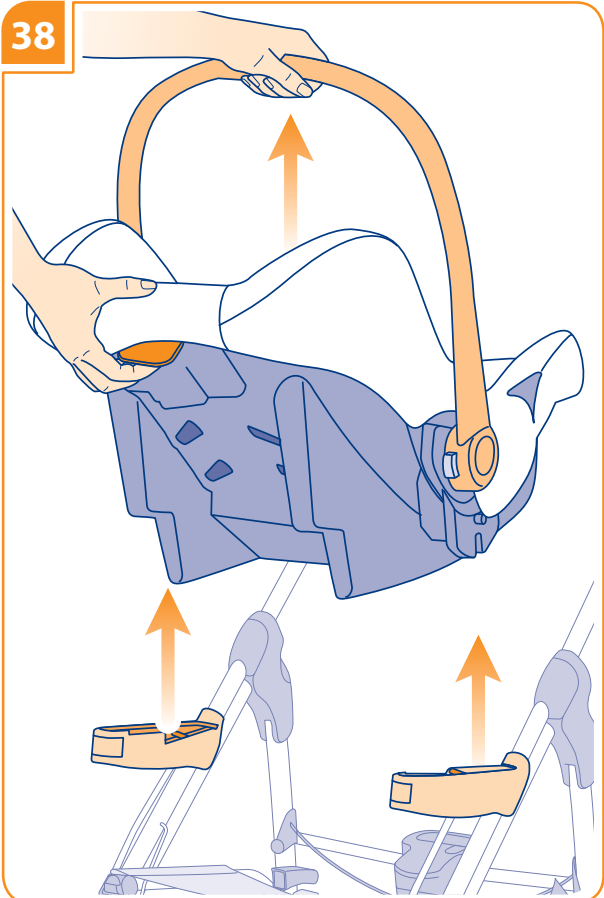

39

P8

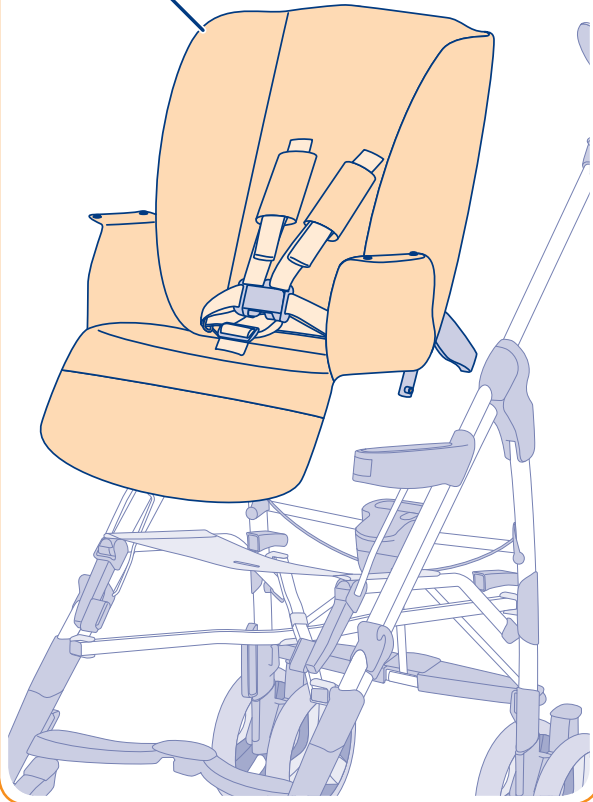

40

P26

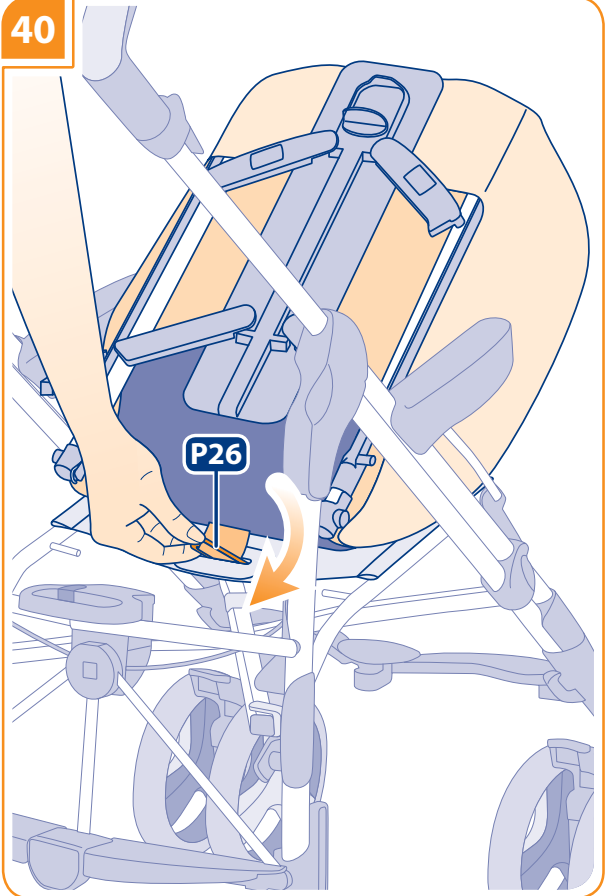

41

P27

P27

P28

P28

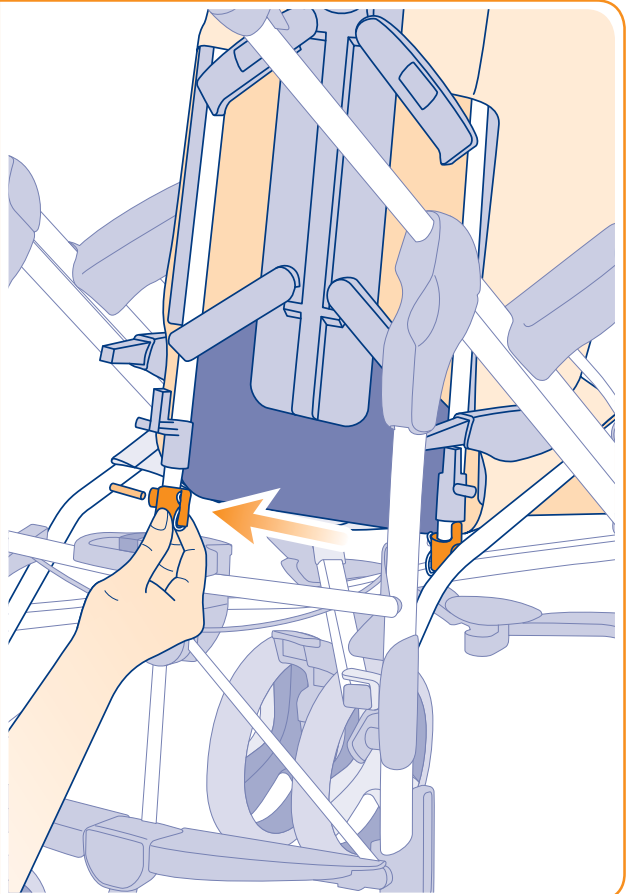
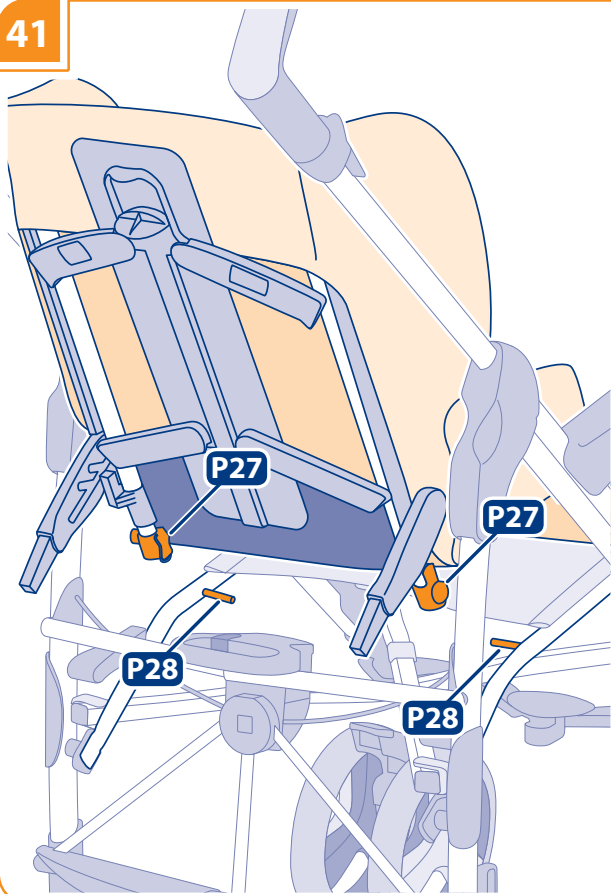

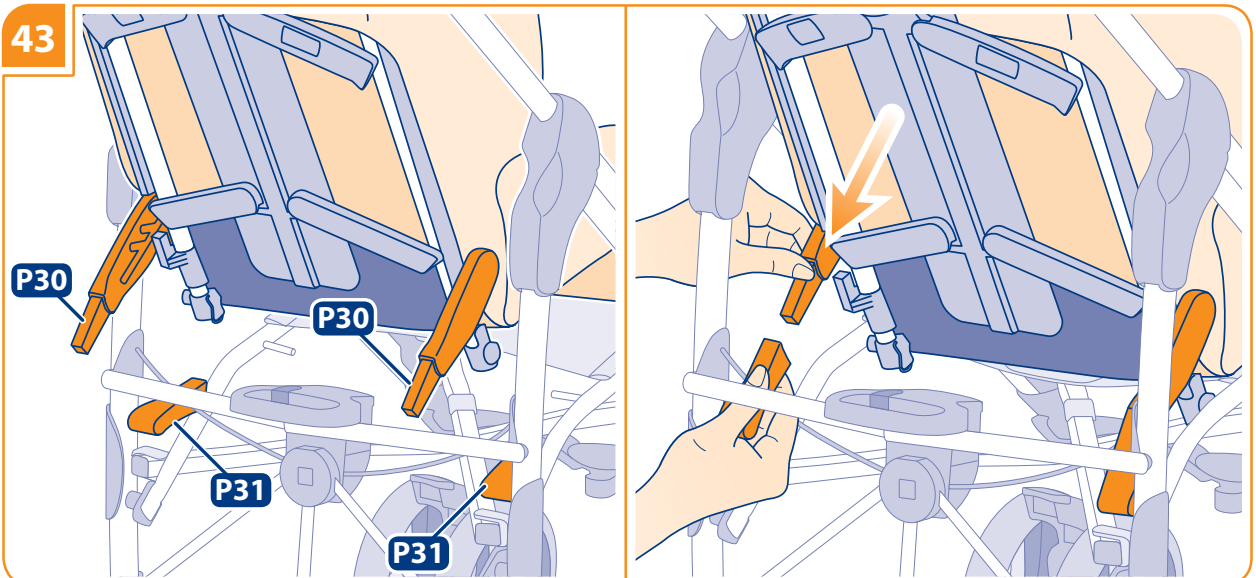
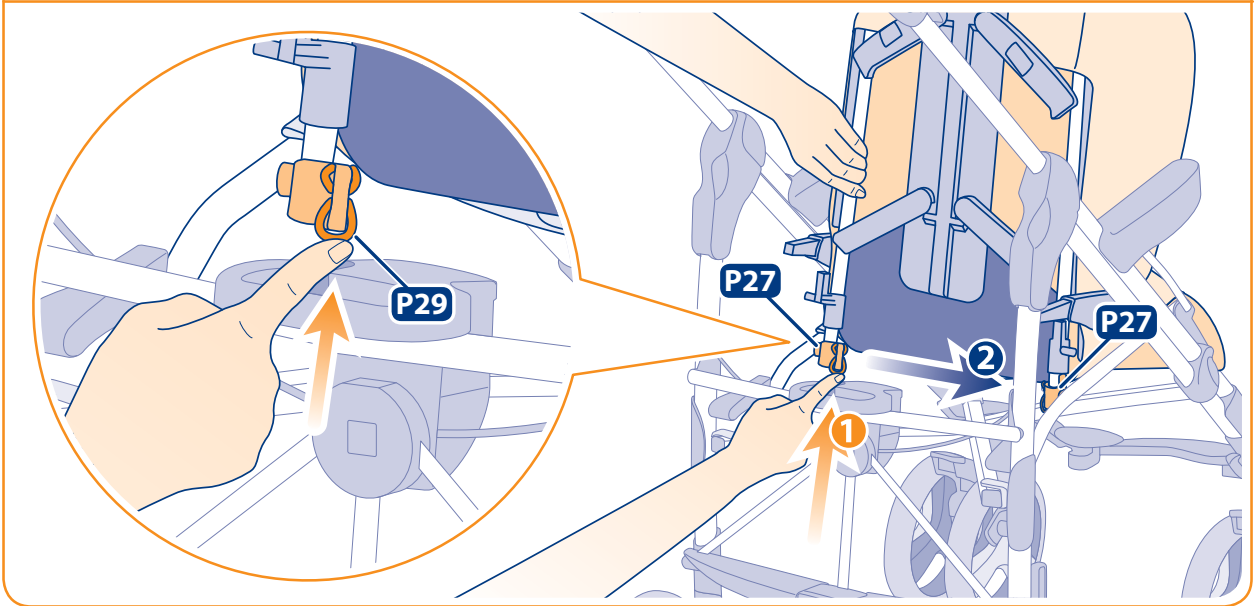
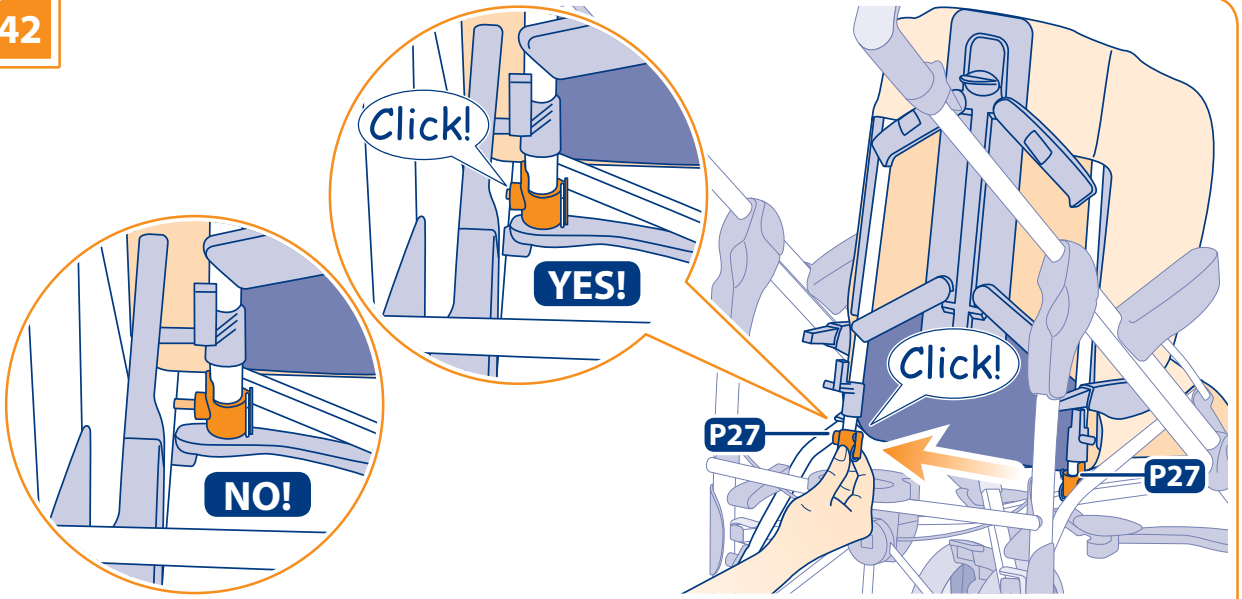

44

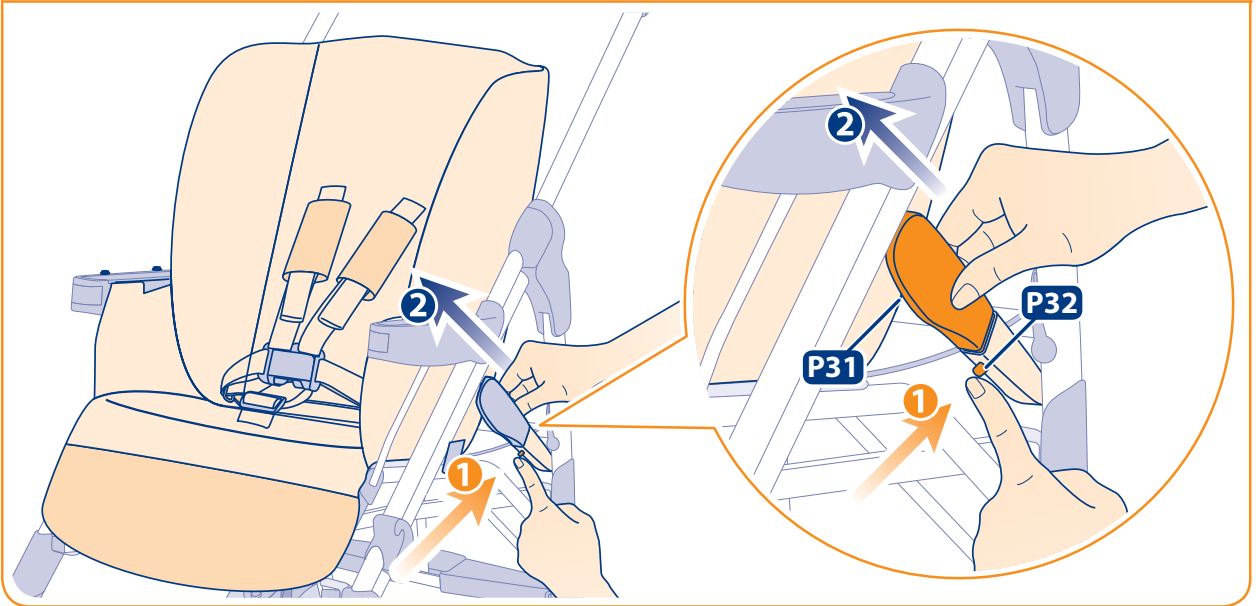
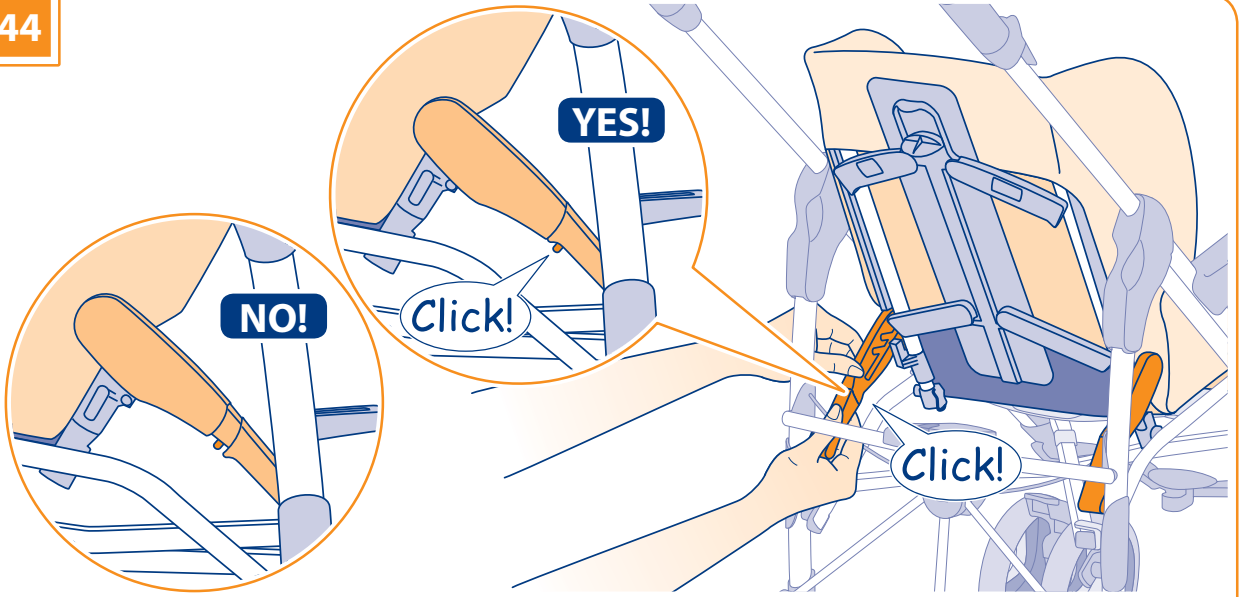

45

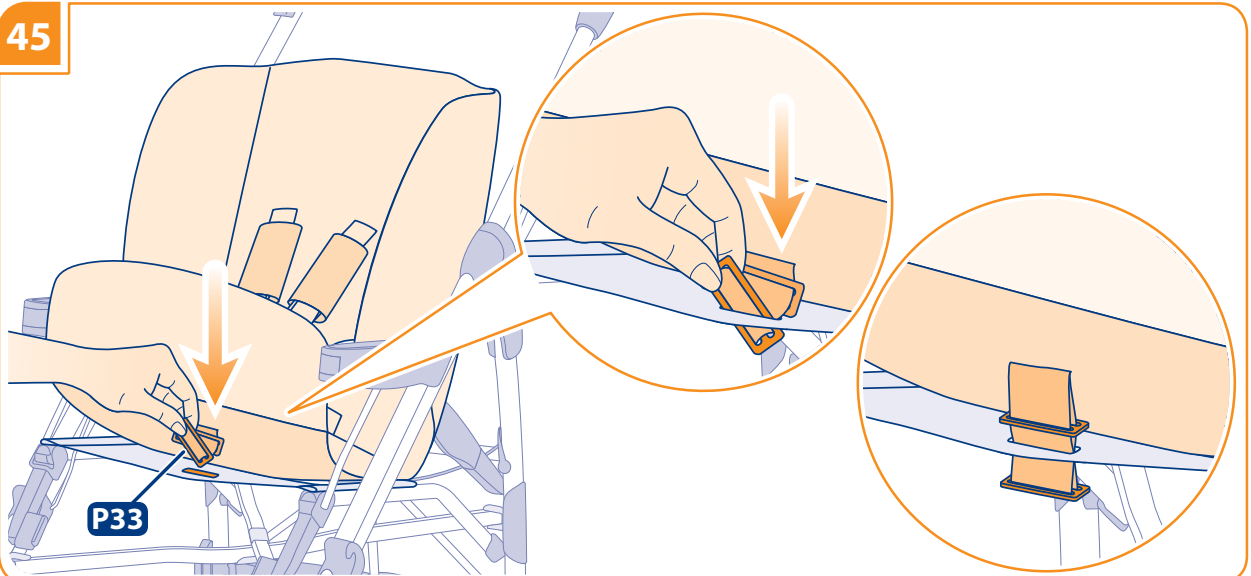

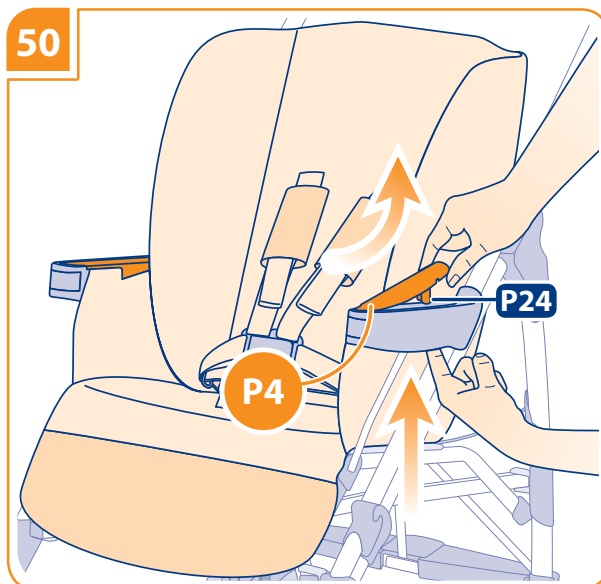
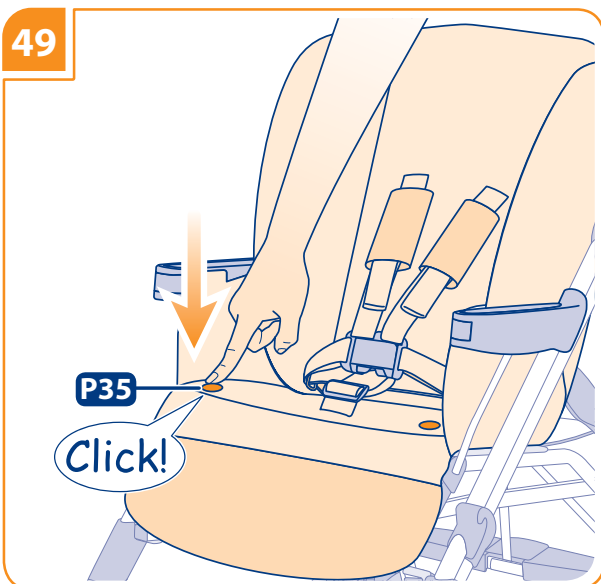
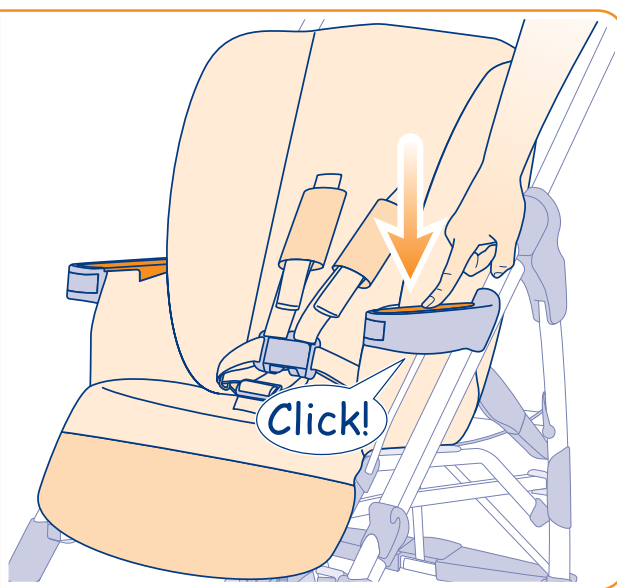
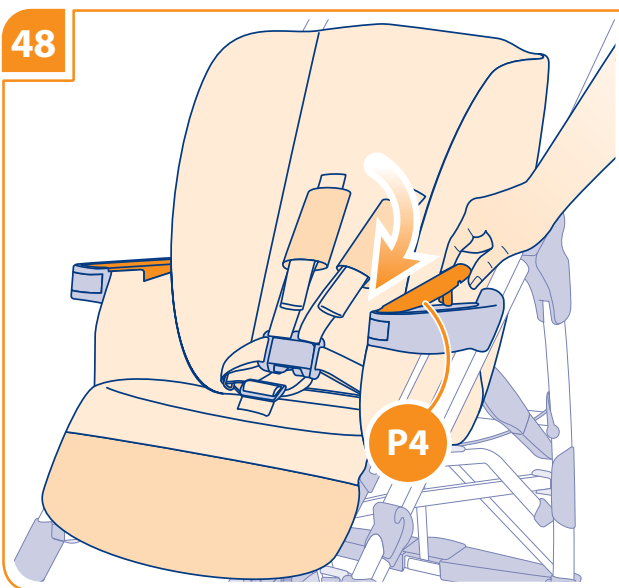
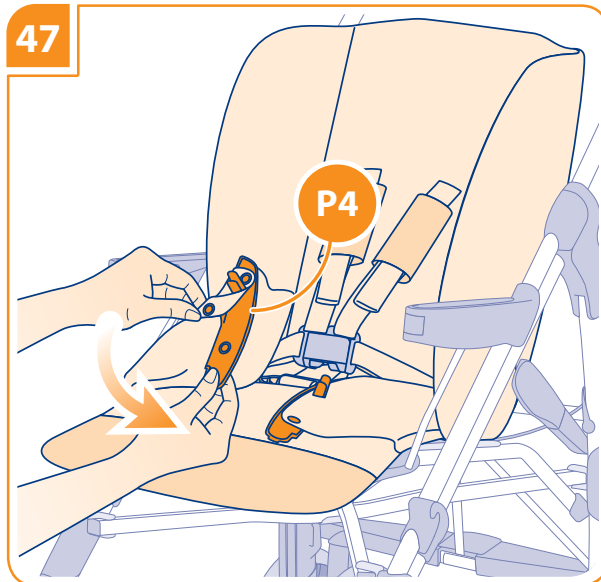
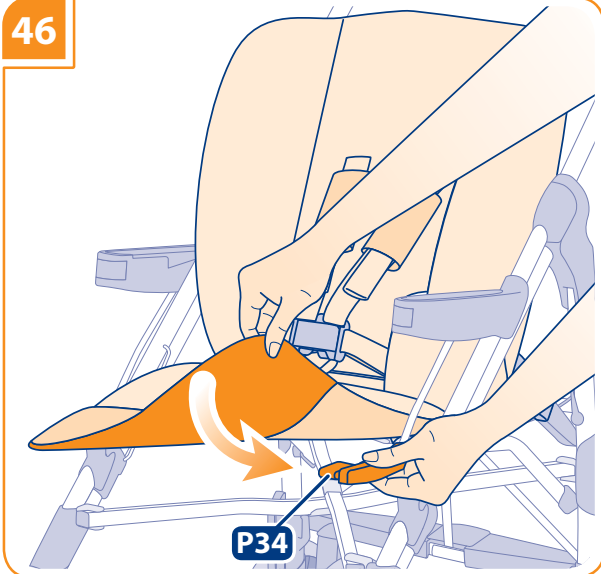

51

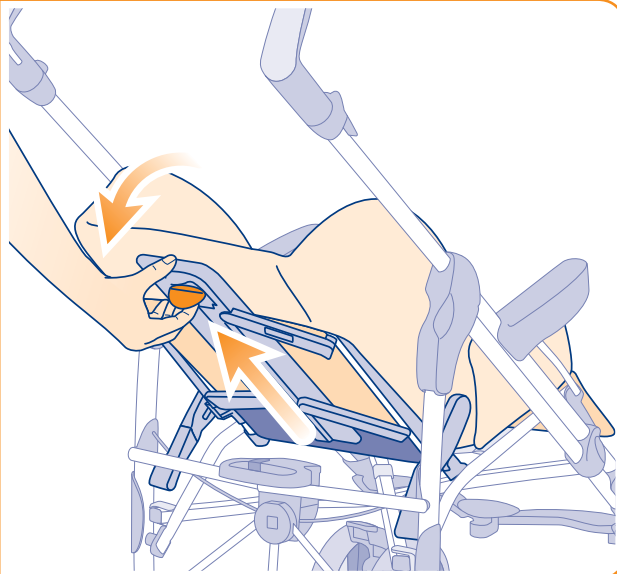
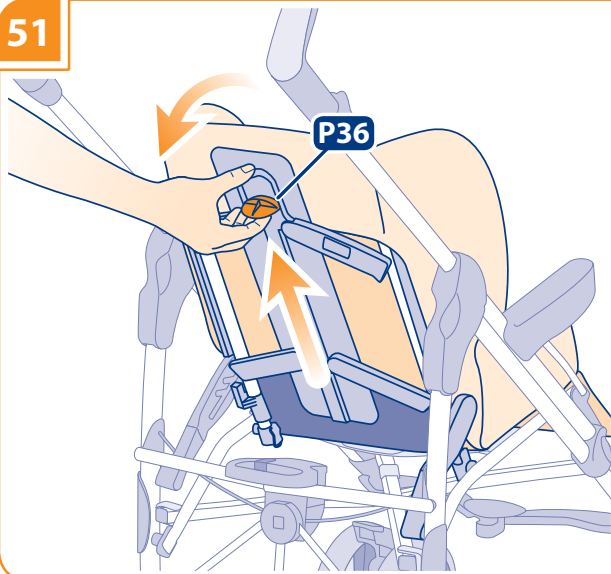

52

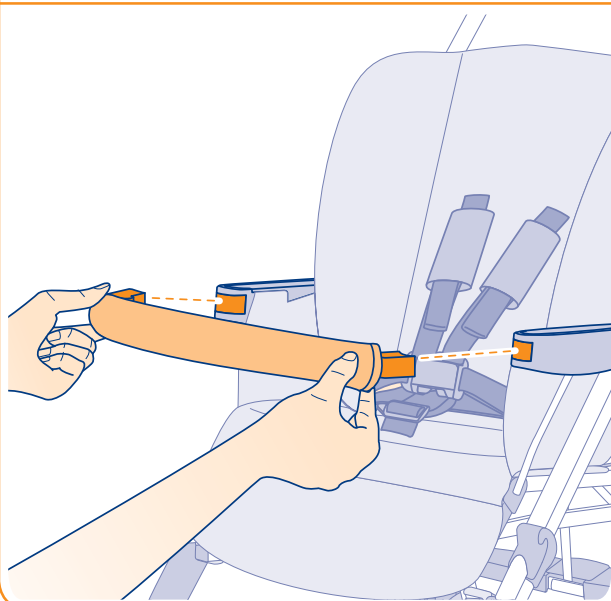
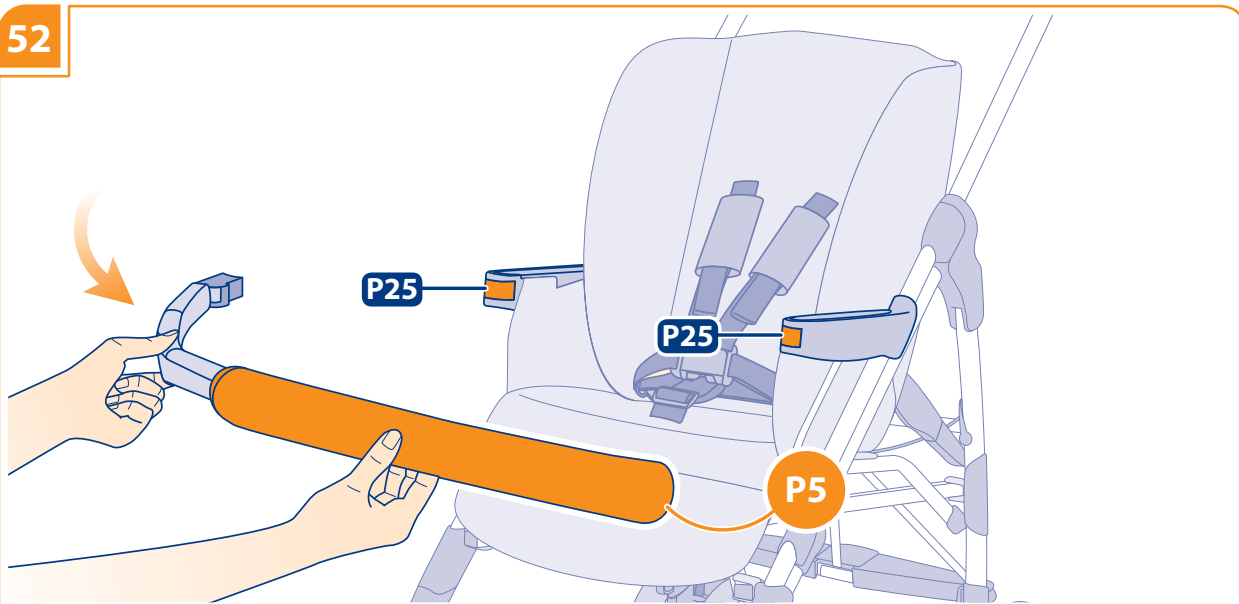

53

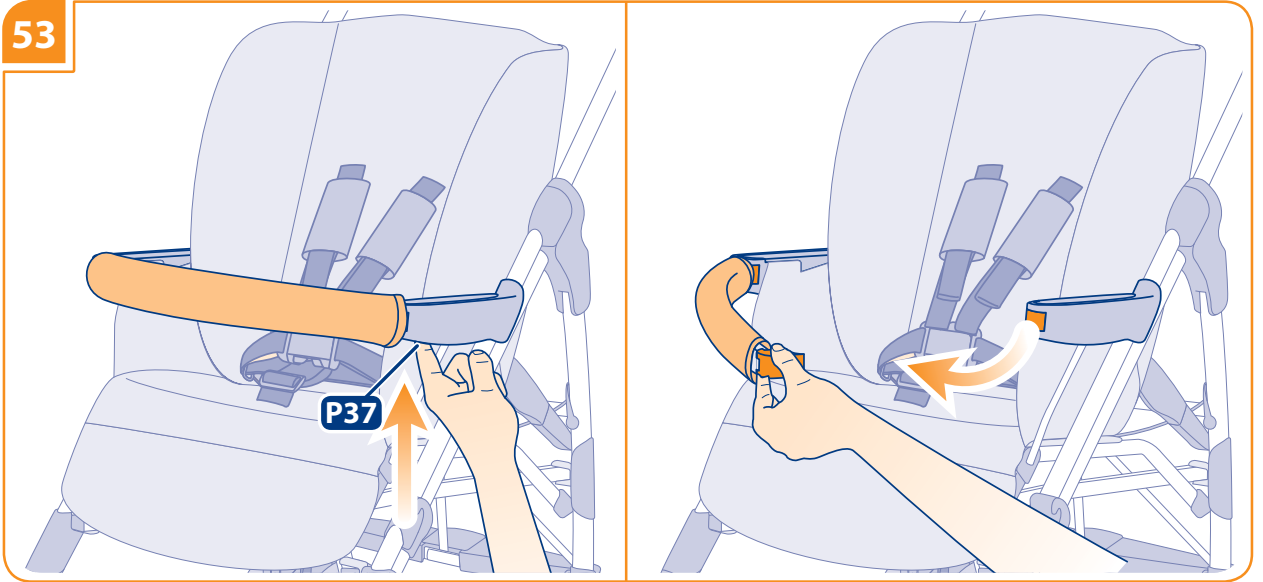

54

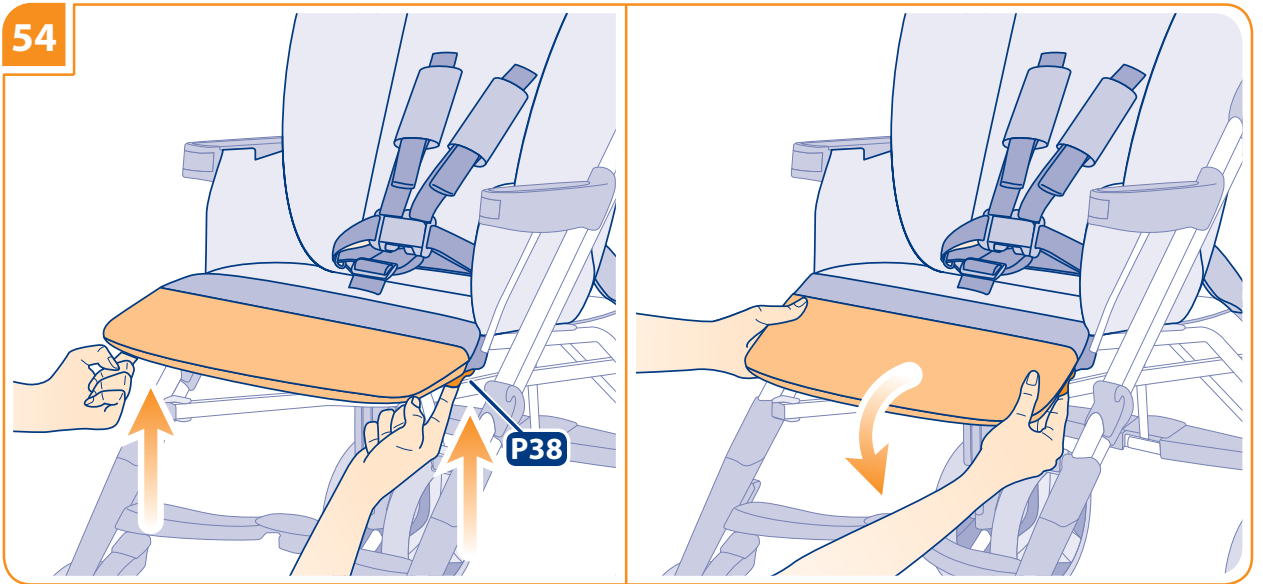

55

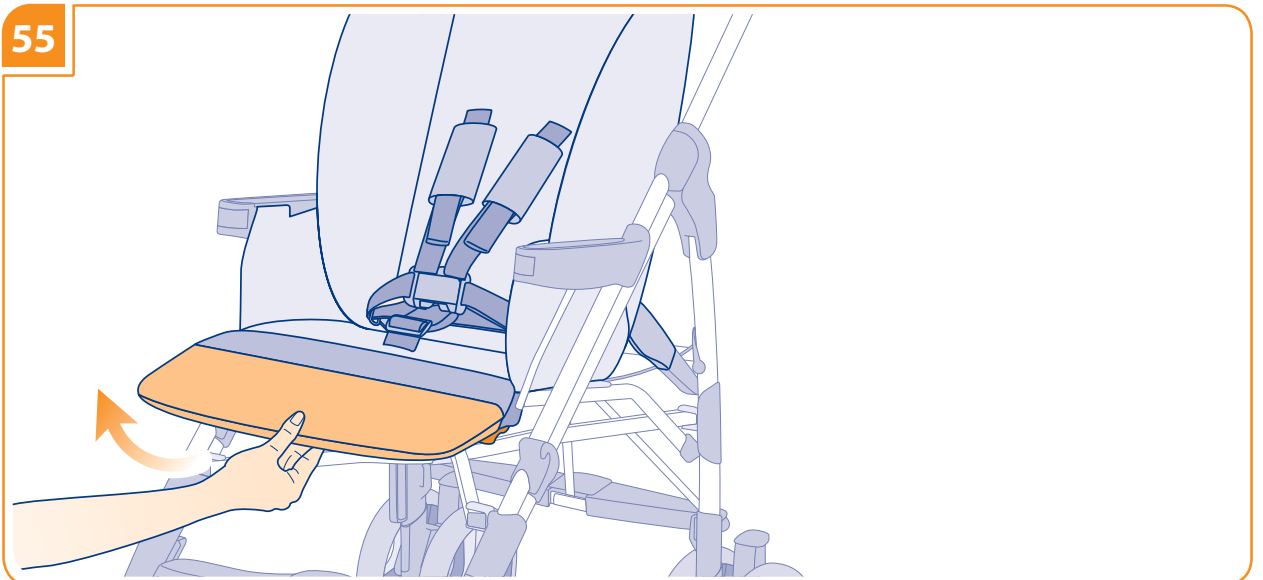

56

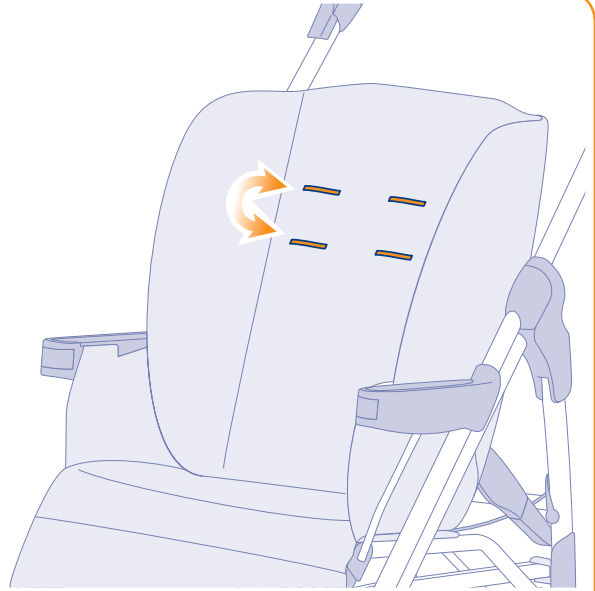
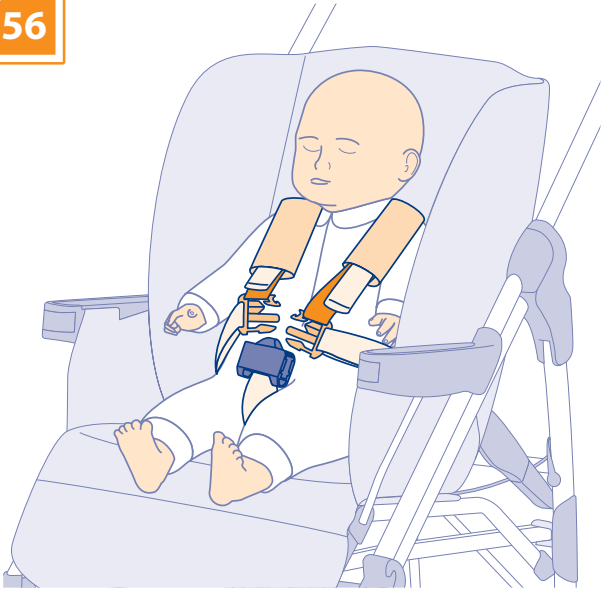

YES!

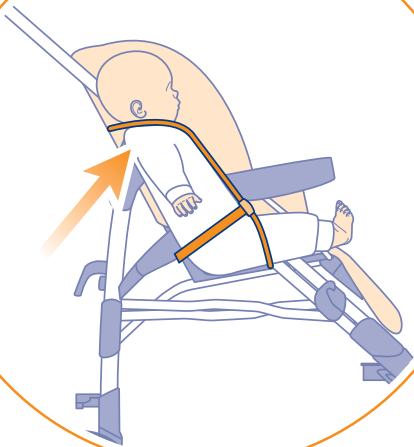

NO!

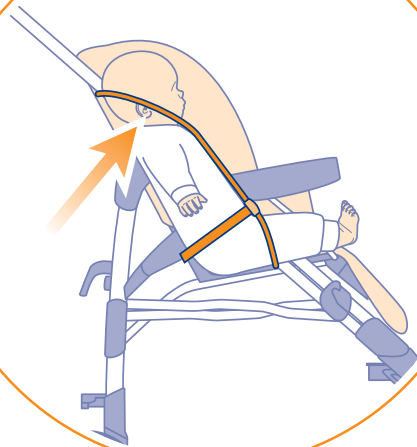

57

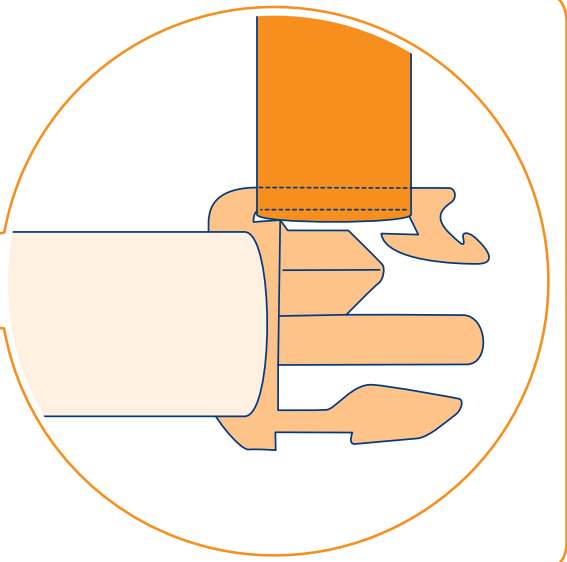
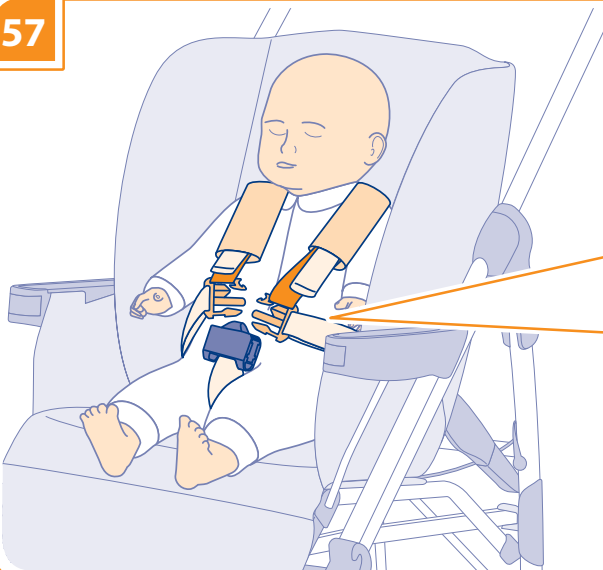

58

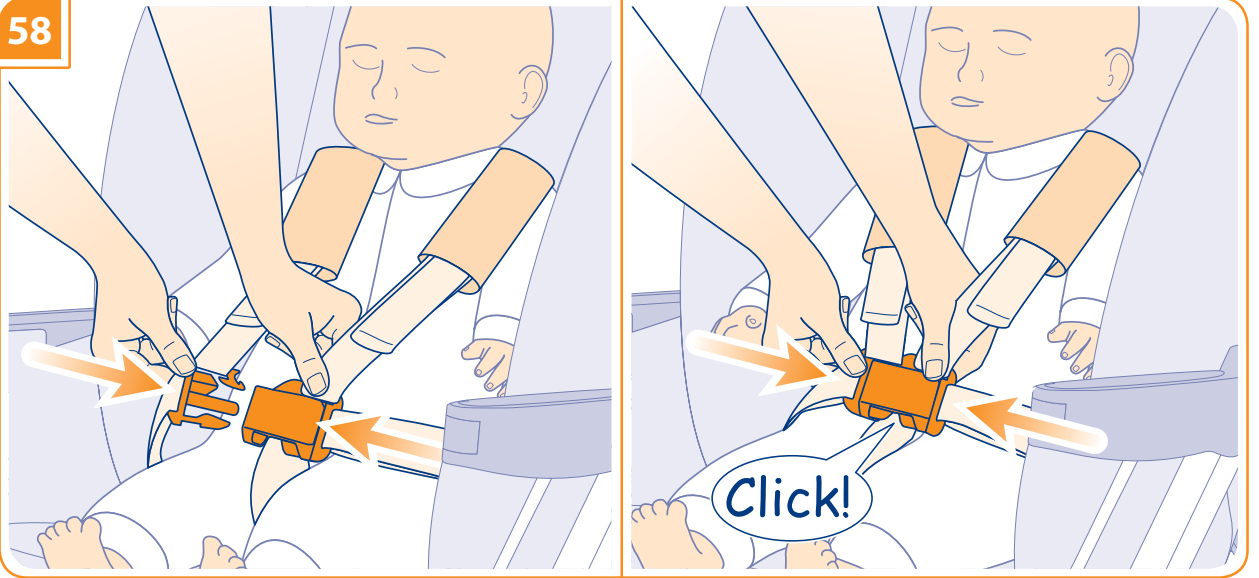

59

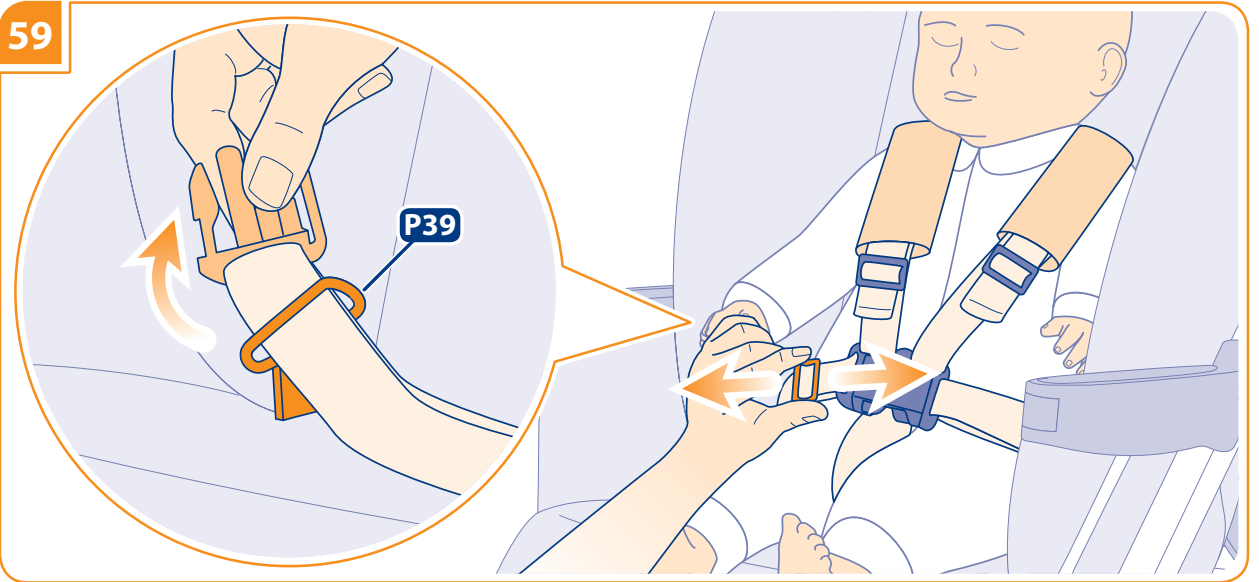

60

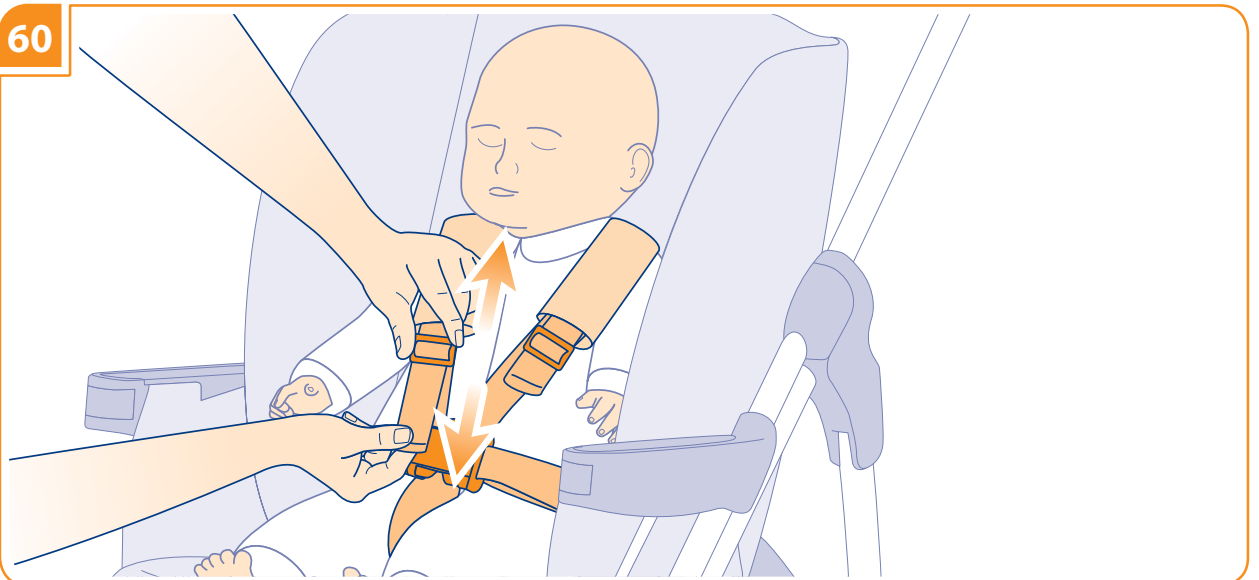

61

P8

P40

P41

Click!

P42

62

63

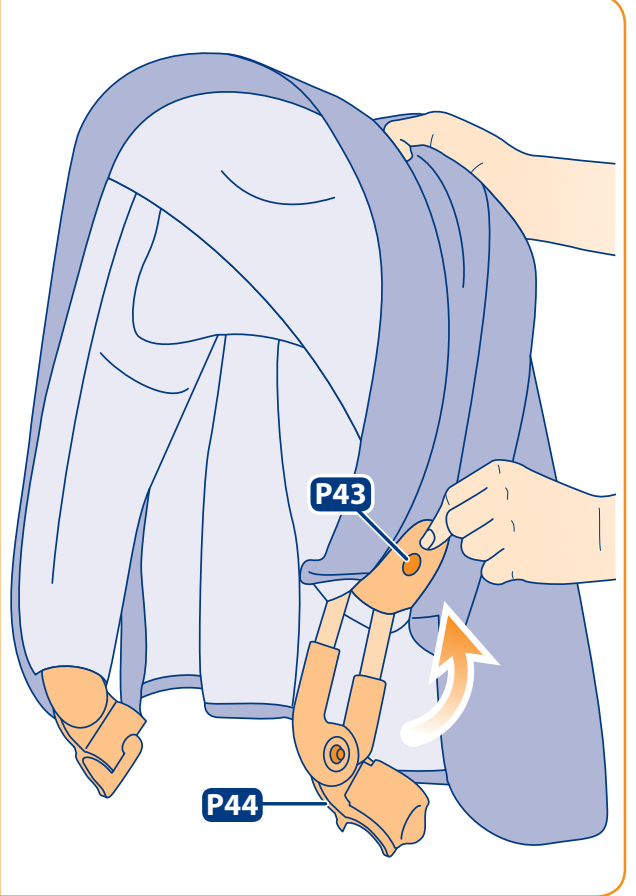
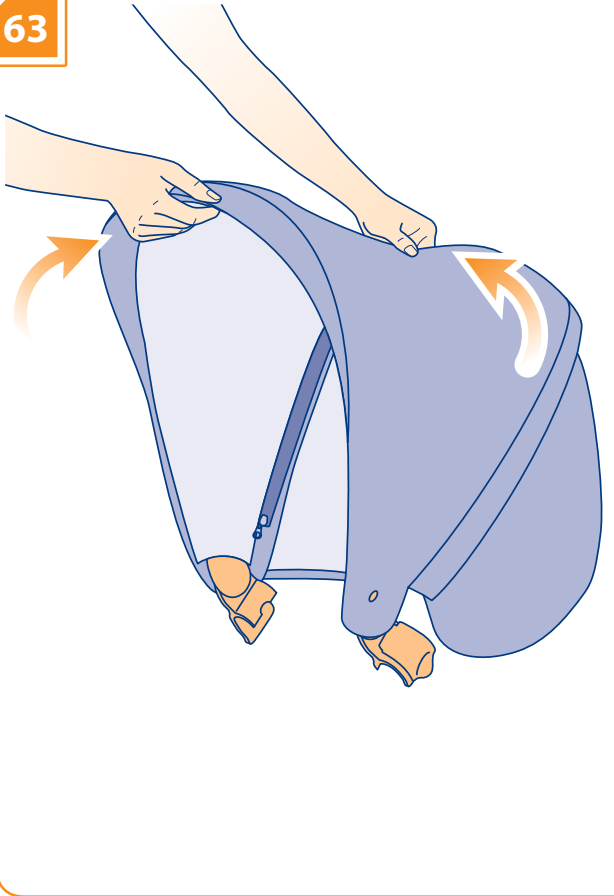

64

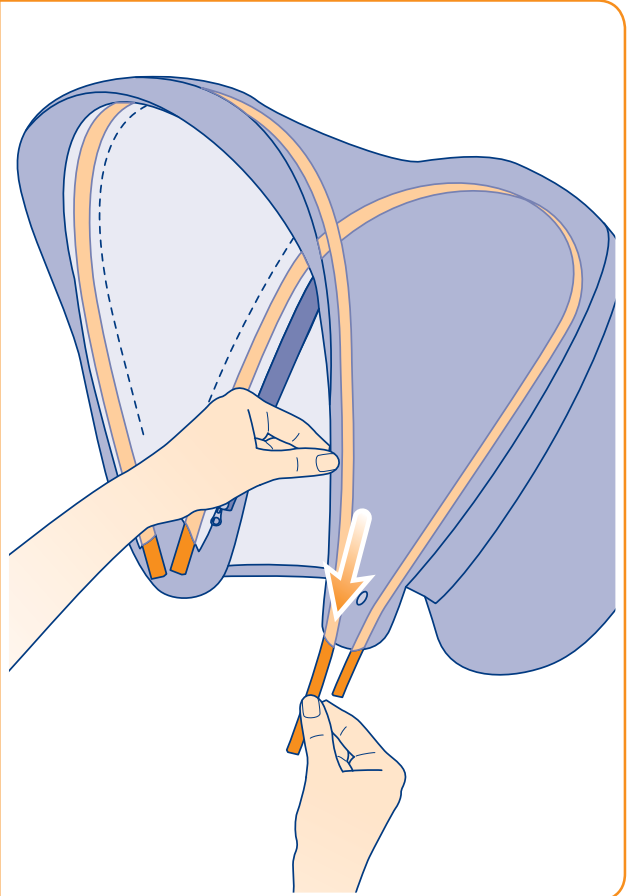
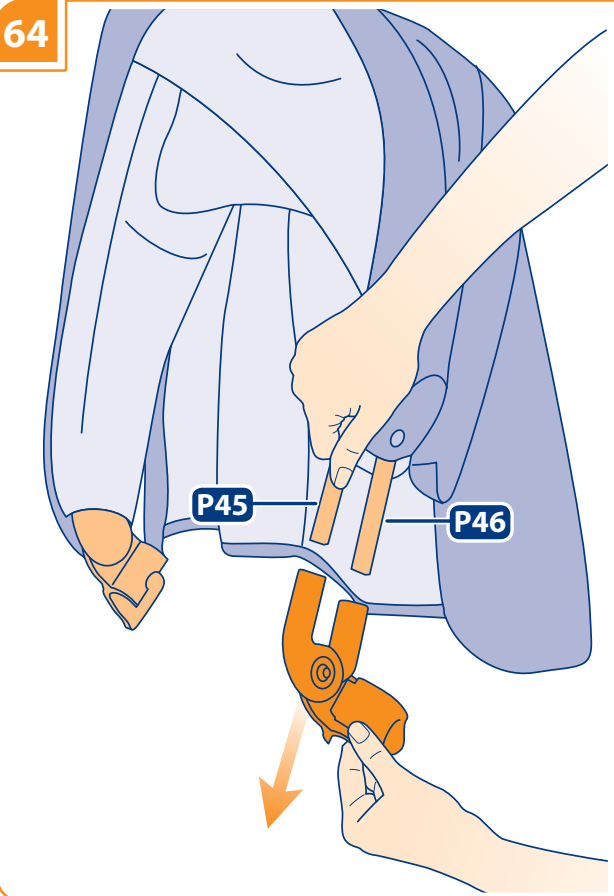

65

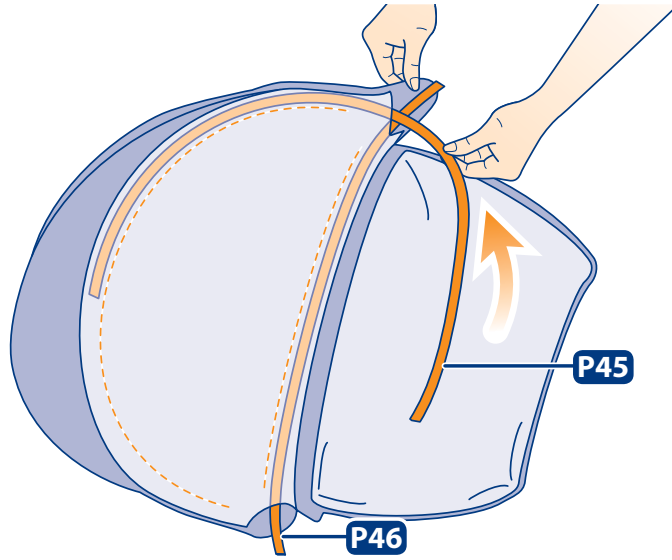

66

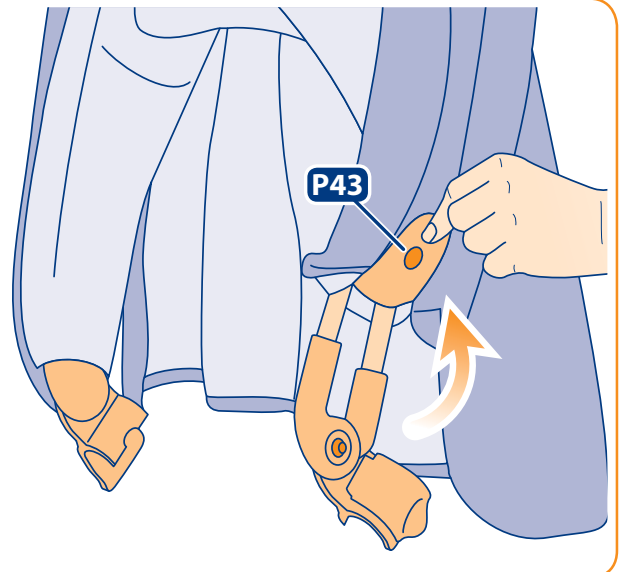
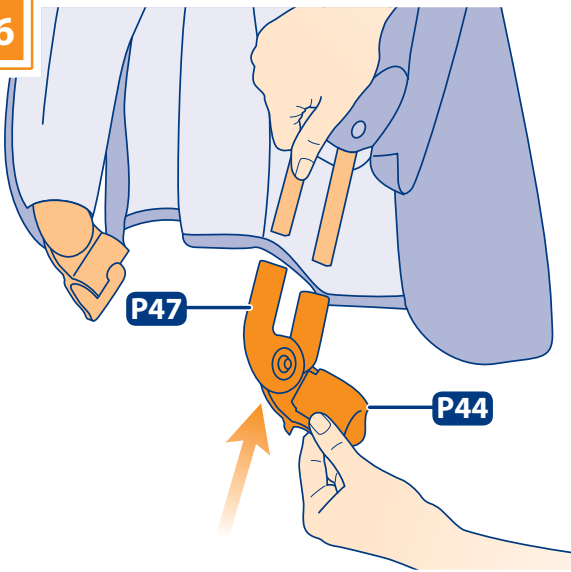

67

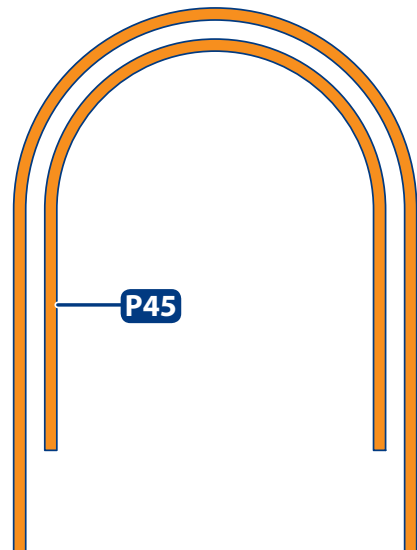
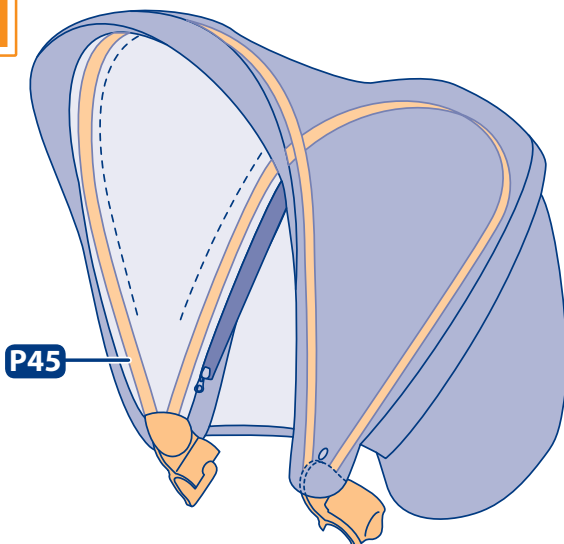

68

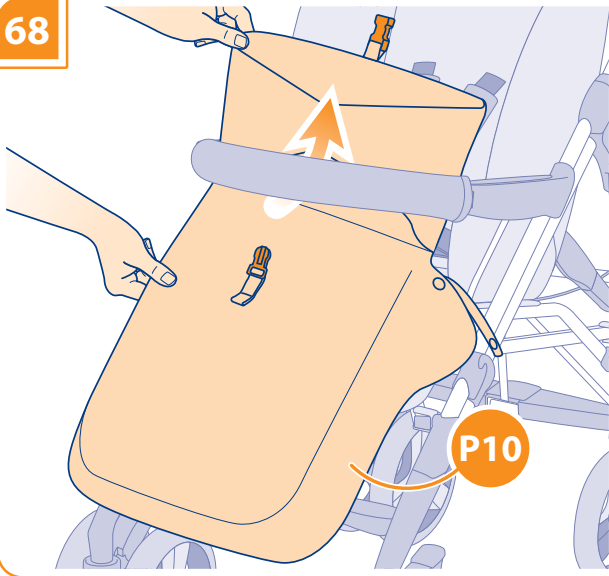

69

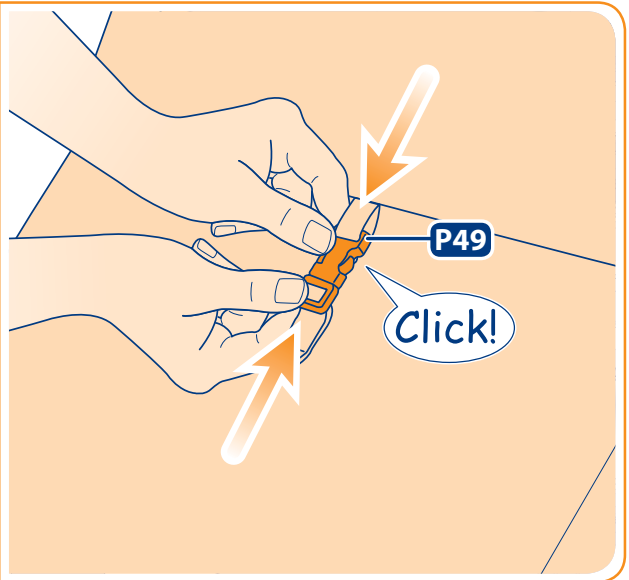
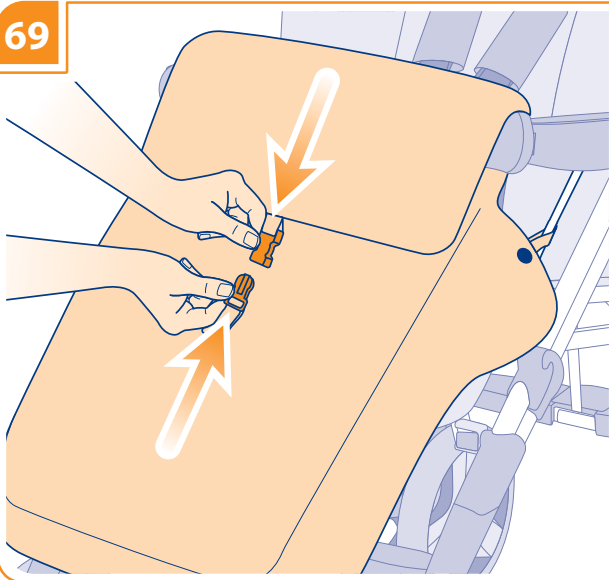

70

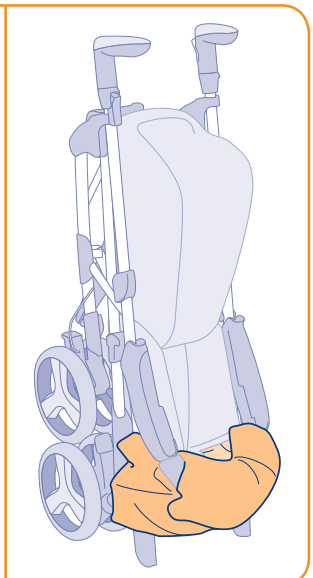
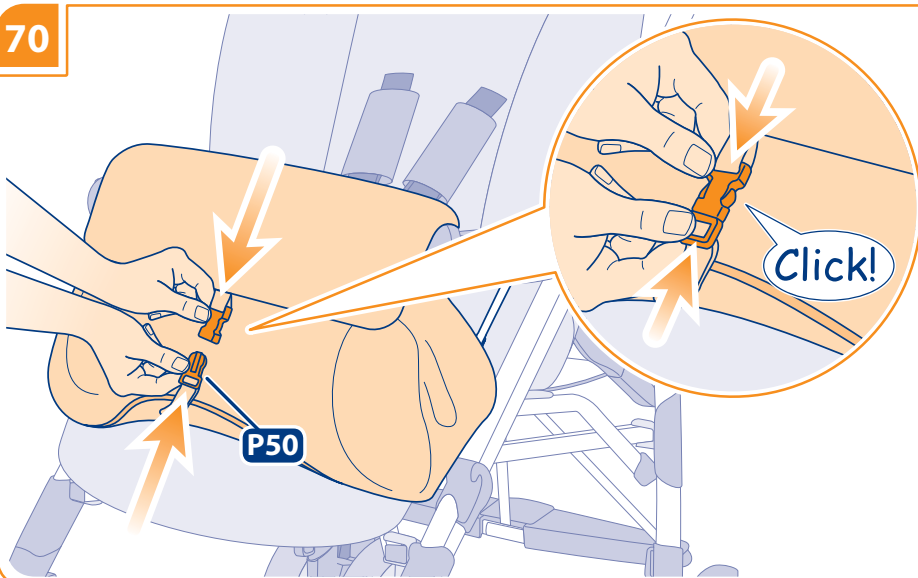

71

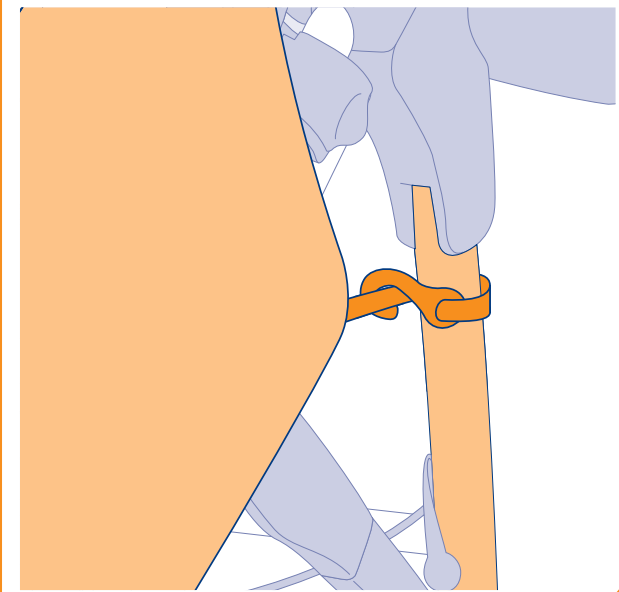
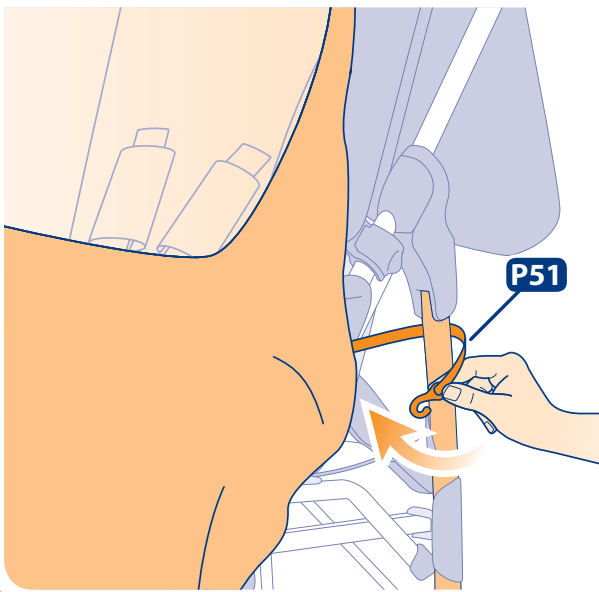
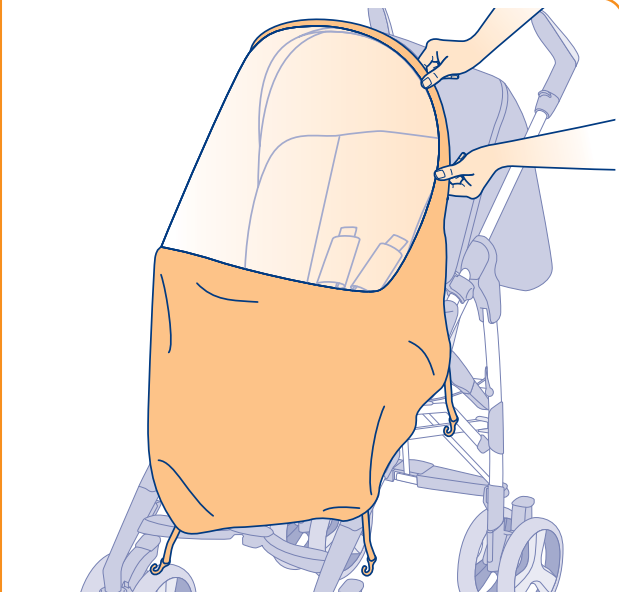
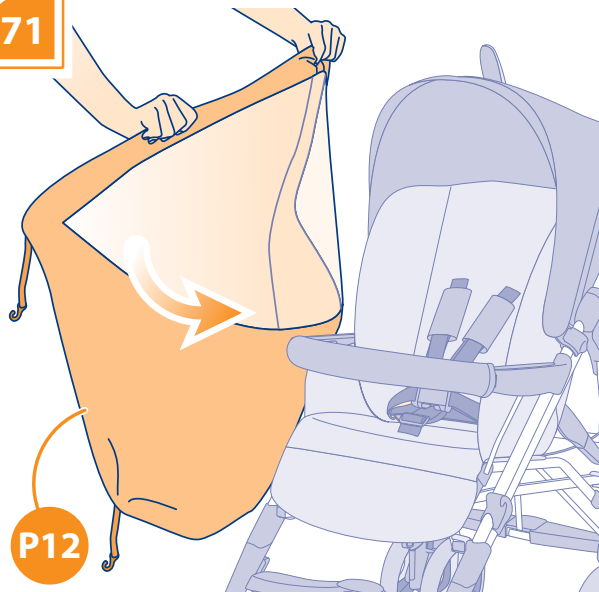

72

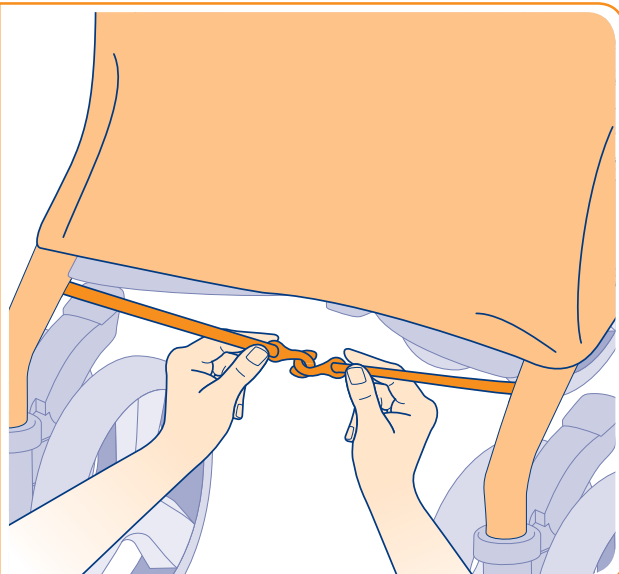
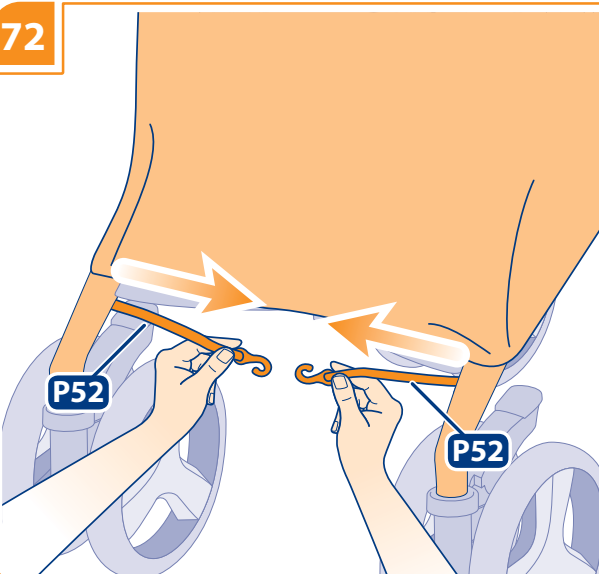

73

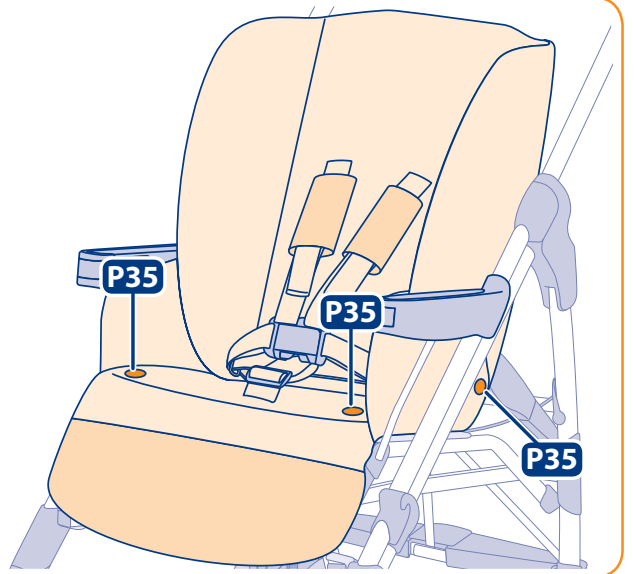
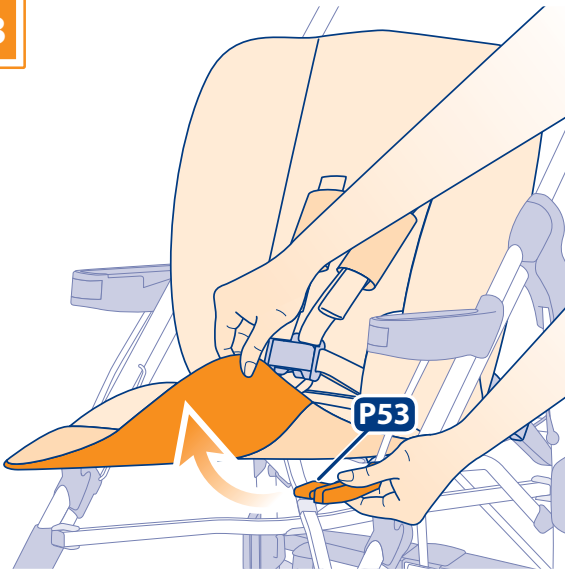

74

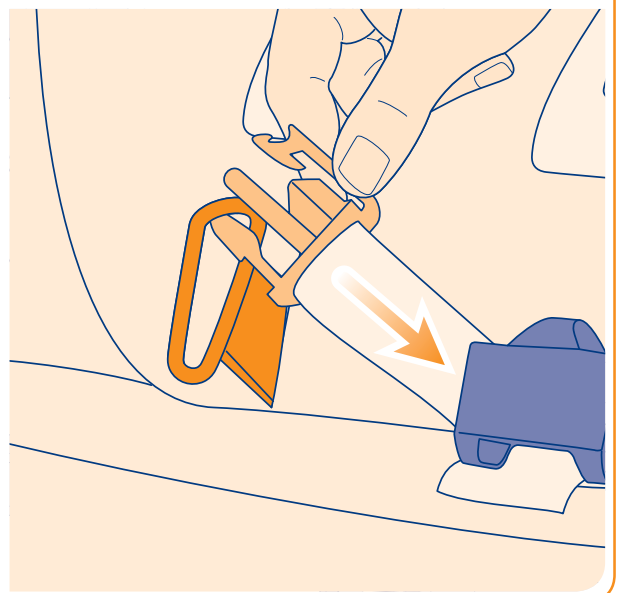
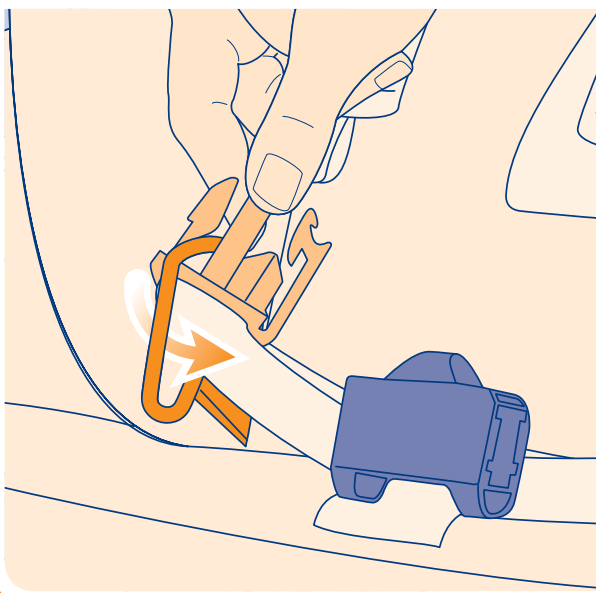
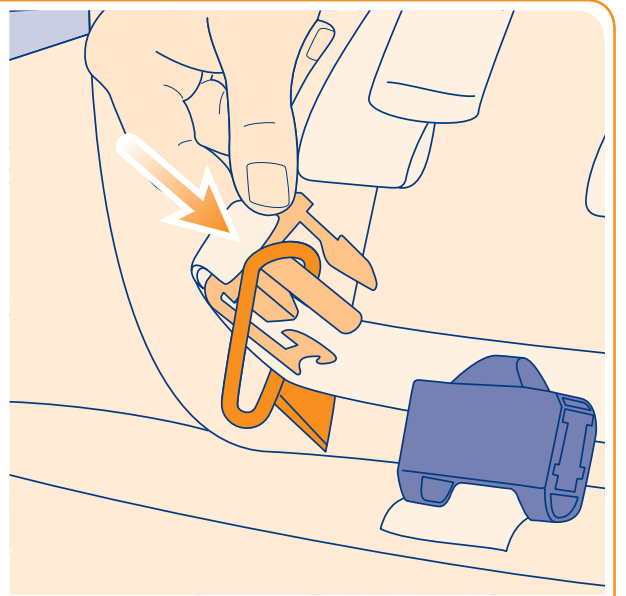
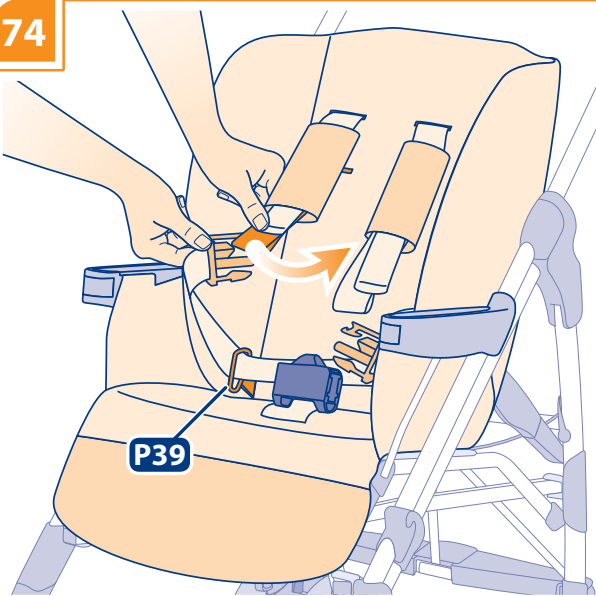

75

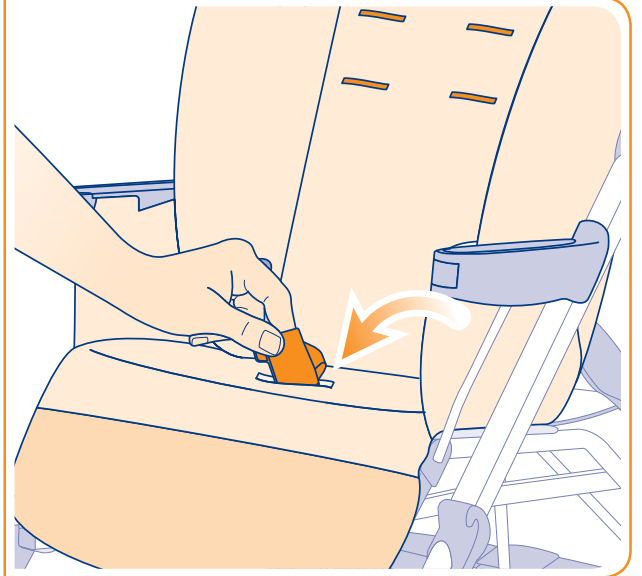
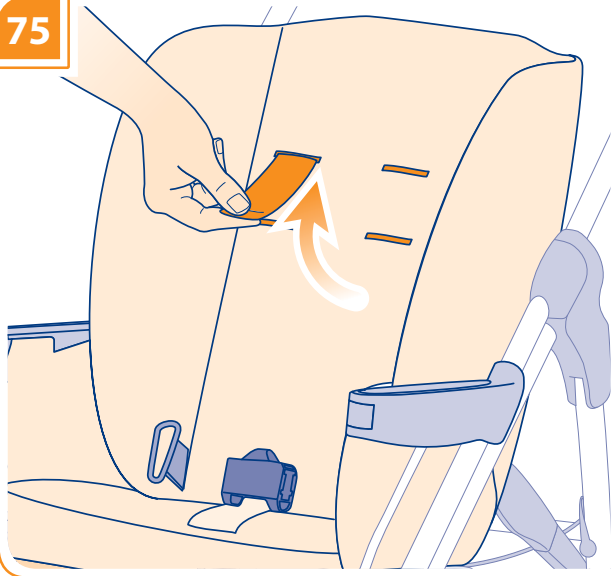

76

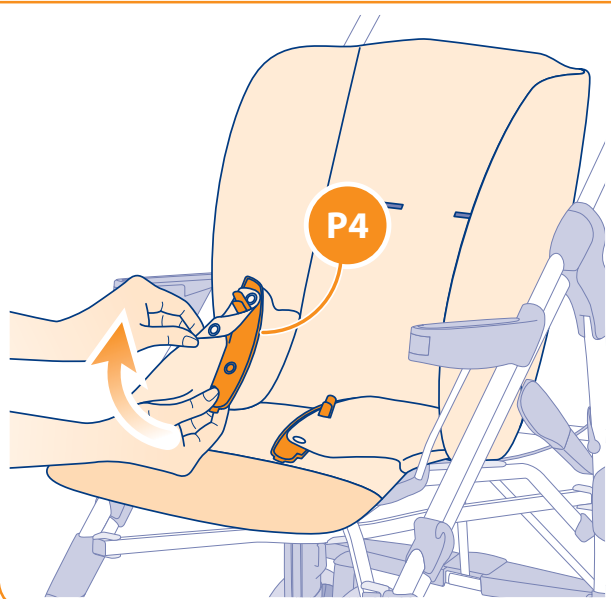
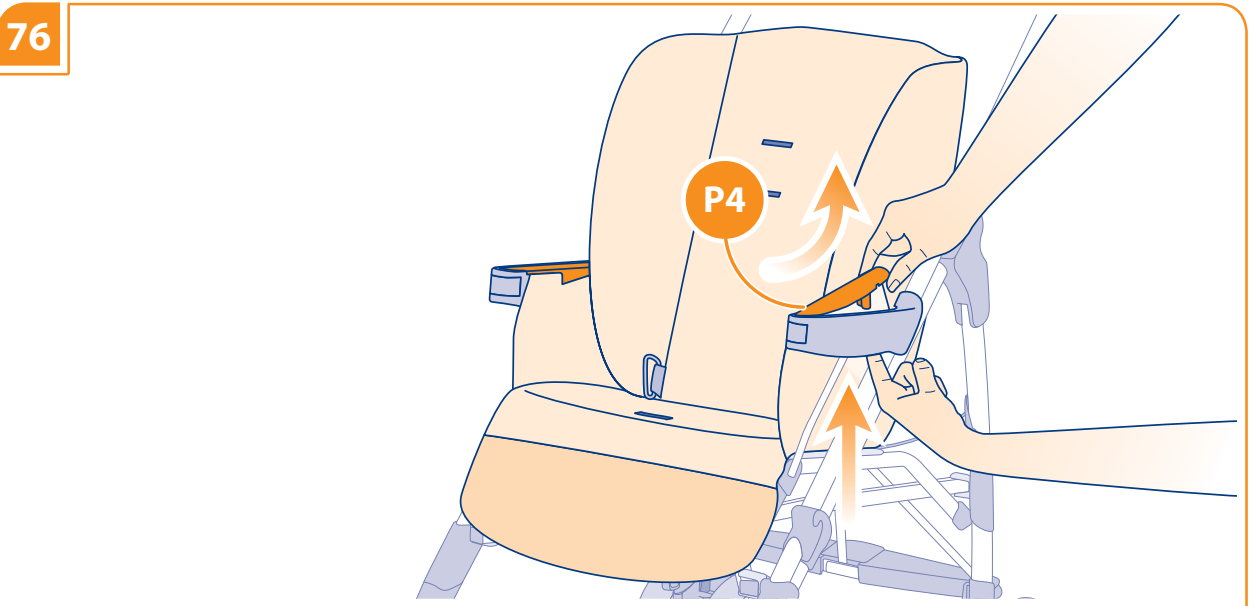

AVVERTENZE



LEGGERE ATTENTAMENTE LE ISTRUZIONI PRIMA DELL'USO E CONSERVARLE PER RIFERIMENTI FUTURI. LA SICUREZZA DEL VOSTRO BAMBINO PUO' VENIRE COMPROMESSA SE NON SEGUITE ATTENTAMENTE QUESTE ISTRUZIONI. LA SICUREZZA DEL BAMBINO È VOSTRA RESPONSABILITÀ. ATTENZIONE! MAI LASCIARE IL BAMBINO INCUSTODITO: PUÒ ESSERE PERICOLOSO. PORRE LA MASSIMA ATTENZIONE QUANDO SI UTILIZZA IL PRODOTTO.

Questo prodotto è adatto per bambini:

- dalla nascita e fino a 9 Kg (20 lbs) se si utilizza la CULLA.
- da 6 mesi fino a 15 Kg quando si usa la SEDUTA (secondo le norme ASTM questo prodotto è adatto dai 3 mesi a fino a 40 lbs).
- dalla nascita e fino a 13 kg (29 lbs) quando si utilizza il SEGGIOLINO AUTO (gruppo 0/0+).

La culla è adatta per bambini che non possono rimanere seduti autonomamente, girarsi e che non possono sollevarsi sulle mani o sulle ginocchia.

SICUREZZA

Per evitare incidenti, tenere lontano il bambino durante le operazioni di apertura e chiusura del passeggino.

Verificare prima dell'assemblaggio, che il prodotto e tutti i suoi componenti non presentino eventuali danneggiamenti dovuti al trasporto; in tal caso il prodotto non deve essere utilizzato e dovrà essere tenuto lontano dalla portata dei bambini.

Per la sicurezza del vostro bambino, prima di utilizzare il prodotto, rimuovere ed eliminare tutti i sacchetti di plastica e gli elementi facenti parte dell'imballo e comunque tenerli lontani dalla portata di neonati e bambini.

Il prodotto deve essere utilizzato esclusivamente per il numero di bambini per il quale è stato progettato.

Utilizzare comunque per il trasporto di un solo bambino per seduta.

Non utilizzare il prodotto se tutti i suoi componenti non sono correttamente fissati e regolati.

Leggere attentamente le istruzioni relative all'utilizzo del telaio quando vi verranno agganciati culla/seduta/seggolino auto.

Non collocare mai il prodotto in vicinanza di scale o gradini. Evitare di introdurre le dita nei meccanismi.

Utilizzare la culla solamente su una superficie piana, stabile ed asciutta.

Non lasciare il passeggino/carrozzina su di un piano in pendenza quando il bambino è a bordo, anche se il freno è inserito. L'efficienza dei freni è limitata su alte pendenze.

Prima dell'utilizzo, assicurarsi che il prodotto sia completamente aperto e che tutti i dispositivi di bloccaggio e sicurezza siano correttamente inseriti.

Nella culla non aggiungere materassini di spessore superiore a 35 mm.

Controllare sempre che la culla, la seduta, e il seggiolino auto siano correttamente agganciati al telaio prima dell'utilizzo.

Qualsiasi carico applicato al prodotto ne compromette la stabilità. Il carico massimo del cesto porta oggetti è di

3 kg. E' assolutamente vietato superare il carico massimo raccomandato.

Qualsiasi carico applicato all'impugnatura, può compromettere la stabilità del prodotto.

Questo passeggino/carrozzina non è adatto per correre o pattinare.

Non salire o scendere scale o scale mobili con il bambino nel passeggino/seggolino auto/culla.

Ispezionare regolarmente il prodotto e i suoi componenti per rilevare eventuali segni di danneggiamento e/o usura, scuciture e lacerazioni. In particolare verificare l'integrità fisica e strutturale delle maniglie o del maniglione di trasporto e del fondo della culla.

Siate consapevoli dei pericoli derivanti dalla presenza di fiamme libere o altre fonti di calore quali radiatori, caminetti, stufe elettriche e a gas, etc: non lasciare il prodotto vicino a queste fonti di calore.

Assicurarsi che tutte le possibili fonti di pericolo (esempio: cavi, fili elettrici, etc.) siano tenute lontano dalla portata del bambino.

Non lasciare il prodotto con il bambino a bordo dove corde, tende o altro potrebbero essere utilizzate dal bambino per arrampicarsi o essere causa di soffocamento o strangolamento.

Non utilizzare la culla su di un supporto.

CINTURE DI SICUREZZA

Assicurare sempre il bambino alle cinture di sicurezza e non lasciarlo mai incustodito.

Utilizzare sempre le cinture di sicurezza non appena il vostro bambino è in grado di rimanere seduto da solo.

Usare sempre la cinghia inguinale in combinazione con quella ventrale.

Per evitare gravi danni da cadute e/o scivolamenti, usare sempre le cinture di sicurezza correttamente agganciate e regolate.

Sistemi di ritenuta conformi ai vigenti regolamenti, diversi da quelli forniti con il presente prodotto, possono essere utilizzati facendo attenzione ad ancorarli agli anelli laterali presenti sulla seduta (**Fig.59** - particolare **R39**).

CONSIGLI PER L'UTILIZZO

Non permettere ad altri bambini o animali di giocare incustoditi nelle vicinanze del prodotto o di arrampicarsi su di esso.

Quando si posiziona o si toglie il bambino dalla seduta/culla durante le soste e nel montaggio/smontaggio degli accessori, assicurarsi che il freno sia sempre inserito.

Le operazioni di montaggio, smontaggio e regolazione devono essere effettuate solamente da persone adulte. Assicurarsi che chi utilizza il prodotto (baby sitter, nonni, etc.) sia a conoscenza del corretto funzionamento dello stesso.

Nelle operazioni di regolazione assicurarsi che le parti mobili del prodotto non entrino in contatto con il bambino (esempio: schienale, capotta, etc.); assicurarsi comunque che durante queste operazioni il freno sia correttamente inserito. Non intraprendere o effettuare azioni di apertura, chiusura o di smontaggio del prodotto con il bambino a bordo.

Prestare comunque particolare attenzione quando si effettuano tali operazioni ed il bambino è nelle vicinanze.

Non lasciare il bambino nel passeggino/seggolino auto/culla quando si viaggia su altri mezzi di trasporto.

Quando non in uso, il prodotto va riposto e comunque tenuto lontano dalla portata dei bambini. Il prodotto non deve essere utilizzato come un giocattolo! Non permettere al bambino di giocare con questo prodotto.

AVVERTENZE

Il prodotto è dotato di una pedana posteriore che agevola il superamento di gradini e ostacoli. Non utilizzare questa pedana per il trasporto di un secondo bambino.

Non trasportare il bambino nella seduta o separatamente dal telaio.

In caso di esposizione prolungata al sole, attendere che il prodotto si raffreddi prima di utilizzarlo.

Utilizzare solamente con culle e seggiolini auto Inglesina specificatamente predisposti e dotati di aggancio Easy Clip. In caso di dubbio consultare il sito www.inglesina.com o rivolgersi al Rivenditore Autorizzato o al Servizio Assistenza Clienti Inglesina.

Il parapioggia è utilizzabile esclusivamente sul prodotto Inglesina per il quale è stato progettato.

ATTENZIONE: pericolo di soffocamento! Utilizzare il parapioggia sul prodotto con capotta/parasole sempre correttamente installati e aperti.

ATTENZIONE: pericolo di soffocamento e surriscaldamento! Non lasciare il prodotto con il parapioggia montato, sotto il sole, in aree chiuse o vicino a fonti di calore diretto.

ATTENZIONE: utilizzare il parapioggia sotto la sorveglianza di un adulto.

GARANZIE/RICAMBI

Non utilizzare parti di ricambio o accessori non forniti e/o comunque non approvati da L'Inglesina Baby.

Eventuali danni causati dall'utilizzo di accessori non forniti e/o non approvati da L'Inglesina Baby, quali seggiolini, ganci per borse, teli parapioggia, piattafirme per passeggini, etc. non saranno coperti dalle condizioni della nostra garanzia.

Eventuali modifiche apportate ai prodotti sollevano L'Inglesina Baby da ogni responsabilità.

Non sovraccaricare il prodotto con accessori ulteriori ad esclusione di quelli approvati da L'Inglesina Baby; peso o pressione aggiuntivi possono causare l'instabilità del prodotto o sottoporlo a tensione eccessiva e quindi romperlo. Non rimuovere le etichette adesive e cucite; potrebbero rendere il prodotto non conforme ai sensi di norma.

Ispezionare regolarmente i dispositivi di sicurezza per accertarsi della perfetta funzionalità del prodotto nel tempo. Nel caso in cui si riscontrassero problemi e/o anomalie di qualsiasi genere, non utilizzare il prodotto. Contattare tempestivamente il Rivenditore Autorizzato o il Servizio Assistenza Clienti Inglesina.

Non utilizzare il prodotto se presenta rotture o pezzi mancanti: contattare il Vostro Rivenditore di fiducia o il Servizio Assistenza Clienti Inglesina.

L'Inglesina Baby S.p.A. declina ogni responsabilità per danni a cose o persone derivanti da un utilizzo improprio e/o scorretto del prodotto.

L'Inglesina Baby S.p.A. al fine di migliorare i propri prodotti si riserva il diritto di aggiornamento e/o modifica di qualsiasi particolare tecnico o estetico senza previa informazione.

CONSIGLI PER LA PULIZIA E LA MANUTENZIONE DEL PRODOTTO

Questo prodotto richiede una manutenzione regolare da parte dell'utilizzatore.

Non forzare mai meccanismi o parti in movimento; in caso di dubbio, controllare prima le istruzioni.

Non riporre il prodotto se ancora bagnato e non lasciarlo in ambienti umidi in quanto potrebbe formarsi muffa.

Conservare il prodotto in un luogo asciutto.

Proteggere il prodotto da agenti atmosferici, acqua, pioggia o neve; inoltre l'esposizione continua e prolungata al sole potrebbe causare cambiamenti di colore in molti materiali.

Dopo un eventuale utilizzo in spiaggia, pulire e asciugare accuratamente il prodotto per rimuovere la sabbia e il sale.

Pulire le parti in plastica ed in metallo con un panno umido o con un detergente leggero; non usare solventi, ammoniaci o benzina.

Asciugare accuratamente le parti in metallo dopo un eventuale contatto con acqua, al fine di evitare la formazione di ruggine.

Mantenere pulite tutte le parti in movimento e se occorre lubrificarle con un olio leggero.

Mantenere pulite le ruote da polvere e/o sabbia.

CONSIGLI PER LA PULIZIA DEL RIVESTIMENTO TESSILE

Consigliamo di lavare il rivestimento separatamente da altri articoli.

Ravvivare periodicamente le parti in tessuto con una spazzola morbida da abiti.

Rispettare le norme per il lavaggio del rivestimento tessile riportate sulle apposite etichette.



Lavare a mano in acqua fredda.



Non candeggiare.



Non asciugare meccanicamente.



Non stirare.



Non lavare a secco.

Asciugare perfettamente il rivestimento tessile prima di utilizzarlo o riporlo.

Per prevenire l'eventuale formazione di muffe, si consiglia di arieggiare periodicamente la culla. In particolare, separare il rivestimento tessile dalla struttura e passare un panno asciutto sul fondo.

ISTRUZIONI

ELENCO COMPONENTI

Passeggino

fig. 1

- P1** Gruppo ruote anteriori
- P2** Gruppo ruote posteriori
- P3** Tappo blocca fettuccia
- P4** Copri-braccioli
- P5** Corrimano
- P6** Rivestimento corrimano
- P7** Porta-biberon
- P8** Schienale
- P9** Capotta
- P10** Saccottino
- P11** Cesto portaoggetti
- P12** Parapioggia

UNITA' DI TRASPORTO AGGIUNTIVE

Culla | Seggiolino Auto

fig. 2

- C** Culla Zippy
- C1** Capotta Culla
- C2** Copertina Culla
- S** Seggiolino Auto Huggy

ASSEMBLAGGIO RUOTE POSTERIORI

fig. 3 Premere il pulsante (**P13**) e agganciare le ruote posteriori (**P2**) fino a sentire il CLICK di aggancio.

fig. 4 Inserire la fascetta (**P14**) nell'apposita sede sul telaio.

fig. 5 Inserire il tappo blocca fettuccia (**P3**).

ATTENZIONE: il corretto assemblaggio del freno unito, è importante per un utilizzo sicuro del telaio.

fig. 6 In caso si riscontrassero problemi durante il montaggio del tappo in plastica (**P3**), è possibile rimuoverlo come indicato in figura, e poi ripetere l'operazione.

ASSEMBLAGGIO GRUPPO RUOTE ANTERIORI

fig. 7 Agganciare il gruppo ruote anteriori (**P1**) fino a sentire il CLICK di aggancio.

ATTENZIONE: assicurarsi che le ruote siano correttamente agganciate prima dell'uso.

fig. 8 Per rimuovere il gruppo ruote anteriori (**P1**), premere la molla (**P15**) e sfilarlo contemporaneamente.

APERTURA TELAIO

fig. 9 Tenendo premuta la levetta (**P16**) posta sul manico destro, sollevare con decisione il telaio fino alla completa apertura.

fig. 10 Completare l'operazione agendo sulla pedaliera (**P17**) fino alla posizione di blocco orizzontale.

fig. 11 **Assicurarsi che tutti i meccanismi di chiusura siano correttamente agganciati su entrambi i lati prima dell'uso.**

CHIUSURA TELAIO

fig. 12 Premendo il pulsante rosso (**P18**), sollevare la maniglia (**P19**).

fig. 13 Tirare la maniglia con decisione verso l'alto fino alla completa chiusura del telaio.

fig. 14 Assicurarsi dell'avvenuto aggancio della levetta (**P16**) allo snodo centrale.

MANIGLIA DI TRASPORTO

fig. 15 Per trasportare il telaio chiuso, utilizzare l'apposita maniglia (**P20**). Non sollevare il telaio impugnando la maniglia di apertura (**P19**).

REGOLAZIONE IMPUGNATURE (NEI MODELLI OVE PREVISTA)

fig. 16 Il telaio è dotato di maniglie regolabili in altezza e direzione; per regolare l'impugnatura nella posizione desiderata, agire sui pulsanti interni (**P21**).

FRENO RUOTE POSTERIORI

fig. 17 Per azionare il freno, spingere verso il basso la leva (**P22**) posta sulle ruote posteriori.

Inserire sempre il freno durante le soste.

BLOCCO/SBLOCCO RUOTE ANTERIORI

fig. 18 Il telaio è dotato di ruote piroettanti che si possono bloccare o sbloccare azionando semplicemente la leva (**P23**) posta sulle ruote anteriori.

PEDANA POSTERIORE

fig. 19 Agire con il piede sulla pedana posteriore (**P17**) per aiutarsi a superare gli ostacoli.

PORTA-BIBERON

fig. 20 Agganciare il porta-biberon (**P7**) al telaio assicurandosi che sia correttamente in sede.

CESTO PORTA OGGETTI

fig. 21 Il telaio è dotato di un capiente cestino porta oggetti (**P11**). Per fissarlo, inserire tutte le asole negli appositi ganci e abbottonare i lembi posteriori.

AGGANCIAMENTO DELLE UNITA' DI TRASPORTO AGGIUNTIVE AL TELAIO (CULLA E SEGGIOLINO AUTO)

fig. 22 E' possibile agganciare al telaio la culla Zippy (**C**) o il seggiolino auto Huggy (**S**).

CULLA ZIPPY

AGGANCIAMENTO DELLA CULLA AL TELAIO

Prima di agganciare la culla è necessario:

fig. 23 Rimuovere se presenti, i copribraccioli (**P4**) spingendo con l'indice la levetta di aggancio (**P24**) situata all'interno del bracciolo.

fig. 24 Impugnando la culla dal maniglione, agganciarla ai braccioli (**P25**), posizionandola esclusivamente rivolta verso la mamma.

ATTENZIONE: assicurarsi che la culla sia sempre correttamente agganciata su entrambi i lati del telaio prima dell'uso.

SGANCIAMENTO DELLA CULLA DAL TELAIO

fig. 25 Agire sulla leva (**C3**) posta esternamente alla culla.

fig. 26 Contemporaneamente, sollevare la culla impugnandola dal maniglione.

AGGANCIAMENTO DELLA CAPOTTA

fig. 27 Agganciare i bottoni automatici alla struttura della culla.

fig. 28 Avvolgere la capotta (**C1**) attorno al maniglione fissandola con gli appositi bottoni.

REGOLAZIONE DEL MANIGLIONE E DELLA CAPOTTA

fig. 29 Per regolare il maniglione e la capotta agire sui due pulsanti laterali (**C4**) contemporaneamente.

fig. 30 **ATTENZIONE: per trasportare la culla, impugnarla sempre dal maniglione.**

AGGANCIAMENTO DELLA COPERTINA

fig. 31 Agganciare tutti i bottoni della copertina (**C2**) alla culla.

ISTRUZIONI

MANUTENZIONE DEL RIVESTIMENTO INTERNO

fig. 32 Si consiglia di rimuovere periodicamente il rivestimento interno per la sua corretta manutenzione.

REGOLAZIONE DELLO SCHIENALINO

fig. 33 Per sollevare lo schienalino (C5) è sufficiente tirarlo verso l'alto.

fig. 34 Per abbassarlo, agire sulla leva (C6) sotto alla culla.

SEGGIOLINO AUTO HUGGY

AGGANCIAMENTO DEL SEGGIOLINO AL TELAIO

Prima di agganciare il seggiolino al telaio è necessario:

fig. 35 Rimuovere se presenti, i copribraccioli (P4) spingendoli con l'indice la levetta di aggancio (P24) situata all'interno del bracciolo.

fig. 36 Impugnando il seggiolino dal maniglione, agganciarlo al telaio in corrispondenza dei braccioli (P25), posizionandolo esclusivamente rivolto verso la mamma.

ATTENZIONE: assicurarsi che il seggiolino sia sempre correttamente agganciato prima dell'uso.

SGANCIAMENTO DEL SEGGIOLINO DAL TELAIO

fig. 37 Agire sulla leva (S1) posta sul retro del seggiolino.

fig. 38 Contemporaneamente, sollevare il seggiolino impugnandolo dal maniglione.

Per il corretto utilizzo del seggiolino auto Huggy, consultare il manuale dedicato.

AGGANCIAMENTO DELLO SCHIENALE PER CONVERTIRE IL TELAIO IN PASSEGGINO

fig. 39 È possibile agganciare al telaio lo schienale completo di imbottitura (P8), per ottenere la configurazione passeggino.

fig. 40 Inserire la fibbia (P26) nell'apposita asola posta sulla parte posteriore del supporto seduta.

fig. 41 Inserire le 2 estremità (P27) sui perni (P28) su entrambi i lati del telaio.

fig. 42 Agganciare le estremità (P27) fino a sentire il CLICK di aggancio. Assicurarsi del perfetto aggancio su entrambi i lati. In caso di necessità, per sganciare le estremità (P27), premere la forcina (P29) e contemporaneamente tirarle fino al completo sfilo.

fig. 43 Inserire le leve regola schienale (P30) nelle apposite sedi (P31) su entrambi i lati del telaio fino a sentire il CLICK di aggancio.

fig. 44 Assicurarsi del perfetto aggancio su entrambi i lati. In caso di necessità, per sganciare le leve (P31), premere il pulsante (P32) e contemporaneamente tirare le estremità.

fig. 45 Inserire la fibbia della cinghia spartigambe (P33) nell'apposita asola posta sulla parte anteriore del supporto seduta.

fig. 46 Inserire le levette (P34) della pedana nelle apposite aperture poste sul rivestimento.

fig. 47 Fissare i copribraccioli (P4) al rivestimento come illustrato in figura.

fig. 48 Agganciare quindi il copribracciolo (P4) all'apposita sede sul bracciolo. Quando si accomoda il bimbo, assicurarsi sempre che il copribracciolo sia correttamente agganciato.

fig. 49 Agganciare i bottoni (P35) del rivestimento alla seduta del passeggino.

fig. 50 Il copribracciolo (P4) può essere rimosso per consentire l'aggancio della culla e del seggiolino auto anche nella versione passeggino. Spingere con l'indice la levetta di aggancio (P24) situata all'interno del bracciolo. Per rimontarlo, infilare la parte anteriore nella fessura sul bracciolo e spingere verso il basso.

REGOLAZIONE DELLO SCHIENALE

fig. 51 È possibile regolare lo schienale in 4 posizioni; agire sul dispositivo centrale (P36) ed accompagnarlo sino alla posizione desiderata.

UTILIZZO DEL CORRIMANO

fig. 52 Agganciare il corrimano (P5) completo di rivestimento, inserendo le estremità nelle aperture dei braccioli (P25) e spingere fino al bloccaggio.

fig. 53 Il corrimano può essere aperto da un lato oppure completamente rimosso. Per aprirlo, premere la levetta rossa (P37) sotto al bracciolo; per toglierlo, ripetere l'operazione anche dall'altro lato.

ATTENZIONE: non infilare le dita nelle aperture dei braccioli quando si eseguono queste operazioni.

REGOLAZIONE DELLA PEDANA POGGIAPIEDI

fig. 54 Per abbassare la pedana agire su entrambe le levette (P38) situate sulla parte inferiore della stessa, spingendola contemporaneamente verso il basso.

fig. 55 Per rialzare la pedana è sufficiente tirarla verso l'alto: si bloccherà automaticamente.

CINTURE DI SICUREZZA

fig. 56 Verificare che le cinture siano inserite nelle asole all'altezza delle spalle o immediatamente sopra. Se la posizione non è corretta, sfilare le cinture dalla prima coppia di asole e reinserirle nella seconda; utilizzare sempre le asole alla stessa altezza.

fig. 57 Assicurarsi che la cintura dorsale sia correttamente inserita nelle estremità della ventrale.

fig. 58 Agganciare le estremità della cintura ventrale alla fibbia centrale.

fig. 59 La cintura ventrale deve sempre passare attraverso gli anelli laterali (P39) e quando in uso, deve essere regolata in modo da cingere correttamente il bambino.

fig. 60 Utilizzare sempre la cintura spartigambe in combinazione con quella ventrale, regolandole in modo corretto.

ATTENZIONE! Il non rispetto di questa precauzione può causare cadute e scivolamenti del bambino con rischio di ferimento.

CAPOTTA

fig. 61 Per fissare la capotta (P8) al passeggino, posizionare le due pinze (P40) in corrispondenza dei pioli (P41) sui tubi laterali e, una volta inseriti, chiudere le due alette corrispondenti. Agganciare quindi il bottone (P42) allo schienale del passeggino.

Per rimuoverla, eseguire le suddette operazioni in senso inverso.

fig. 62 Per regolare la capotta, è sufficiente accompagnarla nella posizione desiderata.

MANUTENZIONE DEL RIVESTIMENTO CAPOTTA

fig. 63 Il rivestimento della capotta può essere rimosso per consentirne la corretta manutenzione. Sganciare i bottoni (P43) presenti su entrambi gli snodi capotta (P44).

fig. 64 Sganciare le fettucce anteriori (P45) e posteriori (P46) da entrambi gli snodi e sfilare completamente il rivestimento.

fig. 65 Per rimontare il rivestimento, infilare le fettucce anteriori (P45) e posteriori (P46) nelle apposite guide sulla fodera interna.

fig. 66 Inserire quindi le fettucce nelle sedi (P47) su entrambi gli snodi (P44) fino al completo aggancio e abbottonare gli automatici corrispondenti (P43).

fig. 67 **ATTENZIONE: la fettuccia più corta (P45) deve sempre essere posizionata anteriormente.**

SACCOTTINO (SE PRESENTE)

fig. 68 Posizionare il saccottino (P10) facendolo passare sotto al corrimano. Bloccare le 2 fettucce laterali (P48) intorno alle lame fianco, abbottonando gli automatici corrispondenti.

fig. 69 Infine agganciare la fibbia centrale (P49).

fig. 70 Il saccottino è provvisto di una piccola fibbia centrale (P50) che ne consente l'avvolgimento a passeggino chiuso, al fine di ridurne il contatto col terreno.

PARAPIOGGIA (SE PRESENTE)

fig. 71 Per montare il parapioggia (P12), posizionarlo sulla capotta e avvolgere gli elastici laterali (P51) intorno agli snodi fianco del passeggino.

fig. 72 Passare quindi gli elastici inferiori (P52) sotto alla pedana anteriore del passeggino e agganciarli insieme.

MANUTENZIONE DEL RIVESTIMENTO SCHIENALE

Si consiglia di rimuovere periodicamente il rivestimento, per la sua corretta manutenzione.

fig. 73 Sfilare la pedana dai supporti (P53) e sganciare tutti i bottoni (P35) del rivestimento.

fig. 74 Sfilare la cintura ventrale dagli anelli laterali (P39) avendo cura di far passare il primo dente della fibbia centrale attraverso l'anello laterale prima di sfilarla completamente.

fig. 75 Passare le cinture dorsali e la cintura spartigambe attraverso le apposite asole sul rivestimento e sfilarlo completamente.

fig. 76 Sganciare il copribracciolo (P4) e sbottonarlo dall'imbottitura. Quando si riposiziona il rivestimento, verificare che i supporti della pedana (P53) siano correttamente inseriti nelle apposite aperture sotto al rivestimento della stessa.

ATTENZIONE! Assicurarsi di riposizionare correttamente il rivestimento prima dell'uso.

WARNING



READ THESE INSTRUCTIONS CAREFULLY BEFORE USE AND KEEP THEM FOR FUTURE REFERENCE. FAILURE TO FOLLOW THESE INSTRUCTIONS MAY JEOPARDIZE THE SAFETY OF YOUR CHILD. YOUR CHILD'S SAFETY IS YOUR RESPONSIBILITY. CAUTION! NEVER LEAVE THE CHILD UNATTENDED: IT MAY BE DANGEROUS. PAY UTMOST CARE WHEN USING THE PRODUCT.

This product can be used for babies:

- since their birth and up to 9 kg (20 lbs), when using the CARRYCOT.
- since 6 months of age up to 15 kg, when using the SEAT (according to ASTM standard, this product is suitable from 3 months and up to 40 lbs).
- from their birth and up to 13 kg (29 lbs) when using the CAR SEAT (group 0/0+).

The carrycot is only suitable for babies who cannot sit up unaided, turn around and who are not able to rise up on their hands or knees.

SAFETY

To avoid injury, ensure that your child is kept away when unfolding and folding the stroller.

Before assembling, verify that the product and all its components have not been subject to damages during transport. Should this be the case, do not use the product and keep it out of reach of children.

Before using the product, for the safety of your child, remove and eliminate all plastic bags and elements belonging to the packaging and, in any case, keep the same out of reach of newborns and children.

The product has to be used only for the number of children foreseen by the design.

Use this product to transport one child only per seat.

Do not use the product, unless all its components are properly fastened and adjusted.

Read the instructions concerning the use of the frame carefully, when attaching the carrycot/seat/car seat.

Never place the product close to stairs or steps.

Avoid inserting fingers inside mechanisms.

Use the carrycot only on a flat, stable and dry surface.

Do not leave the stroller/pram on a slope when the child is seated in it, even if the brake is engaged. Brake efficiency is limited on high gradients.

Before use, make sure that the product is fully open and that all locking and safety devices are properly engaged.

Do not insert in the carrycot any mattresses thicker than 35 mm.

Always check that the carrycot, seat, and car seat are properly hooked to the frame before use.

Any load attached to the product affects the stability of the frame. Maximum weight for objects placed in basket is 3 kg. It is absolutely forbidden to exceed recommended maximum weight.

Any load attached to the handle, affects the stability of the product.

This stroller/pram is not suitable for running or skating.

Do not use stairs or escalators when the child is in the stroller/

car seat/carrycot.

Regularly inspect the product and all its components to detect any damage and/or tear and wear sign, unstitching and tearing. In detail, verify the physical and structural integrity of the handles or of the transport handle and of the bottom of the carrycot.

Be aware of the risks related to open flames or other heat sources, such as radiators, fireplaces, electric and gas stoves, etc.: do not leave the product close to these heat sources.

Make sure that all possible risk sources (e.g. cables, electric wires, etc.) are kept out of reach of the child.

Never leave the product with child seated in it where ropes, curtains or other objects may be used by the child to climb or cause the suffocation or strangling of the child himself.

Never use the carrycot on a stand.

SAFETY BELTS

Always secure the child with the safety belts and never leave him unattended.

Always use the safety belts as soon as your child can sit unaided.

Always use the crotch strap in combination with the waist belt.

To avoid serious injury from falling and/or sliding out, always use the safety belts properly hooked and adjusted.

Children's harnesses comply with current regulations, other than those supplied with this product, may be used taking care to anchor them to the side rings present on the seat (**Fig. 59** - particular **R39**).

HINTS FOR USE

Do not let other children or animals play unattended near the product or climb on it.

Always make sure that the brake is engaged when positioning the child into the seat/carrycot or removing him from the same, as well as during stops, and when assembling/disassembling any accessory.

Assembly, disassembly and adjustment operations must be carried out only by adults. Make sure that the person using the product (baby-sitter, grandparents, etc.) are aware of the correct operation of the same.

While performing any adjustment, make sure that not any moving part of the product (e.g. backrest, hood, etc.) gets in contact with the baby. Always make sure that the brake is duly engaged when performing these operations.

Do not open, close or disassemble the product with the baby positioned in the same.

In any case, be particularly careful when performing these tasks with the child nearby.

Do not leave the baby in the stroller/car seat/carrycot when travelling on other transport means.

When the product is not used, it has to be stored in any case out of reach of children. The product shall not be used as a toy! Do not let the child play with it.

The product is equipped with a rear platform easing the passing of steps and obstacles. Do not use this platform to transport a second baby.

Do not transport the baby in the seat or separately from the frame.

In case of prolonged exposure to sunlight, let the product become colder before using it.

Use exclusively together with carrycots and car seats by Inglesina specifically arranged and equipped with Easy Clip hooking system. In case of doubt, visit the website www.inglesina.com or refer to an Authorized Retailer or to the Inglesina Customer Care Service.

WARNING

The rain cover is used only on the Inglesina product for which it was designed.

WARNING: danger of suffocation! Use the product with hood/sun cover always properly installed and open.

WARNING: danger of suffocation and overheating! Do not leave the product with the rain cover mounted, under the sun, in closed areas or near direct heat.

WARNING: use the rain cover under adult supervision.

WARRANTY/SPARE PARTS

Do not use spare parts or accessories not supplied and/or in any case not approved by L'Inglesina Baby.

Any damage caused by the use of accessories not supplied and/or not approved by L'Inglesina Baby, such as seats, bag hooks, rain protection cloths, platforms for strollers, etc. shall be excluded from our terms of warranty.

Any modification to the products relieves L'Inglesina Baby from any responsibility whatsoever.

Do not overload the product with further accessories excluding those approved by L'Inglesina Baby: additional weight or pressure may cause the instability of the product or subject the same to excessive stresses resulting in the breaking of the same.

Do not remove any adhesive or sewed labels; this may jeopardize the compliance of the product with regulation requirements in force.

Regularly inspect all safety devices to ensure perfect product functionality along the time. In case of problems and/or malfunctions of any kind do not use the product. In this event, contact an Authorized Retailer or Inglesina Customer Care Service promptly.

Do not use the product if it is broken or any part of the same is missing: contact your Authorized Retailer or Inglesina Customer Care Service.

L'Inglesina Baby S.p.A. declines all liability for any damages to property or people resulting from the improper and/or incorrect use of the product.

In order to improve its products, L'Inglesina Baby S.p.A. reserves the right to update and/or modify any and all aesthetic-technical details without prior notice.

HINTS FOR CLEANING AND MAINTAINING THE PRODUCT

This product requires a regular maintenance by the user.

Never force any mechanisms or moving parts; in case of doubt, check the instruction first.

Do not store the product if it is still wet and do not leave it in humid environments since mildew may form.

Store the product in a dry place.

Protect the product against atmospheric agents, water, rain or snow; moreover, continuous and prolonged exposure to sunlight may cause changes in the colour of many materials. Should the product be used on the beach, carefully clean and dry the same in order to remove sand and salt.

Clean the plastic and metal parts with a wet cloth or with a mild detergent; do not use solvents, ammonia or benzine. Carefully dry metal parts after any contact with water in order to avoid the formation of rust.

Keep all moving parts cleaned and, if necessary, lubricate the same with light oil.

Keep the wheel cleaned removing any presence of dust and/or sand.

HINTS FOR THE CLEANING OF THE TEXTILE LINING

It is recommended to wash the lining separately from other items.

Periodically revive the fabric parts using a soft brush for garments.

Respect the washing regulations for the textile lining born on the suitable labels.



Handwash in cold water.



Do not bleach.



Do not tumble dry.



Do not iron.



Do not dry clean.

Dry the textile lining completely before using or storing it.

To prevent formation of mildew, it is advisable to air the carrycot periodically. In detail, separate the textile lining from the structure and run a dry cloth over the bottom.

INSTRUCTIONS

LIST OF COMPONENTS

Stroller

fig. 1

P1	Front wheel assembly
P2	Rear wheel assembly
P3	String blocking plug
P4	Armrest cover
P5	Handrail
P6	Handrail covering
P7	Feeding bottle holding unit
P8	Backrest
P9	Hood
P10	Muff
P11	Storage basket
P12	Rain cover

ADDITIONAL TRANSPORT UNITS

Carrycot | Car Seat

fig. 2

C	ZIPPY carrycot
C1	Carrycot blanket
C2	Carrycot hood
S	Huggy car seat

ASSEMBLING THE REAR WHEELS

fig. 3 Press the push-button (P13) and hook the rear wheels (P2) until hearing a CLICK signalling the occurred hooking.

fig. 4 Insert the strap (P14) in the proper seat on the frame.

fig. 5 Insert the string blocking plug (P3).

CAUTION: the correct assembly of the joined brake is important for the safe use of the frame.

fig. 6 In case of problems when mounting the plastic plug (P3), it is possible to remove it as shown in figure; then, repeat the procedure.

ASSEMBLING THE FRONT WHEEL ASSEMBLY

fig. 7 Hook the front wheel assembly (P1) until hearing a CLICK signalling the correct hooking.

CAUTION: make sure that the wheels are properly hooked before use.

fig. 8 To remove the front wheel assembly (P1), press the spring (P15) and extract the assembly simultaneously.

FRAME OPENING

fig. 9 Keeping pressed the lever (P16) positioned on the right handle, firmly lift the frame until it is completely open.

fig. 10 Complete the procedure by acting on the pedal control (P17) till the horizontal blocking position.

fig. 11 **Make sure that all closing mechanisms are properly attached on both sides before use.**

FRAME CLOSING

fig. 12 By pressing the red push-button (P18), lift the handle (P19).

fig. 13 Pull the handle firmly upwards until the frame is completely closed.

fig. 14 Make sure that the lever (P16) is attached to the central articulated joint.

TRANSPORTATION HANDLE

fig. 15 To transport the closed frame, use the proper handle (P20). Do not lift the frame by the opening handle (P19).

HANDLE ADJUSTMENT (FOR MODELS, WHERE IT IS FORESEEN)

fig. 16 The frame is equipped with adjustable handles in terms of height and direction; to adjust the handle to the wished position, act on the internal push-buttons (P21).

REAR WHEELS BRAKE

fig. 17 To engage the brake, push downwards the lever (P22) positioned on the rear wheels.

Always engage the brake during stops.

FRONT WHEELS BLOCKING/RELEASE

fig. 18 The frame is equipped with pivoting wheels that can be blocked or released simply by acting on the lever (P23) positioned on the front wheels.

REAR PLATFORM

fig. 19 Act with the foot on the rear platform (P17) to ease the crossing of obstacles.

FEEDING BOTTLE HOLDING UNIT

fig. 20 Hook the feeding bottle holding unit (P7) to the frame and make sure it is properly in its seat.

STORAGE BASKET

fig. 21 The frame is equipped with a capacious storage basket (P11). To secure it, insert all buttonholes in the proper hooks and button up the rear strips.

HOOKING OF ADDITIONAL TRANSPORT UNITS TO THE FRAME (CARRYCOT AND CAR SEAT)

fig. 22 It is possible to hook the carrycot Zippy (C) or the car seat Huggy (S) to the frame.

ZIPPY CARRYCOT

HOOKING OF THE CARRYCOT TO THE FRAME

Before hooking the carrycot, it is necessary to proceed as follows:

fig. 23 Remove the armrest covers (P4), if available, by pressing with the index finger the hooking lever (P24) positioned inside the armrest.

fig. 24 By holding the carrycot by the handle, attach it to the armrests (P25), positioning it exclusively facing mum.

CAUTION: make sure that the carrycot is always properly attached on both sides of the frame before use.

UNHOOKING OF THE CARRYCOT FROM THE FRAME

fig. 25 Act on the lever (C3) positioned externally to the carrycot.

fig. 26 Simultaneously, lift the carrycot by holding it by the handle.

HOOKING OF THE HOOD

fig. 27 Hook the press studs on the carrycot structure.

fig. 28 Wrap the hood (C1) around the handle fastening it using the suitable press studs.

HANDLE AND HOOD ADJUSTMENT

fig. 29 To adjust the handle and the hood act on the two lateral button (C4) simultaneously.

fig. 30 **CAUTION: to transport the carrycot, always hold it by the handle.**

HOOKING OF THE BLANKET

fig. 31 Hook all buttons of the blanket (C2) to the carrycot.

INSTRUCTIONS

MAINTENANCE OF THE INTERNAL LINING

fig. 32 It is recommended to remove the internal lining periodically to provide for its correct maintenance.

ADJUSTMENT OF THE BACKREST

fig. 33 To lift the backrest (C5) just pull it upwards.

fig. 34 To lower it, act on the lever (C6) positioned under the carrycot.

HUGGY CAR SEAT

HOOKING OF THE SEAT TO THE FRAME

Before hooking the seat to the frame, it is necessary to proceed as follows:

fig. 35 Remove the armrest covers (P4), if available, by pressing with the index finger the hooking lever (P24) positioned inside the armrest.

fig. 36 By holding the seat by the handle, attach it to the frame on the armrests (P25), positioning it exclusively facing mum.

CAUTION: make sure that the seat is always properly hooked before use.

UNHOOKING OF THE CAR SEAT FROM THE FRAME

fig. 37 Act on the lever (S1) positioned on the rear side of the seat.

fig. 38 Simultaneously, lift the seat by holding it by the handle.

To use the Huggy car seat properly, refer to the dedicated manual.

HOOKING OF THE BACKREST TO COVERT THE FRAME INTO A STROLLER

fig. 39 It is possible to hook to the frame the backrest equipped with padding (P8) to obtain the stroller configuration.

fig. 40 Insert the buckle (P26) in the proper buttonhole positioned on the rear side of the seat support.

fig. 41 Insert the 2 ends (P27) on the pins (P28) on both sides of the frame.

fig. 42 Hook the ends (P27) until hearing a CLICK confirming the hooking. Make sure that perfect hooking occurred on both sides. In case of need, to unhook the ends (P27), press the element (P29) and simultaneously pull the ends until the same are extracted completely.

fig. 43 Insert the backrest adjusting levers (P30) in the proper seats (P31) on both sides of the frame until hearing a CLICK confirming the hooking.

fig. 44 Make sure that perfect hooking occurred on both sides. In case of need, to unhook the levers (P31) press the push-button (P32) and simultaneously pull the ends.

fig. 45 Insert the buckle of the crotch strap (P33) in the proper buttonhole on the front side of the seat support.

fig. 46 Insert the levers (P34) of the footrest in the proper openings on the covering.

fig. 47 Fasten the armrest covers (P4) to the covering as shown in figure.

fig. 48 Then, hook the armrest cover (P4) to its proper seat on the armrest. When seating the baby, always make sure that the armrest cover is properly hooked.

fig. 49 Hook the buttons (P35) of the covering to the Stroller seat.

fig. 50 The armrest cover (P4) can be removed to allow the hooking of the carrycot and of the car seat also in the Stroller version. With the index finger press the hooking lever (P24) positioned inside the armrest. To re-assemble it, insert the front part in the opening on the armrest and press downwards.

ADJUSTMENT OF THE BACKREST

fig. 51 It is possible to adjust the backrest to 4 positions; act on the central device (P36) and bring the backrest to the wished position.

USE OF THE HANDRAIL

fig. 52 Hook the handrail (P5) with covering, inserting the ends in the openings on the armrests (P25) and then press until they block.

fig. 53 The handrail can be opened on one side or completely removed. To open it, press the red lever (P37) present under the armrest. To remove it, repeat the procedure also on the other side.

CAUTION: do not insert the fingers in the openings on the armrests when performing these procedures.

ADJUSTMENT OF THE FOOTREST PLATFORM

fig. 54 To lower the platform act on both levers (P38) positioned on the lower part of the same and simultaneously press it downwards.

fig. 55 To lift the platform just pull it upwards: it will block automatically.

SAFETY BELTS

fig. 56 Verify that the safety belts are inserted in the eyelets at the height of the shoulders or immediately above. If the position is not correct, extract the belts from the first pair of eyelets and reinsert them in the second one; always use eyelets at the same height.

fig. 57 Make sure that the back strap is properly inserted in the ends of the waist one.

fig. 58 Fasten the ends of the waist belt to the central buckle.

fig. 59 The waist strap must always pass through the side rings (P39) and, when being used, it must be adjusted in order to properly secure the baby.

fig. 60 Always use the crotch strap together with the waist one, adjusting both of them properly.

CAUTION! The inobservance of this precaution may result in the falling or sliding out of the baby with a resulting risk of injury.

HOOD

fig. 61 To fix hood (P8) to the stroller, place two clamps (P40) in correspondence of pins (P41) on the side pipes. Once inserted, close the two corresponding flaps. Then attach button (P42) to the backrest of the stroller.

To remove it, perform the above described procedure in opposite sequence.

fig. 62 To adjust the hood, simply accompany it to the wished position.

MAINTENANCE OF THE HOOD LINING

fig. 63 The hood covering can be removed to allow its correct maintenance. Unhook the buttons (P43) positioned on both sides of the hood articulated joints (P44).

fig. 64 Release the front (P45) and rear (P46) tapes from both articulated joints and extract the lining completely.

fig. 65 To reassemble the lining, insert the front (P45) and (P46) rear tapes in the proper guides on the internal lining.

fig. 66 Then, insert the tapes in the seats (P47) on both articulated joints (P44), until they are completely hooked and button up the corresponding press studs (P43).

fig. 67 **WARNING: shortest binding (P45) must always be placed on the front.**

INSTRUCTIONS

MUFF (IF AVAILABLE)

fig. 68 Position the muff (P10) letting it pass under the bumper bar. Block the 2 side tapes (P48) around the side blades, buttoning up the corresponding press studs.

fig. 69 Finally, hook the central buckle (P49).

fig. 70 The muff is equipped with a small central buckle (P50) that allows the winding, once the stroller is closed, in order to reduce ground contact.

RAIN COVER (IF AVAILABLE)

fig. 71 To mount the rain cover (P12), place it on the hood and wind the side rubber bands (P51) around the articulated joints on the stroller side.

fig. 72 Then, let the lower rubber bands (P52) pass under the front footboard of the stroller and hook them to one another.

MAINTENANCE OF THE BACKREST LINING

It is recommended to remove the covering periodically to provide for its correct maintenance.

fig. 73 Extract the footrest from the supports (P53) and unhook all buttons (P35) of the covering.

fig. 74 Extract the waist strap from the side rings (P39) paying attention to let the first teeth of the buckle pass through the side ring before extracting it completely.

fig. 75 Pass the back straps and the crotch strap through the suitable eyelets on the lining and extract it completely.

fig. 76 Unhook the armrest cover (P4) and unbutton it from the padding. When reassembling the covering, verify that all supports of the platform (P53) are properly inserted in their suitable openings under the covering of the same.

CAUTION! Make sure that the lining has been properly reassembled before use.

AVERTISSEMENTS



LISEZ ATTENTIVEMENT
CES INSTRUCTIONS AVANT
D'UTILISER CETTE POUSSETTE.
CONSERVEZ-LES BIEN POUR

TOUTE AUTRE CONSULTATION. NE PAS
TENIR COMPTE DES MISES EN GARDE
ET DES INSTRUCTIONS FOURNIES PEUT
S'AVÉRER TRÈS DANGEREUX POUR VOTRE
ENFANT.

VOUS ÊTES RESPONSABLE DE LA
SÉCURITÉ DE VOTRE ENFANT.

AVERTISSEMENT! NE PAS LAISSER
L'ENFANT SANS GARDE: CELA PEUT
ÊTRE DANGEREUX. FAIRE LE MAXIMUM
D'ATTENTION LORSQU'ON UTILISE LE
PRODUIT.

Ce produit est adapté pour les enfants:

- de la naissance et jusqu'à 9 kg (20 lbs) si vous utilisez le BERCEAU.
- de 6 mois jusqu'à 15 kg si vous utilisez le SIEGE (selon les normes ASTM ce produit est adapté à partir de 3 mois et jusqu'à 40 lbs).
- de la naissance et jusqu'à 13 kg (29 lbs) quand on utilise le SIEGE AUTO (groupe 0/0+).

Le berceau est adapté aux enfants qui ne savent pas se tenir assis seuls, se tourner et qui ne peuvent pas se lever sur les mains ou rester à genoux.

SECURITE

Pour éviter les accidents, éloigner l'enfant pendant les opérations d'ouverture et de fermeture de la poussette.

Vérifier avant l'assemblage, que le produit et tous ses composants ne présentent pas de dommages dus au transport; en ce cas le produit ne doit pas être utilisé et il faut le maintenir loin de la portée des enfants.

Pour la sécurité de votre enfant avant d'utiliser le produit, enlever et éliminer tous les sachets en plastique et les éléments faisant partie de l'emballage et en tout cas gardez-les hors de portée des bébés et des enfants.

Le produit doit s'utiliser exclusivement pour le nombre d'enfants pour lequel il a été prévu.

Utiliser ce produit en tout cas pour le transport d'un seul enfant par siège.

Ne pas utiliser le produit si tous ses composants n'ont pas été correctement fixés et réglés.

Lisez attentivement les indications concernant l'utilisation du châssis quand vous installerez le berceau/siège/siège auto.

Ne jamais placer le produit près des escaliers ou des marches. Éviter d'introduire les doigts dans les mécanismes.

Utilisez le berceau uniquement sur une surface plane, stable et sèche.

N'abandonnez jamais la poussette/landau sur une pente avec l'enfant à l'intérieur. Des pentes particulièrement raides peuvent limiter l'efficacité des freins.

Avant toute utilisation, assurez-vous que tous les dispositifs de blocage et de fermeture soient bien enclenchés.

Dans le berceau, n'ajoutez pas de matelas dont l'épaisseur est supérieure à 35 mm.

Assurez-vous toujours que le berceau, le siège de transport, et le siège auto soient correctement fixés au châssis avant

l'utilisation.

L'application de n'importe quelle charge compromet la stabilité du produit. La charge maximale du panier est de 3 kg. Il est interdit de dépasser la charge maximale indiquée.

Toute charge appliquée à la poignée peut compromettre la stabilité du produit.

Cette poussette/landau n'est pas apte pour courir ou patiner. Ne pas monter ou descendre les escaliers ou les escaliers mécaniques avec l'enfant dans la poussette/siège auto/berceau.

Inspecter régulièrement le produit et ses composants pour détecter éventuels signes d'endommagement et/ou usure, éléments décousus et ruptures. En détail il faut vérifier l'intégrité physique et structurelle des poignées ou bien de la grande poignée de transport et du fond du berceau.

Il faut être conscients des dangers originés par la présence de flammes libres ou autres sources de chaleurs comme radiateurs, cheminées, poêles, etc.: ne jamais laisser le produit près de ces sources de chaleur.

S'assurer que toutes les possibles sources de danger (ex. câbles, files électriques, etc.) soient maintenues loin de la portée de l'enfant.

Ne pas laisser le produit avec l'enfant à bord, où les cordes, rideaux ou autres pourraient être utilisées par l'enfant pour grimper ou bien être une cause d'étouffement ou étranglement.

Ne pas utiliser le berceau sur un support.

CEINTURES DE SECURITE

Fixer toujours l'enfant aux ceintures de sécurité et ne jamais le laisser sans garde.

Utilisez toujours la sangle de sécurité dès que votre enfant est capable de rester assis par soi-même.

Utilisez toujours la ceinture inguinale en combinaison avec celle ventrale.

Pour éviter de graves dommages dus à chutes et/ou glissements, utiliser toujours les ceintures de sécurité correctement accrochées et réglées.

Systèmes de retenue conformes aux normes en vigueur, diverses de celles fournies avec ce produit, peuvent être utilisés en faisant attention à les accrocher aux anneaux latéraux situés sur le siège (**Fig. 59** - particulier **R39**).

CONSEILS POUR L'EMPLOI

Ne pas permettre à d'autres enfants ou animaux de jouer sans contrôle près du produit ou bien de grimper sur lui.

Enclenchez toujours le frein lorsque vous mettez ou enlevez l'enfant dans le siège/berceau, en cas d'arrêt et pendant le montage/démontage des accessoires.

Les opérations de montage, démontage et réglage doivent être réalisées par personnes adultes. Il faut s'assurer que ceux qui utilisent le produit (baby sitter, grand parents, etc.) connaissent le correct fonctionnement du produit.

Dans les opérations de réglage il faut s'assurer que les parties mobiles du produit n'entrent pas en contact avec l'enfant (ex. dossier, capote, etc.); il faut toujours s'assurer que durant ces opérations le frein soit correctement enclenché.

Évitez toute opération d'ouverture, de fermeture ou de démontage lorsque l'enfant est à bord.

Il faut faire une attention spéciale lorsqu'on réalise ces opérations et l'enfant est dans les alentours.

Ne pas laisser l'enfant dans la poussette/siège auto/berceau lorsqu'on voyage avec d'autres moyens de transport.

Lorsqu'on ne l'utilise pas, il faut garder le produit loin de la portée de l'enfant. Le produit ne doit pas être utilisé comme un jouet! Ne pas permettre à l'enfant de jouer avec lui.

AVERTISSEMENTS

Le produit est doté d'une plateforme marchepied arrière qui permet de monter les marches et les obstacles. Ne pas utiliser ce marchepied pour le transport d'un deuxième enfant.

Ne pas transporter l'enfant dans le siège ou en dehors du châssis.

En cas d'exposition prolongée au soleil, attendre que le produit se refroidisse avant de l'utiliser.

Utiliser le produit uniquement avec des berceaux et des sièges auto Inglesina spécialement prévus à cet effet et dotés d'un attelage Easy Clip. En cas de doute: consulter le site www.inglesina.com ou s'adresser au Vendeur Agréé ou au Service Après Vente Inglesina.

Les habillage pluie est utilisé uniquement sur le produit Inglesina pour lequel il a été conçu.

AVERTISSEMENT: danger de suffocation! Utiliser cet habillage pluie sur le produit avec capote en vous assurant qu'il soit toujours bien installé et qu'il laisse passer l'air.

AVERTISSEMENT: danger de suffocation et de surchauffe! Ne pas laisser le produit avec l'habillage pluie monté, sous le soleil, dans des espaces fermés ou à proximité d'une source de chaleur.

AVERTISSEMENT: utiliser les habillage pluie sous la surveillance d'un adulte.

GARANTIE/PIECES DE RECHANGE

N'utilisez ni pièces de rechange ni accessoires non fournis et/ou non approuvés par L'Inglesina Baby.

Eventuels dommages causés par l'emploi d'accessoires non fournis et/ou non approuvés par L'Inglesina Baby comme sièges, crochets pour sacs, toiles parapluie, plateformes pour poussettes, etc. ne seront pas couverts par les conditions de notre garantie.

Eventuelles modifications réalisées sur les produits libèrent L'Inglesina Baby de toute responsabilité.

Ne pas surcharger le produit avec accessoires ultérieurs, à l'exclusion de ceux approuvés par L'Inglesina Baby; un poids ou pression additionnels peuvent causer l'instabilité du produit et le soumettre à tension excessive en le rompant.

Ne pas enlever les étiquettes adhésives et cousues, elles pourraient rendre le produit non conforme aux sens des normes.

Contrôlez régulièrement les dispositifs de sécurité pour garantir un bon fonctionnement de la poussette dans le temps. En cas de problèmes, ne l'utilisez pas et contactez rapidement le revendeur autorisé ou le fabricant.

Ne pas utiliser le produit s'il présente des ruptures ou bien des pièces qui manquent; contactez votre Vendeur ou bien le Service Assistance Clients Inglesina.

La société L'Inglesina Baby S.p.A. décline toute responsabilité quant aux dommages causés aux personnes et aux choses à la suite d'une utilisation impropre et/ou incorrecte du moyen.

Dans le but d'améliorer ses produits, la société L'Inglesina Baby S.p.A. se réserve le droit de mettre à jour et/ou de modifier n'importe quelle caractéristique technique ou esthétique sans avis préalable.

CONSEILS POUR LE NETTOYAGE ET L'ENTRETIEN DU PRODUIT

Ce produit demande un entretien régulier de la part de l'utilisateur.

Ne jamais forcer les mécanismes ou des parties en mouvement; en cas de doute, contrôler d'abord les instructions.

Ne pas garder le produit s'il est encore mouillé et ne pas le laisser dans des ambiances humides car il peut se former de la moisissure.

Garder le produit dans un endroit sec.

Protéger le produit contre les agents atmosphériques, eau, pluie ou neige; en outre, l'exposition continue et prolongée au soleil pourrait causer des changements de couleur chez beaucoup de matériaux.

Après un éventuel emploi dans la place, nettoyer avec soin le produit pour enlever le sable et le sel.

Nettoyer les parties en plastique et en métal avec un chiffon humide ou bien avec un détergeant léger; ne pas utiliser des solvants, ammoniacque ou essence.

Sécher soigneusement les parties en métal, après un éventuel contact avec l'eau, dans le but d'éviter la formation de rouille.

Maintenir propres toutes les parties en mouvement et si nécessaire il faut les lubrifier avec une huile légère.

Maintenir propres les roues de toute poussière et/ou sable.

CONSEILS POUR LE NETTOYAGE DU REVETEMENT TEXTILE

Nous conseillons de laver le revêtement séparément des autres articles.

Rafraîchir périodiquement les parties en tissu avec une brosse souple pour vêtements.

Respecter les normes pour le lavage du revêtement textile indiquées sur les étiquettes appropriées.



Laver à la main dans l'eau froide.



Ne pas utiliser eau de javel.



Ne pas sécher mécaniquement.



Ne pas plancher.



Ne pas laver à sec.

Sécher parfaitement le revêtement textile avant de l'utiliser ou de le garder.

Pour prévenir l'éventuelle formation de moisissures, il est conseillé d'aérer régulièrement le berceau. Pour le nettoyage en détail, séparer le revêtement en tissu de la structure et passer un chiffon sec sur le fond.

INSTRUCTIONS

LISTE DES COMPOSANTS

Poussette

fig. 1

P1	Groupe roues avant
P2	Groupe roues arrières
P3	Bouchon de blocage de la ficelle de sécurité
P4	Couvre-accoudoirs
P5	Main courante
P6	Revêtement de la main courante
P7	Porte-biberon
P8	Dossier
P9	Capote
P10	Sacoche
P11	Panier porte-objets
P12	Parapluie

UNITES DE TRANSPORT ADDITIONNELLES

Berceau | Siège Auto

fig. 2

C	Berceau Zippy
C1	Couverture du Berceau
C2	Capote du Berceau
S	Siège auto Huggy

ASSEMBLAGE DES ROUES ARRIERES

fig. 3 Appuyer sur le bouton (P13) et accrocher les roues arrières (P2) jusqu'à entendre le CLICK de blocage.

fig. 4 Insérer le collier (P14) dans le siège adéquat sur le châssis.

fig. 5 Insérez le bouchon bloquant la ficelle de sécurité (P3).

ATTENTION: l'assemblage correct du frein uni est important pour un usage sécurisé du châssis.

fig. 6 En cas de problèmes lors du montage du bouchon en plastique (P3), il est possible de le retirer comme indiqué sur la figure, et de répéter ensuite l'opération.

ASSEMBLAGE DU GROUPE DE ROUES AVANT

fig. 7 Accrocher le groupe de roues avant (P1) jusqu'à entendre le CLICK de blocage.

ATTENTION: s'assurer que les roues soient correctement fixées avant utilisation.

fig. 8 Pour enlever le groupe de roues avant (P1), appuyer sur le ressort (P15) et le retirer simultanément.

OUVERTURE DU CHASSIS

fig. 9 Tout en maintenant appuyé le levier (P16) situé sur le manche droit, soulever fermement le châssis jusqu'à sa complète ouverture.

fig. 10 Terminer l'opération en agissant sur la pédale (P17) jusqu'à la position de blocage horizontal.

fig. 11 S'assurer que tous les mécanismes de fermeture soient correctement fixés sur chacun des côtés avant utilisation.

FERMETURE DU CHASSIS

fig. 12 Tout en appuyant sur le bouton rouge (P18), soulever la poignée (P19).

fig. 13 Tirer fermement le poignée vers le haut jusqu'à la fermeture complète du châssis.

fig. 14 S'assurer que le levier (P16) soit bien accroché à l'articulation centrale.

POIGNEE DE TRANSPORT

fig. 15 Pour transporter le châssis fermé, utiliser la poignée appropriée (P20). Ne pas soulever le châssis par la poignée d'ouverture (P19).

REGLAGE DES POIGNEES (POUR LES MODELES DISPOSANT DE CETTE OPTION)

fig. 16 Le châssis est doté de poignées réglables en hauteur et en direction; pour régler la poignée dans la position désirée, se servir des boutons internes (P21).

FREIN DES ROUES ARRIERE

fig. 17 Pour actionner le frein, pousser vers le bas le levier (P22) situé sur les roues arrières.

Toujours mettre le frein pendant les arrêts.

BLOCAGE/DEBLOCAGE DES ROUES AVANT

fig. 18 Le châssis est doté de roues pivotantes qui peuvent se bloquer ou se débloquer simplement en actionnant le levier (P23) situé sur les roues avant.

PLATEFORME ARRIERE

fig. 19 Pour franchir les obstacles, s'aider avec le pied du repose-pieds arrière (P17).

PORTE-BIBERON

fig. 20 Accrocher le porte - biberon (P7) au châssis en s'assurant qu'il soit correctement mis dans son emplacement.

PANIER PORTE-OBJETS

fig. 21 Le châssis est doté d'un grand panier porte-objets (P11). Pour l'installer, insérer les crochets dans les fentes appropriées et boutonner les ourlets arrières.

ACCROCHAGE DES UNITES DE TRANSPORT ADDITIONNELLES AU CHASSIS (BERCEAU ET SIEGE AUTO)

fig. 22 On peut accrocher au châssis le berceau Zippy (C) ou le siège auto Huggy (S).

BERCEAU ZIPPY

ATTELAGE DU BERCEAU SUR LE CHASSIS

Avant d'atteler le berceau, il est nécessaire de:

fig. 23 Retirer s'ils sont en place, les couvre-accoudoirs (P4) en poussant avec l'index le petit levier d'attelage (P24) situé à l'intérieur de l'accoudoir.

fig. 24 Tout en saisissant le berceau par la poignée de transport, l'attacher aux accoudoirs (P25), en le positionnant uniquement face à la maman.

ATTENTION: s'assurer que le berceau soit toujours correctement attaché aux deux côtés du châssis avant utilisation.

RETRAIT DU BERCEAU DU CHASSIS

fig. 25 Se servir du levier (C3) placé à l'extérieur du berceau.

fig. 26 En même temps, soulever le berceau en se servant de la poignée de transport.

ACCROCHAGE DE LA CAPOTE

fig. 27 Accrocher les boutons automatiques à la structure du sac.

fig. 28 Enroule la capote (C1) autour de la poignée en la fixant avec les boutons appropriés.

REGLAGE DE LA POIGNEE ET DE LA CAPOTE

fig. 29 Pour régler la poignée et la capote il faut agir sur les eux boutons latéraux (C4) en contemporaine.

fig. 30 **ATTENTION: pour transporter le berceau, le tenir par la poignée.**

ACCROCHAGE DE LA COUVERTURE

fig. 31 Accrocher tous les boutons de la couverture (C2) au berceau.

INSTRUCTIONS

ENTRETIEN DU REVETEMENT INTERNE

fig. 32 Pour un bon entretien, il est conseillé de retirer régulièrement le revêtement interne.

REGLAGE DU DOSSIER

fig. 33 Pour lever le dossier (C5) il suffit de le tirer vers le haut.

fig. 34 Pour le baisser, se servir du levier (C6) sous le berceau.

SIEGE AUTO HUGGY

ATTELAGE DU SIEGE AU CHASSIS

Avant d'atteler le siège au châssis il est nécessaire de:

fig. 35 Retirer s'ils sont en place, les couvre-accoudoirs (P4) en poussant avec l'index le petit levier d'attelage (P24) situé à l'intérieur de l'accoudoir.

fig. 36 Tout en tenant le siège par la poignée, l'accrocher au châssis au niveau des accoudoirs (P25) en le positionnant uniquement face à la maman.

ATTENTION: s'assurer que le siège soit toujours correctement fixé avant utilisation.

RETRAIT DU SIEGE AUTO DU CHASSIS

fig. 37 Se servir du levier (S1) situé à l'arrière du siège.

fig. 38 Dans le même temps, soulever le siège en le saisissant par la barre.

Pour un usage correct du siège auto Huggy, consulter le manuel spécialisé.

ACCROCHAGE DU DOSSIER POUR CONVERTIR LE CHASSIS EN POUSSETTE

fig. 39 On peut accrocher au châssis le dossier complet de rembourrage (P8), pour obtenir la configuration poussette.

fig. 40 Introduire la boucle (P26) dans l'oeillet approprié placé sur la partie postérieure du support du siège.

fig. 41 Introduire les 2 extrémités (P27) sur les pivots (P28) sur les deux côtés du châssis.

fig. 42 Accrocher les extrémités (P27) jusqu'à entendre le CLICK d'accrochage. S'assurer du parfait accrochage sur les deux côtés. En cas de nécessité, pour décrocher les extrémités (P27), appuyer sur la fourche (P29) et en même temps tirer jusqu'à les enlever complètement.

fig. 43 Enclencher le levier qui règle le dossier (P30) dans les sièges (P31) sur les deux côtés du châssis jusqu'à entendre le CLICK d'accrochage.

fig. 44 S'assurer du parfait accrochage sur les deux côtés. En cas de nécessité, pour décrocher les leviers (P31), appuyer le bouton (P32) et en même temps tirer les extrémités.

fig. 45 Introduire la boucle de la sangle entrejambes (P33) dans l'oeillet approprié sur la partie antérieure du support du siège.

fig. 46 Enclencher les petits leviers (P34) du repose-pieds dans les ouvertures appropriées placées sur le revêtement.

fig. 47 Fixer les couvre-accoudoirs (P4) au revêtement comme indiqué dans la figure.

fig. 48 Accrocher donc le couvre-accoudoirs (P4) au siège approprié sur l'accoudoir. Quand on place l'enfant, il faut toujours s'assurer que le couvre-accoudoirs soit correctement accroché.

fig. 49 Accrocher les boutons (P35) du revêtement au siège de la poussette.

fig. 50 Le couvre-accoudoirs (P4) peut être enlevé pour permettre l'accrochage du berceau et du siège auto même dans la version poussette. Pousser avec l'index le levier d'accrochage (P24) situé à l'intérieur de l'accoudoir. Pour le remonter, introduire la partie antérieure dans la fisure sur l'accoudoir et pousser vers le bas.

REGLAGE DU DOSSIER

fig. 51 Il est possible de régler le dossier sur 4 positions; se servir du dispositif central (P36) et le déplacer jusqu'à la position souhaitée.

UTILISATION DE LA MAIN-COURANTE

fig. 52 Accrocher la main courante (P5) complète de revêtement, introduisant les extrémités dans les ouvertures des accoudoirs (P25) et pousser jusqu'au blocage.

fig. 53 La main courante peut être ouverte d'un côté ou bien complètement retirée. Pour l'ouvrir, appuyer sur le levier rouge (P37) situé sous l'accoudoir; pour la retirer, répéter l'opération de l'autre côté.

ATTENTION: ne pas mettre les doigts dans les ouvertures des accoudoirs lors de l'exécution de ces opérations.

REGLAGE DU REPOSE-PIEDS

fig. 54 Pour baisser le repose-pieds se servir des deux leviers (P38) situés sur la partie inférieure de celui-ci, en les poussant en même temps vers le bas.

fig. 55 Pour rehausser le repose-pied, il suffit de le tirer vers le haut: il se bloquera automatiquement.

CEINTURE DE SECURITE

fig. 56 Vérifier que les ceintures soient introduites dans les œillets à l'hauteur des épaules ou immédiatement au dessus. Si la position n'est pas correcte, enlever les ceintures depuis le premier couple de œillets et les réintroduire dans le deuxième; utiliser toujours les œillets à la même hauteur.

fig. 57 S'assurer que la ceinture dorsale soit correctement introduite dans les extrémités de la ventrale.

fig. 58 Attacher les extrémités de la ceinture ventrale à la boucle centrale.

fig. 59 La sangle ventrale doit toujours passer dans les anneaux latéraux (P39) et lors de l'utilisation, elle doit être réglée de manière à ceindre correctement l'enfant.

fig. 60 Toujours utiliser la sangle située à l'entrejambe combinée à la sangle ventrale en les réglant correctement.

ATTENTION! Le non-respect de cette précaution peut causer des chutes ou des glissements de l'enfant et entraîner des risques de blessures.

CAPOTE

fig. 61 Pour fixer le capot (P8) à la poussette, positionner les deux pinces (P40) en correspondance avec les broches (P41) sur les tuyaux latéraux et, une fois insérés, fermer les deux ailettes correspondantes. Accrocher ensuite le bouton (P42) au dossier de la poussette.

Pour l'enlever, il faut réaliser les opérations susdites à l'envers.

fig. 62 Pour régler la capote, il suffit de l'accompagner dans la position désirée.

ENTRETIEN DU REVETEMENT DE LA CAPOTE

fig. 63 Pour un bon entretien, le revêtement de la capote peut être retiré. Détacher les boutons (P43) situés sur chacune des articulations de la capote (P44).

fig. 64 Décrocher les ficelles devant (P45) et derrière (P46) depuis les deux articulations et enlever complètement le revêtement.

fig. 65 Pour remonter le revêtement, introduire les ficelles devant (P45) et derrière (P46) dans les guides sur le fourreau interne.

fig. 66 Introduire donc les ficelles dans les sièges (P47) sur les deux articulations (P44) jusqu'au complet accrochage et boutonner les automatiques correspondants (P43).

fig. 67 ATTENTION: le ruban le plus court (P45) doit toujours être positionné à l'avant.

INSTRUCTIONS

SACOCHE (SI PRESENTE)

fig. 68 Positionnez la sacoche (P10) en la faisant passer au dessous de la main-courante. Bloquez les 2 bandes latérales (P48) au tour des lames à coté, en boutonnant les boutons automatiques correspondants.

fig. 69 Finalement, accrocher la bague centrale (P49).

fig. 70 La sacoche est dotée d'une petite bague centrale (P50) qui ne permet pas l'enroulement avec la poussette fermée, afin de réduire le contact avec le sol.

PARAPLUIE (SI PRESENT)

fig. 71 Pour monter le parapluie (P12), il faut le positionner sur la capote et enrouler les élastiques latéraux (P51) autour des articulations au coté de la poussette.

fig. 72 Passer donc les élastiques inférieurs (P52) sous la plateforme devant de la poussette et les accrocher ensemble.

ENTRETIEN DU REVÊTEMENT DU DOSSIER

Pour un bon entretien, il est conseillé de retirer régulièrement le revêtement.

fig. 73 Enlever le repose-pieds des supports (P53) et décrocher tous les boutons (P35) du revêtement.

fig. 74 Enlever la ceinture depuis les bagues latérales (P39) ayant soin de faire passer la première de la boucle centrale à travers la bague latérale avant de l'enlever complètement.

fig. 75 Passer les ceintures dorsales et la ceinture entre-jambes à travers les œillets prévus sur le revêtement et l'enlever complètement.

fig. 76 Décrocher le couvre-accoudoirs (P4) et le déboutonner du rembourrage. Lorsque on remet le revêtement, vérifier que les supports de la plateforme (P53) soient correctement insérés dans les ouvertures appropriées situées sous le revêtement de celui-ci.

ATTENTION! S'assurer que le revêtement soit correctement remis en place avant utilisation.

HINWEISE



VOR DEM GEBRAUCH DIE VORLIEGENDEN GEBRAUCHSANWEISUNGEN LESEN UND SIE SORGFÄLTIG ZUM ZUKÜNFTIGEN NACHSCHLAGEN AUFBEWAHREN. DIE NICHTBEACHTUNG DIESER HINWEISE KANN DIE SICHERHEIT IHRES KINDES GEFÄHRDEN. SIE SIND FÜR DIE SICHERHEIT IHRES KINDES VERANTWORTLICH. VORSICHT! DAS KIND NIE UNBEWACHT LASSEN: DAS KANN GEFÄHRLICH SEIN. BEIM GEBRAUCH DES PRODUKTES ÄUSSERST SORGFÄLTIG VORGEHEN.

Dieses Produkt ist für Kinder:

- vom Geburt und bis 9 Kg von Gewicht genehmigt, wenn man die **BABYWANNE** benutzt.
- vom Alter von 6 Monaten bis 15 Kg von Gewicht genehmigt, wenn man den **SITZ** benutzt.
- vom Geburt und bis 13 kg, wenn der **AUTOSITZ** verwendet wird (Gruppe 0/0+).

Die Babywanne ist für Kinder geeignet, die nicht allein gesessen bleiben, sich drehen, sich durch Stützen auf die Hände erheben oder krabbeln können.

SICHERHEIT

Um Unfälle zu vermeiden, das Kind während des Öffnens und Schließens des Sportwagens fern halten.

Vor der Montage prüfen, dass das Produkt und seine Bauteile während des Transports nicht beschädigt wurden. Sollte dies der Fall sein, ist das Produkt nicht zu verwenden und für Kindern unzugänglich aufzubewahren.

Um die Sicherheit Ihres Kindes zu sichern, vor dem Gebrauch des Produktes das Kunststoffverpackungsmaterial und alle Verpackungselemente entfernen und entsorgen und sie auf jeden Fall von Säuglingen und Kindern fernhalten.

Das Produkt ist ausschließlich für die Zahl von Kindern zu verwenden, für welche es entworfen worden ist.

Dieses Produkt darf auf jeden Fall zum Transportieren eines einzelnen Kindes pro Sitz verwendet werden.

Das Produkt erst dann verwenden, wenn alle Bauteile vom Produkt selbst richtigerweise befestigt und eingestellt sind.

Die Anweisungen über den Gebrauch des Gestells sorgfältig lesen, wenn die Babywanne/der Sitz/der Autositz anmontiert werden.

Das Produkt nie in der Nahe von Treppen und Stufen positionieren.

Vermeiden die Finger in die Mechanismen einzuführen.

Die Wiege ausschließlich auf einem ebenen, stabilen und trockenen Untergrund abstellen.

Das Kind, auch mit angezogener Bremse, nie im Sport-/Kinderwagen auf schrägen Ebenen lassen. Große Höhenunterschiede können die Bremsenwirkung beeinträchtigen.

Vor dem Gebrauch sich versichern, dass das Produkt vollkommen offen ist und dass alle Verschluss- und Sicherheitsvorrichtungen korrekt eingesetzt sind.

Keine Matratzen mit Dicke größer als 35 mm in die Babywanne einführen.

Vor dem Gebrauch immer prüfen, dass die Babywanne, der Sitz und der Autositz richtigerweise am Gestell

angekuppelt sind.

Jegliche Zuladung setzt die Stabilität des Produktes aufs Spiel. Die Maximalladung des Körbchens ist 3 kg. Es ist absolut verboten, die empfohlene Maximalladung zu übersteigen.

Jede auf den Griff wirkende Last gefährdet die Stabilität des Produktes.

Dieser Sport-/Kinderwagen ist nicht für Joggen und Skaten geeignet.

Treppen oder Rolltreppen nicht mit dem Kind im Sportwagen/im Autositz/in der Babywanne verwenden.

Das Produkt und seine Bauteile regelmäßig kontrollieren, um etwaige Beschädigungs- und/oder Verschleißzeichen, aufgetrennte Nähte und Risse zu entdecken. Im Detail die physikalische und strukturelle Unversehrtheit der Griffe oder des Transportgriffs und des Bodens der Babywanne prüfen.

Man soll die Gefahren kennen, welche durch die Anwesenheit von freien Flammen oder anderen Wärmequellen, wie Heizkörpern, Kaminen, elektrischen und Gasöfen, usw. entstehen: Das Produkt nie in der Nahe solcher Wärmequellen verlassen.

Prüfen, dass alle möglichen Gefahrenquellen (z.B. Kabel, elektrische Drähte, usw.) nicht in die Hände von Kindern geraten.

Das Produkt nicht mit an Bord sitzendem Kind dort lassen, wo Seile, Vorhänge oder andere Gegenstände vorhanden sind, welche vom Kind verwendet werden könnten, um zu klettern, oder welche die Erstickung oder Erdrosselung vom Kind selbst verursachen könnten.

Die Babywanne nicht auf einer Stütze verwenden.

SICHERHEITSGURTE

Immer das Kind mit dem Sicherheitsgurt anschnallen und es nie unbewacht lassen.

Sobald Ihr Kind allein sitzen kann, stets die Sicherheitsgurte benutzen.

Den Leistungsgurt immer zusammen mit dem Bauchgurt verwenden.

Um ernste Verletzungen beim Herausfallen oder -rutschen zu vermeiden, stets die Sicherheitsgurte richtigerweise anschnallen und regeln.

Es können Sicherheitsgurte verwendet werden, die nicht Teil des gelieferten Produktes sind. Diese müssen jedoch konform der gesetzlichen Bestimmungen und sicher an den seitlichen Ringen des Sitzes befestigt sein (**Fig. 59** - Detail **R39**).

HINWEISE ZUM GEBRAUCH

Anderen Kindern oder Tieren nicht erlauben, unbewacht in der Nahe des Produktes zu spielen oder auf dasselbe zu klettern.

Immer prüfen, dass die Bremse betätigt ist, wenn man das Kind in den Sitz/in die Babywanne positioniert oder es vom Sitz/von der Babywanne entfernt, als auch während Haltepausen und beim An-/Abbau von Zubehörteilen.

Die Montage-, Abbau- und Einstellungsvorgänge dürfen ausschließlich von Erwachsenen vorgenommen werden. Prüfen, dass die Leute, welche das Produkt verwenden (Babysitter, Großeltern, usw.), genau wissen, wie das Produkt richtigerweise zu verwenden ist.

Bei der Einstellung vom Produkt prüfen, dass die beweglichen Teile vom Produkt (z.B. Rückenlehne, Verdeck, usw.) nicht in Berührung mit dem Kind kommen. Auf jeden Fall prüfen, dass die Bremse während dieses Verfahrens stets betätigt ist. Das Produkt nie mit darin sitzendem Kind öffnen, schießen oder ausbauen.

Auf jeden Fall besonders dabei achten, wenn solche

HINWEISE

Verfahren vorgenommen werden und das Kind in der Nähe ist.

Das Kind nicht im Sportwagen/im Autositz/in der Babywanne verlassen, wenn man auf anderen Transportmitteln fährt.

Wenn das Produkt nicht verwendet ist, es lagern und auf jeden Fall nicht in die Hände von Kindern gelangen lassen.

Das Produkt darf nicht als ein Spielzeug verwendet werden!

Das Kind nicht mit diesem Produkt spielen lassen.

Das Produkt ist mit einem Rückbrett versehen, welches das Springen von Stufen und Hindernissen erleichtert. Dieses Rückbrett darf nicht zum Transportieren eines zweiten Kindes verwendet werden.

Das Kind nicht im Sitz - getrennt vom Gestell - transportieren. Im Falle von langer Sonnenaussetzung das Produkt kühlen lassen, bevor es zu verwenden.

Ausschließlich zusammen mit Babywannen und Autositzen von Inglesina verwenden, die zweckmäßig dazu ausgeführt sind und mit dem Easy Clip Ankupplungssystem versehen sind. Im Zweifelsfall die Webseite www.inglesina.com besuchen oder den Vertragshändler oder den Kundenservice von Inglesina zu Rate ziehen.

GARANTIE/ERSATZTEILE

Keine Ersatz- oder Zubehörteile benutzen, welche nicht durch L'Inglesina Baby geliefert und/oder auf jeden Fall genehmigt sind.

Etwaige Schäden, welche vom Einsatz von Zubehörteilen verursacht sind, welche nicht von L'Inglesina Baby geliefert und/oder genehmigt sind, wie z.B. Sitze, Haken für Tüten, Regenschirmtücher, Plattformen für Sportwagen, usw. sind von den Bedingungen unserer Garantie ausgeschlossen.

Etwaige Änderungen, welche an den Produkten vorgenommen werden, befreien L'Inglesina Baby von jeder Haftung.

Vermeiden das Produkt durch Anwendung anderer Zubehörteile, als die durch L'Inglesina Baby zugelassenen, zu überladen: zusätzliches Gewicht oder eine übertriebene Beanspruchung vom Produkt können die Stabilität vom selben beeinträchtigen oder es zu viel beanspruchen und demzufolge kaputt machen.

Die Klebezettel oder genähten Etiketten nicht entfernen. Dadurch könnte das Produkt regelungswidrig werden.

Regelmäßig die Sicherheitsvorrichtungen prüfen und sich über die perfekte Funktionalität des Produktes im Laufe der Zeit versichern. Falls irgendwelche Probleme und/oder Anomalien auftauchen, das Produkt nicht benutzen. Sofort den bevollmächtigten Verkäufer oder den Kundenservice von Inglesina zu Rate ziehen.

Das Produkt nicht verwenden, wenn es beschädigt ist oder fehlende Teile aufweist: Sich an den Vertragshändler oder an den Kundenservice Inglesina wenden.

L'Inglesina Baby S.p.A. lehnt jegliche Verantwortung für Sach- oder Personenschäden ab, welche aus unsachgemäßem und/oder falschen Gebrauch des Produktes entstehen können.

L'Inglesina Baby S.p.A. behält sich vor, ihre Erzeugnisse zu verbessern und auf den neuesten Stand zu bringen und/oder Einzelteile technisch und ästhetisch ohne Benachrichtigung zu ändern.

HINWEISE ZUR REINIGUNG UND WARTUNG DES PRODUKTES

Dieses Produkt erfordert eine regelmäßige Wartung seitens des Anwenders.

Mechanismen und bewegende Teile nie zuviel beanspruchen. Im Zweifelsfall, zuerst Bezug auf die Anweisungen nehmen.

Das Produkt nicht lagern, wenn es noch nass ist, und es nicht

in feuchten Umgebungen lassen, denn Schimmel auftreten könnte.

Das Produkt in einem trockenen Ort aufbewahren.

Das Produkt vor Witterung, Wasser, Regen oder Schnee schützen. Eine dauerhafte und lange Sonnenaussetzung kann Farbveränderungen bei vielen Stoffen verursachen.

Nach dem Gebrauch am Strand, das Produkt sorgfältig reinigen und trocknen, um Sand und Salz zu entfernen.

Kunststoff- und Metallteile sind mit einem feuchten Tuch oder milden Reinigungsmittel zu reinigen - dabei Lösungsmittel, Ammoniak oder Benzin nicht verwenden.

Nach dem Kontakt mit Wasser, Metallteile sorgfältig trocknen, um die Rostbildung zu vermeiden.

Alle bewegenden Teile sauber halten und, falls notwendig, sie mit Leichtöl schmieren.

Die Räder sauber halten - Staub und/oder Sand immer entfernen.

HINWEISE ZUR REINIGUNG DES TEXTILÜBERZUGS

Es wird empfohlen, den Bezug getrennt von anderen Artikeln zu reinigen.

Gewebeteile mit einer weichen Kleidungsbürste auffrischen. Die auf den zweckmäßigen Etiketten angegebenen Anweisungen zur Reinigung des Textilüberzugs beachten.



Handwaschen.



Nicht bleichen.



Nicht maschinentrocknen.



Nicht bügeln.



Nicht chemisch reinigen.

Vor dem Gebrauch oder der Lagerung, den Textilüberzug vollkommen trocknen lassen.

Um die Bildung von Schimmel zu vermeiden, ist es ratsam die Babywanne periodisch zu belüften. Im Detail, den Textilüberzug von der Struktur entfernen und den Boden mit einem trockenen Tuch reinigen.

ANWEISUNGEN

LISTE DER KOMPONENTEN

Sportwagen

Abb. 1

P1	Vorderrädersatz
P2	Hinterrädersatz
P3	Nahtbandsperrostpfen
P4	Armlehnenüberzug
P5	Geländer
P6	Geländerüberzug
P7	Babyfläschchen-Halter
P8	Rückenlehne
P9	Verdeck
P10	Fußsack
P11	Aufbewahrungskorb
P12	Regenschutz

ZUSATZTRANSPORTEINHEITEN

Babywanne | Autositz

Abb. 2

C	Babywanne Zippy
C1	Babywannendecke
C2	Babywannenverdeck
S	Huggy Autositz

MONTAGE DER HINTERRÄDER

Abb. 3 Auf den Druckknopf (P13) drücken und die Hinterräder (P2) solange ankuppeln, bis man KLICKEN hört.

Abb. 4 Das Nahtband (P14) in den zweckmäßigen Sitz am Gestell positionieren.

Abb. 5 Den Nahtbandsperrostpfen (P3) einlegen.

VORSICHT: Die richtige Montage der vereinten Bremse ist wichtig, um einen sicheren Gebrauch des Gestells zu gewährleisten.

Abb. 6 Sollte man Probleme während der Montage des Kunststoffstopfens (P3) entdecken, ist es möglich, ihn laut Abbildung zu entfernen und dann den Vorgang nochmals vorzunehmen.

MONTAGE DES VORDERRÄDERSATZES

Abb. 7 Den Vorderrädersatz (P1) ankuppeln, bis man ein Ankuppelungs KLICKEN hört.

VORSICHT: Vor dem Gebrauch prüfen, dass die Räder richtig angekuppelt sind.

Abb. 8 Um den Vorderrädersatz (P1) zu entfernen, auf die Feder (P15) drücken und ihn gleichzeitig abziehen.

GESTELLÖFFNUNG

Abb. 9 Das Gestell bis zur vollkommenen Öffnung kräftig heben, indem man den Hebel (P16) gedrückt hält, der am rechten Griff zu finden ist.

Abb. 10 Das Verfahren beenden, indem man den Fußsteuerhebel (P17) solange betätigt, bis die waagerechte Sperrstellung erzielt wird.

Abb. 11 Vor dem Gebrauch prüfen, dass alle Verschlussvorrichtungen auf beiden Seiten richtigerweise angekuppelt sind.

GESTELLSCHLIESSEN

Abb. 12 Während man auf den roten Druckknopf (P18) drückt, den Griff (P19) heben.

Abb. 13 Den Griff solange kräftig nach oben ziehen, bis das Gestell sich automatisch schließt.

Abb. 14 Prüfen, dass der Hebel (P16) am Hauptgelenk angekuppelt ist.

TRANSPORTGRIFF

Abb. 15 Um das geschlossene Gestell zu transportieren, den zweckmäßigen Griff (P20) verwenden. Das Gestell nicht durch den Öffnungsgriff (P19) heben.

EINSTELLUNG DER GRIFFE (BEI DEN MODELLEN, WO DAS MÖGLICH IST)

Abb. 16 Das Gestell ist mit höhen- und richtungseinstellbaren Griffen versehen. Um den Griff auf die gewünschte Stellung einzustellen, auf die Innendruckknöpfe (P21) wirken.

HINTERRÄDERBREMSE

Abb. 17 Um die Bremse zu betätigen, den Hebel (P22), der an den Hinterrädern zu finden ist, nach unten drücken.

Beim Haltmachen stets die Bremse anziehen.

SPERRE/FREIGABE DER VORDERRÄDER

Abb. 18 Das Gestell ist mit Schwenkrädern versehen, welche gesperrt oder freigegeben werden können, indem man ganz einfach den Hebel (P23) betätigt, der an den Vorderrädern positioniert ist.

RÜCKBRETT

Abb. 19 Mit dem Fuß auf das Rückbrett wirken (P17), um kleine Hindernisse einfacher zu übersteigen.

BABYFLÄSCHCHEN-HALTER

Abb. 20 Den Babyfläschchen-Halter (P7) an das Gestell ankuppeln - dabei sich vergewissern, dass er richtig in seinem Sitz ist.

AUFBEWAHRUNGSKORB

Abb. 21 Das Gestell ist mit einem geräumigen Aufbewahrungskorb versehen (P11). Um es zu befestigen, alle Knopflöcher in die zweckmäßigen Hacken einführen und die Rückränder zuknöpfen.

ANKUPPLUNG DER ZUSATZTRANSPORTEINHEITEN AN DAS GESTELL (BABYWANNE UND AUTOSITZ)

Abb. 22 Es ist möglich, die Babywanne Zippy (C) oder der Autositz Huggy (S) an das Gestell anzukuppeln.

BABYWANNE ZIPPY

ANKUPPLUNG DER BABYWANNE AM GESTELL

Vor der Ankuppelung der Babywanne, ist es notwendig, folgendermaßen vorzugehen:

Abb. 23 Die Armlehnenüberzüge (P4), falls vorhanden, entfernen, indem man mit dem Zeigefinger auf den Ankuppelungshebel (P24) drückt, der innerhalb der Armlehne zu finden ist.

Abb. 24 Die Babywanne durch den Griff halten und sie an die Armlehnen (P25) ankuppeln - sie dabei ausschließlich auf die Mutter gerichtet positionieren.

VORSICHT: Vor dem Gebrauch prüfen, dass die Babywanne immer richtigerweise an beiden Seiten des Gestells angekuppelt ist.

ABKUPPLUNG DER BABYWANNE AUS DEM GESTELL

Abb. 25 Den Hebel (C3) betätigen, der außen an der Babywanne zu finden ist.

Abb. 26 Gleichzeitig, die Babywanne durch den Griff heben.

ANKUPPLUNG DES VERDECKS

Abb. 27 Die automatischen Knöpfe an der Struktur der Tragetasche ankuppeln.

Abb. 28 Das Verdeck (C1) um den Griff wickeln und es durch die zweckmäßigen automatischen Knöpfe befestigen.

ANWEISUNGEN

EINSTELLUNG DES GRIFFES UND DES VERDECKS

Abb. 29 Um den Griff und das Verdeck einzustellen, gleichzeitig auf die zwei seitlichen Knöpfe (C4) drücken.

Abb. 30 **VORSICHT: um die Babywanne zu transportieren, sie immer durch den Griff halten.**

ANKUPPLUNG DER DECKE

Abb. 31 Alle Knöpfe der Decke (C2) an der Babywanne zuknöpfen.

WARTUNG DES INNENÜBERZUGS

Abb. 32 Es ist ratsam, den Innenüberzug periodisch zu entfernen, um ihn richtig zu warten.

EINSTELLUNG DER RÜCKENLEHNE

Abb. 33 Um die Rückenlehne (C5) zu heben, reicht es aus, sie nach oben zu ziehen.

Abb. 34 Den Hebel (C6) betätigen, der unter der Babywanne zu finden ist, um sie zu senken.

HUGGY AUTOSITZ

ANKUPPLUNG DES SITZES AM GESTELL

Vor der Ankupplung des Sitzes am Gestell, ist es notwendig, folgendermaßen vorzugehen:

Abb. 35 Die Armlehnenüberzüge (P4), falls vorhanden, entfernen, indem man mit dem Zeigefinger auf den Ankupplungshebel (P24) drückt, der innerhalb der Armlehne zu finden ist.

Abb. 36 Den Sitz durch den Griff halten und ihn an das Gestell an den Armlehnen (P25) ankupplern - ihn dabei ausschließlich auf die Mutter gerichtet positionieren.

VORSICHT: Vor dem Gebrauch prüfen, dass der Sitz immer richtigerweise angekupgelt ist.

ABKUPPLUNG DES AUTOSITZES AUS DEM GESTELL

Abb. 37 Den Hebel (S1) betätigen, der am Rückteil des Sitzes zu finden ist.

Abb. 38 Gleichzeitig, den Sitz durch den Griff heben. Zum richtigen Einsatz des Huggy Autositzes Bezug auf das dedizierte Handbuch nehmen.

ANKUPPLUNG DER RÜCKENLEHNE, UM DAS GESTELL IN SPORTWAGEN UMZUWANDELN

Abb. 39 Es ist möglich, die Rückenlehne mit Polsterung (P8) am Gestell anzukuppeln, um die Sportwagenkonfiguration zu haben.

Abb. 40 Die Schnalle (P26) in die zweckmäßige Öse einführen, welche am Vorderteil der Sitzstütze zu finden ist.

Abb. 41 Die 2 Enden (P27) in die Stifte (P28) auf beiden Seiten des Gestells einführen.

Abb. 42 Die Enden (P27) solange ankuppeln, bis man KLICKEN hört. Prüfen, dass sie richtigerweise auf beiden Seiten angekupgelt sind. Falls notwendig, um die Enden (P27) freizugeben, auf die Gabel (P29) drücken und die Enden gleichzeitig solange ziehen bis sie vollkommen abgezogen werden.

Abb. 43 Die Rückenlehneinstellungshebel (P30) in die zweckmäßigen Sitze (P31) auf beiden Seiten des Gestells solange einführen, bis man KLICKEN hört.

Abb. 44 Prüfen, dass sie auf beiden Seiten angekupgelt sind. Falls notwendig, um die Hebel (P31) freizugeben, auf den Knopf (P32) drücken und die Enden gleichzeitig ziehen.

Abb. 45 Die Schnalle des Beintrenngurts (P33) in die zweckmäßige Öse einführen, welche am Vorderteil der Sitzstütze zu finden ist.

Abb. 46 Die Hebel (P34) des Fußbrettes in die zweckmäßigen Öffnungen am Überzug einführen.

Abb. 47 Die Armlehnenüberzüge (P4) am Überzug laut Ab-

bildung befestigen.

Abb. 48 Dann der Armlehnenüberzug (P4) an den zweckmäßigen Sitz an der Armlehne ankuppeln. Wenn man das Kind darin setzt, immer prüfen, dass der Armlehneüberzug richtigerweise angekupgelt ist.

Abb. 49 Die Knöpfe (P35) vom Überzug am Sitz des Sportwagens befestigen.

Abb. 50 Der Armlehnenüberzug (P4) kann entfernt werden, um die Ankupplung der Babywanne und des Autositzes auch in der Version Sportwagen zu erlauben. Mit dem Zeigefinger auf den Ankupplungshebel (P24) drücken, der innerhalb der Armlehne zu finden ist. Um das Alles wieder anzumontieren, das Vorderteil in die Öffnung an der Armlehne einführen und nach unten drücken.

EINSTELLUNG DER RÜCKENLEHNE

Abb. 51 Es ist möglich, die Rückenlehne auf 4 Stellungen einzustellen. Die Hauptvorrichtung (P36) betätigen und sie zur gewünschten Stellung begleiten.

VERWENDUNG DES GELÄNDERS

Abb. 52 Das Geländer (P5) mit Überzug ankuppeln, indem man dabei die Enden in die Öffnungen an den Armlehnen (P25) einführt und bis zur Befestigung drückt.

Abb. 53 Das Geländer kann auf einer Seite geöffnet oder vollkommen entfernt werden. Um es zu öffnen, auf den roten Hebel (P37) drücken, der unter der Armlehne zu finden ist. Um es zu entfernen, das Verfahren sogar an der anderen Seite wiederholen.

VORSICHT: Die Finger nicht in die Öffnungen an der Armlehnen einführen, wenn man diese Verfahren vornimmt.

EINSTELLUNG DES FUßBRETTES

Abb. 54 Um das Fußbrett zu senken, beide Hebel (P38) betätigen, welche am Unterteil des Fußbrettes zu finden sind; dabei es gleichzeitig nach unten drücken.

Abb. 55 Um das Fußbrett wieder zu heben, reicht es aus, es nach oben zu ziehen: es wird sich automatisch sperren.

SICHERHEITSGURTE

Abb. 56 Prüfen, dass die Gurte in den Ösen an der Schulterhöhe oder gerade darüber eingeführt sind. Wenn die Position nicht richtig ist, die Gurte aus dem ersten Ösenpaar abziehen und sie dann in das zweite Ösenpaar wieder einführen. Die Ösen immer an derselben Höhe anwenden.

Abb. 57 Prüfen, dass der Rückengurt richtigerweise im Endstück des Bauchgurt positioniert ist.

Abb. 58 Die Enden des Bauchgurt an die Mittelschnalle ankuppeln.

Abb. 59 Der Bauchgurt muss immer durch die seitlichen Ringe (P39) durchlaufen und wenn er gerade verwendet wird, ist er derart einzustellen, dass das Kind dadurch richtig gesichert wird.

Abb. 60 Immer den Beintrenngurt zusammen mit dem Bauchgurt benutzen und sie richtig einstellen.

VORSICHT! Die Missachtung dieser vorbeugenden Maßnahme kann das Fallen oder das Rutschen vom Kind und demzufolge seine Verletzung verursachen.

VERDECK

Abb. 61 Zum Befestigen des Verdecks (P8) am Kinderwagen, die beiden Klemmen (P40) entsprechend der Stifte (P41) auf den seitlichen Röhren positionieren. Sind diese eingeführt, die beiden zugehörigen Hebel schließen. Danach den Kopf (P42) an der Rückenlehne des Kinderwagens befestigen.

Um es zu entfernen, das selbe Verfahren nach der umgekehrten Reihenfolge vornehmen.

Abb. 62 Um das Verdeck einzustellen, reicht es aus, es zur gewünschten Position zu begleiten.

WARTUNG DES VERDECKÜBERZUGS

Abb. 63 Der Verdecküberzug kann entfernt werden, um seine richtige Wartung zu gestatten. Die Knöpfe (P43) aufknöpfen, die an beiden Verdeckgelenken (P44) zu finden sind.

Abb. 64 Die Vorder- (P45) und Hinterbänder (P46) auf beiden Seiten der Gelenke abkuppeln und den Überzug vollkommen abziehen.

Abb. 65 Um den Überzug wieder anzumontieren, die Vorder- (P45) und Hinterbänder (P46) in die zweckmäßigen Führungen am Innenüberzug einführen.

Abb. 66 Dann die Bänder in die Sitze (P47) an beiden Gelenken (P44) solange einführen, bis sie vollkommen angekuppelt sind. Dann die dazugehörenden automatischen Knöpfe (P43) ankuppeln.

Abb. 67 **ACHTUNG: das kürzere Band (P45) muss immer vorher positioniert werden.**

FUßSACK (FALLS VORHANDEN)

Abb. 68 Den Fußsack (P10) positionieren, indem man ihn unter den Handbügel laufen lässt. Die 2 seitlichen Bänder (P48) um die seitlichen Klängen sperren, indem man die dazugehörenden automatischen Knöpfe zuknöpft.

Abb. 69 Dann der Mittelschnalle (P49) ankuppeln.

Abb. 70 Der Fußsack ist mit einer kleinen Mittelschnalle (P50) versehen, mit deren Hilfe dieser zusammengerollt werden kann, wenn der Wagen zusammengeklappt ist. Hierdurch wird verhindert, dass der Fußsack mit dem Boden in Berührung kommt.

REGENSCHUTZ (FALLS VORHANDEN)

Abb. 71 Um den Regenschutz (P12) anzumontieren, ihn auf das Verdeck positionieren und die seitlichen Gummiringe (P51) um die seitlichen Gelenke vom Sportwagen wickeln.

Abb. 72 Dann die Untergummiringe (P52) unter das Vorderbrett vom Sportwagen laufen lassen und sie zueinander ankuppeln.

WARTUNG DES RÜCKENLEHNE-ÜBERZUGES

Es ist ratsam, den Überzug periodisch zu entfernen, um ihn richtig zu warten.

Abb. 73 Das Fußbrett aus den Stützen (P53) entfernen und alle Knöpfe (P35) vom Überzug abkuppeln.

Abb. 74 Den Bauchgurt aus den seitlichen Ringen (P39) abziehen und dabei achten, den ersten Zahn der Mittelschnalle durch den seitlichen Ring laufen zu lassen, bevor man den Gurt vollkommen entfernt.

Abb. 75 Die Rückengurte und den Beintrenngurt durch die zweckmäßigen Ösen am Überzug laufen lassen und diesen letzten vollkommen abziehen.

Abb. 76 Den Armlehnenüberzug (P4) abkuppeln und ihn aus der Polsterung aufknöpfen. Wenn man den Überzug wieder positioniert, prüfen, dass die Stützen des Fußbrettes (P53) richtig in den zweckmäßigen Schlitzen unter dem Überzug des Fußbrettes selbst eingeführt sind.

VORSICHT! Vor dem Gebrauch prüfen, dass der Überzug richtigerweise wieder positioniert worden ist.

ADVERTENCIAS



LEA ESTAS INSTRUCCIONES ATENTAMENTE ANTES DEL EMPLEO Y CONSÉRVELAS PARA PODERLAS CONSULTAR EN FUTURO. LA INOBSERVANCIA DE ESTAS INSTRUCCIONES PUEDE TENER CONSECUENCIAS GRAVES PARA LA SEGURIDAD DE SU NIÑO. USTED ES RESPONSABLE DE LA SEGURIDAD DEL NIÑO. ¡CUIDADO! NUNCA DEJAR EL NIÑO SIN VIGILAR: PUEDE SER PELIGROSO. HACER MÁXIMO CUIDADO CUANDO SE UTILIZA EL PRODUCTO.

Este producto es adecuado para niños:

- desde el nacimiento y hasta 9 Kg si se utiliza el CAPAZO.
- de 6 meses hasta 15 Kg cuando se usa el ASIENTO.
- desde el nacimiento y hasta 13 kg cuando se utiliza la SILLITA COCHE (grupo 0/0+).

El capazo es adecuado para los niños que no se pueden quedar sentados autónomamente, dar la vuelta y que no se pueden levantar en las manos o en las rodillas.

SEGURIDAD

Para evitar accidentes, mantener alejado el bebé durante las operaciones de apertura y cierre de la sillita de paseo.

Averiguar antes del ensamblaje, que el producto y todos sus componentes no tengan eventuales daños debidos al transporte; en este caso el producto no se debe utilizar y tiene que quedarse lejos del alcance de los niños.

Para la seguridad de su niño, antes de utilizar el producto hay que quitar y eliminar todos los sacos en plástica y los elementos que hacen parte del embalaje y de todas maneras mantenerlos lejos del alcance de los bebés y de los niños.

El producto se debe utilizar exclusivamente para el número de niños por el cual ha sido proyectado.

Utilice el medio para transportar sólo a un niño por asiento. No utilizar el producto si todos sus componentes no están correctamente sujetos y ajustados.

Leer cuidadosamente las instrucciones relativas al uso del chasis cuando se enganchan el capazo/el asiento/la sillita coche.

Nunca colocar el producto cerca de escaleras.

Evitar de introducir los dedos en los mecanismos.

Utilizar la cuna solamente en una superficie llana, fija y seca.

No deje el cochecito/la sillita de paseo en pendientes si el niño está a bordo, aunque tenga el freno puesto. Las pendientes elevadas pueden limitar la eficiencia de los frenos.

Cerciórese de que todos los dispositivos de bloqueo o cierre del medio están correctamente apretados antes del uso.

En la cuna no añadir colchoncitos de espesor superior a 35 mm.

Siempre controlar que el capazo, el asiento y la sillita coche sean correctamente enganchados al chasis antes del empleo. Cualquier carga aplicada al producto compromete la estabilidad del medio. La carga máxima de la cesta porta objetos es de 3 Kg. Se prohíbe terminantemente superar la carga máxima recomendada.

Cualquier carga aplicada sobre el manillar puede comprometer la estabilidad del producto.

Esta sillita de paseo/cochecito no es adecuada/o para correr

o patinar.

Nunca subir o bajar escaleras con el niño en la sillita de paseo/sillita coche/capazo.

Inspeccionar regularmente el producto y sus componentes para detectar eventuales marcos de daño y/o desgaste, puntos descuidados y roturas. En detalle averiguar la integridad física y estructural de los manillares o del gran manillar de transporte y del fondo del capazo.

Hay que ser concientes de los peligros originados por llamas libres o por otras fuentes de calor como radiadores, chimeneas, estufas eléctricas, y a gas, etc.: nunca dejar el producto cerca de estas fuentes de calor.

Asegurarse que todas las posibles fuentes de peligro (ejemplo: cables, hilos eléctricos, etc.) se queden fuera del alcance del niño.

No dejar el producto con el niño a bordo donde cuerdas, tiendas u otro podrían ser utilizadas por el niño para subir o ser causa de ahogamiento o estrangulamiento.

No utilizar el capazo en un soporte.

CINTURONES DE SEGURIDAD

Fijar el niño a los cinturones de seguridad y nunca dejarlo sin guardia.

Use siempre los cinturones de seguridad desde que el niño es capaz de quedarse sentado autónomamente.

Siempre utilizar la cintura inguinal en combinación con aquella ventral.

Para evitar graves daños debidos a caídas o deslizamientos, siempre utilizar las cinturas de seguridad correctamente enganchadas y ajustadas.

Se pueden utilizar sistemas de sostén que estén en conformidad con los reglamentos vigentes, aunque no sean los que se proporcionan, asegurándose de fijarlos a los anillos laterales presentes en el asiento (**Fig. 59** - pieza **R39**).

CONSEJOS PARA EL EMPLEO

No permitir a otros niños o animales de jugar sin control en las cercanías del producto o de subir en ello.

Ponga siempre el freno cuando coloca/saca al niño en el asiento/en el capazo, durante los estacionamientos y al montar/desmontar los accesorios.

Las operaciones de montaje y ajuste siempre deben ser efectuadas solamente por adultos. Asegurarse que quien utiliza el producto (baby sitter, abuelos, etc.) conozca el correcto funcionamiento del mismo.

En las operaciones de ajuste hay que asegurarse que las partes móviles del producto no entren en contacto con el niño (ejemplo: respaldo, capó, etc.); siempre hay que asegurarse que durante estas operaciones el freno sea correctamente activado.

No abra, cierre ni desmonte el medio cuando el niño está a bordo.

Preste especial atención cuando se efectúan dichas operaciones y el niño está en las cercanías.

No dejar al niño en el cochecito/en la sillita coche/en el capazo cuando se quiere viajar con otros medios de transporte.

Cuando no se usa, se debe guardar el producto lejos del alcance de los niños. No se debe utilizar el producto como un juguete! No deje su niño jugar con ello.

El producto está equipado con una plataforma trasera que facilita el pasar peldaños y obstáculos. Nunca utilizar esta plataforma para el transporte de un segundo niño.

No transportar el niño en el asiento o separadamente del chasis.

En caso de exposición extendida al sol, esperar que el

ADVERTENCIAS

producto se enfríe antes de utilizarlo.

Utilizar solamente con capazos y sillitas coche Inglesina específicamente previstos y equipados con enganche Easy Clip. En caso de duda consultar el sitio www.inglesina.com o contactar al Vendedor Autorizado o al Servicio Asistencia Clientes Inglesina.

GARANTIAS/REPUESTOS

No utilice repuestos ni accesorios que no hayan sido suministrados y/o en cualquier caso, no estén aprobados por L'Inglesina Baby.

Eventuales daños causados por el empleo de accesorios no suministrados y/o no aprobados por L'Inglesina Baby como sillitas, ganchos para bolsos, telas contra la lluvia, plataforma para cochecitos, etc. no están cubiertos por las condiciones de nuestra garantía.

Eventuales modificaciones realizadas a los productos liberan L'Inglesina Baby de toda responsabilidad.

No sobrecargar el producto con accesorios adicionales, con exclusión de aquellos aprobados por L'Inglesina Baby: peso o presión adicionales pueden causar la inestabilidad del producto y someterlo a tensión excesiva y entonces romperlo.

No quitar las etiquetas adhesivas y cocidas; podrían rendir el producto no conforme según las normas.

Inspeccione regularmente los dispositivos de seguridad para asegurarse de la perfecta funcionalidad del medio en el tiempo. No utilizar el producto si se detectan problemas y/o anomalías de cualquier tipo. Contactar inmediatamente al Vendedor Autorizado o al Servicio Asistencia Clientes Inglesina.

No utilizar el producto si muestra roturas o piezas que faltan: contactar a vuestro vendedor o al Servicio de asistencia clientes de Inglesina.

L'Inglesina Baby S.p.A. declina toda responsabilidad por daños a cosas o personas derivados de un uso impropio y/o incorrecto del medio.

L'Inglesina Baby S.p.A., con el fin de mejorar sus productos, se reserva el derecho de actualizar y/o modificar el producto aportando detalles técnicos o estéticos sin previo aviso.

CONSEJOS PARA LA LIMPIEZA Y EL MANTENIMIENTO DEL PRODUCTO

Este producto solicita un mantenimiento por parte del usuario.

Nunca forzar mecanismos o partes en movimiento; en caso de duda controlar antes las instrucciones.

No guardar el producto si todavía mojado y no dejarlo en ambientes húmedos porque se podrían formar hongos.

Guardar el producto en un lugar seco.

Proteger el producto contra agentes atmosféricos, agua, lluvia, nieve; además la exposición continua y extendida al sol podría causar cambios de color en muchos materiales.

Después de un eventual empleo en la playa, limpiar y secar cuidadosamente el producto para quitar arena y sal.

Limpiar las partes en plástica y metal con un paño húmedo o con un detergente ligero; no usar solventes o amoníaco ni gasolina.

Secar cuidadosamente las partes en metal después de un eventual contacto con agua, para evitar la formación de herrumbre.

Mantener limpias todas las partes en movimiento y si necesario lubricar con un aceite ligero.

Mantener limpias las ruedas contra el polvo y/o arena.

CONSEJOS PARA LA LIMPIEZA DEL REVESTIMIENTO TEXTIL

Aconsejamos lavar el revestimiento textil separadamente de otros artículos.

Refrescar periódicamente las partes en tejido con un cepillo suave para prendas de vestir.

Respectar las normas para el lavaje del revestimiento textil, indicadas en las etiquetas adecuadas.



Lavar a mano y en agua fría.



No utilizar lejía.



No secar mecánicamente.



No planchar.



No lavar en seco.

Secar perfectamente el revestimiento textil antes de utilizarlo o guardarlo.

Para prevenir la eventual formación de mojo, se aconseja ventilar periódicamente el capazo. En detalle, separar el revestimiento textil desde la estructura y pasar un paño seco en el fondo.

INSTRUCCIONES

LISTA DE LOS COMPONENTES

Sillita de paseo

fig. 1

P1	Grupo ruedas delanteras
P2	Grupo ruedas traseras
P3	Tapón bloqueo fajita
P4	Cubre-apoyabrazos
P5	Pasamanos
P6	Revestimiento pasamanos
P7	Porta-biberón
P8	Respaldo
P9	Capó
P10	Bolsita
P11	Cesta portaobjetos
P12	Paraguas

UNIDADES DE TRANSPORTE ADICIONALES

Cuna | Sillita Coche

fig. 2

C	Cuna Zippy
C1	Cubierta Cuna
C2	Capó Cuna
S	Sillita coche Huggy

ENSAMBLAJE RUEDAS TRASERAS

fig. 3 Pulsar el pulsador (P13) y enganchar las ruedas traseras (P2) hasta entender el CLIC de enganche.

fig. 4 Introducir la fajita (P14) en la adecuada sede en el chasis.

fig. 5 Introducir el tapón que bloquea la fajita (P3).

CUIDADO: el correcto ensamblaje del freno unido es importante para un empleo seguro del chasis.

fig. 6 Si se detectan problemas durante el ensamblaje del tapón en plástica (P3) es posible quitarlo como indicado en la figura, y después repetir la operación.

ENSAMBLAJE GRUPO RUEDAS DELANTERAS

fig. 7 Enganchar el grupo ruedas delanteras (P1) hasta entender el CLIC de enganche.

CUIDADO: asegurarse que las ruedas sean correctamente enganchadas antes del empleo.

fig. 8 Para quitar el grupo ruedas delanteras (P1), pulsar el resorte (P15) y quitarlo contemporáneamente.

ABERTURA CHASIS

fig. 9 Manteniendo pulsada la leva (P16) colocada en el mango derecho, levantar con decisión el chasis hasta su completa abertura.

fig. 10 Completar la operación actuando en el juego de pedales (P17) hasta la posición de bloqueo horizontal.

fig. 11 **Antes del uso, asegurarse de que todos los mecanismos de cierre estén correctamente enganchados por ambos lados antes del uso.**

CIERRE CHASIS

fig. 12 Pulsando el pulsador rojo (P18), levantar la manija (P19).

fig. 13 Tirar la manija con decisión hacia arriba, hasta el completo cierre del chasis.

fig. 14 Asegurarse que haya ocurrido el enganche de la leva (P16) a la articulación central.

MANIJA DE TRANSPORTE

fig. 15 Para transportar el chasis cerrado, utilizar la manija adecuada (P20). No levantar el chasis empuñando la manija de abertura (P19).

AJUSTE EMPUÑADURAS (EN LOS MODELOS DONDE PREVISTA)

fig. 16 El chasis está equipado con manijas ajustables en alto y dirección; para ajustar la empuñadura en la posición deseada, actuar en los pulsadores internos (P21).

FRENO RUEDAS TRASERAS

fig. 17 Para accionar el freno, empujar hacia abajo la leva (P22) colocada en las ruedas traseras.

Active siempre el freno durante las paradas.

BLOQUEO/DESBLOQUEO RUEDAS DELANTERAS

fig. 18 El chasis está equipado con ruedas pivotantes que se pueden bloquear o desbloquear accionando simplemente la leva (P23) colocada en las ruedas delanteras.

PLATAFORMA TRASERA

fig. 19 Actuar con el pie en la plataforma trasera (P17) para superar los obstáculos.

PORTA-BIBERON

fig. 20 Enganchar el porta – biberón (P7) al chasis asegurándose que sea correctamente en su sede.

CESTA PORTA OBJETOS

fig. 21 El chasis está equipado con una grande cesta portaobjetos (P11). Para sujetarlo, introducir todos los ojeteros en los adecuados ganchos y abotonar los bordes traseros.

ENGANCHE DE LAS UNIDADES DE TRANSPORTE ADICIONALES AL CHASIS (CUNA Y SILLITA COCHE)

fig. 22 Es posible enganchar al chasis la cuna Zippy (C) o la sillita coche Huggy (S).

CUNA ZIPPY

ENGANCHE DE LA CUNA AL CHASIS

Antes de enganchar la cuna es necesario:

fig. 23 Quitar si presentes los cubre-apoyabrazos (P4) empujando con el índice la leva de enganche (P24) colocada al interior del apoyabrazos.

fig. 24 Empuñando la cuna desde la manija, engancharla a los apoyabrazos (P25), posicionándola exclusivamente dirigida hacia la mamá.

CUIDADO: asegurarse que la cuna sea siempre correctamente enganchada en ambos los lados del chasis antes del uso.

DESGANCHE DE LA CUNA DESDE EL CHASIS

fig. 25 Actuar en la leva (C3) colocada externamente a la cuna.

fig. 26 Contemporáneamente, levantar la cuna empuñándola por la manija.

ENGANCHE DE LA CAPOTA

fig. 27 Enganchar los botones automáticos a la estructura del saco.

fig. 28 Envolver la capota (C1) alrededor de la manija sujetándola con los botones adecuados.

AJUSTE DE LA CAPOTA

fig. 29 Para ajustar la manija y la capota actuar en los dos pulsadores laterales (C4) contemporáneamente.

fig. 30 **CUIDADO: para transportar la cuna, empuñarla siempre por la manija.**

ENGANCHE DE LA CUBIERTA

fig. 31 Enganchar todos los botones de la cubierta (C2) a la cuna.

INSTRUCCIONES

MANTENIMIENTO DEL REVESTIMIENTO INTERNO

fig. 32 Se aconseja quitar periódicamente el revestimiento interno para su correcto mantenimiento.

AJUSTE DEL RESPALDO

fig. 33 Para levantar el respaldito (C5), es suficiente tirarlo hacia arriba.

fig. 34 Para bajarlo, actuar en la leva (C6) bajo la cuna.

SILLITA COCHE HUGGY

ENGANCHE DE LA SILLITA AL CHASIS

Antes de enganchar la sillita al chasis es necesario:

fig. 35 Quitar si presentes los cubre-apoyabrazos (P4) empujando con el índice la leva de enganche (P24) colocada al interior del apoyabrazos.

fig. 36 Empuñando la sillita desde la manija, engancharla al chasis (P25), posicionándola exclusivamente dirigida hacia la mamá.

CAUIDADO: asegurarse que la sillita esté siempre correctamente enganchada antes del uso.

DESGANCHE DE LA SILLITA DESDE EL CHASIS

fig. 37 Actuar en la leva (S1) colocada externamente a la sillita.

fig. 38 Contemporáneamente, levantar la sillita empuñándola por la manija.

Para el correcto empleo de la sillita coche Huggy, consultar el manual dedicado.

ENGANCHE DEL RESPALDO PARA CONVERTIR EL CHASIS EN SILLITA DE PASEO

fig. 39 Es posible enganchar al chasis el respaldo completo de acolchonado (P8), para obtener la configuración sillita de paseo.

fig. 40 Introducir la hebilla (P26) en el anillo adecuado colocado en la parte trasera del soporte del asiento.

fig. 41 Introducir las 2 extremidades (P27) en los pernos (P28) en ambos los lados del chasis.

fig. 42 Enganchar las extremidades (P27) hasta entender el CLIC de enganche. Asegurarse del perfecto enganche en ambos los lados. En caso de necesidad, para desenganchar las extremidades (P27), pulsar la horquilla (P29) y contemporáneamente tirarlas hasta quitarlas completamente.

fig. 43 Introducir las levas de ajuste respaldo (P30) en las adecuadas sedes (P31) en ambos los lados del chasis hasta entender el CLIC de enganche.

fig. 44 Asegurarse del perfecto enganche en ambos los lados. En caso de necesidad, para desenganchar las levas (P31), pulsar el pulsador (P32) y contemporáneamente tirar las extremidades.

fig. 45 Introducir la hebilla de la correa divide-piernas (P33) en el ojete adecuado colocado en la parte delantera del soporte del asiento.

fig. 46 Introducir las levitas (P34) de la plataforma en las aperturas adecuadas colocadas en el revestimiento.

fig. 47 Sujetar los cubre-apoyabrazos (P4) al revestimiento como ilustrado en la figura.

fig. 48 Enganchar entonces el cubre-apoyabrazos (P4) a la sede adecuada en el apoyabrazos. Cuando se pone el niño, asegurarse siempre que el cubre-apoyabrazos sea correctamente enganchado.

fig. 49 Enganchar los botones (P35) del revestimiento al asiento de la sillita de paseo.

fig. 50 El cubre-apoyabrazos (P4) puede ser quitado para permitir el enganche de la cuna y de la sillita coche también en la versión sillita de paseo. Empujar con el índice la leva de enganche (P24) situada al interior del apoyabrazos. Para re-

montarlo, poner la parte delantera en el agujero en el apoyabrazos y empujar hacia abajo.

AJUSTE DEL RESPALDO

fig. 51 Es posible ajustar el respaldo en 4 posiciones; actuar en el dispositivo central (P36) y acompañarlo hasta la posición deseada.

EMPLEO DEL PASAMANOS

fig. 52 Enganchar el pasamanos (P5) completo de revestimiento, introduciendo las extremidades en las aperturas de los apoyabrazos (P25) y empujar hasta el bloqueo.

fig. 53 El pasamanos se puede abrir desde un lado o quitarlo completamente. Para abrirlo, pulsar la leva roja (P37) bajo el apoyabrazos; para extraerlo, repetir la operación también por el otro lado.

CAUIDADO: no introducir los dedos en las aberturas de los apoyabrazos cuando se realizan estas operaciones.

AJUSTE DE LA PLATAFORMA DE APOYO DE LOS PIES

fig. 54 Para bajar la plataforma actuar en ambas las levas (P38) colocadas en la parte inferior de la misma, empujándola contemporáneamente hacia abajo.

fig. 55 Para levantar la plataforma, es suficiente tirarla hacia arriba: se bloqueará automáticamente.

CINTURAS DE SEGURIDAD

fig. 56 Verificar que los cinturones estén introducidos en los ojetes al nivel de los hombros o inmediatamente arriba. Si la posición no es correcta, quitar los cinturones del primer par de ojetes y reintroducirlos en el segundo; utilizar siempre los ojetes al mismo nivel.

fig. 57 Asegurarse que el cinturón dorsal esté introducido correctamente en las extremidades del ventral.

fig. 58 Enganchar las extremidades de la cintura ventral a la hebilla central.

fig. 59 La correa ventral siempre debe pasar a través de los anillos laterales (P39) y cuando en uso, debe ser ajustada de manera a envolver correctamente el niño.

fig. 60 Siempre usar la correa divide-piernas en combinación con aquella ventral ajustándolas de manera correcta.

¡CAUIDADO! La falta de respeto de esta precaución puede causar caídas o deslizamientos del niño con riesgo de heridas.

CAPO'

fig. 61 Para fijar la capota (P8) a la sillita de paseo, ubicar las dos pinzas (P40) a la altura de los ganchos (P41) en los tubos laterales y, una vez introducidos, cerrar las dos aletas correspondientes. Enganchar luego el botón (P42) al respaldo de la sillita de paseo.

Para quitarla, realizar las operaciones mencionadas en sentido inverso.

fig. 62 Para ajustar el capó es suficiente acompañarlo en la posición deseada.

MANUTENCIÓN DEL REVESTIMIENTO DEL CAPÓ

fig. 63 El revestimiento del capó se puede quitar para permitir su correcto mantenimiento. Desenganchar los botones (P43) colocados en ambas las articulaciones capó (P44).

fig. 64 Desenganchar las cintas delanteras (P45) y traseras (P46) de los dos pivotes y quitar completamente el revestimiento.

fig. 65 Para remontar el revestimiento, ensartar las cintas delanteras (P45) y traseras (P46) en las guías específicas en la vaina interior.

fig. 66 Introducir las cintas en las sedes (P47) en las dos articulaciones (P44) hasta el enganche completo y abrochar los automáticos correspondientes (P43).

INSTRUCCIONES

fig. 67 ATENCIÓN: la fajita más corta (P45) debe ubicarse siempre en posición anterior.

BOLSITA (SI PRESENTE)

fig. 68 Posicionar la bolsita (P10) haciéndola pasar bajo del pasamanos. Bloquear las 2 fajitas laterales (P48) alrededor de las lamas a lado, cerrando los botones automáticos correspondientes.

fig. 69 Al final, enganchar la hebilla central (P49).

fig. 70 La bolsita está provista de una pequeña hebilla central (P50) que permite enrollarla cuando la sillita está cerrada, para reducir el contacto con el terreno.

PARAGUAS (SI PRESENTE)

fig. 71 Para montar el paraguas (P12) posicionarlo en el capó y arrollar los elásticos laterales (P51) alrededor de las articulaciones en el lado de la sillita de paseo.

fig. 72 Pasar los elásticos inferiores (P52) bajo la plataforma delantera de la sillita de paseo y engancharlos juntos.

MANTENIMIENTO DEL REVESTIMIENTO DEL RESPALDO

Se aconseja quitar periódicamente el revestimiento para su correcto mantenimiento.

fig. 73 Quitar la plataforma desde los soportes (P53) y desganchar todos los botones (P35) del revestimiento.

fig. 74 Quitar el cinturón ventral de los anillos laterales (P39) cuidando hacer pasar el primer diente de la hebilla central a través del anillo lateral antes de quitarlo completamente.

fig. 75 Pasar los cinturones dorsales y el cinturón dividepiernas a través de los ojeteros específicos en el revestimiento y quitarlo completamente.

fig. 76 Desganchar el cubre-apoyabrazos (P4) y quitarlo desde el acolchonado. Cuando se vuelve a posicionar el revestimiento, averiguar que los soportes de la plataforma (P53) sean correctamente introducidos en las aperturas adecuadas bajo al revestimiento de la misma.

¡CUIDADO! Asegurarse de volver a posicionar correctamente el revestimiento antes del uso.

ПРЕДУПРЕЖДЕНИЯ



ДО НАЧАЛА ИСПОЛЬЗОВАНИЯ ИЗДЕЛИЯ ВНИМАТЕЛЬНО ОЗНАКОМЬТЕСЬ С ИНСТРУКЦИЕЙ. БЕРЕЖНО ХРАНИТЕ ЕЁ ДЛЯ БУДУЩИХ КОНСУЛЬТАЦИЙ. ЕСЛИ ВЫ ПРОИГНОРИРУЕТЕ ЭТИ ИНСТРУКЦИИ, ПОД УГРОЗОЙ МОЖЕТ ОКАЗАТЬСЯ БЕЗОПАСНОСТЬ ВАШЕГО РЕБЁНКА. ОБЕСПЕЧЕНИЕ БЕЗОПАСНОСТИ МАЛЫША - ВАША ОТВЕТСТВЕННОСТЬ. ВНИМАНИЕ! НИКОГДА НЕ ОСТАВЛЯЙТЕ МАЛЫША БЕЗ ПРИСМОТРА, ТАК КАК ЭТО МОЖЕТ БЫТЬ ОПАСНО. БУДЬТЕ ПРЕДЕЛЬНО ВНИМАТЕЛЬНЫ ПРИ ИСПОЛЬЗОВАНИИ ИЗДЕЛИЯ.

Это изделие подходит для детей:

- от рождения до достижения ими в весе 9 кг если используется ЛЮЛЬКА.
- от 6 месяцев до достижения ими в весе 15 кг если используется СИДЕНИЕ.
- от рождения до достижения ими в весе 13 кг, если используется как АВТОКРЕСЛО.

Люлька предназначена для детей, еще не научившихся самостоятельно сидеть, переворачиваться и приподниматься на руках или коленках.

БЕЗОПАСНОСТЬ

Чтобы предотвратить несчастные случаи, открывайте и закрывайте коляску, когда ребенок находится вдали от вас.

Перед тем как монтировать изделие, проверьте, что ни один из его компонентов не был поврежден во время транспортировки. В противном случае, изделие не подлежит эксплуатации, и его нужно убрать в недоступное для детей место.

Ради безопасности вашего ребёнка снимите и удалите все полиэтиленовые мешки и другие элементы упаковки или же уберите их в недосягаемое для детей место. Только после этого можно начать пользоваться изделием.

Изделие должно быть использовано тем количеством детей, на которое оно было рассчитано.

На одном сидении можно перевозить только одного ребёнка.

Перед использованием изделия, правильно закрепите и отрегулируйте все компоненты.

Перед тем как установить на опорную раму люльку/прогулочный блок/автокресло, внимательно прочитайте инструкции по её использованию.

Никогда не ставьте изделие вблизи лестниц или ступенек. Не засовывайте пальцы ни в какие механизмы изделия.

Использовать люльку только на ровной, устойчивой и сухой поверхности.

На наклонной поверхности эффективность тормоза ограничена. В связи с этим никогда не оставляйте коляску, если в ней находится малыш, даже когда она стоит на тормозе.

К использованию изделия приступайте только после того, как оно было полностью открыто, а все блокирующие и предохранительные приспособления правильно

установлены.

В люльку можно класть матрасики, толщина которых не превышает 3,5 см.

До начала использования люльки, прогулочного блока и автокресла проверьте, что они правильно зафиксированы на раме.

Любая излишняя нагрузка на изделие может привести к потере его стабильного положения. Корзинка для продуктов рассчитана на 3 кг. Категорически запрещается превышать этот предел.

Любая дополнительный груз на ручке может негативно сказаться на устойчивости изделия.

Нельзя бегать и кататься на коньках с коляской для новорожденных/прогулочной коляской.

Поднимайтесь и спускайтесь по лестнице или эскалатору с ребёнком на руках, а не в прогулочной коляске/автокресле/люльке.

Периодически контролируйте люльку и её компоненты на отсутствие следов повреждений и износа, распоротых швов и разрывов. В частности, проверьте физическую и структурную целостность ручек/ручки для переноса и нижней части люльки.

Не забывайте о том, что открытое пламя и другие источники тепла как, например, радиаторы, камины, электрические и газовые печи, представляют собой источник опасности. Не оставляйте изделие рядом с ними.

Убедитесь в том, что возможные источники опасности (кабели, электрические провода и т.п.) находятся вне недосягаемости ребёнка.

Не оставляйте малыша без присмотра в коляске/люльке, если поблизости находятся верёвки, шнуры, шторы и тому подобное. Ребёнок может дотянуться до них и запутаться, что может стать причиной удушья.

Не ставьте люльку на несколько суппортов.

РЕМНИ БЕЗОПАСНОСТИ

Всегда пристегивайте ребенка ремнями безопасности и никогда не оставляйте его без присмотра.

Пристегивание ребенка ремнями безопасности становится обязательным, как только он научится сидеть самостоятельно.

Всегда используйте поясной ремень вместе с ремнём по центру.

Всегда правильно фиксируйте и регулируйте ремни безопасности, чтобы малыш не мог соскользнуть или упасть с изделия.

Удерживающие системы, отвечающие требованиям действующих регламентов, отличные от поставляемых в комплекте с данным изделием, могут использоваться, если тщательно закреплены за боковые кольца, имеющиеся на сиденье (**Рис.59** - деталь **R39**).

РЕКОМЕНДАЦИИ ПО ИСПОЛЬЗОВАНИЮ

Не позволяйте другим детям или животным играть без присмотра около изделия или взбираться на него.

Когда вы берёте на руки малыша из прогулочного блока/люльки, например, во время остановок или в случае монтажа/демонтажа аксессуаров, убедитесь в том, что изделие стоит на тормозе.

Только взрослые могут выполнять операции по монтажу, демонтажу или регулировке. Убедитесь в том, что все те, кто пользуется изделием (няньки, бабушки, дедушки и т. д.), знают, как правильно с ним обращаться.

Выполняя регулировки, следите за тем, чтобы ребёнок не мог достать до подвижных частей изделия (например,

ПРЕДУПРЕЖДЕНИЯ

спинки, капюшона и т. д.). В любом случае, во время этих операций изделие должно обязательно стоять на тормозе.

Не раскладывайте, не складывайте и не демонтируйте изделие, если в нём находится малыш.

Тем не менее, будьте предельно внимательны, если при выполнении этих действий ребёнок находится рядом с вами.

Возьмите ребёнка на руки, если вы едете с прогулочной коляской/автокреслом/люлькой на другом транспортном средстве.

Если вы не используете изделие, сложите его и поставьте в недоступное для детей место. Это изделие не игрушка! Не разрешать ребенку играть с этим изделием.

Сзади коляски находится подножка, помогающая с большей легкостью подниматься на бордюры и объезжать преграды. Не перевозите на этой подножке второго ребенка.

Никогда не перевозите малыша в прогулочном блоке отдельно от опорной рамы.

Перед тем как использовать изделие, длительное время находящееся на солнце, подождите, пока его поверхность не охладится.

Используйте изделие только с люльками / автокреслами Inglesina, специально предназначенными для этих целей и оснащёнными особой системой фиксации Easy Clip. В случае возникновения малейших сомнений смотрите сайт www.inglesina.com или обращайтесь напрямую к уполномоченному торговому агенту или в сервисный центр клиентов Inglesina.

ГАРАНТИЯ/ЗАПАСНЫЕ ЧАСТИ

Не используйте запасные части и аксессуары, если они не одобрены фирмой Inglesina Baby или поставляются другими производителями.

Гарантия не распространяется на повреждения, вызванные использованием изделий и аксессуаров (автокресел, крюков для сумок, дождевиков, подставок для колясок и т.д.) других производителей или не одобренных фирмой L'Inglesina Baby.

L'Inglesina Baby снимает с себя всякую ответственность за изделия, которые были подвергнуты модификациям.

Устанавливайте на изделие только те аксессуары, которые были одобрены фирмой L'Inglesina Baby. Дополнительная нагрузка и давление на изделие могут нарушить его стабильность и со временем привести к поломке.

Все этикетки должны оставаться на изделии. Если вы уберёте их, то изделие перестанет соответствовать требованиям нормативов.

Регулярно контролируйте предохранительные устройства изделия. Это будет гарантировать их функциональность на длительный срок. Не используйте изделие в том случае, если обнаружите на нём проблемы и/или аномалии любого происхождения. Своевременно обращайтесь за помощью в авторизованные магазины или в сервисные центры клиентов Inglesina.

Не используйте изделие, если на нём присутствуют явные следы поломок или не хватает каких-то деталей. Обратитесь за помощью в магазин, в котором вы приобрели товар, или в сервисный центр клиентов Inglesina.

L'Inglesina Baby S.p.A. снимает с себя всякую ответственность за вред и ущерб, нанесённый людям и предметам по причине неправильного использования изделия или его применения не по назначению.

L'Inglesina Baby S.p.A. оставляет за собой право вносить изменения в любой компонент и/или обновлять его с технической или эстетической точки зрения, для того

чтобы улучшить качество и характеристики своей продукции, без предварительного уведомления клиентов.

РЕКОМЕНДАЦИИ ПО УХОДУ И ОБСЛУЖИВАНИЮ ИЗДЕЛИЯ

Пользователь должен регулярно обслуживать изделие. Никогда сильно не надавливайте на механизмы или подвижные части изделия. При возникновении малейших сомнений обращайтесь к соответствующей инструкции. Складывайте изделие только после того, как оно полностью просохло. Если вы оставите изделие во влажном помещении, то на нём может образоваться плесень.

Храните изделие в сухом помещении.

Укройте изделие от атмосферных факторов, воды, дождя и снега. Постоянное или продолжительное нахождение изделия под воздействием солнечных лучей может изменить цвет его некоторых материалов.

Если вы брали с собой коляску на пляж, то по возвращении домой необходимо очистить шасси от песка и соли, а затем тщательно просушить его.

Протрите влажной ветошью пластмассовые и металлические детали изделия. Можно использовать нейтральное моющее средство, но ни в коем случае не растворители, аммиак или бензин.

Если на металлические части попала вода, насухо вытрите их, чтобы предотвратить образование ржавчины.

Поддерживайте подвижные части в чистом состоянии, а в случае необходимости смажьте их маслом.

На колёсах не должно оставаться ни пыли ни песка.

РЕКОМЕНДАЦИИ ПО УХОДУ ЗА ТЕКСТИЛЬНЫМ МАТЕРИАЛОМ

Рекомендуется стирать съёмную обшивку отдельно от других вещей.

Периодически очищайте части из текстильного материала мягкой щёткой для одежды.

При стирке текстильной обшивки соблюдайте правила, указанные на специальных этикетках.



Стирайте вручную в холодной воде.



Не применяйте отбеливателей.



Не отжимайте в центрифуге.



Не утюжьте.



Не сдавайте в химчистку.

Перед тем как использовать или сложить изделие, подождите пока оно полностью не высохнет.

Регулярно проветривайте люльку, чтобы предотвратить образования внутри плесени. В частности, рекомендуется снимать текстильную обшивку с конструкции и протирать сухой ветошью поверхность люльки.

ИНСТРУКЦИИ

СПИСОК КОМПОНЕНТОВ

Прогулочной коляски

рис. 1

P1	Передние колеса
P2	Задние колеса
P3	Заглушка блокировки ленточки
P4	Обшивка подлокотников
P5	Поручень
P6	Обшивка поручня
P7	Подстаканник для бутылочки
P8	Спинку
P9	Капюшон
P10	Чехол на ножки
P11	Корзиной для покупок
P12	Дождевик

ПЕРЕНОСНЫЕ БЛОКИ В ДОПОЛНЕНИЕ К РАМЕ

Люльки | Автокресла

рис. 2

C	Люльки Zipru
C1	Покрывальце люльки
S	Капюшон люльки
S	Автокресло Huggy

МОНТАЖ ЗАДНИХ КОЛЕС

рис. 3 Нажмите на кнопку (**P13**) и зафиксируйте задние колеса (**P2**). Фиксация выполнена, как только вы услышите ЩЕЛЧОК.

рис. 4 Поместите зажим (**P14**) в соответствующее место на раме.

рис. 5 Вставьте заглушку блокировки ленточки (**P3**).

ВНИМАНИЕ: очень важную роль для гарантирования безопасного использования рамы играет правильно выполненный монтаж тормозной системы.

рис. 6 Если при монтаже пластмассовой заглушки возникают проблемы (**P3**), то её можно снять, как это показано на рисунке, и затем повторить все действия.

МОНТАЖ ПЕРЕДНИХ КОЛЕС

рис. 7 Зафиксируйте передние колеса (**P1**). Фиксация выполнена, когда вы услышите ЩЕЛЧОК.

ВНИМАНИЕ: перед использованием изделия убедитесь в том, что колеса зафиксированы правильно.

рис. 8 Чтобы снять передние колеса (**P1**), нажмите на пружину (**P15**) и, удерживая её в таком положении, снимите колеса.

ОТКРЫТИЕ РАМЫ

рис. 9 Держа нажатым рычажок (**P16**), расположенный на правой ручке, решительно приподнимите раму до её полного открытия.

рис. 10 Чтобы завершить операцию, нажмите на подножку (**P17**) так, чтобы она заблокировалась в горизонтальном положении.

рис. 11 Перед использованием изделия обязательно проверьте, что все блокирующие механизмы правильно зафиксированы по обе его стороны.

ЗАКРЫТИЕ РАМЫ

рис. 12 Нажав на красную кнопку (**P18**), приподнимите ручку (**P19**).

рис. 13 Потяните ручку вверх решительным движением до полного закрытия рамы.

рис. 14 Убедитесь в том, что рычажок (**P16**) сцепился с центральным шарнирным соединением.

РУЧКА ДЛЯ ПЕРЕНОСКИ

рис. 15 Для переноски рамы в закрытом положении используйте специальную ручку (**P20**). Не переносите раму за ручку (**P19**), которая служит для открытия.

РЕГУЛИРОВКА РУЧЕК (В МОДЕЛЯХ, ГДЕ ОНА ПРЕДУСМОТРЕНА)

рис. 16 Рама оснащена поворачиваемыми и регулируемым по высоте ручками; для установки ручек в необходимое положение используйте внутренние кнопки (**P21**).

ТОРМОЗА ЗАДНИХ КОЛЕС

рис. 17 Для задействования тормоза надавите на рычаг (**P22**) расположенный на задних колесах.

Во время остановок всегда ставьте коляску на тормоз.

БЛОКИРОВКА/ДЕБЛОКИРОВКА ПЕРЕДНИХ КОЛЕС

рис. 18 Рама оснащена плавающими колесами, которые можно заблокировать и разблокировать простым нажатием на рычажок (**P23**), расположенный на передних колесах.

ЗАДНЯЯ ПОДНОЖКА

рис. 19 Надавите ногой на заднюю подножку (**P17**), чтобы можно было легче объехать препятствие.

ПОДСТАКАННИК ДЛЯ БУТЫЛОЧКИ

рис. 20 Зафиксируйте подстаканник для бутылочки (**P7**) и убедитесь в том, что он точно расположился в гнезде.

КОРЗИНКА ДЛЯ ПОКУПОК

рис. 21 Рама оснащена вместительной корзиной для покупок (**P11**). Для закрепления корзины на раме оденьте петли на крюки и пристегните задние клапаны.

ФИКСАЦИЯ НА РАМЕ ДОПОЛНИТЕЛЬНЫХ БЛОКОВ ДЛЯ ПЕРЕВОЗКИ МАЛЫША (ЛЮЛЬКИ И АВТОКРЕСЛА)

рис. 22 На раму можно установить люльку Zipru (**C**) или автокресло Huggy (**S**).

ЛЮЛЬКА ZIPRU

ФИКСАЦИЯ ЛЮЛЬКИ НА РАМЕ

До того как закрепить люльку, выполните следующее:

рис. 23 Снимите (если имеются) обшивки с подлокотников (**P4**), надавливая указательным пальцем на рычажок (**P24**), расположенный внутри подлокотника.

рис. 24 Взяв люльку за ручку, установите её на подлокотники (**P25**) исключительно в положении «лицом к маме».

ВНИМАНИЕ: перед тем как использовать люльку, проверьте, что она с обеих сторон правильно зафиксирована на раме.

СНЯТИЕ ЛЮЛЬКИ С РАМЫ

рис. 25 Нажмите на рычажок (**C3**), расположенный с наружной стороны люльки.

рис. 26 Одновременно с этим, взявшись за ручку, приподнимите люльку.

КРЕПЛЕНИЕ КАПЮШОНА

рис. 27 Застегнуть автоматические кнопки на структуре кресла.

рис. 28 Обернуть капюшон (**C1**) вокруг ручки и закрепить его специальными кнопками.

ИНСТРУКЦИИ

РЕГУЛИРОВКА РУЧЕК И ВЕРХА

рис. 29 Для регулировки ручки и капюшона, одновременно нажать на две боковые кнопки (С4).

рис. 30 **ВНИМАНИЕ: всегда используйте ручку для переноса люльки.**

ФИКСАЦИЯ ПОКРЫВАЛЬЦА

рис. 31 Пристегните все кнопки покрывальца (С2) к люльке.

УХОД ЗА ВНУТРЕННЕЙ ОБШИВКОЙ

рис. 32 Рекомендуется регулярно снимать внутреннюю обшивку и правильно ухаживать за ней.

РЕГУЛИРОВАНИЕ СПИНКИ

рис. 33 Для подъема спинки (С5) достаточно потянуть её вверх.

рис. 34 Чтобы опустить спинку, используйте рычажок (С6), расположенный под люлькой.

АВТОКРЕСЛО HUGGY

ФИКСАЦИЯ АВТОКРЕСЛА НА ОПОРНОЙ РАМЕ

Перед тем как зафиксировать автокресло на раме, выполните следующее:

рис. 35 Снимите (если имеются) обшивки с подлокотников (Р4), надавливая указательным пальцем на рычажок (Р24), расположенный внутри подлокотника.

рис. 36 Держа автокресло за ручку, установите его на раму на подлокотники (Р25) и исключительно в положении «лицом к маме».

ВНИМАНИЕ: перед использованием автокресла, убедитесь в том, что оно правильно зафиксировано на раме.

СЪЕМ АВТОКРЕСЛА С РАМЫ

рис. 37 Используйте рычажок (S1), расположенный сзади автокресла.

рис. 38 Одновременно с этим, взявшись за ручку, приподнимите автокресло.

Смотрите правильное использование автокресла Huggy в соответствующей инструкции.

УСТАНОВКА СПИНКИ НА РАМЕ ДЛЯ ПОЛУЧЕНИЯ ПРОГУЛОЧНОЙ КОЛЯСКИ

рис. 39 На раме можно зафиксировать спинку с набивкой (Р8), чтобы получить вариант прогулочной коляски.

рис. 40 Просуньте застежку (Р26) в специальную петлю, находящуюся с задней стороны опоры прогулочного блока.

рис. 41 Вставьте два конца (Р27) во штифты (Р28), расположенные по обеим сторонам рамы.

рис. 42 Пристегните концы (Р27). О полностью пристегнутых концах будет свидетельствовать ЩЕЛЧОК. Проверьте, чтобы концы были правильно пристегнуты по обеим сторонам. В случае если необходимо отцепить концы (Р27), надавите на вилку (Р29) и одновременно с этим полностью вытяните концы.

рис. 43 Вставьте рычажки регулировки спинки (Р30) в специальные гнезда (Р31), расположенные по обеим сторонам рамы (вы должны услышать ЩЕЛЧОК сцепки).

рис. 44 Проверьте, чтобы рычажки хорошо зафиксировались по обеим сторонам. Если понадобится отцепить рычажки (Р31), нажмите на кнопку (Р32) и одновременно с этим потяните за концы.

рис. 45 Вставьте пряжку центрального ремешка между ножек (Р33) в специальную петлю, расположенную с передней стороны опоры сидения.

рис. 46 Вставьте рычажки (Р34), расположенные на подножке, в специальные прорези на обшивке.

рис. 47 Закрепите обшивку подлокотников (Р4) к обшивке, как показано на рисунке.

рис. 48 Закрепите обшивку (Р4) в специальном гнезде на подлокотниках. Когда ребенок садится в коляску, всегда проверяйте, чтобы обшивка подлокотников была правильно закреплена.

рис. 49 Пристегните кнопки (Р35) обшивки к сидению прогулочной коляски.

рис. 50 Если потребуется установить на прогулочной коляске люльку или автокресло, обшивку подлокотников (Р4) можно убрать. Для этого надавите указательным пальцем на рычажок фиксации (Р24), расположенный внутри подлокотника. Чтобы повторно ее одеть, вставьте переднюю часть в прорезь на подлокотнике и надавите на него.

РЕГУЛИРОВАНИЕ СПИНКИ

рис. 51 Спинка регулируется на 4 положения. Используйте центральный механизм (Р36) для установки спинки в требуемое положение.

ИСПОЛЬЗОВАНИЕ ПОРУЧНЯ

рис. 52 Для того, чтобы закрепить поручень (Р5) вместе с обшивкой, вставьте концы в отверстия на подлокотниках (Р25) и надавите до упора.

рис. 53 Поручень можно открыть с одной стороны или полностью снять. Для открытия поручня надавите на красный рычажок (Р37), расположенный под подлокотником; для снятия выполните это же действие и с другой стороны.

ВНИМАНИЕ: не засовывайте пальцы в отверстия подлокотников во время выполнения этих действий.

РЕГУЛИРОВАНИЕ ПОДНОЖКИ

рис. 54 Чтобы опустить подножку, нажмите на два рычажка (Р38), расположенные внизу, и одновременно надавите ногой на подножку.

рис. 55 Чтобы поднять подножку, достаточно приподнять её: она сама автоматически заблокируется.

РЕМНИ БЕЗОПАСНОСТИ

рис. 56 Проверьте, чтобы ремни были продеты в петли на высоте плеч или чуть выше плеч. Если положение ремней неправильно, выньте ремни из одной пары петель и проденьте их в другую пару петель, расположенных на одном уровне.

рис. 57 Убедитесь в том, что плечевой ремень правильно вставлен в концы поясного ремня.

рис. 58 Зафиксируйте концы поясного ремня в центральной застёжке.

рис. 59 Поясной ремень должен всегда проходить через боковые кольца (Р39), а при пристегивании малыша его нужно отрегулировать таким образом, чтобы он правильно охватывал ребенка.

рис. 60 Всегда используйте ремень, проходящий между ножек, вместе с поясным. Правильно регулируйте оба ремня.

ВНИМАНИЕ! Если это условие не выполняется, малыш может выпасть или соскользнуть с автокресла и пораниться.

КАПЮШОН

рис. 61 Для прикрепления капюшона (Р8) к коляске, подведите две застёжки (Р40) к штырькам (Р41) на боковых трубках, после того, как они вставлены, закройте два соответствующих козырька. Затем пристегните кнопку (Р42) к спинке коляски.

Чтобы убрать капюшон, выполните вышеперечисленные операции, но в обратной последовательности.

рис. 62 Чтобы отрегулировать капюшон, достаточно установить его в желаемое положение.

УХОД ЗА ОБШИВКОЙ КАПЮШОНА

рис. 63 Обшивка капюшона съёмная, поэтому за ней легко ухаживать. Отстегните кнопки (**P43**), расположенные на двух шарнирных соединениях капюшона (**P44**).

рис. 64 Отцепите передние (**P45**) и задние (**P46**) ленточки с обоих шарнирных соединений и полностью снимите обшивку.

рис. 65 Чтобы снова одеть обшивку, вставьте передние (**P45**) и задние (**P46**) ленточки в соответствующие направляющие, расположенные с внутренней стороны капюшона.

рис. 66 Вставьте ленточки в гнезда (**P47**) на шарнирных соединениях (**P44**) с обеих сторон. После их сцепки пристегните соответствующие кнопки (**P43**).

рис. 67 **ВНИМАНИЕ: более короткая ленточка (P45) должна всегда находиться впереди.**

ЧЕХОЛ НА НОЖКИ (ЕСЛИ ПРИСУТСТВУЕТ)

рис. 68 Расположите чехол (**P10**) на коляске, пропустив его под поручнем. Пропустите 2 боковые ленточки (**P48**) вокруг боковых кромок и пристегните соответствующие кнопки.

рис. 69 В конце застегните центральную застежку (**P49**).

рис. 70 На чехле имеется небольшая застежка по центру (**P50**), что позволяет его свернуть при закрытой коляске, чтобы он не соприкасался с землёй.

ДОЖДЕВИК (ЕСЛИ ПРИСУТСТВУЕТ)

рис. 71 Чтобы закрепить дождевик (**P12**), поместите его на капюшон и оберните боковые резинки (**P51**) вокруг шарниров, расположенных по бокам коляски.

рис. 72 Протяните нижние резинки (**P52**) под передней подножкой коляски и сцепите их.

УХОД ЗА ОБШИВКОЙ СПИНКИ

Рекомендуется регулярно снимать обшивку и правильно ухаживать за ней.

рис. 73 Снимите подножку с суппортов (**P53**) и отстегните все кнопки (**P35**) с обшивки.

рис. 74 Выньте поясной ремень из боковых колец (**P39**), стараясь сделать так, чтобы до полного вынимания центральной застежки ее первый зуб проделся первым через боковое кольцо.

рис. 75 Проденьте поясные ремни и ремень между ножками через специальные петли на обшивке, после чего полностью снимите ее.

рис. 76 Отцепите обшивку подлокотников (**P4**) и отстегните ее от набивки. Когда вы закрепляете обшивку, проверяйте, чтобы суппорты подножки (**P53**) правильно помещались в соответствующие разрезы под обшивкой самой подножки.

ВНИМАНИЕ! Перед тем как использовать изделие, убедитесь в том, что обшивка правильно закреплена на нем.

OSTRZEŻENIA



PRZED UŻYCIEM PRZECZYTAĆ UWAŻNIE NINIEJSZE INSTRUKCJE I ZACHOWAĆ JE NA PRZYSZŁOŚĆ. NIE PRZESTRZEGANIE NINIEJSZYCH INSTRUKCJI MOŻE OBNIŻYĆ BEZPIECZEŃSTWA DZIECKA. JESTEŚCIE ODPOWIEDZIALNI ZA BEZPIECZEŃSTWO WASZEGO DZIECKA. UWAGA! NIGDY NIE ZOSTAWIAĆ DZIECKA BEZOPIEKI: MOŻE TO BYĆ NIEBEZPIECZNE. ZWRACAĆ MAKSYMALNĄ UWAGĘ, GDY UŻYWA SIĘ PRODUKT.

Ten produkt nadaje się dla dzieci:

- od urodzenia do 9 kg, jeżeli używa się GONDOLĘ.
- od 6 miesięcy i do 15 kg, jeżeli używa się SIEDZISKO.
- od urodzenia do 13 kg gdy używa się FOTELIK SAMOCHODOWY (grupa 0/0+).

Gondola nadaje się dla dzieci, które nie potrafią samodzielnie siedzieć, obracać się i które nie potrafią podnieść się na rękach lub na kolanach.

BEZPIECZEŃSTWO

Aby uniknąć wypadków, podczas zamykania i otwierania spacerówki dzieci muszą być trzymane z daleka.

Przed zamontowaniem sprawdzić, czy produkt i wszystkie jego komponenty nie przedstawiają uszkodzeń spowodowanych transportem; w takim przypadku produkt nie może być użyty i będzie musiał być trzymany poza zasięgiem dzieci.

Dla bezpieczeństwa Waszego dziecka, przez używaniem produktu, zdjąć i usunąć wszystkie woreczki plastikowe i elementy wchodzące w skład opakowania i zawsze trzymać je poza zasięgiem niemowląt i dzieci.

Produkt musi być używany wyłącznie dla takiej liczby dzieci, dla jakiej został zaprojektowany.

Używać zawsze wyłącznie do transportu jednego dziecka w siedzisku.

Nie używać produktu, jeżeli wszystkie jego komponenty nie są poprawnie zamocowane i wyregulowane.

Czytać uważnie instrukcje dotyczące używania stelaża, gdy zostaną zamontowane gondola/siedzisko/fotelik samochodowy.

Nigdy nie umieszczać produktu w pobliżu schodów lub stopni.

Unikać wkładania palców w mechanizmy.

Używać gondoli tylko na powierzchni płaskiej, stabilnej i suchej.

Nie zostawiać spacerówki/wózka na pochylonej powierzchni z dzieckiem w środku, nawet jeśli włączony jest hamulec. Skuteczność hamulców jest ograniczona przy wysokich nachyleniach.

Przed użyciem, upewnić się, czy produkt jest kompletnie otwarty i czy wszystkie systemy blokujące i zamykające są prawidłowo założone.

Do gondoli nie wkładać materacyków o grubości powyżej 35 mm.

Przed użyciem kontrolować zawsze, czy gondola, siedzisko i fotelik samochodowy są poprawnie zamontowane na stelażu.

Wszelkie obciążenie stosowane na produkt zagraża

stabilności produktu. Maksymalne obciążenie kosza wynosi 3 kg. Kategorycznie zabrania się zwiększania zalecanego maksymalnego obciążenia.

Każdy ciężar nałożony na uchwyt może pogorszyć stabilność produktu.

Ta spacerówka/wózek nie jest przeznaczona do biegania, ani do jeżdżenia na rolkach.

Nie wchodzić lub schodzić po schodach lub po schodach ruchomych z dzieckiem w spacerówce/foteliku samochodowym/gondoli.

Regularnie sprawdzać produkt i jego komponenty, aby odnaleźć ewentualne ślady uszkodzenia i/lub zużycia, rozprucia i rozerwania. Szczególnie sprawdzać poprawny stan fizyczny i strukturalny rączek lub uchwytu transportowego i dna gondoli.

Należy być świadomym zagrożeń wynikających z obecności swobodnych płomieni lub innych źródeł ciepła, takich jak grzejniki, kominki, piece elektryczne i gazowe, itp..., nie zostawiać produktu w pobliżu tych źródeł ciepła.

Upewnić się, czy wszystkie możliwe źródła zagrożenia (na przykład: kable, sznury elektryczne, itp) są trzymane poza zasięgiem dziecka.

Nie zostawiać produktu z dzieckiem wewnątrz, tam gdzie sznury, firanki lub inne mogłyby być użyte przez dziecko do wspinania się lub mogłyby spowodować uduszenie lub powieszenie.

Nie używać gondoli na podporze.

PASY BEZPIECZEŃSTWA

Zapiąć zawsze dziecko pasami bezpieczeństwa i nigdy nie zostawiać go bez opieki.

Używać zawsze pasy bezpieczeństwa, gdy tylko Wasze dziecko potrafi samo siedzieć.

Zawsze używać pasa pachwinowego w połączeniu z pasem brzuszny.

Aby uniknąć poważnych obrażeń w wyniku upadku i/lub wyslizgnięcia się, zawsze używać pasów bezpieczeństwa poprawnie zapiętych i wyregulowanych.

Uprząż dziecięce zgodne z obowiązującymi przepisami, różniące się od tych, dostarczonych z niniejszym produktem, mogą być używane zwracając uwagę ich prawidłowe przymocowanie do kółek bocznych znajdujących się na siedzisku (**Rys. 59** - szczegół **R39**).

ZALECENIA DO UŻYTKOWANIA

Nie pozwalać innym dzieciom lub zwierzętom bawić się bez nadzoru w pobliżu wózka lub wspinac się na niego.

Podczas wkładania lub wyjmowania dziecka z siedziska/gondoli, podczas postojów i podczas montażu/demontażu akcesoriów zawsze należy włączać hamulec.

Czynności montażu, demontażu i regulacji muszą być wykonywane wyłącznie przez osoby dorosłe. Upewnić się, czy osoby używające produkt (opiekunki, dziadkowie, itp) znają jego poprawne działanie.

Przy wykonywaniu czynności regulacyjnych upewnić się, czy części ruchome nie stykają się z dzieckiem (na przykład: oparcie, budka, itp); zawsze upewnić się, czy przy wykonywaniu tych czynności hamulec jest poprawnie włączony.

Nie otwierać, nie zamykać ani nie demontować produktu z dzieckiem w środku.

Zwrócić jednakże szczególną uwagę podczas wykonywania tych czynności, kiedy dziecko jest w pobliżu.

Nie zostawiać dziecka w spacerówce/foteliku samochodowym/gondoli, gdy podróżuje się innymi środkami transportowymi.

OSTRZEŻENIA

Gdy nie używany, produkt musi być odstawiony z dala od zasięgu dzieci. Produkt nie może być używany jako zabawka! Nie pozwalać dziecku bawić się tym produktem.

Produkt jest wyposażony w tylny podnóżek, który ułatwia pokonywanie stopni i przeszkód. Nie używać tego podnóżka do transportu drugiego dziecka.

Nie transportować dziecka w siedzisku lub oddzielnie od stelaża.

W przypadku długiego wystawienia na słońce, przed użyciem produktu poczekać aż się ochłodzi.

Używać tylko z gondolami i fotelikami samochodowymi Inglesina specjalnie przygotowanymi i wyposażonymi w zaczep Easy Clip. W przypadku wątpliwości konsultować stronę www.inglesina.com lub zwrócić się do Autoryzowanego Sprzedawcy lub do Serwisu Klientów Inglesina.

GWARANCJE/CZĘŚCI WYMIENNE

Nie używać części wymiennych lub akcesoriów nie dostarczonych i/lub nie zatwierdzonych przez L'Inglesina Baby.

Ewentualne szkody spowodowane użyciem akcesoriów nie dostarczonych i/lub nie zatwierdzonych przez L'Inglesina Baby, takie jak siedzenia, zaczepy na torby, osłony przed deszczem, platformy do spacerówek, itp. nie będą objęte warunkami naszej gwarancji.

Ewentualne modyfikacje wprowadzone do produktów zwalniają L'Inglesina Baby od wszelkiej odpowiedzialności.

Nie przeciążać produktu dodatkowymi akcesoriami z wyjątkiem akcesorii zatwierdzonych przez L'Inglesina Baby: ciężar lub nacisk dodatkowy może spowodować niestabilność produktu lub narazić go na nadmierne naprężenia i spowodować jego uszkodzenie.

Nie usuwać etykietek przyklejanych i przyszytych; mogłyby uczynić produkt nie zgodny z przepisami normy.

Regularnie sprawdzać systemy bezpieczeństwa, aby zapewnić doskonałe, długotrwałe działanie produktu. W przypadku pojawienia się jakiegokolwiek problemu i/lub anomalii, zabrania się używania produktu. Należy szybko skontaktować się z Autoryzowanym Sprzedawcą lub Serwisem Klientów Inglesina.

Nie używać produktu jeżeli przedstawia złamania lub brakujące części: skontaktować się ze Sprzedawcą lub Serwisem Klientów Inglesina.

L'Inglesina Baby S.p.A. zrzeka się wszelkiej odpowiedzialności za uszkodzenia mienia lub obrażenia osób z powodu niewłaściwego i/lub nieprawidłowego użycia wyrobu.

L'Inglesina Baby S.p.A. celem ulepszenia swych produktów, zastrzega sobie prawo unowocześnień i/lub modyfikacji każdego elementu technicznego bądź estetyki, bez uprzedniego powiadomienia.

ZALECANIA DO CZYSZCZENIA I KONSERWACJI PRODUKTU

Produkt ten wymaga regularnej konserwacji ze strony użytkownika.

Nigdy nie forsować mechanizmów lub ruchomych części; w razie wątpliwości najpierw skontrolować instrukcje.

Nie odkładać produktu jeżeli jest jeszcze mokry i nie zostawiać go w pomieszczeniach wilgotnych ponieważ mogłaby powstać pleśń.

Przechowywać produkt w suchym miejscu.

Chronić produkt przed czynnikami atmosferycznymi, wodą, deszczem lub śniegiem; ponadto długotrwałe wystawienie na słońce może spowodować zmiany koloru wielu materiałów.

Po ewentualnym używaniu na plaży, czyścić i wysuszyć

dokładnie produkt, aby usunąć piasek i sól.

Czyścić części plastikowe i metalowe wilgotną ściereczką lub lekkim detergentem; nie używać rozpuszczalników, amoniaku lub benzyny.

Dokładnie wysuszyć części metalowe po ewentualnym kontakcie z wodą, w celu uniknięcia powstania rdzy.

Utrzymywać czyste wszystkie części ruchome i jeżeli konieczne smarować je lekkim olejem.

Czyścić koła z pyłu i/lub piasku.

ZALECENIA DO CZYSZCZENIA POKRYCIA Z TKANINY

Zalecamy prać pokrycie oddzielnie od innych artykułów.

Okresowo odświeżać części z tkaniny miękką szczotką do ubrań.

Przestrzegać przepisy prania pokrycia z tkaniny przedstawione na odpowiednich etykietkach.



Prać ręcznie w zimnej wodzie.



Nie wybielać.



Nie suszyć mechanicznie.



Nie prasować.



Nie prać na sucho.

Przed użyciem lub przed przechowywaniem wysuszyć dokładnie pokrycie z tkaniny.

Aby zapobiec ewentualnego powstawania pleśni, zaleca się okresowo przewietrzać gondolę. W szczególności oddzielić pokrycie z tkaniny od struktury i przetrzeć dno suchą szmatką.

INSTRUKCJE

SPIS KOMPONENTÓW

Spacerówki

rys. 1

P1	Zespół kół przednich
P2	Zespół kół tylnych
P3	Zatyczka blokująca tasiemkę
P4	Pokrycia podłokietników
P5	Pochwyty
P6	Pokrycie pochwyty
P7	Uchwyt na butelkę
P8	Oparcie
P9	Budka
P10	Śpiworek
P11	Kosz na drobiazgi
P12	Ostona przeciwdeszczowa

TRANSPORTOWYCH DODATKOWYCH

Gondola i Fotelik Samochodowy

rys. 2

C	Gondola Zippy
C1	Kołderka do Gondoli
C2	Budka do Gondoli
S	Fotelik samochodowy Huggy

MONTAŻ KÓŁ TYLNYCH

rys. 3 Nacisnąć przycisk (P13) i doczepić tylne koła (P2) aż do usłyszenia KLICK zamocowania.

rys. 4 Włożyć opaskę (P14) w odpowiednie miejsce na stelażu.

rys. 5 Włożyć zatyczkę blokującą tasiemkę (P3).

UWAGA: poprawny montaż hamulca zespolonego jest ważny dla bezpiecznego używania stelaża.

rys. 6 W przypadku wystąpienia problemów podczas montażu plastikowej zatyczki (P3), można wyciągnąć ją, tak jak wskazane na rysunku i następnie powtórzyć czynność.

MONTAŻ ZESPOŁU KÓŁ PRZEDNICH

rys. 7 Doczepiać zespół kół przednich (P1) aż do usłyszenia KLICK zamocowania.

UWAGA: przed użyciem upewnić się, czy koła są poprawnie zamocowane.

rys. 8 Aby zdjąć zespół kół przednich (P1), naciskać sprężynę (P15) i jednocześnie wyciągać go.

OTWIERANIE STELAŻA

rys. 9 Trzymając naciśniętą dźwignię (P16) umieszczoną na prawej ręczce, podnieść energicznie stelaż aż do jego kompletnego otwarcia.

rys. 10 Zakończyć operację naciskając na pedały (P17) aż do pozycji blokady poziomej.

rys. 11 **Przed użyciem upewnić się, czy wszystkie mechanizmy zamykające są poprawnie umocowane po obu bokach.**

ZAMYKANIE STELAŻA

rys. 12 Naciskając czerwony przycisk (P18), podnieść rączkę (P19).

rys. 13 Pociągnąć energicznie rączkę do góry aż do kompletnego zamknięcia stelaża.

rys. 14 Upewnić się, czy nastąpiło umocowanie dźwignienki (P16) do centralnego przegubu.

UCHWYT TRANSPORTOWY

rys. 15 Do transportowania zamkniętego stelaża używać zawsze specjalny uchwyt (P20). Nie podnosić stelaża chwytając za uchwyt otwierania (P19).

REGULACJA UCHWYTÓW (W MODELACH, W KTÓRYCH JEST PRZEWDZIANA)

rys. 16 Stelaż jest wyposażony w regulowane na wysokość i kierunek uchwyty; aby wyregulować uchwyt w żądanej pozycji, naciskać na wewnętrzne przyciski (P21).

HAMULEC KÓŁ TYLNYCH

rys. 17 Aby włączyć hamulec, popchnąć do dołu dźwignię (P22) umieszczoną na tylnych kołach.

Podczas postojów włączyć zawsze hamulec.

ZABLOKOWANIE/ODBLOKOWANIE KÓŁ PRZEDNICH

rys. 18 Stelaż jest wyposażony w koła obrotowe, które można zablokować lub odblokować za pomocą poruszania dźwigni (P23) umieszczonej na przednich kołach.

PODNOŻEK TYLNY

rys. 19 Naciskać nogą na tylny podnożek (P17), aby pomóc sobie w pokonywaniu przeszkód.

UCHWYT NA BUTELKĘ

rys. 20 Doczepić uchwyt na butelkę (P7) do stelaża upewniając się, czy jest poprawnie umieszczony.

KOSZ NA DROBIAZGI

rys. 21 Stelaż jest wyposażony w pojemny kosz na drobiazgi (P11). Aby go umocować włożyć wszystkie dziurki w specjalne haczyki i zapiąć tylne brzegi.

MONTAŻ ZESPOŁÓW TRANSPORTOWYCH DODATKOWYCH DO STELAŻA (GONDOLA I FOTELIK SAMOCHODOWY)

rys. 22 Na stelażu można zamontować gondolę Zippy (C) lub fotelik samochodowy Huggy (S).

GONDOLA ZIPPY

MONTAŻ GONDOLI NA STELAŻU

Przed montażem gondoli należy:

rys. 23 Zdjąć, jeżeli się znajdują, pokrycia podłokietników (P4) popychając palcem wskazującym dźwignię zaczepu (P24) umieszczoną wewnątrz podłokietnika.

rys. 24 Chwytać gondolę za uchwyt, zamontować ją do podłokietników (P25), ustawiając ją wyłącznie skierowaną w stronę mamy.

UWAGA: przed użyciem upewnić się, czy gondola jest zawsze poprawnie umocowana z obu stron stelaża.

ZDEJMOWANIE GONDOLI ZE STELAŻA

rys. 25 Działać na dźwignię (C3) umieszczoną na zewnątrz gondoli.

rys. 26 Jednocześnie, podnosić gondolę chwytając ją za uchwyt.

MONTAŻ BUDKI

rys. 27 Zapiąć przyciski automatyczne na gondoli.

rys. 28 Rozciągnąć daszek (C1) na uchwycie, mocując odpowiednimi przyciskami.

REGULACJA UCHWYTU I DASZKA

rys. 29 Aby wyregulować uchwyt i daszek, nacisnąć jednocześnie dwa boczne przyciski (C4).

rys. 30 **UWAGA: do transportowania gondoli, chwytając ją zawsze za uchwyt.**

DOCZEPIANIE KOŁDERKI

rys. 31 Doczepić wszystkie przyciski kołderki (C2) do gondoli.

INSTRUKCJE

KONSERWACJA POKRYCIA WEWNĘTRZNEGO

rys. 32 Do poprawnej konserwacji pokrycia wewnętrznego zaleca się okresowo wyjmować je.

REGULACJA OPARCIA

rys. 33 Do podniesienia oparcia (C5) wystarczy pociągnąć je do góry.

rys. 34 Do jego opuszczenia, działa na dźwignię (C6) pod gondolą.

FOTELIK SAMOCHODOWY HUGGY

MONTAŻ FOTELIKA NA STELAŻU

Przed zamontowaniem fotelika na stelażu należy:

rys. 35 Zdjąć, jeżeli się znajdują, pokrycia podłokietników (P4) popychając palcem wskazującym dźwignię zaczepu (P24) umieszczoną wewnątrz podłokietnika.

rys. 36 Chwytnąc fotelik za uchwyt, zamontować go do stelaża obok podłokietników (P25), ustawiając go wyłącznie zwróconym w kierunku mamy.

UWAGA: przed użyciem upewnić się, czy Fotelik jest zawsze poprawnie zamontowany.

ZDEJMOWANIE FOTELIKA SAMOCHODOWEGO ZE STELAŻA

rys. 37 Działa na dźwignię (S1) umieszczoną z tyłu fotelika.

rys. 38 Jednocześnie podnosić fotelik chwytając go za uchwyt.

Do poprawnego używania fotelika samochodowego Huggy, konsultować odnoszący się podręcznik.

MONTAŻ OPARCIA DO ZMIENIENIA STELAŻA W SPACERÓWKĘ

rys. 39 Na stelażu można zamontować oparcie wraz z wyciółką (P8), aby uzyskać konfigurację spacerówki.

rys. 40 Włożyć klamrę (P26) w odpowiednią dziurkę umieszczoną w części tylnej podpory siedziska.

rys. 41 Włożyć 2 końcówki (P27) na sworznie (P28) na obu bokach stelaża.

rys. 42 Zaczepić końcówki (P27) aż do usłyszenia KLIK zamocowania. Sprawdzić poprawność zamocowania po obu bokach. W przypadku konieczności, aby zdjąć końcówki (P27) przycisnąć widełki (P29) i jednocześnie ciągnąć je aż do kompletnego wyciągnięcia.

rys. 43 Wkładać dźwignie regulujące oparcie (P30) w odpowiednie miejsca (P31) po obu bokach stelaża aż do usłyszenia KLIK zamocowania.

rys. 44 Sprawdzić poprawne zamocowanie po obu bokach. W przypadku konieczności, aby odczepić dźwignie (P31), naciskać przycisk (P32) i jednocześnie ciągnąć końcówki.

rys. 45 Włożyć klamrę pasa kroczonego (P33) w odpowiednią dziurkę umieszczoną w części przedniej wsparcia siedziska.

rys. 46 Włożyć dźwignie (P34) podnóżka w odpowiednie otwory umieszczone w pokryciu.

rys. 47 Umocować pokrycia podłokietników (P4) do pokrycia tak jak pokazane na rysunku.

rys. 48 Następnie zamocować pokrycie podłokietnika (P4) w odpowiednim miejscu na podłokietniku. Przed posadzeniem dziecka, sprawdzić, czy pokrycie podłokietnika jest poprawnie zamocowane.

rys. 49 Zapiąć guziki (P35) pokrycia do siedziska spacerówki.

rys. 50 Pokrycie podłokietnika (P4) może być zdjęte, aby umożliwić zamontowanie gondoli i fotelika samochodowego także w wersji spacerówki. Popychać palcem wskazującym dźwignię zaczepu (P24) umieszczoną

wewnątrz podłokietnika. Aby ponownie je zamontować włożyć przednią część w szczelinę na podłokietniku i popychać do dołu.

REGULACJA OPARCIA

rys. 51 Możliwa jest regulacja oparcia w 4 pozycje; działa na centralne urządzenie (P36) i doprowadzić je do żądanej pozycji.

UŻYWANIE POCHWYTU

rys. 52 Zamontować pochwyt (P5) wraz z pokryciem, wkładając końcówki w otwory podłokietników (P25) i popychać aż do zablokowania.

rys. 53 Pochwyt może być otworzony z jednego boku albo kompletnie wyjęty. Aby go otworzyć przyciskać czerwoną dźwignię (P37) pod podłokietnikiem; aby zdjąć go, powtórzyć operację także z drugiego boku.

UWAGA: gdy wykonuje się te operacje nie wkładać palców w otwory podłokietników.

REGULACJA PODNÓŻKA

rys. 54 Do obniżenia podnóżka poruszać obie dźwignie (P38) umieszczone w jego dolnej części, popychając go jednocześnie do dołu.

rys. 55 Aby podnieść podnóżek wystarczy pociągnąć go do góry; zablokuje się automatycznie.

PASY BEZPIECZEŃSTWA

rys. 56 Sprawdzić, czy pasy są włożone w dziurki na wysokości ramion lub zaraz nad nimi. Jeżeli pozycja nie jest poprawna, wyciągnąć pasy z pierwszej pary dziurek i włożyć je w drugą, używać zawsze dziurki na tej samej wysokości.

rys. 57 Sprawdzić, czy pas plecowy jest poprawnie włożony w końcówki pasa brzuszego.

rys. 58 Zaczepić końcówki brzuszego pasa bezpieczeństwa do centralnej klamry.

rys. 59 Pas brzuszny musi zawsze przechodzić przez boczne pierścienie (P39) i gdy jest używany musi być wyregulowany poprawnie naokoło dziecka.

rys. 60 Używać zawsze pas kroczonego w kombinacji z pasem brzuszny regulując je w poprawny sposób.

UWAGA! Nie przestrzeganie tego ostrzeżenia może spowodować upadek lub wyszlignięcie się dziecka z ryzykiem zranienia.

BUDKA

rys. 61 Aby przymocować budkę (P8) do spacerówki, należy ustawić obydwie pary szczyptec (P40) naprzeciw kołków (P41) na rurkach bocznych, i po założeniu ich, zamknąć obydwie odnośne skrzydełka. Następnie zapiąć przycisk (P42) do oparcia spacerówki.

Aby ją zdjąć, wykonać powyższe czynności w odwrotnym kierunku.

rys. 62 Aby wyregulować budkę, wystarczy doprowadzić ją do wymaganej pozycji.

KONSERWACJA POKRYCIA BUDKI

rys. 63 Pokrycie budki może być zdjęte, aby umożliwić poprawną konserwację. Odczepić przyciski (P43) umieszczone na obu przegubach budki (P44).

rys. 64 Odczepić przednie tasiemki (P45) i tylne (P46) z obu przegubów i wyciągnąć kompletnie pokrycie.

rys. 65 Aby ponownie założyć pokrycie włożyć przednią tasiemkę (P45) i tylną (P46) w odpowiednie prowadnice w wewnętrznej podszwewce.

rys. 66 Następnie włożyć tasiemki w gniazda (P47) na obu przegubach (P44) aż do kompletnego zaczeplenia i zapięcia zapięcia automatyczne (P43).

INSTRUKCJE

rys. 67 UWAGA: krótsza taśmka (P45) musi znajdować się zawsze z przodu.

ŚPIWOREK (JEŻELI OBECNY)

rys. 68 Umieścić śpiworek (P10) przesuwając go pod pochwytym. Zablokować 2 boczne taśmki (P48) wokół bocznych płytek, zapinając odnoszące się guziki automatyczne.

rys. 69 Następnie zapiąć centralną klamrę (P49).

rys. 70 Śpiworek posiada niewielką klamrę pośrodku (P50), która pozwala na zwinięcie go przy złożonej spacerówce, w celu zmniejszenia jego styczności z podłożem.

OSŁONA PRZECIWDESZCZOWA (JEŻELI OBECNA)

rys. 71 Aby zamontować osłonę przeciwdeszczową (P12), umieścić ją na budce i owinąć boczne gumki (P51) naokoło przegubów boku spacerówki.

rys. 72 Przeprowadzić dolne gumki (P52) pod przednim podnóżkiem spacerówki i zamontować je razem.

KONSERWACJA POKRYCIA OPARCIA

Do poprawnej konserwacji pokrycia zaleca się okresowo wyjmować je.

rys. 73 Wyciągnąć podnóżek ze wsporników (P53) i odpiąć wszystkie guziki (P35) pokrycia.

rys. 74 Wyciągnąć pas brzuszny z bocznych pierścieni (P39) uważając, aby przed jego kompletnym wyciągnięciem przewlec pierwszy ząb centralnej klamry poprzez boczny pierścień.

rys. 75 Przeprowadzić pasy plecowe i pas kroczy przez odpowiednie dziurki w pokryciu i wyciągnąć je kompletnie.

rys. 76 Odczepić pokrycie podłokietnika (P4) i odpiąć je od tapicerki. Gdy ponownie wkłada się pokrycie, sprawdzić, czy wsporniki podnóżka (P53) są poprawnie włożone w odpowiednie otwory pod tym pokryciem.

UWAGA! Przed użyciem upewnić się, czy Pokrycie jest poprawnie umieszczone.

AVERTIZĂRI



CITIȚI CU ATENȚIE INSTRUCȚIUNILE ÎNAINTE DE UTILIZAREA PRODUSULUI ȘI PĂSTRAȚI-LE PENTRU A LE CONSULTA ÎN VIITOR. SIGURANȚA COPILULUI DUMNEAVOASTRĂ POATE FI ÎN PERICOL DACĂ NU RESPECTAȚI CU ATENȚIE ACESTE INSTRUCȚIUNI. SIGURANȚA COPILULUI ESTE RESPONSABILITATEA DUMNEAVOASTRĂ. ATENȚIE! NU LĂSAȚI NICIODATĂ COPILUL NESUPRAVEGHEAT: AR PUTEA FI PERICULOS. FIȚI EXTREM DE ATENȚI CÂND UTILIZAȚI PRODUSUL.

Acest produs este adecvat pentru copii:

- de la naștere și până se atinge greutatea de 9 Kg dacă se utilizează LANDOUL.
- de la 6 luni și până se atinge greutatea de 15 Kg dacă se utilizează CĂRUCIORUL.
- până la 13 kg când se utilizează SCAUNUL AUTO (grup 0/0+).

Landoul este adecvat pentru copiii ce nu pot sta așezați singuri, ce nu se pot întoarce sau ridica pe mâini sau genunchi.

SIGURANȚĂ

Pentru a evita incidentele, țineți copilul departe în timpul operațiunilor de deschidere și închidere a căruciorului.

Verificați înainte de asamblare ca produsul și toate componentele sale să nu prezinte daune datorate transportului; în acest caz produsul nu trebuie utilizat și va trebui ținut departe de copii.

Pentru siguranța copilului dumneavoastră, înainte de a utiliza produsul, înlăturați și eliminați toate pungile din plastic și elementele ce fac parte din ambalaj și nu le lăsați la îndemâna nou-născuților și copiilor.

Produsul trebuie utilizat numai pentru numărul de copii pentru care a fost proiectat.

Utilizați numai pentru transportul unui singur copil în cărucior.

Nu utilizați produsul dacă nu ați fixat și reglat corect toate componentele.

Citiți cu atenție instrucțiunile referitoare la utilizarea șasiului când se vor fixa landoul/căruciorul/scaunul pentru mașină.

Nu amplasați niciodată produsul în apropierea scărilor sau treptelor.

Evitați introducerea degetelor în mecanisme.

Utilizați landoul numai pe o suprafață plană, stabilă și uscată. Nu lăsați căruciorul/landoul pe o suprafață înclinată când copilul se află în cărucior, chiar dacă frâna este acționată. Eficiența sistemului de frânare este limitată în cazul suprafețelor cu înclinare semnificativă.

Înainte de utilizare, asigurați-vă că produsul este complet deschis și că toate dispozitivele de blocare și siguranță sunt corect fixate.

Nu adăugați în leagăn saltele mai groase de 35 mm.

Controlați întotdeauna dacă landoul, căruciorul și scaunul pentru mașină sunt corect fixate de șasiu înainte de a fi utilizate.

Orice sarcină aplicată produsului, îl poate dezechilibra. Greutatea maximă admisă a coșulețului este de 3 kg. Este

absolut interzisă depășirea greutății maxime recomandate. Orice greutate aplicată pe mâner, poate compromite stabilitatea produsului.

Acest cărucior/landou nu poate fi utilizat pentru a alerga sau patina.

Nu urcați sau coborâți scări sau nu folosiți scările mobile cu copilul în cărucior/scaun auto/landou.

Controlați regulat produsul și componentele acestuia pentru a descoperi eventualele semne de deteriorare și/sau uzură, descusături și tăieturi. Verificați în special integritatea fizică și structurală a mânerelor sau a mânerului de transport și a fundului landoului.

Trebuie să fiți conștienți de pericolele reprezentate de flăcările libere sau alte surse de căldură cum ar fi radiatoarele, șemineurile, sobele electrice și cu gaz, etc.: nu lăsați produsul în apropierea acestor surse de căldură.

Asigurați-vă că toate sursele posibile de pericol (exemplu: cabluri, fire electrice, etc.) sunt ținute departe de copil.

Nu lăsați produsul cu copilul în el unde există sfori, perdele sau alte lucruri pe care copilul ar putea să se cațere sau care i-ar putea cauza sufocarea sau strangularea.

Nu utilizați landoul pe un suport.

CENTURI DE SIGURANȚĂ

Fixați copilul bine cu centurile de siguranță și nu-l lăsați niciodată nesupravegheat.

Utilizați întotdeauna centurile de siguranță imediat ce copilul dumneavoastră este capabil să stea singur în șezut.

Utilizați întotdeauna centura inghinală împreună cu cea abdominală.

Pentru a evita rănirea gravă ca urmare a căderilor și/sau alunecărilor, utilizați întotdeauna centurile de siguranță corect prinse și reglate.

Sisteme de blocare conforme regulamentelor în vigoare, diferite de cele furnizate împreună cu produsul, pot fi folosite fiind atenți să le ancorați de inelele laterale aflate pe șezut (Fig. 59 - detaliul R39).

SFATURI PENTRU UTILIZARE

Nu permiteți altor copii sau animale să se joace nesupravegheați în apropierea produsului sau să se cațere pe acesta.

În timpul așezării și scoaterii copilului din scaun/landou, pe parcursul staționării și pe timpul montării/demontării accesoriilor asigurați-vă că frâna este mereu activată.

Operațiunile de montare, demontare și reglare trebuie să fie efectuate numai de către persoane adulte. Asigurați-vă că persoanele care utilizează produsul (dădacă, bunici, etc.) cunosc funcționarea corectă a acestuia.

În timpul operațiunilor de reglare asigurați-vă că componentele mobile ale produsului nu intră în contact cu copilul (exemplu: spătar, capotă, etc.); asigurați-vă că în timpul acestor operațiuni frâna este activată corect.

Nu efectuați operațiuni de deschidere, închidere sau demontare a căruciorului când copilul se află în cărucior.

Fiți foarte atenți când efectuați aceste operațiuni și copilul se află în apropiere.

Nu lăsați copilul în cărucior/scaunul auto/landou când călătoriți cu alte mijloace de transport.

Când nu îl folosiți, produsul trebuie pus la loc, departe de copii. Produsul nu trebuie utilizat ca o jucărie! Nu îi permiteți copilului să se joace cu acest produs.

Produsul este dotat cu o platformă posterioară ce facilitează trecerea peste trepte și obstacole. Nu utilizați această platformă pentru transportarea unui al doilea copil.

Nu transportați copilul în cărucior sau separat de șasiu.

AVERTIZĂRI

În caz de expunere prelungită la soare, așteptați ca produsul să se răcească înainte de a-l utiliza.

Utilizați produsul numai cu landouri și scaune pentru mașină Inglesina, proiectate special și dotate cu sistem de prindere Easy Clip. În caz de dubii consultați site-ul www.inglesina.com sau adresați-vă Vânzătorului Autorizat sau Serviciul de Asistență pentru Clienți Inglesina.

GARANȚIE/PIESE DE SCHIMB

Nu utilizați piese de schimb sau accesorii care nu sunt furnizate și/sau aprobate de L'Inglesina Baby.

Eventualele daune cauzate de utilizarea de accesorii ce nu sunt furnizate și/sau aprobate de L'Inglesina Baby, cum ar fi scaunele, sisteme de prindere pentru borsete, învelitori contra ploii, platforme pentru cărucioare, etc. nu vor fi acoperite de condițiile garanției noastre.

Eventualele modificări aduse produselor exonerează L'Inglesina Baby de orice responsabilitate.

Nu supraîncărcați produsul cu accesorii ulterioare cu excluderea celor aprobate de L'Inglesina Baby: greutatea sau presiunea suplimentare pot cauza instabilitatea produsului sau supunerea acestuia la tensiune excesivă ducând la ruperea acestuia.

Nu înlăturați etichetele adezive și cusute; ar putea face produsul neconform în temeiul legislației.

Verificați cu regularitate dispozitivele de siguranță pentru a vă asigura de funcționarea lor corectă în timp. În cazul în care există probleme și/sau anomalii de orice fel, utilizarea căruciorului este interzisă. Contactați imediat Vânzătorul Autorizat sau Serviciul de Asistență Clienți Inglesina.

Nu utilizați produsul dacă prezintă rupturi sau componente lipsă: contactați Vânzătorul de încredere sau Serviciul de Asistență a Clienților Inglesina.

L'Inglesina Baby S.p.A. neagă orice responsabilitate pentru daune cauzate lucrurilor sau persoanelor ce derivă din utilizarea inadecvată și/sau incorectă a instrumentului.

L'Inglesina Baby S.p.A. pentru a-și îmbunătăți produsele își rezervă dreptul de actualizare și/sau modificare a oricărui detaliu tehnic sau estetic fără vreo informare anterioară.

SFATURI PENTRU CURĂȚAREA ȘI ÎNTREȚINEREA PRODUSULUI

Acest produs necesită o mentenanță regulată din partea utilizatorului.

Nu forțați niciodată mecanismele sau componentele mobile; în caz de dubii, verificați mai întâi instrucțiunile.

Nu strângeți produsul dacă este încă ud și nu-l lăsați în locuri umede deoarece s-ar putea forma mușegai.

Păstrați produsul într-un loc uscat.

Protejați produsul de agenții atmosferici, apă, ploaie sau zăpadă; de asemenea expunerea continuă și prelungită la soare ar putea cauza schimbări de culoare la multe din materiale.

După o eventuală utilizare pe plajă, curățați și uscați atent produsul pentru a înlătura nisipul și sarea.

Curățați componentele din plastic și din metal cu o cârpă umedă sau cu un detergent delicat; nu utilizați solvenți, amoniac sau benzină.

Uscați atent componentele din metal după un eventual contact cu apa, pentru a evita formarea de rugină.

Păstrați curate toate componentele în mișcare și dacă trebuie lubrifiați-le cu un ulei delicat.

Mențineți roțile fără praf și/sau nisip.

SFATURI PENTRU CURĂȚAREA HUSEI TEXTILE

Vă sfătuim să spălați căptușeala separat de celelalte articole. Împrospătați periodic părțile din material textil cu o perie moale pentru haine.

Respectați regulile de spălare a căptușelii textile prezentate pe etichetele aferente.



Spălați la mână în apă rece.



Nu înălbiți.



Nu uscați mecanic.



Nu călcați.



Nu folosiți spălarea uscată.

Uscați perfect căptușeala din material textil, înainte de a o utiliza sau de a o strânge.

Pentru a preveni eventuala formare de mușegai, vă sfătuim să aerisiți periodic landoul. În special, separați căptușeala textilă de structură și treceți o cârpă uscată pe fund.

INSTRUCȚIUNI

LISTĂ COMPONENTE

Cărucior

fig. 1

P1	Grup roți față
P2	Grup roți spate
P3	Dispozitiv pentru blocarea benzii
P4	Acoperitoare-brațe
P5	Bară pentru mâini
P6	Căptușeală bară pentru mâini
P7	Suport biberon
P8	Spătarul
P9	Capotă
P10	Husă pentru picioare
P11	Coșuleț pentru obiecte
P12	Apărătoare de ploaie

UNITĂȚILOR DE TRANSPORT ADIȚIONALE

Landou | Scaun Auto

fig. 2

C	Landou Zippy
C1	Husă landou
C2	Capotă landou
S	Scaun auto Huggy

ASAMBLARE ROȚI POSTERIOARE

fig. 3 Apăsăți butonul (P13) și fixați roțile din spate (P2) până auziți un CLICK.

fig. 4 Introduceți clema (P14) în locașul specific pe șasiu.

fig. 5 Introduceți dispozitivul de blocare a benzii (P3).

ATENȚIE: asamblarea corectă a sistemului comun de frânare este importantă pentru utilizarea șasiului în condiții de siguranță.

fig. 6 În caz că întâlniți probleme în timpul montării dispozitivului din plastic (P3), puteți să-l înlăturați precum este indicat în figură, și apoi puteți repeta operațiunea.

ASAMBLAREA GRUPULUI DE ROȚI DIN FAȚĂ

fig. 7 Fixați grupul de roți din față (P1) până auziți un CLICK de prindere.

ATENȚIE: asigurați-vă că roțile sunt prinse bine înainte de utilizare.

fig. 8 Pentru a înlătura grupul roților din față (P1), apăsați arcul (P15) și scoateți-l în același timp.

DESCHIDEREA ȘASIULUI

fig. 9 Ținând apăsată maneta (P16), amplasată pe mânerul drept, ridicați ferm șasiul până la deschiderea sa completă.

fig. 10 Finalizați operațiunea acționând asupra pedalei (P17), până la poziția de blocare orizontală.

fig. 11 **Asigurați-vă că toate mecanismele de închidere sunt corect blocate pe ambele laturi, înainte de utilizarea căruciorului.**

ÎNCHIDEREA ȘASIULUI

fig. 12 Apăsând butonul roșu (P18), ridicați mânerul (P19).

fig. 13 Trageți ferm mânerul în sus, până la închiderea completă a șasiului.

fig. 14 Asigurați-vă că a fost efectuată prinderea manetei (P16) la dispozitivul de cuplare central.

MÂNERUL DE TRANSPORT

fig. 15 Pentru a transporta șasiul închis, utilizați mânerul aferent (P20). Nu ridicați șasiul prinzând mânerul de deschidere (P19).

REGLARE MÂNERE (LA MODELELE UNDE ESTE PREVĂZUTĂ)

fig. 16 Șasiul este dotat cu mânere reglabile în înălțime și direcție; pentru a regla mânerul în poziția dorită, acționați asupra butoanelor interne (P21).

FRÂNĂ ROȚI DIN SPATE

fig. 17 Pentru a acționa frâna, împingeți în jos maneta (P22) amplasată pe roțile din spate.

Acționați întotdeauna frâna în timpul staționării.

BLOCAREA/DEBLOCAREA ROȚILOR DIN FAȚĂ

fig. 18 Șasiul este dotat cu roți pivotante care se pot bloca și debloca acționând în mod simplu maneta (P23) situată a pe roțile din față.

PEDALA POSTERIOARĂ

fig. 19 Apăsăți cu piciorul pe platforma posterioară (P17) pentru a vă ajuta în depășirea obstacolelor.

SUPORT BIBERON

fig. 20 Prindeți suportul pentru biberon (P7) pe șasiu asigurându-vă că stă corect în locaș.

COȘULEȚ PENTRU OBIECTE

fig. 21 Șasiul este dotat cu un coșuleț încăpător pentru obiecte (P11). Pentru a-l fixa, introduceți toate buclele în cărligele aferente și încheiați marginile posterioare.

PRINDEREA UNITĂȚILOR DE TRANSPORT ADIȚIONALE PE ȘASIU (LANDOU ȘI SCAUN AUTO)

fig. 22 Pot fi fixate pe șasiu landoul Zippy (C) sau scaunul auto Huggy (S).

LANDOUL ZIPPY

PRINDEREA LANDOULUI PE ȘASIU

Înainte de a prinde landoul este necesar:

fig. 23 Să înlăturați acoperitoarele pentru brațe (P4), dacă sunt prezente, împingând cu degetul arătător maneta de prindere (P24) situată în interiorul brațului.

fig. 24 Prințând landoul de mâner, prindeți-l pe brațele (P25), poziționându-l întors numai spre mamă.

ATENȚIE: verificați întotdeauna, înainte de utilizare, dacă landoul este fixat corect pe amândouă părțile șasiului.

DETAȘAREA LANDOULUI DE PE ȘASIU

fig. 25 Acționați asupra manetei (C3) amplasată în exteriorul landoului.

fig. 26 Ridicați în același timp landoul, prințându-l de mâner.

FIXAREA CAPOTEI

fig. 27 Prindeți butoanele automate pe structura landoului.

fig. 28 Înfășurați capota (C1) în jurul manetei fixând-o cu butoanele aferente.

REGLAREA MANETEI ȘI A CAPOTEI

fig. 29 Pentru a regla maneta și capota acționați asupra celor două butoane laterale (C4) în același timp.

fig. 30 **ATENȚIE: pentru a transporta landoul, prindeți-l mereu de mâner.**

FIXAREA HUSEI

fig. 31 Prindeți toate butoanele husei (C2) de landou.

INSTRUCȚIUNI

ÎNȚREȚINEREA CĂPTUȘELII INTERNE

fig. 32 Vă sfătuim să înlăturați periodic căptușeala interioară pentru întreținerea sa corectă.

REGLAREA SPĂTARULUI

fig. 33 Pentru a ridica spătarul (C5) este suficient să îl trageți în sus.

fig. 34 Pentru a îl coborî, acționați asupra manetei (C6) de sub landou.

SCAUN PENTRU MAȘINĂ HUGGY

PRINDEREA SCAUNULUI PE ȘASIU

Înainte de a prinde scaunul pe șasiu este necesar:

fig. 35 Să înlăturați acoperitoarele pentru brațe (P4), dacă sunt prezente, împingând cu degetul arătător maneta de prindere (P24) situată în interiorul brațului.

fig. 36 Prințând scaunul de mâner, prindeți-l pe șasiu în corespondență cu brațele (P25), poziționându-l întors numai spre mamă.

ATENȚIE: verificați întotdeauna, înainte de utilizare, că scaunul este fixat corect.

DETAȘAREA SCAUNULUI DE MAȘINĂ DE PE ȘASIU

fig. 37 Acționați asupra manetei (S1) amplasată pe partea posterioară a scaunului.

fig. 38 Ridicați în același timp scaunul, prințându-l de mâner.

Pentru utilizarea corectă a scaunului pentru mașină Huggy, consultați manualul specific.

FIXAREA SPĂTARULUI PENTRU A TRANSFORMA ȘASIUL ÎN CĂRUCIOR

fig. 39 Spătarul cu tot cu umplutura (P8) poate fi prins pe șasiu, pentru a obține configurația cărucior.

fig. 40 Introduceți catarama (P26) în bucla amplasată pe partea posterioară a suportului scaunelului.

fig. 41 Introduceți cele 2 extremități (P27) pe pivoții (P28) de pe amândouă părțile șasiului.

fig. 42 Fixați extremitățile (P27) până auziți CLICK-ul de prindere. Asigurați-vă de fixarea corectă pe amândouă laturile. În caz de necesitate, pentru a desprinde extremitățile (P27), apăsați clema (P29) și în același timp extrageți-le până când ies complet.

fig. 43 Introduceți manetele de reglare a spătarului (P30) în locașele aferente (P31) pe amândouă laturile șasiului până auziți CLICK-ul de fixare.

fig. 44 Asigurați-vă de fixarea perfectă pe amândouă laturile. În caz de necesitate, pentru a desprinde manetele (P31), apăsați butonul (P32) și trageți de extremități în același timp.

fig. 45 Introduceți catarama centurii pentru despărțirea picioarelor (P33) în bucla amplasată pe partea anterioară a suportului scaunelului.

fig. 46 Introduceți limbile (P34) ale platformei în deschizăturile aferente amplasate pe căptușeală.

fig. 47 Fixați elementele de acoperire pentru brațe (P4) pe căptușeală precum este ilustrat în figură.

fig. 48 Fixați elementele de acoperire pentru braț (P4) în locașul aferent de pe braț. Când așezați copilul, asigurați-vă întotdeauna că acoperitoarea pentru braț este prinsă corect.

fig. 49 Prindeți nasturii (P35) ai căptușelii de scaunul căruciorului.

fig. 50 Elementul de acoperire a brațului (P4) poate fi înlăturat pentru a permite fixarea landoului și a scaunelului Auto chiar și pe versiunea cărucior. Împingeți cu indexul limbii de prindere (P24) situată în interiorul brațului. Pentru a îl remonta, introduceți partea anterioară în spațiul de pe braț și împingeți în jos.

REGLAREA SPĂTARULUI

fig. 51 Puteți regla spătarul în 4 poziții; acționați asupra dispozitivului central (P36) și aduceți-l în poziția dorită.

UTILIZAREA BAREI PENTRU MÂINI

fig. 52 Fixați bara pentru mâini (P5) cu tot cu căptușeală, introducând extremitățile în deschizăturile brațelor (P25) și împingeți până la blocare.

fig. 53 Bara pentru mâini poate fi deschisă pe o parte sau înlăturată complet. Pentru a o deschide, apăsați maneta roșie (P37) de sub braț; pentru a o înlătura, repetați operațiunea și pe cealaltă parte.

ATENȚIE: nu introduceți degetele în deschizăturile brațelor pe parcursul efectuării acestor operațiuni.

REGLAREA SUPORTULUI DE SPRIJIN PENTRU PICIOARE

fig. 54 Pentru a coborî suportul pentru picioare, acționați asupra manetelor (P38) situate în partea inferioară a acestuia, împingându-l în același timp în jos.

fig. 55 Pentru a înălța suportul este suficient să îl trageți în sus: se va bloca automat.

CENTURI DE SIGURANȚĂ

fig. 56 Verificați ca centurile să fie introduse în bucle la înălțimea spatelui sau imediat deasupra. Dacă poziția nu este corectă, scoateți centurile din prima pereche de bucle și reintroduceți-le în a doua; utilizați întotdeauna buclele la aceeași înălțime.

fig. 57 Asigurați-vă că centura dorsală este introdusă corect în capetele centurii abdominale.

fig. 58 Prindeți extremitățile centurii pentru abdomen în catarama centrală.

fig. 59 Centura abdominală trebuie să treacă întotdeauna prin inelele laterale (P39) și când este utilizată, trebuie să fie reglată pentru a susține corect copilul.

fig. 60 Utilizați întotdeauna centura de despărțire a picioarelor împreună cu cea abdominală reglându-le în mod corect.

ATENȚIE! Nerespectarea acestei măsuri de siguranță poate cauza căderea sau alunecarea copilului cu riscul de a se răni.

CAPOTĂ

fig. 61 Pentru a fixa capota (P8) la cărucior, poziționați cele două clești (P40) în dreptul știfturilor (P41) pe tuburile laterale și după introducerea, închideți cele două aripioare corespunzătoare. Cuplați apoi nasturele (P42) la spătarul căruciorului.

Pentru a o înlătura, efectuați operațiunile de mai sus în sens invers.

fig. 62 Pentru a regla capota, este suficient să o împingeți în poziția dorită.

ÎNȚREȚINEREA CĂPTUȘELII CAPOTEI

fig. 63 Căptușeala capotei poate fi înlăturată pentru a permite întreținerea corectă. Desfaceți nasturii (P43) amplasați pe amândouă dispozitivele de cuplare ale capotei (P44).

fig. 64 Desfaceți benzile anterioare (P45) și posterioare (P46) din amândouă dispozitivele de cuplare și scoateți complet căptușeala.

fig. 65 Pentru a remonta căptușeala, introduceți benzile anterioare (P45) și posterioare (P46) în ghidajele aferente de pe căptușeala interioară.

fig. 66 Introduceți benzile în locașurile (P47) în amândouă dispozitivele de cuplare (P44) până la fixarea completă și închideți capsele automate corespunzătoare (P43).

fig. 67 **ATENȚIE: banda cea mai scurtă (P45) trebuie să fie mereu poziționată anterior.**

INSTRUCȚIUNI

HUSĂ PENTRU PICIOARE (DACĂ ESTE PREZENTĂ)

fig. 68 Poziționați husa pentru picioare (P10) trecând-o pe sub bara de protecție. Blocați cele 2 benzi laterale (P48) în jurul lamelor din lateral, închizând butoanele automate corespunzătoare.

fig. 69 În cele din urmă închideți catarama centrală (P49).

fig. 70 Husa este prevăzută cu o mic cataramă centrală (P50) care permite înfășurarea căruciorului închis, în scopul de a reduce contactul acestuia cu terenul.

APĂRĂTOARE DE PLOAIE (DACĂ EXISTĂ)

fig. 71 Pentru a monta apărătoarea de ploaie (P12), poziționați-o pe capotă și înfășurați șnururile elastice laterale (P51) în jurul dispozitivelor de cuplare de pe lateralul căruciorului.

fig. 72 Treceți apoi șnururile elastice inferioare (P52) pe sub platforma anterioară a căruciorului și legați-le împreună.

ÎNTREȚINEREA CĂPTUȘELII SPĂTARULUI

Vă sfătuim să înlăturați periodic căptușeala pentru întreținerea sa corectă.

fig. 73 Scoateți platforma din suporturile (P53) și desprindeți toți nasturii (P35) ai căptușelii.

fig. 74 Desfaceți centura abdominală din inelele laterale (P39) având grijă să treceți primul dinte al cataramei centrale prin inelul lateral înainte de a o scoate complet.

fig. 75 Treceți centurile dorsale și despărțitorul pentru picioare prin buclele aferente de pe căptușeală și scoateți-o complet.

fig. 76 Desprindeți elementul de acoperire a brațelor (P4) și desfaceți nasturii de pe căptușeală. Când puneți căptușeala la loc, verificați ca suporturile platformei pentru picioare (P53) să fie introduse corect în deschizăturile aferente de sub căptușeală.

ATENȚIE! Asigurați-vă că ați fixat corect căptușeala înainte de utilizare.

ADVERTÊNCIA



LEIA COM ATENÇÃO AS INSTRUÇÕES ANTES DA UTILIZAÇÃO E GUARDE-AS PARA REFERÊNCIA FUTURA.

A SEGURANÇA DO SEU FILHO PODE SER COMPROMETIDA SE AS PRESENTES INSTRUÇÕES NÃO FOREM SEGUIDAS COM CUIDADO.

A SEGURANÇA DA CRIANÇA É DA SUA RESPONSABILIDADE.

ATENÇÃO! NUNCA DEIXE A CRIANÇA SEM VIGILÂNCIA: PODE SER PERIGOSO. PRESTE A MÁXIMA ATENÇÃO QUANDO UTILIZAR O PRODUTO.

Este produto destina-se a crianças:

- a partir do nascimento e até aos 9 Kg se se utiliza a ALCOFA.
- a partir dos 6 meses e até aos 15 kg se se utiliza a CADEIRA.
- a partir do nascimento e até aos 13 kg quando se utiliza a CADEIRINHA CARRO (grupo 0/0+).

A alcofa destina-se a crianças que não consigam permanecer sentadas sozinhas, nem rodar e que não possam levantar-se sobre as mãos ou joelhos.

SEGURANÇA

Para evitar acidentes, manter afastado o bebé durante as operações de abertura e fechamento do carrinho.

Verifique antes da montagem, se o produto e todos os componentes não apresentam danos devidos ao transporte; em caso afirmativo, o produto não deve ser utilizado e deve ser mantido longe do alcance das crianças.

Para a segurança do seu filho, antes de utilizar o produto, remova e elimine todos os sacos de plástico e os elementos que fazem parte da embalagem e mantenha-os longe do alcance dos bebés e das crianças.

O produto deve ser utilizado exclusivamente pelo número de crianças para o qual foi concebido.

Utilize-o de qualquer forma para o transporte de uma única criança por cadeira.

Não utilize o produto se todos os seus componentes não estiverem correctamente fixados e regulados.

Leia atentamente as instruções relativas à utilização da estrutura onde serão encaixadas a alcofa/cadeira/cadeira auto.

Nunca coloque o produto na proximidade de escadas ou degraus.

Evite inserir os dedos nos mecanismos.

Utilizar a alcofa apenas em superfícies planas, estáveis e secas.

Não deixe o carrinho de passeio/carrinho de bebé num plano inclinado com a criança a bordo, mesmo que o travão esteja engatado. A eficiência dos travões é limitada em planos inclinados íngremes.

Antes da utilização, verifique se o produto está completamente aberto e os dispositivos de bloqueio e segurança estão correctamente engatados.

Não utilize na alcofa colchões com espessura superior a 35 mm.

Antes da utilização, verifique sempre se a alcofa, a cadeira e a cadeira auto estão correctamente encaixadas na estrutura.

Qualquer carga aplicada ao produto compromete a estabilidade do mesmo. A carga máxima do cesto porta-objects é de 3 kg. É absolutamente proibido exceder a carga máxima recomendada.

Qualquer carga aplicada à alça pode afectar a estabilidade do produto.

Este carrinho de passeio/carrinho de bebé não é próprio para correr ou patinar.

Não suba nem desça escadas ou escadas móveis com a criança no carrinho de passeio/cadeira auto/alcofa.

Inspeccione com regularidade o produto e os seus componentes para detectar eventuais sinais de deterioração e/ou desgaste, partes descosidas e rasgadas. Verifique, em particular, o estado físico e estrutural das pegas ou da pega de transporte e da base da alcofa.

Esteja consciente dos perigos derivados da presença de chamas livres ou outras fontes de calor, como radiadores, lareiras, aquecedores eléctricos ou a gás, etc. Não deixe o produto na proximidade destas fontes de calor.

Verifique se todas as possíveis fontes de perigo (por exemplo: cabos, fios eléctricos, etc.) estão fora do alcance da criança.

Não deixe o produto com a criança junto de cordas, cortinados ou outros meios, pelos quais a criança pode trepar, ou mesmo estes servirem como causa de sufocamento ou estrangulamento.

Não utilize a alcofa em cima de um apoio.

CINTOS DE SEGURANÇA

Imobilize sempre a criança com o cinto de segurança e nunca a deixe sem vigilância.

Utilize sempre os cintos de segurança a partir do momento em que a criança conseguir permanecer sentada sozinha.

Utilize sempre o cinto inguinal em combinação com o ventral.

Para evitar danos graves decorrentes de quedas e/ou escorregamento, utilize sempre o cinto de segurança correctamente fixado e regulado.

Sistemas de retenção, conformes aos regulamentos vigentes, diferentes dos fornecidos com este produto, podem ser utilizados tomando o cuidado de prendê-los aos anéis laterais presentes no assento (**Fig. 59** - detalhe **R39**).

CONSELHOS DE UTILIZAÇÃO

Não deixe outras crianças ou animais brincarem sem vigilância na proximidade do produto ou de treparem para ele.

Quando se posiciona ou retira a criança da cadeira/alcofa, durante as paragens e durante a montagem/desmontagem dos acessórios, verifique se o travão ficou bem engatado.

As operações de montagem, desmontagem e regulação devem ser realizadas apenas por adultos. Verifique se quem utiliza o produto (ama, avós, etc.) conhece bem o funcionamento correcto do mesmo.

Nas operações de regulação, verifique se as partes móveis do produto não tocam na criança (exemplo: apoio de costas, capota, etc.); verifique em todo o caso se durante estas operações, o travão está bem engatado.

Não realize acções de abertura, fecho ou desmontagem do produto com a criança a bordo.

Em qualquer dos casos, tenha um cuidado especial quando essas operações tiverem lugar e a criança estiver nas imediações.

Não deixe a criança no carrinho de passeio/cadeira auto/alcofa quando viajar noutros meios de transporte.

Quando não estiver a ser utilizado, o produto é mantido, em qualquer situação, fora do alcance das crianças. O produto

ADVERTÊNCIA

não deve ser utilizado como um brinquedo! Não permitir ao bebé de jogar com este produto.

O produto está equipado com um estrado posterior que ajuda a ultrapassar os degraus e obstáculos. Não utilize este estrado para o transporte de uma segunda criança.

Não transporte a criança na cadeira ou em separado da estrutura.

Em caso de exposição prolongada ao sol, espere que o produto arrefeça antes de utilizá-lo.

Utilize somente com alcofas e cadeirinhas auto Inglesina especificamente preparadas e equipadas com encaixe Easy Clip. Em caso de dúvida, consulte o site www.inglesina.com ou dirija-se ao Revendedor Autorizado ou ao Serviço de Assistência a Clientes da Inglesina.

GARANTIAS/PEÇAS SOBRESSALENTES

Não utilize peças sobressalentes ou acessórios não fornecidos e/ou de algum modo não aprovados pela L'Inglesina Baby.

Quaisquer danos provocados pela utilização de acessórios não fornecidos e/ou não aprovados pela L'Inglesina Baby, como cadeiras de bebé, ganchos para bolsas, telas de protecção contra a chuva, plataformas para carrinhos, etc., não estarão cobertos pelas condições na nossa garantia.

Quaisquer modificações introduzidas nos produtos isentam a L'Inglesina Baby de qualquer responsabilidade.

Não sobrecarregue o produto com acessórios complementares, excepto os aprovados pela L'Inglesina Baby: o peso ou a pressão extra podem provocar a instabilidade do produto ou sujeitá-lo a uma tensão excessiva que provoque a sua rotura.

Não remova as etiquetas adesivas e cosidas; pode tornar o produto não conforme com o conteúdo da norma.

Inspeccione regularmente os dispositivos de segurança para verificar a perfeita funcionalidade do produto ao longo do tempo. Caso sejam encontrados problemas e/ou anomalias de qualquer tipo, não utilize o produto. Contacte na devida oportunidade o Revendedor Autorizado ou o Serviço de Assistência a Clientes da Inglesina.

Não utilize o produto se este apresentar peças partidas ou em falta: contacte o seu Revendedor Autorizado ou o Serviço de Assistência a Clientes da Inglesina.

A L'Inglesina Baby S.p.A. rejeita toda e qualquer responsabilidade por danos materiais ou pessoais, resultantes da utilização inadequada e/ou incorrecta do equipamento.

A L'Inglesina Baby S.p.A. com o fim de melhorar os seus produtos, reserva-se o direito de actualizar e/ou modificar qualquer pormenor técnico estético, sem aviso prévio.

CONSELHOS SOBRE LIMPEZA E MANUTENÇÃO DO PRODUTO

Este produto requer uma manutenção regular da parte do utilizador.

Nunca force os mecanismos ou as partes móveis; em caso de dúvida, verifique primeiro as instruções.

Não guarde o produto se estiver molhado e não o deixe em ambientes húmidos, pois pode-se formar bolor.

Mantenha o produto num local seco.

Proteja o produto dos agentes atmosféricos, água, chuva ou neve; além disso, a exposição contínua ou prolongada ao sol pode causar alterações de cor em muitos materiais.

Após a eventual utilização na praia, limpe e seque o produto com cuidado para remover a areia e o sal.

Limpe as partes de plástico e de metal com um pano húmido ou com um detergente suave; não utilize solventes, amoníaco ou benzina.

Seque com cuidado as partes metálicas a seguir ao possível

contacto com a água, a fim de evitar a formação de ferrugem. Mantenha limpas todas as partes móveis e lubrifique-as com um óleo leve.

Mantenha as rodas limpas de pó e/ou areia.

CONSELHOS SOBRE LIMPEZA DO REVESTIMENTO EM TECIDO

Aconselha-se a lavagem do revestimento em separado dos outros artigos.

Escove periodicamente as partes em tecido com uma escova suave para vestuário.

Respeite as normas de lavagem do revestimento em tecido, indicadas nas respectivas etiquetas.



Lave à mão em água fria.



Não utilize lixívia.



Não seque mecanicamente.



Não passe a ferro.



Não lave a seco.

Seque perfeitamente o revestimento em tecido, antes utilizá-lo ou guardá-lo.

Para prevenir a eventual formação de bolor, aconselha-se que areje periodicamente a alcofa. Em particular, separe o revestimento em tecido da estrutura e passe um pano seco na base.

INSTRUÇÕES

LISTA DE COMPONENTES

Carrinho de passeio

fig. 1

P1	Grupo rodas anteriores
P2	Grupo rodas posteriores
P3	Tampa de bloqueio da fita
P4	Revestimentos dos apoios de braços
P5	Corrimão
P6	Revestimento do corrimão
P7	Porta-biberão
P8	Encosto
P9	Capota
P10	Bolsa
P11	Cesto porta-objectos
P12	Protecção da chuva

UNIDADES DE TRANSPORTE ADICIONAIS

Alcofa | Cadeira Auto

fig. 2

C	Alcofa Zippy
C1	Capa de cobertura da Alcofa
C2	Capota da Alcofa
S	Cadeira auto Huggy

MONTAGEM DAS RODAS POSTERIORES

fig. 3 Prima o botão (P13) e encaixe as rodas posteriores (P2) até ouvir o CLIQUE de encaixe.

fig. 4 Insira a faixa (P14) na respectiva ranhura da estrutura.

fig. 5 Insira a tampa de bloqueio da fita (P3).

ATENÇÃO: a correcta montagem dos freios unidos é importante para uma utilização segura da estrutura.

fig. 6 Caso sejam detectados problemas durante a montagem da tampa de plástico (P3), é possível removê-la, tal como indicado na figura, e depois repetir a operação.

MONTAGEM DO GRUPO RODAS ANTERIORES

fig. 7 Encaixe o grupo rodas anteriores (P1) até ouvir o CLIQUE de encaixe.

ATENÇÃO: antes de utilizar, certifique-se de que as rodas estão correctamente encaixadas.

fig. 8 Para remover o grupo rodas anteriores (P1), prima a mola (P15) e remova-o em simultâneo.

ABERTURA DA ESTRUTURA

fig. 9 Mantendo premida a alavanca (P16) existente na pega direita, levante com firmeza a estrutura até esta abrir por completo.

fig. 10 Conclua a operação actuando no pedal (P17) até chegar à posição de bloqueio horizontal.

fig. 11 **Antes de utilizar, certifique-se de que todos os mecanismos de fecho estão correctamente encaixados em ambos os lados.**

FECHO DA ESTRUTURA

fig. 12 Premindo o botão vermelho (P18), levante a pega (P19).

fig. 13 Puxe a pega para cima com firmeza até a estrutura fechar por completo.

fig. 14 Certifique de que a alavanca (P16) está encaixada na articulação central.

PEGA DE TRANSPORTE

fig. 15 Para transportar a estrutura fechada, utilize a respectiva pega (P20). Não levante a estrutura agarrando na pega de abertura (P19).

REGULAÇÃO DAS PEGAS (NOS MODELOS ONDE PREVISTO)

fig. 16 A estrutura está equipada com pegas reguláveis em altura e direcção. Para regular as pegas na posição desejada, accionando os botões internos (P21).

FREIOS DAS RODAS POSTERIORES

fig. 17 Para accionar o freio, empurre para baixo a alavanca (P22) existente nas rodas posteriores.

Accione sempre o freio durante as paragens.

BLOQUEIO/DESBLOQUEIO DAS RODAS ANTERIORES

fig. 18 A estrutura está equipada com rodas rotativas que podem ser bloqueadas e desbloqueadas, accionando simplesmente a alavanca (P23) existente nas rodas anteriores.

ESTRADO POSTERIOR

fig. 19 Fazer pressão com pé no estrado posterior (P17) para ajudar a ultrapassar os obstáculos.

PORTA-BIBERÃO

fig. 20 Encaixe o porta-biberão (P7) na estrutura, certificando-se de que está correctamente encaixado.

CESTO PORTA-OBJECTOS

fig. 21 A estrutura está equipada com um espaçoso cesto porta-objectos (P11). Para o fixar, insira todas as aberturas nos respectivos ganchos e abotoe as abas posteriores.

ENCAIXE DAS UNIDADES DE TRANSPORTE ADICIONAIS À ESTRUTURA (ALCOFA E CADEIRA AUTO)

fig. 22 É possível encaixar na estrutura a alcofa Zippy (C) ou a cadeira auto Huggy (S).

ALCOFA ZIPPY

ENCAIXE DA ALCOFA NO CHASSIS

Antes de encaixar a alcofa é necessário:

fig. 23 Remova, se presentes, os revestimentos dos apoios de braços (P4), empurrando com o indicador a alavanca de encaixe (P24) situada no interior dos apoios de braços.

fig. 24 Pegando na alcofa pela pega, encaixe-a nos apoios de braços (P25), posicionando-a unicamente virada para a mãe.

ATENÇÃO: antes de utilizar, certifique-se de que a alcofa está sempre correctamente encaixada em ambos os lados da estrutura.

DESENCAIXE DA ALCOFA DO CHASSIS

fig. 25 Accione a alavanca (C3) localizada na parte de fora da alcofa.

fig. 26 Em simultâneo, levante a alcofa, pegando-lhe pela pega.

ENCAIXE DA CAPOTA

fig. 27 Encaixar os botões de mola na estrutura da alcofa.

fig. 28 Enrolar a capota (C1) em volta da pega fixando-a com os botões próprios.

AJUSTE DA PEGA E DA CAPOTA

fig. 29 Para regular a pega e a capota agir nos dois botões laterais (C4) contemporaneamente.

fig. 30 **ATENÇÃO: para transportar a alcofa, pegue-lhe sempre pela pega.**

FIXAÇÃO DA CAPA DE COBERTURA

fig. 31 Encaixe todos os botões da capa de cobertura (C2) na alcofa.

INSTRUÇÕES

MANUTENÇÃO DO REVESTIMENTO INTERNO

fig. 32 Aconselha-se que remova periodicamente o revestimento interno para a sua correcta manutenção.

REGULAÇÃO DO APOIO DE COSTAS

fig. 33 Para elevar o apoio de costas (C5), basta puxá-lo para cima.

fig. 34 Para baixá-lo, accione a alavanca (C6) por baixo da alcofa.

CADEIRA AUTO HUGGY

ENCAIXE DA CADEIRA NA ESTRUTURA

Antes de encaixar a cadeira na estrutura é necessário:

fig. 35 Remova, se presentes, os revestimentos dos apoios de braços (P4), empurrando com o indicador a alavanca de encaixe (P24) situada no interior dos apoios de braços.

fig. 36 Pegando na cadeira pela pega, encaixe-a na estrutura em correspondência com os apoios de braços (P25), posicionando-a unicamente virada para a mãe.

ATENÇÃO: antes de utilizar, certifique-se de que a cadeira está sempre correctamente encaixada.

DESENCAIXE DA CADEIRA AUTO DA ESTRUTURA

fig. 37 Accione a alavanca (S1) existente atrás da cadeira.

fig. 38 Em simultâneo, levante a cadeira, pegando-lhe pela pega.

Para a correcta utilização da cadeira auto Huggy, consulte o manual criado para o efeito.

ENCAIXE DO ENCOSTO PARA CONVERTER A ESTRUTURA EM CARRINHO DE PASSEIO

fig. 39 É possível encaixar na estrutura o encosto com acolchoado (P8), para obter a configuração de carrinho de passeio.

fig. 40 Inserir a fivela (P26) na respectiva abertura situada na parte posterior do suporte do assento.

fig. 41 Insira as 2 extremidades (P27) nos pernos (P28) em ambos os lados da estrutura.

fig. 42 Encaixe as extremidades (P27) até ouvir o CLIQUE de encaixe. Certifique-se de que estão perfeitamente encaixadas em ambos os lados. Em caso de necessidade, para desencaixar as extremidades (P27), prima a forquilha (P29) e, em simultâneo, puxe-as até à completa remoção.

fig. 43 Insira as alavancas de regulação do encosto (P30) nos encaixes adequados (P31) em ambos os lados da estrutura até ouvir o CLIQUE de encaixe.

fig. 44 Certifique-se de que estão perfeitamente encaixadas em ambos os lados. Em caso de necessidade, para desencaixar as alavancas (P31), prima o botão (P32) e, em simultâneo, puxe as extremidades.

fig. 45 Insira a fivela do separador de pernas (P33) na ranhura adequada situada na parte anterior do suporte do assento.

fig. 46 Insira as alavancas (P34) do estrado nas respectivas aberturas existentes no revestimento.

fig. 47 Prenda os revestimentos dos apoios de braços (P4) ao revestimento, tal como ilustrado na figura.

fig. 48 De seguida, encaixe o revestimento dos apoios de braços (P4) na ranhura adequada do apoio de braços. Quando acomodar a criança, certifique-se sempre de que o revestimento dos apoios de braços está correctamente encaixado.

fig. 49 Encaixe os botões (P35) do revestimento na cadeira do carrinho de passeio.

fig. 50 O revestimento dos apoios de braços (P4) pode ser removido para permitir o encaixe da alcofa e da cadeira auto também na versão de carrinho de passeio. Empurre com o indicador a alavanca de encaixe (P24) situada no interior dos apoios de braços. Para remontá-lo, introduza a parte anterior

na fissura do apoio de braços e pressione para baixo.

REGULAÇÃO DO ENCOSTO

fig. 51 É possível regular o encosto em 4 posições. Accione o dispositivo central (P36) e acompanhe-o até à posição desejada.

UTILIZAÇÃO DO CORRIMÃO

fig. 52 Encaixe o corrimão (P5) com revestimento, inserindo as extremidades nas aberturas dos apoios de braços (P25) e pressione até ao bloqueio.

fig. 53 O corrimão pode ser aberto de um lado ou removido por completo. Para o abrir, prima a alavanca vermelha (P37) por baixo do apoio de braços. Para removê-lo por completo, repita a operação também do outro lado.

ATENÇÃO: não insira os dedos nas aberturas dos apoios de braços quando executar estas operações.

REGULAÇÃO DO ESTRADO DE APOIO DOS PÉS

fig. 54 Para baixar o estrado, accione as duas alavancas (P38) situadas na parte inferior do mesmo, empurrando-o em simultâneo para baixo.

fig. 55 Para voltar a levantar o estrado, basta puxá-lo para cima: este bloquear-se-á automaticamente.

CINTOS DE SEGURANÇA

fig. 56 Verificar que os cintos estejam colocados nos buracos ao nível dos ombros ou imediatamente acima. Se a posição não é correcta, remover os cintos do primeiro par de buracos e reintroduzi-los no segundo; utilizar sempre os buracos ao mesmo nível.

fig. 57 Assegurar-se que o cinto dorsal esteja inserido correctamente nas extremidades do cinto abdominal.

fig. 58 Encaixe as pontas do cinto abdominal na fivela central.

fig. 59 O cinto abdominal deve sempre passar pelos anéis laterais (P39) e, quando estiver a ser utilizado, deve ser regulado de forma a rodear correctamente a criança.

fig. 60 Utilize sempre o cinto separador de pernas em combinação com o cinto abdominal, regulando-os de forma correcta.

ATENÇÃO! O não cumprimento desta precaução pode causar a queda ou o escorregamento da criança com risco de ferimento.

CAPOTA

fig. 61 Para fixar a capota (P8) no carrinho, posicione as duas pinças (P40) em correspondência dos pinos (P41) nos tubos laterais e, uma vez inseridos, fechar as duas aletas correspondentes. Encaixar então o botão (P42) no encosto do carrinho

Para removê-la, execute as operações acima mencionadas no sentido inverso.

fig. 62 Para ajustar a capota, é suficiente acompanhá-la na posição desejada.

MANUTENÇÃO DO REVESTIMENTO CAPOTA

fig. 63 O revestimento da capota pode ser removido para permitir a sua correcta manutenção. Desencaixe os botões (P43) existentes em ambas as articulações da capota (P44).

fig. 64 Desenganchar as tiras dianteiras (P45) e traseiras (P46) dos dois pivôs e extrair completamente o revestimento.

fig. 65 Para remontar o revestimento, inserir as tiras dianteiras (P45) e traseiras (P46) nas guias específicas da cobertura interior.

fig. 66 Inserir as tiras nas sedes (P47) nos dois pivôs (P44) até o completo enganche e abotoar os automáticos correspondentes (P43).

INSTRUÇÕES

fig. 67 **ATENÇÃO:** a fita mais curta (P45) deve estar sempre posicionada anteriormente.

BOLSA (SE PRESENTE)

fig. 68 Coloque a bolsa (P10), fazendo-a passar por baixo do corrimão. Bloqueie as 2 fitas laterais (P48) à volta das hastas laterais, abotoando os botões de mola correspondentes.

fig. 69 Por fim, encaixe a fivela central (P49).

fig. 70 A bolsa é dotada de uma pequena fivela central (P50) que não permite o enrolamento com o carrinho fechado, com a finalidade de reduzir o contato com o chão.

PROTECÇÃO DA CHUVA (SE PRESENTE)

fig. 71 Para montar a protecção da chuva (P12) colocá-la na capota e enrolar os elásticos laterais (P51) em torno dos pivôs no lado do carrinho.

fig. 72 Passar os elásticos inferiores (P52) baixo a plataforma dianteira do carrinho e enganchá-los juntos.

MANUTENÇÃO DO REVESTIMENTO ENCOSTO

Aconselha-se que remova periodicamente o revestimento para a sua correcta manutenção.

fig. 73 Remova o estrado dos suportes (P53) e desencaixe todos os botões (P35) do revestimento.

fig. 74 Extrair o cinto abdominal dos anéis laterais (P39) prestando atenção para fazer passar o primeiro dente da fivela central através do anel lateral antes de extrai-la completamente.

fig. 75 Passar os cintos dorsais e o cinto entra as pernas através dos ilhós específicos no revestimento e extrai-lo completamente.

fig. 76 Desprenda o revestimento dos apoios de braços (P4) e desabotoe-o do acolchoado. Quando voltar a colocar o revestimento, certifique-se de que os suportes do estrado (P53) estão correctamente inseridos nas respectivas aberturas por baixo do revestimento do mesmo.

ATENÇÃO! Antes de utilizar, certifique-se de que recolheu o revestimento da forma correcta.

VAROVÁNÍ



NEŽ VÝROBEK ZAČNETE UŽÍVAT, PŘEČTĚTE SI POKYNY A USCHOVEJTE SI JE PRO BUDOUCÍ POUŽITÍ. NEBUDETE- LI POSTUPOVAT PODLE TĚCHTO POKYŇŮ, BEZPEČNOST VAŠEHO DÍTĚTE MŮŽE BÝT OHROŽENA.

ODPOVÍDÁTE ZA BEZPEČNOST SVÉHO DÍTĚTE.

UPOZORNĚNÍ! NENECHÁVEJTE DÍTĚ NIKDY BEZ DOZORU. MŮŽE TO BÝT NEBEZPEČNÉ. PŘI POUŽÍVÁNÍ VÝROBKU MU VĚNUJTE MAXIMÁLNÍ POZORNOST.

Tento produkt je vhodný pro děti:

- od narození do 9 kg, pokud se používá KORBA.
- od 6 měsíců do 15 let, pokud se používá SEDAČKA.
- od narození do 13 kg, pokud se používá AUTOSEDAČKA (skupina 0/0+).

Korba je vhodná pro děti, které nedokážou sedět samy a kutálet se a které se nedokážou vzepít na rukou či kolenou.

BEZPEČNOST

Abyste zamezili úrazům, nepouštějte děti do blízkosti kočárku během jeho otevírání či zavírání.

Než se pokusíte výrobek sestavit, ověřte, zda jeho součásti nevykazují poškození vzniklé v průběhu přepravy. Pokud ano, výrobek nemůže být používán a nesmí být v dosahu dětí.

V zájmu bezpečnosti svého dítěte před použitím produktů odstraňte veškeré igelitové sáčky a součásti balení a nedovolte, aby byly v dosahu novorozenců a dětí.

Produkt lze používat výlučně pro tolik dětí, pro kolik byl navržen.

V jedné sedačce však při přepravě může sedět pouze jedno dítě.

Nepoužívejte výrobek, pakliže všechny jeho části nejsou správně upevněny a nastaveny.

Přečtěte si pozorně pokyny o používání rámu, když je k němu připevněna korba/sedačka/autosedačka.

Nenechávejte výrobek nikdy v blízkosti schodů či schůdků.

Nestrkejte do mechanismu prsty.

Používejte korbu výlučně na rovné, stabilní a suché ploše.

Je-li dítě v kočárku, nenechávejte jej nikdy na nakloněné rovině, i když je zabrzděn. Účinnost brzd je na silně nakloněných plochách omezená.

Před použitím se ujistěte, že výrobek je úplně otevřený a že veškeré blokační a bezpečnostní zařízení je správně zapnuto. Do korby nepřidávejte podušky vyšší než 35 mm.

Vždy ověřte, že korba, vložka a autosedačka jsou dobře usazeny na rámu, než je začnete používat.

Jakýkoli náklad má negativní dopad na stabilitu výrobku. Maximální nosnost koše je 3 kg. Je přísně zakázáno překračovat maximální doporučenou hmotnost nákladu.

Jakékoli zatížení rukojeti může ohrozit stabilitu výrobku.

Tento kočárek není uzpůsobený pro běh či bruslení.

Nejezděte po schodech či jezdících schodech nahoru ani dolů, je-li dítě umístěno v kočárku/autosedačce/korbě.

Výrobek pravidelně prohlížejte, abyste odhalili případné známky poškození a/nebo opotřebení či rozpárané a potrhané části. Zejména ověřte fyzický a strukturální stav držadel či držáku a spodní části korby.

Berte v úvahu nebezpečí vyplývající z blízkosti otevřeného ohně či jiných zdrojů tepla jako radiátorů, krbů, elektrických či plynových kamen apod. Nestavějte produkt do blízkosti těchto zdrojů tepla.

Ujistěte se, že veškeré možné zdroje nebezpečí (např. kabely, elektrické vedení) jsou mimo dosah dítěte.

Nenechávejte dítě v kočárku na místě, kde by se mohlo vyšplhat po provazech, záclonách apod. nebo kterými by se mohlo zadusit či uškrtit.

Nepoužívejte korbu na podložce.

BEZPEČNOSTNÍ PÁSY

Vždy pro dítě použijte bezpečnostní pásy a nenechávejte jej bez dozoru.

Používejte vždy tříselní pásy v kombinaci s břišním pásem, pokud Vaše dítě nedokáže samo sedět.

Vždy používejte mezinožní pás v kombinaci s břišním.

Abyste zabránili vážným následkům pádů či sklouznutí, ujistěte se vždy, že bezpečnostní pásy jsou správně nastavené a zapnuté.

Je možné používat odlišné záchytné systémy od systémů, které jsou dodávány spolu s tímto výrobkem, pokud odpovídají platným předpisům. Tyto záchytné systémy se musejí upevnit do bočních ok, nacházejících se na sedačce. (Obr. 59 - detail R39).

DOPORUČENÍ K UŽÍVÁNÍ

Nedovolte, aby si v blízkosti produktu bez dozoru hrály jiné děti či aby se na něj pokoušely vyšplhat.

Když dáváte dítě do sedačky/korby nebo jej z ní vytahujete, během přestávek či při montování/odmontování příslušenství se ujistěte, že je aktivována brzda.

Výrobek mohou montovat, rozebírat či nastavovat výlučně dospělí osoby. Ujistěte se, že osoby, které výrobek používají (au-pair, prarodiče apod.) vědí, jak s ním správně zacházet.

Při nastavování kočárku zajistěte, aby jeho pohyblivé části (např. opěrka a stříška) nepřišly do kontaktu s dítětem. Rovněž se ujistěte, že při těchto činnostech je aktivována brzda.

Neotvírejte, nezavírejte a nerozebírejte kočárek, když je dítě v něm.

Věnujte při těchto činnostech zvýšenou pozornost dítěti, pohybuje-li se poblíž.

Nenechávejte dítě v kočárku/autosedačce/korbě při cestování dopravními prostředky.

Když není výrobek používán, je třeba jej uschovat tak, aby se k němu nemohly přiblížit děti. Výrobek nelze používat jako hračku! Nedovolte dítěti, aby si s tímto produktem hrálo.

Výrobek je vybaven zadní podnožkou, která usnadňuje překonávání schodů a překážek. Nepoužívejte jej k přepravě jiného dítěte.

Nepřenášejte dítě v sedačce či odděleně od rámu.

V případě dlouhého vystavení slunečnímu záření počkejte, než se produkt ochladí, a teprve potom jej můžete znovu používat.

Používejte výlučně korby a autosedačky Inglesina, které jsou k tomu určeny a jsou rovněž vybaveny systémem Easy Clip. Máte-li pochybnosti, přečtěte si informace na stránce www.inglesina.com a obraťte se na autorizovaného prodejce nebo clientský servis Inglesina.

ZÁRUKY/NÁHRADNÍ DÍLY

Nepoužívejte náhradní díly či příslušenství nedodané či neschválené společností L'Inglesina Baby.

Případné škody vyplývající z použití příslušenství nedodaného

VAROVÁNÍ

a/nebo neschváleného společností L'Inglesina Baby (jako sedaček, háčků na tašky, krytů proti dešti, platform na kočárky) nejsou kryty zárukou, kterou poskytujeme.

Případné změny, které na výrobku učiníte, zprošťují společnost L'Inglesina Baby veškeré zodpovědnosti.

Nepřetěžujte výrobek příslušenstvím s výjimkou toho, které schválila společnost L'Inglesina Baby. Dodatečná hmotnost či zatížení mohou mít za následek nestabilitu výrobku nebo jeho přetížení a výrobek se může rozbít.

Neodstraňujte nalepené a přišité etikety, jinak výrobek nemusí odpovídat požadavkům normy.

Pravidelně kontrolujte bezpečnostní zařízení, abyste se ujistili, že výrobek stále funguje perfektně. V případě, že narazíte na jakékoli problémy a/nebo odchylky, výrobek nepoužívejte. Kontaktujte neprodleně autorizovaného prodejce nebo klientský servis společnosti Inglesina.

Nepoužívejte výrobek, je-li zlomený nebo chybějí-li části. Kontaktujte svého prodejce nebo klientský servis společnosti Inglesina.

Společnost L'Inglesina Baby S.p.A. odmítá jakoukoli odpovědnost za škody způsobené věcem či osobám, vzniknou-li tyto v důsledku nevhodného a nesprávného používání výrobku.

Aby mohla společnost L'Inglesina Baby S.p.A. vylepšovat své produkty, vyhrazuje si právo aktualizovat a/nebo upravovat jakékoli technické aspekty či vzhled výrobku bez předchozího vyrozumění.

Než znovu začnete používat látkový potah nebo než jej uložíte, důkladně jej usušte.

Případnému tvoření plísně předejdete pravidelným větráním korb. Zejména je nutné odstranit textilní potah od konstrukce a stírat spodní část suchým hadrem.

DOPORUČENÍ K ČIŠTĚNÍ A ÚDRŽBĚ VÝROBKU

Tento výrobek vyžaduje, aby uživatel prováděl pravidelnou údržbu.

Nikdy se nesnažte mechanismy či jiné části dostat do pohybu násilím. Máte-li pochybnosti, přečtěte si nejprve pokyny.

Neuschovávejte produkt, pokud je mokrý, a nenechávejte jej ve vlhkém prostředí, aby se na něm nerozvinula plíseň.

Uchovávejte výrobek na suchém místě.

Chraňte výrobek před vlivem počasí, vody, deště či sněhu. Nepřetržité a dlouhé vystavování slunci může u mnoha materiálů způsobit změnu barvy.

Po případném použití výrobku na pláži jej důkladně očistěte a vysušte, aby na něm nezůstal písek a sůl.

Čistěte plastové a kovové části navlhčeným hadříkem s nepříliš agresivním čisticím prostředkem. Nepoužívejte rozpouštědla, čpavek či benzín.

Vysušte důkladně kovové části, přijdou-li do kontaktu s vodou. Zabráňte tak jejich rezivění.

Udržujte čisté veškeré části, které se pohybují, a v případě potřeby je promažte slabým olejem.

Čistěte kolečka od prachu a/nebo písku.

DOPORUČENÍ K ČIŠTĚNÍ LÁTKOVÉHO POTAHU

Doporučujeme prád odděleně od ostatních kusů prádla.

Látkové části pravidelně přejíždějte jemným kartáčkem na oblečení.

Respektujte pokyny pro praní potahu, které jsou uvedeny na příslušných etiketách.



Perte v ruce ve studené vodě.



Nepoužívejte bělidla.



Nesušte mechanicky.



Nežehlete.



Neperte nasucho.

SEZNAM SOUČÁSTÍ

Kočárek

obr. 1

P1	Skupina předních koleček
P2	Skupina zadních koleček
P3	Blokační pásek
P4	Kryty opěrky
P5	Madlo
P6	Potah madla
P7	Držák na kojeneckou láhev
P8	Zádovou
P9	Stříšky
P10	Vak
P11	Košík na převážení předmětů
P12	Kryt proti dešti

PŘÍDAVNÉ PŘEPRAVNÍ PŘÍSLUŠENSTVÍ NA RÁM

Korba | Autosedačka

obr. 2

C	Korba Zippy
C1	Kryt na korbu
C2	Stříška kapoty
S	Sedačka do auta Huggy

SESTAVENÍ ZADNÍCH KOLEČEK

obr. 3 Zmáčkněte knoflík (**P13**) připojte přední kolečka (**P2**). Uslyšíte CVAKNUTÍ.

obr. 4 Vložte pás (**P14**) do příslušného místa v rámu.

obr. 5 Vložte blokační pásek (**P3**).

POZOR: správná montáž spojené brzdy je důležitá pro bezpečné použití konstrukce.

obr. 6 Vyskytnou-li se problémy během vkládání plastového pásu (**P3**), můžete ho vytáhnout podle návodu v obrázku a operaci zopakovat.

SESTAVENÍ PŘEDNÍCH KOLEČEK

obr. 7 Připojte zadní kolečka (**P1**). Uslyšíte CVAKNUTÍ.

POZOR: ujistěte se, že kolečka jsou správně připojena, než začnete kočárek používat.

obr. 8 Chcete-li zadní kolečka (**P1**) odstranit, zmáčkněte páku (**P15**) a zároveň je sundávejte.

OTVÍRÁNÍ RÁMU

obr. 9 Držte zmáčknutou páčku (**P16**) na pravé rukojeti a zvedejte rám, dokud se úplně neotevře.

obr. 10 Na závěr stiskněte nohou nožní pedál (**P17**) až do polohy horizontálního zajištění.

obr. 11 **Než začnete kočárek používat, ujistěte se, že všechny zavírací mechanismy jsou správně připojeny na obou stranách.**

ZAVŘENÍ RÁMU

obr. 12 Zmáčkněte červené tlačítka (**P18**) a nazvedněte rukojeť (**P19**).

obr. 13 Silně potáhněte rukojeť nahoru, dokud se rám úplně nezavře.

obr. 14 Ujistěte se, že páka (**P16**) je připevněna k centrálnímu kloubu.

DRŽADLA K PŘENÁŠENÍ

obr. 15 Chcete-li přenášet zavřený rám, využijte k tomu páčku (**P20**). Nezvedejte rám při současném mačkání otevírací páčky (**P19**).

NASTAVENÍ RUKOJETI (U MODELŮ, KDE SE VYSKYTUJE)

obr. 16 Rám je vybaven pákami, u nichž lze nastavit výšku a směr. Chcete-li nastavit rukojeť do žádoucí pozice,

zmáčkněte vnitřní tlačítka (**P21**).

BRZDA ZADNÍCH KOLEČEK

obr. 17 Chcete-li zabrzdit, zmáčkněte páčku (**P22**) za zadními koly.

Když zastavíte, vždy tuto brzdu použijte.

ARETACE/UVOLNĚNÍ PŘEDNÍCH KOLEČEK

obr. 18 Rám je opatřen otočnými kolečky, které je možné aretovat nebo uvolnit pomocí páčky (**P23**) na předních kolečkách.

ZADNÍ NOŽNÍ PEDÁL

obr. 19 Při překonávání překážky si pomáhejte nohou opřenou o zadní nožní pedál (**P17**).

DRŽÁK NA KOJENECKOU LÁHEV

obr. 20 Připevněte držák na kojeneckou láhev (**P7**) na rám a ujistěte se, že pevně drží.

KOŠÍK NA PŘEVÁŽENÍ PŘEDMĚTŮ

obr. 21 Rám je vybaven prostorným košíkem na převážení předmětů (**P11**). Chcete-li jej upevnit, vložte háčky do příslušných oček a knoflíky připevněte zadní okraje.

PŘIPEVNĚNÍ PŘÍDAVNÉHO PŘEPRAVNÍHO PŘÍSLUŠENSTVÍ NA RÁM (KORBA A AUTOSEDAČKA)

obr. 22 Na rám lze připevnit korbu Zippy (**C**) nebo autosedačku Huggy (**S**).

KORBY ZIPPY

PŘIPEVNĚNÍ KORBY NA RÁM

Než korbu připevníte:

obr. 23 Pokud to připadá v úvahu, odstraňte krycí opěrky (**P4**) tlačení na přípojnou páčku (**P24**), která je umístěna na vnitřní straně opěradla.

obr. 24 Uchopte korbu za rukojeť, nasadte ji na opěrky (**P25**) a natočte ji tak, aby byla natočena směrem k matce.

POZOR: než výrobek použijete, ujistěte se, že korba je vždy správně připojena na obou stranách rámu.

SEJMUTÍ KORBY Z RÁMU

obr. 25 Zatlačte na páčku (**C3**) na vnější straně korby.

obr. 26 Zároveň zvedněte korbu a držte ji přitom za rukojeť.

UPEVNĚNÍ STŘÍŠKY

obr. 27 Připevněte automatické knoflíky ke struktuře pytle.

obr. 28 Obtočte stříšku (**C1**) kolem držadla a připevněte ji k příslušným knoflíkům.

OVLÁDÁNÍ DRŽADLA A STŘÍŠKY

obr. 29 Chcete-li ovládat držadlo a stříšku, stiskněte zároveň dvě boční tlačítka (**C4**).

obr. 30 **POZOR: chcete-li přepravovat korbu, držte ji vždy za držadlo.**

UPEVNĚNÍ KRYTU

obr. 31 Připevněte všechny knoflíky krytu (**C2**) ke korbě.

ÚDRŽBA VNITŘNÍHO POTAHU

obr. 32 Doporučujeme pravidelně odstraňovat vnitřní potah. Tak zajistíte jeho správnou údržbu.

SEŘÍZENÍ ZÁDOVÉ OPĚRKY

obr. 33 Chcete-li zádovou opěrku (**C5**) zvednout, stačí ji potáhnout nahoru.

obr. 34 Snížíte ji zatlačením na páčku (**C6**) pod korbou.

SEDAČKA DO AUTA HUGGY

PŘIPEVNĚNÍ SEDAČKY NA RÁM

Před upevněním sedačky na rám je nutné:

obr. 35 Pokud to připadá v úvahu, odstraňte krycí opěrky (P4) tlačení na přípojnou páčku (P24), která je umístěna na vnitřní straně opěradla.

obr. 36 Uchopte korbu za rukojeť, nasadte ji na opěrky (P25) a natočte ji tak, aby byla natočena směrem k matce.

POZOR: ujistěte se, že sedátko je správně připojeno, než začnete kočárek používat.

SEJMUTÍ AUTOSEDAČKY Z RÁMU

obr. 37 Zmáčkněte na páčku (S1) na zadní části sedačky.

obr. 38 Zároveň nadzvedněte sedačku a držte ji přitom za rukojeť.

V příslušném manuálu se dozvíte, jak správně používat autosedačku Huggy.

PŘIPEVNĚNÍ ZÁDOVÉ OPĚRKY, ABY SE Z RÁMU STAL KOČÁREK

obr. 39 Chcete-li vytvořit kočárek, připevněte na rám kompletní zádovou opěrku s vycpávkou (P8).

obr. 40 Vložte sponu (P26) do příslušného otvoru v dolní části podložky na sedačku.

obr. 41 Vložte 2 konce (P27) do nýtů (P28) na obou částech rámu.

obr. 42 Upevňujte konce (P27), dokud neuslyšíte CVAKNU-TÍ. Ujistěte si, že na obou stranách je vše upevněno správně. Potřebujete-li konce (P27) odepnout, stiskněte vidlici (P29) a zároveň vytahujte konce.

obr. 43 Vložte páčky pro nastavení zádové opěrky (P30) do příslušných částí (P31) na obou stranách rámu. Uslyšíte CVAKNU-TÍ.

obr. 44 Ujistěte se, že na obou stranách je vše upevněno správně. Potřebujete-li páčky (P31) odepnout, stiskněte tlačítko (P32) a zároveň táhněte za konce.

obr. 45 Vložte sponu mezinožního pásu (P33) do příslušného otvoru na přední části podložky na sedačku.

obr. 46 Vložte páčky (P34) podnožky do příslušných otvorů potahu.

obr. 47 Připevněte kryty opěrky na ruce (P4) na potah, jak je ukázáno na obrázku.

obr. 48 Nyní připevněte kryt opěrky (P4) na příslušné místo opěrky. Jakmile se dítě usadí, vždy se ujistěte, že kryt je správně upevněn.

obr. 49 Připněte knoflíky (P35) potahu na sedačku kočárku.

obr. 50 Kryt opěrky (P4) lze odstranit, aby bylo korbu a autosedačku možné připevnit i ve verzi kočárek. Ukazovákem zatlačte na páčku (P24), která se nachází na vnitřní straně opěrky. Chcete-li kryt opět nasadit, vložte přední část do žlábků na krytu a zatlačte dolů.

SEŘÍZENÍ ZÁDOVÉ OPĚRKY

obr. 51 Zádová opěrka může být nastavena do 4 poloh. Chcete-li ji sklopit, zmáčkněte střední páčku (P36) a posuňte opěrku do žádané polohy.

POUŽITÍ MADEL

obr. 52 Připevněte madlo (P5) k potahu tak, že konce vložíte do otvorů opěrek (P25) a tlačíte, dokud se zařízení nezablokuje.

obr. 53 Je možné otevřít madlo jen na jedné straně nebo jej můžete kompletně sejmut. Chcete-li jej otevřít, zmáčkněte červenou páčku (P37) a stáhněte jej. Chcete-li jej sundat, zopakujte tento krok i z druhé strany.

POZOR: při této operaci dejte pozor, abyste nestrčili prsty do otvoru madla.

SEŘÍZENÍ OPĚRKY NOŽÍČEK

obr. 54 Při spuštění opěrky nožiček přitáhněte dopředu obě páčky (P38) umístěné na spodní části opěrky, současně stlačte opěrku směrem dolů.

obr. 55 Pokud chcete opěrku zvednout, stačí ji zatáhnout nahoru: automaticky se zablokuje v požadované poloze.

BEZPEČNOSTNÍ PÁSY

obr. 56 Zkontrolujte, že pásy jsou vloženy do otvorů ve výši ramen nebo bezprostředně nad nimi. Pokud není pozice správná, vytáhněte pásy z prvních párů oček a vložte je do druhého páru. Vždy používejte očka ve stejné výšce.

obr. 57 Ujistěte se, že zadní pás je správně vložen do konce břišního pásu.

obr. 58 Zapněte konec břišního pásu do prostřední spony.

obr. 59 Břišní pás musí vždy procházet skrz postranní kroužky (P39). Pokud se používá, musí být upraven tak, aby dítě skutečně pásal.

obr. 60 Vždy zapínejte břišní pás společně s mezinožním pásem a správně oba pásy seřídte.

POZOR! Pokud nedodržíte tento pokyn, hrozí pád nebo sklouznutí dítěte a nebezpečí zranění.

STŘÍŠKA

obr. 61 Stříšku (P8) ke kočárku upevníte tak, že obě svorky (P40) nasadíte na kolíky (P41) nacházející se na bočních tyčích a po jejich nasunutí zavřete příslušná křídélka. Poté k opěradlu kočárku připevněte knoflík (P42).

Za účelem jejího odstranění výše uvedené úkony proveďte v opačném sledu

obr. 62 Chcete-li stříšku nastavit, stačí ji posunout do žádané polohy.

ÚDRŽBA POTAHU STŘÍŠKY

obr. 63 Potah stříšky lze sundat, aby jej bylo možné náležitě udržovat. Odepněte knoflíky (P43) na obou stranách kloubu stříšky (P44).

obr. 64 Sundejte přední (P45) a zadní (P46) lemy z obou kloubů a sejměte potah.

obr. 65 Chcete-li potah vrátit, vsuňte přední (P45) a zadní (P46) lem na příslušná vodítka na vnitřní podšívce.

obr. 66 Vložte lemy do umístění (P47) do obou kloubů (P44), dokud nebudou na svém místě, a zapněte příslušné automatické knoflíky (P43).

obr. 67 **POZOR: nejkratší výztuž stříšky (P45) musí být vždy vpředu.**

VAK (JE-LI SOUČÁSTÍ PRODUKTU)

obr. 68 Protáhněte vak (P10) pod madlem. Zapnutím příslušných knoflíků přichyťte 2 boční popruhy (P48) k bočním tyčím.

obr. 69 Nakonec připevněte prostřední sponu (P49).

obr. 70 Uprostřed vaku se nachází malé sponu (P50), které umožňuje jeho svinutí v případě složení kočárku tak, aby se nedotýkal země.

KRYT PROTI DEŠTI (JE-LI SOUČÁSTÍ PRODUKTU)

obr. 71 Kryt proti dešti (P12) připevníte jeho umístěním na stříšku a obtočením bočních elastických částí (P51) kolem bočních kloubů kočárku.

obr. 72 Provlečte spodní elastické části (P52) pod přední podnožkou kočárku a spojte je.

ÚDRŽBA POTAHU OPĚRKY

Doporučujeme pravidelně sundávat potah. Tak zajistíte jeho správnou údržbu.

obr. 73 Vytáhněte podnožku z podložek (P53) a odepněte veškeré knoflíky (P35) z potahu.

POKYNY

obr. 74 Sejměte břišní pás z bočních kroužků (**P39**) a dávejte pozor, abyste nejprve protáhli první zub prostřední spony bočním kroužkem, než pás úplně sejmete.

obr. 75 Protáhněte zadní pásy a mezinožní pás příslušnými otvory na potahu a úplně jej sejmete.

obr. 76 Odepněte kryt opěrky (**P4**) a odepněte jej z vycpávky. Jakmile vrátíte potah na jeho místo, ujistěte se, že podpůrné podložky (**P53**) jsou správně vloženy v příslušných otvorech pod potahem podložky.

POZOR! Před použitím se ujistěte, že jste potah správně nasadili.

FIGYELMEZTETÉS



HASZNÁLAT ELŐTT OLVASSA EL FIGYELMESEN AZ ÚTMUTATÓT, ÉS ŐRIZZE MEG GONDOSAN. GYERMEKÉNEK BIZTONSÁGÁT VESZÉLYEZTETHETI, HA NEM TARTJA BE SZIGORÚAN AZ ALÁBBI ELŐÍRÁSOKAT. GYERMEKÉNEK BIZTONSÁGÁÉRT ÖN A FELELŐS. FIGYELEM! SOHA NE HAGYJA A GYERMEKET ŐRIZETLENÜL: VESZÉLYES LEHET. A TERMÉK HASZNÁLATA SORÁN MINDIG LEGYEN NAGYON KÖRÜLTEKINTŐ.

Ez a termék alkalmas:

- születéstől 9 kg-os súlyig, ha MÓZESKOSÁRKÉNT használják.
- 6 hónapos kortól 15 kg-os súlyig, ha ÜLÉSKÉNT használják.
- születéstől 13 kg-os súlyig, ha AUTÓSÜLÉSKÉNT használják (0/0+ csoport).

Ez a mózeskosár önállóan ülni, fogogni, négykézlábra állni még nem tudó gyermekek szállítására alkalmas.

BIZTONSÁG

A balesetek elkerülése érdekében tartsa távol a gyermeket a sportkocsi nyitása és összecukása során.

Az összeszerelés előtt ellenőrizze, hogy a termék és alkatrészei nem sérültek-e a szállítás során, ilyen esetben a terméket nem szabad használni és távol kell tartani a gyermekektől.

Gyermeke biztonságának érdekében a termék használata előtt távolítsa el és helyezze a hulladékba a műanyag zacskókat és a csomagolás elemeit, és tartsa azokat távol csecsemőktől és gyermekektől.

Az Ön által vásárolt terméket csak annyi gyerek használhatja, ahányra tervezték.

Mindenesetre ülésenként csak egy gyermeket szállítson.

Ne használja a terméket, ha nincs minden alkatrésze megfelelően felszerelve és beállítva.

Figyelmesen olvassa el a váz használati útmutatóját, mielőtt ráhelyezné a mózeskosarat/gyerekülést/autós gyerekülést.

Soha ne állítsa a terméket lépcső vagy lépcsőfok közelébe.

Ne dugja be az ujját a termék mechanizmusába.

Kizárólag sima, stabil és száraz felületen használható.

Ne hagyja a sportkocsit/mélykocsit lejtős terepen, ha a gyermek benne van, akkor sem, ha benyomta a féket. Lejtőn a fékek hatékonysága korlátozott.

A használat előtt ellenőrizze, hogy a termék teljesen ki legyen nyitva, és a biztonsági és rögzítő szerkezetek a megfelelően rögzített állásban legyenek.

A mózeskosárba ne helyezzen 35 mm-nél vastagabb matracot.

Használat előtt mindig ellenőrizze, hogy a mózeskosár, a gyerekülés és az autósülés megfelelően rögzítve legyen a vázhoz.

A termék bármilyen terhelése veszélyeztetheti a stabilitását. A rakodókosár maximális terhelése 3 kg. Szigorúan tilos a maximálisan megengedett terhelést meghaladni.

A fogantyú bármilyen terhelése veszélyeztetheti a termék stabilitását.

Ez a sportkocsi/mélykocsi nem alkalmas futásra, korcsolyázásra.

Ne közlekedjen lépcsőn vagy mozgólépcsőn úgy, hogy a gyermek a sportkocsiban/autós gyerekülésben/mózeskosárban van.

Rendszeresen ellenőrizze a terméket és alkatrészeit, hogy nincs-e rajtuk károsodás és/vagy kopás, szakadás vagy feslés jele. Különös gondossággal ellenőrizze a hordozófülek vagy a hordozó fogantyú és a mózeskosár aljának épségét.

Fordítson különös figyelmet a szabad láng vagy egyéb hőforrások – például radiátorok, kandallók, villanyrezsók vagy gázkályhák stb. - okozta veszélyekre: ne hagyja a terméket a hőforrások közelében.

Ellenőrizze, hogy az összes lehetséges veszélyforrás (pl. elektromos vezetékek, stb.) a gyermektől el legyen zárva.

Ne hagyja a gyermeket a termékben olyan helyen, ahol kötelek, függönyök vagy egyéb tárgyba kapaszkodva a gyermek felmászhat, vagy a tárgyak fulladás- és fojtásveszélyt okozhatnak.

Ne állítsa a mózeskosarat emelt felületre.

BIZTONSÁGI ÖVEK

Mindig kapcsolja be a biztonsági öveget a gyermekre, és soha ne hagyja felügyelet nélkül.

Attól a kortól kezdve, amikor a gyermek egyedül tud ülni, mindig kapcsolja be a biztonsági öveget.

A hasi szíjjal együtt kapcsolja be mindig a lábak közötti szíjat is.

A kiesés, kicsúszás okozta súlyos sérülések elkerülésére használja mindig megfelelően rögzítve és beállítva a biztonsági öveget.

A termékkel együtt szállított biztonsági rendszer helyett, egyéb a hatályos normáknak megfelelő biztonsági rendszerek is használhatók. Ezeket rögzítse az ülés oldalán található gyűrűkbe (**59. ábra R39** részlet).

HASZNÁLATI TANÁCSOK

Ne engedje, hogy más gyermekek vagy állatok a babakocsi közelében felügyelet nélkül játsszanak vagy arra felkapaszkodjanak.

Mindig nyomja be a féket, amikor a gyerekülésbe/mózeskosárba betesz illetve onnan kiveszi a gyermeket, amikor leáll, továbbá amikor fel- és leszereli a tartozékokat.

Az össze- és szétszerelési műveleteket és beállításokat csak felnőttek végezhetik. Ellenőrizze, hogy a terméket használó felnőttek (gyermekfelvigyázó, nagyszülők, stb.) ismerjék a termék helyes működését.

A beállítási műveletek során ellenőrizze, hogy a termék mozgó részei (pl. háttámla, tető, stb.) ne érjenek a gyermekhez; ellenőrizze, hogy a műveletek során a fék megfelelően le legyen nyomva.

Ne nyissa ki, ne csukja be a terméket, és ne szereljen fel illetve le tartozékokat, amikor a gyermek benne van.

Különös körültekintéssel végezze a fenti műveleteket, amikor a gyermek a közelében tartózkodik.

Ne hagyja a gyermeket a sportkocsiban/gyerekülésben/mózeskosárban, amikor más szállítóeszközön utazik.

Amikor a terméket nem használja, rakja el, illetve tartsa távol a gyermekektől. A terméket tilos játékszerként használni! Ne engedje, hogy gyermeke a termékkel játsszon.

A terméken hátsó lábtámasz található, mely megkönnyíti az akadályokon való áttutást. Ne használja ezt a lábtámaszt egy másik gyermek szállítására.

Ne szállítsa a gyermeket a gyerekülésben, amikor az a vázra rögzítve.

Ha a terméket huzamos ideig napfénynek van kitéve, várjon

FIGYELMEZTETÉS

a használattal, míg kihűl.

Csak Inglesina márkájú, külön a célra tervezett és az Easy Clip rögzítőszerkezettel felszerelt mózeskosárral és autósüléssel használható. Ha kétségei vannak, látogasson el a www.inglesina.com honlapra, vagy forduljon a márkakereskedőhöz illetve az Inglesina vevőszolgálatához.

JÓTÁLLÁS/CSEREALKATRÉSZEK

Ne használjon a termékhez nem tartozó, illetve az L'Inglesina Baby által jóvá nem hagyott alkatrészeket és kiegészítőket.

A termékhez nem tartozó, illetve az L'Inglesina Baby által jóvá nem hagyott alkatrészek és kiegészítők – mint ülőke, táskaakasztó, esővédő, babakocsi-lábtámasz stb. - használata okozta esetleges károkra nem vonatkozik a jótállás.

A terméken végzett bármely módosítás mindennemű felelősségtől mentesíti az L'Inglesina Baby vállalatot.

Ne terhelje túl a terméket kiegészítő tartozékokkal, kivéve az L'Inglesina Baby által jóváhagyott kiegészítőket: a többletsúly vagy –nyomás a termék instabilitását vagy túlfeszítettségre miatti törését okozhatja.

Ne távolítsa el az öntapadós és felvarrt címkéket, mert ezzel elvesztheti az előírásoknak való megfelelését.

Rendszeresen ellenőrizze a biztonsági szerkezeteket és a termék élettartama alatti megfelelő működésüket. Ha bármilyen működési rendellenességet tapasztal, ne használja a terméket. Forduljon sürgősen az Inglesina márkakereskedőhöz vagy az ügyfélszolgálatához.

Ne használja a terméket, ha töréseket észlel vagy ha egyes részei hiányoznak: forduljon az Inglesina márkakereskedőhöz vagy az ügyfélszolgálatához.

Az L'Inglesina Baby S.p.A. nem vállal felelőséget a termék nem rendeltetésszerű, vagy helytelen használatából származó személyi vagy tárgyi károkért.

Az L'Inglesina Baby S.p.A. fenntartja annak jogát, hogy jobbitási célból termékei műszaki és esztétikai részleteit külön tájékoztatás nélkül megváltoztassa, megújítsa.

TANÁCSOK A TERMÉK TISZTÍTÁSÁRA ÉS KARBANTARTÁSÁRA

A termék rendszeres karbantartást igényel.

Sose erőltesse a szerkezeteket és a mozgó részeket, ha kétségei vannak, tanulmányozza az útmutatót.

Ha a termék nedves, a penészedés elkerülése végett ne rakja el és ne tárolja nedves helyen.

Tárolja a terméket száraz helyen.

Védje a terméket az időjárás viszontagságaitól, víztől, esőtől vagy hótól; ezen felül a folyamatos és huzamos napfénynek való kitétel több anyag színét is megváltoztathatja.

Ha a tengerparton használta a terméket, tisztítsa meg gondosan a homoktól és sótól, majd szárítsa meg.

A műanyag és fém részeket nedves vagy enyhe hatású mosószeres törlőkendővel tisztítsa, ne használjon oldószereket, ammóniát vagy benzint.

A rozsdásodás elkerülése érdekében gondosan szárítsa meg a fém részeket, ha víz érte.

Tartsa tisztán a mozgó részeket, ha szükséges, kenje könnyű olajjal.

Tartsa tisztán, por- és homokmentesen a kerekeket.

TANÁCSOK A TEXTIL HUZAT TISZTÍTÁSÁRA

Javasoljuk, hogy huzatot külön mossa.

Rendszeresen frissítse a textil részeket puha ruhakefével.

Tartsa be a textil huzat mosására vonatkozó, a címkéken látható utasításokat.



Kézzel, hideg vízben mosható.



Ne használjon fehérítőt.



Ne szárítsa mechanikusan.



Ne vasalja.



Vegyileg nem tisztítható.

Használat vagy tárolás előtt teljesen szárítsa meg a textil huzatot.

A penészedés megelőzése érdekében ajánlott a mózeskosarat rendszeresen szellőztetni. Fordítson különös figyelmet a szerkezet textilhuzatának eltávolítására és az alj száraz törlőkendővel való törlésére.

HASZNÁLATI ÚTMUTATÓ

AZ ALKATRÉSZEK JEGYZÉKE

Sportkocsivá

1. ábra

P1	Első kerekek csoportja
P2	Hátsó kerekek csoportja
P3	Szalagrögztető dugó
P4	Karfa borítás
P5	Karfa
P6	Karfa huzat
P7	Cumisüvegtartó
P8	Háttámla
P9	Tető
P10	Lábzsák
P11	Rakodókosár
P12	Esővédő

TARTOZÉK SZÁLLÍTÓESZKÖZÖK

Mózeskosár | Autósülés

2. ábra

C	Zippy mózeskosár
C1	Mózeskosár lábtakaró
C2	Mózeskosár tető
S	Huggy autósülés

A HÁTSÓ KEREKEK FELSZERELÉSE

3. ábra Nyomja meg az (P13) gombot és pattintsa fel a hátsó kerekeket (P2), a rögzülésüket KATTANÁS jelzi.

4. ábra Illesse be a (P14) pántot a vázon kialakított helyére.

5. ábra Helyezze be a (P3) szalagrögztető dugót.

FIGYELEM: az összekapcsolt fékek helyes összeszerelése elengedhetetlen a váz biztonságos használatához.

6. ábra Amennyiben a műanyag dugó felszerelése során nehézségeket tapasztal (P3), a dugó az ábra szerint eltávolítható és a művelet megismételhető.

AZ ELSŐ KEREKEK CSOPORTJÁNAK FELSZERELÉSE

7. ábra Pattintsa fel az első kerekeket (P1), a rögzülésüket KATTANÁS jelzi.

FIGYELEM: a használat előtt ellenőrizze, hogy a kerekeket megfelelően rögzítette-e.

8. ábra Az első kerekek (P1) eltávolításához nyomja meg a (P15) rugót és közben húzza ki a kerekeket.

A VÁZ NYITÁSA

9. ábra A jobb fogantyún levő (P16) kar lenyomása közben emelje meg határozott mozdulattal a vázat, míg teljesen ki nem nyílik.

10. ábra A művelet befejezéséhez nyomja meg az (P17) pedált, míg a szerkezet nem rögzül vízszintes állásban.

11. ábra Használat előtt ellenőrizze, hogy az összes zárószerszemet mindkét oldalon megfelelően rögzített állásban legyen.

A VÁZ ÖSSZECSUKÁSA

12. ábra A piros (P18) gomb megnyomásával egyidőben emelje meg a (P19) fogantyút.

13. ábra Húzza felfelé egy határozott mozdulattal a fogantyút, míg a váz össze nem csukódik.

14. ábra Ellenőrizze, hogy a (P16) kar rögzül-e a középső csaphoz.

HORDOZÓ FOGANTYÚ

15. ábra Az összecukott váz szállításához használja a (P20) fogantyút. Ne emelje fel a vázat a nyitó (P19) fogantyúnál fogva.

A MARKOLATOK BEÁLLÍTÁSA (EGYES MODELLEKNÉL)

16. ábra A váz fogantyúinak magassága és iránya állítható, a markolat beállításához nyomja meg a belső (P21) gombokat.

A HÁTSÓ KEREKEK FÉKJE

17. ábra A fékezéshez nyomja le a hátsó kerekeken található (P22) kart.

Amikor megáll, mindig nyomja be a féket.

AZ ELSŐ KEREKEK RÖGZÍTÉSE/KIOLDÁSA

18. ábra A váz bolygókerekekkel van felszerelve, melyeket az első kerekeken levő (P23) emelőpecek segítségével lehet rögzíteni, illetve kioldani.

HÁTSÓ LÁBTÁMASZ

19. ábra Az akadályokon való átjutáshoz nyomja meg lábball a hátsó lábtámaszt (P17).

CUMISÜVEGTARTÓ

20. ábra Rögzítse a cumisüvegtartót (P7) a vázra, ügyeljen a megfelelő elhelyezésére.

RAKODÓKOSÁR

21. ábra A vázon tágas rakodókosár található (P11). Rögzítéséhez illesse a nyílásaiba a kapcsokat és gombolja be a hátsó széleket.

TARTOZÉK SZÁLLÍTÓESZKÖZÖK (MÓZESKOSÁR ÉS AUTÓSÜLÉS) RÖGZÍTÉSE A VÁZHOZ

22. ábra A vázra rögzíthető a (C) Zippy mózeskosár vagy a (S) Huggy autósülés.

ZIPPY MÓZESKOSÁR

A MÓZESKOSÁR RÖGZÍTÉSE A VÁZHOZ

A mózeskosár rögzítése előtt végezze el az alábbi műveleteket:

23. ábra Szerelje le (ha vannak) az (P4) karfaborítókat úgy, hogy mutatóujjával megnyomja a karfa belső oldalán levő (P24) rögzítő kart.

24. ábra A mózeskosarat a fogantyúnál fogva rögzítse az (P25) karfákhoz, a kosár csak az édesanya felé fordítva helyezhető el.

FIGYELEM: a használat előtt mindig ellenőrizze, hogy a mózeskosarat megfelelően rögzítette-e a váz mindkét oldalához.

A MÓZESKOSÁR ELTÁVOLÍTÁSA A VÁZRÓL

25. ábra Húzza meg a mózeskosár külső oldalán levő (C3) kart.

26. ábra Eközben emelje fel a mózeskosarat a fogantyújánál fogva.

A TETŐ RÖGZÍTÉSE

27. ábra Kapcsolja a tetőn található patentokat a babakocsi vázára.

28. ábra Helyezze a tetőt (C1) a fogantyú köré, majd rögzítse a patentokkal.

A FOGANTYÚ ÉS A TETŐ BEÁLLÍTÁSA

29. ábra A fogantyú ill. a tető helyzetének beállításához nyomja meg egyszerre a babakocsi két oldalán található gombot (C4).

30. ábra FIGYELEM: mindig a hordozó fogantyúnál fogva szállítsa a mózeskosarat!

A LÁBTAKARÓ RÖGZÍTÉSE

31. ábra Pattintsa a lábtakarón (C2) levő összes patentgombot a mózeskosárra.

HASZNÁLATI ÚTMUTATÓ

A BELSŐ HUZAT KARBANTARTÁSA

32. ábra A belső huzatot tanácsos időnként kivenni a megfelelő karbantartás céljából.

A HÁTTÁMLA BEÁLLÍTÁSA

33. ábra A háttámla (C5) egyszerűen felfelé húzva felemelhető:

34. ábra Lehajtásához nyomja meg a mózeskosár alatt levő (C6) kart.

HUGGY AUTÓS GYEREKÜLÉS

A GYEREKÜLÉS RÖGZÍTÉSE A VÁZRA

A gyerekülés rögzítése előtt végezze el az alábbi műveleteket:

35. ábra Szerelje le (ha vannak) az (P4) karfaborítókat úgy, hogy mutatóujjával megnyomja a karfa belső oldalán levő (P24) rögzítő kart.

36. ábra A gyerekülést a fogantyúnál fogva rögzítse az (P25) karfákhoz, az ülés csak az édesanya felé fordítva helyezhető el.

FIGYELEM: a használat előtt mindig ellenőrizze, hogy a gyerekülést megfelelően rögzítette-e.

AZ AUTÓS GYEREKÜLÉS ELTÁVOLÍTÁSA A VÁZRÓL

37. ábra Használja a gyerekülés hátoldalán levő (S1) kart.

38. ábra Eközben emelje fel a fogantyújánál fogva a gyerekülést.

A Huggy autóskülés megfelelő használatának leírása a vonatkozó használati útmutatóban található.

A HÁTTÁMLA RÖGZÍTÉSE A VÁZ SPORTKOCSIVÁ VALÓ ÁTALAKÍTÁSÁHOZ

39. ábra A vázra rögzíthető az (P8) béléssel felszerelt háttámla, mely révén kialakítható a sportkocsi konfiguráció.

40. ábra Illessze a (P26) csatot az üléstartó hátsó oldalán található nyílásba.

41. ábra Illessze be a két (P27) végződést az (P28) csapokba a váz mindkét oldalán.

42. ábra Pattintsa be a (P27) végződéseket, a rögzülésüket KATTANÁS jelzi. Ellenőrizze, hogy mindkét oldalon tökéletesen rögzül-e a szerkezet. Szükség esetén a (P27) végzések kioldásához nyomja meg az (P29) villát és ezzel egyidőben húzza ki teljesen a végződéseket.

43. ábra Illessze be a háttámla-beállító (P30) karokat az (P31) nyílásokba a váz mindkét oldalán, a rögzülést KATTANÁS jelzi.

44. ábra Ellenőrizze, hogy mindkét oldalon tökéletesen rögzül-e a szerkezet. Szükség esetén a (P31) karok kioldásához nyomja meg a (P32) gombot és ezzel egyidőben húzza ki a végződéseket.

45. ábra Illessze a lábak közötti szíj (P33) csatját az üléstartó elülső oldalán található nyílásba.

46. ábra Helyezze a lábtartó (P34) peckeit a huzaton levő megfelelő nyílásokba.

47. ábra Rögzítse a (P4) karfaborítókat a huzathoz az ábra szerint.

48. ábra Rögzítse ezután a (P4) karfaborítót a helyére a karfán. Amikor beülteti a gyermeket, mindig ellenőrizze, hogy a karfaborító megfelelően van-e rögzítve.

49. ábra Pattintsa a huzat (P35) gombjait a sportkocsi ülésére.

50. ábra A (P4) karfaborító a sportkocsi változatban is levehető, hogy fel lehessen szerelni a mózeskosarat és az autósülést. Mutatóujjával nyomja meg a karfa belső oldalán levő (P24) rögzítő kart. A visszaszereléshez illessze be a karfán levő nyílásba az elejét, majd nyomja lefelé.

A HÁTTÁMLA BEÁLLÍTÁSA

51. ábra A háttámla négy helyzetbe állítható, húzza meg a háttámla közepén levő (P36) nyelvet és döntse a támlát a kívánt helyzetbe.

A KARFA HASZNÁLATA

52. ábra Rögzítse a huzattal felszerelt (P5) karfát: illessze be a végeit a (P25) karfák nyílásaiba és nyomja be rögzülésig.

53. ábra A karfa az egyik oldalon nyitható, illetve teljesen leszerelhető. Nyitásához nyomja meg az (P37) piros kart a karfa alatt, leszereléséhez pedig végezze el a műveletet a másik oldalon is.

FIGYELEM: ne dugja be az ujját a karfa nyílásaiba, amikor ezt a műveletet végzi.

A LÁBTARTÓ HELYZETÉNEK BEÁLLÍTÁSA

54. ábra A lábtartó alacsonyabb helyzetbe való állításához csúsztassa előre a lábtartó alatt levő mindkét (P38) pecket és ezzel egyidőben nyomja lefelé a lábtartót.

55. ábra A lábtartó egyszerűen felfelé húzva felemelhető: automatikusan rögzül a megfelelő helyzetben.

BIZTONSÁGI ÖVEK

56. ábra Ellenőrizze, hogy a biztonsági övek a váll magasságában vagy közvetlenül felette levő nyílásokban vannak-e. Ha az övek magassága nem megfelelő, húzza ki az első pár nyílásból és helyezze át a második pár nyílásba, mindig az azonos magasságban levő nyíláspárt használja.

57. ábra Ellenőrizze, hogy a vállheveder megfelelően van-e beillesztve a hasi szíj végződésébe.

58. ábra Kapcsolja be a hasi szíj végeit a középső csatba.

59. ábra A hasi szíjat mindig vezesse át az (P39) oldalsó gyűrűkön, és amikor használatban van, ügyeljen a gyermek testén való helyes beállítására.

60. ábra A hasi szíjjal együtt kapcsolja be mindig a lábak közötti szíjat is, és állítsa be a megfelelő méretre.

FIGYELEM! Ha nem tartja be ezt a biztonsági elővigyázatosságot, a gyermek kieshet vagy kicsúszhat és megsérülhet.

TETŐ

61. ábra A tetőt (P8) a hasítékkal (P41) ellátott gyűrűk (P40) segítségével rögzítheti a babakocsi vázához. Miután a gyűrűket felhelyezte a vázra, csukja rá a szárnyakat. Ezután patentolja a tetőt a babakocsi háttámlájához (P42).

A tető eltávolításához végezze el a műveleteket ellentétes sorrendben.

62. ábra A beállításához hajtsa a tetőt a kívánt állásba.

A TETŐ HUZATÁNAK KARBANTARTÁSA

63. ábra A tető huzata eltávolítható a karbantartás céljából. Oldja ki az (P43) gombokat az (P44) tető mindkét csuklójánál.

64. ábra Oldja ki az elülső (P45) és a hátsó (P46) pántot mindkét csuklóból és húzza le teljesen a huzatot.

65. ábra A huzat felhúzásához illessze be az elülső (P45) és a hátsó (P46) pántot a belső huzaton kialakított nyílásokba.

66. ábra Ezután illessze a helyükre (P47) a pántokat mindkét csuklónál (P44) rögzülésig, és gombolja be a patentgombokat (P43).

67. ábra FIGYELEM: a rövidebb pántnak (P45) mindig elől kell lennie.

LÁBZSÁK (HA VAN)

68. ábra A lábzsákot (P10) bújtsa a karfa alá, vezesse át az oldalsó pántokat (P48) a babakocsi váza körül, és rögzítse a patentokkal.

69. ábra Végül rögzítse a középső pántot (P49).

HASZNÁLATI ÚTMUTATÓ

70. ábra A lábzsákon van egy kis pántot középen (**P50**), amely arra szolgál, hogy feltekerhesse a lábzsákokat, amikor a babakocsi össze van csukva, így az nem ér le a talajra.

ESŐVÉDŐ (HA VAN)

71. ábra Az esővédő (**P12**) felszereléséhez helyezze azt a tetőre és húzza az oldalsó gumikat (**P51**) a sportkocsi oldalán levő csuklókra.

72. ábra Ezután húzza az alsó gumikat (**P52**) az elülső lábtámasz alá és kösse össze.

A HÁTTÁMLA HUZZATÁNAK KARBANTARTÁSA

A huzatot tanácsos időnként levenni a megfelelő karbantartás céljából.

73. ábra Húzza ki a lábtartót az (**P53**) tartókból és kapcsolja ki a huzat összes (**P35**) gombját.

74. ábra Húzza ki a hasi szíjakat az oldalsó gyűrűkből (**P39**), ügyeljen arra, hogy a középső csat első fogát átvezesse az oldalsó gyűrűn, mielőtt teljesen kihúzná.

75. ábra Vezesse át a vállhevedereket és a láb közötti övrészt a huzaton levő nyílásokon és húzza ki teljesen.

76. ábra Akassza ki a (**P4**) karfaborítót és gombolja le a bélésről. Amikor visszahelyezi a huzatot, ellenőrizze, hogy az (**P53**) lábtartó tartóelemei megfelelően illeszkednek-e a huzat alatti nyílásokba.

FIGYELEM! Használat előtt ellenőrizze, hogy megfelelően húzta-e fel a huzatot.

ΠΡΟΕΙΔΟΠΟΙΗΣΕΙΣ



ΔΙΑΒΑΣΤΕ ΠΡΟΣΕΚΤΙΚΑ ΤΙΣ ΟΔΗΓΙΕΣ ΠΡΙΝ ΑΠΟ ΤΗ ΧΡΗΣΗ ΚΑΙ ΦΥΛΑΞΤΕ ΤΙΣ ΓΙΑ ΝΑ ΤΙΣ ΣΥΜΒΟΥΛΕΥΕΣΤΕ ΣΤΟ ΜΕΛΛΟΝ. ΑΝ ΔΕΝ ΤΗΡΕΙΤΕ ΜΕ ΠΡΟΣΟΧΗ ΤΙΣ ΠΑΡΟΥΣΕΣ ΟΔΗΓΙΕΣ, ΜΠΟΡΕΙ ΝΑ ΤΘΕΙ ΣΕ ΚΙΝΔΥΝΟ Η ΑΣΦΑΛΕΙΑ ΤΟΥ ΠΑΙΔΙΟΥ ΣΑΣ. Η ΑΣΦΑΛΕΙΑ ΤΟΥ ΠΑΙΔΙΟΥ ΑΠΟΤΕΛΕΙ ΔΙΚΗ ΣΑΣ ΕΥΘΥΝΗ. ΠΡΟΣΟΧΗ! ΜΗΝ ΑΦΗΝΕΤΕ ΠΟΤΕ ΤΟ ΠΑΙΔΙ ΧΩΡΙΣ ΕΠΙΤΗΡΗΣΗ: ΜΠΟΡΕΙ ΝΑ ΕΙΝΑΙ ΕΠΙΚΙΝΔΥΝΟ. ΟΤΑΝ ΧΡΗΣΙΜΟΠΟΙΕΙΤΕ ΤΟ ΠΡΟΪΟΝ, ΕΧΕΤΕ ΤΗΝ ΠΡΟΣΟΧΗ ΣΑΣ ΤΕΤΑΜΕΝΗ.

Το παρόν προϊόν είναι κατάλληλο για παιδιά:

- από τη γέννηση και μέχρι 9 κιλά αν χρησιμοποιείτε το ΠΟΡΤ ΜΠΕΜΠΕ.
- από 6 μηνών και μέχρι 15 κιλά αν χρησιμοποιείτε το ΚΑΘΙΣΜΑ ΠΕΡΙΠΑΤΟΥ.
- από τη γέννηση και μέχρι 13 κιλά όταν χρησιμοποιείτε το ΚΑΘΙΣΜΑ ΑΥΤΟΚΙΝΗΤΟΥ (ομάδα 0/0+).

Το πορτ μπεμπέ είναι κατάλληλο για τα παιδιά που δεν μπορούν να κάθονται χωρίς υποστήριξη, δεν μπορούν να στρίβουν και που δεν μπορούν να σηκωθούν στηριζόμενα στα τέσσερα.

ΑΣΦΑΛΕΙΑ

Για την αποφυγή ατυχημάτων, φροντίστε το παιδί να μην είναι κοντά σας όταν ανοίγετε ή κλείνετε το καροτσάκι. Πριν τη συναρμολόγηση, βεβαιωθείτε ότι το προϊόν και όλα τα εξαρτήματά του δεν παρουσιάζουν κάποια βλάβη λόγω της μεταφοράς. Αν συμβαίνει κάτι τέτοιο, δεν πρέπει να χρησιμοποιήσετε το προϊόν και πρέπει να το φυλάξετε μακριά από παιδιά.

Για την ασφάλεια του παιδιού σας, πριν χρησιμοποιήσετε το προϊόν, αφαιρέστε και πετάξτε όλες τις πλαστικές σακούλες και όλα τα υλικά συσκευασίας και φυλάξτε τα οπωσδήποτε μακριά από νεογέννητα και παιδιά.

Το προϊόν πρέπει να χρησιμοποιείται αποκλειστικά για τον αριθμό των παιδιών για τον οποίο έχει σχεδιαστεί.

Χρησιμοποιήστε το σε κάθε περίπτωση για τη μεταφορά ενός μόνο παιδιού ανά κάθισμα.

Μην χρησιμοποιείτε το προϊόν αν δεν έχουν στερεωθεί και ρυθμιστεί σωστά όλα τα μέρη του.

Διαβάστε προσεκτικά τις οδηγίες σχετικά με τη χρήση του πλαισίου όταν είναι συναρμολογημένα σ' αυτό το πορτ μπεμπέ/το κάθισμα περιπάτου/το κάθισμα αυτοκινήτου.

Μην τοποθετείτε ποτέ το προϊόν κοντά σε σκάλες ή σκαλοπάτια.

Μην βάζετε τα δάκτυλά σας μέσα στους μηχανισμούς. Χρησιμοποιείτε την κούνια μόνο σε επίπεδη, σταθερή και στεγνή επιφάνεια.

Μην αφήνετε το καροτσάκι με το παιδί μέσα σ' αυτό σε κεκλιμένο επίπεδο, ακόμη κι αν είναι ενεργοποιημένο το φρένο. Η αποτελεσματικότητα του φρένου είναι περιορισμένη σε πολύ κεκλιμένα επίπεδα.

Πριν αφήνετε τη χρήση, βεβαιωθείτε ότι το προϊόν είναι εντελώς ανοιχτό και ότι όλα τα εξαρτήματα αγκίστρωσης και ασφάλειας έχουν τοποθετηθεί σωστά.

Μην προσθέτετε στο πορτ μπεμπέ στρώματα πάχους μεγαλύτερου από 35 mm.

Πριν από τη χρήση, βεβαιώνετε πάντα ότι το πορτ μπεμπέ, το κάθισμα περιπάτου και το κάθισμα αυτοκινήτου έχουν συναρμολογηθεί σωστά στο πλαίσιο.

Οποιοδήποτε φορτίο που έχει προσαρτηθεί στο προϊόν επηρεάζει τη σταθερότητα του προϊόντος. Το φορτίο του καλαθιού δεν πρέπει να ξεπερνά τα 3 κιλά. Απαγορεύεται αυστηρά να υπερβείτε το μέγιστο συνιστώμενο βάρος.

Η εφαρμογή κάθε βάρους στη χειρολαβή μπορεί να αποσταθεροποιήσει το προϊόν.

Το παρόν καροτσάκι δεν είναι κατάλληλο για να τρέχετε ή να πατινάρετε.

Μην ανεβαίνετε ή κατεβαίνετε σκάλες ή κυλιόμενες σκάλες με το παιδί στο καρότσι/το κάθισμα αυτοκινήτου/το πορτ μπεμπέ.

Ελέγχετε τακτικά το προϊόν και τα εξαρτήματά του για τυχόν ενδείξεις βλάβης και/ή φθοράς, ξηλώματος ή σκισίματος. Ελέγχετε ιδιαίτερα τη φυσική και δομική ακεραιότητα των χειρολαβών ή της λαβής μεταφοράς και του κάτω μέρους του Πορτ Μπεμπέ.

Να λαμβάνετε υπόψη τους κινδύνους που προκύπτουν από την παρουσία γυμνών φλογών ή άλλων πηγών θερμότητας όπως καλοριφέρ, τζάκια, ηλεκτρικές κουζίνες ή φωταερίου κ.τ.λ.: μην αφήνετε το προϊόν κοντά σε αυτές τις πηγές θερμότητας.

Βεβαιωθείτε ότι όλες οι πιθανές πηγές κινδύνου (παραδείγμα: σκονιά, ηλεκτρικά καλώδια κ.τ.λ.) βρίσκονται σε σημείο που δεν μπορεί να τα φτάσει το παιδί.

Μην αφήνετε το προϊόν με το παιδί μέσα σ' αυτό σε σημεία όπου σκονιά, κουρτίνες ή κάτι άλλο μπορεί πιθανόν να χρησιμοποιηθούν από το παιδί για να σκαρφαλώσει ή που μπορεί να γίνουν αιτίες ασφυξίας ή πνιγμού.

Μη χρησιμοποιείτε το Πορτ Μπεμπέ πάνω σε κάποιο στήριγμα.

ΖΩΝΕΣ ΑΣΦΑΛΕΙΑΣ

Χρησιμοποιείτε πάντα τις ζώνες ασφαλείας και μην αφήνετε ποτέ το παιδί μόνο του.

Χρησιμοποιείτε πάντα τις ζώνες ασφαλείας μόλις το παιδί σας είναι σε θέση να κάθεται μόνο του.

Χρησιμοποιείτε πάντα τη ζώνη που περνάει ανάμεσα από τα πόδια του παιδιού σε συνδυασμό με τη ζώνη μέσης.

Για να αποφύγετε σοβαρούς τραυματισμούς λόγω πτώσης και/ή ολίσθησης, χρησιμοποιείτε πάντα τις ζώνες ασφαλείας σωστά κουμπωμένες και ρυθμισμένες.

Συστήματα πρόσδεσης σύμφωνα με τους ισχύοντες κανονισμούς, διαφορετικά από εκείνα που παρέχονται με το παρόν προϊόν, μπορεί να χρησιμοποιηθούν φροντίζοντας να τα στερεώσετε στα πλαινά δαχτυλίδια που υπάρχουν πάνω στο κάθισμα (**Εικ. 59** - ειδικότερα **R39**).

ΣΥΜΒΟΥΛΕΣ ΓΙΑ ΤΗ ΧΡΗΣΗ

Μην αφήνετε άλλα παιδιά ή ζώα να παίζουν χωρίς επιτήρηση κοντά στο προϊόν ή να σκαρφαλώνουν πάνω του.

Βεβαιωθείτε ότι το φρένο είναι πάντα ενεργοποιημένο όταν βάζετε ή σηκώνετε το παιδί από το κάθισμα/πορτ μπεμπέ, όταν σταματάτε και όταν συναρμολογείτε/αφαιρείτε τα εξαρτήματά.

Οι διαδικασίες συναρμολόγησης, αποσυναρμολόγησης και ρύθμισης πρέπει να πραγματοποιούνται μόνο από ενήλικα άτομα. Βεβαιωθείτε ότι όποιος χρησιμοποιεί το προϊόν (μπέμπι σίτερ, παππούδες κ.τ.λ.) γνωρίζει πώς να το χρησιμοποιήσει σωστά.

Κατά τη διαδικασία της ρύθμισης βεβαιωθείτε ότι τα κινητά μέρη του προϊόντος δεν έρχονται σε επαφή με το παιδί

ΠΡΟΕΙΔΟΠΟΙΗΣΕΙΣ

(παράδειγμα: πλάτη, κουκούλα κ.τ.λ.). Βεβαιώνετε πάντα ότι κατά τη διάρκεια της διαδικασίας αυτής το φρένο είναι σωστά ενεργοποιημένο.

Μην ανοίγετε, κλείνετε ή αποσυναρμολογείτε το προϊόν ή επιχειρείτε αυτές τις ενέργειες με το παιδί μέσα.

Προσέχετε πάντα ιδιαίτερα όταν εκτελείτε αυτές τις ενέργειες με το παιδί δίπλα σας.

Μην αφήνετε το παιδί μέσα στο καρότσι/το κάθισμα αυτοκινήτου/το πορτ μπεμπέ όταν ταξιδεύετε με άλλα μέσα μεταφοράς.

Όταν δε χρησιμοποιείτε το προϊόν, πρέπει να το βάζετε στην αποθήκη και οπωσδήποτε μακριά από τα παιδιά. Το προϊόν δεν πρέπει να χρησιμοποιείται ως παιχνίδι! Μην αφήνετε το παιδί να παίξει με το παρόν προϊόν.

Το προϊόν διαθέτει μια μπάρα στο πίσω μέρος η οποία σας βοηθάει να ανεβαίνετε σκαλιά και να ξεπερνάτε εμπόδια. Μη χρησιμοποιείτε την μπάρα αυτή για τη μεταφορά δεύτερου παιδιού.

Μη μεταφέρετε το παιδί στο κάθισμα περιπάτου ή χωρίς το πλαίσιο.

Αν το προϊόν εκτεθεί για μεγάλο χρονικό διάστημα στον ήλιο, περιμένετε να κρυσώσει πριν το χρησιμοποιήσετε.

Χρησιμοποιείτε μόνο με πορτ μπεμπέ και Καθίσματα αυτοκινήτου Inglesina που έχουν σχεδιαστεί ειδικά και διαθέτουν το σύστημα συναρμολόγησης Easy Clip. Σε περίπτωση αμφιβολίας, συμβουλευτείτε τον ιστότοπο www.inglesina.com ή απευθυνθείτε στον Εξουσιοδοτημένο Αντιπρόσωπο ή στο Κέντρο Εξυπηρέτησης Πελατών της Inglesina.

ΕΓΓΥΗΣΗ/ΑΝΤΑΛΛΑΚΤΙΚΑ

Μη χρησιμοποιείτε ανταλλακτικά ή εξαρτήματα που δεν παρέχονται και/ή σε κάθε περίπτωση δεν είναι εγκεκριμένα από την L'Inglesina Baby.

Τυχόν βλάβες που θα προκληθούν από τη χρήση εξαρτημάτων που δεν παρέχονται και/ή δεν είναι εγκεκριμένα από την L'Inglesina Baby, όπως καθίσματα, άγκιστρα για τις τσάντες, προστατευτικά για τη βροχή, βάση για καροτσάκια κ.τ.λ. δε θα καλύπτονται από τους όρους της εγγύησής μας.

Η L'Inglesina Baby αποποιείται κάθε ευθύνης αν τυχόν γίνουν τροποποιήσεις στα προϊόντα.

Μην υπερφορτώνετε το προϊόν με επιπλέον αξεσουάρ πέρα από αυτά που είναι εγκεκριμένα από την L'Inglesina Baby: επιπλέον βάρος ή εξάσκηση δύναμης μπορεί να προκαλέσουν αστάθεια στο προϊόν ή να το υποβάλουν σε υπερβολική πίεση και συνεπώς να προκαλέσουν το σπάσιμό του.

Μην αφαιρείτε τις αυτοκόλλητες και ραμμένες ετικέτες – μπορεί το προϊόν να πάψει να είναι συμμορφούμενο προς το νόμο.

Ελέγχετε τακτικά τους μηχανισμούς ασφαλείας για να βεβαιώνετε ότι το προϊόν εξακολουθεί να λειτουργεί σωστά με το πέρασμα του χρόνου. Αν διαπιστώσετε προβλήματα και/ή βλάβες οποιουδήποτε είδους, μη χρησιμοποιήσετε το προϊόν. Επικοινωνήστε αμέσως με τον εξουσιοδοτημένο αντιπρόσωπο ή με τη Μεταγοραστική εξυπηρέτηση πελατών της Inglesina.

Μη χρησιμοποιείτε το προϊόν αν υπάρχουν σπασίματα ή αν λείπουν εξαρτήματα: επικοινωνήστε με τον εξουσιοδοτημένο αντιπρόσωπο της εμπιστοσύνης σας ή με τη Μεταγοραστική εξυπηρέτηση πελατών της Inglesina.

Η L'Inglesina Baby S.p.A. αποποιείται κάθε ευθύνη για βλάβες σε πράγματα ή άτομα που προκαλούνται από ακατάλληλη και/ή λανθασμένη χρήση του προϊόντος.

Η L'Inglesina Baby S.p.A. προκειμένου να βελτιώσει τα προϊόντα της, διατηρεί το δικαίωμα να ενημερώνει και/ή να τροποποιεί οποιαδήποτε τεχνική ή αισθητική λεπτομέρεια χωρίς προειδοποίηση.

ΣΥΜΒΟΥΛΕΣ ΓΙΑ ΤΟΝ ΚΑΘΑΡΙΣΜΟ ΚΑΙ ΤΗ ΣΥΝΤΗΡΗΣΗ ΤΟΥ ΠΡΟΪΟΝΤΟΣ

Το παρόν προϊόν χρειάζεται τακτική συντήρηση από το χρήστη.

Μην ασκείτε ποτέ πίεση σε μηχανισμούς ή κινητά μέρη. Αν δε γνωρίζετε τι πρέπει να κάνετε, ανατρέξτε στις οδηγίες.

Μη βάζετε στην αποθήκη το προϊόν αν είναι ακόμη βρεγμένο και μην το αφήνετε σε υγρό περιβάλλον γιατί μπορεί να δημιουργηθεί μούχλα.

Φυλάσσετε το προϊόν σε στεγνό μέρος.

Προστατεύστε το προϊόν από τους ατμοσφαιρικούς παράγοντες, νερό, βροχή ή χιόνι. Επίσης, η παρατεταμένη έκθεση στον ήλιο μπορεί να προκαλέσει αλλαγή χρώματος σε πολλά υλικά.

Αν τυχόν χρησιμοποιήσετε το προϊόν στην παραλία, καθαρίστε το και σκουπίστε το με προσοχή ώστε να αφαιρέσετε την άμμο και το αλάτι.

Καθαρίστε τα πλαστικά και μεταλλικά μέρη με ένα υγρό πανί ή ένα ήπιο καθαριστικό. Μη χρησιμοποιείτε διαλύτες, αμμωνία ή βενζίνη.

Στεγνώστε με προσοχή τα μεταλλικά τμήματα έπειτα από τυχόν επαφή με το νερό, για να μη σχηματιστεί σκουριά.

Διατηρήστε καθαρά όλα τα κινητά μέρη και αν χρειαστεί περάστε τα με ένα ελαφρύ λιπαντικό.

Διατηρείτε τις ρόδες καθαρές από σκόνη και/ή άμμο.

ΣΥΜΒΟΥΛΕΣ ΓΙΑ ΤΟΝ ΚΑΘΑΡΙΣΜΟ ΤΗΣ ΥΦΑΣΜΑΤΙΝΗΣ ΕΠΕΝΔΥΣΗΣ

Σας συνιστούμε να πλένετε την επένδυση χωριστά από τα άλλα υφάσματα.

Ανανεώστε περιοδικά τα υφασμάτινα μέρη με μια μαλακία βούρτσας για ρούχα.

Ακολουθήστε τις οδηγίες πλυσίματος της Υφασμάτινης επένδυσης που αναγράφονται στις κατάλληλες ετικέτες.

 Πλύντε στο χέρι με κρύο νερό.

 Μη χρησιμοποιείτε χλωρίνη.

 Μη στεγνώνετε σε στεγνωτήριο.

 Μη σιδερώνετε.

 Αποφύγετε το στεγνό καθάρισμα.

Στεγνώστε εντελώς την Υφασμάτινη επένδυση πριν τη χρησιμοποιήσετε ή την επανατοποθετήσετε.

Για την αποφυγή τυχόν σχηματισμού μούχλας, σας συνιστούμε να αερίζετε περιοδικά το πορτ μπεμπέ. Πιο συγκεκριμένα, αφαιρείτε την Υφασμάτινη επένδυση από το πλαίσιο και περνάτε τη βάση με ένα στεγνό πανάκι.

ΚΑΤΑΛΟΓΟΣ ΕΞΑΡΤΗΜΑΤΩΝ

Καροτσάκι

Εικ. 1

P1	Μπροστινοί τροχοί
P2	Πίσω τροχοί
P3	Βύσμα ασφάλισης ταινίας
P4	Κάλυμμα μπράτσων
P5	Προστατευτική μπάρα
P6	Επένδυση προστατευτικής μπάρας
P7	Θήκη μπιμπερό
P8	Πλάτη
P9	Κουκούλα
P10	Ποδόσακος
P11	Καλάθι για διάφορα αντικείμενα
P12	Προστατευτικό κάλυμμα για τη βροχή

ΜΟΝΑΔΕΣ ΜΕΤΑΦΟΡΑΣ ΠΟΥ ΠΡΟΣΤΙΘΕΝΤΑΙ ΣΤΟ ΠΛΑΙΣΙΟ

Πορτ Μπεμπε | Καθισμα Αυτοκινήτου

Εικ. 2

C	Πορτ Μπεμπε Zippy
C1	Κάλυμμα πορτ μπεμπε
C2	Κουκούλα πορτ μπεμπε
S	Κάθισμα αυτοκινήτου Huggy

ΣΥΝΑΡΜΟΛΟΓΗΣΗ ΠΙΣΩ ΤΡΟΧΩΝ

Εικ. 3 Πατήστε το κουμπί (P13) και αγκιστρώστε τους πίσω τροχούς (P2) μέχρι να ακουστεί το ΚΛΙΚ της αγκίστρωσης.

Εικ. 4 Τοποθετήστε τον ιμάντα (P14) στην κατάλληλη θέση στο πλαίσιο.

Εικ. 5 Τοποθετήστε το βύσμα ασφάλισης της ταινίας (P3). **ΠΡΟΣΟΧΗ: είναι σημαντικό το ενιαίο φρένο να συναρμολογείται σωστά ώστε να διασφαλίζεται η ασφαλής χρησιμοποίηση του πλαισίου.**

Εικ. 6 Σε περίπτωση που αντιμετωπίσετε προβλήματα κατά τη συναρμολόγηση του πλαστικού βύσματος (P3), μπορείτε να το αφαιρέσετε όπως δείχνει η εικόνα και μετά να επαναλάβετε τη διαδικασία.

ΣΥΝΑΡΜΟΛΟΓΗΣΗ ΤΩΝ ΜΠΡΟΣΤΙΝΩΝ ΤΡΟΧΩΝ

Εικ. 7 Αγκιστρώστε τους μπροστινούς τροχούς (P1) μέχρι να ακουστεί το ΚΛΙΚ της αγκίστρωσης.

ΠΡΟΣΟΧΗ: πριν από τη χρήση βεβαιωθείτε ότι οι τροχοί έχουν αγκιστρωθεί σωστά.

Εικ. 8 Για να βγάλετε τους μπροστινούς τροχούς (P1), πατήστε το ελατήριο (P15) και ταυτόχρονα αφαιρέστε το.

ΑΝΟΙΓΜΑ ΠΛΑΙΣΙΟΥ

Εικ. 9 Κρατήστε πατημένο το μοχλό (P16) που βρίσκεται στη δεξιά λαβή, ανεβάστε σταθερά το πλαίσιο μέχρι να ανοίξει εντελώς.

Εικ. 10 Για να ολοκληρώσετε τη διαδικασία, πατήστε το πεντάλ (P17) μέχρι τη θέση οριζόντιας ασφάλισης.

Εικ. 11 Πριν από τη χρήση, βεβαιωθείτε ότι όλοι οι μηχανισμοί για το κλείσιμο του πλαισίου έχουν αγκιστρωθεί σωστά και στις δυο πλευρές.

ΚΛΕΙΣΙΜΟ ΠΛΑΙΣΙΟΥ

Εικ. 12 Πατήστε το κόκκινο κουμπί (P18) και ανεβάστε τη λαβή (P19).

Εικ. 13 Τραβήξτε σταθερά τη λαβή προς τα πάνω μέχρι να κλείσει εντελώς το πλαίσιο.

Εικ. 14 Βεβαιωθείτε ότι ο μοχλός (P16) έχει αγκιστρωθεί στον κεντρικό πεύρο.

ΧΕΙΡΟΛΑΒΗ ΜΕΤΑΦΟΡΑΣ

Εικ. 15 Για να μεταφέρετε το κλειστό πλαίσιο, χρησιμοποιήστε την κατάλληλη λαβή (P20). Μη σηκώνετε το πλαίσιο πιάνοντας τη λαβή (P19) με την οποία ανοίγει.

ΡΥΘΜΙΣΗ ΧΕΙΡΟΛΑΒΩΝ (ΣΤΑ ΜΟΝΤΕΛΑ ΠΟΥ ΠΡΟΒΛΕΠΕΤΑΙ)

Εικ. 16 Το πλαίσιο διαθέτει ρυθμιζόμενες ως προς το ύψος και την κατεύθυνση χειρολαβές. Για να τις ρυθμίσετε στη θέση που επιθυμείτε, πατήστε τα εσωτερικά κουμπιά (P21).

ΦΡΕΝΟ ΠΙΣΩ ΤΡΟΧΩΝ

Εικ. 17 Για να ενεργοποιήσετε το φρένο, πιέστε προς τα κάτω το μοχλό (P22) που βρίσκεται στους πίσω τροχούς.

Βάζετε πάντα το φρένο κατά τη διάρκεια των στάσεων.

ΑΣΦΑΛΙΣΗ/ΑΠΑΣΦΑΛΙΣΗ ΣΤΗΝ ΜΠΡΟΣΤΙΝΩΝ ΤΡΟΧΩΝ

Εικ. 18 Το πλαίσιο διαθέτει τροχούς που στρίβουν και που μπορείτε να ασφαλίσετε ή να απασφαλίσετε πατώντας απλώς το μοχλό (P23) που βρίσκεται στους μπροστινούς τροχούς.

ΠΙΣΩ ΜΠΑΡΑ

Εικ. 19 Πατήστε με το πόδι στην πίσω μπάρα (P17) για να ξεπεράσετε τα εμπόδια.

ΘΗΚΗ ΜΠΙΜΠΕΡΟ

Εικ. 20 Αγκιστρώστε τη θήκη-μπιμπερό (P7) στο πλαίσιο και βεβαιωθείτε ότι έχει τοποθετηθεί σωστά στη θέση της.

ΚΑΛΑΘΑΚΙ ΓΙΑ ΔΙΑΦΟΡΑ ΑΝΤΙΚΕΙΜΕΝΑ

Εικ. 21 Το πλαίσιο διαθέτει ένα ευρύχωρο καλάθι για διάφορα αντικείμενα (P11). Για να το στερεώσετε, τοποθετήστε όλες τις οπές μέσα στα κατάλληλα άγκιστρα και κουμπώστε τα πίσω άκρα.

ΣΥΝΑΡΜΟΛΟΓΗΣΗ ΤΩΝ ΠΡΟΣΘΕΤΩΝ ΜΟΝΑΔΩΝ ΜΕΤΑΦΟΡΑΣ ΣΤΟ ΠΛΑΙΣΙΟ (ΠΟΡΤ ΜΠΕΜΠΕ ΚΑΙ ΚΑΘΙΣΜΑ ΑΥΤΟΚΙΝΗΤΟΥ)

Εικ. 22 Μπορείτε στο πλαίσιο να συναρμολογήσετε το πορτ μπεμπε Zippy (C) ή το καθισμα αυτοκινήτου Huggy (S).

ΠΟΡΤ ΜΠΕΜΠΕ ZIPPY

ΑΓΚΙΣΤΡΩΣΗ ΤΟΥ ΠΟΡΤ ΜΠΕΜΠΕ ΣΤΟ ΠΛΑΙΣΙΟ

Πριν αγκιστρώσετε το πορτ μπεμπε πρέπει:

Εικ. 23 Να αφαιρέσετε, αν υπάρχουν, τα καλύμματα των μπράτσων (P4) σπρώχνοντας με το δείκτη το μοχλό αγκίστρωσης (P24) που βρίσκεται στο εσωτερικό μέρος του μπράτσου.

Εικ. 24 Πιάνοντας το πορτ μπεμπε από τη χειρολαβή, αγκιστρώστε το στα μπράτσα (P25), τοποθετώντας το αποκλειστικά και μόνο στραμμένο προς τη μητέρα.

ΠΡΟΣΟΧΗ: πριν από τη χρήση, βεβαιωθείτε ότι το πορτ μπεμπε είναι πάντα σωστά αγκιστρωμένο και στις δυο πλευρές του πλαισίου.

ΑΠΑΓΚΙΣΤΡΩΣΗ ΤΟΥ ΠΟΡΤ ΜΠΕΜΠΕ ΑΠΟ ΤΟ ΠΛΑΙΣΙΟ

Εικ. 25 Πατήστε το μοχλό (C3) που βρίσκεται στο εξωτερικό μέρος του πορτ μπεμπε.

Εικ. 26 Ταυτόχρονα, ανεβάστε το πορτ μπεμπε πιάνοντάς το από τη χειρολαβή.

ΑΓΚΙΣΤΡΩΣΗ ΤΗΣ ΚΟΥΚΟΥΛΑΣ

Εικ. 27 Αγκιστρώστε τα αυτόματα κουμπιά στη δομή του πορτ μπεμπε.

Εικ. 28 Τυλίξτε την κουκούλα (C1) γύρω από τη χειρολαβή στερεώνοντάς την με τα ειδικά κουμπιά.

ΡΥΘΜΙΣΗ ΤΗΣ ΧΕΙΡΟΛΑΒΗΣ ΚΑΙ ΤΗΣ ΚΟΥΚΟΥΛΑΣ

Εικ. 29 Για να ρυθμίσετε τη χειρολαβή και την κουκούλα πιέστε ταυτόχρονα επί των πλαϊνών κουμπιών (C4).

Εικ. 30 **ΠΡΟΣΟΧΗ: για να μεταφέρετε το πορτ μπεμπέ, κρατάτε το πάντα από τη χειρολαβή.**

ΑΓΚΙΣΤΡΩΣΗ ΤΟΥ ΚΑΛΥΜΜΑΤΟΣ

Εικ. 31 Αγκιστρώστε όλα τα κουμπιά του καλύμματος (C2) στο πορτ μπεμπέ.

ΣΥΝΤΗΡΗΣΗ ΤΗΣ ΕΣΩΤΕΡΙΚΗΣ ΕΠΕΝΔΥΣΗΣ

Εικ. 32 Σας συνιστούμε με αφαιρείτε περιοδικά την εσωτερική επένδυση για τη σωστή συντήρησή της.

ΡΥΘΜΙΣΗ ΤΗΣ ΠΛΑΤΗΣ

Εικ. 33 Για να ανασηκώσετε την πλάτη (C5) αρκεί να την τραβήξετε προς τα πάνω.

Εικ. 34 Για να τη χαμηλώσετε, πιέστε το μοχλό (C6) κάτω από το πορτ μπεμπέ.

ΚΑΘΙΣΜΑ ΑΥΤΟΚΙΝΗΤΟΥ HUGGY

ΑΓΚΙΣΤΡΩΣΗ ΤΟΥ ΚΑΘΙΣΜΑΤΟΣ ΣΤΟ ΠΛΑΙΣΙΟ

Πριν αγκιστρώσετε το κάθισμα στο πλαίσιο πρέπει:

Εικ. 35 Να αφαιρέσετε, αν υπάρχουν, τα καλύμματα των μπράτσων (P4) σπρώχνοντας με το δείκτη το μοχλό αγκίστρωσης (P24) που βρίσκεται στο εσωτερικό μέρος του μπράτσου.

Εικ. 36 Κρατήστε το κάθισμα από τη χειρολαβή και αγκιστρώστε το στο πλαίσιο παράλληλα με τα μπράτσα (P25). Τοποθετήστε το αποκλειστικά και μόνο στραμμένο προς τη μητέρα.

ΠΡΟΣΟΧΗ: πριν από τη χρήση πρέπει να βεβαιώνετε πάντα ότι το κάθισμα είναι σωστά αγκιστρωμένο.

ΑΠΑΓΚΙΣΤΡΩΣΗ ΤΟΥ ΚΑΘΙΣΜΑΤΟΣ ΑΥΤΟΚΙΝΗΤΟΥ ΑΠΟ ΤΟ ΠΛΑΙΣΙΟ

Εικ. 37 Πιέστε το μοχλό (S1) που βρίσκεται στο πίσω μέρος του καθίσματος.

Εικ. 38 Ταυτόχρονα, ανεβάστε το κάθισμα πιάνοντάς το από τη χειρολαβή.

Για τη σωστή χρήση του καθίσματος αυτοκινήτου Huggy, συμβουλευτείτε το αντίστοιχο εγχειρίδιο οδηγίων.

ΑΓΚΙΣΤΡΩΣΗ ΤΗΣ ΠΛΑΤΗΣ ΓΙΑ ΝΑ ΜΕΤΑΤΡΕΨΕΤΕ ΤΟ ΠΛΑΙΣΙΟ ΣΕ ΚΑΡΟΣΤΑΚΙ

Εικ. 39 Μπορείτε στο πλαίσιο να αγκιστρώσετε την πλάτη, μαζί με την επένδυση (P8), για να έχετε καροτσάκι.

Εικ. 40 Βάλτε την αγκράφα (P26) στην αντίστοιχη οπή στο πίσω μέρος του στηρίγματος του καθίσματος.

Εικ. 41 Βάλτε τα 2 άκρα (P27) πάνω στους άξονες (P28) και στις δυο πλευρές του πλαισίου.

Εικ. 42 Αγκιστρώστε το άκρο (P27) μέχρι να ακούσετε το ΚΛΙΚ της αγκίστρωσης. Βεβαιωθείτε ότι η αγκίστρωση έχει γίνει σωστά και στις δυο πλευρές. Σε περίπτωση ανάγκης, για να απαγκιστρώσετε το άκρο (P27), πιέστε την περόνη (P29) και ταυτόχρονα τραβήξτε μέχρι να βγει εντελώς το άκρο.

Εικ. 43 Βάλτε το μοχλό ρύθμισης της πλάτης (P30) στην κατάλληλη θέση (P31) και στις δυο πλευρές του πλαισίου μέχρι να ακούσετε το ΚΛΙΚ της αγκίστρωσης.

Εικ. 44 Βεβαιωθείτε ότι η αγκίστρωση έχει γίνει σωστά και στις δυο πλευρές. Σε περίπτωση ανάγκης, για να απαγκιστρώσετε το μοχλό (P31), πατήστε το κουμπί (P32) και ταυτόχρονα τραβήξτε τις άκρες.

Εικ. 45 Βάλτε την αγκράφα της ζώνης που περνά ανάμεσα από τα πόδια (P33) στην ειδική οπή που βρίσκεται στο μπροστινό μέρος του στηρίγματος του καθίσματος.

Εικ. 46 Τοποθετήστε το μοχλό (P34) της μπάρας στα κατάλληλα ανοίγματα που βρίσκονται πάνω στην Επένδυση.

Εικ. 47 Στερεώστε τα καλύμματα των μπράτσων (P4) στην Επένδυση όπως δείχνει η εικόνα.

Εικ. 48 Αγκιστρώστε μετά το κάλυμμα του μπράτσου (P4) στην κατάλληλη θέση πάνω στο μπράτσο. Όταν βάζετε το μωρό, βεβαιώνετε πάντα ότι το κάλυμμα του μπράτσου έχει αγκιστρωθεί σωστά.

Εικ. 49 Αγκιστρώστε τα κουμπιά (P35) της επένδυσης στο κάθισμα από το καροτσάκι.

Εικ. 50 Το κάλυμμα του μπράτσου (P4) μπορεί να αφαιρεθεί για να στερεωθεί το πορτ μπεμπέ και το κάθισμα αυτοκινήτου και στην εκδοχή καροτσάκι. Πιέστε με το δείκτη το μοχλό αγκίστρωσης (P24) που βρίσκεται στο εσωτερικό μέρος του μπράτσου. Για να το ξαναβάλετε, περάστε το μπροστινό μέρος στη σχισμή στο μπράτσο και πιέστε προς τα κάτω.

ΡΥΘΜΙΣΗ ΤΗΣ ΠΛΑΤΗΣ

Εικ. 51 Μπορείτε να ρυθμίσετε την πλάτη σε 4 θέσεις. Πιέστε τον κεντρικό μηχανισμό (P36) και σπρώξτε μέχρι τη θέση που επιθυμείτε.

ΧΡΗΣΗ ΤΗΣ ΠΡΟΣΤΑΤΕΥΤΙΚΗΣ ΜΠΑΡΑΣ

Εικ. 52 Για να αγκιστρώσετε την προστατευτική μπάρα (P5), όπου έχετε περάσει την επένδυση, βάλτε τις άκρες στα ανοίγματα των μπράτσων (P25) και πιέστε μέχρι να ασφαλιστούν.

Εικ. 53 Η μπάρα μπορεί να ανοίξει από τη μία πλευρά ή να αφαιρεθεί εντελώς. Για να την ανοίξετε, πιέστε τον κόκκινο μοχλό (P37) κάτω από το μπράτσο. Για να την αφαιρέσετε, επαναλάβετε τη διαδικασία και από την άλλη πλευρά.

ΠΡΟΣΟΧΗ: Μη βάλετε τα δάκτυλα στα ανοίγματα των μπράτσων κατά τη διάρκεια των διαδικασιών αυτών.

ΡΥΘΜΙΣΗ ΤΟΥ ΥΠΟΠΟΔΙΟΥ

Εικ. 54 Για να χαμηλώσετε το υποπόδιο, πιέστε και τους δυο μοχλούς (P38) που βρίσκονται στο κάτω μέρος του, ενώ ταυτόχρονα το σπρώχνετε προς τα κάτω.

Εικ. 55 Για να ανασηκώσετε ξανά το υποπόδιο, αρκεί να το τραβήξετε προς τα πάνω: μπλοκάρει αυτόματα.

ΖΩΝΕΣ ΑΣΦΑΛΕΙΑΣ

Εικ. 56 Βεβαιωθείτε ότι οι ζώνες έχουν εισαχθεί στις οπές στο ύψος των ώμων ή αμέσως πιο πάνω. Αν η θέση δεν είναι σωστή, βγάλτε τις ζώνες από το πρώτο ζευγάρι οπών και περάστε τις στο δεύτερο. Χρησιμοποιείτε πάντα τις οπές που είναι στο ίδιο ύψος.

Εικ. 57 Βεβαιωθείτε ότι η ζώνη της πλάτης έχει εισαχθεί σωστά στις άκρες της ζώνης της μέσης.

Εικ. 58 Αγκιστρώστε τις άκρες της ζώνης μέσης στην κεντρική αγκράφα.

Εικ. 59 Η ζώνη μέσης πρέπει να περνά πάντα από τους πλαϊνούς κρίκους (P39) και, όταν χρησιμοποιείται, πρέπει να ρυθμίζεται έτσι ώστε να σφίγγει σωστά το παιδί.

Εικ. 60 Χρησιμοποιείτε πάντα τη ζώνη που περνά ανάμεσα από τα πόδια σε συνδυασμό με αυτή της μέσης ρυθμιζοντάς τις σωστά.

ΠΡΟΣΟΧΗ! Αν δεν τηρήσετε αυτή την προφύλαξη, το παιδί μπορεί να πέσει ή να γλιστρήσει και πιθανόν να τραυματιστεί.

ΚΟΥΚΟΥΛΑ

Εικ. 61 Για να στερεώσετε την κουκούλα (P8) στο καροτσάκι, τοποθετήστε τις δύο λαβίδες (P40) αντίστοιχα στις δύο ακίδες (P41) των πλαϊνών σωλήνων και, αφού εισαχθούν, κλείστε τα δύο αντίστοιχα πτερύγια. Αγκιστρώστε στη συνέχεια το κουμπί (P42) στο πίσω μέρος του καροτσιού. Για να την αφαιρέσετε, ακολουθήστε τη διαδικασία που περιγράφεται πιο πάνω με αντίθετη σειρά.

Εικ. 62 Για να ρυθμίσετε την κουκούλα, αρκεί να τη σπρώξετε με το χέρι μέχρι τη θέση που επιθυμείτε.

ΣΥΝΤΗΡΗΣΗ ΤΗΣ ΕΠΕΝΔΥΣΗΣ ΤΗΣ ΚΟΥΚΟΥΛΑΣ

Εικ. 63 Η επένδυση της κουκούλας μπορεί να αφαιρεθεί ώστε να είναι δυνατή η σωστή συντήρησή της. Απαγκιστρώστε τα κουμπιά (P43) που βρίσκονται και στις δυο αρθρώσεις της κουκούλας (P44).

Εικ. 64 Απαγκιστρώστε το μπροστινό (P45) και το πίσω (P46) ελάσμα και από τις δυο αρθρώσεις και αφαιρέστε εντελώς την επένδυση.

Εικ. 65 Για να τοποθετήσετε ξανά την επένδυση, περάστε τα μπροστινά (P45) και τα πίσω (P46) ελάσματα στους αντίστοιχους οδηγούς στην εσωτερική επένδυση.

Εικ. 66 Στη συνέχεια βάλτε τα ελάσματα στις βάσεις (P47) και στις δυο αρθρώσεις (P44) μέχρι να αγκιστρωθούν πλήρως και κουμπώστε τις αντίστοιχες σούστες (P43).

Εικ. 67 **ΠΡΟΣΟΧΗ: η πιο κοντή ταινία (P45) θα πρέπει πάντα να τοποθετείτε στο μπροστινό μέρος.**

ΠΟΔΟΣΑΚΟΣ (ΑΝ ΔΙΑΤΙΘΕΤΑΙ)

Εικ. 68 Τοποθετήστε τον ποδόσακο (P10) περνώντας τον κάτω από την προστατευτική μπάρα. Μπλοκάρετε τις 2 πλαϊνές ταινίες (P48) γύρω από τα πλαϊνά ελάσματα, κουμπώνοντας τις αντίστοιχες σούστες.

Εικ. 69 Αγκιστρώστε, τέλος, την κεντρική αγκράφα (P49).

Εικ. 70 Ο ποδόσακος είναι εξοπλισμένος με μία μικρή κεντρική αγκράφα (P50), η οποία επιτρέπει το τύλιγμα με κλειστό το καρότσι, προκειμένου να μειώσει την επαφή με το έδαφος.

ΠΡΟΣΤΑΤΕΥΤΙΚΟ ΚΑΛΥΜΜΑ ΓΙΑ ΤΗ ΒΡΟΧΗ (ΑΝ ΔΙΑΤΙΘΕΤΑΙ)

Εικ. 71 Για να συναρμολογήσετε το προστατευτικό κάλυμμα για τη βροχή (P12), τοποθετήστε το πάνω στην κουκούλα και βάλτε τα πλαϊνά λαστιχάκια (P51) γύρω από τις αρθρώσεις στο πλάι του καροτσιού.

Εικ. 72 Στη συνέχεια, περάστε τα κάτω λαστιχάκια (P52) κάτω από την μπροστινή μπάρα του καροτσιού και συνδέστε τα.

ΣΥΝΤΗΡΗΣΗ ΤΗΣ ΕΠΕΝΔΥΣΗΣ ΤΗΣ ΠΛΑΤΗΣ

Σας συνιστούμε να αφαιρείτε περιοδικά την επένδυση για τη σωστή συντήρησή της.

Εικ. 73 Βγάλτε το υποπόδιο από τα στηρίγματα (P53) και απαγκιστρώστε όλα τα κουμπιά (P35) της επένδυσης.

Εικ. 74 Αφαιρέστε τη ζώνη μέσης από τους πλαϊνούς κρίκους (P39) φροντίζοντας να περάσετε το πρώτο δόντι της κεντρικής αγκράφας μέσα από τον πλαϊνό κρίκο πριν την αφαιρέσετε εντελώς.

Εικ. 75 Βγάλτε τις ζώνες πλάτης και τη ζώνη που περνά ανάμεσα από τα πόδια περνώντας τις από τις αντίστοιχες οπές στην επένδυση και μετά αφαιρέστε την εντελώς.

Εικ. 76 Απαγκιστρώστε το κάλυμμα του μπράτσου (P4) και ανοίξτε το κουμπί για να το βγάλετε από την επένδυση. Όταν τοποθετήσετε ξανά την επένδυση, βεβαιωθείτε ότι τα στηρίγματα του υποποδίου (P53) έχουν τοποθετηθεί σωστά στα κατάλληλα ανοίγματα κάτω από την επένδυσή του.

ΠΡΟΣΟΧΗ! Πριν από τη χρήση βεβαιωθείτε ότι έχετε τοποθετήσει σωστά την επένδυση.

ВНИМАНИЕ



ПРОЧЕТЕТЕ ВНИМАТЕЛНО ИНСТРУКЦИИТЕ ПРЕДИ УПОТРЕБА И ГИ ЗАПАЗЕТЕ ЗА БЪДЕЩИ СПРАВКИ.

СИГУРНОСТТА НА ВАШЕТО ДЕТЕ МОЖЕ ДА БЪДЕ ЗАСТРАШЕНА, АКО НЕ СПАЗВАТЕ ВНИМАТЕЛНО ТАЗИ ИНСТРУКЦИЯ.

СИГУРНОСТТА НА ДЕТЕТО Е ВАША ОТГОВОРНОСТ.

ВНИМАНИЕ! НИКОГА НЕ ОСТАВЯЙТЕ ДЕТЕТО, БЕЗ ДА ГО НАБЛЮДАВАТЕ: МОЖЕ ДА Е ОПАСНО. ВНИМАВАЙТЕ МНОГО, КОГАТО ИЗПОЛЗВАТЕ ТОЗИ ПРОДУКТ.

Този продукт е предназначен за деца:

- от раждането до 9 кг се използва КОША.
- от 6 месечна възраст до 15 кг се използва СТОЛЧЕТО.
- от раждането до 13 кг се използва СЕДАЛКАТА ЗА АВТОМОБИЛ (група 0/0+).

Кошът е предназначен за деца, които не могат да седят самостоятелно, да се обръщат и които не могат да се повдигат на ръце и колена.

СИГУРНОСТ

С цел избягване на инциденти не допускайте в близост детето по време на операции по разгъване и сгъване на количката.

Преди да сглобите продукта, проверете дали всички части са здрави и без транспортни дефекти; в случай на такива продуктът не трябва да бъде използван и трябва да се държи далеч от достъпа на деца.

За сигурността на вашето дете, преди да използвате продукта, отстранете всички пластмасови пликове и елементи от опаковката и ги пазете далеч от достъпа на новородени и деца.

Продуктът трябва да се използва само за толкова деца, за колкото е проектиран.

Возете само по едно дете на столчето.

Не използвайте продукта, ако всичките му елементи не са здраво стегнати и правилно регулирани.

Прочетете внимателно инструкциите, отнасящи се до употребата на шасито, когато към него ще бъдат закрепени коша/столчето/седалката за автомобил.

Никога не поставяйте продукта в близост до стълби или стъпала.

Избягвайте да слагате пръстите си в механизмите.

Използвайте продукта само върху равна, стабилна и суха повърхност.

Не оставяйте количката на наклонена повърхност, когато детето е в нея, дори и да е задействана спирачката. Ефикасността на спирачките е ограничена при големи наклони.

Преди използване се уверете, че продуктът е напълно отворен и че всички устройства за блокиране и защита са правилно включени.

Не добавяйте в коша дюшечета с дебелина над 35 mm.

Преди употреба проверявайте винаги дали коша, столчето и седалката за кола са правилно закрепени към шасито.

Всяка допълнителна тежест, приложена към продукта, нарушава неговата стабилност. Максималното тегло на предметите в багажната кошница е 3 кг. Абсолютно се забранява надвишаването на препоръчителното максимално тегло.

Всяка допълнителна тежест върху дръжките може да наруши стабилността на izdelieto.

Количката не е пригодена да бъде придвижвана чрез бягане или каране на ролкови кънки.

Не се качвайте или слизайте по стълби или ескалатори с дете в количката/столчето/коша.

Проверявайте редовно продукта и неговите елементи за наличието на евентуални следи от повреди и/или износване, разшиване и разкъсване. Особено внимание обърнете на целостта на ръчките и предната дръжка, и на дъното на коша.

Имайте предвид опасностите, произтичащи от наличието на открит пламък или на други източници на топлина като радиатори, камини, електрически или газови печки и др.: не оставяйте продукта в близост до тези източници на топлина.

Уверете се, че всички възможни източници на опасност (напр.: кабели, ел. проводници и др.) са далеч от обсега на детето.

Не оставяйте продукта с детето в него на места, където шнуrowe, пердета или друго могат да бъдат използвани от детето да се покатери или да станат причина за задушаване или удушаване на детето.

Не използвайте коша върху друга опора.

ПРЕДПАЗНИ КОЛАНИ

Винаги осигурявайте детето с предпазните колани и никога не го оставяйте без наблюдение.

Започнете да използвате винаги предпазните колани веднага след като вашето дете бъде в състояние да седи само.

Използвайте винаги колана през слабините заедно с този през корема.

За да предотвратите тежки наранявания от падания и/или от изплъзване на детето, винаги използвайте предпазните колани правилно закопчани и регулирани.

Системите за придържане, съгласно действащите нормативи, различни от тези предоставени с това изделие, мога да се използват, като се обърне внимание за захващането им на страничните халки, налични на столчето (**Cx. 59** - част **R39**).

СЪВЕТИ ЗА ИЗПОЛЗВАНЕ

Не позволявайте на други деца или животни да играят около продукта, без да ги наблюдавате. Не позволявайте те да се катерят по него.

Когато вземате или поставяте детето на седалката/в коша или по време на монтаж/демонтаж на аксесоарите, винаги проверявайте дали спирачката е задействана.

Монтажът, демонтажът и регулирането трябва винаги да се извършват от възрастни. Уверете се, че хората, които ще използват продукта (баби, дядовци, детегледачки и др.), са запознати с правилната му употреба.

По време на регулирането се уверете, че детето не се допира до подвижните части на продукта (напр. облегалка, сенник и др.); винаги проверявайте при тези случаи дали спирачката е правилно поставена.

Не предприемайте действия за отваряне, затваряне или демонтаж на продукта, когато детето е в него.

Винаги отделяйте специално внимание, когато извършвате тези действия и детето е наблизо.

ВНИМАНИЕ

Никога не оставяйте детето в количката/столчето/коша, когато пътувате в друго превозно средство.

Когато не се използва, продуктът се прибира и трябва да е далеч от деца. Продуктът не трябва да се използва като играчка! Не позволявайте на децата да играят с този продукт.

Продуктът е оборудван със задна опора, която помага за преминаване през стъпала и препятствия. Не използвайте тази опора за превозване на второ дете.

Не транспортирайте детето в столчето, без то да е закрепено към шасито.

В случай на дълъг престой на слънце изчакайте продуктът да изстине, преди да го използвате.

Използвайте само кошчета, столчета и седалки за коли на Inglesina, специално предвидени и окомплектовани с Easy Clip сова закопчалка. При съмнение направете справка с www.inglesina.com или се обърнете към оторизирания дистрибутор, или сервиз за обслужване на клиентите на Inglesina.

ГАРАНЦИЯ/ПОДМЯНА

Не използвайте резервни части или аксесоари, които не са доставени и/или не са одобрени от L'Inglesina Baby.

Евентуални щети, причинени от използването на аксесоари, които не са доставени и/или одобрени от L'Inglesina Baby, като седалки, закачалки за чанти, дъждобрани, платформи за колички и др., няма да бъдат покривани от условията на нашата гаранция.

Евентуални промени направени по продукта, освобождават L'Inglesina Baby от каквато и да било отговорност.

Не претоварвайте продукта с допълнителни аксесоари, освен тези, които са одобрени от L'Inglesina Baby: допълнително тегло или натоварване могат да предизвикат нестабилност на продукта или да го поставят под прекомерно натоварване и да го счупят.

Не отстранявайте стикерите и защитите надписи; така може да превърнете продукта в несъответстващ на нормативите.

Редовно проверявайте защитните прибори, за да се уверите в добрата работа на продукта във времето. Ако установите, че има затруднения и/или дефекти от какъвто и да било род, не използвайте продукта. Потърсете фирмен сервиз или дилър на Inglesina.

Не използвайте продукта, ако има счупени или липсващи части: обърнете се към Вашия дилър или към сервизния център.

L'Inglesina Baby S.p.A. не носи отговорност за щети, нанесени на хора или предмети, предизвикани от неправилната и/или неточната употреба на продукта.

L'Inglesina Baby S.p.A. с цел подобряване на собствените си продукти си запазва правото да подновява и/или да променя всяка една техническа или естетическа част, без предварително предупреждение.

СЪВЕТИ ЗА ПОЧИСТВАНЕ И ПОДДРЪЖКА НА ПРОДУКТА

Този продукт се нуждае от редовна поддръжка от страна на ползвателя.

Никога не насилвайте механизмите или подвижните части; ако имате съмнения, първо проверете инструкциите.

Не прибирайте продукта, ако още е мокър и не го оставяйте във влажни помещения, защото може да се образува мухъл.

Съхранявайте продукта на сухо място.

Предпазвайте продукта от атмосферни влияния, вода, дъжд и сняг; освен това дългото излагане на слънце може

да предизвика промяна на цвета на много от материалите. След евентуална употреба на плажа почистете и подсушете внимателно продукта, за да отстраните пясъка и солта.

Почистете пластмасовите и металните части с влажен парцал или с не агресивен препарат; не използвайте разредители, амоняк или бензин.

Подсушете внимателно металните части след евентуален контакт с вода, за да избегнете образуването на ръжда.

Поддържайте всички подвижни части и ако се наложи, смазвайте с леко машинно масло.

Поддържайте колелата чисти от пясък и/или прах.

СЪВЕТИ ЗА ПОЧИСТВАНЕ НА ТЕКСТИЛНАТА ЧАСТ

Препоръчваме прането да се прави отделно от други дрехи.

Освежавайте периодично текстилните части с мека четка за дрехи.

Спазвайте инструкциите за пране на текстилните части съгласно приложените етикети.



Перете на ръка със студена вода.



Не използвайте белина.



Не сушете в сушилна машина.



Не гладете.



Не подлежи на химическо чистене.

Текстилната част трябва да е идеално суха, преди да се постави отново за употреба.

За да избегне образуването на мухъл, препоръчва се периодично да проветрявате коша. В частност отделете текстилното покритие от структурата и почистете дъното със суха кърпа.

ИНСТРУКЦИИ

СПИСЪК НА КОМПОНЕНТИТЕ

Количка

Фиг. 1

P1	Предни колела
P2	Задни колела
P3	Тапа за блокиране на канта
P4	Калъфчета за подлакътници
P5	Опора за ръце
P6	Калъфче за опората за ръце
P7	Държач на биберона
P8	Облегалка
P9	Сенник
P10	Торбичка
P11	Кошница за багаж
P12	Дъждобран

ДОПЪЛНИТЕЛНИ ТРАНСПОРТНИ МОДУЛИ, КОИТО СЕ ДОБАВЯТ КЪМ ШАСИТО

Кош | Седалка За Автомобил

Фиг. 2

C	Кош Zippy
C1	Покривало на кош
C2	Сенник на кош
S	Седалка за автомобил Huggy

СГЛОБЯВАНЕ НА ЗАДНИТЕ КОЛЕЛА

Фиг. 3 Натиснете бутона (P13) и закачете задните колела (P2), докато чуete ИЗЩРАКВАНЕ от захващането.

Фиг. 4 Поставете скобата (P14) на предвиденото място върху шасито.

Фиг. 5 Поставете тапата за блокиране на канта (P3).

ВНИМАНИЕ: правилният монтаж на спирачката е важен за безопасната употреба на шасито.

Фиг. 6 В случай че се сблъскате с проблеми при поставянето на пластмасовата тапа (P3), можете да я свалите, както е отбелязано на фигурата, и след това да опитате да я поставите отново.

СГЛОБЯВАНЕ НА ПРЕДНИТЕ КОЛЕЛА

Фиг. 7 Закачете предните колела (P1), докато чуete ИЗЩРАКВАНЕ от захващането.

ВНИМАНИЕ: преди употреба проверете дали колелата са добре закрепени.

Фиг. 8 За да свалите предните колела (P1), натиснете пружината (P15) и едновременно с това ги извадете.

ОТВАРЯНЕ НА ШАСИТО

Фиг. 9 Като държите натиснат лоста (P16), разположен на дясната ръкохватка, изтеглете решително шасито до пълното му отваряне.

Фиг. 10 Завършете действието, като натиснете педала (P17) до хоризонтално блокиращо положение.

Фиг. 11 **Преди употреба проверете дали всички затварящи механизми са правилно закопчани и от двете страни.**

ЗАТВАРЯНЕ НА ШАСИТО

Фиг. 12 Натискайки червения бутон (P18), повдигнете ръчката (P19).

Фиг. 13 Изтеглете решително ръчката нагоре до пълното затваряне на шасито.

Фиг. 14 Проверете дали лостчето (P16) е правилно закопчано към централния шарнир.

ДРЪЖКА ЗА ПРЕНАСЯНЕ

Фиг. 15 За пренасяне на затвореното шаси използвайте предназначената за това дръжка (P20). Не повдигайте

шасито чрез захващане на ръчката за отваряне (P19).

РЕГУЛИРАНЕ НА РЪКОХВАТКИТЕ (В МОДЕЛИТЕ, В КОИТО СА ПРЕДВИДЕНИ)

Фиг. 16 Шасито е оборудвано с ръкохватки, които се регулират на височина и посока; за регулиране на захващането в желаното положение натиснете вътрешните бутони (P21).

СПИРАЧКА ЗА ЗАДНИТЕ КОЛЕЛА

Фиг. 17 За задействане на спирачката натиснете надолу лоста (P22), разположен на задните колела.

Задействайте винаги спирачките, когато сте спрели.

БЛОКИРАНЕ/ОСВОБОЖДАВАНЕ НА ПРЕДНИТЕ КОЛЕЛА

Фиг. 18 Шасито е снабдено с въртящи се колела, които могат да се застопоряват и освобождават лесно с лостчето (P23), поставено на предните колела.

ЗАДНА ОПОРА

Фиг. 19 Натиснете с крак задната опора (P17), за да си помогнете при преминаване на препятствия.

ДЪРЖАЧ НА БИБЕРОН

Фиг. 20 Закачете държача на биберона (P7) към рамата, като се уверите, че е добре закрепен.

КОШНИЦА ЗА БАГАЖ

Фиг. 21 Шасито е оборудвано с голяма кошница за багаж (P11). За да я закрепите, вмъкнете всички илци през съответните кукички и закопчайте задните краища.

ЗАКРЕПВАНЕ НА ДОПЪЛНИТЕЛНИТЕ ТРАНСПОРТНИ МОДУЛИ КЪМ РАМАТА (КОШ И СЕДАЛКА ЗА АВТОМОБИЛ)

Фиг. 22 Към рамата може да се закрепят кош Zippy (C) или седалката за автомобил Huggy (S).

КОШ ZIPPY

ЗАКРЕПВАНЕ НА КОША КЪМ ШАСИТО

Преди да закрепите коша:

Фиг. 23 Свалете калъфите на подлакътниците (P4), ако има такива, натискайки с показалеца лостчето за захващане (P24), разположено вътре в подлакътника.

Фиг. 24 Хващайки коша за носача, закрепете го за подлакътниците (P25), като го разполагате само в посока обрънат към майката.

ВНИМАНИЕ: преди употреба се уверете, че кошът е добре закрепен за двете страни на шасито.

СВАЛЯНЕ НА КОША ОТ ШАСИТО

Фиг. 25 Натиснете лоста (C3), разположен отвън на коша.

Фиг. 26 Едновременно с това повдигнете коша, като държите за дръжката.

ЗАКРЕПВАНЕ НА СЕННИКА

Фиг. 27 Закопчайте автоматичните копчета към основата на коша.

Фиг. 28 Увийте сенника (C1) около дръжката, като го захванете със съответните копчета.

РЕГУЛИРАНЕ НА ДРЪЖКАТА И НА СЕННИКА

Фиг. 29 За регулиране на дръжката и на сенника, действайте едновременно на двата странични бутона (C4).

ИНСТРУКЦИИ

Фиг. 30 ВНИМАНИЕ: за да пренесете коша, винаги го хващайте за држката.

ЗАКАЧВАНЕ НА ПОКРИВАЛОТО

Фиг. 31 Закопчайте всички копчета на покривалото (C2) към коша.

ПОЧИСТВАНЕ НА ВЪТРЕШНИЯ КАЛЪФ

Фиг. 32 Препоръчва се периодично сваляне на вътрешния калъф за неговото добро почистване.

РЕГУЛИРАНЕ НА ОБЛЕГАЛКАТА

Фиг. 33 За повдигане на облегалката (C5) достатъчно е да я издърпате нагоре.

Фиг. 34 За да я свалите, натиснете лоста (C6), разположен под коша.

СЕДАЛКА ЗА КОЛА HUGGY

ЗАКРЕПВАНЕ НА СЕДАЛКАТА КЪМ ШАСИТО

Преди да закрепите седалката към шасито:

Фиг. 35 Свалете калъфите на подла кътниците (P4), ако има такива, натискайки с показалеца лостчето за захващане (P24), разположено вътре в подла кътника.

Фиг. 36 Хващайки седалката за држката, закрепете я към шасито в съответствие с рамената (P25), като я разполагате единствено обърната към майката.

ВНИМАНИЕ: преди употреба винаги проверявайте дали седалката е добре закрепена.

СВАЛЯНЕ НА СЕДАЛКАТА ЗА АВТОМОБИЛ ОТ ШАСИТО

Фиг. 37 Натиснете лостчето (S1), разположено отзад на седалката.

Фиг. 38 Едновременно с това повдигнете седалката, като сте я хванали за држката.

За правилната употреба на седалката за кола Huggy, направете справка със съответната инструкция.

ЗАКРЕПВАНЕ НА ОБЛЕГАЛКАТА ЗА ПОЛУЧАВАНЕ НА КОНФИГУРАЦИЯТА СПОРТНА ЛЯТНА КОЛИЧКА

Фиг. 39 Към рамата може да се закрепи тапицираната облегалка (P8) за да се получи конфигурацията спортна лятна количка.

Фиг. 40 Вмъкнете токата (P26) в определения за това илик, разположен на задната част на опората за столчето.

Фиг. 41 Поставете двете краища (P27) на осите (P28) от двете страни на рамата.

Фиг. 42 Закрепете краищата (P27), докато чуete ЦПРАКВАНЕ. Проверете закрепването да бъде правилно и от двете страни. Ако се наложи да освободите краищата (P27), натиснете вилката (P29), като същевременно ги издърпате до пълното им освобождаване.

Фиг. 43 Поставете лостовите за регулиране на облегалката (P30) в гнездата им (P31) от двете страни на рамата, докато чуete ЦПРАКВАНЕТО от закрепването им.

Фиг. 44 Проверете закрепването да бъде правилно изпълнено и от двете страни. Ако се наложи да освободите лостовите (P31), натиснете бутон (P32), като едновременно издърпате краищата им.

Фиг. 45 Вмъкнете токата на колана през слабините (P33) в предназначения за това илик, разположен на предната част на опората за столчето.

Фиг. 46 Вмъкнете лостчетата (P34) на опората за крака в предназначенията за това отвори на калъфа.

Фиг. 47 Фиксирайте калъфчетата за подлакътници (P4) към калъфа така, както е показано на фигурата.

Фиг. 48 За целта поставете калъфчето за подлакътник (P4) към предназначенията за това място в подлакътника. При сядане на детето винаги проверявайте правилното

закрепване на калъфчето за подлакътника.

Фиг. 49 Закопчайте копчетата (P35) на калъфа към столчето на лятната спортна количка.

Фиг. 50 Калъфчето за подлакътника (P4) може да се сваля, за да се постави коша или седалката за автомобил и във версията лятна спортна количка. Избутайте с показалец лостчето за фиксиране (P24), разположено от вътрешната страна на подлакътника. За да поставите отново калъфчето, вмъкнете предната му част в отвора на подлакътника и го изтеглете надолу.

РЕГУЛИРАНЕ НА ОБЛЕГАЛКАТА

Фиг. 51 Възможно е да регулирате облегалката в 4 положения чрез централния механизъм (P36), като я поставите в желаното положение.

ИЗПОЛЗВАНЕ НА ОПОРАТА ЗА РЪЦЕТЕ

Фиг. 52 Поставете опората за ръце (P5) комплект с калъфче, като вмъкнете краищата в отворите на подлакътниците (P25) и ги избутайте до блокирането им.

Фиг. 53 Опората за ръцете може да бъде отворена от едната страна или напълно да се сваля. За да я отворите, натиснете червеното лостче (P37) под подла кътника; за да я свалите, повторете действието и от другата страна.

ВНИМАНИЕ: не вмъквайте пръсти в отворите на подла кътниците, когато извършвате тези действия.

РЕГУЛИРАНЕ ОПОРАТА ЗА КРАКА

Фиг. 54 За да спуснете надолу опората за крака, натиснете двата лоста (P38), разположени от долната страна на опората, натискайки я едновременно с това надолу.

Фиг. 55 За да повдигнете отново опората за крака, достатъчно е да я издърпате нагоре: ще се фиксира автоматично.

ПРЕДПАЗНИ КОЛАНИ

Фиг. 56 Уверете се, че коланите са поставени в халките на височината на раменете или непосредствено над тях. Ако поставянето не е правилно, измъкнете коланите от първата двойка халки и ги вмъкнете отново във втората двойка халки; винаги използвайте една и съща височина.

Фиг. 57 Уверете се, че раменните колани са правилно вмъкнати в краищата на пояския колан.

Фиг. 58 Закопчайте краищата на пояския колан към централната тока.

Фиг. 59 Поясният колан трябва винаги да минава през страничните пръстени (P39) и, когато се използва, трябва да се регулира така, че да придържа добре детето.

Фиг. 60 Използвайте винаги колана през слабините заедно с пояския колан, като ги регулирате добре.

ВНИМАНИЕ! Неспазването на тази предпазна мярка може да доведе до падане или свалване на детето с риск от нараняване.

СЕННИК

Фиг. 61 За захващане на сенника (P8) към количката, поставете двете щипки (P40) спрямо колчетата (P41) на страничните тръби и след като ги поставите, затворете съответните две перки. Закопчайте копчето (P42) към облегалката на количката.

За да го свалите, извършете следните операции в обратен ред.

Фиг. 62 За да регулирате сенника, е достатъчно да го издърпате в желаната позиция.

ПОЧИСТВАНЕ НА КАЛЪФА НА СЕННИКА

Фиг. 63 Калъфът на сенника може да бъде свален, за да се почисти. Откопчайте копчетата (P43), разположени на

ИНСТРУКЦИИ

двата шарнира за свързване на сенника (P44).

Фиг. 64 Измъкнете предните ленти (P45) и задните ленти (P46) и от двата шарнира и свалете напълно калъфа.

Фиг. 65 За да поставите отново калъфа, вмъкнете предните ленти (P45) и задните ленти (P46) в съответните водачи на вътрешната обшивка.

Фиг. 66 След това вмъкнете лентите в гнездата (P47) на двата шарнира (P44) докрай и закопчейте съответните копчета (P43)

Фиг. 67 ВНИМАНИЕ: най-късият кант (P45) трябва винаги да се поставя най-отпред.

ТОРБИЧКА (АКО Е НАЛИЧНА)

Фиг. 68 Поставете торбичката (P10) като я прекарате под подлакътника. Застопорете 2 странични канта (P48) около близката ламаринка, като закопчаете съответните автоматични копчета.

Фиг. 69 Накрая захванете централната катарама (P49).

Фиг. 70 На торбичката има малък централен катарам (P50), с помощта на който тя може да се увие при прибиране на количката, за да не се допира до земята.

ДЪЖДОБРАН (КОГАТО Е НАЛИЧЕН)

Фиг. 71 За да монтирате покривалото за дъжд (P12), трябва да го поставите върху сенника и да прокарате страничните еластични връзки (P51) около страничните шарнири на количката.

Фиг. 72 След това прокарайте долните еластични връзки (P52) под предната опора на количката и ги съединете.

ПОЧИСТВАНЕ НА КАЛЪФА НА ОБЛЕГАЛКАТА

Препоръчва се периодичното сваляне на калъфа за поддържането му в добро състояние.

Фиг. 73 Измъкнете опората за крака от поддържащите я лостчета (P53) и разкопчайте всички копчета (P35) на калъфа.

Фиг. 74 Измъкнете поясния колан от страничните пръстени (P39), като прокарате първото езиче на централната тока, преди да измъкнете напълно колана.

Фиг. 75 Прокарайте раменните колани и колана през слабините през съответните халки на калъфа и извадете напълно калъфа.

Фиг. 76 Откачете калъфчето за подлакътника (P4) и го откопчайте от тапицериата му. При последващо поставяне на калъфа проверете дали поддържащите лостчета на опората за крака (P53) са добре поставени в съответните отвори под калъфа на същата.

ВНИМАНИЕ! Преди употреба проверете дали сте поставили добре калъфа.

UYARI



KULLANMADAN ÖNCE BU TALİMATLARI DİKKATLE OKUYUNUZ VE SONRADAN BAKMAK İÇİN SAKLAYINIZ.

TÜM TALİMATLARA UYMAMAK ÇOCUĞUNUZUN TEHLİKEYE SOKABİLİR.

ÇOCUĞUNUZUN GÜVENLİĞİ SİZİN SORUMLULUĞUNUZDUR.

DİKKAT! ÇOCUĞU ASLA YALNIZ BIRAKMAYINIZ: TEHLİKELİ OLABİLİR. ÜRÜNÜ KULLANIRKEN DAİMA ÇOCUĞU GÖZ ÖNÜNDE BULUNDURUNUZ.

Bu ürün aşağıdaki bebekler için kullanılabilir:

- doğumdan 9 kg ya kadar, TAŞIMA ÇANTASINDA taşınabilir oluncaya kadar.
- 6 aylıktan 15 kg ya kadar, ARABA KOLTUĞUNDA oturabilecek duruma gelinceye kadar.
- doğumdan 13 kg ya kadar, OTO KOLTUĞU (0/0+ grubu) kullanılabilmeye kadar.

Bu bebe taşıma sadece yardımsız oturamayan, dönemeyen, ellerinde veya dizlerinde kalkamayan çocuk içindir.

GÜVENLİK

Kazaları önlemek için, pusetin açma ve kapama işlemleri sırasında çocuğu uzak tutunuz.

Montajdan önce, taşıma sırasında ürüne ve parçalarına hasar gelip gelmediğini kontrol ediniz. Eğer hasar var ise, ürünü kullanmayınız ve çocuktan uzak tutunuz.

Ürünü kullanmadan evvel, çocuğunuzun güvenliği için, ambalajdan çıkan tüm plastik parçaları ve benzeri elemanları kaldırınız ve her durumda yeni doğan bebekler ve çocuklardan uzak tutunuz.

Ürün sadece tasarımda gösterilen çocuk sayısına göre kullanılmalıdır.

Çocuğu bağlarken tek bağla sadece tek çocuk bağlayınız.

Tüm parçalar tamamen ayarlanıp kilitlenmedikçe ürünü kullanmayınız.

Taşıma çantası/taşıma koltuğu/araba koltuğunu takarken kullanım talimatlarını dikkatle okuyunuz.

Ürünü asla merdiven ve basamaklara yakın koymayınız.

Mekanizma içine parmaklarınızı sokmayınız.

Bebe taşıma çantasını sadece düz, kaymayan kuru bir zemin üzerinde kurunuz.

Frenli bile olsa, içinde çocuk oturtulmuş halde bir yamaca bebek arabasını bırakmayınız. Fren fazla dik yamaçlar için uygun değildir.

Kullanmadan evvel ürünü tamamen açınız ve tüm kilit ve güvenlik aygıtlarının tam çalıştığından emin olunuz.

Taşıma çantasına 35 mm den kalın minder koymayınız.

Daİma kullanmadan evvel taşıma çantası, taşıma koltuğu ve araba koltuğunun kancalarının iyice geçmiş olduğu kontrol ediniz.

Ürüne yük bağlarsanız denge bozulabilir. Sepete en fazla 3 kg ağırlığında yük konulabilir. Bu ağırlıktan kesinlikle daha ağır yük konulmamalıdır.

Tutma sapına ağırlık yüklemeyiniz. Ürünün dengesini bozabilir.

Bu bebek arabası koşu veya kayma amaçlı değildir.

Çocuk arabada/taşıma koltuğunda/kendi yatağında iken merdiven veya asansör kullanmayınız.

Ürünü ve parçalarını belirli aralıklarla hasar, yırtılma, bozulma, aşınma, dikiş kopması veya yırtılma olup olmadığını kontrol ediniz. Detaylı olarak, taşıma çantasının dibinden ve taşıma sapından veya kollarındaki fiziksel ve yapısal durumu kontrol ediniz.

Radyatör, şömine, elektrikli ve gaz sobaları vs gibi ısı kaynakları veya açık alevlerden uzak durunuz. Ürünü bu ısı kaynaklarına yakın bırakmayınız.

Kablolar, elektrik telleri vs den çocuğu uzak tutarak tüm olası riskleri bertaraf ediniz.

İp, perde veya diğer nesnelere kullanılarak, çocuğu oturmuş halde asla bırakmayınız, çocuk tek başına tırmanma ve boğulma tehlikesi geçirebilir.

Taşıma çantasını bir sehpa üzerinde asla koymayınız.

EMNİYET KEMERLERİ

Daİma çocuğa emniyet kemerini bağlayınız ve asla yalnız bırakmayınız.

Çocuğunuz desteksiz oturduğu zaman emniyet kemerini bağlamalısınız.

Daİma bacak arası ağı ve bel kayışını birlikte kullanınız.

Düşme ve kayma nedeniyle ağır yaralanmalara yol açmamak için emniyet kemerlerini doğru ayarlayıp kancalarını takınız.

Bu ürünle birlikte verilenin dışında, yürürlükteki düzenlemeye uygun başka emniyet kemerleri, koltuğun yan kısmında bulunan halkalara sabitlemeye dikkat ederek kullanılabilir (**Şek. 59** - detay **R39**).

KULLANIM İPUÇLARI

Başka çocukların yakında oyun oynayıp arabaya tırmanmamaları için aracı devamlı gözetim altında tutunuz.

Çocuğu koltuğa/taşıma çantasına yerleştirirken veya kaldırıırken keza dururken ve herhangi bir aksesuarı takarken veya sökerken daİma frenin takılı olduğunu kontrol ediniz.

Montaj, söküm ve ayar işlemleri sadece yetişkinler tarafından yapılmalıdır. Ürünü kullanan kişinin (bebek bakıcısı, büyükanne vs) doğru şekilde yaptığından emin olunuz.

Ayar yaparken, ürünün herhangi bir parçasının bebekle temas etmediğinden emin olunuz (boyunluk, başlık vs). Bu işlemleri yaparken frenin iyi tuttuğundan emin olunuz.

Bebek ürün üzerindeyken açmayınız, kapamayınız veya herhangi bir şey sökmeyiniz.

Yanınızda çocuk varken de bu işlemleri yaparken özellikle dikkatli olunuz.

Bebeğinizi bebek arabasında/araç koltuğunda/taşıma çantasında diğer araçlarda seyahat ederken yalnız bırakmayınız.

Ürün kullanılmadığı zaman, çocukların erişemeyeceği bir yerde saklanmalıdır. Ürün bir oyuncak olarak kullanılmayacaktır! Çocuğa bu ürünle oynamasına izin vermeyiniz.

Merdiven ve engellerden geçmeyi kolaylaştırmak için bu ürüne bir arka platform takılmıştır. İkinci bir bebeği taşımak için bu platformu kullanmayınız.

Bebeği çerçeveden ayrı olarak taşıma koltuğunda taşımayınız. Güneş ışığında fazla kalırsa kullanmadan evvel ürünün soğumasını bekleyiniz.

Taşıma çantası ve araba koltuğunda kullanmak üzere sadece Inglesina tarafından üretilmiş olan Easy Clip kolay geçmeli kancaları kullanınız. Bilgi için www.inglesina.com adresine bakabilir veya yetkili satıcınızla veya Inglesina Müşteri Hizmetleri ile görüşebilirsiniz.

UYARI

GARANTİ/YEDEK PARÇALAR

L'Inglesina Baby tarafından onaylanmamış veya verilmeyen başka yedek parça veya aksesuarları kullanmayınız.

Ürünün garantisi satın alındığı tarihten itibaren 2 yıldır.

L'Inglesina Baby tarafından onaylanmamış ve/veya verilmemiş aksesuarların kullanımından ortaya çıkan koltuk, çanta kancaları, yağmurluk, tekerlek vs gibi parçalardan ortaya çıkan herhangi bir hasar ve ziyan garanti kapsamından hariç tutulur.

Bu ürünün kullanım ömrü 5 yıldır.

Ürün üzerinde yapılan herhangi bir tadilatın L'Inglesina Baby hiçbir şekilde sorumlu değildir.

L'Inglesina Baby tarafından onaylanmamış daha değişik aksesuar takarak ürünü ağırlaştırmayınız: Ek ağırlık veya basınç ürünün dengesini bozabilir veya kırılmasına sebep olabilir.

Yapışkan veya dikilmiş etiketleri çıkarmayınız; yürürlükteki düzenlemelere göre ürün uyumluluğu tehlikeye girebilir.

Zamanla ürünün mükemmel fonksiyonunu sağlamak için düzenli olarak tüm emniyet aygıtlarını kontrol ediniz. Her türlü problem ve/veya arıza durumunda ürün kesinlikle kullanılmamalıdır. Böyle bir durumda derhal Inglesina Müşteri Hizmetleri ile veya yetkili satıcınızla irtibata geçiniz.

Kırık ve eksik bir parçası varsa ürünü kullanmayınız: Inglesina Müşteri Hizmetleri ile veya yetkili satıcınızla irtibata geçiniz.

Ürünün yetersiz ve/veya yanlış kullanımından doğan, insanlara veya mala gelebilecek her türlü hasar ve ziyandan L'Inglesina Baby S.p.A. hiçbir şekilde sorumlu değildir.

Ürün geliştirme amacıyla, önceden haber vermeksizin L'Inglesina Baby S.p.A. tüm estetik ve teknik detaylarda güncelleme, değişiklik yapma hakkını mahfuz tutar.

Kullanmadan önce veya saklamadan evvel tekstil astarının iyice kurummasını bekleyiniz.

Pas veya küf oluşmasını önlemek için, ürünü havalandırınız. Tekstil astarı çıkartıp her yerini kuru bezle silebilirsiniz.

ÜRÜNÜ TEMİZLEME VE BAKIM İPUÇLARI

Bu ürün kullanıcı tarafından düzenli bir bakım gerektirir.

Mekanizmaları veya hareketli parçaları asla zorlamayınız; şüphe halinde önce kullanım talimatlarına bakınız.

Ürün ıslaksa o şekilde kaldırıp saklamayınız ve rutubetli ortamda bırakmayınız aksi takdirde küflenebilir.

Ürünü kuru bir yerde saklayınız.

Ürünü yağmur veya kardan koruyunuz; bundan başka güneşte devamlı ve uzun süre kalması renk solmasına sebep olabilir.

Ürün sahilde kullanılacaksa, ürünü kum ve tuzdan detaylıca temizleyiniz.

Plastik ve metal parçaları ıslak bir kumaş veya hafif deterjanla temizleyiniz; kimyasal maddeler, amonyak veya benzin kullanmayınız.

Pas oluşmaması için suyla ıslanmışsa metal parçaları iyice kurulayınız.

Tüm parçaları temiz tutunuz ve gerekirse hafif yağlayınız.

Tekerleklerde kum ve toprak varsa temizleyiniz.

TEKSTİL KISIMINI TEMİZLEME İPUÇLARI

Bebek bandaj astar kısımlarını ayrı olarak yıkamanız tavsiye edilir.

Giysiler için yumuşak bir fırça kullanarak kumaş kısımları periyodik olarak canlandırın.

Tekstil etiketlerde gösterilen yıkama talimatlarını uygulayınız.



Soğuk suda elle yıkayınız.



Ağartmayınız.



Kurutma yapmayınız.



Ütülemeyiniz.



Kuru temizleme yapmayınız.

TALİMATLAR

PARÇA LİSTESİ

Puset

Şekil 1

P1	Ön teker
P2	Arka teker
P3	Kilitleyici
P4	Kol dayanma kapağı
P5	El rayı
P6	El ray örtüsü
P7	Biberon tutma ünitesi
P8	Arkalığı
P9	Tente
P10	Torba
P11	Yük sepeti
P12	Yağmurluk

TAŞIMA ÜNİTESİ

Taşıma Çantası | Araç Koltuğu

Şekil 2

C	Taşıma Çantası Zippy
C1	Bebe Taşıma Çantası battaniyesi
C2	Bebe Çantası başlık
S	Araba kucak koltuğu Huggy

ARKA TEKERLERİN TAKILMASI

Şekil 3 Basmalı düğme (P13) ya basınız ve KLIK sesini duyana kadar arka tekerleri (P2) sabitleyiniz.

Şekil 4 (P14) kayışını çerçeve üzerindeki uygun yerine yerleştiriniz.

Şekil 5 Kilitleme bandını fiş (P3) yerleştiriniz.

DİKKAT: frenin doğru kurulumu güvenlik için çok önemli bir unsurdur.

Şekil 6 Problem olduğunda, plastik fişi takarken (P3), şekilde gösterildiği gibi kaldırmak mümkündür; sonra, işlemi tekrarlayınız.

ÖN TEKERLEĞİN TAKILMASI

Şekil 7 KLIK sesini duyana kadar ön tekeri (P1) takınız.

DİKKAT: kullanmadan evvel tekerleklerin iyice kenetlendiğinden emin olunuz.

Şekil 8 Ön tekeri (P1) çıkarmak için, (P15) yayına basınız ve aynı anda çekiniz.

ÇERÇEVE AÇILIŞI

Şekil 9 Sağ kolda yerleşik (P16) kolunu basılı tutarak, tamamen açılana kadar çerçeveyi sıkıca kaldırınız.

Şekil 10 Yatay bloklama pozisyonuna kadar pedal (P17) döndürerek işlemi tamamlayınız.

Şekil 11 Kullanmadan evvel her iki tarafta tüm kapanma mekanizmalarının iyice bağlı olduğundan emin olunuz.

ÇERÇEVE KAPANIŞI

Şekil 12 Kırmızı basmalı (P18) düğmesine basarak, (P19) kolunu kaldırınız.

Şekil 13 Çerçeve tamamen kapanana kadar kolu sıkıca yukarı doğru çekiniz.

Şekil 14 (P16) kolunun merkezi eklemli contaya bağlı olduğundan emin olunuz.

TAŞIMA SAPI

Şekil 15 Kapalı çerçeveyi taşımak için, (P20) sapını kullanınız. Açma sapı (P19) ile çerçeveyi kaldırmayınız.

SAP AYARI (BAZI MODELLERDE)

Şekil 16 Çerçeveye yükseklik ve yön için ayarlanabilir saplar takılmıştır; sapı istenilen pozisyona ayarlamak için, iç taraftaki (P21) basmalı düğmelerini kullanın.

ARKA TEKER FRENI

Şekil 17 Freni takmak için, arka tekerdeki (P22) kolunu aşağı itiniz.

Her durduğunuzda kesinlikle fren takmayı unutmayınız.

ÖN TEKERLER FRENLEME/SALMA

Şekil 18 Bu frene ön tekerlere yerleştirilmiş (P23) kolunu hareket ettirerek fren yapılıp salınabilen pimler takılmıştır.

ARKA PLATFORM

Şekil 19 Engelleri aşmayı kolaylaştırmak için arka platform (P17) ayakla çalışabilir.

BESLEME ŞİŞESİNİ TUTMA ÜNİTESİ

Şekil 20 Besleme şişesini tutma ünitesini (P7) çerçeveye getiriniz ve yerine geçtiğini kontrol ediniz.

YÜK SEPETİ

Şekil 21 Çerçeveye genişçe bir yük sepeti takılmıştır (P11). Sağlamlaştırmak için, tüm düğme deliklerini kancalarına yerleştiriniz ve arka şeritleri düğmeleyiniz.

ÇERÇEVEYE EK TAŞIMA ÜNİTESİ TAKILMASI (TAŞIMA ÇANTASI VE ARAÇ KOLTUĞU)

Şekil 22 Taşıma çantası Zippy (C) veya araç koltuk kucağı Huggy (S) yi çerçeveye eklemek mümkündür.

ZIPPY BEBE TAŞIMA

ÇERÇEVEYE BEBE TAŞIMANIN BAĞLANMASI

Bebe taşımayı takmadan evvel, aşağıdakileri uygulayınız:

Şekil 23 Kol dayama içinde yerleşik (P24) kanca kolunu işaret parmağıyla basarak, (P4) kol dayama kapaklarını çıkartınız.

Şekil 24 Taşıma Çantasını sapından tutarak, (P25) koltuk dayamalarına ekleyiniz, tamamen anneye bakar konuma getiriniz.

DİKKAT: kullanmadan evvel çerçevenin her iki tarafından Bebe Taşımının bağlı olduğundan emin olunuz.

ÇERÇEVEDEN TAŞIMA ÇANTASINDAN AYRILMASI

Şekil 25 Bebe Taşımaya dıştan bağlı (C3) kolunu açınız.

Şekil 26 Aynı anda, sapından tutarken bebe taşımayı kaldırınız.

ÖRTÜNÜN TAKILMASI

Şekil 27 Ana kucağı üzerindeki otomatik düğmeler takılır.

Şekil 28 Büyük kolun çevresine tente (C1) sarılarak, burada bulunan düğmeler ile sabitlenir.

TENTE VE EL KOLONUN AYARLANMASI

Şekil 29 Tente ve kolun ayarlanabilmesi için yanda bulunan düğmelere (C4) aynı anda basınız.

Şekil 30 **DİKKAT: bebe taşımayı taşımak için daima sapından tutunuz.**

BATTANİYE YERLEŞTİRİLMESİ

Şekil 31 Tüm battaniye (C2) düğmelerini bebe taşımaya bağlayınız.

İÇ ASTARIN BAKIMI

Şekil 32 Periyodik doğru bakım yaparak arada sırada iç astarın çıkartılması tavsiye edilir.

ARKA KOLTUK AYARI

Şekil 33 Arkalığı (C5) kaldırmak için yukarı doğru çekiniz.

Şekil 34 İndirmek için, bebe taşıma altındaki (C6) kolunu kullanın.

TALİMATLAR

HUGGY ARABADA KUÇAK KOLTUĞU

KOLTUĞUN ÇERÇEVEYE TAKILMASI

Koltuğu çerçeveye takmadan evvel, aşağıdakileri uygulayınız:
Şekil 35 Kol dayama içinde yerleşik (P24) kanca kolunu işaret parmağıyla basarak, (P4) kol dayama kapaklarını çıkartınız.

Şekil 36 Koltuğu sapından tutarak, tamamen anneye bakar şekilde, çerçeveyi kol dayanma yerleri (P25) ye bağlayınız.

DİKKAT: kullanmadan evvel koltuğun daima kancaya takılı olduğunu kontrol ediniz.

ÇERÇEVEDEN ARAÇ KOLTUĞUNUN ÇIKARTILMASI

Şekil 37 Koltuğun arka tarafında bulunan (S1) kolunu kullanın.

Şekil 38 Aynı anda, koltuğu sapından tutarak kaldırınız.

Araç kucak Huggy koltuğunu doğru kullanmak için rehbera bakınız.

ÇERÇEVEYİ TEKERLEKLİ BİR ARABAYA DÖNÜŞTÜRMEK İÇİN DAYANMALIĞIN TAKILMASI

Şekil 39 Yolda itilen araba konumuna geçmek için (P8) yastığı takılmış arkalıği çerçeveye takmak mümkündür.

Şekil 40 Koltuk desteğinin arka yanında bulunan uygun düğme deliğine (P26) tokasını yerleştiriniz.

Şekil 41 Çerçevenin her iki kenarındaki (P28) pimlerine 2 uçlu (P27) yu yerleştiriniz.

Şekil 42 KLIK sesini duyana kadar (P27) uçlarını takınız. Her iki ucun iyice geçtiğinden emin olunuz. Gerekirse, (P27) uçlarını açmak için, (P29) parçasına basınız ve aynı anda açılana kadar basınız.

Şekil 43 KLIK sesi duyana kadar çerçevenin her iki tarafında bulunan uygun (P31) yuvalarına (P30) yaslanma ayar kollarını takınız.

Şekil 44 Her iki tarafın iyice kenetlenmiş olduğundan emin olunuz. Gerekirse, (P31) çubuklarını çıkarmak için basmalı düğme (P32) ye ve aynı anda uçlarından çekiniz.

Şekil 45 Koltuk değneğinin ön tarafında bulunan uygun düğme deliğine çatallı şerit (P33) tokasını takınız.

Şekil 46 Örtü üzerinde açılan yerde ayak dayama yerinin (P34) kollarını takınız.

Şekil 47 Şekilde gösterildiği gibi örtüye kol dayama (P4) örtülerini bağlayınız.

Şekil 48 Sonra, kol dayama yerinde (P4) koltuk örtüsünü takınız. Bebeği oturturken, daima koltuk örtüsünün iyice geçmiş olduğundan emin olunuz.

Şekil 49 Yerde tekerlekli araba koltuğuna örtünün (P35) düğmelerini takınız.

Şekil 50 Kol dayama örtüsü yerdeki tekerlekli modeldeki gibi araba koltuğunun ve taşıma çantasının geçmesi için (P4) çıkartılabilir. İşaret parmağıyla kol dayama yeri içindeki (P24) kancasına basınız. Tekrar monte etmek için, kol dayama yeri ağzına ön parçayı takınız ve aşağı doğru bastırınız.

ARKALIK AYARI

Şekil 51 Arkalık 4 kademelidir; merkezi aygıt (P36) ile istenilen konuma getirilebilir.

EL TUTMA YERİNİN KULLANILMASI

Şekil 52 Kol dayama yeri (P25) açılma yerine uçları yerleştirerek, (P5) el rayını örtüye kancalayınız ve sonra geçene kadar bastırınız.

Şekil 53 El rayı bir tarafta tamamen açılabilir yada çıkartılabilir. Açmak için, kol dayama yeri altındaki kırmızı (P37) koluna bastırınız; çıkarmak için, aynen işlemi diğer tarafta da tekrarlayınız.

DİKKAT: bu işlemleri yaparken kol dayama yerlerindeki açık yerlere parmak koymayınız.

AYAK DAYAMA YERİNİN AYARLANMASI

Şekil 54 Alçak bölümde bulunan her iki (P38) basamaklarını indirmek için aynı anda aşağı doğru bastırınız.

Şekil 55 Basamağı kaldırmak için sadece yukarı çekiniz: otomatik olarak kilitlenecektir.

EMNİYET KEMERLERİ

Şekil 56 Emniyet kemerlerinin omuz yüksekliği hizasında açıklıklara girmiş olduklarını kontrol ediniz. Konum doğru değilse, kemerleri ilk açıklık çiftinden çıkartınız ve ikinci açıklıklara yerleştiriniz; aynı yükseklikte olan açıklıkları kullanınız.

Şekil 57 Sırt kemerinin bel kemerinin ucuna doğru şekilde yerleştirilmiş olduğundan emin olunuz.

Şekil 58 Bel kemerinin uçlarını merkezi kopçaya bağlayınız.

Şekil 59 Bel bandı daima (P39) yan halkalardan geçirilmelidir ve, kullanılırken, bebeğin iyice bağlanması için ayarlanmalıdır.

Şekil 60 Daima bacak arası şeritle bel şeridini birlikte iyice ayarlayarak kullanınız.

DİKKAT! Bu önlemin alınmaması bebeğin arabadan kaymasına ve düşmesine ve yaralanmasına sebep olabilir.

ÖRTÜ

Şekil 61 Örtüyü (P8) bebek arabasına sabitlemek için, kışkaçları (P40) yan borular üzerindeki pimplere (P41) denk gelecek şekilde yerleştirip kanatçıklarını kapatın. Ardından düğmeyi (P42) bebek arabasının arkalığine takın.

Çıkarmak için yukarıda tarif edilen işlemleri ters sıra ile yapın

Şekil 62 Başlığı ayarlamak için, arzu ettiğiniz konuma çekip getiriniz yeterlidir.

BAŞLIK KILIFININ BAKIMI

Şekil 63 Örtü gerektiğinde temizlik amaçlı çıkartılabilir. Örtünün (P43) eklemlerinin her iki tarafında bulunan (P44) düğmelerini çıkartınız.

Şekil 64 Ön (P45) ve arka şeritleri (P46) her iki kenetten açık ayırınız ve kılıfı tamamen sıyırıp çıkartınız.

Şekil 65 Kılıfı tekrar takmak için, ön (P45) ve arka şeritleri (P46) iç astardaki kılavuzlara takınız.

Şekil 66 Şeritleri iki kenet (P44) üzerindeki yuvalara (P47) tam oturana kadar yerleştiriniz ve düğmeleri ilikleyiniz (P43).

Şekil 67 DİKKAT: kısa olan bant (P45) daima öne yerleştirilmelidir.

TORBA (VARSA)

Şekil 68 Torbayı (P10) tutma sapının altından geçirerek takın. Yan bantları (P48) kenardaki borulara sabitleyip çit çit düğmelerini ilikleyin.

Şekil 69 Son olarak orta kısımdaki tokayı (P49) takın.

Şekil 70 Torbada, zeminle temasını engellemek amacıyla bebek arabası kapalıyken sarılmasını sağlayan bir tokayı (P50) bulunmaktadır.

YAĞMURLUK (VARSA)

Şekil 71 Yağmurluğu takmak için (P12) başlığın üzerine yerleştiriniz ve yan lastikleri (P51) pusetin yan tarafından bulunan kenetler etrafında dolandırınız.

Şekil 72 Alt lastikleri (P52) pusetin ön ayak dayanağı altından geçirin ve birbirlerine bağlayınız.

SIRT DAYANAĞININ ASTARININ BAKIMI

Astar kirlendiğinde çıkarılıp temizlenebilir.

Şekil 73 Ayak dayama yerini (P53) desteklerinden çıkartınız ve tüm (P35) düğmelerini örtüden çözünüz.

Şekil 74 Tamamen sıyırılmadan önce merkez tokasının ilk dişini yan halkadan geçirerek, bel kemerini yan halkalardan (P39) sıyırıp çıkarınız.

TALİMATLAR

Şekil 75 Sırt kemerlerini ve bacak ayırma kemerini astar üzerindeki iliklerden geçirip astarı tamamen sıyırıp çıkarınız.

Şekil 76 Kol dayama örtüsü (P4) i çıkarıp düğmesini çözünüz. Örtüyü yerine takarken, (P53) platformunun tüm desteklerinin örtü altındaki yerlerine iyice geçmiş olduğunu kontrol ediniz.

DİKKAT! Kullanmadan evvel astarın tamamen iliklenmiş olduğundan emin olunuz.

POZOR



PRED POUŽITÍM SI DÔKLADNE PREČÍTAJTE TENTO NÁVOD A USCHOVAJTE HO PRE BUDÚCE POUŽITIE. AK NEBUDETE DODRŽIAVAŤ TENTO NÁVOD, MÔŽETE OHROZIŤ BEZPEČNOSŤ VÁŠHO DIEŤAŤA. ZA BEZPEČNOSŤ VÁŠHO DIEŤAŤA STE ZODPOVEDNÍ VY.

UPOZORNENIE! NIKDY NENECHAJTE DIEŤA BEZ DOZORU: MÔŽE TO BYŤ NEBEZPEČNÉ. PRI POUŽÍVANÍ TOHTO VÝROBKU BUĎTE NANAJVÝŠ OPATRNÍ.

Tento produkt je prispôsobený deťom od:

- od narodenia do 9 kg pri použití VANIČKY.
- od 6 mesiacov a do 15 kg pri použití SEDADLA.
- od narodenia a do 13 kg pri použití AUTOSEDAČKY (skupina 0/0+).

Vanička je prispôsobená deťom, ktoré nevedia samé sedieť, otočiť sa a nevedia sa nadvihnúť rukami alebo zasať si na kolená.

BEZPEČNOSŤ

Z bezpečnostných dôvodov nechajte dieťa pri otváraní a zatváraní kočíka v dostatočnej vzdialenosti.

Pred montážou skontrolujte, či výrobok a žiadny z jeho komponentov nebol počas prepravy poškodený. Ak sa tak stalo, výrobok nepoužívajte a uschovajte ho mimo dosahu detí.

Pred použitím výrobku kvôli bezpečnosti vášho dieťaťa odoberte a zlikvidujte všetky plastové vrecká a prvky patriace k obalu a v žiadnom prípade ich nenechávajte v dosahu novorodenciat a detí.

Výrobok je možné používať len pre taký počet detí, pre koľko je navrhnutý.

Tento výrobok používajte len na prepravu jedného dieťaťa na jednej Sedačke.

Výrobok nepoužívajte, pokiaľ nie sú všetky jeho komponenty správne upevnené a nastavené.

Pozorne si prečítajte inštrukcie na použitie kočíka pri pripájaní vaničky/sedačky/autosedačky.

Výrobok nikdy nenechávajte v blízkosti schodísk a schodov.

Nevkladajte prsty dovnútra mechanizmov.

Použite vaničku len na rovnej, stabilnej a čistej ploche.

Detský kočiar/kočík nenechávajte stáť na svahu, ak v ňom sedí dieťa, aj keď je zabrzdený. Pri veľkom sklone svahu je účinnosť brzd obmedzená.

Pred použitím sa presvedčte, či je výrobok úplne rozložený a či sú poistné a bezpečnostné zariadenia správne použité.

Nevkladajte do vaničky prikrývku hrubšie ako 35 mm.

Pred použitím vždy skontrolujte, že sú vanička, sedačka a autosedačka správne upevnené na kočík.

Každá záťaž výrobku ovplyvňuje jeho stabilitu. Maximálna hmotnosť predmetov umiestnených v koši je 3 kg. Je absolútne zakázané prekračovať odporúčanú maximálnu hmotnosť.

Akkoľvek záťaž na rukoväti môže spôsobiť nestabilitu výrobku.

Tento detský kočiar/kočík nie je vhodný na behanie alebo korčuľovanie.

Ak je dieťa v kočiar/autosedačke/taške, nepoužívajte ich na schodoch alebo eskalátoroch.

Výrobok a všetky jeho komponenty pravidelne kontrolujte, aby ste zistili, či nie sú poškodené a/alebo opotrebované, známky opotrebovania, rozpárania a roztrhnutia. Podrobne skontrolujte fyzickú a konštrukčnú integritu rukovätí alebo prepravnej rukoväte a spodnej časti vaničky.

Buďte si vedomí nebezpečenstva vyplývajúceho z blízkosti otvoreného plameňa alebo iných zdrojov tepla, napr. radiátorov, ohnísk, elektrických a plynových sporákov atď.: výrobok nenechávajte blízko týchto zdrojov tepla.

Presvedčte sa, že všetky možné zdroje nebezpečenstva (napr. káble, elektrické vedenia atď.) sú mimo dosahu detí.

Nikdy nenechávajte výrobok s dieťaťom v sedadle tam, kde by mohlo použiť laná, závesy alebo iné predmety na lezenie alebo ktoré by mohli byť príčinou udusení resp. usmrtení samotného dieťaťa.

Nepoužívajte Vaničku na podložke.

BEZPEČNOSTNÉ PÁSY

Vždy zaistite dieťa bezpečnostnými pásmi a nikdy ho nenechajte bez dozoru.

Vždy používajte bezpečnostné pásy, až kým Vaše dieťa nie je schopné samé sedieť.

Vždy používajte pás v rozkroku spolu s bederným pásom.

Aby nedošlo k vážnemu zraneniu z dôvodu pádu a/alebo vyklznutia, vždy používajte bezpečnostné pásy správne upnuté a nastavené.

Je možné používať odlišné záchytné systémy od systémov, ktoré sú dodávané spolu s týmto výrobkom, pokiaľ zodpovedajú platným predpisom. Tieto záchytné systémy sa musia upevniť do bočných ôk, nachádzajúcich sa na sedačke. (**Obr. 59** - detail **R39**).

NÁVOD NA POUŽITIE

Nenechajte ostatné deti alebo zvieratá hrať sa bez dozoru v blízkosti výrobku alebo liezť na výrobok.

Pri umiestňovaní dieťaťa do sedačky alebo vaničky resp. jeho vyberaní ako aj počas zastavení a pri montáži alebo demontáži príslušenstva vždy aktivujte brzdu.

Montáž, demontáž a nastavenie smú vykonávať len dospelé osoby. Presvedčte sa, že osoba, ktorá používa výrobok (pestúnka, starí rodičia a iní) poznajú jeho správnu obsluhu.

Pri vykonávaní každého nastavenia sa presvedčte, či sa žiadna pohyblivá časť výrobku (napr. opierka chrbta, strieška atď.) nedostala do styku s dieťaťom. Vždy sa presvedčte, či je brzda pri vykonávaní týchto činností dobre aktivovaná.

Neotvárajte, nezatvárajte alebo nedemontujte výrobok s dieťaťom v ňom umiestnenom.

V každom prípade pri vykonávaní týchto úloh v blízkosti dieťaťa buďte zvlášť opatrní.

Dieťa nenechávajte v kočiar/alebo auto sedačke resp. vaničke počas cestovania v iných dopravných prostriedkoch.

Ak sa výrobok nepoužíva, je nutné, aby bol v každom prípade uschovaný mimo dosahu detí. Výrobok sa nesmie používať ako hračka! Nedovoľte dieťaťu hrať sa s týmto výrobkom.

Výrobok je vybavený zadným stúpadlom, ktoré umožňuje prekonanie schodíkov a prekážok. Nepoužívajte toto stúpadlo na prepravu druhého dieťaťa.

Neprepravujte dieťa v sedačke alebo oddelene od kočíka.

V prípade dlhšieho vystavenia slnečnému svetlu nechajte výrobok pred použitím ochladnúť.

Výrobok použite výlučne s vaničkami a autosedačkami Inglesina, ktoré sú špeciálne vybavené systémom Easy Clip. V prípade neistoty navštívte stránku www.inglesina.com alebo sa obráťte na Výhradného Distribútora alebo na Asistenčnú Službu pre Zákazníkov Inglesina.

POZOR

ZÁRUKA/NÁHRADNÉ DIELY

V žiadnom prípade nepoužívajte náhradné diely alebo príslušenstvo, ktoré nedodala a/alebo neschválila spoločnosť L'Inglesina Baby.

Každé poškodenie spôsobené použitím príslušenstva, ktoré nedodala a/alebo neschválila spoločnosť L'Inglesina Baby, napr. sedačky, závesy vaku, látky chrániace pred dažďom, plošiny pre detské kočíky atď. je vylúčené z našich záručných podmienok.

Každá zmena na výrobku zbavuje spoločnosť L'Inglesina Baby každej zodpovednosti.

Výrobok nepreťažujte ďalším príslušenstvom s výnimkou toho, ktoré schválila spoločnosť L'Inglesina Baby: dodatočná hmotnosť alebo tlak môžu spôsobiť nestabilitu výrobku alebo výrobok môže byť nadmerne namáhaný následkom čoho môže dôjsť k jeho porušeniu.

Neodstraňujte žiadne prilepené alebo prišité štítky. Môžete tým ohroziť dodržiavanie požiadaviek platných predpisov výrobkom.

Pravidelne kontrolujte všetky bezpečnostné zariadenia, aby sa zabezpečila vynikajúca funkčnosť výrobku počas dlhého obdobia. Je zakázané používať výrobok v prípade problémov a/alebo porúch každého druhu. V takom prípade sa ihneď skontaktujte s autorizovaným predajcom alebo zákazníckym servisom spoločnosti Inglesina.

Výrobok nepoužívajte, ak je porušený alebo jeho nejaká časť chýba: skontaktujte sa s autorizovaným predajcom alebo zákazníckym servisom spoločnosti Inglesina.

Spoločnosť L'Inglesina Baby S.p.A. neručí za poškodenia majetku alebo zranenie ľudí vyplývajúce z nesprávneho a/alebo nevhodného používania výrobku.

V snahe zlepšiť svoje výrobky si spoločnosť L'Inglesina Baby S.p.A. vyhradzuje právo aktualizovať a/alebo meniť všetky estetické a technické detaily bez predchádzajúceho upozornenia.

NÁVOD NA ČISTENIE A ÚDRŽBU VÝROBKU

Tento výrobok vyžaduje pravidelnú údržbu používateľom. Nikdy na žiadny mechanizmus alebo pohyblivé časti nepôsobte silou. V prípade pochybností si najprv prečítajte návod.

Výrobok neuschovávajte mokrý a nenechávajte ho vo vlhkom prostredí, keďže sa môže vytvárať pleseň.

Výrobok uschovajte na suchom mieste.

Výrobok chráňte pred pôsobením atmosféry, dažďa alebo snehu. Okrem toho neustále a dlhé vystavenie slnečnému svetlu môže spôsobiť zmeny farby mnohých materiálov.

Ak sa výrobok používa na plážach, dôkladne ho vyčistite a vysušte, aby ste odstránili piesok a soľ.

Plastové a kovové časti čistite vlhkou handrou alebo miernym čistiacim prostriedkom. Nepoužívajte rozpúšťadlá, amoniak alebo benzín.

Kovové časti po styku s vodou nechajte dôkladne vysušiť, aby sa nevytvárala hrdza.

Všetky pohyblivé časti udržiavajte čisté a v prípade potreby ich namažte jemným olejom.

Kolieska udržiavajte čisté tak, že z nich odstránite prach a/alebo piesok.

NÁVOD NA ČISTENIE TEXTÍLIÍ

Odporúča sa umývať poťah oddelene od ostatných výrobkov. Pravidelne ošetríte časti tkaniny použitím jemnej kefy na šaty.

Dodržiavajte pokyny pre umývanie textílií poťahu uvedené na príslušných štítkoch.



Ručné umývanie v studenej vode.



Nepoužívajte bielinidlo.



Nežmýkajte.



Nežehlite.



Chemicky nečistite.

Pred použitím alebo uložením textílie ju nechajte úplne vysušiť.

Aby ste vyhlí tvorbe plesní, odporúča sa pravidelne vetrať vaničku. Hlavne oddelte látkový poťah od konštrukcie a pretrite dno suchou handrou.

INŠTRUKCIE

ZOZNAM KOMPONENTOV

Kočíku

obr. 1

P1	Súbor predných kolies
P2	Súbor zadných kolies
P3	Uzáver blokovacieho remeňa
P4	Kryt operadla
P5	Rukoväť
P6	Potah rukoväte
P7	Držiak na fľašu
P8	Operadlo
P9	Strieška
P10	Vak
P11	Prepravný košík
P12	Kryt proti dažďu

PRÍDAVNÉ PREPRAVNÉ JEDNOTKY

Vanička | Autosedačka

obr. 2

C	Vanička Zippy
C1	Obal vaničky
C2	Strieška vaničky
S	Autosedačka Huggy

MONTÁŽ ZADNÝCH KOLIES

obr. 3 Stlačte tlačidlo (P13) a pripevnite zadné kolesá (P2), až kým nebudete počuť ZACVAKNUTIE.

obr. 4 Vsuňte svorku (P14) do určeného miesta na kočíku.

obr. 5 Vsuňte uzáver blokovacieho remeňa (P3).

UPOZORNENIE: správna montáž brzdovej jednotky e dôležitá pre bezpečné používanie kočíka.

obr. 6 Ak sa vyskytne problém počas montáže plastového krytu (P3), je možné ho odpojiť podľa obrázka a potom zopakovať úkon.

MONTÁŽ ZADNÝCH KOLIES

obr. 7 Upevnite predné kolesá (P1) až kým nebudete počuť ZACVAKNUTIE.

UPOZORNENIE: pred použitím sa uistite, či sú kolesá správne pripevnené.

obr. 8 Pri odpojení predných kolies (P1), stlačte páku (P15) a súčasne ich stiahnite.

OTVORENIE KOČÍKA

obr. 9 Stlačte páčku (P16), ktorá sa nachádza na pravej rukoväti, rázne zdvihnite kočík, až kým sa úplne neotvorí.

obr. 10 Ukončite úkon stlačením pedálu (P17) až do pozície horizontálneho bloku.

obr. 11 **Pred použitím sa uistite, že všetky blokovacie mechanizmy sú správne zaistené na oboch stranách.**

ZATVORENIE KOČÍKA

obr. 12 Stlačením červeného tlačidla (P18), zdvihnite rukoväť (P19).

obr. 13 Rázne potiahnite rukoväť až kým sa kočík úplne nezavrie.

obr. 14 Uistite sa, že sa páčka (P16) umiestnila do stredového kĺbu.

RUKOVÄŤ NA PREPRAVU

obr. 15 Na prepravu zatvoreného kočíka slúži rukoväť (P20). Nedvíhajte kočík uchopením rukoväte pre otváranie (P19).

REGULOVANIE DRŽADLA (MODELY S TÝMTO VYBAVENÍM)

obr. 16 Kočík je vybavený regulovateľnými držadlami do

výšky a smeru; na umiestnenie držadla do požadovanej pozície, stlačte vnútorné tlačidlá (P21).

BRZDA ZADNÝCH KOLIES

obr. 17 Na uvedenie brzdy do činnosti, stlačte smerom dole páku (P22), ktorá sa nachádza na zadných kolesách.

Vždy stlačte brzdu pri parkovaní kočíka.

BLOKOVANIE/ODBLOKOVANIE ZADNÝCH KOLIES

obr. 18 Kočík je vybavený točivými kolesami, ktoré sa dajú zablokovat' alebo odblokovat' jednoduchým stlačením páky (P23) umiestnenej na predných kolesách.

ZADNÉ STÚPADLO

obr. 19 Stlačte nohou zadnú stúpadlo (P17), aby ste sa ľahšie vyhlí prekážkam.

DRŽIAK NA FĽAŠU

obr. 20 Pripevnite držiak na fľašu (P7) na kočík a uistite sa, že je umiestnený správne.

PREPRAVNÝ KOŠÍK

obr. 21 Kočík je vybavený objemným košíkom na prepravu predmetov (P11). Na upevnenie vložte všetky diery do úchytiak a zapnite zadné okraje.

PRIPÁJANIE PRÍDAVNÝCH PREPRAVNÝCH JEDNOTIEK KU KOČÍKU (VANIČKA A AUTOSEDAČKA)

obr. 22 Ku kočíku je možné pripojiť vaničku Zippy (C) alebo autosedačku Huggy (S).

TAŠKA ZIPPY

UPEVNENIE VANIČKY NA KOČÍK

Pred upevnením vaničky je potrebné:

obr. 23 Ak sú prítomné, odstráňte kryty rukoväte (P4) a ukazovákom stlačte blokovaciu páčku (P24) umiestnenú na vnútornej strane rukoväte.

obr. 24 Uchopte Vaničku za rukoväť, zaveste na ramená (P25), vždy ju umiestnite smerom k matke.

UPOZORNENIE: pred použitím sa uistite, že je Vanička vždy správne upevnená na oboch stranách kočíka.

ODPOJENIE VANIČKY OD KOČÍKA

obr. 25 Stlačte páku (C3) umiestnenej na vonkajšej strane vaničky.

obr. 26 Zároveň zdvihnite vaničku ťahajte ju von z rukovätí.

UPENVENIE STRIEŠKY

obr. 27 Pripevnite ku konštrukcii vaničky patentky.

obr. 28 Naviňte striešku (C1) na držadlo a upevnite ju pomocou príslušných gombíkov.

NASTAVENIE DRŽADLA A STRIEŠKY

obr. 29 Držadlo a striešku nastavíte súčasným stlačením obidvoch bočných tlačidiel (C4).

obr. 30 **UPOZORNENIE: pri preprave vaničky vždy uchopte rukoväť.**

PRIPEVNENIE KRYTU

obr. 31 Kryt (C2) pripevnite k vaničke pomocou gombíkov.

ÚDRŽBA VNÚTORNEJ VÝSTELKY

obr. 32 Odporúča sa pravidelne odpojiť výstelku na jej správnu údržbu.

REGULÁCIA OPERADLA

obr. 33 Na zvýšenie operadla (C5) stačí potiahnuť smerom hore.

INŠTRUKCIE

obr. 34 Na zníženie potlačte páku (C6) pod vaničkou.

AUTOSEDAČKA HUGGY

PRIVEPNENIE AUTOSEDAČKY NA KOČÍK

Pred odpojením sedačky z kočíka je potrebné:

obr. 35 Ak sú prítomné, odstráňte kryty rukoväte (P4) a ukazovákom stlačte blokovaciu páčku (P24) umiestnenú na vnútornej strane rukoväte.

obr. 36 Uchopte sedačku za rukoväť, upevnite ju na kočík na úrovni operadiel (P25), umiestnite ju vždy smerom k matke.

UPOZORNENIE: pred použitím sa vždy uistite, že je Sedačka správne upevnená.

ODPOJENIE AUTOSEDAČKY OD KOČÍKA

obr. 37 Stlačte páku (S1) na zadnej strane sedačky.

obr. 38 Súčasne zdvihnite sedačku uchopením rukoväte. Pre správne použitie autosedačky Huggy pozrite zodpovedajúci manuál.

PRIPÁJANIE OPERADLA ZA ÚČELOM ZMENY KOČÍKA NA DETSKÝ KOČIAR

obr. 39 Ku kočíku je možné pripojiť operadlo vybavené výplňou (P8), získate tak prevedenie detský kočiar.

obr. 40 Zasuňte sponu (P26) do príslušného otvoru umiestneného v zadnej časti podložky sedadla.

obr. 41 Zasuňte obe koncové časti (P27) na čapoch (P28) na obe strany kočíka.

obr. 42 Pripojte koncové časti (P27) a začujete ZACVAKNUTIE, ktoré znamená pripojenie. Skontrolujte dokonalé pripojenie na oboch stranách. V prípade potreby, pre odopnutie koncových častí (P27) stlačte vidlicu (P29) a zároveň ich ťahajte až do úplného vyťahnutia.

obr. 43 Zasuňte páky nastavenia operadla (P30) do príslušných otvorov (P31) na oboch stranách kočíka, začujete ZACVAKNUTIE, ktoré znamená pripojenie.

obr. 44 Skontrolujte dokonalé pripojenie na oboch stranách. V prípade potreby, pre odopnutie pák (P31), stlačte tlačidlo (P32) a zároveň ťahajte koncové časti.

obr. 45 Zasuňte sponu pásu medzi nohami (P33) do príslušného otvoru umiestneného v prednej časti podložky sedadla.

obr. 46 Zasuňte páčky (P34) na stúpadle do príslušných otvorov umiestnených na potahu.

obr. 47 Upevnite návleky na opierky rúk (P4) na potah, ako je to znázornené na obrázku.

obr. 48 Potom pripevnite návlek (P4) k príslušnému miestu na opierke rúk. Pri usádzaní dieťaťa vždy skontrolujte, či je návlek na opierku rúk správne uchytený.

obr. 49 Prípnite gombíky (P35) na potahu k sedadlu detského kočiaru.

obr. 50 Návlek na opierku rúk (P4) je možné odobrať, aby bolo možné pripnúť vaničku a autosedačku aj vo verzii detského kočiaru. Ukazovákou zatlačte zachytávaciu páčku (P24) umiestnenú vo vnútri opierky rúk. Pre opätovné umiestnenie zasuňte prednú časť do otvoru v opierke rúk a potlačte smerom nadol.

REGULOVANIE OPERADLA

obr. 51 Je možné regulovať operadlo v 4 pozíciách; stlačte centrálné zariadenie (P36) a uveďte ho do požadovanej pozície.

POUŽITIE RUKOVÄTE

obr. 52 Prípnite rukoväť (P5) spolu s potahom, a to zasunutím koncových častí do otvorov opierok rúk (P25), a zatlačte ich tak, aby sa zasekli.

obr. 53 Rukoväť sa môže otvoriť na jednej strane, stlačením červenej páčky (P37) pod operadlom; na odňatie rukoväte zopakujte úkon aj na druhej strane.

UPOZORNENIE: nekladajte prsty do otvorov na operadlách pri vykonávaní týchto úkonov.

REGULÁCIA OPORNÉHO STÚPADLA

obr. 54 Na zníženie stúpadla potlačte obe páčky (P38) umiestnené na vonkajšej strane stúpadla a zatlačte ju smerom dole.

obr. 55 Na zvýšenie stúpadla ho stačí potiahnuť smerom hore: sa zablokuje automaticky.

BEZPEČNOSTNÉ PÁSY

obr. 56 Bezpečnostné pásy musia byť upevnené v otvoroch vo výške ramien alebo len trochu vyššie. Ak umiestnenie nie je správne, odstráňte pásy z prvých otvorov a vložte ich do druhých. Vždy používajte otvory v rovnakej výške.

obr. 57 Uistite sa, že chrbtový pás je správne umiestnený na krajoch brušného pásu.

obr. 58 Zasuňte koniec brušného pásu do strednej spony.

obr. 59 Brušný pás musí vždy prejsť cez bočné otvory (P39) a pri použití sa musí nastaviť tak, aby bolo dieťa dobre pripútané.

obr. 60 Vždy použite pás medzi nohami v kombinácii s brušnými a správne ich nastavte.

UPOZORNENIE! Pri nedodržaní tohto postupu môže dôjsť k vypadnutiu alebo vyšmyknutiu dieťaťa a môže sa zraniť.

STRIEŠKA

obr. 61 Striešku (P8) ku kočíku upevnite tak, že obidve svorky (P40) nasadíte na kolíky (P41) nachádzajúce sa na bočných tyčiach a po ich nasunutí zatvoríte príslušné krídla. Potom na operadlo kočíka pripevnite gombík (P42).

Za účelom jej odstránenia vyššie uvedené úkony vykonajte v opačnom slede.

obr. 62 Striešku je možné regulovať uvedením do požadovanej polohy.

ÚDRŽBA POŤAHU STRIEŠKY

obr. 63 Poťah striešky sa dá stiahnuť, aby bola umožnená dôkladná údržba. Odopnite gombíky (P43) umiestnené na oboch spojoch striešky (P44).

obr. 64 Odstráňte predné (P45) aj zadné pásy (P46) z obidvoch spojov a úplne odstráňte poťah.

obr. 65 Pre znovuzaloženie poťahu navlečte prednú (P45) a zadnú pásku (P46) na príslušné časti vnútornej podšívky.

obr. 66 Vložte pásy na miesta (P47) obidvoch spojov (P44), až kým sa neupevnia a prípnite gombíky (P43).

obr. 67 **POZOR: najkratšia výstuž striešky musí byť vždy vpredu.**

VAK (AK JE SÚČASŤOU VÝROBKU)

obr. 68 Vak (P10) umiestnite do správnej polohy tak, že ho pretiahnete pod držadlom. Obidve bočné výstuže (P48) upevnite okolo bočných plieškov a zapnite príslušné patenty.

obr. 69 Nakoniec pripevnite prostrednú pracku (P49).

obr. 70 Uprostred vaku sa nachádza malá pracka (P50), ktoré umožňuje jeho zvinutie v prípade zloženia kočíka tak, aby sa nedotýkal zeme.

KRYT PROTI DAŽĎU (AK JE SÚČASŤOU VÝROBKU)

obr. 71 Ochranný plášť (P12) umiestnite na striešku a natiahnite bočné gumené časti (P51) na bočné spoje kočíka.

obr. 72 Prevedte vnútorné gumené časti (P52) pod predným stúpadlom kočíka a upevnite ich spolu.

INŠTRUKCIE

ÚDRŽBA CHRBTOVEJ VÝSTELKY

Odporúča sa pravidelne vyberať poťah z dôvodu správnej údržby.

obr. 73 Vytiahnite stúpadlo z podložiek (**P53**) a odopnite všetky gombíky (**P35**) na poťahu.

obr. 74 Odstráňte brušné pásy z bočných otvorov (**P39**), najprv prvý zub základnej spony prejde bočným krúžkom, potom sa odstráni úplne.

obr. 75 Prevlečte chrbtové pásy a pásy na nohy cez príslušné otvory výstelky a odstráňte ju.

obr. 76 Odpojte návlek na opierku rúk (**P4**) a odopnite ho od výplne. Pri opakovanom umiestnení poťahu sa uistite, že nástavce stúpadla (**P53**) sú správne vložené v určených otvoroch pod jeho poťahom.

UPOZORNENIE! Pred použitím sa uistite, že ste správne umiestnili poťah.

WAARSCHUWINGEN



LEES AANDACHTIG DE AANWIJZINGEN VOORDAT HET PRODUCT GAAT GEBRUIKT WORDEN, EN BEWAAR ZE VOOR TOEKOMSTIGE RAADPLEGINGEN. DE VEILIGHEID VAN UW KIND KAN IN HET GEDRANG GEBRACHT WORDEN ALS U DEZE AANWIJZINGEN NIET AANDACHTIG UITVOERT.

U BENT VERANTWOORDELIJK VOOR DE VEILIGHEID VAN UW KIND.

LET OP! LAAT UW KIND NOOIT ONBEWAAKT ACHTER: DIT KAN GEVAARLIJK ZIJN. LET ZEER GOED OP WANNEER U DIT PRODUCT GEBRUIKT.

Dit product is geschikt voor kinderen:

- vanaf de geboorte tot 9 Kg als de WIEG wordt gebruikt.
- vanaf 6 maanden en tot 15 Kg wanneer de ZIT wordt gebruikt.
- vanaf de geboorte tot 13 kg wanneer het AUTOSTOELTJE wordt gebruikt (groep 0/0+).

De wieg is geschikt voor kinderen die niet zelf kunnen blijven zitten, zich niet kunnen draaien, en die niet op handen en knieën kunnen gaan zitten.

VEILIGHEID

Houd kinderen uit de buurt wanneer u de kinderwagen in- en uitklapt. Zo voorkomt u ongelukken.

Controleer vóór de assemblage of het product en alle onderdelen niet beschadigd werden tijdens het transport; in dat geval mag het niet gebruikt worden en moet het buiten het bereik van kinderen gehouden worden.

Voor de veiligheid van uw kind moet u voordat u het product gaat gebruiken alle plastic zakken verwijderen en weggooien, evenals de elementen die deel uitmaken van de verpakking, en moeten ze buiten het bereik van kinderen gehouden worden.

Het product mag uitsluitend gebruikt worden voor het aantal kinderen waarvoor het werd ontworpen.

Het mag enkel gebruikt worden om één kind per zitplaats te vervoeren.

Gebruik het product niet wanneer alle onderdelen niet correct bevestigd en geregeld zijn.

Lees aandachtig de aanwijzingen betreffende het gebruik van het onderstel wanneer de wieg/de zit/de kinderzit voor de wagen worden vastgekoppeld.

Plaats het product nooit nabij trappen of opstapjes.

Plaats uw vingers niet in de mechanismen.

Gebruik de wieg enkel op een vlakke, stabiele en droge ondergrond.

Laat de kinderwagen/buggy niet achter op een hellend vlak wanneer het kind er in zit, ook al is de rem ingeschakeld. De efficiëntie van de remmen is beperkt op steile hellingen.

Controleer vóór het gebruik of het product helemaal geopend is en of alle blokkeer- en veiligheidsmechanismen correct ingeschakeld zijn.

Plaats geen matrasjes in de wieg die dikker dan 35 mm zijn. Controleer steeds vóór het gebruik of de wieg, de zit en de kinderzit voor de wagen correct vastgekoppeld zijn op het onderstel.

Eender welke belasting die toegepast wordt op het product schaadt de stabiliteit van het product. De maximale belasting van het mandje bedraagt 3 kg. Het is absoluut verboden om de aanbevolen maximale belasting te overschrijden.

Elk gewicht dat op de handgreep geplaatst wordt, kan de stabiliteit van het product beïnvloeden.

Deze kinderwagen/buggy is niet geschikt om ermee te lopen of te schaatsen.

Ga geen trappen of roltrappen op of af wanneer het kind zich in de kinderwagen/kinderzit voor de wagen/buggy bevindt. Inspecteer regelmatig het product en de verschillende onderdelen op eventuele tekens van beschadiging en/of slijtage, en op het lossen van naden en scheuren. Controleer vooral de fysische en structurele integriteit van de handgrepen of van de transportgreep, en van de bodem van de wieg.

Plaats het product niet in de buurt van vrije vlammen of andere warmtebronnen, zoals radiatoren, haarden, elektrische kachels, gaskachels, enz.

Controleer of alle mogelijke gevaarbronnen (bijv. kabels, stroomdraden, enz.) buiten het bereik van kinderen worden gehouden.

Laat het product niet achter in de buurt van koorden, gordijnen enz. waaraan het kind kan gaan hangen of die oorzaak kunnen zijn van verstikking of wurging.

Gebruik de wieg niet op een verhoog.

VEILIGHEIDSGORDELS

Gebruik steeds de veiligheidsgordels en laat het kind nooit onbewaakt achter.

Gebruik steeds de veiligheidsgordels wanneer uw kind in staat is om zelf te blijven zitten.

Gebruik de liesgordel steeds samen met de buikgordel.

Om ernstige letsels te vermijden als gevolg van het vallen en/of het uitschuiven, moeten de veiligheidsgordels steeds correct vastgemaakt en geregeld worden.

Vastbindsystemen die conform zijn met de geldende reglementeringen, en niet dezelve zijn als deze die bij dit product worden geleverd, kunnen worden gebruikt als men erop let deze goed vast te maken aan de ringen opzij die op het zitje aanwezig zijn (Fig. 59 - detail R39).

ADVIES VOOR HET GEBRUIK

Laat geen andere kinderen of dieren onbewaakt spelen nabij het product, of op het product zelf klimmen.

Wanneer het kind uit de zit/wieg wordt gehaald of erin wordt geplaatst, tijdens een pauze of bij de montage/demontage van de accessoires, moet gecontroleerd worden of de rem ingeschakeld is.

De handelingen van de montage, de demontage en de regeling mogen enkel uitgevoerd worden door volwassenen. Controleer of wie het product gebruikt (babysitter, grootouders, enz.) de correcte werking van het product zelf kent.

Bij de handelingen van de regeling moet gecontroleerd worden dat de bewegende delen van het product (bijv. rugleuning, kap, enz.) niet tegen het kind kunnen stoten; controleer tijdens deze handelingen dat of rem correct ingeschakeld is.

Voer geen handelingen van de opening, sluiting of demontage van het product uit wanneer het kind in de kinderwagen/buggy zit.

Let alleszins zeer goed op wanneer deze handelingen uitgevoerd worden en wanneer het kind zich in de buurt bevindt.

Laat het kind niet achter in de kinderwagen/kinderzit voor

WAARSCHUWINGEN

de wagen/wieg wanneer met andere transportmiddelen gereisd wordt.

Als het product niet wordt gebruikt, moet het buiten het bereik van kinderen gehouden worden. Het product mag niet als speelgoed gebruikt worden! Dit product is niet geschikt als speelgoed voor kinderen.

Het product is voorzien van een voetensteun achteraan waardoor opstapjes en obstakels kunnen overwonnen worden. Gebruik deze steun niet om een tweede kind te vervoeren.

Vervoer het kind niet in de zit of wanneer deze losgekoppeld is van het onderstel.

Als het product voor lange tijd wordt blootgesteld aan de zon, moet gewacht worden tot het afkoelt voordat het weer wordt gebruikt.

Gebruik het product enkel met de wieg en de kinderzit voor de wagen van Inglesina die specifiek voorzien en uitgerust zijn met de koppeling Easy Clip. Raadpleeg in geval van twijfels de website www.inglesina.com of contacteer een erkende verkoper of de klantendienst van Inglesina.

GARANTIE/WISSELSTUKKEN

Gebruik geen wisselstukken of accessoires die niet geleverd worden en/of niet goedgekeurd werden door L'Inglesina Baby.

Eventuele schade als gevolg van het gebruik van accessoires die niet geleverd worden en/of niet goedgekeurd werden door L'Inglesina Baby, zoals kinderzitjes, lasthaken, regenschermen, platforms voor kinderwagens, enz. worden niet gedekt door onze garantie.

L'Inglesina Baby kan niet aansprakelijk gesteld worden in geval eventuele wijzigingen aan het product aangebracht werden.

Overbelast het product niet met verdere accessoires, behalve met diegene die goedgekeurd werden door L'Inglesina Baby: bijkomende gewichten of belastingen kunnen een instabiliteit van het product veroorzaken of het onderwerpen aan excessieve spanningen, en kunnen het dus beschadigen. Verwijder de kleefetiketten of gestikte etiketten niet; dit zou het product niet conform kunnen maken aldus de norm.

Inspecteer regelmatig de veiligheidsmechanismen zodat een perfecte functionaliteit van het product wordt gegarandeerd. Als problemen en/of defecten worden opgemerkt, mag het product niet gebruikt worden. Contacteer in dat geval onmiddellijk de erkende verkoper of de klantendienst van Inglesina.

Gebruik het product niet als het beschadigd is of wanneer delen ontbreken: contacteer uw verkoper of de klantendienst van Inglesina.

L'Inglesina Baby S.p.A. kan niet aansprakelijk gesteld worden voor schade aan voorwerpen of letsels aan personen als gevolg van oneigenlijk en/of fout gebruik.

L'Inglesina Baby S.p.A. behoudt zich het recht voor om op elk moment en zonder waarschuwing bijwerkingen en/of wijzigingen van eender welk technisch-esthetisch detail aan te brengen, om het product te verbeteren.

ADVIES VOOR DE REINIGING EN HET ONDERHOUD VAN HET PRODUCT

Dit product moet regelmatig onderhouden worden door de gebruiker.

Forceer de mechanismen of bewegende delen niet; controleer eerst de aanwijzingen in geval van twijfels.

Berg het product niet op als het nog nat is en laat het niet achter in vochtige omgevingen, omdat schimmels zouden kunnen gevormd worden.

Bewaar het product op een droge plek.

Bescherm het product tegen weersinvloeden, water, regen of sneeuw; bovendien kan een voortdurende en lange blootstelling aan de zon de kleur van vele materialen wijzigen.

Na een eventueel gebruik op het strand moet het product nauwkeurig gereinigd worden zodat al het zand en het zout wordt verwijderd.

Reinig de plastic en metalen delen met een vochtige doek of met een zacht reinigingsmiddel; gebruik geen solventen, ammoniak of benzine.

Droog de metalen delen zorgvuldig na een eventueel contact met water, zodat geen roest kan gevormd worden.

Hou de bewegende delen goed rein, en smeer ze indien noodzakelijk met een lichte olie.

Verwijder stof en/of zand steeds van de wielen.

ADVIES VOOR DE REINIGING VAN DE STOFFEN BEKLEDING

Er wordt aanbevolen om de bekleding afzonderlijk te wassen. Reinig de stoffen delen regelmatig met een zachte kledingborstel.

Respecteer de normen voor de reiniging van de stoffen bekleding die aangeduid worden op de etiketten.



Handwassen met koud water.



Niet bleken.



Niet mechanisch drogen.



Niet strijken.



Niet droogreinigen.

Droog perfect de stoffen bekleding voordat ze weer geplaatst of gebruikt wordt.

Om de eventuele vorming van schimmels te voorkomen, wordt aanbevolen om de wieg regelmatig te verluchten. Maak de stoffen bekleding los van de structuur en wrijf met een droge doek over de bodem.

AANWIJZINGEN

LIJST ONDERDELEN

Kinderwagen

fig. 1

P1	Groep voorwielen
P2	Groep achterwielen
P3	Blokkeerdop lint
P4	Bedekking armleuning
P5	Bescherming
P6	Bekleding bescherming
P7	Fleshouder
P8	Rugleuning
P9	Kap
P10	Voetenzak
P11	Mandje
P12	Regenscherm

BIJKOMENDE TRANSPORTUNITS

Wieg | Kinderzit Voor De Wagen

fig. 2

C	Wieg Zippy
C1	Bedekking Wieg
C2	Kap wieg
S	Kinderzit voor de wagen Huggy

MONTAGE ACHTERWIELEN

fig. 3 Druk op de knop (P13) en koppel de achterwielen (P2) vast tot u een KLIK hoort.

fig. 4 Plaats de band (P14) in de daarvoor bestemde zit in het onderstel.

fig. 5 Plaats de blokkeerdop van het lint (P3).

AANDACHT: de rem moet correct gemonteerd worden zodat een veilig gebruik van het onderstel wordt gegarandeerd.

fig. 6 In geval van problemen tijdens de montage van de plastic dop (P3) kan deze verwijderd worden zoals wordt aangeduid op de afbeelding, zodat de handeling kan herhaald worden.

MONTAGE GROEP VOORWIELEN

fig. 7 Koppel de groep voorwielen (P1) vast tot u een KLIK hoort.

AANDACHT: controleer vóór het gebruik of de wielen correct vastgekoppeld zijn.

fig. 8 Om de groep van de voorwielen (P1) te verwijderen, moet op de veer (P15) gedrukt worden en moet de groep gelijktijdig verwijderd worden.

OPENING ONDERSTEL

fig. 9 Hou het hendeltje (P16) op de rechter handgreep ingedrukt en til het onderstel op zodat het helemaal wordt geopend.

fig. 10 Herhaal de handeling door op het pedaal (P17) te drukken zodat het geheel horizontaal wordt geblokkeerd.

fig. 11 **Controleer vóór het gebruik of alle sluitingsmechanismen correct vastgekoppeld zijn op beide zijden.**

SLUITING ONDERSTEL

fig. 12 Druk op de rode knop (P18) en til de handgreep (P19) op.

fig. 13 Trek de handgreep met een besliste handeling naar boven zodat het onderstel helemaal wordt gesloten.

fig. 14 Controleer of het hendeltje (P16) vastgekoppeld is op het centrale buigpunt.

TRANSPORTGREEP

fig. 15 Om het gesloten onderstel te vervoeren, moet de daarvoor bestemde handgreep (P20) gebruikt worden. Til

het onderstel niet op met de handgreep voor de opening (P19).

REGELING HANDGREPEN (VOOR MODELLEN DIE HIERMEE VOORZIEN ZIJN)

fig. 16 Het onderstel is voorzien van handgrepen die regelbaar zijn in de hoogte en gericht kunnen worden; om de handgreep in de gewenste positie te regelen, moet op de interne knoppen (P21) gedrukt worden.

REM ACHTERWIELEN

fig. 17 Om de rem in te schakelen, moet de hendel (P22) op de achterwielen naar onder gedrukt worden.

Schakel de rem steeds in wanneer u stilstaat.

BLOKKERING/DEBLOKKERING VOORWIELEN

fig. 18 Het onderstel is voorzien van twee draaiende wielen die geblokkeerd en gedeblokkeerd kunnen worden door op de hendel (P23) van de voorwielen te drukken.

ACHTERSTEUN

fig. 19 Gebruik uw voet op de achtersteun (P17) om eventuele obstakels te overschrijden.

FLESHOUDER

fig. 20 Koppel de fleshouder (P7) vast op het onderstel, en controleer of hij correct in de zit is geplaatst.

MANDJE

fig. 21 Het onderstel is voorzien van een ruim mandje (P11). Om het te bevestigen, moeten de openingen in de daarvoor bestemde koppelingen geplaatst worden en moeten de achterstukken vastgeknoopt worden.

KOPPELING VAN DE BIJKOMENDE TRANSPORTUNITS OP HET ONDERSTEL (WIEG EN KINDERZIT VOOR DE WAGEN)

fig. 22 De wieg Zippy (C) of de kinderzit voor de wagen Huggy (S) kunnen vastgekoppeld worden op het onderstel.

WIEG ZIPPY

HET VASTKOPPELEN VAN DE WIEG OP HET ONDERSTEL

Voordat de wieg wordt vastgekoppeld, moet het volgende uitgevoerd worden:

fig. 23 Verwijder, indien aanwezig, de bedekkingen van de armleuningen (P4) door met uw wijsvinger op het hendeltje (P24) in de armleuning te drukken.

fig. 24 Neem de handgreep van de wieg vast, en koppel ze vast op de armleuningen (P25). De wieg mag uitsluitend naar de mamma gericht worden.

AANDACHT: controleer vóór het gebruik of de wieg steeds correct en op beide zijden van het onderstel vastgekoppeld is.

HET LOSKOPPELEN VAN DE WIEG VAN HET ONDERSTEL

fig. 25 Trek aan de hendel (C3) die zich buiten de wieg bevindt.

fig. 26 Til tegelijkertijd de wieg op door de handgreep vast te nemen.

HET VASTKOPPELEN VAN DE BEDEKKING

fig. 27 Maak de drukknoppen vast aan de structuur van de wieg.

fig. 28 Wikkel de kap (C1) rond de handgreep en maak vast met de speciale knoppen.

AFSTELLING VAN DE HANDGREEP EN VAN DE KAP

fig. 29 Om de handgreep en de kap te regelen, moet men tegelijk de twee drukknoppen aan de zijkant (C4) bedienen.

AANWIJZINGEN

fig. 30 AANDACHT: om de wieg te vervoeren, moet deze steeds vastgenomen worden met de handgreep.

HET VASTKOPPELEN VAN DE BEDEKKING

fig. 31 Knijp alle knoppen van de bedekking (C2) dicht op de wieg.

ONDERHOUD VAN DE INTERNE BEKLEDING

fig. 32 Er wordt aanbevolen om de interne bekleding regelmatig te verwijderen zodat ze kan onderhouden worden.

REGELING VAN DE RUGLEUNING

fig. 33 Om de rugleuning (C5) omhoog te plaatsen, moet ze omhoog getrokken worden.

fig. 34 Om ze omlaag te plaatsen, moet aan de hendel (C6) getrokken worden die zich onder de wieg bevindt.

KINDERZIT WAGEN HUGGY

HET VASTKOPPELEN VAN DE KINDERZIT OP HET ONDERSTEL

Voordat de kinderzit wordt vastgekoppeld, moet het volgende uitgevoerd worden:

fig. 35 Verwijder, indien aanwezig, de bedekkingen van de armleuningen (P4) door met uw wijsvinger op het hendeltje (P24) in de armleuning te drukken.

fig. 36 Neem de handgreep van de kinderzit vast, en koppel ze vast op de armleuningen (P25). De kinderzit mag uitsluitend naar de mamma gericht worden.

AANDACHT: controleer vóór het gebruik of de kinderzit steeds correct vastgekoppeld is.

HET VASTKOPPELEN VAN DE KINDERZIT VOOR DE WAGEN OP HET ONDERSTEL

fig. 37 Trek aan de hendel (S1) die zich buiten de kinderzit bevindt.

fig. 38 Til tegelijkertijd de kinderzit op door de handgreep vast te nemen.

Voor een correct gebruik van de kinderzit voor de wagen Huggy moet de relatieve handleiding geraadpleegd worden.

KOPPELING VAN DE RUGLEUNING OM HET ONDERSTEL OM TE VORMEN TOT KINDERWAGEN

fig. 39 De rugleuning compleet met bekleding (P8) kan vastgekoppeld worden op het onderstel zodat de configuratie kinderwagen wordt verkregen.

fig. 40 Stop de gesp (P26) in de daarvoor bestemde opening achteraan de houder van de zit.

fig. 41 Plaats de 2 uiteinden (P27) op de pinnen (P28) op beide zijden van het onderstel.

fig. 42 Koppel de uiteinden (P27) vast tot u een KLIK hoort. Controleer of beide zijden perfect vastgekoppeld zijn. Indien noodzakelijk moet om de uiteinden (P27) los te koppelen op de vork (P29) gedrukt worden en moet er tegelijkertijd aan getrokken worden zodat ze compleet vrijkomen.

fig. 43 Plaats de hendels voor de regeling van de rugleuning (P30) in de daarvoor bestemde zitting (P31) op beide zijden van het onderstel tot u een KLIK hoort.

fig. 44 Controleer of beide zijden perfect vastgekoppeld zijn. Om de hendels (P31) los te koppelen, moet op de knop (P32) gedrukt worden en moet tegelijkertijd aan de uiteinden getrokken worden.

fig. 45 Stop de gesp van de beengordel (P33) in de daarvoor bestemde opening op de voorzijde van de houder van de zit.

fig. 46 Plaats de hendeltjes (P34) van de steun in de daarvoor bestemde openingen in de bekleding.

fig. 47 Bevestig de bekleding van de armleuning (P4) op de bekleding zoals wordt aangeduid op de afbeelding.

fig. 48 Koppel nu de bedekking van de armleuning (P4) vast in de daarvoor bestemde zit van de armleuning. Wanneer het kind gaat zitten, moet steeds gecontroleerd worden of de bedekking van de armleuning correct is vastgekoppeld.

fig. 49 Maak de knopen (P35) van de bekleding vast op de zit van de Kinderwagen.

fig. 50 De bedekking van de armleuning (P4) kan verwijderd worden om de wieg en de kinderzit voor de agen ook vast te koppelen voor de versie kinderwagen. Duw met uw wijsvinger op het hendeltje (P24) in de armleuning. Om ze weer te monteren, moet het voorste deel in de spleet in de armleuning gestopt worden en omlaag gedrukt worden.

REGELING VAN DE RUGLEUNING

fig. 51 De rugleuning kan in 4 posities geregeld worden; handel op het centrale mechanisme (P36) en verplaats ze in de gewenste positie.

GEBRUIK VAN DE BESCHERMING

fig. 52 Koppel de bescherming (P5) compleet met bekleding vast, door de uiteinden in de openingen in de armleuning (P25) te stoppen tot ze geblokkeerd worden.

fig. 53 De bescherming kan aan een zijde geopend worden of compleet verwijderd worden. Om ze te openen, moet op het rode hendeltje (P37) onder de armleuning gedrukt worden; om ze te verwijderen, moet de handeling ook herhaald worden aan de andere zijde.

AANDACHT: plaats uw vingers niet in de openingen van de armleuningen wanneer u deze handelingen uitvoert.

REGELING VAN DE VOETENSTEUN

fig. 54 Om de voetensteun omlaag te plaatsen, moet op beide hendeltjes (P38) gedruwd worden die zich onderaan de steun zelf bevinden, door ze tegelijkertijd naar beneden te duwen.

fig. 55 Om de steun weer omhoog te plaatsen, moet ze omhoog getrokken worden: de steun wordt automatisch geblokkeerd.

VEILIGHEIDSGORDELS

fig. 56 Controleer of de gordels door de openingen ter hoogte van de schouders steken of daar vlak boven. Als de positie niet correct is, haal dan de gordels uit het eerste paar openingen en plaats deze in het volgende paar openingen; gebruik altijd openingen op gelijke hoogte.

fig. 57 Verzeker u ervan dat de schoudergordels goed vast zitten aan de buikgordels.

fig. 58 Koppel de uiteinden van de buikgordel vast in de centrale gesp.

fig. 59 De buikgordel moet steeds in de zijdelingse ringen (P39) passeren, en wanneer hij wordt gebruikt moet hij zodanig geregeld worden dat het kind goed vastzit.

fig. 60 Gebruik steeds de beengordel samen met de buikgordel, en regel ze op correcte wijze.

LET OP! Als deze voorzorgsmaatregelen niet worden gerespecteerd, kan het kind vallen of onderuit schuiven en zich dus verwonden.

KAP

fig. 61 Om de kap (P8) op de kinderwagen vast te maken, moet men de twee haakjes (P40) ter hoogte van de pinnen (P41) op de buizen aan de zijkant plaatsen en de twee overeenkomstige vleugels sluiten eenmaal die zijn ingebracht. Maak daarna de knop (P42) op de rugleuning van de kinderwagen vast.

Als u de kap wilt verwijderen, voert u de bovenstaande handelingen in omgekeerde volgorde uit.

fig. 62 U kunt de kap instellen en in de gewenste positie brengen door er tegenaan te duwen.

AANWIJZINGEN

ONDERHOUD VAN DE BEKLEDING VAN DE KAP

fig. 63 De bekleding van de kap kan verwijderd worden zodat ze correct kan onderhouden worden. Maak de knopen (P43) los op beide zijden van de buigpunten van de kap (P44).

fig. 64 Trek de voorste (P45) en achterste (P46) balein uit de koppelpunten van de kap en haal de bekleding los.

fig. 65 Om de bekleding weer te bevestigen steekt u de voorste (P45) en achterste baleinen (P46) in de banen van de binnenvoering.

fig. 66 Steek de baleinen in de openingen (P47) van de beide koppelpunten (P44) van de kap totdat deze goed vastzitten, en sluit de drukknopen (P43).

fig. 67 **OPGEPAST: de kortste bevestigingsband (P45) moet altijd vooraan zitten.**

VOETENZAK (INDIEN MEEGELEVERD)

fig. 68 Plaats de voetenzak (P10) onder de beschermingsbeugel door. Maak de 2 bevestigingsbanden (P48) rond de ijzers aan de zijkant vast en sluit de bijbehorende drukknopen.

fig. 69 Bevestig vervolgens de middengesp (P49).

fig. 70 De voetenzak is voorzien van een kleine gesp in het midden (P50) die het opwickelen toelaat wanneer de kinderwagen gesloten is, om het contact met de grond te verminderen.

REGENKAP (INDIEN MEEGELEVERD)

fig. 71 Het regenscherm (P12) bevestigt u door deze op de kap te plaatsen en de elastiekjes (P51) te bevestigen rond de zijkanten van de kinderwagen.

fig. 72 Trek de elastieken aan de onderzijde (P52) langs het frame en koppel deze met de haakjes aan elkaar vast.

ONDERHOUD VAN DE BEKLEDING

Er wordt aanbevolen om de Bekleding regelmatig te verwijderen zodat ze correct kan onderhouden worden.

fig. 73 Verwijder de steun uit de houders (P53) en maak alle knopen (P35) van de bekleding los.

fig. 74 Trek de buikgordel los uit de zijringen (P39). Let erop dat u eerst een van de drie gespdelen door de ring haalt om vervolgens de gesp er geheel doorheen te halen.

fig. 75 Haal de schoudergordel en de beengordel door de openingen in de bekleding en verwijder de bekleding in zijn geheel.

fig. 76 Koppel de bedekking van de armluning (P4) los door de knopen los te maken. Als de bekleding weer wordt aangebracht, moet gecontroleerd worden of de houders van de steun (P53) correct in de daarvoor bestemde openingen onder de bekleding van de steun zelf geplaatst zijn.

LET OP! Controleer vóór het gebruik of de bekleding correct geplaatst is.

מעלה, הוא ייעצר אוטומטית.

חגורות בטיחות

א.יור. 56 יש להבטיח שחגורות הבטיחות מושחלות בחריצים שבגובה הכתפיים או בדיוק מעל לגובה הכתפיים. אם המיקום אינו נכון, הוציאו את החגורות מצמד החריצים הראשון והשחילו מחדש בצמד השני; הקפידו להשתמש בחריצים שבתו גובה.

א.יור. 57 חגורת הגב מושחלת נכון לקצה החגורה הקדמית.

א.יור. 58 חברו את קצה החגורה הקדמית לאבזם המרכזי.

א.יור. 59 החגורה הקדמית חייבת לעבור תמיד דרך הטבעות הצדיות (**P39**) ובזמן שימוש יש לכוונה כך שתחזיק נכונה את הילד.

א.יור. 60 הקפידו להשתמש בחגורה שבין הרגליים יחד עם החגורה הקדמית ולכוון באופן הנכון.

זהירות! התעלמות מהאזהרה זו יכולה לגרום לנפילות ולהחלקות של ילדים ולסכנת פציעה.

חופה

א.יור. 61 כדי לחבר את החופה (**P8**) לטיולון, יש למקם את שתי הזרועות (**P40**) בהתאמה לפינים (**P41**) על הצינורות הצדדיים וכאשר הוכנסו יש לסגור את שתי הכנפיים המתאימות, ולפיכך לחבר את כפתור (**P42**) למשענת הגב של הטיולון.

כדי להסירו יש לבצע את פעולות אלו בכיוון ההפוך.

א.יור. 62 כדי לכוון את החופה, מספיק להציבה במצב הרצוי.

תחזוקת כיסוי החופה

א.יור. 63 ניתן להסיר את כיסוי החופה כדי לאפשר תחזוקה נכונה שלו. שחררו את הכפתורים (**P43**) שבשני קצות החופה (**P44**).

א.יור. 64 נתקו את רצועת החופה הקדמית (**P45**) והאחורית (**P46**) משני הקצוות ושחררו לחלוטין את הכיסוי.

א.יור. 65 כדי להרכיב מחדש את הכיסוי, השחילו את הרצועה הקדמית (**P45**) והאחורית (**P46**) במכוונים המתאימים שבפינים הכיסוי.

א.יור. 66 לאחר מכן השחילו את הרצועות בחריצים (**P47**) שבשני הקצוות (**P44**) עד לחיבור מלא וסגרו את כפתורי הלחיצה המתאימים (**P43**).

א.יור. 67 זהירות: הרצועה הקצרה יותר (**P45**) צריכה להיות תמיד ממוקמת קדימה.

כיסוי לרגליים (אם נמצא)

א.יור. 68 מקמו את הכיסוי לרגליים (**P10**) כך שיעבור תחת המסעד. לנעול את 2 הרצועות הצדדיות (**P48**) סביב הצד החלש ולכתפר את הלחצנים המתאימים.

א.יור. 69 לבסוף, סגרו את האבזם המרכזי (**P49**).

א.יור. 70 כיסוי הרגליים הוא בעל האבזם מרכזי קטנה (**P50**) שמאפשרת כריכה כשהטיולון סגור, על מנת להפחית את המגע עם הקרקע.

כיסוי גשם (אם נמצא)

א.יור. 71 להרכבת מגן הגשם (**P12**), מקמו אותו על החופה וכרכו את הגומיות שבצדדים (**P51**) סביב הבליטות שבצד הטיולון.

א.יור. 72 העבירו את הגומיות התחתונות (**P52**) תחת הדוושה האחורית של הטיולון וחברו אותם יחד.

תחזוקת ריפוד המסעד

מומלץ להסיר את הריפוד מעת לעת, לתחזוקה נכונה.

א.יור. 73 להסיר את המדרך מהתומכות (**P53**) ולחבר את הכפתורים (**P35**) של הכיסוי.

א.יור. 74 שחררו את החגורה הקדמית מהלולאות הצדדיות (**P39**) תוך כדי הקפדה על העברת השן הראשונה של האבזם המרכזי דרך הטבעת הצדדית לפני שחרורה המלא.

א.יור. 75 העבירו את החגורות האחוריות והחגורה המפרידה בין הגללים לכיוון הלולאות המתאימות שעל הריפוד ושחררו אותו לחלוטין.

א.יור. 76 לשחרר את המסעדים (**P4**) ולשחרר את הכפתורים של הריפוד, כאשר מניחים מחדש את הריפוד יש לוודא שהתומכות של המדרך (**P53**) ימצאו בפתחים המתאימים מתחת לכיסוי שלה.

זהירות! ודאו שהריפוד הוחזר נכונה למקומו לפני השימוש.

מושב לרכב HUGGY

חיבור מושב הרכב לשילדה

לפני החיבור של המושב לשילדה יש צורך:

א.יור. 35 להסיר באם נמצא, את כיסוי המסעדים (**P4**) בלחיצה עם האצבע על המנוף לחיבור (**P24**) הנמצא בחלק הפנימי של המסעד.

א.יור. 36 באחיזה במושב בידית, יש לפעול על השילדה בהתאמה למסעדים (**P25**). למקומו אך ורק בכיוון האם.

זהירות! יש להבטיח שהמושב יהיה תמיד מחובר כהלכה לפני השימוש.

שחרור מושב הרכב מהשילדה

א.יור. 37 לפעול על המנוף (**S1**) הנמצא מאחורי המושב.

א.יור. 38 באותו זמן, להרים את המושב באחיזה בידית.

לשימוש נכון במושב הרכב HUGGY. יש לעיין בהוראות המדוייקות.

חיבור משען הגב להפיכת השלדה לטיולון

א.יור. 39 אפשר לחבר לשילדה את משענת הגב כולל הריפוד (**P8**), כדי קבל את העיצוב.

א.יור. 40 להכניס את האבזם (**P26**) בלולאה המתאימה הנמצאת בחלק האחורי של מחזיק המושב.

א.יור. 41 להכניס את הקצוות (**P27**) על הצירים (**P28**) בשני צידי השילדה.

א.יור. 42 לחבר את הקצה (**P27**) עד לשמיעת הנקישה לחבור. יש להבטיח את החיבור המושלם בשני הצדדים. במקרה הצורך, כדי לשחרר את הקצה (**P27**), יש ללחוץ על המסעף (**P29**) ובאותו זמן למשוך אותו עד להסרה מוחלטת.

א.יור. 43 להכניס את המנוף המכוון את משענת הגב (**P30**) במושבו המתאים (**P31**) בשני צידי השילדה עד לשמיעת הנקישה המעידה על החיבור.

א.יור. 44 יש להבטיח את החיבור המושלם משני הצדדים, במקרה הצורך, כדי לשחרר את המנוף (**P31**), יש ללחוץ על הכפתור (**P32**) ובאותו זמן למשוך את הקצוות.

א.יור. 45 להכניס את האבזם של החגורה המפרידה בין הרגליים (**P33**) בלולאה המתאימה הנמצאת הצד הקדמי של מחזיק המושב.

א.יור. 46 להכניס את המנוף (**P34**) של המדרך בפתח המתאים הנמצא על הריפוד.

א.יור. 47 לקבע את כיסוי המסעדים (**P4**) לכיסויים כמו שמתואר באיור.

א.יור. 48 לחבר עם כך את כיסוי המסעדים (**P4**) למושבם על המסעדים, כאשר מושיבים את הילד, יש להבטיח תמיד שכיסוי המסעדים מחוברים כראוי.

א.יור. 49 יש לחבר את הכפתורים (**P35**) של הריפוד למחזיק המושב של הטיולון.

א.יור. 50 מכסי המסעדים (**P4**) יכולים להיות מוסרים כדי לאפשר את חיבור העריסה ושל המושב לרכב גם בגירסת טיולון. ללחוץ באצבע על המנוף לחבור (**P24**) הנמצא בחלק הפנימי של המסעד, כדי להרכיבו מחדש, יש להכניס את החלק הקדמי בחריץ על המסעד וללחוץ כלפי מטה.

כוונון המסעד

א.יור. 51 ניתן לכוון את המסעד ב-4 מצבים; לחצו על המנגנון המרכזי (**P36**) ודחפו אותו למצב הרצוי.

שימוש במוט האחיזה

א.יור. 52 לחבר את המסעד (**P5**) כולל הריפוד על ידי הכנסת הקצה בפתח של המסעד (**P25**).

א.יור. 53 המסעד יכול להפתח מצד אחד או לחלוטין להיות מוסר. כדי לפתחו, יש ללחוץ על המנוף האדום (**P37**) מתחת למסעד. כדי להסירו, יש לחזור על הפעולה גם בצד השני.

זהירות! אין להכניס את האצבעות בפתחים של המסעדים בביצוע פעולות אלו.

כוונון ההדום

א.יור. 54 כדי להוריד את ההדום, לחצו על שני הלחצנים (**P38**) שבשני צדי ההדום ולחצו עליהם בו זמנית כלפי מטה.

א.יור. 55 כדי להרים מחדש את ההדום מספיק למשוך אותו כלפי

הוראות

רשימת רכיבים

טיוולן

איור 1.

P1	קבץ גלגלים קדמיים
P2	קבץ גלגלים אחוריים
P3	פקק בולם רצועה
P4	כיסוי מסעדים
P5	מעקה
P6	כיסוי מעקה
P7	מחזיק בקבוק לתינוק
P8	משענת גב
P9	חופה
P10	כיסוי לרגליים
P11	סל לנשיאת חפצים
P12	כיסוי גשם

יחידת הובלה נוספת

עריסה | מושב לרכב

איור 2.

C	עריסה ZIPPY
C1	חופה לעריסה
C2	כיסוי לעריסה
S	מושב לרכב HUGGY

הרכבת גלגלים אחוריים

איור 3. לחץ על מתג (P13) וחבר את הגלגלים האחוריים (P2) עד לשמיעת הנקישה לחיבור.

איור 4. הכנס את הרצועה (P14) למקומה בשילדה.

איור 5. הכנס את הפקק הבולם את הרצועה (P3).
זהירות: הרכבה נכונה של המעצור המאוחד, חשוב לשימוש בטוח של השילדה.

איור 6. במקרה שתמצאנה בעיות בזמן הרכבת הפקק הפלסטי (P3), אפשר להוציאו כמו שרואים באיור, ולחזור על הפעולה.

הרכבת גלגלים קדמיים

איור 7. חברו את קבוצת הגלגלים האחוריים (P1) עד להישמע שני צלילי הנקישה המעידים על ההתחברות.

זהירות: הבטיחו שהגלגלים מחוברים היטב לפני השימוש.

איור 8. כדי להסיר את קבוצת הגלגלים הקדמיים (P1), יש ללחוץ על הקפיץ (P15) ולהוציאו באותו זמן.

פתיחת השלדה

איור 9. יש להחזיק לחוץ את המנוף (P16) הנמצא על הידית הימנית, להרים בחוזקה את השילדה עד לפתיחה מלאה.

איור 10. לסיים את הפעולה תוך הפעלת כח על הדוושה (P17) עד למצב מעצור אופקי.

איור 11. זהירות! ודאו שכל המנגנונים לסגירה נעולים היטב בשני הצדדים לפני השימוש.

סגירת השלדה

איור 12. תוך כדי לחיצה על הלחצן האדום (P18), הרימו את הידית (P19).

איור 13. משכו בחוזקה את הידית האחורית כלפי מעלה, עד ששמע צליל נקישה של סגירת השלדה.

איור 14. יש להבטיח שחיבור המנוף התבצע (P16) לחיבור המרכזי.

ידית ההובלה

איור 15. כדי להוביל את השילדה כשהיא סגורה, יש להשתמש בידית המתאימה (P20) אין להרים את השילדה בעזרת ידית הפתיחה (P19).

כיוון הידית (בדגמים בהם היא צפויה)

איור 16. השילדה היא בעלת ידית המתכוונת הגובה ובכוון; כדי לכוון את הידית למצב הרצוי, יש לפעול על הכפתורים הפנימיים (P21).

בלם גלגלים אחוריים

איור 17. כדי להפעיל את המעצור, יש ללחוץ כלפי מטה את המוט (P22) בעל הגלגלים האחוריים.

יש להפעיל את הבלם בכל עצירה.

נעילה/שחרור של הגלגלים הקדמיים

איור 18. השלדה מצוידת בגלגלים מסתובבים שניתן לחסום או לשחרר בעזרת הלחצן (P23) המצוי בצמוד לגלגלים האחוריים.

דוושה אחורית

איור 19. לחצו עם הרגל על הדוושה האחורית (P17) כדי להתגבר על מכשולים.

מחזיק בקבוק לתינוק

איור 20. יש לחבר את מחזיק הבקבוק לתינוק (P7) לשילדה כשהוא במיקום הנכון.

סל לנשיאת חפצים

איור 21. השילדה היא בעלת סל לנשיאת חפצים מרווח (P11) כדי לקבעו יש להכניס את כל הטבעות לווים המתאימים ולכפתר את השוליים האחוריים.

חיבור חלקי ההובלה נוספים לשלדה) עריסה ומושב בטיחות לרכב)

איור 22. ניתן לחבר לשלדה את עריסת Zippy (C) או את מושב הבטיחות לרכב Huggy (S).

עריסה ZIPPY

חיבור העריסה לשלדה

לפני חיבור העריסה יש צורך:

איור 23. להסיר באם בנמצא, את כיסויי המסעדים (P4) בדחיפה עם האצבע על מנוף החיבור (P24) הנמצא בחלק הפנימי של המסעד.

איור 24. בנשיאת העריסה מהידית, יש לחבר למסעדים (P25), למקמם אך ורק כשהם מכוונים כלפי האם.

זהירות: יש להבטיח שהעריסה תהיה תמיד מחוברת כראוי לשני צידי השילדה לפני השימוש.

ניתוק העריסה מהשלדה

איור 25. יש לפעול על המנוף (C3) הנמצאת בצד החיצוני של העריסה.

איור 26. באותו זמן, יש להסיר את העריסה באחיזה בידית.

חיבור החופה

איור 27. יש לחבר את הכפתורים האוטומטיים למבנה העריסה.

איור 28. יש לכרון את החופה (C1) סביב הידית ולקבעה בעזרת הכפתורים המתאימים.

כיוון הידית והחופה

איור 29. כדי לכוון את הידית והחופה יש לפעול על שני הכפתורים הצדדיים (C4) באותו זמן.

איור 30. זהירות: כדי להוביל את העריסה, יש לאחוז בה תמיד בידית.

חיבור השמיכה

איור 31. יש לחבר את כל הכפתורים של הכיסוי (C2) לעריסה.

תחזורת הריפוד הפנימי

איור 32. אנו ממליצים להסיר את הריפוד מעת לעת לתחזוקה נכונה.

כוונון משען הגב

איור 33. כדי להרים את משענת הגב (C5) מספיק למשוך אותה לכוון מעלה.

איור 34. כדי להנמיך, יש לפעול על המנוף (C6) מתחת לעריסה.

אזהרות

חברת Inglesina Baby S.p.A מתנערת מכל אחריות לנזקים לעצמים או לאנשים הנובעים משימוש לא ראוי ו/או לא נכון במוצר. במטרה לשפר את מוצריה, חברת Inglesina Baby S.p.A שומרת לעצמה את הזכות לעדכן ו/או לשנות כל פרט טכני או אסתטי ללא הודעה מוקדמת.

עצות לניקיון ותחזוקת המוצר

מוצר זה זקוק לתחזוקה קבועה מידי המשתמש. לעולם אין להפעיל כוח על המנגנונים או על חלקים נעים; במקרה של ספק, בדקו ראשית את ההוראות. אין להרכיב מחדש את המוצר אם עודו רטוב ולא להשאירו בסביבה לחה או במקום שבו עשוי להתפתח עובש. החזיקו את המוצר במקום יבש. הגנו על המוצר מפני פגעי האקלים, מים, גשם או שלג; כמו כן, חשיפה מתמשכת וממושכת לשמש עשויה לגרום לשינויי צבע בחומרים רבים. לאחר שימוש בחוף, יש לנקות ולנגב בקפידה את המוצר להסרת חול ומלח. נקו את חלקי הפלסטיק והמתכת בעזרת מטלית לחה וחומר ניקוי עדין; אין להשתמש בחומרים ממיסים, באמוניה או בבנזין. ייבשו בקפידה את חלקי המתכת אחרי כל מגע עם מים כדי למנוע הווצרות חלודה. יש להקפיד על ניקיון כל החלקים הנעים ובמקרה הצורך לשמן בשמן קל. יש לנקות את הגלגלים מאבק ו/או חול.

עצות לגבי ניקוי כיסויי הבד

אנו ממליצים לכבס את הכיסוי בנפרד מפריטים אחרים. נקו מעת לעת את חלקי הבד בעזרת מברשת רכה לבגדים. כבסו את הריפוד על פי ההנחיות המופיעות על התווית.

 כבסו ביד ובמים קרים.

 לא להלבין.

 לא לייבש במכונה.

 לא לגהץ.

 לא לכבס בניקוי יבש.

ייבשו את הריפוד לחלוטין לפני התקנתו או השימוש בו מחדש. כדי למנוע הווצרות עובש, אווררו את המושב מעת לעת. בעיקר, הפרידו את ריפוד הבד מהשלדה ונקו אותה בסמרטוט יבש.

חגורות בטיחות

יש לקשור את הילד בכל עת בחגורות הבטיחות ולעולם אין להשאירו ללא השגחה.

יש להשתמש בחגורות הבטיחות בכל עת, מהרגע שהילד מסוגל לשבת בכוחות עצמו. יש תמיד להשתמש בחגורתה המפדעה בשילוב עם חגורת החזה. כדי למנוע נזק חמור מנפילות ו/או החלקות, יש להשתמש תמיד בחגורות בטיחות סגורות באופן הנכון ומהדקות. מערכות ריסון התואמות את ההוראות הקיימות, השונות מאלו המסופקות עם המוצר, יכולות להיות בשימוש תוך תשומת לב לעיגון בטבעות הנמצאות בצידו הכסא (שרטוט 59 - פריט R39).

עצות לשימוש

אין להרשות לילדים אחרים או לבעלי חיים לשחק ללא השגחה בקרבת המוצר או לטפס עליו. כאשר מושבים או מוציאים את הילד מהעריסה או הטיוולן בזמן הפסקות וכן בהרכבה/פירוק האביזרים, יש לוודא שהבלם תמיד מופעל. פעולות ההרכבה, הפירוק והכוונן חייבות להתבצע אך ורק על ידי מבוגרים. ודאו שמי שמשתמש במוצר (שמרטף, סבים וכדומה) מודע להפעלה הנכונה של המוצר. בזמן כוונן יש להבטיח שהחלקים הנעים של המוצר אינם באים במגע עם הילד (למשל: גב המושב, החופה וכדומה); יש להבטיח שבזמן פעולות אלה הבלם מופעל נכונה. אין לעסוק או לבצע פעילויות של פתיחה, סגירה או פירוק של המוצר כאשר הילד נמצא בתוכו. היזהרו במיוחד כאשר מבצעים פעולות אלה כאשר הילד נמצא בקרבת מקום. אין להשאיר את הילד בעגלה/ מושב בטיחות לרכב/ עריסה כאשר נוסעים באמצעי תחבורה אחר. כאשר אינו בשימוש, יש להניח את המוצר בצד ומחוץ להישג ידם של ילדים. אין להשתמש במוצר בתור צעצוע! אין להתיר לילדים לשחק במוצר זה. למוצר ישנה דושה אחורית המקלה על עליה במדרגות והתגברות על מכשולים. אין להשתמש בדושה זו כמשטח לנשיאת ילד נוסף. אין להושיב את הילד בשלדה ללא הכיסוי. במקרה של חשיפה ממושכת לשמש, להמתין להתקררות המוצר לפני השימוש. להשתמש רק יחד עם עריסות ומשבי בטיחות לרכב של Inglesina שמיועדים לכך ושמוצידים בחיבור Easy Clip. במקרה של ספק, יש לבדוק באתר www.inglesina.com או לפנות למשווק מורשה או לשירות הסיוע ללקוחות של Inglesina.

אחריות / חלקי חילוף

אין להשתמש בחלקי חילוף או באביזרים שלא סופקו ו/או שאינם מאושרים על ידי Inglesina Baby. נזקים אפשריים שנגרמו כתוצאה משימוש באביזרים שלו סופקו ו/או אינם מאושרים על ידי Inglesina Baby, באם מדובר במושבים, ווי תליה לתיקים, כיסויים להגנה מפני גשם, משטחים לעגלות וכדומה... אינם מכוסים תחת תנאי האחריות שלנו. Inglesina Baby מתנעת מכל אחריות על מוצרים שנעשו בהם שינויים. אין להעמיס את המוצר יתר על המידה באביזרים נוספים מלבד אלה המאושרים על ידי Inglesina Baby: משקל או לחץ נוספים עשויים לגרום לחוסר יציבות של המוצר או לגרום לו למתח רב מיד ולהביא לשבירתו. אין להסיר את התוויות המודבקות והתפורות; הסרתן עשויה לגרום לחגירת המצר מהתקן המחייב. בדקו בקביעות את אביזרי הבטיחות כדי להבטיח שהמוצר פועל כשורה. במקרה שמתגלות בעיות ו/או חריגות, אל תשתמשו במוצר. צרו קשר מייד עם המשווק המורשה או עם שירות הלקוחות של Inglesina. אין להשתמש במוצר אם ישנם שברים או חלקים חסרים: יש ליצור קשר עם משווק או עם שירות הסיוע ללקוחות של Inglesina.

קראו בזהירות את ההוראות לפני השימוש ושמרו אותן לעיון בעתיד. סכנה עשויה להישקף לילדכם אם לא תמלאו אחר ההוראות אלה



בקפידה.

בטיחותו של הילד היא באחריותכם. זהירות! לעולם אין להשאיר את הילד ללא השגחה. הקדישו תשומת לב מלאה בזמן השימוש במוצר.

מוצר זה מתאים לילדים:

- מלידה ועד למשקל 9 ק"ג אם משתמשים בעריסה.
 - מגיל 6 חודשים ועד משקל 15 ק"ג כאשר משתמשים בטיוולן.
 - מלידה ועד למשקל 13 ק"ג בשימוש במושב לרכב (קבוצה 0/0+).
- העריסה מתאימה לילדים שאינם יכולים לשבת עצמאית, להתהפך או להתרומם על הידיים והברכיים.

בטיחות

כדי למנוע תאונות, יש להרחיק את הילד בזמן פתיחת וסגירת העגלה. בדקו לפני ההרכבה שהמוצר וכל מרכיביו לא ניזוקו בכל דרך כתוצאה מההובלה; במקרה זה, במקרה זה, אין להשתמש במוצר ויש להרחיקו מהישג ידם של ילדים. למען בטיחות ילדכם, לפני השימוש במוצר, הסירו וסלקו את כל שקיות הפלסטיק ואת חלקי האריזה והרחיקו אותם מתינוקות ומילדים. יש להשתמש במוצר רק למספר הילדים עבורו הוא נועד. בכל מקרה יש להשתמש להובלת ילד אחד בלבד בטיוולן. אין להשתמש במוצר אם כל מרכיביו אינם מותקנים ומכוונים נכונה. קראו בזהירות את ההנחיות הנוגעות לשימוש בשלדה/עגלה כאשר מחברים אליה עריסה/ סלקל/ מושב בטיחות לרכב. לעולם אין למקם את המוצר בקרבת מדרגות. המנעו מהכנסת אצבעות למנגנונים. השתמשו בעריסה רק על משטח שטוח, יציב ויבש. אין להשאיר את העגלה/ טיוולן על משטח משופע כאשר הילד נמצא בתוכו, גם אם המעצור מופעל. בשיפועים חדים יעילות המעצורים מוגבלת. לפני השימוש יש להבטיח שהמוצר פתוח לחלוטין ושכל חלקי הנעילה והבטיחות נמצאים במצבם הנכון. אין להוסיף לעריסה מזרנים בעובי של יותר מ- 35 מ"מ יש לבדוק תמיד שהעריסה, הטיוולן ומושב הבטיחות לרכב מחוברים היטב לשלדה לפני השימוש. הוספת כל מטען שהוא למוצר מסכן את יציבותו. העומס המרבי של הסל הוא עד 3 ק"ג. אסור בתכלית האיסור לעבור את העומס המרבי המומלץ. כל מטען הנתלה על הידית עשוי לפגוע ביציבות המוצר. עגלה/טיוולן זה אינו מתאים לריצה או להחלקה על גלגליות. אין לעלות או לרדת במדרגות או במדרגות נעות כאשר הילד נמצא בעגלה/ מושב בטיחות/ עריסה. יש לבדוק באופן סדיר את המוצר ואת חלקיו כדי לגלות סימנים לנזק ו/או שחיקה, פרימת תפרים וקרעים. בעיקר חשוב לבדוק את השלמות הפיזית והמבנית של הידיות או של ידית הנשיאה ושל בסיס העריסה. שימו לב לסכנות הנובעות מקרבה לאש גלויה או למקורות חום אחרים כמו רדיאטורים, גופי חימום הפועלים בגז או בחשמל וכדומה. אין להשאיר את המוצר קרוב למקורות חום אלה. יש להבטיח שכל מקור אפשרי לסכנה (למשל כבלים, חוטי חשמל וכדומה) יהיו רחוקים מהשג ידו של הילד. אין להשאיר את המוצר כאשר הילד נמצא בו בקרבת חבלים, אוהלים או עצמים אחרים שהילד עשוי להשתמש בהם לשם טיפוס או שיכולים לגרום לחנק או לחניקה. אין להשתמש בעריסה על משטח מוגבה.

أحزمة الأمان

شكل 56: التأكد من إدخال أحزمة المان في الفتحات على ارتفاع الكتف أو فوق ذلك مباشرة. إذا كان الوضع غير صحيح، يتم سحب الأحزمة من المجموعة الأولى للفتحات وإدخالها في الثانية؛ تستخدم دائماً الفتحات الموجودة على نفس الارتفاع.

شكل 57: التأكد من إدخال حزام الظهر بشكل صحيح في أقصى جزء من البطن.

شكل 58: ربط أقصى طرف من حزام البطن مع القفلة المركزية.

شكل 59: يجب أن يمر الحزام البطني دائماً في الحلقات الجانبية (P39) وعندما يكون مستخدماً، يجب ضبطه بطريقة تطوق الطفل بشكل صحيح.

شكل 60: استخدام حزام ما بين الساقين دائماً مع الحزام البطني، وضبطها بالشكل الصحيح.

إنتهابه! قد يتسبب عدم الالتزام بهذا التحذير سقوط الطفل أو انزلاقه مع خطر الإصابة بجروح.

الغطاء العلوي

شكل 61: تثبيت الغطاء العلوي (P8) بالعربة، قم بوضع المشبكين (P40) بالتوازي مع الأوتاد (P41) على الأنايب الجانبية، وبعد إدخالها، قم بغلاق الزعانف المواجهة. قم بعد ذلك بتثبيت الأزرار (P42) في ظهر العربة.

لإزالة الغطاء العلوي قم بتنفيذ نفس هذه الخطوات ولكن بالعكس.

شكل 62: لضبط الغطاء العلوي، يكفي سحبها للوصول للموضع المراد.

صيانة بطانة الغطاء العلوي

شكل 63: يمكن نزع بطانة الغطاء العلوي لإجراء الصيانة اللازمة. فك الأزرار (P43) الموجودة على كلا مفصلي الغطاء العلوي (P44).

شكل 64: فك الأشرطة الأمامية (P45) والخلفية (P46) عن كلا المفصلين وسحب البطانة بالكامل.

شكل 65: لإعادة تركيب البطانة، يتم تركيب الأشرطة الأمامية (P45) والخلفية (P46) في الأماكن المخصصة ومن ثم على البطانة الداخلية.

شكل 66: ثم وضع الأشرطة في أماكنها (P47) على كلا المفصلين (P44) حتى يتم التركيب الكامل لها ومن ثم ترزير الأجزاء ذاتية الحركة (P43) المخصصة.

شكل 67: انتبه: حبل الربط القصير (P45) يجب وضعه دائماً في الناحية الأمامية.

الغطاء الواقي (إذا كان موجوداً)

شكل 68: تثبيت الغطاء الواقي (P10) بحيث يمكن تمريره أسفل الحاجز الجانبي. تثبيت الشريطين الجانبيين (P48) حول الشفرات الجانبية، مع ترزير الأجزاء ذاتية الحركة المخصصة.

شكل 69: وأخيراً، تثبيت الإبريم المركزي (P49).

شكل 70: الكيس الصغير مزود بالإبريم في الوسط (P50) تسمح بالالتفاف عند غلق العربة بهدف تقليل الاحتكاك مع الأرض قدر الإمكان.

واقي المطر (إذا كان موجوداً)

شكل 71: تركيب واقي المطر (P12)، قم بوضعه على الغطاء العلوي ثم لف الأشرطة المطاطية الجانبية (P51) حول المفصلات بجانب العربة.

شكل 72: ثم تمرير الأشرطة المطاطية السفلى (P52) تحت الدواسة الأمامية للعربة وتثبيتها معاً.

صيانة بطانة مسند الظهر

ينصح بإزالة البطانة بشكل دوري، من أجل الصيانة الصحيحة له.

شكل 73: قم بإزالة المنصة من الدعامات (P53) وفك جميع أزرار (P35) البطانة.

شكل 74: سحب الحزام البطني من الحلقات الجانبية (P39) مع مراعاة تمرير السن الأول للقفلة المركزية عبر الحلقة الجانبية قبل سحبها بالكامل.

شكل 75: تمرير أحزمة الظهر وحزام ما بين الساقين عبر الفتحات المخصصة على البطانة وسحبها بالكامل.

شكل 76: قم بفك غطاء مسند الذراع (P4) وفك الأزرار من مكانها. عند إعادة وضع البطانة في مكانها، تأكد من أن دعامات المنصة (P53) قد تم إدخالها بشكل صحيح في الفتحات المخصصة لذلك تحت البطانة نفسها.

إنتهابه! التأكد من إعادة وضع البطانة بشكل صحيح قبل الاستخدام.

تركيب المقعد على الهيكل

قبل تركيب المقعد على الهيكل، من الضروري مراعاة الآتي:

شكل 35: نزع أغطية مسند الذراع في حالة وجودها (P4) عن طريق الضغط بإصبع السبابة على ذراع الربط (P24) الموجود داخل ذراع السند.

شكل 36: عن طريق مسك المقعد من المقبض المخصص لذلك، قم بتكبيبه على الهيكل بالشكل الصحيح مع مسند الذراع (P25) مع توجيهه فقط ناحية الأم.

انتبه: تأكد من أن المقعد قد تم تركيبه بالشكل الصحيح قبل الاستخدام.

فك المقعد عن الهيكل

شكل 37: قم باستخدام الرفاعة (S1) الموجودة في ظهر المقعد.

شكل 38: بالتزامن مع ذلك، قم برفع المقعد عن طريق الإمساك به بواسطة المقبض المخصص لذلك.

للإستخدام الصحيح لمقعد السيارة Huggy، قم بقراءة كتيب الاستخدام المخصص لذلك.

ربط مسند الظهر لتحويل المهد إلى عربة

شكل 39: من الممكن توصيل الظهر الكامل بالبطانة بحامل الهيكل (P8) وذلك للحصول على الشكل المعتاد لعربة الأطفال

شكل 40: قم بإدخال المشبك (P26) في الفتحة المخصصة له والموجودة في الجزء الخلفي من دعامة الجلوس.

شكل 41: قم بإدخال الطرفين الخارجيين (P27) في المحاور (P28) في كلا جانبي الهيكل.

شكل 42: قم بتثبيت الطرفين الخارجيين (P27) حتى سماع صوت طقة التركيب. تأكد من التركيب الصحيح والتام على كلا الجانبين. في حالة الضرورة، لفك الطرفين الخارجيين (P27)، قم بالضغط على الخفاف (P29) وبالتزامن مع ذلك قم بسحب الطرفين حتى نهاية عملية الفك.

شكل 43: قم بإدخال روافع ضبط الظهر (P30) في أماكنهم المحددة (P31) على كلا جانبي الهيكل حتى سماع صوت إتمام عملية التركيب.

شكل 44: تأكد من إتمام التركيب الكامل على كلا الجانبين. في حالة الضرورة ولفك الروافع (P31) قم بالضغط على الزر (P32) وفي نفس الوقت قم بسحب الأطراف الخارجية.

شكل 45: قم بإدخال مشبك حزام مبادعة السيقان (P33) في الفتحة المخصصة لذلك الموجودة على الجزء الأمامي من دعامة الجلوس.

شكل 46: قم بإدخال روافع المنصة (P34) في فتحاتها المخصصة لها الموجودة على البطانة.

شكل 47: قم بتثبيت أغطية مسند الذراع (P4) على البطانة كما هو موضح بالشكل.

شكل 48: قم بعد ذلك بتثبيت غطاء مسند الذراع (P4) في مكانه المحدد على مسند الذراع. عندما يجلس الطفل، يرجى التأكد من أن غطاء مسند الذراع تم تركيبه ووضعه بالشكل الصحيح.

شكل 49: قم بتثبيت أزرار (P35) البطانة على مكان الجلوس في عربة الأطفال.

شكل 50: غطاء مسند الذراع (P4) يمكن نزعها للتمكن من تركيب المهد والسيارة السيارة أيضاً في موديل عربة الطفل. باستخدام إصبع السبابة، قم بالضغط على ذراع التركيب (P24) الموجود داخل مسند الذراع. لإعادة إدخاله مرة أخرى قم بإدخال الجزء الأمامي في الفتحة الموجودة في مسند الذراع وقم بالضغط ناحية الأسفل.

ضبط مسند الظهر

شكل 51: يمكن ضبط مسند الظهر في 4 مواضع؛ تحريك الأداة المركزية (P36) والوصول بها للوضع المراد.

استخدام الحاجز الجانبي

شكل 52: قم بتثبيت الحاجز الجانبي (P5) كاملاً بالبطانة عن طريق إدخال الأطراف الخارجية في فتحات مسند الذراع (P25) وقم بالضغط حتى إتمام عملية الغلق.

شكل 53: يمكن فتح الحاجز الجانبي من أحد الجوانب أو يمكن إزالته كلياً. لفتحه، قم بالضغط على الرفاعة الحمراء (P37) الموجودة تحت مسند الذراع. لنزعه، قم بعمل نفس الشئ أيضاً من الطرف الأخر.

انتبه: لا تقم بإدخال أصابع اليد في فتحات مسند الذراع أثناء القيام بهذه العمليات.

ضبط دواسة ارتكاز القدم

شكل 54: لخفض الدواسة، يتم الضغط على كلا الذراعين (P38) الموجودين على الجزء السفلي منها، وذلك بدفعها بالتزامن نحو الأسفل.

شكل 55: لرفع الدواسة، يكفي سحبها نحو الأعلى؛ ستوقف بشكل آلي.

تعليمات

قائمة مكونات

غربة الطفل

شكل 1.

- P1 مجموعة العجلات الأمامية
- P2 مجموعة العجلات الخلفية
- P3 غطاء غلق حبل الربط
- P4 غطاء مسند الذراع
- P5 الحاجز الجانبي
- P6 بطانة الحاجز الجانبي
- P7 حامل زجاجة الرضاعة
- P8 ظهر المقعد
- P9 الغطاء العلوي
- P10 الغطاء الواقى
- P11 سلة حمل أغراض
- P12 واقى المطر

وحد نقل إضافية

مهد / مقعد السيارة

شكل 2.

- C المهد ZIPPY
- C1 غطاء المهد العلوي
- C2 غطاء المهد العلوي
- S مقعد السيارة HUGGY

تجميع العجلات الخلفية

شكل 3. قم بالضغط على الزر (P13) وربط العجلات الخلفية (P2) حتى سماع صوت طقة الربط.

شكل 4. قم بإدخال المشبك (P14) في مكانه على الهيكل.

شكل 5. قم بإدخال غطاء غلق حبل الربط (P3).

انتبه: التركيب الصحيح للفرامل المتصل هو أمر في غاية الأهمية للاستخدام الآمن للهيكل.

شكل 6. في حالة مواجهة أية مشاكل أثناء تركيب غطاء الغلق البلاستيكي (P3)، يمكن إزالته كما هو موضح في الرسم وإعادة العملية مرة أخرى.

تجميع مجموعة العجلات الأمامية

شكل 7. ربط مجموعة العجلات الأمامية (P1) حتى سماع صوت "تك" لتأكيد اكتمال الربط.

إنتباه: يجب التأكد من ربط العجلات بشكل صحيح قبل الاستخدام.

شكل 8. لازالة مجموعة العجلات الأمامية، (P1) يتم الضغط على الزنبرك (P15) سحب في نفس الوقت من المقعد.

فتح الهيكل

شكل 9. بالضغط على الرافعة (P16) الموجودة على الناحية اليمنى، ارفع الهيكل بقوة حتى إتمام عملية الفتح.

شكل 10. قم بإتمام العملية عن طريق استخدام الدواسات (P17) حتى الحصول على الغلق الأفقى.

شكل 11. تحذير! يجب التأكد من أن جميع آليات الإغلاق مثبتة بشكل صحيح من كلا الجانبين قبل الاستخدام.

إغلاق الهيكل

شكل 12. مع الضغط على الزر الأحمر (P18)، ارفع المقبض (P19).

شكل 13. اسحب المقبض الخلفى بعزم باتجاه الأعلى، حتى سماع صوت إغلاق الهيكل تك.

شكل 14. تأكد من إتمام تعشيق الرافعة (P16) محور الربط المركزي.

مقبض النقل

شكل 15. لنقل الهيكل بعد غلقه، استخدم المقبض (P20). لا تقم برفع الهيكل مستخدماً مقبض الفتح (P19).

ضبط المقبض (في الموديلات المزودة)

شكل 16. الهيكل مزود بمقبض يمكن إعادة ضبطه لاعلى وفي الاتجاهين. لضبط عملية

الربط والإمساك بالهيكل بالشكل المطلوب، قم باستخدام الأزرار الداخلية (P21).

مكبج العجلات الخلفية

شكل 17. لتفعيل المكبج، ادفع الذراع (P22) المثبت على العجلات الخلفية نحو الأسفل.

يجب تفعيل المكبج دائماً عند التوقف.

إيقاف/تحريك العجلات الأمامية

شكل 18. الهيكل مجهز بعجلات قابلة للالتفاف يمكن إيقافها أو تحريكها ببساطة من خلال تفعيل الذراع (P23) الموجود على العجلات الأمامية ذات العلاقة.

الدواسة الخلفية

شكل 19. الضغط على الدواسة الخلفية (P17) للمساعدة في اجتياز العقبات.

حامل زجاجة الرضاعة

شكل 20. قم بتركيب حامل زجاجة الرضاعة (P7) على الهيكل مع التأكد من أنها مركبة في مكانها الصحيح.

سلة حمل الأغراض

شكل 21. الهيكل مزود بسلة واسعة لحمل الأغراض (P11). لتركيبها قم بإدخال كل الفتحات في أماكن تركيبها المخصصة لذلك وقم بتركيب الأزرار الخلفية.

ربط وحدات النقل القابلة للإضافة للهيكل (المهد وكروسي السيارة)

شكل 22. من الممكن ربط المهد (C) Zippy أو كروسي السيارة (S) Huggy.

المهد ZIPPY

تثبيت المهد بالهيكل

قبل تركيب المهد من الضروري ما يلي:

شكل 23. إزالة غطاء مسند الذراع (P4) في حالة وجوده عن طريق الضغط بإصبع السبابة على رافعة الربط (P24) الموجود في داخل مسند الذراع.

شكل 24. عن طريق مسك المهد من المقبض المخصص لذلك، قم بتوصيل المهد بمسند الذراعين (P25) مع وضعه فقط في ناحية الام.

انتبه: تأكد دائماً من أن المهد قد تم تركيبه بالشكل الصحيح على كلا جانبي هيكل المهد قبل الاستخدام.

فك المهد من الهيكل

شكل 25. قم باستخدام الرافعة (C3) الموجودة خارج المهد.

شكل 26. بالتزامن مع ذلك، قم برفع المهد ممسكاً به جيداً عن طريق المقبض المخصص لذلك.

تثبيت الغطاء العلوي

شكل 27. قم بتوصيل الأزرار الأوتوماتيكية بهيكل المهد.

شكل 28. قم بلف الغطاء (C1) حول المقبض مثبتاً إياه عن طريق الأزرار المخصصة لذلك.

ضبط المقبض والغطاء العلوي

شكل 29. لضبط المقبض والغطاء العلوي، قم باستخدام الزرين الجانبيين (C4) بشكل متزامن.

شكل 30. انتبه: لنقل المهد، قم دائماً باستخدام المقبض المخصص لرفعه.

تركيب الغطاء

شكل 31. قم بتوصيل كل أزرار الغطاء (C2) بالمهد.

صيانة البطانة الداخلية

شكل 32. يُنصح بإزالة البطانة بشكل دوري لصيانتها بشكل صحيح.

ضبط مسند الظهر

شكل 33. لرفع ظهر المهد (C5)، يكفي شدة أعلى.

شكل 34. لخفضه، قم باستخدام الرافعة (C6) الموجودة تحت المهد.

تحذيرات

نصائح للحفاظ على نظافة الغطاء القماشي

ننصح بغسل الغطاء بشكل منفصل عن المواد الأخرى.
تنظيف القطع القماشية بفرشاة ملابس ناعمة بشكل دوري.
التقيد بتعليمات غسيل القماش المصنوع منه الغطاء المثبتة على ملصق خاص.

غسيل يدوي في ماء بارد.



عدم استخدام مادة تبييض.



عدم استخدام التجفيف الآلي.



لا تُكوى.



عدم استخدام أسلوب التنظيف الجاف.



تجفيف بطانة القماش جيداً قبل استخدامها أو تخزينها.
لتجنب إمكانية تشكّل العفن، يُنصح بتهوية المهد بشكل دوري. وعلى وجه التحديد، فصل بطانة الغطاء القماشي عن الهيكل وتمرير قطعة قماش جافة على القاع.

تحذيرات



يجب قراءة التعليمات بانتباه قبل الاستخدام والاحتفاظ بها للرجوع إليها عند الحاجة مستقبلاً. قد تتعرض سلامة طفلكم للخطر إذا لم تلتزموا بهذه التعليمات.

إن سلامة الطفل هي مسؤوليتكم.
إنتباه! يجب عدم ترك الطفل دون مراقبة أبداً: فقد يكون ذلك خطراً. يجب الانتباه الشديد عند استخدام هذا المنتج.

هذا المنتج ملائم للأطفال:

- منذ الولادة وحتى وزن 9 كغم إذا تم استخدام المهد.
 - من 6 شهور وحتى 15 كغم إذا تم استخدام المقعد.
 - منذ الولادة وحتى وزن 13 كغم إذا تم استخدام مقعد السيارة (مجموعة 0/0+).
- المهد ملائم للأطفال الذين لا يستطيعون البقاء جالسين بشكل ذاتي، أو الإلتفاف والذين لا يستطيعون رفع أنفسهم على الأيدي أو على الركب.

الأمان

لتفادي وقوع حوادث، حافظ على بقاء الطفل بعيداً عند فتح وإغلاق عربة الطفل يجب التحقق قبل البدء بعملية التجميع بأن المنتج وجميع مكوناته لا تحمل أي علامات ضرر ناجمة عن النقل؛ أما في حالة وجودها فيجب عدم استخدام المنتج ويجب الاحتفاظ به بعيداً عن متناول الأطفال.

من أجل سلامة طفلكم، وقبل استخدام المنتج، يجب إزالة جميع الكياس البلاستيكية والمواد المستخدمة في التغليف والتخلص منها أو الحفاظ عليها بعيدة عن متناول المواليد الجدد أو الأطفال.

يجب أن يستخدم المنتج حصرياً مع عدد الأطفال الذي صمم من أجله.

لاستخدام على أي حال لنقل طفل واحد لكل مقعد.

يجب عدم استخدام المنتج إذا لم يتم تثبيت وضبط جميع مكوناته بالطريقة الصحيحة يجب قراءة التعليمات الخاصة باستعمال الهيكل/عربة الأطفال بانتباه عند الربط مع سرير/ مقعد/ مقعد السيارة.

يجب تجنب تقريب المنتج بشكل قطعي من الأدراج أو العتبات.

تجنب إقحام الأصابع داخل أليات عمل المنتج.

استخدم المهد فقط على أسطح مستوية ومستقرة وجافة.

عدم ترك الكرسي / عربة الطفل على سطح مائل عند وجود الطفل فيها، حتى لو كانت الفرامل مشدودة. تكون قوة الفرامل محدودة في حالات الميل الكبيرة.

قبل الاستخدام، يجب التأكد أن المنتج مفتوح بالكامل وأن جميع أدوات الإيقاف والسلامة مفعلة بشكل صحيح.

لا تضيف في المهد مرتبة أو فرش يزيد سمكها عن 35 ملم.

التأكد دائماً أن المهد والمقعد وكرسي السيارة مثبتة بشكل صحيح بالهيكل قبل الاستخدام.

يؤثر أي حمل على ثبات المنتج. السعة القصوى لسلة الأغراض 3 كغم. يمنع على الإطلاق تجاوز الحمل الأقصى الموصى به.

أي حمل على المقبض قد يؤثر على ثبات المنتج .

هذا الكرسي / عربة الطفل غير ملائمة للركض أو التزلج.

عدم الصعود أو الهبوط على أدراج أو سلام كهربائية عندما يكون الطفل في كرسي السيارة/ العربة السري.

تفقد المنتج ومكوناته بشكل منتظم للكشف عن أية أضرار و/أو تلف، أو تمزق أو فتق. تأكد على وجه التحديد من السلامة المادية والتربيبية للأيدي أو يد النقل ومن قاع المهد.

إدراك خطورة وجود مصدر نار متحرك أو غيره من مصادر الحرارة مثل مشعاع التدفئة، والمواقد، وأجهزة التدفئة الكهربائية والغازية، وغيرها: يجب عدم ترك المنتج قريباً من مصادر الحرارة هذه.

التأكد من الاحتفاظ بجميع مصادر الخطر الممكنة (مثل: الأسلاك، الأسلاك الكهربائية وغيرها) بعيداً عن متناول الأطفال.

عدم ترك المنتج والطفل موجود فيه حيث توجد حبال أو خيم أو غيرها مما قد يعثب به الطفل للتسلق أو التسبب له بالاختناق أو الخنق.

عدم استخدام المهد على سطح استناد.

أحزمة الأمان

ربط أحزمة الأمان للطفل دائماً وعدم تركه مطلقاً لوحده.

استخدام أحزمة الأمان دائماً عندما يصبح طفلكم قادراً على الجلوس لوحده.

استخدام حزام ربط أعلى الفخذ دائماً بالتزامن مع حزام البطن.

لتجنب حدوث أضرار جسيمة نتيجة السقوط و/أو الانزلاق، يجب استخدام أحزمة الأمان بحيث تكون مثبتة ومضبوطة بشكل صحيح.

نظم التثبيت المطابقة للقوانين السارية، التي تختلف عن تلك المزودة مع هذا المنتج، يمكن استخدامها

بالانتباه إلى تثبيتها جيداً على الحلقات الجانبية الموجودة على المقعد (الشكل 59 - الخاصة R39).

نصائح للاستخدام

عدم السماح للأطفال آخرين أو للحيوانات باللعب دون مراقبة بالقرب من المنتج أو بالتسلق عليه. عند وضع الطفل أو إخراجه من المقعد/المهد أثناء فترات التوقف وعند فك/تركيب المستلزمات الإضافية، يجب التأكد من تفعيل المكبح دائماً.

يجب أن يقوم شخص بالغ فقط بأعمال التركيب والفك والضبط. يجب التأكد من أن مستخدم المنتج (المربيات، الجدات، إلخ) على دراية بكيفية العمل الصحيحة للمنتج.

أثناء عمليات الضبط، يجب التأكد من عدم ملامسة قطع المنتج المتحركة للطفل (مثل: مسند الظهر، الغطاء وغيرها)؛ التأكد في كل الأحوال من تفعيل المكبح بالشكل الصحيح.

عدم القيام أو تنفيذ عمليات فتح أو إغلاق أو فك للمنتج عندما يكون الطفل موجوداً فيه.

توخي الحذر الشديد في كل الأحوال عند القيام بهذه العمليات والطفل في الجوار.

عدم ترك الطفل في العربة/ كرسي السيارة/ السرير عند السفر بوسائل نقل أخرى.

في حالات عدم الاستخدام، يتم الاحتفاظ بالمنتج بعيداً عن متناول الأطفال. يجب عدم استخدام المنتج كلعبة! لا تسمح للطفل باللعب بهذا المنتج.

المنتج مزود بقدم خلفية للمساعدة في تجاوز العتبات والعوائق. لا تستخدم هذه القدم لنقل طفل آخر.

لا تنقل الطفل في المهد أو بشكل منفصل عن الهيكل.

في حالة التعرض الطويل لأشعة الشمس، انتظر فترة مناسبة لكي يبرد المنتج قبل استخدامه.

لاستخدام فقط مع المهد وكرسي السيارة Inglesina المجهزة بشكل خاص بـ Easy Clip. إذا كنت غير متأكد، يمكن زيارة الموقع الإلكتروني: www.inglesina.com أو زيارة التاجر المعتمد أو خدمة الزبائن في Inglesina.

الضمانات / قطع الغيار

يجب عدم استخدام قطع غيار أو لوازم إذا لم تكن من عند أو لم توافق عليها Inglesina Baby .

أي أضرار ناجمة عن استخدام لوازم لم يتم الحصول عليها من Inglesina Baby أو لم توافق عليها، مثل الكراسي، خطافات الحقائب، مظلات الحماية من الأمطار، منصات العربات وغيرها، لن تغطيها شروط الضمان الخاصة بنا.

أي تعديل يجري على المنتجات يؤدي إلى إخلاء المسؤولية عن Inglesina Baby.

لا تحمل المنتج أكثر من قدرته مستلزمات إضافية باستثناء تلك التي يوافق عليها Inglesina Baby: قد يتسبب الوزن الزائد أو الضغط الإضافي عدم ثبات في المنتج أو تعريضه لضغط كبير مما قد يؤدي لكسره.

يجب عدم إزالة الملصقات الإرشادية: قد يؤدي ذلك لأن يصبح المنتج غير مطابق للقانون.

يجب تفقد أدوات السلامة بانتظام للتأكد من عمل المنتج بشكل صحيح مع مرور الزمن. إذا ما ظهرت هناك مشاكل و/أو أمر غير طبيعي من أي نوع كان، فيجب التوقف عن استخدام المنتج والاتصال الفوري مع البائع المرخص أو القسم الفني لمساعدة عملاء Inglesina.

لا تستخدم المنتج إذا ظهرت فيه كسور أو نقص في القطع؛ اتصل مع البائع في منطقتك أو خدمة العملاء في Inglesina.

تُخلي شركة Inglesina Baby S.p.A نفسها من أي مسؤولية عن الأضرار التي تقع على أشياء أو أشخاص وتكون ناجمة عن استخدام غير ملائم/غير صحيح للمنتج.

تحتفظ شركة Inglesina Baby S.p.A بحقها في إجراء التطوير و/أو التعديل التقني أو الجمالي على منتجاتها لغرض تحسينها دون الإعلام المسبق بذلك.

نصائح للتنظيف وصيانة المنتج

يحتاج هذا المنتج لعناية منتظمة من قبل المستخدم.

يجب عدم التعامل بشدة مع أجزاء الحركة مطلقاً؛ في حالة عدم التأكد، يمكن الإطلاع على التعليمات أولاً.

لا تعدل المنتج لمكانه إذا كان ما زال مبتلاً وعدم تركه في أماكن رطبة لمنع تكون العفن.

يجب الحفاظ على المنتج في مكان جاف.

يجب حماية المنتج من العوامل الجوية والماء والمطر والتلج؛ كذلك، فإن تعرض المنتج الطويل لأشعة الشمس قد يؤدي لتغير ألوان العديد من المواد.

بعد الاستعمال على الشاطئ، يجب تنظيف المنتج وتجفيفه جيداً لإزالة الرمل والملح عنه.

تُنظف الأجزاء البلاستيكية والمعدنية بقطعة قماش رطبة أو مادة تنظيف خفيفة؛ يجب عدم استخدام المذيبات أو الأمونيا أو البنزين.

يجب تجفيف الأجزاء المعدنية بعناية إذا لامسها الماء، وذلك لمنع تعرضها للصدأ.

الحفاظ على جميع أجزاء الحركة نظيفة وعند الحاجة تزييتها باستخدام زيت خفيف.

الحفاظ على العجلات نظيفة من الغبار و/أو الرمل.



IT

REGISTRA IL TUO PRODOTTO

Fallo oggi stesso, **per la sicurezza del tuo bambino.**

E' un'operazione semplice e veloce, è sufficiente connettersi al sito www.inglesina.com per portarla a termine.

Registrare il prodotto è **IMPORTANTE** perchè ci darà la possibilità di contattarti per notizie rilevanti circa la sicurezza e la funzionalità del tuo prodotto.

EN

REGISTER YOUR PRODUCT

Do it now, **for your baby's safety.**

It is an easy and fast operation, just visit the website www.inglesina.com to do it.

To register the product is **IMPORTANT** because it provides us with the possibility to contact you for important information about safety and functionality of your product.

447025ZD - 08/2011

inglesina

Tested EN 1888 : 2003 + A1 + A2 + A3 : 2005

Zippy

sistema modulare • modular system

Inglesina

L'Inglesina Baby S.p.A.

Via Lago Maggiore, 22/26
36077 Altavilla Vicentina
Vicenza - Italy

Tel. +39 0444 392 200
Fax +39 0444 392 250

www.inglesina.com
info@inglesina.com