

Domino Twin

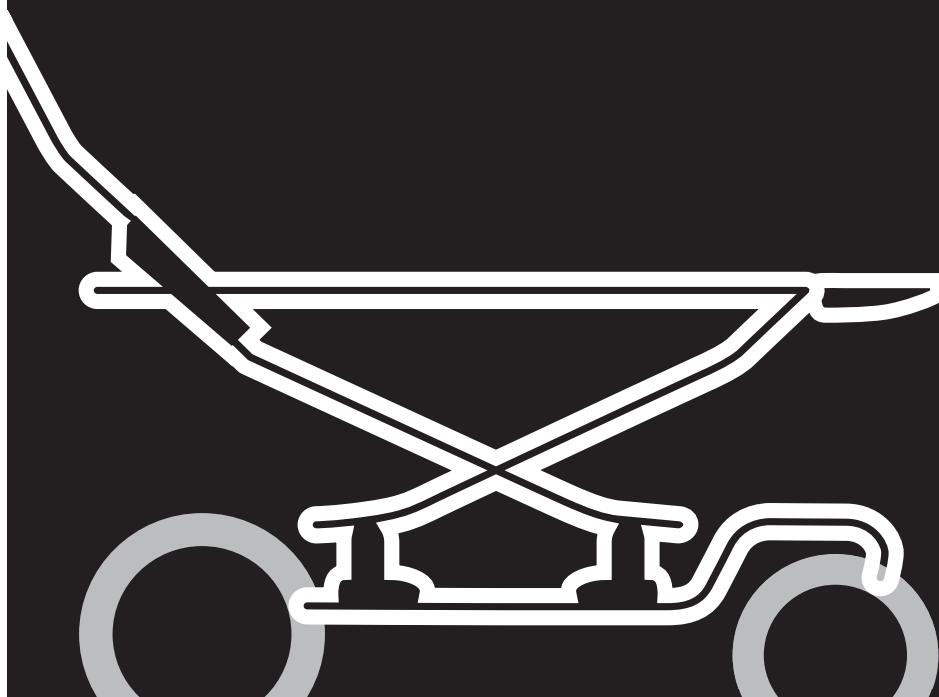
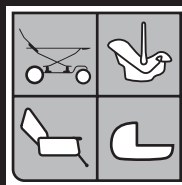

IMPORTANT: READ THESE INSTRUCTIONS CAREFULLY BEFORE USE AND KEEP THEM FOR FUTURE REFERENCES

Inglesina[®]

IT

DOMINO TWIN
manuale d'uso

GB

DOMINO TWIN
user's handbook

FR

DOMINO TWIN
manuel d'utilisation

DE

DOMINO TWIN
gebrauchshandleiding

ES

DOMINO TWIN
manual de uso

PL

DOMINO TWIN
Instrukcja użycia

RU

DOMINO TWIN
Руководство по эксплуатации

EL

DOMINO TWIN
εγχειρίδιο οδηγιών χρήσης

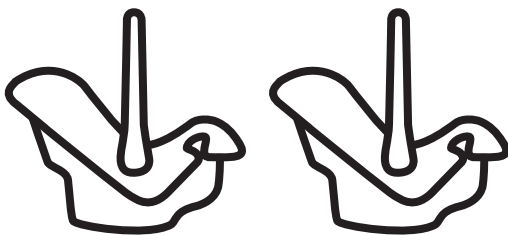

+



+

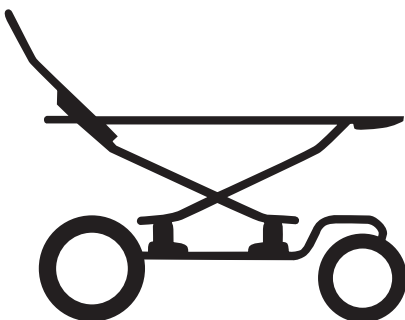

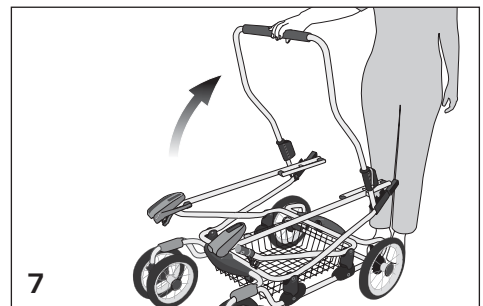
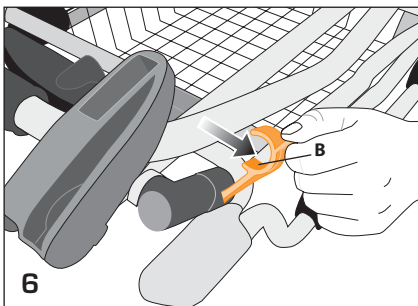
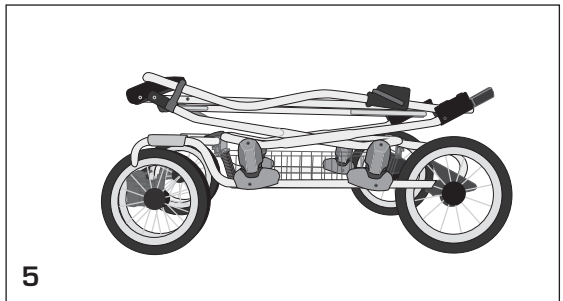
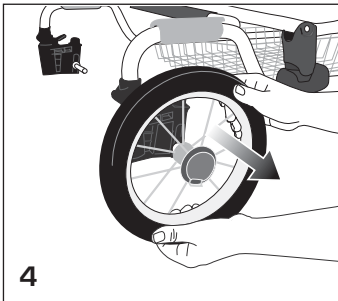
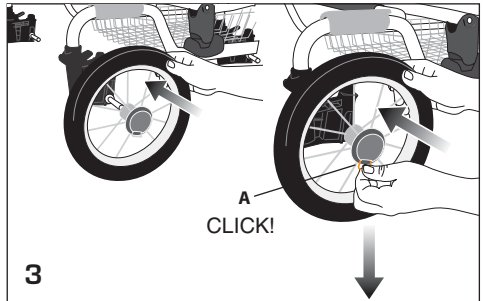
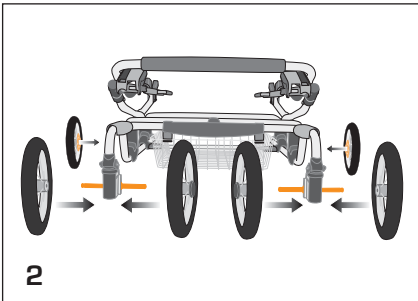
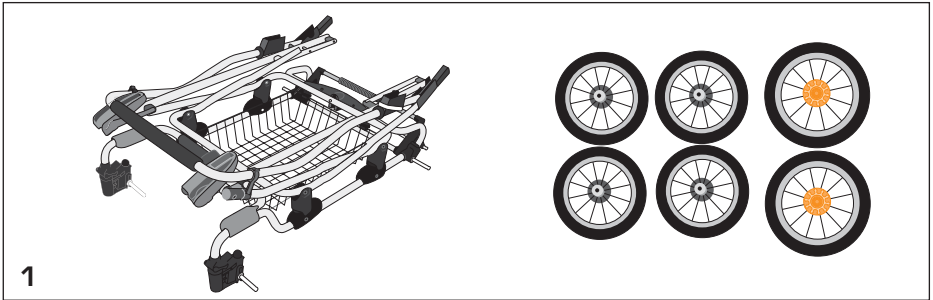

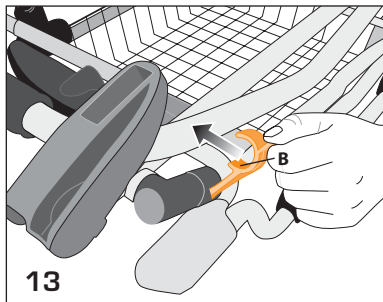
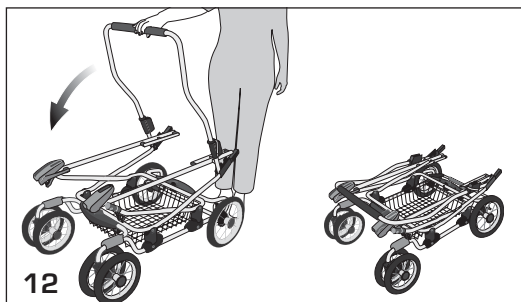
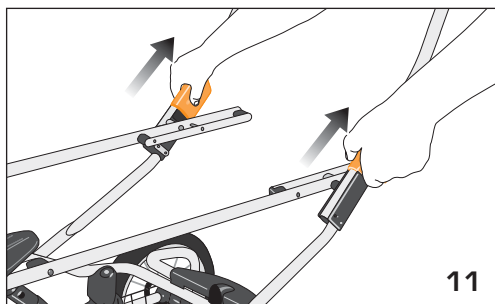
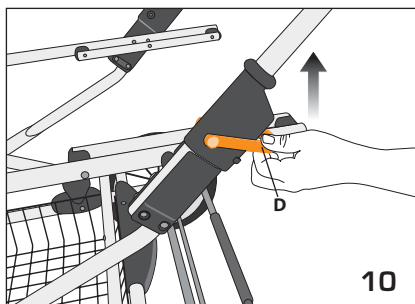
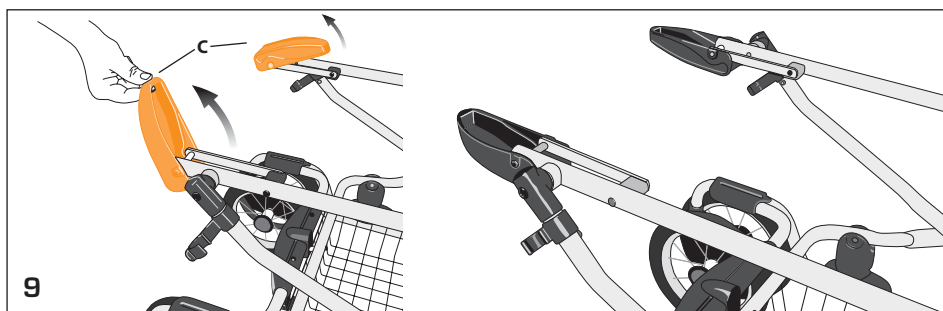
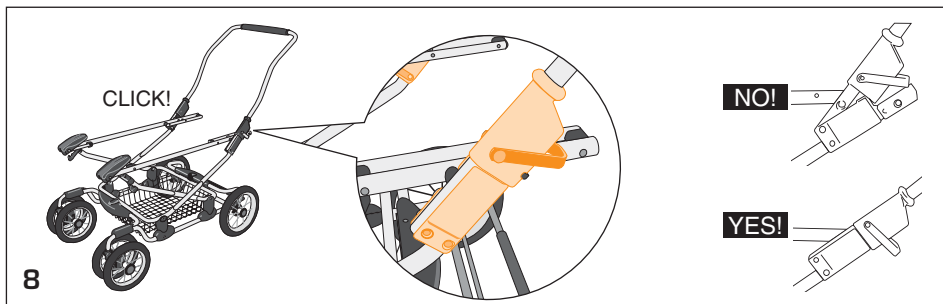

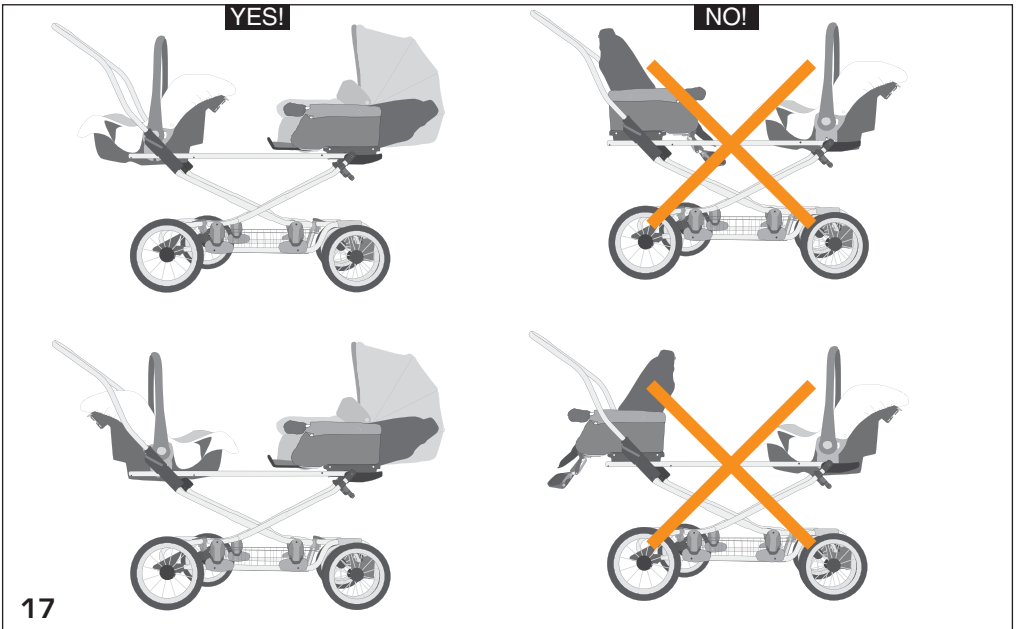
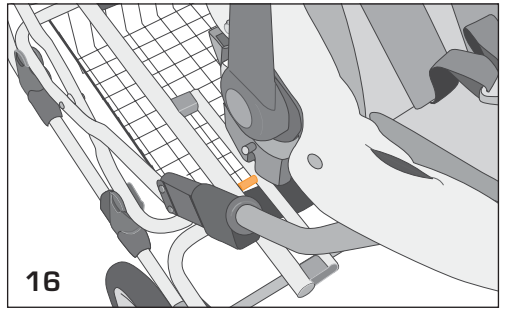
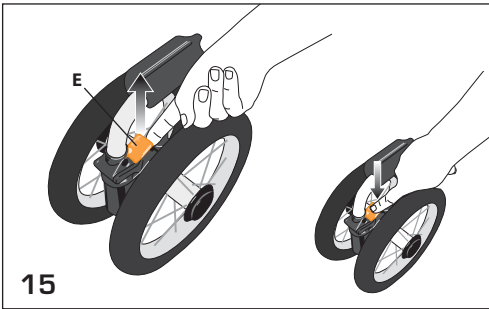
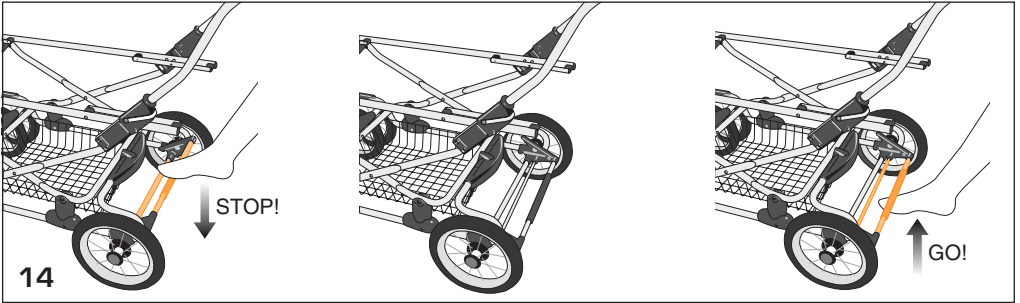



YES!

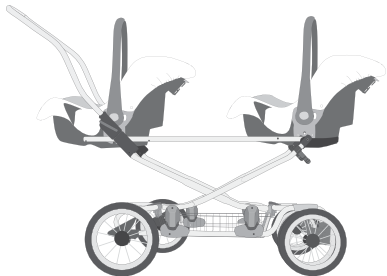
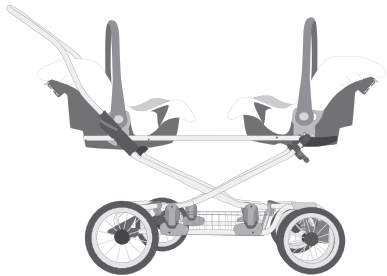
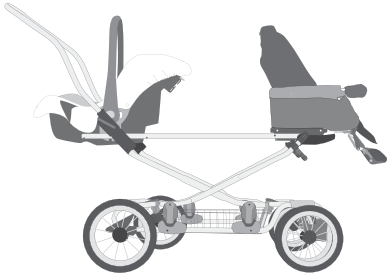

NO!

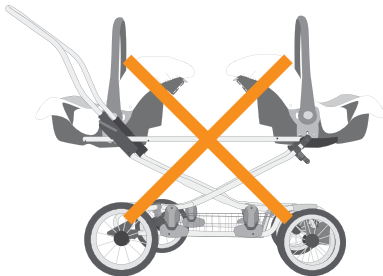
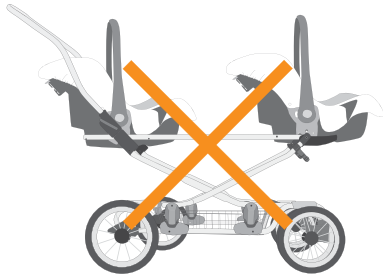
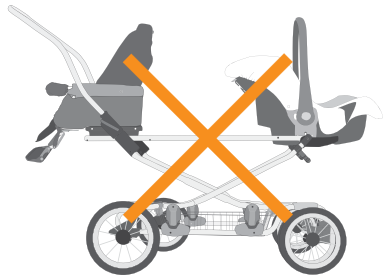
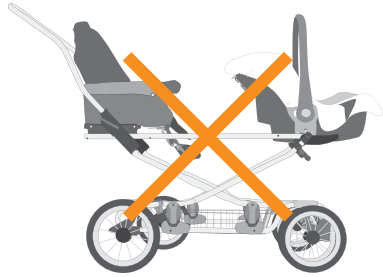

IT	1
GB	3
FR	5
DE	7
ES	9
PL	11
RU	13
EL	15

AVVERTENZE



Leggere attentamente le istruzioni prima dell'uso e conservarle per riferimenti futuri. La sicurezza del vostro bambino può venire compromessa se non seguite attentamente queste istruzioni.

La sicurezza del bambino è vostra responsabilità.

Questo veicolo è adatto per bambini fino a:

-13 kg di peso quando si utilizza il seggiolino auto
-15 kg di peso quando si utilizza il riporto extra combi.

Assicurare sempre il bambino alle cinture di sicurezza e non lasciarlo mai incustodito.

Utilizzare sempre le cinture di sicurezza non appena il vostro bimbo è in grado di rimanere seduto da solo.

Usare sempre la cinghia inguinale in combinazione con quella ventrale.

Per evitare gravi danni da cadute e/o scivolamenti, usare sempre le cinture di sicurezza.

Assicurarsi che tutti i dispositivi di bloccaggio o chiusura del mezzo siano correttamente inseriti prima dell'uso.

Questo veicolo può essere utilizzato in combinazione con il seggiolino auto Huggy o il riporto extra combi.

Controllare sempre che il seggiolino auto e/o il riporto siano correttamente agganciati al telaio prima dell'uso.

Qualsiasi carico applicato al telaio compromette la stabilità del mezzo. Il carico massimo del cestino è di 3 kg. È assolutamente vietato superare il carico massimo raccomandato.

Questo passeggino non è adatto per correre o pattinare.

Le operazioni di montaggio devono essere effettuate solamente da persone adulte.

Inserire sempre il freno prima di procedere alle fasi di aggancio e sgancio delle unità di trasporto aggiuntive (seggiolino auto, riporto).

Utilizzare solamente con seggiolini auto e riporti Inglesina specificatamente predisposti.

Siate consapevoli dei pericoli quando si utilizza il mezzo sulle scale.

PRECAUZIONI

Il sovraccarico, lo spiegamento non corretto e l'utilizzo di accessori non approvati dal Produttore possono danneggiare o rompere questo veicolo. Leggere le istruzioni.

Inserire sempre il freno durante il carico/scarico del bambino, durante le soste e nel montaggio/smontaggio degli accessori.

Non intraprendere o effettuare azioni di apertura, chiusura o di smontaggio del mezzo con il bambino a bordo. Prestare comunque particolare attenzione quando si effettuano tali operazioni ed il bambino è nelle vicinanze.

Non utilizzare parti di ricambio o accessori non forniti e/o comunque non approvati dal Costruttore.

Prestare particolare attenzione alla sicurezza del

bambino quando si agisce sulle parti mobili del telaio. Inserire sempre il freno durante le suddette operazioni.

Il mezzo da Voi acquistato deve essere usato solo per il numero di bambini per il quale è stato progettato. Utilizzare un numero di unità di trasporto pari al numero di bambini che intendete portare con voi.

Ogni unità di trasporto deve essere occupata da un solo bambino. Leggete attentamente le istruzioni relative all'utilizzo delle unità di trasporto che verranno utilizzate sul telaio.

Non lasciare il passeggino/carrozzina su di un piano in pendenza quando il bambino è a bordo, anche se il freno è inserito. L'efficienza dei freni è limitata su alte pendenze.

Ispezionare regolarmente i dispositivi di sicurezza per assicurarsi la perfetta funzionalità nel tempo del mezzo. Nel caso in cui si riscontrassero problemi e/o anomalie di qualsiasi tipo, è vietato utilizzare il mezzo. Contattare tempestivamente il Rivenditore Autorizzato o il Costruttore.

Tenere il materiale di imballaggio del mezzo (materiali plastici e/o impermeabili) fuori dalla portata dei bambini, onde evitare il rischio di soffocamento.

L'Inglesina Baby Spa declina ogni responsabilità per danni a cose o persone derivanti da un utilizzo improprio e/o scorretto del mezzo.

L'Inglesina Baby Spa al fine di migliorare i propri prodotti si riserva il diritto di aggiornamento e/o modifica di qualsiasi particolare tecnico estetico senza previa informazione.

CURA E MANUTENZIONE

Questo mezzo richiede una manutenzione regolare da parte dell'utilizzatore.

Non forzare mai meccanismi o parti in movimento. Se non si è sicuri, controllare prima le istruzioni.

Pulire le parti in plastica ed in metallo con un panno umido o con un detergente leggero.

Non usare solventi, ammoniaca o benzina.

Conservare il mezzo in un luogo asciutto. Se bagnato, asciugare le parti in metallo per prevenire la formazione della ruggine.

L'eccessiva e prolungata esposizione al sole e/o alla pioggia può causare variazioni di colore del tessuto o delle plastiche.

Lubrificare periodicamente le parti in movimento con un olio leggero assicurandosi che penetri in profondità nei meccanismi.

Quando si usa il passeggino sulla spiaggia, pulirlo poi accuratamente per rimuovere la sabbia o il sale dai meccanismi di aggancio delle ruote.

Non candeggiare. Asciugare perfettamente prima di utilizzarlo o riporlo.

Rispettare le norme per il lavaggio del rivestimento, riportate sulle apposite etichette.

Dopo un lungo periodo di inutilizzo, è opportuno eseguire un controllo accurato di tutti i componenti.

ISTRUZIONI

COME ASSEMBLARE IL TELAIO

- 1 Il Vostro telaio Domino Twin è dotato di due ruote grandi e quattro piccole.
ATTENZIONE: Le 2 ruote grandi sono dotate di una cremagliera che serve al corretto funzionamento del freno posteriore.
- 2 Le due ruote grandi vanno agganciate nella parte posteriore del telaio dove è situata la barra del freno, le 4 ruote piccole vanno agganciate nella parte anteriore.
- 3 Inserire le ruote in corrispondenza dell'apposito perno tirando la levetta A; rilasciare la levetta A.
- 4 Verificare che le ruote siano correttamente agganciate prima dell'uso, tirandole verso l'esterno.
- 5 Dopo aver agganciato tutte e sei le ruote, il telaio è pronto per essere aperto.

COME APRIRE IL TELAIO

- 6 Sganciare da entrambi i lati il gancio di chiusura B.
- 7 Sollevare il manico tirandolo verso di sé.
- 8 Completare l'operazione fino a sentire il CLICK che indica l'avvenuto aggancio.
ATTENZIONE: Assicurarsi che tutti i meccanismi di chiusura siano correttamente agganciati su entrambi i lati prima dell'utilizzo.
- 9 Aprire le alette C verso l'esterno.

COME CHIUDERE IL TELAIO

- 10 Sollevare il gancio di sicurezza D.
- 11 Sollevare contemporaneamente i due cursori laterali.
- 12 Ripiegare il manico spingendolo in avanti e poi verso il basso fino alla completa chiusura.
- 13 Agganciare su entrambi i lati il gancio di chiusura B.

COME AZIONARE IL FRENO

- 14 Agire con il piede sulla barra del freno posteriore per attivarlo o disattivarlo.
ATTENZIONE: Inserire sempre il freno durante il carico-scarico dei bambini e durante le soste.

RUOTE PIROETTANTI

- 15 Il telaio è dotato di ruote piroettanti che si possono bloccare o sbloccare azionando semplicemente la levetta E posta sulle ruote anteriori.

AGGANCIAMENTO DELLE UNITÀ DI TRASPORTO

- 16 Sul telaio Domino Twin è possibile agganciare i seggiolini auto Huggy e i riporti Extra Combi.
ATTENZIONE: Verificare sempre il corretto aggancio delle unità di trasporto prima dell'utilizzo.
Per le fasi di sgancio leggere le istruzioni di riferimento delle singole unità.

CONFIGURAZIONI CONSIGLIATE E/O SCONSIGLIATE

- 17 Le configurazioni illustrate sono contrassegnate con:

- YES per le configurazioni CONSIGLIATE
- NO per le configurazioni SCONSIGLIATE

The Inglesina logo is displayed in white on a black rectangular background. It features the brand name "Inglesina" in a serif font, with a small graphic element above the letter "i".

WARNING



Read these instructions carefully before use and keep them for future references. Your child's safety may be affected if you do not follow these instructions.

A child's safety is your responsibility.

This vehicle is intended for children up to:

-13 kg when using the car seat

-15 kg when using the seat unit (up to 40 lbs following ASTM standard).

Children should be harnessed in at all times and should never be unattended.

Use a harness as soon as your child can sit unaided.

Always use the crotch strap in combination with the waist belt.

Avoid serious injury from falling or sliding out. Always use a seat belt.

Ensure that all locking device are correctly engaged before use.

This vehicle can be used in combination with Huggy car seat or the Extra Combi seat unit.

Always ensure that the car seat and the seat unit are correctly engaged before use.

Any load attached to the frame affects the stability of the vehicle. Maximum weight for objects placed in basket is 3 kg. Don't exceed maximum recommended weight.

This vehicle is not suitable for running or skating.

Assembly must only be carried out by adults.

Always engage the brake before fitting or releasing the additional carrying devices (car seat, seat unit).

Use only with Inglesina car seats and seat units specially designed.

Please be aware of hazards when using the vehicle on stairs.

CAUTION

Overloading, incorrect folding and the use of non approved accessories by the Producer may damage or break this vehicle. Read the instructions.

Always engage the brake during stops, during the assembly/removal of accessories and during the loading/unloading of the child.

The child should be clear of moving parts while making adjustments. Be particularly careful when performing these tasks with the child nearby.

Use only parts and accessories approved by the Manufacturer.

Pay attention to the child's safety when operating the vehicle's moving parts. Always engage the brake when performing the above operations.

Do not use a single stroller to carry more than one child. Use a number of seat units equal to the number of children you intend to transport.

Each carrying device must be occupied by one child only. The instructions regarding the use of the carrying unit to be applied on the frame must be

read carefully.

Do not leave the vehicle on a slope when a child is seated in it, even if the brake is applied. Brake performance is limited on steep gradients.

Regularly inspect all locking devices to ensure perfect product maintenance. Do not use the product if breakages or damage of any kind are found. In this event contact the Retailer or the Manufacturer immediately.

Keep packaging materials, such as plastic or waterproof wrappings, away from children to avoid suffocation.

L'Inglesina Baby S.p.a. declines liability for any personal harm or damage to objects ensuing from the improper and/or incorrect use of the product.

So as to improve its products, L'Inglesina Baby S.p.a. reserves the right to update and/or modify any and all esthetic-technical details without prior warning.

CARE AND MAINTENANCE

This vehicle requires regular maintenance by the user.

Never force mechanisms or moving parts. If you are not sure what to do, refer to the instructions.

Clean plastic and metal parts with a damp cloth or a light detergent.

Do not use abrasive, ammonia based, bleach based or spirit type cleaners.

Keep the vehicle in a dry place. If wet, dry the metal parts to prevent rusting.

Excessive and prolonged exposure to sunlight and/or rain may cause the fabric or plastic to fade or change colour.

Periodically lubricate moving parts with light oil, making sure the oil penetrates the mechanisms deeply.

If the stroller has been used on the beach, clean it so as to remove sand or salt from the mechanisms and wheels.

Do not use bleach. Allow the stroller to dry completely before using or storing it.

Follow upholstery washing instructions as shown on the labels.

Pushchairs and prams should be serviced after an extended period of no use.

INSTRUCTIONS

HOW TO ASSEMBLE THE FRAME

- 1 Your frame Domino Twin is equipped with two big wheels and four small wheels.
CAUTION: The 2 big wheels are equipped with a toothed rack which is necessary for the correct operation of the rear brake.
- 2 The two big wheels are to be hooked onto the rear part of the frame where the brake bar is to be found; the 4 small wheels have to be hooked onto the front part.
- 3 Insert the wheels matching the proper pin by pulling the lever A; release lever A.
- 4 Verify that the wheels are correctly hooked before use by pulling them towards outside.
- 5 After having connected all six wheels, the frame is ready to be opened.

HOW TO OPEN THE FRAME

- 6 Release the locking hook B on both sides.
- 7 Lift the handle by pulling it towards you.
- 8 Complete the operation until hearing a CLICK indicating the occurred connection.
CAUTION: Make sure that all closing mechanisms are correctly connected on both sides before use.
- 9 Open tabs C by pulling them towards outside.

HOW TO CLOSE THE FRAME

- 10 Lift the safety hook D.
- 11 Lift simultaneously the two lateral sliding elements.
- 12 Fold the handle by pulling it forward and then downwards until its complete closing.
- 13 Connect the closing hook B on both sides.

HOW TO ENABLE THE BRAKE

- 14 With the foot, act on the rear brake bar to enable or disable it.
CAUTION: Always enable the brake during the loading-unloading of children and during stops.

PIVOTING WHEELS

- 15 The frame is equipped with pivoting wheels that can be blocked or released by acting simply on the tab D located on the front wheels.

HOOKING OF THE TRANSPORT UNIT

- 16 On the Domino Twin frame, it is possible to alternate the use of the car seat Huggy and the Extra Combi transport seat.
CAUTION: Always verify the correct hooking of the transport units before use.
For the dehooking phases, read the reference instructions of the single units.

RECOMMENDED AND/OR UNRECOMMENDED CONFIGURATIONS

- 17 The configurations illustrated are marked with:
 - YES for the RECOMMENDED configurations
 - NO for the UNRECOMMENDED configurations

RECOMMANDATIONS



Lisez attentivement ces instructions avant d'utiliser cette poussette. Conservez-les bien pour toute autre consultation. Ne pas tenir compte des mises en garde et des instructions fournies peut s'avérer très dangereux pour votre enfant.

Vous êtes responsable de la

sécurité de votre enfant.

Cette poussette est adaptée pour enfants ne pesant pas plus de:

-13 kg lorsqu'on utilise le siège-auto

-15 kg lorsqu'on utilise la coque extra combi.

Mettez toujours les ceintures de sécurité à votre enfant et ne laissez jamais ce dernier sans surveillance.

Utilisez toujours les ceintures de sécurité même lorsque votre enfant est en mesure de se tenir assis tout seul.

Utilisez toujours la sangle pour l'entrejambe avec la sangle ventrale.

Utilisez toujours les ceintures de sécurité pour éviter à l'enfant de se blesser gravement en tombant ou en glissant.

Avant toute utilisation, assurez-vous que tous les dispositifs de blocage et de fermeture sont bien enclenchés.

Il est possible d'utiliser cette poussette avec le siège-auto Huggy ou le siège de transport extra combi.

Avant toute utilisation, vérifiez que la coque et/ou le siège-auto sont correctement fixés au châssis avant l'emploi.

L'application de n'importe quelle charge compromet la stabilité de la poussette. La charge maximale du panier est de 3 kg. Il est interdit de dépasser la charge maximale indiquée.

Cette poussette/landaus n'est pas apte pour courir ou patiner.

Les opérations de montage doivent être réalisées par personne adultes.

Il faut toujours brancher le frein avant de procéder aux phases d'accrochage et décrochage des unités de transport additionnelles (siège voiture, siège de transport).

Utilisez seulement avec des sièges-auto et sièges de transport Inglesina spécifiquement prévus.

Soyez conscients des dangers lorsque vous utilisez ce moyen sur les escaliers.

PRÉCAUTIONS

Une ouverture incorrecte, un poids excessif ou l'application d'accessoires non autorisés peuvent abîmer ou casser la poussette. Consultez toujours les instructions.

Enclenchez toujours le frein lorsque vous mettez ou enlevez l'enfant, en cas d'arrêt et pendant le montage/démontage des accessoires.

Évitez toute opération d'ouverture, de fermeture ou de démontage lorsque l'enfant est sur la poussette et faites toujours très attention lorsqu'il est juste à côté.

N'utilisez ni pièces de rechange ni accessoires non

fournis et/ou non approuvés par le fabricant.

Veillez particulièrement à la sécurité de votre enfant quand vous actionnez les parties mobiles de la poussette (par ex., dossier, capote). Mettez toujours le frein pendant de telles opérations.

Cette poussette doit transporter uniquement le nombre d'enfants pour lequel elle a été conçue: utilisez-la pour ne transporter qu'un seul enfant.

Chaque unité de transport doit être occupée par un seul enfant. Lisez attentivement toutes les instructions concernant l'utilisation des unités de transport utilisées sur le châssis.

N'abandonnez jamais la poussette dans une pente avec l'enfant à l'intérieur. Des pentes particulièrement raides peuvent limiter l'efficacité des freins.

Contrôlez régulièrement les dispositifs de sécurité pour garantir un bon fonctionnement de la poussette dans le temps. En cas de problèmes, ne l'utilisez pas et contactez rapidement le revendeur autorisé ou le fabricant.

Tenez le matériau d'emballage (plastique et/ou imperméable) hors de portée des enfants pour éviter tout risque d'étouffement.

La société Inglesina Baby S.p.a. décline toute responsabilité quant aux dommages causés aux personnes et aux choses à la suite d'une utilisation impropre et/ou incorrecte de la poussette.

Dans le but d'améliorer ses produits, la société Inglesina Baby S.p.a. se réserve le droit de mettre à jour et/ou de modifier n'importe quelle caractéristique technique ou esthétique sans avis préalable.

SOINS ET ENTRETIEN

Cette poussette nécessite un entretien régulier de la part de l'utilisateur.

Ne forcez jamais les mécanismes ou les parties en mouvement. En cas de doute, consultez les instructions. Nettoyez les parties en plastique et en métal avec un chiffon humide ou avec un détergent léger.

N'utilisez pas de solvants, d'ammoniaque ou d'essence.

Conservez la poussette dans un endroit sec. Essayez les parties métalliques quand elles sont mouillées pour éviter toute formation de rouille.

Une exposition excessive et prolongée au soleil et/ou à la pluie peut causer des variations de couleur du tissu ou des matières plastiques.

Lubrifiez périodiquement les parties en mouvement avec une huile légère en vous assurant qu'elle pénètre en profondeur dans les mécanismes.

Après avoir utilisé la poussette sur la plage, nettoyez-la de façon approfondie pour éliminer le sable et le sel des mécanismes de fixation des roues.

N'utilisez pas d'eau de Javel. Attendez que la poussette soit complètement sèche avant de l'utiliser ou de la ranger.

Pour laver la housse, respectez les indications données par les étiquettes.

Après toute période prolongée d'inutilisation, contrôlez soigneusement tous les composants de la poussette.

INSTRUCTIONS

COMMENT ASSEMBLER LE CHASSIS

- 1 Votre châssis Domino Twin est muni de deux roues grandes et quatre petites.
ATTENTION: Les 2 roues grandes sont munies d'une crémaillère qui sert au correct fonctionnement du frein postérieur.
- 2 Il faut accrocher les deux roues grandes à la partie postérieure du châssis ou est située la barre du frein; les 4 roues petites doivent être accrochées à la partie antérieure.
- 3 Introduire les roues en correspondance du pivot approprié en tirant le levier A; relâcher le levier A.
- 4 Vérifier que les roues soient correctement accrochées avant l'emploi, en les tirant vers l'extérieur.
- 5 Après avoir accroché les six roues, le châssis est prêt pour être ouvert.

COMMENT OUVRIR LE CHASSIS

- 6 Décrocher des deux côtés le crochet de fermeture B.
- 7 Soulever le manchon en le tirant vers soi-même.
- 8 Compléter l'opération jusqu'à entendre le CLICK qui indique l'accrochage réalisé.
ATTENTION: Il faut s'assurer que tous les mécanismes de fermeture soient correctement accrochés sur les deux côtés avant l'emploi.
- 9 Ouvrir les ailettes C vers l'extérieur.

COMMENT FERMER LE CHASSIS

- 10 Soulever le crochet de sécurité D.
- 11 Soulever en contemporaine les deux patins latéraux.
- 12 Plier le manchon en avant et ensuite vers le bas jusqu'à la complète fermeture.
- 13 Accrocher sur les deux côtés le crochet de fermeture B.

COMMENT ACTIONNER LE FREIN

- 14 Agir avec le pied sur la barre du frein postérieur pour l'activer ou désactiver.
ATTENTION: Enclencher toujours le frein pendant le chargement-déchargement des enfants et pendant les arrêts.

ROUES PIVOTANTES

- 15 Le châssis est muni de roues pivotantes qu'on peut bloquer ou débloquer en actionnant simplement le levier D placé sur les roues antérieures.

ACCROCHAGE DES UNITES DE TRANSPORT

- 16 Sur le châssis Domino Twin on peut alterner le siège auto Huggy et le siège de transport extra combi.
ATTENTION: Vérifier toujours le correct accrochage des unités de transport avant leur emploi.
Pour les phases de décrochages lire les instructions de référence des unités individuelles.

CONFIGURATIONS CONSEILLEES ET/OU DECONSEILLEES

- 17 Les configurations illustrées sont marquées par:
- YES pour les configurations CONSEILLEES
- NO pour les configurations DECONSEILLEES

WARNUNG



Vor dem Gebrauch des Fahrzeuges die vorliegende Gebrauchsanweisung lesen und sie sorgfältig aufbewahren. Die Nichtbeachtung dieser Hinweise kann für Ihr Kind ernsthafte Folgen hinsichtlich der Sicherheit haben. Sie sind für die Sicherheit Ihres Kindes verantwortlich. **Dieses Fahrzeug ist für**

Kinder bis:

**-13 kg geeignet, wenn man den Autositz benutzt
-15 kg geeignet, wenn man den Extra Combi
Transportsitz benutzt.**

**Immer das Kind mit dem Sicherheitsgurt
anschnallen und es nie unbewacht lassen.**

**Sobald Ihr Kind alleine sitzen kann, stets die
Sicherheitsgurte benutzen.**

**Immer die Leistungsurte in Kombination mit dem
Bauchriemen benutzen.**

**Um ernste Verletzungen beim Herausfallen oder -
rutschen zu vermeiden, stets die Sicherheitsgurte
benutzen.**

**Vor dem Gebrauch sich versichern, dass alle
Sperr- und Verschlussvorrichtungen des Wagens
korrekt eingesetzt sind.**

Dieses Fahrzeug kann in Kombination mit dem Autositz Huggy oder mit dem Transportsitz Extra Combi benutzt werden.

**Vor dem Gebrauch immer kontrollieren, ob der
Auto- und/oder Transportsitz richtig am Rahmen
angehakt ist.**

**Jegliche Zuladung setzt die Stabilität des Gestells
aufs Spiel.** Die Maximalladung des Körbchens ist 3 kg. Es ist absolut verboten, das empfohlene Zuladungsgewicht zu übersteigen.

**Dieser Wagen ist nicht für Joggen und Skaten
geeignet.**

Die Montagevorgänge dürfen ausschließlich von Erwachsenen vorgenommen werden.

Vor dem An- und Abkuppeln von zusätzlichen Transporteinheiten (Autokindersitz, Transportsitz) die Bremse immer betätigen.

Ausschließlich mit ausdrücklich voreingestellten Auto- und Transportkindersitzen Inglesina verwenden.

Bitte seien Sie über die Gefahren unterrichtet, die vom Gebrauch des Wagens auf Treppen vorhanden sein können.

VORSICHT

Die Überladung, das nicht korrekte Zusammenlegen und der nicht korrekte Gebrauch des Zubehörs können dieses Fahrzeug beschädigen oder kaputt machen. Die Anweisungen lesen.

Immer Beim Ein/Ausladen des Kindes, während der Haltepausen und beim An/Abbau von Zubehör die Bremse anziehen.

Keine Handlungen zum Öffnen, Schießen oder Ausbauen mit darin sitzendem Kind vornehmen. Auf jeden Fall aufpassen, wenn Sie solche Handlungen vornehmen und das Kind in der Nähe ist.

Keine Ersatzteile oder Zubehör benutzen, welches nicht mitgeliefert und/oder vom Hersteller anerkannt wurde.

Wenn man auf die beweglichen Teile (z.B. Rückenlehne

Fußtritt, Verdeck Pagode) des Fahrzeuges einwirkt, der Sicherheit des Kindes besondere Aufmerksamkeit widmen. Bei diesen Handlungen stets die Bremse anziehen.

Das von Ihnen gekaufte Fahrzeug darf nur für die Anzahl von Kindern benutzt werden, für die es geplant wurde. Für nur ein Kind benutzen mit Ausnahme der Sondermodelle. Jede Transporteinheit muss mit nur einem Kind belegt werden. Beachten Sie die Anweisungen hinsichtlich des Gebrauchs der Transporteinheiten, die auf dem Gestell benutzt werden.

Das Kind, auch mit angezogener Bremse, nie im Sportwagen auf schrägen Ebenen lassen; große Höhenunterschiede können die Bremsenwirkung beeinträchtigen.

Regelmäßig die Sicherheitsvorrichtungen prüfen und sich über die perfekte Funktionalität des Fahrzeuges versichern. Falls irgendwelche Probleme und/oder Anomalien auftauchen, ist das Benutzen des Fahrzeuges verboten. Sofort den bevollmächtigten Verkäufer oder den Hersteller zu Rate ziehen.

Das Verpackungsmaterial (Kunststoff oder wasserdichtes Material) von Kindern fernhalten, um Erstickungsgefahren zu vermeiden.

Die Inglesina Baby S.p.a. lehnt jegliche Verantwortung für Sach- und Personenschäden ab, die sich aus unangebrachter und/oder nicht korrekter Benutzung des Fahrzeuges ergeben kann.

Die Inglesina Baby S.p.a. behält sich vor, ihre Erzeugnisse zu verbessern und auf den neuesten Stand zu bringen und/oder Einzelteile technisch und ästhetisch ohne Benachrichtigung zu ändern.

PFLEGE UND WARTUNG

Dieses Fahrzeug verlangt regelmäßige Wartung durch den Benutzer.

Bewegliche Teile oder Mechanismen nicht verbiegen. Wenn man nicht sicher ist, vorher die Anweisungen lesen.

Die Teile aus Kunststoff und Metall mit einem nassen Tuch oder mit einem sanften Reinigungsmittel reinigen.

Keine Lösungsmittel, keines Ammoniak oder Benzin verwenden.

Das Fahrzeug in einem trockenen Raum aufbewahren. Bei Nässe die Metallteile abtrocknen, um Verrostungen zu vermeiden.

Zu lange Aussetzung an Sonne und/oder Regen kann eine Farbveränderung der Stoff- oder Kunststoffteile verursachen.

Periodisch die beweglichen Teile mit leichtem Öl schmieren, und sich versichern, dass dieses gut in die Mechanismen eindringt.

Wenn man den Sportwagen am Strand benutzt, die Radmechanismen anschließend gut von Sand und Meerwasser reinigen.

Nicht bleichen. Gut trocknen, bevor man ihn wieder benutzt oder wegstellt.

Die Waschanweisungen auf den vorgesehenen Etiketten der Würzüge beachten.

Nach langem Stillstand des Sportwagens ist es angebracht, ihn sorgfältig in allen Einzelteilen zu überprüfen.

ANWEISUNGEN

DEN RAHMEN ANMONTIEREN

- 1 Ihr Rahmen Domino Twin ist mit zwei großen und vier kleinen Rädern versehen.
VORSICHT: Die 2 großen Räder sind mit einer Zahnstange versehen, welche zum richtigen Betrieb der Hinterradbremse dient.
- 2 Die zwei großen Räder sind an die Rückseite vom Rahmen zu kuppeln, wo sich die Bremsstange befindet. Die 4 kleinen Räder sind an die Vorderseite zu kuppeln.
- 3 Die Räder in Übereinstimmung mit dem zweckmäßigen Stift einführen, indem man den Hebel A zieht; Den Hebel A dann los lassen.
- 4 Vor dem Gebrauch prüfen, dass die Räder richtig gekuppelt sind, indem man sie nach Außen zieht.
- 5 Nach der Kupplung aller sechs Räder kann der Rahmen geöffnet werden.

ÖFFNUNG VOM RAHMEN

- 6 Den Schließhaken B auf beiden Seiten abkuppeln.
- 7 Den Griff heben, indem man ihn zu sich zieht.
- 8 Das Verfahren weiter zu Ende bringen, bis man einen KLICK hört, der angibt, dass die Kupplung vorgenommen wurde.
VORSICHT: Vor dem Gebrauch prüfen, dass alle Schließmechanismen auf beiden Seiten richtig gekuppelt sind.
- 9 Die Klappen C nach Außen öffnen.

DEN RAHMEN SCHLIESSEN

- 10 Den Sicherheitshaken D heben.
- 11 Gleichzeitig die zwei seitlichen Gleitbacken heben.
- 12 Den Griff biegen, indem man ihn vorwärts und dann nach unten bis zum vollkommenen Schließen drückt.
- 13 Den Schließhaken B an beide Seiten kuppeln.

DIE BREMSE BETÄTIGEN

- 14 Mit dem Fuß die Rückbremsstange betätigen, um die Bremse zu aktivieren oder deaktivieren.
VORSICHT: Die Bremse immer während des Ladens/Entladens von Kindern und während des Stillstands betätigen.

SCHWENKRÄDER

- 15 Der Rahmen ist mit Schwenkrädern versehen, welche sich einfach durch den an der Vorderrädern positionierten Hebel D gesperrt oder freigegeben werden können.

KUPPLUNG DER TRANSPORTEINHEITEN

- 16 Mit dem Rahmen Domino Twin ist es möglich, alternativ sowohl den Autositz Huggy als auch den Transportsitz Extra Combi zu verwenden.
VORSICHT: Vor dem Gebrauch immer die richtige Kupplung der Transporteinheiten prüfen.
Für die Abkupplungsphasen Bezug auf die Anweisungen der einzelnen Einheiten nehmen.

EMPFOHLENE UND/ODER NICHT EMPFOHLENE KONFIGURATIONEN

- 17 Die dargestellten Konfigurationen sind folgenderweise markiert:
- YES für die EMPFOHLENEN Konfigurationen
- NO für die NICHT EMPFOHLENEN Konfigurationen

PRECAUCIONES



Lea estas instrucciones atentamente antes de utilizar el medio y consérvelas para poderlas consultar en futuro. La inobservancia de estas advertencias y de las instrucciones para el montaje pueden tener consecuencias graves para usted y para la seguridad de su niño.

Usted es responsable de la seguridad del niño.

Este vehículo es adecuado para niños hasta:

-13 kg cuando se emplea la sillita de coche

-15 kg cuando se emplea la sillita de transporte extra combi.

Asegure siempre al niño con los cinturones de seguridad y no lo deje nunca sin vigilancia.

Utilice siempre los cinturones de seguridad cuando su niño pueda permanecer sentado solo.

Use siempre la correa inguinal en combinación con la central.

Para evitar graves daños de caídas y/o resbalamientos, use siempre los cinturones de seguridad.

Cerciórese de que todos los dispositivos de bloqueo o cierre del medio están correctamente apretados antes del uso.

Este vehículo puede utilizarse en combinación la silla de coche Huggy o la silla de transporte extra combi.

Controle siempre que la sillita de coche y/o de transporte estén correctamente enganchados al chasis antes del uso.

Cualquier carga aplicada al bastidor compromete la estabilidad del medio. La carga máxima del cesto es de 3 Kg. Se prohíbe terminantemente superar la carga máxima recomendada.

Este cochecito no está adecuado para correr o patinar.

Las operaciones de montaje deben ser realizadas por adultos.

Hay siempre que conectar el freno antes de proceder con las fases de enganche y desganche de las unidades de transporte adicionales (sillita coche, sillita de transporte).

Utilicen solamente con sillitas coche y sillitas de transporte Inglesina específicamente previstos.

Sean conscientes de los peligros cuando se utiliza el medio en las escaleras.

PRECAUCIONES

La sobrecarga, la abertura incorrecta y el uso de accesorios no aprobados pueden dañar o romper este vehículo. Lea las instrucciones.

Ponga siempre el freno cuando coloca/saca al niño, durante los estacionamientos y al montar/desmontar los accesorios.

No abra, cierre ni desmonte el medio cuando el bambino está a bordo. Preste especial atención cuando se efectúan dichas operaciones y el niño está cerca.

No utilice partes de recambio ni accesorios que no hayan sido suministrados y/o en cualquier caso, no estén aprobados por el Fabricante.

Preste especial atención a la seguridad del niño cuando se actúa sobre las partes móviles del medio (ej. respaldo, estribo, capot). Conecte siempre el freno durante dichas

operaciones.

El medio que han adquirido sólo debe ser utilizado para el número de niños para el que ha sido proyectado. Utilice el medio para transportar sólo a un niño, a excepción de los modelos específicamente preparados.

Cada unidad de transporte debe ser ocupada por un solo niño. Lea cuidadosamente las instrucciones correspondientes al uso de las unidades de transporte que se utilizarán sobre el bastidor.

No deje el cochecito en pendientes si el niño está a bordo, aunque tenga el freno puesto. Las pendiente elevadas pueden limitar la eficiencia de los frenos.

Inspeccione regularmente los dispositivos de seguridad para asegurarse de la perfecta funcionalidad del medio en el tiempo. Se prohíbe utilizar el producto si se detectan problemas y/o anomalías de cualquier tipo. Pónganse inmediatamente en contacto con el Revendedor Autorizado o con el Fabricante.

Mantenga el material de embalaje del medio (materiales plásticos y/o impermeables) fuera del alcance de los niños, para evitar el riesgo de ahogo.

Inglesina Baby S.p.a. declina toda responsabilidad por daños a cosas o personas originados por un uso impropio y/o incorrecto del medio.

Inglesina Baby S.p.a., con el fin de mejorar sus productos, se reserva el derecho de actualizar y/o modificar el producto aportando detalles técnicos o estéticos sin previo aviso.

CUIDADOS Y MANTENIMIENTO

Este medio precisa un mantenimiento regular por parte del usuario.

No fuerce nunca mecanismos o partes en movimiento. Si no está seguro, controle primero las instrucciones.

Limpie las partes de plástico y de metal con un paño húmedo o con un detergente ligero.

No utilice disolventes, amoníaco ni gasolina.

Conservar el medio en un lugar seco. Si está mojado, seque las partes de metal para evitar que se oxiden.

La excesiva y prolongada exposición al sol y/o a la lluvia puede provocar cambios de color del tejido o del plástico.

Lubrifique periódicamente las partes que se hallan en movimiento con un aceite ligero, asegurándose de que penetre en profundidad en los mecanismos.

Después de utilizar el cochecito en la playa, límpielo esmeradamente para eliminar la arena o la sal de los mecanismos de enganche de las ruedas.

No use lejía. Séquelo perfectamente antes de volver a utilizarlo.

Respete las normas para el lavado del revestimiento, indicadas en las etiquetas.

Tras un largo periodo de inutilización del cochecito, es oportuno realizar un atento control de todos sus componentes.

INSTRUCCIONES

COMO ENSAMBLAR EL CHASIS

- 1 Vuestro chasis Domino Twin está equipado de dos ruedas grandes y cuatro pequeñas.
CUIDADO: Las 2 ruedas grandes están equipadas con una cremallera que sirve para el correcto funcionamiento del freno trasero.
- 2 Las dos ruedas grandes se deben enganchar en la parte trasera del chasis donde está colocada la barra del freno, las 4 ruedas pequeñas se deben enganchar a la parte delantera.
- 3 Introducir las ruedas en correspondencia del perno adecuado tirando la levita A; dejar la levita A.
- 4 Averiguar que las ruedas sean correctamente enganchadas antes del uso, tirándolas hacia el exterior.
- 5 Después de haber enganchado las seis ruedas, el chasis está listo para ser abierto.

COMO ABRIR EL CHASIS

- 6 Desganchar por ambos los lados el gancho de cierre B.
- 7 Levantar el mango tirándolo hacia sí mismos.
- 8 Completar la operación hasta entender el CLICK que indica el enganche realizado.
CUIDADO: Asegurarse que todos los mecanismos de cierre sean correctamente enganchados en ambos los lados antes del empleo.
- 9 Abrir las alitas C hacia el exterior.

COMO CERRAR EL CHASIS

- 10 Levantar el gancho de seguridad D.
- 11 Levantar contemporáneamente los dos patines laterales.
- 12 Doblar el mango empujándolo en adelante y después hacia abajo hasta el cierre completo.
- 13 Enganchar en ambos los lados el gancho de cierre B.

COMO ACCIONAR EL FRENO

- 14 Actuar con el pie en la barra del freno trasero para activarlo o desactivarlo.
CUIDADO: Siempre activar el freno durante la carga-descarga de los niños y durante las paradas.

RUEDAS PIVOTANTES

- 15 El chasis está equipado con ruedas pivotantes que se pueden bloquear o desbloquear accionando simplemente la levita D colocada en las ruedas delanteras.

ENGANCHE DE LAS UNIDADES DE TRANSPORTE

- 16 En el chasis Domino Twin es posible alternar la sillita coche Huggy y la sillita de transporte extra combi.
CUIDADO: Siempre averiguar el correcto enganche de las unidades de transporte antes del empleo.
Para las fases de desganche leer las instrucciones de referencia de las unidades individuales.

CONFIGURACIONES ACONSEJADAS Y/O DESCONSEJADAS

- 17 Las configuraciones ilustradas están marcadas:
 - YES para las configuraciones ACONSEJADAS
 - NO para las configuraciones DESCONSEJADAS

OSTRZEŻENIA!



Przeczytać uważnie niniejszą instrukcję przed użyciem pojazdu i zachować ją na przyszłość. Nieprzestrzeganie powyższych ostrzeżeń instrukcji może spowodować poważne zagrożenie dla bezpieczeństwa waszego dziecka.

Jesteście odpowiedzialni za bezpieczeństwo dziecka.

Ten wózek nadaje się dla dzieci o wadze do:
-13 kg, jeżeli używa się fotelik samochodowy
-15 kg, gdy używa się fotelik dołączany extra combi.

Zawsze przypinać dziecko pasami bezpieczeństwa i nigdy nie pozostawiać go bez opieki.

Używać zawsze pasy bezpieczeństwa, gdy tylko Wasze dziecko jest w stanie siedzieć samodzielnie.

Używać zawsze pas pachwinowy wraz z pasem brzuszny.

Aby uniknąć poważnych szkód w razie upadku i/lub zeszlizgnięcia, używać zawsze pasów bezpieczeństwa.

Przed użyciem sprawdzić, czy wszystkie blokady i zatrzaski pojazdu są prawidłowo wstawione.

Pojazd ten może być używany w kombinacji z fotelikiem samochodowym Huggy lub fotelikiem dołączanym extra combi.

Kontrolować zawsze przed użyciem, czy fotelik samochodowy i/lub dołączany są poprawnie zaczeponione do ramy.

Wszelkie obciążenie ramy wózka zmniejsza jego stabilność.

Maksymalne dopuszczalne obciążenie kosza = 3 kg. Kategorycznie zabrania się przekraczać maks. Obciążenie.

Ten wózek nie nadają się do biegania lub jazdy na rolkach.

Czynności montażowe muszą być wykonane tylko przez dorosłe osoby.

Włączyć zawsze hamulec przed przystąpieniem do doczepiania i odczepiania dodatkowych urządzeń transportu (fotelik samochodowy, fotelik dołączany).

Używać tylko z fotelikami samochodowymi i fotelikami dołączanymi Inglesina specjalnie przewidzianymi.

Należy zdawać sobie sprawę z niebezpieczeństw, gdy wózek jest używany na schodach.

UWAGA

Przeciążenie, nieprawidłowe rozłożenie i użycie niezatwierdzonych akcesoriów mogą uszkodzić lub zniszczyć pojazd. Przeczytać instrukcję.

Włączyć zawsze hamulec, sadząc dziecko w wózku i wyjmując go w czasie postoju i montażu/demontażu akcesoriów.

Nigdy nie zamykać, otwierać wózka lub demontować go, gdy znajduje się w nim dziecko. Wykonywać zawsze dane czynności bardzo ostrożnie gdy dziecko jest w pobliżu.

Nie stosować części zamiennych lub akcesoriów niedostarczonych i/lub nie zatwierdzonych przez Producenta.

Zawsze zważać na bezpieczeństwo dziecka w czasie manipulowania ruchomymi częściami wózka (n.p. oparcie, budka). Używać zawsze hamulca podczas tych operacji.

Zakupiony przez Was pojazd winien być używany tylko dla projektowo przewidzianej ilości dzieci: używać do przewozu jednego dziecka.

Każda jednostka transportu powinna być zajęta tylko przez jedno dziecko. Należy uważnie przeczytać instrukcje na temat sposobu użycia jednostek transportu, które zamierzamy umieścić na stoleżu.

Nie pozostawiać wózka na pochyłości, gdy znajduje się w nim dziecko, nawet z założonymi hamulcami. Znaczna pochyłość może zmniejszyć sprawność hamulców.

Regularnie sprawdzać stan zabezpieczeń, by zachować sprawność pojazdu po upływie czasu. W razie stwierdzenia jakichkolwiek problemów i/lub anomalii, zabrania się używania pojazdu. Natychmiast zwrócić się do Autoryzowanej Firmy Handlowej lub do Producenta.

Przechowywać opakowanie pojazdu (materiały plastikowe i/lub nieprzemakalne) poza zasięgiem dzieci, by uniknąć zadławienia. Inglesina Baby Spa uchyla się od wszelkiej odpowiedzialności za uszkodzenia wyrządzone mieniu lub osobom z powodu niewłaściwego i/lub nieprawidłowego użycia wyrobu.

Inglesina Baby Spa, celem ulepszenia swych wyrobów, zastrzega sobie prawo unowocześnień i/lub modyfikacji części technicznych bądź estetyki, bez uprzedniego powia-domienia.

DBAŁOŚĆ I KONSERWACJA

Pojazd ten wymaga od u użytkownika regularnych zabiegów konserwacyjnych.

Nigdy nie forsować mechanizmów lub ruchomych części. W razie wątpliwości, uprzednio przeczytać instrukcję.

Części plastikowe i metalowe czyścić wilgotną szmatką lub lekkim detergentem.

Nie używać rozpuszczalników, amoniaku lub benzyny.

Przechowywać wózek w suchym miejscu. Po zmoczeniu wysuszyć części metalowe, celem ochrony przed rdzą.

Długotrwałe działanie słońca lub deszczu może spowodować zmianę koloru tkaniny lub części plastikowych.

Smarować okresowo części ruchome lekkim olejem, upewniając się, by przeniknął w głąb mechanizmów.

Po użyciu wózka na plaży, oczyścić go dokładnie, by usunąć piasek z mechanizmów lub sól z mechanizmów mocowania kółek.

Nie używać chlorku. Wysuszyć dokładnie przed użyciem lub przechowywaniem.

Przestrzegać przepisów prania pokrycia, podanych na odpowiednich etykietkach.

Po długim okresie nieużywania spacerówki, doradzamy wykonać dokładny przegląd wszystkich jego komponentów.

INSTRUKCJE

JAK ZAMONTOWAĆ STELAŻ

- 1 Wasz stelaż Domino Twin jest wyposażony w dwa koła duże i cztery małe.
UWAGA: 2 koła duże są wyposażone w zębatkę, która służy do poprawnego funkcjonowania hamulca tylnego.
- 2 Dwa duże koła należy zamontować w części tylnej stelaża, gdzie znajduje się drążek hamulca, 4 małe koła należy zamontować w części przedniej.
- 3 Włożyć koła w pobliżu odpowiedniego sworznia pociągając dźwigienkę A; wypuścić dźwigienkę A.
- 4 Przed użyciem sprawdzić, czy koła są poprawnie zamontowane, pociągając je do zewnątrz.
- 5 Po zamontowaniu wszystkich sześciu kół, stelaż jest gotowy do otwarcia.

JAK OTWORZYĆ STELAŻ

- 6 Odczepić z obu stron hak zamykający B.
- 7 Podnieść rękojeść pociągając ją do siebie.
- 8 Skompletować czynność aż do usłyszenia KLIK, który wskazuje, że nastąpił zaczepek.
UWAGA: Przed użyciem upewnić się czy wszystkie mechanizmy zamykające są zamontowane poprawnie po obu bokach.
- 9 Otworzyć skrzydełka C do zewnątrz.

JAK ZAMKNAĆ STELAŻ

- 10 Podnieść hak bezpieczeństwa D.
- 11 Podnieść jednocześnie dwa boczne suwaki.
- 12 Złożyć rękojeść popychając ją do przodu i potem do dołu, aż do kompletnego zamknięcia.
- 13 Zaczepek z obu stron hak zamykający B.

JAK WŁĄCZYĆ HAMULEC

- 14 Oddziaływać nogą na drążek hamulca tylnego, aby go włączyć lub wyłączyć.
UWAGA: Podczas wsadzania-wyjmowania dzieci i podczas postojów włączyć zawsze hamulec.

KOŁA OBROTOWE

- 15 Stelaż jest wyposażony w koła obrotowe, które można zablokować lub odblokować poruszając po prostu dźwigienką D umieszczoną na kołach przednich.

ZAMONTOWANIE FOTELIKA SAMOCHODOWEGO I FOTELIKA DOCZEPIANEGO

- 16 Na stelażu Domino Twin jest możliwe zamontowanie fotelika samochodowego Huggy lub fotelika doczepianego extra combi.
UWAGA: Przed użyciem upewnić się czy foteliki są zamontowane poprawnie.
Do faz odczepiania przeczytać instrukcje odnoszące się do poszczególnych zespołów.

KONFIGURACJE ZALECANE I LUB NIE ZALECANE

- 17 Przedstawione konfiguracją następująco oznakowane:
- YES dla konfiguracji ZALECANYCH
- NO dla konfiguracji NIE ZALECANYCH

ПРЕДУПРЕЖДЕНИЯ!



Перед тем как пользоваться прогулочной коляской следует внимательно прочитать настоящую инструкцию. Несоблюдение настоящих правил и инструкций по эксплуатации могут привести к серьезным нарушениям безопасности вашего ребенка.

Вы несете ответственность за безопасность вашего ребенка.

Данное устройство предназначено для детей до:

-13 кг при использовании в качестве автомобильного кресла

-до 15 кг при использовании как дополнительный элемент сиденья.

Пристегивайте всегда ребенка ремнями безопасности и никогда не оставляйте его без присмотра.

Необходимо всегда использовать ремни безопасности, пока ваш ребенок не научится сидеть самостоятельно.

Всегда пристегивайте ремень между ног в комбинации с вертикальным.

Во избежание тяжелых травм вследствие падений и/или выскальзывания ребенка, используйте всегда ремни безопасности. Перед употреблением проверьте, чтобы все блокирующие и крепежные устройства коляски были правильно установлены.

Эту коляску можно использовать в комбинации с автомобильным сиденьем для Nuggy и/или дополнительным элементом сиденья.

Необходимо всегда, еще до использования контролировать, чтобы элемент сиденья (креслице) и/или автомобильное креслице были правильно сцеплены с рамой.

Любая нагрузка на раму нарушает стабильность коляски. Максимальная нагрузка, выдерживаемая корзиной/сеткой - 3 кг. Строго запрещается превышать максимальную допускаемую нагрузку.

Рама снабжена подножкой для подъема на ступени. Внимание! Не пользуйтесь этой ступенькой для перевозки второго ребенка.

Операции монтажа должны выполняться только взрослыми лицами.

Необходимо всегда ставить коляску на тормоз до выполнения операций сцепления и расцепления дополнительных транспортных средств (креслице, сиденья для автомобиля).

Использовать только с автомобильными креслицами и специально предназначенным элементом сиденья Inglesina.

Помните об опасности при использовании коляски на лестнице.

МЕРЫ ПРЕДОСТОРОЖНОСТИ

Перегрузка, перекося и применение не утвержденных комплектовочных частей могут вызвать повреждение или поломку коляски. Занимательно прочитайте инструкцию. Ставьте всегда коляску на тормоз перед размещением в ней ребенка или доставанием ребенка из нее, а также при остановках и монтаже/демонтаже комплектовочных частей.

Не открывайте, не закрывайте, не демонтируйте коляску, если в ней находится ребенок. Будьте всегда бдительны при выполнении этих операций, если ребенок находится поблизости.

Не пользуйтесь запчастями и/или комплектовочными, не поставленными и/или не утвержденными изготовителем.

Следите за безопасностью ребенка в процессе установки в нужное положение подвижных частей коляски (напр. спинки, подножки, капота, козырька), при выполнении этих операций всегда ставьте коляску на тормоз.

Закупленное Вами транспортное средство должно использоваться только для того количества детей, для которого оно было спроектировано: для перевозки только одного ребенка.

В каждом сиденье должен находиться только один ребенок. Следует внимательно прочитать инструкции по эксплуатации того вида сиденья, которое будет установлено на раме.

Не оставляйте коляску на покатокой плоскости, когда в ней находится ребенок, даже при включенном тормозе. В значительной степени может ограничить эффективность тормозов.

Периодически проверяйте устройства безопасности для обеспечения доброкачественной службы коляски во времени. В случае обнаружения проблем и/или любых отклонений от нормы, пользоваться коляской запрещается. Следует немедленно связаться с официальным Дилером фирмы или с изготовителем.

Храните упаковку рамы (пластмассовые и/или непрозрачные материалы) в недоступном для детей месте, чтобы предупредить опасность удушья.

фирма АО "Inglesina Baby S.p.a." не несет никакой ответственности за ущерб предметам или людям вследствие неправильного использования коляски или не по назначению.

В целях улучшения своей продукции фирма АО "Inglesina Baby S.p.a." оставляет за собой право без предупреждения вносить технические и эстетические новшества и/или модификации любых деталей.

УХОД И ТЕХОБСЛУЖИВАНИЕ

Эта коляска требует регулярного ухода со стороны пользователя.

Не воздействуйте силой на механизмы или подвижные части. В случае сомнений, прочитайте сначала инструкцию. Очищайте пластмассовые и металлические части влажной тряпкой или слабым моющим средством.

Не пользуйтесь растворителем, аммиаком или бензином. Храните коляску в сухом месте. Если коляска мокрая, следует вытереть ее металлические части, чтобы предупредить образование ржавчины.

Долгое пребывание на солнце и/или под дождем может привести к изменению цвета ткани или пластмассовых деталей.

Периодически смазывайте подвижные части слабым смазочным маслом, следя, чтобы оно проникало вглубь механизмов.

После использования коляски на песчаном пляже, очистите аккуратно от песка и соли механизмы зацепления колес.

Не пользуйтесь отбеливателем. Хорошо высушите все части, перед тем как снова пользоваться коляской.

Соблюдайте правила мойки чехла сиденья, указанные на соответствующих этикетках.

После длительного периода неиспользования коляски, рекомендуется аккуратно осмотреть все ее компоненты.

ИНСТРУКЦИИ

КАК СОБИРАТЬ ОПОРНУЮ РАМУ СБОРКА КОЛЕС

- 1 Ваша опорная рама Domino Twin оснащена двумя большими и четырьмя маленькими колесами.
ВНИМАНИЕ: 2 больших колеса оснащены зубчатой рейкой, необходимой для правильного функционирования заднего тормоза.
- 2 два больших колеса сцеплены в задней части опорной рамы, где расположена планка тормоза, 4 маленьких колеса сцепляются в передней части.
- 3 Вставить колеса в соответствии со специальным штырем, потянув рычажок A; отпустить рычажок A.
- 4 Проконтролировать еще до начала использования правильное сцепление колес, потянув их вперед.
- 5 После сцепления всех шести колес опорная рама готова к открытию.

ОТКРЫТИЕ ОПОРНОЙ РАМЫ

- 6 Расцепить с обеих сторон крюк закрытия B.
- 7 Поднять ручку, потянув ее к себе.
- 8 Завершить операцию, пока не услышите ЩЕЛЧОК, что означает выполненное сцепление.
ВНИМАНИЕ: Необходимо убедиться еще до начала использования, что все механизмы закрытия правильно сцеплены на обеих сторонах.
- 9 Открыть щитки C во внешнем направлении.

КАК ЗАКРЫТЬ ОПОРНУЮ РАМУ

- 10 Поднять предохранительный крюк D.
- 11 Поднять одновременно два боковых курсора.
- 12 Вновь согнуть рукоятку, толкая вперед, а потом назад до полного закрытия.
- 13 Сцепить на обеих сторонах крюк закрытия B.

ВВОД В ДЕЙСТВИЕ ТОРМОЗА

- 14 Нажать ногой на планку заднего тормоза для его активации или дезактивации.
ВНИМАНИЕ: Необходимо всегда ставить коляску на тормоз во время размещения и вынимания ребенка и во время остановок.

ПИРУЭТНЫЕ КОЛЕСА

- 15 Рама оснащена пируэтными колесами, которые можно заблокировать или разблокировать простым нажатием рычажка D, расположенного на передних колесах.

СЦЕПЛЕНИЕ С ТРАНСПОРТНЫМ СРЕДСТВОМ

- 16 На опорной раме Domino Twin можно чередовать установки креслица для автомобиля Huggy и креслица эстра комби.
ВНИМАНИЕ: Необходимо всегда, еще до применения, контролировать правильное сцепление с транспортным средством.
Для фаз отцепки, прочитайте инструкцию ка каждой единицы.

РЕКОМЕНДОВАННЫЕ И/ИЛИ НЕРЕКОМЕНДОВАННЫЕ КОНФИГУРАЦИИ

- 17 Описанные конфигурации маркированные:

- YES (ДА) для РЕКОМЕНДОВАННЫХ конфигураций
- NO (НЕТ) для НЕРЕКОМЕНДОВАННЫХ конфигураций



ΠΡΟΕΙΔΟΠΟΙΗΣΕΙΣ



ΔΙΑΒΑΣΤΕ ΑΥΤΕΣ ΤΙΣ ΟΔΗΓΙΕΣ ΠΡΟΣΕΚΤΙΚΑ ΠΡΙΝ ΤΗ ΧΡΗΣΗ ΚΑΙ ΚΡΑΤΗΣΤΕ ΤΙΣ ΓΙΑ ΝΑ ΤΙΣ ΣΥΜΒΟΥΛΕΥΤΕΙΤΕ ΣΤΟ ΜΕΛΛΟΝ. ΣΕ ΠΕΡΙΠΤΩΣΗ ΠΟΥ ΔΕΝ ΤΗΡΗΣΕΤΕ ΤΙΣ ΟΔΗΓΙΕΣ ΑΥΤΕΣ, ΔΙΑΚΥΒΟΥΝΕΤΑΙ Η ΑΣΦΑΛΕΙΑ ΤΟΥ ΠΑΙΔΙΟΥ ΣΑΣ. Η ΑΣΦΑΛΕΙΑ ΤΩΝ ΠΑΙΔΙΩΝ ΑΠΟΤΕΛΕΙ ΔΙΚΗ ΣΑΣ

ΕΥΘΥΝΗ.

Το καρότσι αυτό είναι κατάλληλο για παιδιά με βάρος έως:

-13 κιλά όταν χρησιμοποιείται ως κάθισμα για το αυτοκίνητο

-15 κιλά όταν χρησιμοποιείται με τη βάση extra combi.

Μην αφήνετε ποτέ τα παιδιά χωρίς επίτηρηση.

Χρησιμοποιείτε πάντα τις ζώνες ασφαλείας μόλις το παιδί σας είναι σε θέση να μείνει καθισμένο μόνο του.

Χρησιμοποιείτε πάντα τη ζώνη που περνάει ανάμεσα στα πόδια του παιδιού σε συνδυασμό με τη ζώνη μέσης.

Αποφύγετε τυχόν σοβαρό τραυματισμό λόγω πτώσης ή ολίσθησης. Χρησιμοποιείτε πάντα ζώνη ασφαλείας. Βεβαιωθείτε ότι όλοι οι μηχανισμοί ασφάλισης είναι ενεργοί πριν τη χρήση.

Αυτό το καροτσάκι μπορεί να χρησιμοποιηθεί σε συνδυασμό με το κάθισμα αυτοκινήτου Huggy και την βάση extra combi.

Ελέγχετε πάντα ότι το κάθισμα αυτοκινήτου και/ή βάση μεταφοράς είναι σωστά αγκιστρωμένα στον σκελετό πριν την χρήση.

Οποιοδήποτε φορτίο που έχει προσαρτηθεί στο σκελετό επηρεάζει τη σταθερότητα του οχήματος. Τα αντικείμενα που τοποθετούνται στο καλάθι δεν πρέπει να υπερβαίνουν τα 3 κιλά. Μην υπερβαίνετε το ανώτατο συνιστώμενο βάρος.

Αυτό το καροτσάκι δεν είναι κατάλληλο για να τρέχετε ή να πατινάρετε.

Οι εργασίες συναρμολόγησης θα πρέπει να εκτελούνται μόνο από ενήλικα άτομα.

Ενεργοποιείτε πάντα το φρένο πριν προχωρήσετε στις φάσεις αγκίστρωσης και απαγκίστρωσης των επιπρόσθετων μονάδων μεταφοράς (κάθισμα αυτοκινήτου, βάση μεταφοράς).

Χρησιμοποιείτε μόνο με ειδικά προβλεπόμενα καθίσματα αυτοκινήτου και βάσεις μεταφοράς Inglesina.

Λάβετε πάντα υπόψη σας τους κινδύνους που διατρέχετε όταν χρησιμοποιείτε το καρότσι στις σκάλες.

ΠΡΟΦΥΛΑΞΕΙΣ

Η υπερφόρτωση, η λανθασμένη αναδίπλωση και η χρήση μη εγκεκριμένων εξαρτημάτων μπορεί να προκαλέσουν ζημία ή να σπάσουν το καρότσι αυτό. Διαβάστε τις οδηγίες.

Πατάτε πάντα το φρένο όταν σταματάτε, όταν συναρμολογείτε το καρότσι ή αφαιρείτε τα εξαρτήματα και όταν τοποθετείτε/σπώνετε το παιδί.

Το παιδί δεν πρέπει να έρχεται σε επαφή με κινητά μέρη όταν ρυθμίζετε το καρότσι. Προσέχετε πολύ όταν πραγματοποιείτε τέτοιου είδους εργασίες έχοντας το παιδί δίπλα σας.

Χρησιμοποιείτε μόνο μέρη και εξαρτήματα που είναι

εγκεκριμένα από τον Κατασκευαστή.

Προσέξτε την ασφάλεια του παιδιού, όταν χρησιμοποιείτε κινητά μέρη του καροτσιού (πλάτη, υποπόδιο, προστατευτικό για τη βροχή και τον ήλιο). Πατάτε πάντα το φρένο όταν εκτελείτε τις παραπάνω ενέργειες.

Μην χρησιμοποιείτε το ίδιο καροτσάκι για να μεταφέρετε περισσότερα από ένα παιδιά. Χρησιμοποιήστε το για να μεταφέρετε ένα παιδί, εκτός εάν το μοντέλο έχει σχεδιαστεί ειδικά για να μεταφέρει περισσότερα από ένα παιδιά.

Κάθε μονάδα μεταφοράς θα πρέπει να καταλαμβάνεται από ένα μόνο παιδί. Διαβάστε προσεκτικά τις σχετικές οδηγίες χρήσης των μονάδων μεταφοράς που θα χρησιμοποιηθούν στο σκελετό.

Μην αφήνετε το καρότσι σε κεκλιμένο επίπεδο όταν είναι καθισμένο το παιδί, ακόμα και εάν είναι ενεργοποιημένο το φρένο. Η αποτελεσματικότητα των φρένων είναι περιορισμένη σε πολύ κεκλιμένα επίπεδα.

Ελέγχετε τακτικά όλους τους μηχανισμούς ασφάλισης ώστε να είναι τέλεια συντηρημένοι. Μην χρησιμοποιείτε το προϊόν, εάν έχει υποστεί οποιοδήποτε σπάσιμο ή ζημία. Σε αυτή την περίπτωση, επικοινωνήστε αμέσως με τον Πωλητή ή τον Κατασκευαστή.

Κρατήστε τα υλικά συσκευασίας, όπως πλαστικές ή αδιάβροχες επενδύσεις, μακριά από παιδιά, γιατί υπάρχει κίνδυνος ασφυξίας.

Η Inglesina Baby Spa αποποιείται κάθε ευθύνης για οποιοδήποτε τραυματισμό ή ζημία αντικειμένων που οφείλονται σε μη ενδεδειγμένη ή/και λανθασμένη χρήση του προϊόντος.

Προκειμένου να βελτιώσει τα προϊόντα της, η Inglesina Baby Spa διατηρεί το δικαίωμα να ενημερώνει ή/και να αλλάξει οποιοδήποτε και όλα τα αισθητικά ή τεχνικά στοιχεία, χωρίς προειδοποίηση.

ΦΡΟΝΤΙΔΑ ΚΑΙ ΣΥΝΤΗΡΗΣΗ

Το καρότσι αυτό χρειάζεται τακτική συντήρηση από τον χρήστη.

Μην ασκείτε ποτέ πίεση σε μηχανισμούς ή κινητά μέρη. Αν δεν γνωρίζετε τι πρέπει να κάνετε, ανατρέξτε στις οδηγίες.

Καθαρίστε τα πλαστικά και μεταλλικά μέρη με ένα υγρό πανί ή ένα ήπιο καθαριστικό. Μην χρησιμοποιείτε διαλύτες, αμμωνία ή βενζίνη.

Μην χρησιμοποιείτε διαλύτες, αμμωνία ή βενζίνη. Φυλάσσετε το καροτσάκι σε στεγνό μέρος. Αν βραχεί, στεγνώστε τα μεταλλικά μέρη για να μην σκουριάσουν.

Η παρατεταμένη και υπερβολική έκθεση στον ήλιο ή/και τη βροχή μπορεί να έχει ως συνέπεια το ύφασμα ή τα πλαστικά μέρη να ξεθωριάσουν ή να αλλάξουν χρώμα. Λιπαίνετε τακτικά τα κινητά μέρη με ένα λεπτό λάδι, φροντίζοντας αυτό να εισχωρήσει βαθιά στους μηχανισμούς.

Αν χρησιμοποιήσατε το καροτσάκι στην παραλία, καθαρίστε το ώστε να απομακρύνετε την άμμο ή το αλάτι από τους μηχανισμούς και τους τροχούς.

Μην χρησιμοποιήσετε χλωρίνη. Αφήστε το καροτσάκι να στεγνώσει τελείως πριν το χρησιμοποιήσετε ή το αποθηκεύσετε.

Ακολουθείτε τις οδηγίες πλυσίματος της επένδυσης, όπως αναγράφονται στις ετικέτες.

Μετά από μια παρατεταμένη περίοδο που δεν χρησιμοποιείτε το καρότσι, θα πρέπει να εκτελέσετε έναν επιμελή έλεγχο όλων των συστατικών μερών.

ΟΔΕΓΙΕΣ ΧΡΗΣΗΣ

ΠΩΣ ΝΑ ΣΥΝΑΡΜΟΛΟΓΗΣΤΕ ΤΟ ΠΛΑΙΣΙΟ

- 1 Το πλαίσιο σας Domino Twin είναι εφοδιασμένο με δύο μεγάλες ρόδες και τέσσερις μικρές.
ΠΡΟΣΟΧΗ: Οι 2 μεγάλες ρόδες είναι εφοδιασμένες με μάνταλο φρένου που χρησιμοποιεί για την σωστή λειτουργία του πίσω φρένου.
- 2 Οι δύο μεγάλες ρόδες αγκιστρώνονται στο πίσω μέρος του πλαισίου όπου βρίσκεται η ράβδος του φρένου, οι 4 μικρές ρόδες θα πρέπει να αγκιστρωθούν στο μπροστινό μέρος.
- 3 Εισάγετε τις ρόδες σε αντιστοιχία με τον ειδικό πείρο τραβώντας το μοχλό A, αφήστε το μοχλό A.
- 4 Ελέγξτε ότι οι ρόδες είναι σωστά αγκιστρωμένες πριν την χρήση, τραβώντας τες προς τα έξω.
- 5 Αφού αγκιστρώσετε και τις έξι ρόδες, το πλαίσιο είναι έτοιμο για να το ανοίξετε.

ΠΩΣ ΝΑ ΑΝΟΙΞΕΤΕ ΤΟ ΠΛΑΙΣΙΟ

- 6 Απαγκιστρώστε και από τις δύο πλευρές το άγκιστρο κλεισίματος B.
- 7 Ανυψώστε την λαβή τραβώντας την προς το μέρος σας.
- 8 Ολοκληρώστε τις εργασίες έως να ακούσετε το CLICK που δείχνει ότι έγινε η αγκίστρωση.
ΠΡΟΣΟΧΗ: Βεβαιωθείτε ότι όλοι οι μηχανισμοί κλεισίματος είναι σωστά αγκιστρωμένοι σε κάθε πλευρά πριν την χρήση.
- 9 Ανοίξτε τα πτεράγια C προς τα έξω.

ΠΩΣ ΝΑ ΚΛΕΙΣΕΤΕ ΤΟ ΠΛΑΙΣΙΟ

- 10 Ανυψώστε το άγκιστρο ασφαλείας D.
- 11 Ανυψώστε ταυτόχρονα τους δύο πλαινούς διαδρομείς.
- 12 Διπλώστε τη λαβή σπρώχνοντας προς τα εμπρός και έπειτα προς τα κάτω έως το πλήρες κλείσιμο.
- 13 Αγκιστρώστε σε κάθε πλευρά το άγκιστρο κλεισίματος B.

ΠΩΣ ΝΑ ΕΝΕΡΓΟΠΟΙΗΣΕΤΕ ΤΟ ΦΡΕΝΟ

- 14 Ενεργήστε με το πόδι στην ράβδο του πίσω φρένου για να το ενεργοποιήσετε ή να το απενεργοποιήσετε.
ΠΡΟΣΟΧΗ: Εισάγετε πάντα το φρένο κατά την διάρκεια της βάζετε ή όταν βγάζετε τα παιδιά από το καρότσι και κατά την διάρκεια των στάσεων.

ΠΕΡΙΣΤΡΕΦΟΜΕΝΕΣ ΡΟΔΕΣ

- 15 Το πλαίσιο είναι εφοδιασμένο με περιστρεφόμενες ρόδες που μπορούν να μπλοκαριστούν και ξεμπλοκαριστούν ενεργώντας απλά στον μοχλό D που βρίσκεται στις μπροστινές ρόδες.

ΑΓΚΙΣΤΡΩΣΗ ΤΩΝ ΜΟΝΑΔΩΝ ΜΕΤΑΦΟΡΑΣ

- 16 Στο πλαίσιο Domino Twin είναι δυνατόν να εναλλάσσετε το κάθισμα αυτοκινήτου auto Huggy και την βάση extra combi.
ΠΡΟΣΟΧΗ: Ελέγχετε πάντα την σωστή αγκίστρωση των μονάδων μεταφοράς πριν την χρήση.
Για τις φάσεις απαγκίστρωσης διαβάστε τις

σχετικές οδηγίες της κάθε μονάδας.

ΣΥΝΙΣΤΩΜΕΝΕΣ ΣΥΝΘΕΣΕΙΣ ΚΑΙ/Η ΜΗ ΣΥΝΙΣΤΩΜΕΝΕΣ

- 17 Οι συνθέσεις που παρουσιάζονται είναι σημειωμένες με:
- ΝΑΙ για ΣΥΝΙΣΤΩΜΕΝΕΣ συνθέσεις
- ΟΧΙ για ΜΗ ΣΥΝΙΣΤΩΜΕΝΕΣ συνθέσεις





447025H - 12/06

Inglesina®

L'Inglesina Baby S.p.A.
Via Lago Maggiore 22/26
36077 Altavilla Vicentina
Vicenza Italy
Tel. +39 0444 392200
Fax +39 0444 392250
www.inglesina.com
info@inglesina.com

Extra Combi

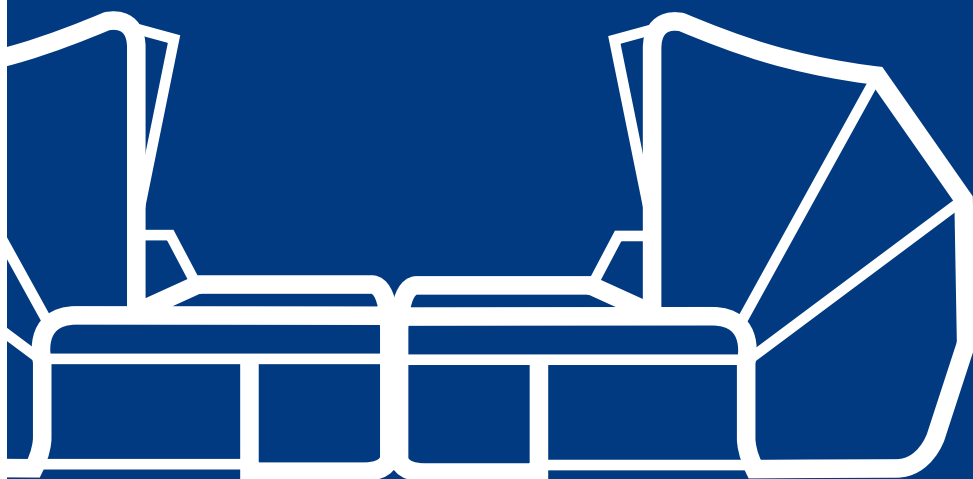
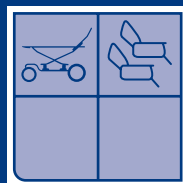

447025UA

**READ THESE INSTRUCTIONS CAREFULLY BEFORE USE
AND KEEP THEM FOR FUTURE REFERENCES**

Inglesina[®]

Istruzione d'uso

User's handbook

Instructions d'utilisation

Gebrauchsanweisung

Instrucciones de empleo

Instrukcja użycia

Инструкция по эксплуатации

