

italiano



© Copyright 2007 Z54007 rv00 Bugaboo® International BV. Le informazioni contenute nel presente documento sono soggette a modifica senza alcun preavviso. Bugaboo® International BV. declina qualsiasi responsabilità per errori tecnici o omissioni contenuti nella presente documentazione.

Il prodotto acquistato può differire dal prodotto come descritto in queste istruzioni per l'uso. Le nostre guide più recenti possono essere richieste ai nostri Reparti assistenza (vedere 'commenti') o a www.bugaboo.com.



contenuto

prima di cominciare	4
1. operazioni di base	8
2. assemblaggio della culla	16
3. assemblaggio del seggiolino	20
4. usi della culla e del seggiolino	22
5. uso della cintura di sicurezza del seggiolino	23
6. posizionamento della borsa portaoggetti	25
7. uso del bugaboo cameleon all'esterno	26
8. protezione dalle condizioni atmosferiche e dal vento	28
9. trasporto e sistemazione	34
10. manutenzione e accessori	36
11. garanzia	38

prima di cominciare

Lei ha scelto il Bugaboo® Cameleon nella Sua combinazione di colori preferita. Il Bugaboo Cameleon è funzionale, versatile e comodo. Con il passare del tempo scoprirà le numerose possibilità offerte dal design innovativo del Bugaboo Cameleon, un passeggino in grado di rispondere a tutte le Sue esigenze. Ci auguriamo che il Bugaboo Cameleon Le procuri grande soddisfazione. Si ricorda che è necessario compilare e restituire la scheda di garanzia nel più breve tempo possibile, per essere certi di ricevere il miglior servizio di assistenza e garanzia da Bugaboo. È possibile visitare il nostro sito Web o spedire la scheda di garanzia allegata.

importante

- Prima di utilizzare il prodotto leggere attentamente queste istruzioni, quindi conservarle con cura. La mancata osservanza delle istruzioni potrebbe compromettere la sicurezza del bambino.
- Queste istruzioni per l'uso si riferiscono al Bugaboo Cameleon, numero di articolo 70100.
- Sulla barra centrale dello chassis vi è un'etichetta su cui sono riportati il numero di articolo e il numero di serie.
- I passeggini e le carrozzine sono conformi alla norma EN 1888: 2003. La culla è conforme alla norma EN 1466: 2004.
- Per le sostituzioni, utilizzare esclusivamente parti originali fornite o approvate da Bugaboo Bugaboo International BV.
- Utilizzare accessori Bugaboo originali. La garanzia non copre danni causati al Bugaboo Cameleon da sovraccarico, chiusura errata o utilizzo di accessori non originali. I termini della garanzia sono riportati al capitolo 11.
- Il Bugaboo Cameleon è brevettato. Il modello Bugaboo Cameleon è protetto.
- Questo passeggino è destinato ai bambini a partire dagli 0 anni, con un peso massimo di 17 kg (circa 4 anni).
- La culla del Bugaboo Cameleon è adatta per un neonato da 0 a circa 6 mesi, con un peso massimo di 9 kg e un'altezza di 76 cm.
- Utilizzare esclusivamente prodotti consigliati da Bugaboo insieme al Bugaboo Cameleon.
- Se esposte al sole, alcune parti del Bugaboo Cameleon potrebbero scolorirsi.
- Evitare l'esposizione del Bugaboo Cameleon a temperature estreme.
- Controllare regolarmente gli strappi e le chiusure del Bugaboo Cameleon. Evitare situazioni pericolose

sicurezza

- Il Bugaboo Cameleon non è un seggiolino per auto. Per trasportare il bambino in macchina, utilizzare un seggiolino per auto omologato. Per ulteriori informazioni, contattare il proprio fornitore.
- Mediante gli adattatori Bugaboo, è possibile fissare facilmente i seggiolini per auto approvati allo chassis del Bugaboo Cameleon (consultare la sezione relativa agli accessori nel capitolo 10).
- Non permettere ai bambini di giocare con il Bugaboo Cameleon, perché potrebbero farsi male.
- Quando il bambino è seduto sul seggiolino del Bugaboo Cameleon, utilizzare la cintura di sicurezza a 5 punti, sia quando il seggiolino è rimosso dallo chassis, sia quando è fissato allo chassis.
- Quando si sale e si scende da scale, scale mobili e superfici piuttosto ripide, rimuovere il bambino dal Bugaboo Cameleon.

- Il Bugaboo Cameleon è inteso per il trasporto di un solo bambino.
- Utilizzare sempre la cinghia da polso fissata al manubrio.

AVVERTENZA

- Non stare in piedi sulle barre tra le ruote, perché ciò è pericoloso e potrebbe danneggiare il Bugaboo Cameleon.
- Tenere il Bugaboo Cameleon lontano dal fuoco e da altre fonti di calore, quali stufe elettriche, stufe a gas, e così via.
- Non utilizzare il Bugaboo Cameleon qualora una parte sia rotta, strappata o incompleta.
- Qualsiasi peso fissato al manubrio può compromettere la stabilità del passeggino.
- Non correre o pattinare con il Bugaboo Cameleon, poiché il prodotto non è adatto a tale scopo.
- Lasciare il bambino da solo nel Bugaboo Cameleon può essere pericoloso.
- Prima dell'uso, accertarsi che tutti i fissaggi siano ben saldi.
- Prima di utilizzare il Bugaboo Cameleon, controllare che il telaio della culla o del seggiolino sia posizionato correttamente e che tutti i fissaggi siano ben saldi.
- Il seggiolino non è adatto per bambini di età inferiore a 6 mesi.
- Non utilizzare un materassino avente uno spessore superiore a 30 mm.
- Utilizzare esclusivamente il telaio del Bugaboo Cameleon con il numero 70101 sullo chassis con il numero 70100, altrimenti potrebbero verificarsi situazioni di pericolo. Il numero di telaio è riportato su un'etichetta apposta al lato interno del telaio. Il numero di chassis è riportato su un'etichetta apposta alla barra centrale.
- Non modificare la posizione del seggiolino mentre il bambino è seduto sul seggiolino. Il bambino potrebbe cadere e farsi male.
- Utilizzare sempre il manico per sollevare il seggiolino o la culla. Prima dell'uso, verificare che il manico sia fissato saldamente.
- Non sollevare mai il Bugaboo Cameleon con lo chassis afferrandolo per il manico mentre il bambino è coricato nella culla o è seduto sul seggiolino.
- Verificare che i galletti siano ben saldi prima di ribaltare il manubrio per fissarlo in modo sicuro.
- Regolare sempre il molleggio di entrambe le ruote girevoli sulla stessa posizione per evitare instabilità.
- Non permettere ai bambini di giocare vicino alla culla senza sorveglianza.
- La culla è adatta solo per bambini che non sono ancora in grado di stare seduti autonomamente.

controllo dell'integrità del prodotto ricevuto

Lei ha ricevuto due scatole. Verifichi il contenuto delle scatole mediante l'elenco riportato di seguito. Qualora una parte fosse mancante, La preghiamo di contattare il Suo fornitore.

Il Bugaboo Cameleon comprende le seguenti parti:

scatola contenente il bugaboo cameleon:

- 1 chassis con manubrio, freno di stazionamento e cinghia da polso
- 2 ruote girevoli (con molleggio regolabile)
- 2 ruote grandi (con poliuretano espanso)
- 1 telaio (base per seggiolino e culla)
- 1 borsa portaoggetti standard
- 1 manico
- 1 rivestimento della culla standard con base d'appoggio
- 1 materassino di base (materassino imbottito, rivestimento del materassino, tessuto traspirante a nido d'ape)
- 1 rivestimento del seggiolino standard con cintura di sicurezza
- 2 stecche e 2 ganci del tettuccio parasole
- 1 parapiovvia
- 1 zanzariera
- 1 libretto di istruzioni per l'uso
- 1 dvd di dimostrazione
- 1 scheda di garanzia

scatola contenente il rivestimento aggiuntivo:

- 1 rivestimento del seggiolino aggiuntivo
- 1 copertina culla aggiuntiva
- 1 tettuccio parasole aggiuntivo

AVVERTENZA

- Tenere i materiali da imballaggio in plastica lontano dalla portata di neonati e bambini. Se introdotti in bocca, tali materiali possono provocare soffocamento ai neonati e ai bambini. Non lasciare i materiali da imballaggio vicino a culle, box e passeggini. Buttare via tali materiali immediatamente.

istruzioni per l'uso passo per passo

È facile assemblare il Bugaboo Cameleon. Se indicato, si consiglia di ripetere le operazioni più volte. Lo chassis costituisce l'elemento centrale del Bugaboo Cameleon. Sullo chassis viene collocato il telaio, che forma la base per la culla e per il seggiolino.

Per assemblare il Bugaboo Cameleon, seguire le istruzioni passo per passo riportate di seguito. Gli argomenti trattati sono i seguenti:

1. operazioni di base
2. assemblaggio della culla
3. assemblaggio del seggiolino
4. usi della culla e del seggiolino
5. uso della cintura di sicurezza del seggiolino
6. posizionamento della borsa portaoggetti
7. uso del bugaboo cameleon all'esterno
8. protezione dalle condizioni atmosferiche e dal vento
9. trasporto e sistemazione
10. manutenzione e accessori
11. garanzia

importante

Quando si assembla il Bugaboo Cameleon, accertarsi che:

- il bambino non sia nel seggiolino o nella culla (tranne se diversamente indicato);
- il freno di stazionamento sia azionato (tranne se diversamente indicato).

Suggerimento Assemblare il Bugaboo Cameleon attenendosi alle istruzioni per l'uso passo per passo. Ciò consente di acquisire familiarità con tutte le parti e le possibilità del Bugaboo Cameleon.

Suggerimento Le parti si adattano perfettamente le une alle altre, pertanto non è necessario esercitare una forza eccessiva. Se non si riesce a eseguire una determinata operazione, leggere nuovamente le istruzioni e riprovare.

1. operazioni di base

Questo capitolo fornisce le istruzioni per l'assemblaggio del Bugaboo Cameleon. Le operazioni di base vengono descritte passo per passo e sono racchiuse in un riquadro. Nel testo riportato sotto il riquadro vengono spiegate le altre funzioni. Si consiglia di esercitarsi nelle operazioni di base.

chassis

Tutte le parti vengono fissate allo chassis. Lo chassis comprende:

- un asse per le ruote grandi;
- un asse per le ruote girevoli con alloggiamenti;
- un manubrio con supporti per il telaio, freno di stazionamento e cinghia da polso.

Per l'assemblaggio sono necessari inoltre i seguenti elementi:

- 2 ruote girevoli;
- 2 ruote grandi.

Il telaio e il manico completano lo chassis per l'ulteriore assemblaggio.

Suggerimento Durante l'assemblaggio utilizzare la confezione in cartone come superficie di appoggio.

passo 1 aprire lo chassis con il manubrio

a Collocare lo chassis per terra in modo che sia a contatto con il suolo in 4 punti.

b. Mettersi dietro al manubrio.

c. Afferrare il manubrio con le mani. Non spingere.

d Premere i 2 pulsanti bianchi all'interno del manubrio. Il pulsante a sinistra presenta una chiusura secondaria e quindi deve essere fatto scorrere leggermente in avanti prima di essere premuto.

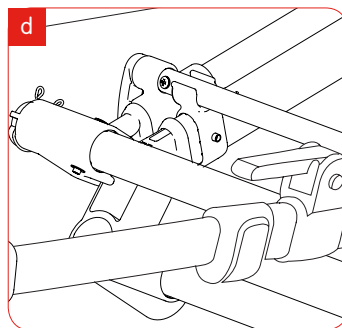
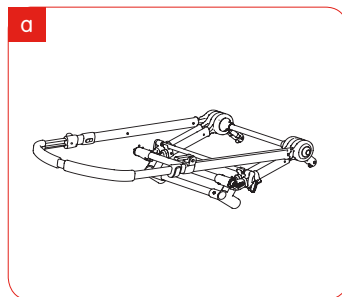

- e Lasciar andare i pulsanti bianchi e muovere il manubrio verso l'alto e lontano da sé. Quando il manubrio è in posizione si avverte uno scatto.

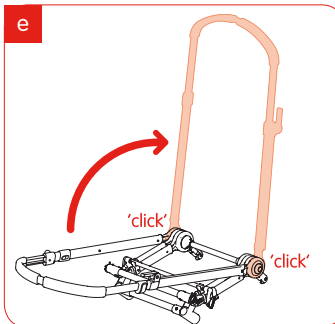

ruote girevoli

Le ruote girevoli consentono una manovrabilità ottimale.

passo 2 collocare le ruote girevoli negli appositi alloggiamenti

- a Appoggiare il manubrio per terra senza sbloccarlo. Gli assi delle ruote sono rivolti verso l'alto. Ciò consente di collocare facilmente le ruote.

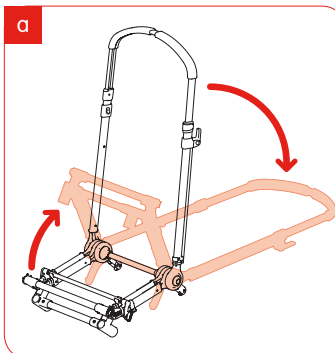

- b Alzare le manopole a scorrimento bianche. Si tratta dei dispositivi di blocco delle ruote girevoli.

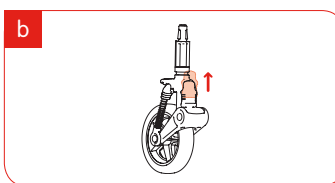

- c Mettersi dietro agli assi delle ruote. Con la ruota rivolta verso l'alto e il dispositivo di blocco nella direzione opposta a sé, inserire la ruota girevole nell'apposito alloggiamento.

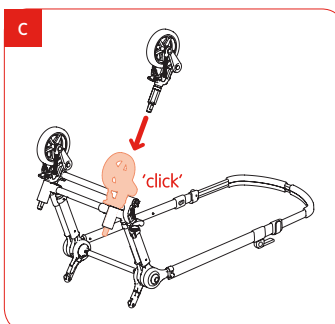

- d. Quando si sente uno scatto, significa che la ruota girevole è saldamente in posizione.

Attenzione Accertarsi di non inserire le ruote girevoli nell'alloggiamento al contrario.

altre funzioni

rimozione delle ruote girevoli dagli alloggiamenti

- La ruota girevole inserita nell'alloggiamento presenta una manopola tonda su cui si trovano 2 linguette a molla.
- Premere le 2 linguette ed estrarre la ruota girevole dall'alloggiamento.
- Ripetere la stessa operazione sull'altro lato.

sblocco delle ruote girevoli

- Spostare i dispositivi di blocco delle ruote girevoli verso il basso.
- Le ruote girevoli vengono sbloccate.
- In questa posizione, il Bugaboo Cameleon consente una manovrabilità ottimale.

blocco delle ruote girevoli

- Spostare i dispositivi di blocco delle ruote girevoli verso l'alto.
- Le ruote girevoli vengono bloccate.
- In questa posizione il Bugaboo Cameleon va dritto.

regolazione del molleggio delle ruote girevoli

Il molleggio è regolato nella posizione più leggera.

- Bloccare le ruote girevoli.
- Spostare la staffa bianca di regolazione del molleggio verso il basso.

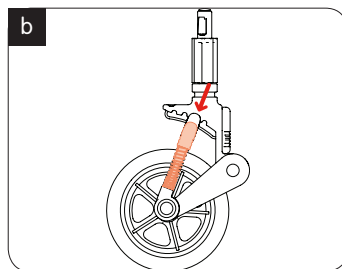
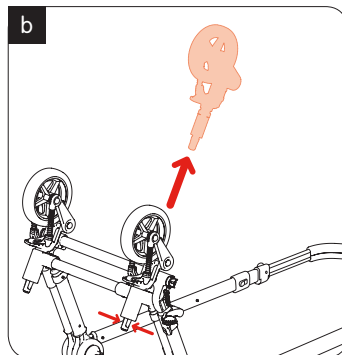

- Collocare la staffa bianca di regolazione del molleggio in una delle 4 posizioni disponibili.
- Regolare il molleggio di entrambe le ruote girevoli sulla stessa posizione.

Suggerimento Con 4 ruote che poggiano a terra, più la staffa di regolazione del molleggio è in posizione verticale, più il molleggio è rigido.

Suggerimento Per assicurare il comfort costante, Bugaboo consiglia di regolare la molla di una tacca per ogni 5 kg di carico (bambino + bagaglio nella borsa portaoggetti).

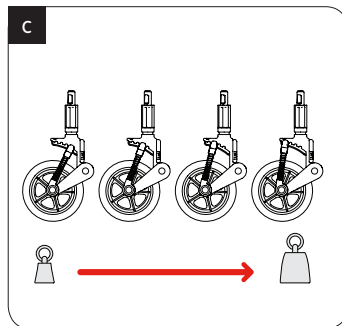

AVVERTENZA

- Regolare SEMPRE il molleggio di entrambe le ruote girevoli sulla stessa posizione per evitare instabilità.

ruote grandi

Le 2 ruote più larghe sono riempite di schiuma poliuretana espansa. Esse forniscono una sospensione resistente e equa su entrambi i lati. Il comfort della guida sarà pertanto accresciuto per il genitore e il bambino. Non c'è pericolo di farsi male.

passo 3 collocare le ruote grandi sull'asse

- a Inserire le ruote grandi negli appositi supporti alle estremità dell'asse lungo.
- b. Quando si sente uno scatto in corrispondenza di ogni ruota, significa che le ruote sono saldamente in posizione.

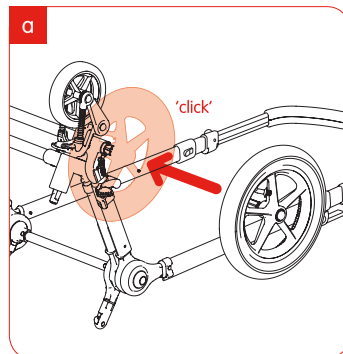

altre funzioni

rimozione delle ruote grandi dall'asse

- a Premere le estremità del morsetto situato sull'asse sul lato interno della ruota grande.

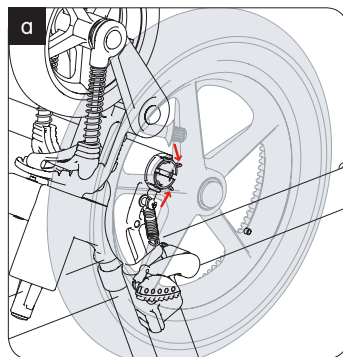

- b Rimuovere la ruota grande dall'asse. Ripetere la stessa operazione con la ruota grande sull'altro lato.

Attenzione Non è possibile rimuovere le ruote grandi dall'asse se è azionato il freno di stazionamento del Bugaboo Cameleon.

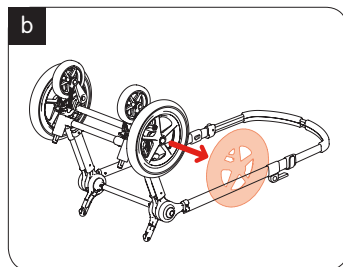

apertura dello chassis

Per aprire correttamente lo chassis, è necessario dapprima ripiegarlo completamente. A tale scopo, sollevare il manubrio. Le ruote grandi sono in contatto con il suolo. Sbloccare il manubrio e fissarlo saldamente tra le ruote grandi. Lo chassis risulta ripiegato.

passo 4 apertura dello chassis

a. Mettersi dietro al manubrio e alle ruote grandi.

b. Sbloccare il manubrio, alzarlo verso di sé e rilasciare i dispositivi di sblocco, fino a quando il manubrio non risulta fissato in posizione.

c. Con il piede dare un colpettino all'asse con le ruote girevoli spingendolo in avanti.

d. Le ruote girevoli si sbloccano. Lo chassis risulta posizionato su 4 ruote.

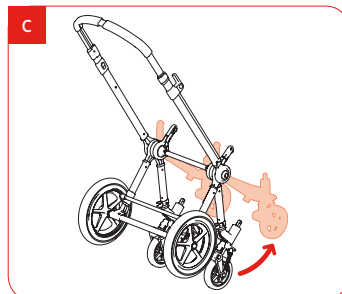
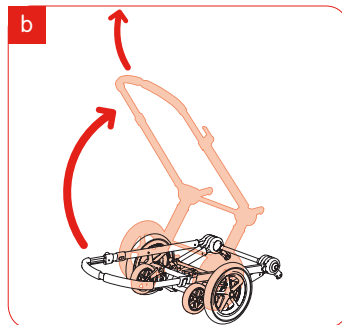

freno di stazionamento

Il freno di stazionamento, che consente di bloccare le ruote grandi, si trova sul manubrio. Quando il Bugaboo Cameleon è fermo, azionare sempre il freno di stazionamento in modo che il passeggino non scorra via. Se il manubrio è al di sopra delle ruote grandi, il freno di stazionamento si trova sul manubrio a destra, con il dispositivo di sblocco sul lato interno.

passo 5 azionare il freno di stazionamento

- a Spingere la leva del freno di stazionamento verso il basso.
- b. Quando la leva si blocca, significa che il freno di stazionamento del Bugaboo Cameleon è azionato.

Attenzione È facile percepire quando il freno di stazionamento funziona bene. Non è necessario forzare il freno.

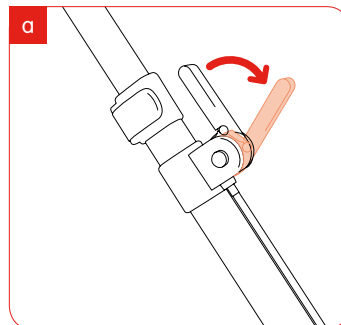

altre funzioni

sblocco del freno di stazionamento

- a Afferrare saldamente la leva con una mano. Con l'altra mano premere la manopola tonda bianca situata sulla leva e spostare la leva verso il manubrio.
- b. Il freno di stazionamento risulta sbloccato.

Attenzione Se si preme la manopola tonda bianca situata sulla leva senza afferrare saldamente la leva, il freno di stazionamento si sgancia. Non mettere le dita tra la leva e il manubrio, per evitare di farsi male.

Attenzione Quando si desidera rimuovere le ruote grandi dall'asse, sbloccare il freno di stazionamento del Bugaboo Cameleon.

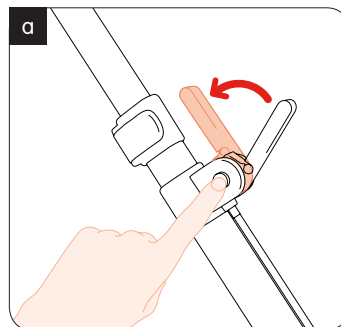

regolazione del freno di stazionamento

- a. Posizionare il manubrio al di sopra delle ruote grandi.
- b Ruotare il tenditore del cavo del freno, situato sull'asse sottile vicino alla ruota destra, verso l'alto. La forza frenante viene ridotta.
- c. Per aumentare la forza frenante, ruotare il tenditore del cavo del freno verso il basso.

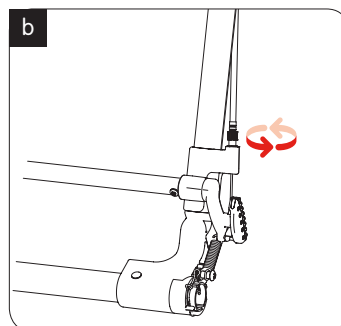

AVVERTENZA

- Non utilizzare mai il freno di stazionamento durante lo spostamento, ma soltanto quando il Bugaboo Cameleon è fermo.

regolazione del manubrio

È possibile regolare l'altezza del manubrio.

passo 6 regolazione dell'altezza del manubrio

a Rilasciare le due clip bianche sull'esterno del manubrio per aprirlo/sbloccarlo.

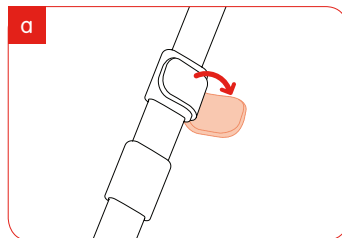

b Il manubrio risulta sganciato. Regolare il manubrio in base all'altezza desiderata.

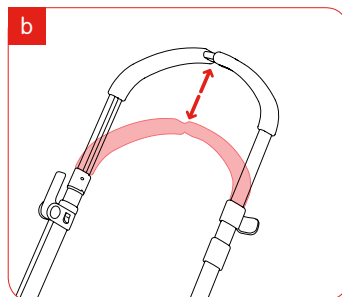

c. Chiudere le due clip per bloccare il manubrio.

AVVERTENZA

- Prima dell'uso, verificare che il manubrio sia fissato saldamente.
- Quando il manubrio viene ribaltato le manopole devono essere bloccate, affinché il manubrio possa essere fissato saldamente in posizione.

telaio

Il telaio viene collocato sullo chassis, dopodiché lo chassis viene bloccato. Il rivestimento della culla o del seggiolino viene fissato al telaio. Il telaio è dotato di 2 sostegni che vengono agganciati ai 2 supporti per il telaio situati sullo chassis. La parte arrotondata del telaio viene collocata sempre all'estremità della culla o del seggiolino destinata alla testa.

passo 7 collocare il telaio sullo chassis

a Estendere completamente i 2 sostegni del telaio.

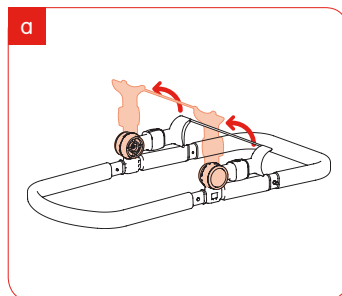

- b. Posizionare i sostegni sui supporti per il telaio.
- c. Mantenere il telaio in posizione orizzontale.
- d. Spingere il telaio verso il basso fino a quando non si sente uno scatto su entrambi i lati. Il telaio risulta fissato allo chassis.

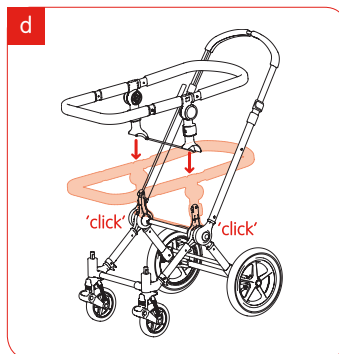

AVVERTENZA

- Verificare che il telaio sia fissato allo chassis. Sollevare il telaio. Se uno o entrambi i lati del telaio si staccano dallo chassis, premere nuovamente il telaio sullo chassis fino a quando non si sente uno scatto su entrambi i lati.

15

altre funzioni

regolazione del telaio su posizioni differenti

- a. Posizionare il telaio sullo chassis.
- b. Premere contemporaneamente i due pulsanti tondi bianchi situati sui sostegni del telaio.

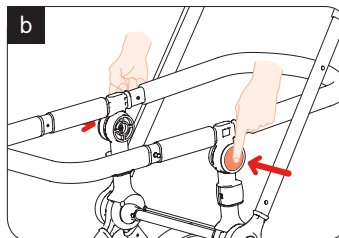

- c. Inclinare il telaio sollevando l'estremità destinata alla testa.

Attenzione Solo il seggiolino può essere regolato su 3 posizioni diverse sul telaio. La culla può essere utilizzata esclusivamente in posizione orizzontale.

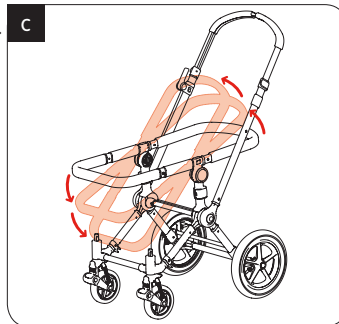

rimozione del telaio dallo chassis

- a. Collocare il telaio in posizione orizzontale.
- b** Premere contemporaneamente i due pulsanti quadrati bianchi situati sui sostegni del telaio. Il telaio risulta staccato.

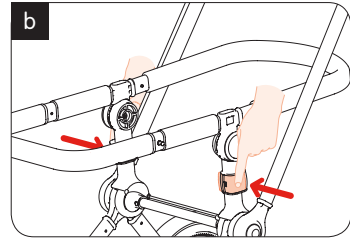

- c** Sollevare il telaio.
- d. Collocare il telaio per terra in modo che poggi sui sostegni.

Attenzione Utilizzare sempre i 2 pulsanti quadrati bianchi per staccare il telaio, con la culla o il seggiolino, e collocarlo per terra.

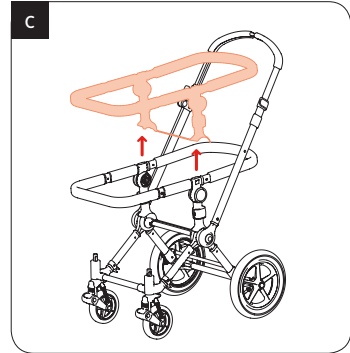

rotazione del telaio

Ruotando il telaio è possibile cambiare la direzione in cui è rivolto il bambino.

- a. Rimuovere il telaio dallo chassis.
- b** Mantenere il telaio in posizione orizzontale e ruotarlo.
- c. Ricollocare il telaio sullo chassis.

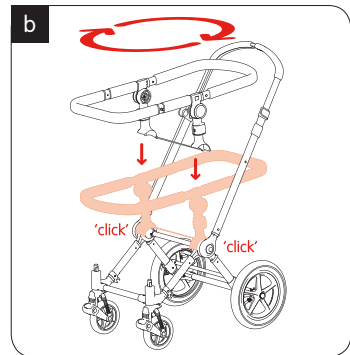

manico

Il manico si adatta al telaio. Mediante il manico è possibile sollevare e ruotare facilmente la culla o il seggiolino.

passo 8 collocare il manico sul telaio

a. Su ciascuna estremità del manico si trova un piccolo pulsante bianco.

b. Premere e tenere premuti i due pulsanti bianchi.

c. Posizionare le estremità del manico sopra ai fori al centro del telaio.

d. Premere il manico nei fori. Si udirà uno scatto. Il manico è fissato saldamente in posizione.

Suggerimento rimuovere il manico premendo i due pulsanti contemporaneamente e quindi estraendo il manico.

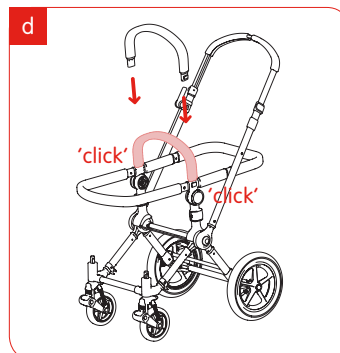
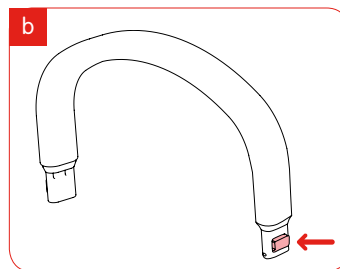

2. assemblaggio della culla

La culla comprende: telaio, rivestimento con base d'appoggio, materassino e copertina culla. Gli appositi strappi fanno sì che la culla sia fissata saldamente al telaio.

passo 1 fissare il rivestimento della culla al telaio

Il lato arrotondato del rivestimento della culla si adatta al lato arrotondato del telaio.

a. Posizionare il telaio sullo chassis (orizzontalmente).

b. Allentare tutti gli strappi .

c Fissare saldamente i 12 strappi al telaio nell'ordine da 1 a 6.

d Fissare gli strappi ai sostegni del telaio sotto i pulsanti quadrati bianchi.

e Riporre le 2 cinture di sicurezza nelle tasche vicino ai sostegni del telaio, ai lati della culla.

Attenzione Accertarsi che i listelli di plastica, alle due estremità, rimangano nelle rispettive tasche.

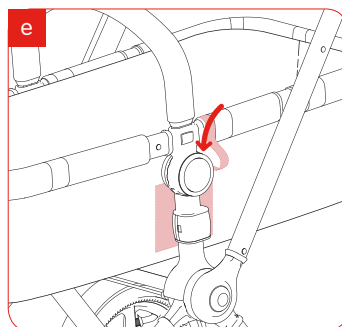
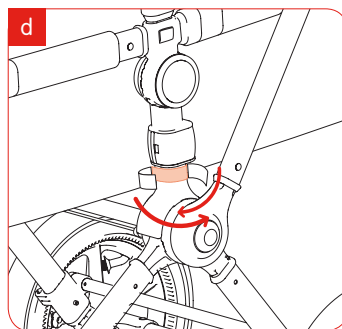
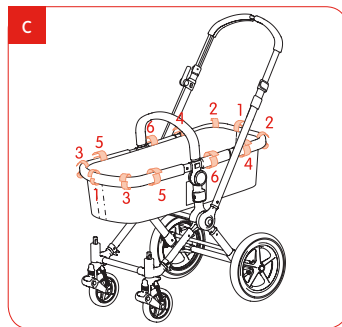

passo 2 collocare il materassino

- a Collocare il lato arrotondato del materassino nella parte arrotondata della culla, con l'apertura della federa rivolta verso il basso.

a

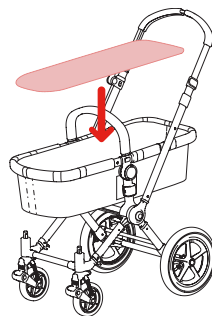

passo 3 collocare la copertina culla aggiuntiva

La copertina protegge il bambino dal freddo e va collocata sulla parte della culla destinata ai piedi.

- a Collocare la copertina sulla culla fissandola mediante la cerniera. Accertarsi dapprima che le guide all'estremità sinistra siano posizionate l'una contro l'altra.
- b. Se si utilizza il tettuccio parasole, fissare i lacci elastici della copertina sulle manopole dei ganci del tettuccio parasole.

a

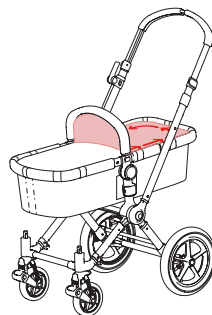

Attenzione Per istruzioni sul montaggio del tettuccio parasole, vedere il capitolo 8. Quando si utilizzano il tettuccio parasole, il parapioggia e la zanzariera, è possibile lasciare la copertina sulla culla.

19

3. assemblaggio del seggiolino

Il seggiolino presenta un rivestimento che va collocato sul telaio. Il rivestimento del seggiolino comprende delle stecche, un poggiatesta e un sedile. Il seggiolino comprende: 2 spallacci, 1 fascia incrociata e 1 cinghia tenditrice con O-ring di metallo. All'interno del rivestimento del seggiolino, a sinistra e a destra, vi sono delle aperture riservate alla cintura di sicurezza. Sul telaio sono presenti 2 cinture di sicurezza per i fianchi. Durante l'assemblaggio queste cinture devono rimanere all'altezza dei sostegni del telaio.

passo 1 collocare il rivestimento del seggiolino sul telaio

a. Estendere i sostegni del telaio e collocare il telaio per terra.

b. Inserire il lato superiore arrotondato del rivestimento standard del seggiolino sul lato arrotondato del telaio, con il logo rivolto in avanti. Distendere bene il rivestimento del seggiolino.

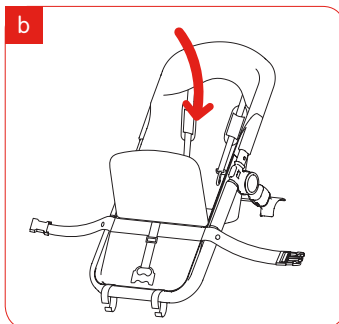

c. Infilare un O-ring della cinghia tenditrice nella piccola sporgenza su un lato del telaio.

d. Appoggiare il telaio su quel lato in modo da poter fissare l'O-ring sull'altro lato.

e. Premere sulla parte centrale del telaio e spingerla leggermente verso l'interno. Afferrare la cinghia tenditrice e infilare l'altro O-ring di metallo nella piccola sporgenza.

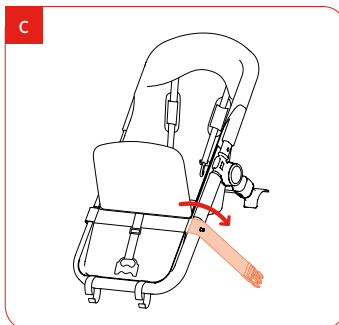

f. Allacciare le estremità della cinghia tenditrice sotto il sedile. Regolare la cinghia in modo che risulti tesa.

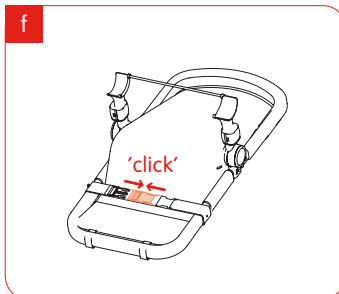

g Estrarre le cinture di sicurezza facendole passare attraverso le aperture ai lati del rivestimento del seggiolino. Collocare il rivestimento del seggiolino aggiuntivo sul rivestimento standard. Estrarre gli spillacci e la cintura di sicurezza facendoli passare attraverso il rivestimento del seggiolino aggiuntivo. Quindi fissare il rivestimento del seggiolino aggiuntivo al rivestimento standard mediante gli strappi.

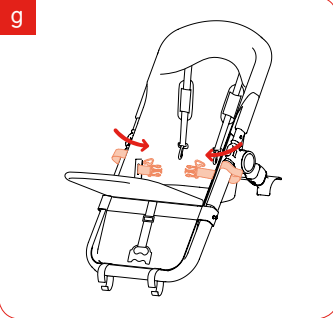

h Dare la giusta forma al seggiolino spingendo il sedile verso l'interno.

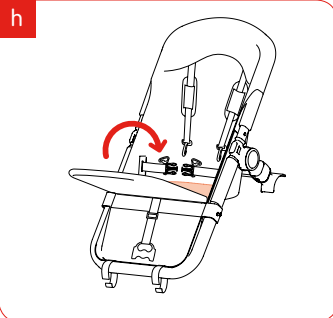

i Fissare i 2 strappi posti all'estremità in corrispondenza dei piedi al lato inferiore del telaio.

Attenzione Assemblare il seggiolino prima di collocarlo sullo chassis.

Attenzione Assicurarsi che gli strappi e la cinghia tenditrice siano fissati saldamente.

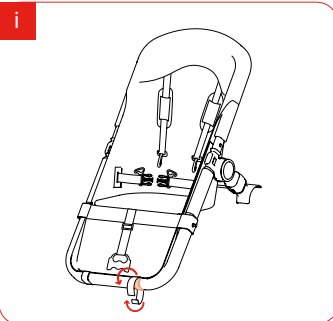

4. uso della culla e del seggiolino

È possibile utilizzare la culla dalla nascita del bambino fino all'età di 6 mesi circa. La culla è destinata esclusivamente a bambini che non sono ancora in grado di sedersi o di alzarsi facendo leva sulle mani e sulle ginocchia. Se il bambino ha un'altezza superiore a 76 cm o un peso superiore a 9 kg, non utilizzare la culla. Se il bambino ha più di 6 mesi e pesa al massimo 17 kg, è possibile utilizzare il seggiolino.

culla

Il bambino può giacere completamente disteso. In tal modo, la colonna vertebrale non viene sottoposta a sforzo e il bambino può allungare le gambe. Se la culla viene utilizzata come carrozzina, collocarla sempre in posizione orizzontale sullo chassis. È possibile invertire facilmente la posizione della culla, in modo che il bambino sia rivolto verso di voi e possa guardarvi. La culla può inoltre essere utilizzata staccata dallo chassis, a condizione che venga collocata su una superficie piana, stabile e asciutta.

AVVERTENZA

- Utilizzare la culla soltanto in posizione orizzontale. In tutte le altre posizioni il bambino potrebbe scivolare o cadere fuori dalla culla.
- Prima dell'uso, verificare che tutti gli strappi e le chiusure siano fissate saldamente.
- Utilizzare la culla esclusivamente quando è collocata sullo chassis oppure su una superficie piana, stabile e asciutta.
- Prima di sollevare la culla per il manico, controllare sempre che il manico sia fissato saldamente.
- Controllare regolarmente il manico, il telaio e il fondo della culla per accertarsi che non siano danneggiati o logorati.
- NON utilizzare la culla come lettino per auto, al fine di evitare incidenti che possono provocare lesioni fisiche gravi o che possono essere fatali.
- NON utilizzare mai il rivestimento della culla se non è fissato al telaio.

seggiolino

Il seggiolino può essere regolato su 3 posizioni differenti. Tuttavia ciò è possibile solo quando il seggiolino è collocato sullo chassis. Le 3 posizioni sono:

1. seduto;
2. parzialmente seduto;
3. coricato.

Attenzione La posizione del bambino (l'angolo tra la spalliera e il sedile) rimane invariata nelle 3 posizioni.

È possibile invertire facilmente la posizione del seggiolino, in modo da cambiare la direzione in cui il bambino è rivolto. Il seggiolino può inoltre essere utilizzato staccato dallo chassis. Estendendo completamente i sostegni del telaio, è possibile utilizzare il seggiolino staccato dallo chassis, a condizione che venga collocato su una superficie piana.

AVVERTENZA

- Prima di sollevare il seggiolino per il manico, controllare sempre che il manico sia fissato saldamente.
- Utilizzare la cintura di sicurezza quando il bambino è in grado di stare seduto autonomamente.

5. uso delle cinture di sicurezza del seggiolino

Il seggiolino del Bugaboo Cameleon è dotato di una cintura di sicurezza a 5 punti comprendente: 2 spallacci, 1 fascia incrociata e 2 cinture per i fianchi (fissate al telaio). Utilizzare sempre le cinture di sicurezza quando il bambino è seduto nel seggiolino, per evitare che cada dal seggiolino e si faccia male.

Attenzione La culla e il telaio del Bugaboo Cameleon sono dotati di anelli di fissaggio supplementari. Se lo si desidera, è possibile fissarvi cinture aggiuntive o una briglia. Nella culla gli anelli di fissaggio si trovano sul fondo, mentre sul telaio sono collocati sulla cintura di sicurezza.

passo 1 utilizzare la cintura di sicurezza

- a. Azionare il freno e collocare il seggiolino sullo chassis o per terra.
- b. Mettere il bambino nel seggiolino.

c Portare la fascia incrociata sul davanti facendola passare tra le gambe del bambino. Se il bambino scivola, infilare dapprima la fascia incrociata nel passante nero sul sedile.

d Fissare la cintura di sicurezza alla fascia incrociata in corrispondenza della vita del bambino. Tendere la cintura in modo da regolarla in base alle dimensioni del bambino.

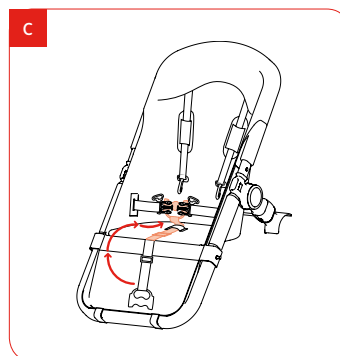

e Fissare gli spallacci alla cintura di sicurezza in corrispondenza delle spalle del bambino. Tendere la cintura in modo da regolarla in base all'altezza del bambino.

f. Se si sono sentiti 4 scatti significa che il bambino è seduto in modo sicuro nel seggiolino del Bugaboo Cameleon.



AVVERTENZA

- Prima dell'uso, verificare che tutti gli strappi e le chiusure siano fissati saldamente.
- Utilizzare sempre la fascia incrociata insieme alla cintura di sicurezza.
- Mettere sempre la cintura di sicurezza al bambino. Evitare di farsi sorprendere da movimenti inaspettati del bambino.
- La cintura di sicurezza deve essere regolata in base alle dimensioni del bambino e deve essere fissata saldamente.
- Se il bambino scivola, è necessario infilare la fascia incrociata nel passante posto sul sedile del seggiolino prima di fissarla alla cintura di sicurezza e agli spallacci.

6. posizionamento della borsa portaoggetti

La borsa portaoggetti si trova sotto la culla o il seggiolino.

passo 1 collocare la borsa portaoggetti

La borsa portaoggetti va fissata tra le ruote dello chassis.

a. Rimuovere il telaio dallo chassis.

b. Collocare la borsa portaoggetti sullo chassis tra gli assi delle ruote, con il logo Bugaboo rivolto verso le ruote grandi.

c. Fissare 2 strappi alla barra centrale superiore.

d. Fissare gli altri 2 strappi ai sostegni delle ruote girevoli.

Attenzione Il peso della borsa portaoggetti non deve essere superiore a 4 kg. Prima dell'uso, assicurarsi che tutti gli strappi siano fissati saldamente.

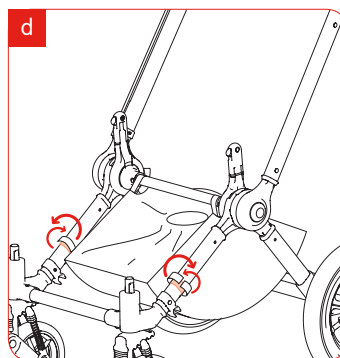
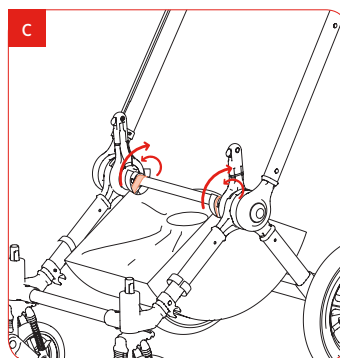
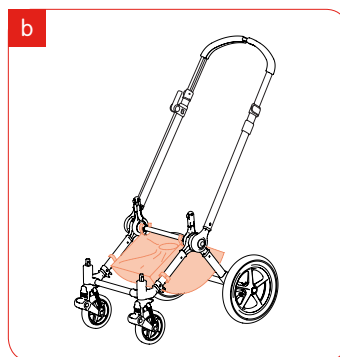

7. uso del bugaboo cameleon all'esterno

Il Bugaboo Cameleon è stato progettato per essere utilizzato in città, nei boschi o nella posizione 2 ruote.

posizione città

- Utilizzare la posizione 4 ruote.
- Posizionare il manubrio al di sopra delle ruote grandi.
- Sbloccare le ruote girevoli.

In questa posizione, il Bugaboo Cameleon consente una manovrabilità ottimale.

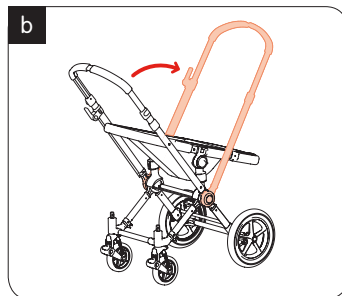

posizione bosco

- Utilizzare la posizione 4 ruote.
- Posizionare il manubrio al di sopra delle ruote girevoli.
- Bloccare le ruote girevoli.

Le ruote grandi sul davanti consentono di spostarsi facilmente su terreni accidentati.

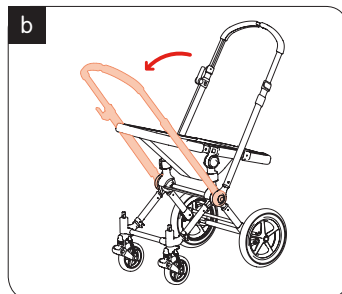

posizione 2 ruote

Utilizzare il Bugaboo Cameleon nella posizione 2 ruote sui terreni accidentati.

passo 1 collocare lo chassis nella posizione 2 ruote

- Rimuovere il telaio dallo chassis.
- Posizionare il manubrio al di sopra delle ruote girevoli.
- SENZA** sbloccare il manubrio, invertirne la direzione fino a quando non poggia per terra.
- Fissare i ganci neri agli alloggiamenti delle ruote girevoli sulla barra sottile tra le ruote grandi.
- Rimuovere le ruote girevoli. Verificare che le ruote grandi siano fissate saldamente.

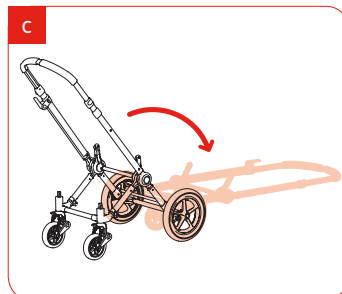

- f** Sollevare il manubrio. Lo chassis si trova nella posizione 2 ruote.

Suggerimento Riporre le ruote girevoli nella borsa portaoggetti.

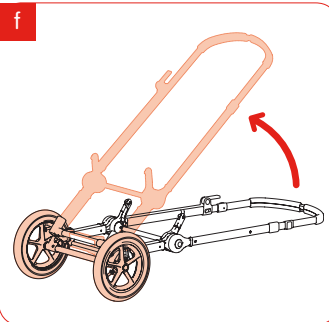

passo 2 **collocare il seggiolino**

- Azionare il freno di stazionamento.
- Collocare lo chassis per terra con i supporti per il telaio rivolti verso l'alto.
- Estendere completamente i 2 sostegni del telaio per il seggiolino.
- Collocare il seggiolino sui supporti per il telaio, come mostrato in figura.

- e** Premere fino a quando non si sente uno scatto su entrambi i lati. Il seggiolino risulta fissato allo chassis.

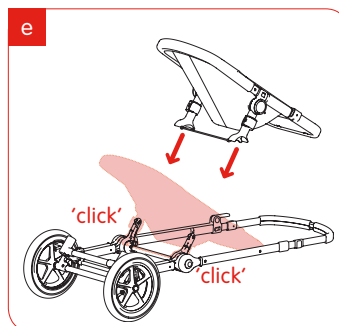

- f** Sollevare il manubrio e collocare il seggiolino nella posizione desiderata.

- Abbassare il manubrio e mettere il bambino nel seggiolino.
- Allacciare la cintura di sicurezza.

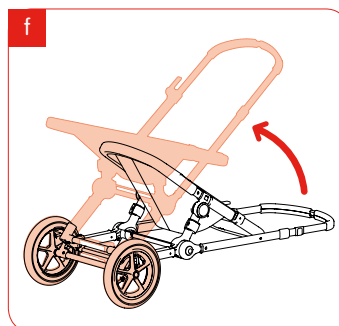

i Inserire il polso nella cinghia da polso.

j. Sbloccare il freno di stazionamento del Bugaboo Cameleon.

Attenzione Nella posizione 2 ruote la stabilità laterale risulta notevolmente ridotta rispetto alla posizione 4 ruote.

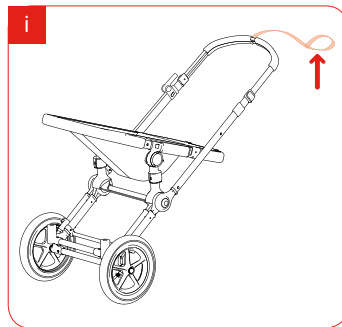

terreno accidentato o innevato

In caso di terreno accidentato, innevato o sabbioso, utilizzare il Bugaboo Cameleon nella posizione 2 ruote. Se il terreno è duro o caratterizzato da sabbia compatta, utilizzare la posizione 4 ruote. Nella pratica verrà sviluppata una preferenza per una determinata posizione.

28 cinghia da polso

Utilizzare sempre la cinghia da polso. Accertarsi che la cinghia da polso non scivoli via.

AVVERTENZA

- Non sbloccare mai il manubrio nella posizione 2 ruote. Il seggiolino potrebbe ribaltarsi e il bambino potrebbe cadere e farsi male.
- Prima dell'uso, assicurarsi che tutti gli strappi e le chiusure siano fissati saldamente.
- Tenere presente che nella posizione 2 ruote la direzione del seggiolino non può essere invertita.
- Non usare mai la posizione 2 ruote con la culla.
- Utilizzare la cinghia da polso sia nella posizione 4 ruote che nella posizione 2 ruote.
- Fare attenzione che il Bugaboo Cameleon non si rovesci lateralmente nella posizione 2 ruote.
- Nella posizione 2 ruote le ruote girevoli vengono rimosse.
- Il Bugaboo Cameleon non è resistente all'acqua salata, pertanto non utilizzarlo nel mare.

8. protezione dalle condizioni atmosferiche e dal vento

La versione standard del Bugaboo Cameleon comprende il tettuccio parasole, il parapioggia e la zanzariera. Tali accessori consentono di proteggere il bambino da sole, vento, pioggia e insetti. Le operazioni da eseguire per predisporre il Bugaboo Cameleon per il bello e il cattivo tempo sono le stesse sia per la culla che per il seggiolino.

Attenzione Il tettuccio parasole, il parapioggia e la zanzariera possono essere utilizzati insieme al seggiolino per bambini il cui torso misura al massimo 53 cm (dal lato inferiore delle natiche fino all'estremità superiore del capo).

tettuccio parasole aggiuntivo

Il tettuccio parasole comprende 2 ganci, 2 stecche estraibili e un rivestimento.

passo 1 predisporre il tettuccio parasole aggiuntivo per l'uso

- a Rimuovere le stecche dai ganci del tettuccio.
- b. Appoggiare il tettuccio parasole per terra con il logo rivolto verso il basso.
- c. Inserire le stecche negli appositi alloggiamenti del tettuccio parasole.

- d Rimontare i ganci del tettuccio parasole sul telaio.

Attenzione I gancetti/cunei/staffe sui ganci del tettuccio parasole sono sempre rivolti verso la parte posteriore del tettuccio stesso. Quando si rimontano i ganci del tettuccio parasole sul telaio, assicurarsi che la stecca del tettuccio sia in alto.

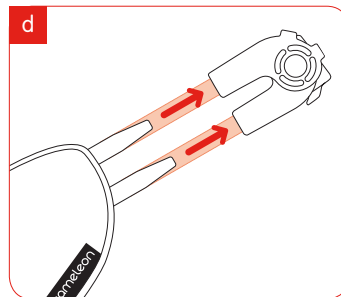
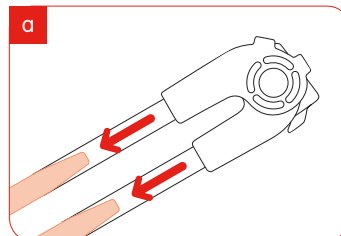

passo 2 collocare il tettuccio parasole aggiuntivo

- a. Collocare la culla o il seggiolino sullo chassis.
- b. Collocare il tettuccio parasole sul lato arrotondato del telaio.
- c. Tirare il tettuccio parasole sull'estremità del telaio in corrispondenza della testa.
- d. Posizionare i 2 ganci del tettuccio sul telaio, in un punto privo di gomma.

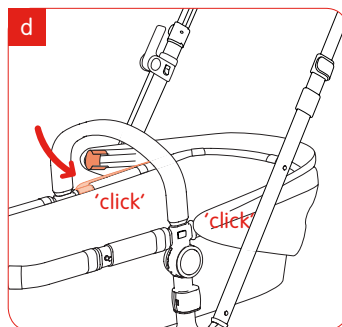

- e. Fissare saldamente i lacci elastici al lato anteriore dei ganci del tettuccio.

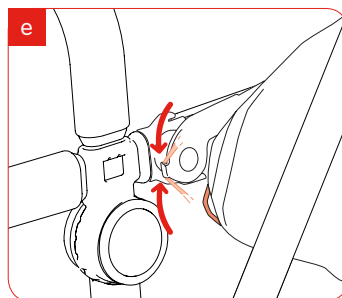

- f. Distendere il tettuccio parasole.

Suggerimento È possibile utilizzare il tettuccio parasole anche per proteggere il bambino dal vento.



AVVERTENZA

- La pelle dei neonati è estremamente sensibile. Non lasciare mai un neonato nel Bugaboo Cameleon al sole senza tettuccio parasole.

parapioggia

Il parapioggia va posizionato sul tettuccio parasole o sulle stecche di quest'ultimo.

La stecca grande del parapioggia va fissata all'estremità del telaio in corrispondenza dei piedi.

passo 1 collocare il parapioggia sul tettuccio parasole

a. Collocare il tettuccio parasole sul telaio e distenderlo.

b. Appoggiare il parapioggia con il bordo largo nero sull'estremità in corrispondenza dei piedi.

c. Collocare il parapioggia sopra il tettuccio parasole.

d. Accertarsi che le cuciture del parapioggia vengano a trovarsi sulle stecche del tettuccio parasole.

e. Collocare i fori delle stecche del parapioggia sopra le piccole sporgenze laterali del telaio.

f. Tirare il bordo largo nero oltre l'estremità del telaio in corrispondenza dei piedi.

Attenzione Accertarsi che le cuciture del parapioggia vengano a trovarsi sulle stecche del tettuccio parasole.

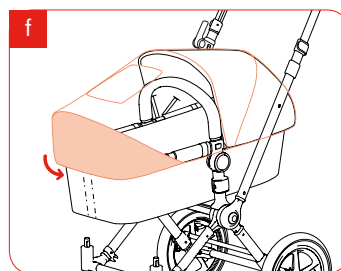
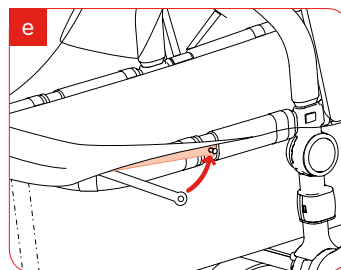
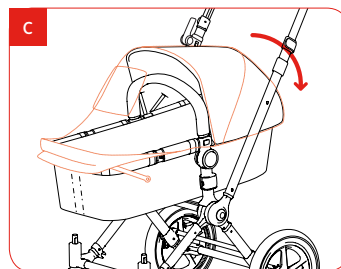
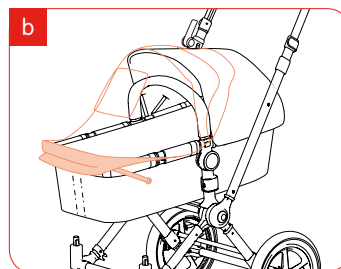

passo 2 collocare il parapigioggia sulle stecche del tettuccio parasole

Se si toglie il rivestimento del tettuccio parasole e si colloca il parapigioggia direttamente sulle stecche, il bambino dispone di una visuale completa verso l'esterno.

a Smontare il tettuccio parasole. Rimuovere le stecche dai ganci del tettuccio parasole e dal rivestimento.

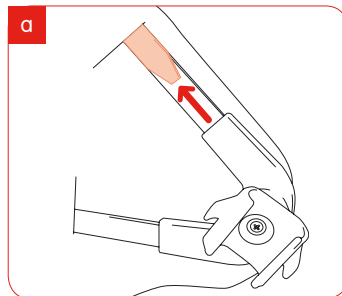

b Reinscrivere le stecche nei ganci del tettuccio. Collocare i ganci del tettuccio sul telaio.

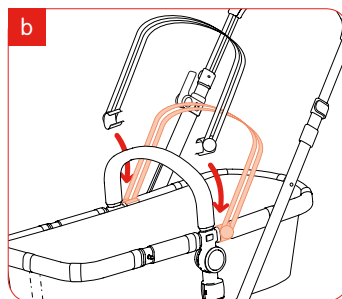

c Distanziare le stecche.

- d. Appoggiare il parapigioggia con il bordo largo nero sull'estremità in corrispondenza dei piedi.
- e. Collocare dapprima il parapigioggia sopra le stecche del tettuccio parasole.
- f. Accertarsi che le cuciture del parapigioggia vengano a trovarsi sulle stecche del tettuccio parasole.
- g. Collocare i fori delle stecche del parapigioggia sopra le piccole sporgenze laterali del telaio.
- h. Tirare il bordo largo nero oltre l'estremità del telaio in corrispondenza dei piedi.

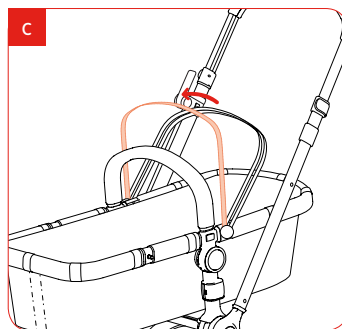

Attenzione Accertarsi che le cuciture del parapigioggia vengano a trovarsi sulle stecche del tettuccio parasole.

uso della finestrella di ventilazione del parapioggia

Sul lato anteriore del parapioggia è presente una finestrella che consente una ventilazione ottimale.

- a. Premere bene uno sull'altro gli strappi della finestrella. Lo spazio risultante tra la finestrella e il parapioggia costituisce l'apertura di ventilazione.

Suggerimento È possibile avvolgere la finestrella di ventilazione e fissarla mediante uno strappo.

AVVERTENZA

- Se non piove, non lasciare il bambino sotto il parapioggia per via dello sviluppo di calore.
- Premere bene uno sull'altro gli strappi della finestrella al fine di garantire una ventilazione ottimale.

zanzariera

La zanzariera consente di tenere lontano gli insetti.

passo 1 collocare la zanzariera

- a. Collocare il tettuccio parasole (o solo le stecche) sulla culla o sul seggiolino.
- b** Collocare la zanzariera sopra il tettuccio parasole con le istruzioni per il lavaggio all'estremità in corrispondenza della testa.
- c. Accertarsi che i lati della zanzariera aderiscano bene alla culla o al seggiolino.

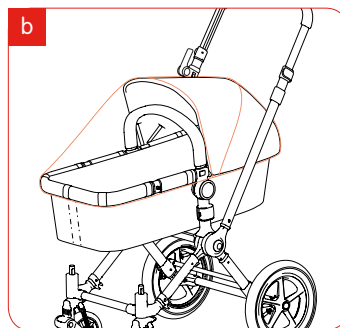

9. trasporto e sistemazione

È possibile sistemare facilmente il Bugaboo Cameleon o portarlo con sé, ad esempio riposto nel bagagliaio della macchina.

passo 1 **ripiegare il seggiolino o la culla**

Rimuovere il seggiolino o la culla dallo chassis. Staccare il manico. Regolare il manubrio sulla posizione più bassa.

ripiegare il seggiolino

- Spingere il sedile fuori dal seggiolino.
- Premere i sostegni del telaio contro il telaio.
- Appiattire il seggiolino all'interno del telaio.

ripiegare la culla

- Estrarre i 2 listelli di plastica, posti alle estremità in corrispondenza della testa e dei piedi, dalle tasche del rivestimento della culla.
- Premere i sostegni del telaio contro il telaio.
- Appiattire la culla all'interno del telaio.

passo 2 **richiudere lo chassis con le ruote**

- Collocare lo chassis del Bugaboo Cameleon nella posizione 4 ruote.
- Posizionare il manubrio al di sopra delle ruote grandi.
- Sbloccare il manubrio e appoggiarlo per terra.

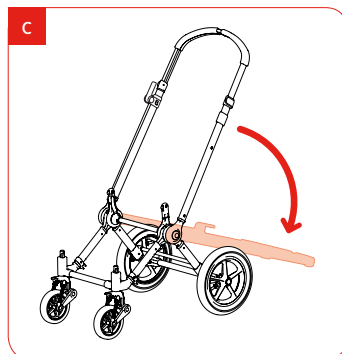

d Afferrare la barra centrale con i supporti per il telaio e sollevare il tutto. Lo chassis, le ruote e il manubrio si richiudono tutti insieme.

e. Sistemare il Bugaboo Cameleon in un luogo adatto o caricarlo sulla macchina per portarlo con sé.

Suggerimento È possibile riporre il Bugaboo Cameleon anche senza ruote.

Suggerimento È possibile appendere il Bugaboo Cameleon per il manubrio.

d

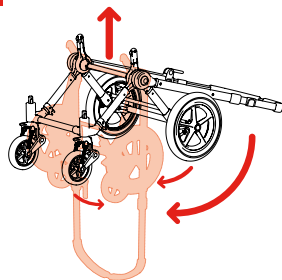

10. manutenzione e accessori

sicurezza

Prima dell'uso, controllare che il Bugaboo Cameleon sia sicuro. Verificare il corretto funzionamento degli strappi, del freno di stazionamento e della cintura di sicurezza. Accertarsi inoltre che il manico sia fissato saldamente e che la culla o il seggiolino siano posizionati in modo corretto sullo chassis. Controllare che il Bugaboo Cameleon non sia danneggiato. In caso di danni o logoramento, è necessario provvedere subito alla riparazione.

parti di ricambio

Utilizzare esclusivamente parti di ricambio approvate da Bugaboo International BV. Non ripiegare il Bugaboo Cameleon e gli accessori se sono bagnati e non sistemarli in un luogo umido, onde evitare la formazione di muffa.

pulizia

Pulire il Bugaboo Cameleon regolarmente. Utilizzare un panno umido e un detergente delicato. Le ruote girevoli si sporcano facilmente. Estrarre le ruote girevoli dagli appositi alloggiamenti e pulirle con acqua tiepida, quindi asciugarle bene.

lavaggio del rivestimento

Il rivestimento del Bugaboo Cameleon è lavabile, anche in lavatrice. Procedere con cautela. Prima di procedere al lavaggio, rimuovere SEMPRE le stecche, i rinforzi e le parti in schiuma plastica.

Attenzione Per il lavaggio del rivestimento, seguire le seguenti istruzioni:

- lavare a una temperatura massima di 30° C
- non utilizzare candeggina
- non centrifugare
- non stirare
- non lavare a secco



Il tessuto traspirante a nido d'ape può essere lavato a 60°C. A tale temperatura si ottiene il risultato migliore. Il tessuto traspirante a nido d'ape poggia sul materasso più spesso e può essere staccato rimuovendo la federa. Dopo aver lavato i rivestimenti, assicurarsi che tutte le parti vengano riposte nelle posizioni originali il tessuto traspirante a nido d'ape deve essere riposizionato sopra al materassino imbottito.

Suggerimento Per ulteriori consigli di manutenzione, consultare le istruzioni per l'uso del kit di manutenzione Bugaboo.

accessori

Periodicamente vengono creati nuovi accessori per il Bugaboo Cameleon. Per ulteriori informazioni, consultare il sito Web www.bugaboo.com o rivolgersi al proprio rivenditore.

Gli accessori bugaboo disponibili sono:

- Adattatori per diversi seggiolini per auto
- Borsa dei pannolini
- Borsa per il trasporto
- Copripiedi
- Kit di manutenzione
- Parasole
- Pedana con ruote
- Portabevande
- Rete breezy protezione UVA/B
- Rivestimento aggiuntivo
- Ruote da neve
- Tettuccio breezy

commenti

Cerchiamo costantemente di migliorare i nostri prodotti Bugaboo, perciò siamo interessati ai vostri commenti su modelli, facilità d'uso, materiali e istruzioni.

Vi invitiamo a contattarci a seguente indirizzo:

Bugaboo Service
Postbus 1299
1000 BG Amsterdam
The Netherlands
service@bugaboo.com

11. garanzia

Bugaboo International BV, con sede ad Amsterdam (d'ora in poi denominato "Bugaboo"), in qualità di fabbricante, fornisce una garanzia sul Bugaboo Cameleon di sua produzione (d'ora in poi denominato "prodotto"), alle condizioni seguenti:

1. La garanzia ha una durata di 24 mesi, a partire dalla data dell'acquisto. La durata della garanzia non verrà mai prolungata, nemmeno in caso di riparazioni.
2. La presente garanzia è valida in tutto il mondo, ad eccezione di Stati Uniti e Canada.
3. La garanzia dà diritto alla riparazione, ma esplicitamente non alla sostituzione o alla restituzione del prodotto.
4. Bugaboo si assume la responsabilità del trasporto, inclusi i costi, del prodotto dal e al negoziante presso il quale il prodotto è stato acquistato (d'ora in poi denominato "negoziante"), a condizione che si tratti di una riparazione coperta dalla garanzia.
5. La garanzia è valida solo se, unitamente al prodotto difettoso, vengono forniti a Bugaboo i seguenti elementi:
 - una copia della ricevuta d'acquisto datata;
 - una descrizione chiara del problema.
6. La garanzia non è trasferibile e pertanto può usufruirne solo il primo proprietario.
7. La garanzia non influisce sui diritti dell'acquirente previsti dalla legge in vigore, come ad esempio il diritto di segnalare eventuali difetti al negoziante.

casi in cui la garanzia non è valida:

- Qualora l'utente abbia apportato o abbia fatto apportare modifiche o riparazioni senza il previo consenso scritto di Bugaboo o del negoziante.
- Qualora i difetti siano stati causati da negligenza o da un incidente e/o dall'uso o dalla manutenzione non conformi a quanto indicato nelle istruzioni per l'uso.
- Qualora il numero di serie sia stato danneggiato o rimosso.
- Qualora i danni al prodotto derivino dal normale logoramento.

importante

La garanzia ha una durata di 24 mesi a partire dalla data dell'acquisto. Qualora si riscontri un difetto, rivolgersi dapprima al negoziante. Se il negoziante non è in grado di risolvere il problema, è possibile rivolgersi a Bugaboo. La garanzia è valida soltanto se la scheda di garanzia è stata compilata interamente e rispedita a Bugaboo International BV. Scrivere il numero di serie del Bugaboo Cameleon sulla scheda di garanzia. Il numero di serie è riportato su un'etichetta apposta alla barra centrale dello chassis. Conservare con cura la ricevuta d'acquisto e le istruzioni per l'uso.