

0 - 15 kg

**Britax**

# AFFINITY

Britax AFFINITY

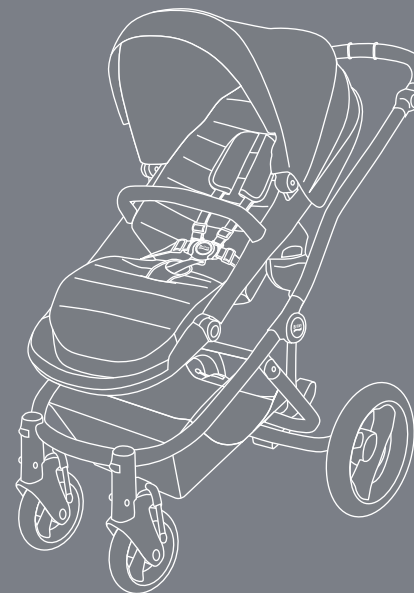

DE  
Gebrauchsanleitung

GB  
User Instructions

FR  
Mode d'emploi

ES  
Instrucciones de uso

PT  
Manual de instruções

IT  
Istruzioni per l'uso

RU  
Инструкция по эксплуатации

DK  
Brugsvejledning

NL  
Gebruiksaanwijzing

PL  
Instrukcja u

CZ  
Návod k použití

SK  
Návod na použitie

SE  
Bruksanvisning

NO  
Bruksveiledning

FI  
Käyttöohje

TR  
Kullanım talimatı

UA  
Інструкція з експлуатації

IL  
וראות שימוש



DE

Gebrauchsanleitung

## Inhalt

<b>1. Einführung</b>	<b>1</b>
<b>2. Sicherheitshinweise</b>	<b>2</b>
<b>3. Beschreibung</b>	<b>8</b>
<b>4. Montage</b>	<b>9</b>
4.1. Montage des Grundmodells	9
<b>5. Gebrauch</b>	<b>10</b>
5.1. Eignung und allgemeine Bemerkungen	10
5.2. Zusammenklappen des Produkts	11
5.3. Aufklappen des Produkts	12
5.4. Benutzen der Feststellbremse	13
5.5. Befestigen und Abnehmen der Sitzeinheit, der Babyschale und des Britax affinity Kinderwagen-Aufsatzes mit den Click & Go® Adaptern	13
<b>5.6. Einstellen des Sitzes</b>	<b>16</b>
5.6.1. Einstellen der Rückenlehnenposition	16
5.6.2. Einstellen der Höhe des Gurtzeuges	17
5.6.3. Einstellen der Fußstütze	19
5.6.4. Öffnen des Sicherheitsbügels	19
<b>5.7. Einstellen des Schiebegriffs</b>	<b>20</b>
<b>5.8. Anbringen und Abnehmen des Farbpakets</b>	<b>20</b>
<b>5.9. Anschnallen Ihres Kindes</b>	<b>24</b>
<b>5.10. Einstellen der Federung</b>	<b>25</b>
<b>5.11. Anbringen und Verwenden des Babyeinsatzes</b>	<b>25</b>
<b>5.12. Anlegen des Windschutzes</b>	<b>27</b>

GB

User instructions

## Contents

<b>1. Introduction</b>	<b>1</b>
<b>2. Safety Instructions</b>	<b>2</b>
<b>3. Description</b>	<b>8</b>
<b>4. Assembly</b>	<b>9</b>
4.1. Assembly of the Base Model	9
<b>5. Operation</b>	<b>10</b>
5.1. Suitability and general comments	10
5.2. Folding the product	11
5.3. Unfolding the product	12
5.4. Using the parking brake	13
5.5. Attaching and removing the seat unit, infant carrier and Britax affinity carrycot with the Click & Go® Adapters	13
<b>5.6. Adjusting the seat</b>	<b>16</b>
5.6.1. Adjusting the recline angle	16
5.6.2. Harness height adjustment	17
5.6.3. Adjusting the footrest	19
5.6.4. Opening the Bumper bar	19
<b>5.7. Adjusting the handle</b>	<b>20</b>
<b>5.8. Attaching and removing the colour pack</b>	<b>20</b>
<b>5.9. Harnessing your child</b>	<b>24</b>
<b>5.10. Adjusting the suspension</b>	<b>25</b>
<b>5.11. Installing and using the infant insert</b>	<b>25</b>
<b>5.12. Attaching the apron</b>	<b>27</b>

FR

Mode d'emploi

## Sommaire

<b>1. Introduction</b>	<b>1</b>
<b>2. Consignes de sécurité</b>	<b>2</b>
<b>3. Description</b>	<b>8</b>
<b>4. Montage</b>	<b>9</b>
4.1. Montage du modèle de base	9
<b>5. Utilisation</b>	<b>10</b>
5.1. Adaptation et remarques générales	10
5.2. Plier le produit	11
5.3. Déplier le produit	12
5.4. Utiliser le frein de garage	13
5.5. Attacher et retirer l'unité de siège, le lit d'auto et le berceau portable Britax affinity à l'aide des adaptateurs Click & Go®	13
<b>5.6. Ajuster le siège</b>	<b>16</b>
5.6.1. Ajuster l'angle de couchage	16
5.6.2. Ajustement de la hauteur du harnais	17
5.6.3. Ajuster le repose-pieds	19
5.6.4. Ouvrir la barre de butoir	19
<b>5.7. Ajuster la poignée</b>	<b>20</b>
<b>5.8. Attacher et retirer l'ensemble de couleur</b>	<b>20</b>
<b>5.9. Attacher votre enfant</b>	<b>24</b>
<b>5.10. Ajuster la suspension</b>	<b>25</b>
<b>5.11. Installer et utiliser l'insertion d'enfant</b>	<b>25</b>
<b>5.12. Attacher le tablier</b>	<b>27</b>

5.13. Anlegen des Regenverdecks	28	5.13. Attaching the raincover	28	5.13. Attacher le parapluie	28
5.14. Anbringen des Fußsacks	29	5.14. Attaching the cosytoes	29	5.14. Attacher le chauffe-pieds	29
5.15. Anbringen des UV-Schutzes	30	5.15. Attaching the uv cover	30	5.15. Attacher la protection UV	30
5.16. Hinterrad-Luftdruck	30	5.16. Rear wheel air pressure	30	5.16. Pression d'air de roues arrière	30
5.17. Feststellen und schnelles Abnehmen der Schwenkräder	31	5.17. Swivel-lock and front wheel quick release	31	5.17. Verrou pivotant et relâchement rapide des roues avant	31
5.18. Schnelles Abnehmen der Hinterräder	32	5.18. Rear wheel quick release	32	5.18. Relâchement rapide des roues arrière	32
6. Diebstahlschutz mit code-no.com	33	6. Theft Protection with code-no.com	33	6. Protection antivol avec code-no.com	33
7. Pflege Ihres Britax affinity	34	7. Taking care of your Britax affinity	34	7. Entretien de votre Britax affinity	34



DE

Gebrauchsanleitung

## 1. Einführung

Vielen Dank, dass Sie sich für den Britax affinity entschieden haben. Wir freuen uns, dass Ihr Britax affinity Ihr Kind sicher durch seine ersten Lebensjahre begleiten darf.

### WICHTIG:

- Lesen Sie die Gebrauchsanleitung sorgfältig durch und machen Sie sich mit dem Kinderwagen vertraut, bevor Sie ihn mit Ihrem Kind benutzen.
- Wenn Ihr Kinderwagen von anderen Personen verwendet wird, die nicht mit ihm vertraut sind (z.B. Großeltern), diesen stets die Benutzung erklären.
- Die Sicherheit Ihres Kindes kann beeinträchtigt werden, wenn Sie sich nicht an diese Gebrauchsanleitung halten.
- Die Gebrauchsanleitung sorgsam für eine spätere Konsultation aufbewahren.
- Benutzen Sie kein Zubehör, das nicht von Britax für die Verwendung mit dem Britax affinity zugelassen wurde. Dadurch wird Ihre Garantie ungültig und Ihr Produkt kann beschädigt werden.
- Es sollten nur von Britax stammende oder empfohlene Original-Ersatzteile mit dem Britax affinity verwendet werden.

**WARNUNG!** Lassen Sie Ihr Kind nicht mit dem Wagen spielen.

Wenn Sie noch Fragen zur Verwendung des Britax affinity oder dessen Zubehör haben, wenden Sie sich bitte an uns.

GB

User instructions

## 1. Introduction

Thank you for choosing the Britax affinity. We are pleased that your Britax affinity will accompany your child safely throughout the first years of his or her life.

### IMPORTANT:

- Read the instructions carefully and familiarize yourself with the stroller before you use it with your child.
- If your stroller is to be used by other people who are not familiar with it (such as grandparents), always show them how the stroller is used.
- Your child's safety may be put at risk if you do not follow these instructions.
- Keep the user instructions carefully so you can also look through them later.
- Do not use any accessories which have not been approved by Britax for use with the Britax affinity. This will void your warranty and might cause damage to your product.
- Only original replacement parts supplied or recommended by Britax should be used with the Britax affinity.

**WARNING!** Do not let your child play with the product.

If you have further questions regarding the use of the Britax affinity or its accessories, feel free to contact us.

FR

Mode d'emploi

## 1. Introduction

Merci d'avoir choisi Britax affinity. Nous sommes ravis de savoir que votre Britax affinity accompagnera votre enfant en toute sécurité tout au long des premières années de sa vie.

### IMPORTANT:

- Lisez les instructions soigneusement et familiarisez-vous avec la poussette avant de l'utiliser avec votre enfant.
- Si votre poussette est utilisée par d'autres personnes qui ne sont pas familiarisées avec son fonctionnement (par ex. grands-parents), montrez leur toujours comment utiliser la poussette.
- La sécurité de votre enfant peut être mise en danger si vous ne suivez pas ces instructions.
- Conservez les instructions d'utilisation soigneusement afin de pouvoir les consulter plus tard.
- N'utilisez pas d'accessoires qui n'ont pas été approuvés par Britax pour une utilisation avec Britax affinity. Cela annulerait votre garantie et pourrait endommager votre produit.
- N'utiliser que des pièces de rechange originales fournies ou recommandées par Britax avec Britax affinity.

**AVERTISSEMENT!** Ne laissez pas votre enfant jouer avec le produit.

Si vous avez des questions supplémentaires concernant l'utilisation de Britax affinity ou de ses accessoires, n'hésitez pas à nous contacter.

## 2. Sicherheitshinweise

**WARNUNG!** Dieser Kinderwagen ist geeignet für Kinder ab Geburt bis zu einem Gewicht von 17 kg

**WARNUNG!** Dieses Produkt ist nicht geeignet:

- als Ersatz für ein Bett oder Kinderbett. Babyschalen, Kinderwagen und Buggys dürfen nur zum Transport verwendet werden.
- zum Joggen, Rennen, Skaten oder Ähnlichem.
- für den Transport von mehr als einem Kind.
- für den gewerblichen Gebrauch.
- als Travel System in Verbindung mit anderen Babyschalen als den in dieser Gebrauchsanleitung aufgeführten.

**WARNUNG!** Vergewissern Sie sich vor Gebrauch, dass alle Verriegelungen geschlossen sind.

**WARNUNG!** Beim Tragen des Kinderwagens darauf achten, dass die Sicherheitsverriegelungen nicht versehentlich geöffnet werden.

**WARNUNG!** Beim Zusammenklappen des Gestells darauf achten, dass Sie und andere sich nicht einklemmen.

**WARNUNG!** Den Kinderwagen nicht zusammenklappen, wenn ein Kind darin sitzt.

**WARNUNG!** Vergewissern Sie sich, dass Ihr Kind beim Aufklappen und Zusammenklappen des Wagens außer Reichweite ist, um Verletzungen zu vermeiden.

**WARNUNG!** Ihr Kind stets im Kinderwagen anschnallen.

**WARNUNG!** Es ist zu überprüfen, dass der Kinderwagen-Aufsatz oder die Sitzeinheit oder der Autokindersitz vor Gebrauch korrekt eingerastet ist.

**WARNUNG!** Lassen Sie Ihr Kind nie unbeaufsichtigt.



## 2. Safety Instructions

**WARNING!** This stroller is suitable for children from birth up to a weight of 17kg

**WARNING!** This product is not suitable:

- As a substitute for a bed or cot. Carrycots, strollers and pushchairs may only be used for transport.
- For jogging, running, skating or the like.
- For transporting more than one child.
- For commercial use.
- As a travel system in combination with infant carriers other than the ones mentioned in this user guide.

**WARNING!** Ensure that all the locking devices are engaged before use.

**WARNING!** When carrying the stroller, make sure you do not open the safety locks by mistake.

**WARNING!** When folding the stroller frame, make sure you and others do not get trapped.

**WARNING!** Never fold the stroller when a child is sitting in it.

**WARNING!** To avoid injury ensure that your child is kept away when unfolding and folding this product.

**WARNING!** Always buckle your child into the stroller.

**WARNING!** Check that the pram body or seat unit or car seat attachment devices are correctly engaged before use.

**WARNING!** Never leave your child unattended.

## 2. Consignes de sécurité

**AVERTISSEMENT!** Cette poussette est conçue pour des enfants nouveau-nés et jusqu'à 17kg maximum

**AVERTISSEMENT!** Ce produit ne convient pas:

- comme remplacement de lit ou de berceau. Les berceaux portables, poussettes et buggies peuvent uniquement être utilisés pour le transport.
- pour la course, le skating ou similaire.
- pour le transport de plus d'un enfant.
- pour une utilisation commerciale.
- comme système de voyage en association avec d'autres lits d'auto que ceux indiqués dans ce manuel.

**AVERTISSEMENT!** Assurez-vous que tous les dispositifs de verrouillage sont enclenchés avant l'utilisation.

**AVERTISSEMENT!** Lorsque vous portez la poussette, assurez-vous que vous n'ouvrez pas les verrous de sécurité par erreur.

**AVERTISSEMENT!** Lorsque vous pliez le châssis de la poussette, assurez-vous de ne pas vous coincer les doigts ou de ne pas blesser un tiers.

**AVERTISSEMENT!** Ne pliez jamais la poussette lorsqu'un enfant est assis à l'intérieur.

**AVERTISSEMENT!** Pour éviter les blessures, assurez-vous que votre enfant est éloigné lorsque vous pliez et dépliez ce produit.

**AVERTISSEMENT!** Attachez toujours votre enfant dans la poussette.

**AVERTISSEMENT!** Vérifiez que le corps du landau ou l'unité de siège ou les dispositifs de fixation du siège automobile sont correctement enclenchés avant utilisation.

**AVERTISSEMENT!** Ne laissez jamais votre enfant sans surveillance.

DE

## Gebrauchsanleitung

**WARNUNG!** Beim Parken des Wagens stets die Bremse anziehen, bevor das Kind hineingesetzt oder herausgenommen wird.

**WARNUNG!** Die Rückenlehne während der Einstellung des Wagensitzes festhalten.

**WARNUNG!** Beim Einstellen des Wagens darauf achten, dass Ihr Kind außer Reichweite von sich bewegenden Teilen ist.

**WARNUNG!** Am Schiebegriff befestigte Lasten beeinträchtigen die Standfestigkeit des Wagens.

**WARNUNG!** Kind vor intensiver Sonneneinstrahlung schützen. Das Verdeck bietet keinen vollständigen Schutz vor gefährlicher UV-Strahlung.

**WARNUNG!** Wenn Sie ein anderes Gurtzeug nach der Norm EN13210 verwenden, finden Sie die D-Ring Befestigungen auf beiden Seiten des Kinderwagens.

**WARNUNG!** Verwenden Sie immer das richtig angelegte und eingestellte Gurtzeug.

**WARNUNG!** Stets den Schrittgurt in Verbindung mit dem Beckengurt verwenden.

**WARNUNG!** Das Gurtzeug immer passend einstellen, wenn Sie die Sitzposition Ihres Kindes ändern.

**WARNUNG!** Niemals den Sicherheitsbügel zum Tragen Ihrer Sitzeinheit oder Ihres Kinderwagens benutzen.

**WARNUNG!** Am Griff und/oder der Rückenlehne und/oder an den Seiten des Wagens befestigte Lasten beeinträchtigen die Standfestigkeit des Wagens.

Den Wagen nur mit festgestellter Bremse abstellen.

Stets prüfen, ob die Bremse korrekt angezogen ist.

Dieser Wagen (Travel System) wurde nach den Standards EN1888:2012 und EN1466:2004 entwickelt und hergestellt.

GB

## User instructions

**WARNING!** Always engage the brake when you park the stroller, before you put your child into it and before you remove your child.

**WARNING!** Hold the backrest securely while you adjust the stroller seat.

**WARNING!** When making adjustments, make sure your child cannot reach into moving parts.

**WARNING!** Loads on the push handle affect the stability of the stroller.

**WARNING!** Protect your child from strong sunlight. The hood does not provide complete protection from dangerous UV rays.

**WARNING!** If using an alternative harness conforming to EN13210, D ring attachments are found on each side of the pushchair.

**WARNING!** Always use a correctly fitted and adjusted harness.

**WARNING!** Always use the crotch strap in combination with the waist belt.

**WARNING!** Always re-adjust the harness when changing the seating position of your child.

**WARNING!** Never use the bumper bar to carry your seat unit or pushchair.

**WARNING!** Any load attached to the handle and/or to the back of the backrest and/or on the sides of the vehicle will affect the stability of the vehicle.

Only park the stroller with the brake applied. Always check that the brake is properly engaged.

This pushchair (travel system) has been developed and manufactured according to standards EN1888:2012 and EN1466:2004.

FR

## Mode d'emploi

**AVERTISSEMENT!** Enclenchez toujours le frein lorsque vous garez la poussette avant d'y installer l'enfant et avant de l'en retirer.

**AVERTISSEMENT!** Maintenez le dossier en toute sécurité lorsque vous ajustez le siège de la poussette.

**AVERTISSEMENT!** Lorsque vous effectuez des réglages, assurez-vous que votre enfant n'ait pas accès aux pièces mobiles.

**AVERTISSEMENT!** Toute charge attachée à la poignée affecte la stabilité de la poussette.

**AVERTISSEMENT!** Protégez votre enfant contre la lumière agressive du soleil. La capote ne fournit pas de protection totale contre les rayons UV dangereux.

**AVERTISSEMENT!** En cas d'utilisation d'un autre harnais conforme à l'EN13210, des fixations de bague en D se trouvent sur chaque côté de la poussette.

**AVERTISSEMENT!** Utilisez toujours un harnais correctement installé et ajusté.

**AVERTISSEMENT!** Utilisez toujours la courroie d'entrejambe en lien avec le ceinturon.

**AVERTISSEMENT!** Réajustez toujours le harnais lorsque vous modifiez la position d'assise de votre enfant.

**AVERTISSEMENT!** N'utilisez jamais la barre de butoir pour transporter l'unité de siège ou la poussette.

**AVERTISSEMENT!** Toute charge attachée à la poignée et / ou à l'arrière du dossier et / ou sur les côtés du véhicule affecteront la stabilité du véhicule.

Ne garez la poussette qu'avec le frein engagé. Vérifiez toujours que le frein est correctement engagé.

Cette poussette (système de voyage) a été développée et fabriquée conformément aux normes EN1888:2012 et EN1466:2004



DE

Gebrauchsanleitung

**Der Britax affinity kann in den folgenden Konfigurationen benutzt werden:**



Als Kinderwagen ab Geburt mit dem Babyeinsatz im Sitz des Britax affinity

**VORSICHT!** Bitte transportieren Sie Ihr Baby, solange es noch nichtselbstständig sitzen kann (mit ca. 6 Monaten), nur in der untersten Sitzstellung (Liege-/Schlafposition) mit richtig eingesetztem Babyeinsatz. Schnallen Sie Ihr Kind immer an. Führen Sie bei Kindern unter 6 Monaten die Schultergurte durch die unteren Gurtschlitze in der Rückenlehne und dem Babyeinsatz.



Als Sportwagen mit dem Britax affinity Sitz ab 6 Monaten bis 17 kg oder 3 Jahren.

**VORSICHT!** Transportieren Sie Ihr Kind nicht ohne Einlage in der Sitzeinheit, solange es noch keine 6 Monate alt ist oder nicht selbstständig aufrecht sitzen kann. Schnallen Sie Ihr Kind immer an. Führen Sie bei Kindern unter 6 Monaten die Schultergurte durch die unteren Gurtschlitze in der Rückenlehne und dem Babyeinsatz.

GB

User instructions

**The Britax affinity can be used in the following configurations:**



As a pushchair from birth with the infant insert in the Britax affinity seat

**CAUTION!** Until your child can sit upright unsupported (around 6 months), please only carry it in the most reclined seat position (lie-flat/sleeping position) with the correctly installed infant insert. Always buckle your child up. For children less than 6 months, route the shoulder straps through the lowest belt slots in the backrest and the infant insert.



As a buggy with the Britax affinity seat from 6 months up to 17kg or 3 years of age.

**CAUTION!** Do not carry your child without support in the seat unit under the age of 6 months or until your child can sit upright unsupported. Always buckle your child up. For children less than 6 months, route the shoulder straps through the lowest belt slots in the backrest and the infant insert.

FR

Mode d'emploi

**La poussette Britax affinity peut être utilisée dans les configurations suivantes:**



Comme poussette dès la naissance avec l'insertion d'enfant dans le siège Britax affinity

**ATTENTION!** Jusqu'à ce que votre enfant soit capable de se tenir assis à la verticale sans aide (vers 6 mois), faites attention à ne le transporter que dans la position de siège la plus allongée (allongé à plat / position de couchage) avec l'insertion d'enfant correctement installée. Attachez toujours votre enfant. Pour les enfants de moins de 6 mois, guidez les bretelles à travers les fentes les plus basses dans le dossier et l'insertion d'enfant.



Comme buggy avec le siège Britax affinity de 6 mois à 17kg ou 3 ans.

**ATTENTION!** Ne transportez pas votre enfant sans soutien dans l'unité de siège et s'il est âgé de moins de 6 mois ou jusqu'à ce que votre enfant puisse se tenir assis à la verticale sans aide. Attachez toujours votre enfant. Pour les enfants de moins de 6 mois, guidez les bretelles à travers les fentes les plus basses dans le dossier et l'insertion d'enfant.





Als Travel System mit Babyschale ab Geburt bis 13 kg

Der Britax affinity kann als Travel System mit den folgenden Britax Römer Babyschalen verwendet werden:

- **BABY-SAFE**
- **BABY-SAFE plus II**
- **BABY-SAFE plus SHR II**
- **BABY-SAFE Sleeper**

Eine Babyschale darf generell nur rückwärtsgerichtet auf dem Wagen transportiert werden. Bei Gebrauch als Travel System bitte die Anweisungen für Ihre Babyschale befolgen.



As a travel system with an infant carrier from birth up to 13kg

The Britax affinity can be used as a travel system with the following Britax Römer infant carriers:

- **BABY-SAFE**
- **BABY-SAFE plus II**
- **BABY-SAFE plus SHR II**
- **BABY-SAFE Sleeper**

An infant carrier must only be used facing rearwards on the pushchair. When used as a travel system, please follow the instructions for your infant carrier.



Comme système de voyage avec lit d'auto de la naissance à 13kg

La poussette Britax affinity peut être utilisée comme système de voyage avec les lits d'auto Britax Römer suivants:

- **BABY-SAFE**
- **BABY-SAFE plus II**
- **BABY-SAFE plus SHR II**
- **BABY-SAFE Sleeper**

Un lit d'auto ne doit être utilisé que face arrière sur la poussette. Lorsqu'il est utilisé comme système de voyage, veuillez suivre les instructions pour votre lit d'auto.



Als Travel System mit Britax affinity Kinderwagen-Aufsatz ab Geburt bis 9 kg

Der Britax affinity kann mit den folgenden Britax affinity Kinderwagen-Aufsätzen verwendet werden. Bei Verwendung mit einem Kinderwagen-Aufsatz bitte die Anweisungen für Ihren Kinderwagen-Aufsatz befolgen. Der Britax affinity Kinderwagen-Aufsatz darf generell nur rückwärtsgerichtet auf dem Wagen transportiert werden.



As a travel system with Britax affinity carrycot from birth to 9kg

The Britax affinity can be used with the Britax affinity carrycot. When used with the carrycot, please follow the instructions for it. The Britax affinity carrycot must only be used rearward facing on the pushchair.



Comme système de voyage avec berceau portable Britax affinity de la naissance à 9kg

La poussette Britax affinity peut être utilisée avec le berceau portable Britax affinity. Lors d'une utilisation avec le berceau portable, veuillez suivre les instructions correspondantes. Le berceau portable Britax affinity doit uniquement être utilisé face arrière sur la poussette.



DE

Gebrauchsanleitung

GB

User instructions

FR

Mode d'emploi

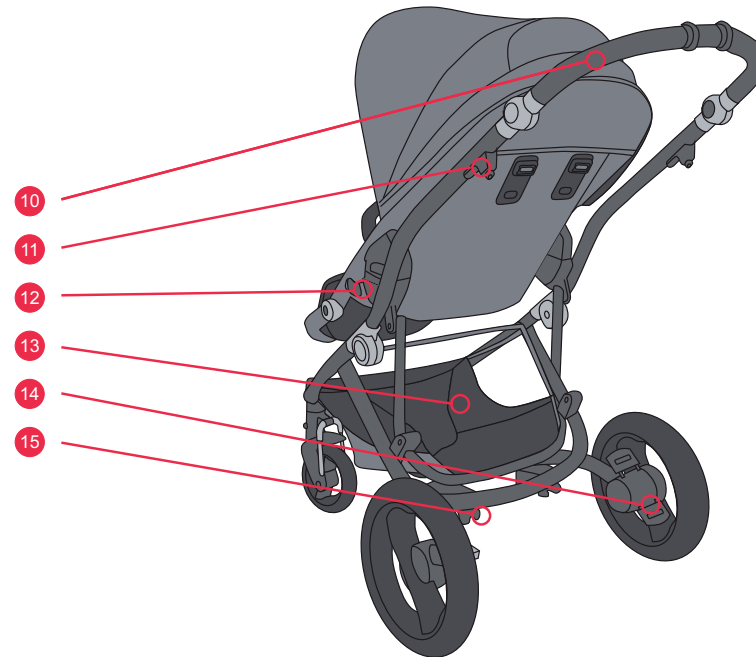
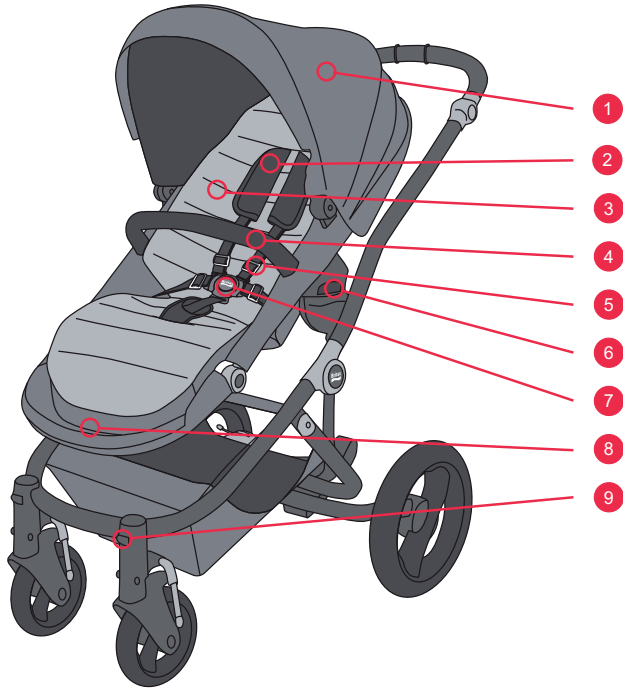

### 3. Beschreibung

Nr.	Beschreibung
1	Verdeck
2	Schulterpolster
3	Farbpaket
4	Sicherheitsbügel
5	Sitzgurtzeug
6	Click & Go Adapter
7	Gurtschloss
8	Fußstütze
9	Verriegelung für die Schwenkräder
10	Griff
11	Klappverriegelung
12	Einstellknopf für Sitzposition
13	Korb
14	Bremse
15	Federung

### 3. Description

No.	Description
1	Canopy
2	Shoulder pads
3	Colour pack
4	Bumper bar
5	Seat Harness
6	Click & Go adapter
7	Buckle
8	Foot rest
9	Lock for front swivel wheels
10	Handle
11	Fold lock
12	Recline angle
13	Basket
14	Brake
15	Suspension

### 3. Description

N°	Description
1	Auvent
2	Coussinets d'épaule
3	Ensemble de couleur
4	Barre de butoir
5	Harnais de siège
6	Adaptateur Click & Go
7	Boucle
8	Repose-pieds
9	Verrou pour roues pivotantes avant
10	Poignée
11	Verrou pliant
12	Angle de couchage
13	Panier
14	Frein
15	Suspension



DE

Gebrauchsanleitung

## 4. Montage

### 4.1. Montage des Grundmodells

Im Lieferumfang Ihres Britax affinity Grundmodells haben Sie erhalten:

- Gestell mit Rädern und Korb
- Graue Sitzeinheit mit Gurtzeug und Sicherheitsbügel
- Regenverdeck
- Babyeinsatz mit Schulterpolstern und Schrittpolster

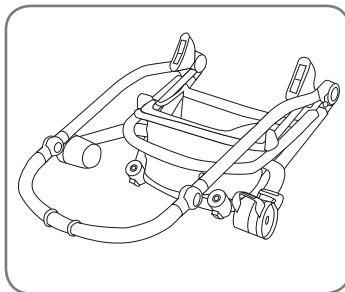

Öffnen Sie die Klappverriegelung und klappen Sie das Produkt auseinander

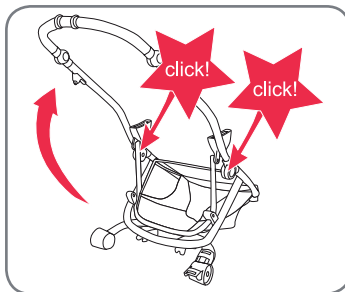

Vollständig aufklappen - stellen Sie sicher, dass das Mittelgelenk mit einem hörbaren Klicken einrastet

Wenn Sie Probleme haben, schlagen Sie im Abschnitt **Aufklappen des Produkts** nach

GB

User instructions

## 4. Assembly

### 4.1. Assembly of the Base Model

As part of your Britax affinity Base Model you have received:

- Chassis with wheels and basket
- Grey seat unit with harness and bumper bar
- Raincover
- Infant insert with shoulder pads and crotch pad

open fold lock and unfold the product

setup straight – ensure that central hinge clicks in with audible click

If you have any issue check section **unfolding the product**

FR

Mode d'emploi

## 4. Montage

### 4.1. Montage du modèle de base

Avec votre modèle de base Britax affinity, vous avez reçu:

- cadre avec roues et panier
- unité de siège gris avec harnais et barre de butoir
- parapluie
- insertion d'enfant avec coussinets à épaule et coussinet d'entrejambe

Ouvrez le verrou pliant et déployez le produit

Placez le produit debout – assurez-vous que la charnière centrale s'enclenche avec un clic audible

En cas de problème, consultez le chapitre **Déplier le produit**

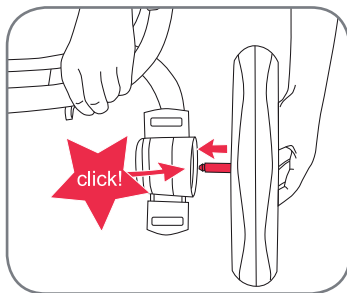

Stecken Sie die Vorder- und Hinterräder auf

click in front and rear wheels

clic sur les roues avant et arrière

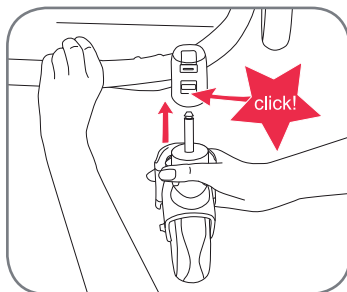

## 5. Gebrauch

### 5.1. Eignung und allgemeine Bemerkungen

**WARNUNG!** Sorgen Sie dafür, dass der Kinderwagen auf einer ebenen Fläche steht und die Bremse angezogen ist, bevor Sie Einstellungen am Wagen vornehmen. Wenn Einstellungen vorgenommen werden, darf sich kein Kind im Sitz befinden.

## 5. Operation

### 5.1. Suitability and general comments

**WARNING!** Before making any adjustments on the pushchair, ensure it is parked on an even surface and that the brake is engaged. Also ensure that when adjusting there is no child in the seat.

## 5. Utilisation

### 5.1. Adaptation et remarques générales

**AVERTISSEMENT!** Avant d'effectuer des ajustements sur la poussette, veillez à ce qu'elle soit garée sur une surface plane et à ce que le frein soit engagé. Assurez-vous également qu'aucun enfant ne soit installé dans le siège lors de l'ajustement.



DE

## Gebrauchsanleitung

Für den sicheren Gebrauch Ihres Britax affinity ist es wichtig, dass Sie die folgenden Gewichtsbeschränkungen für den Kinderwagen berücksichtigen:

- Maximales Insassengewicht: 17 kg
- Maximales Gewicht im Korb: 4 kg

## 5.2. Zusammenklappen des Produkts

**WARNUNG!** Vergewissern Sie sich beim Auf- und Zusammenklappen des Produkts immer, dass die Bremse angezogen ist und alle Verriegelungen richtig einrasten.

Sie können Ihren Britax affinity mit nach vorwärts gerichteter Sitzeinheit oder ohne die Sitzeinheit zusammenklappen. Das kompakteste Klappmaß erhalten Sie, wenn Sie die Sitzeinheit vollständig abnehmen und das Gestell zusammenklappen.

Drücken Sie zum Zusammenklappen des Produkts mit Ihrem Mittelfinger auf die Sekundärverriegelung auf der rechten Seite der oberen Stange des Kinderwagens und ziehen Sie mit Ihrem Zeigefinger den Entriegelungshebel auf beiden Seiten nach oben in Richtung Griff.

Klappen Sie das Produkt bis zum Boden nach unten, bis das Gestell sicher um die obere Stange einrastet und das Gestell verriegelt ist

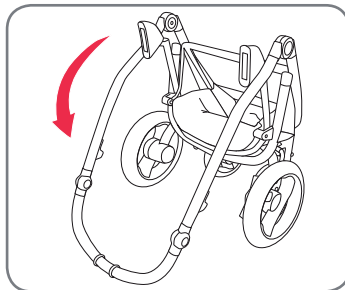
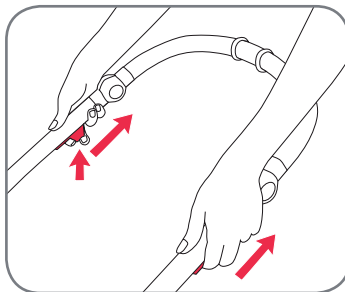

GB

## User instructions

In order to safely operate your Britax affinity it is important that you consider the following weight limits for the pushchair:

- Maximum occupant weight: 17kg
- Maximum weight in the basket: 4kg

## 5.2. Folding the product

**WARNING!** When folding and unfolding the product, always ensure that the brake is engaged all locks are properly engaged.

You can fold your Britax affinity with the seat unit forward facing or without the seat unit. For the most compact folding it is best to remove the seat unit entirely and fold the chassis.

To fold the product press the secondary lock on the right side of the pushchair's upper tube with your middle finger and pull the release trigger with your index finger upwards towards the handle on both sides.

Fold the product to the ground until the chassis lock safely locks around the upper tube and secures the chassis

FR

## Mode d'emploi

Afin d'utiliser votre Britax affinity en toute sécurité, il est important de prendre en compte les limitations de poids suivantes pour la poussette:

- poids maximal de l'occupant : 17kg
- poids maximal dans le panier : 4kg

## 5.2. Plier le produit

**AVERTISSEMENT!** Lorsque vous pliez et dépliez le produit, veillez toujours à ce que le frein soit engagé et à ce que tous les verrous soient correctement fermés.

Vous pouvez plier votre Britax affinity avec l'unité de siège face avant ou sans l'unité de siège. Pour un pliage moins encombrant encore, retirez entièrement l'unité de siège et pliez le cadre.

Pour plier le produit, appuyez le verrou secondaire sur le bon côté du tube supérieur de la poussette avec votre majeur et tirez la détente avec votre index vers le haut en direction de la poignée sur les deux côtés.

Pliez le produit au sol jusqu'à ce que le verrou du cadre s'enclenche correctement autour du tube supérieur et fixe le cadre

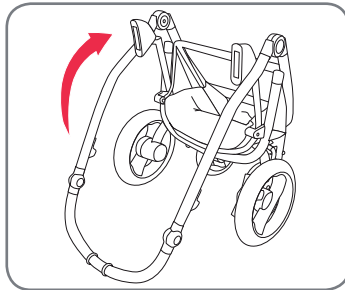
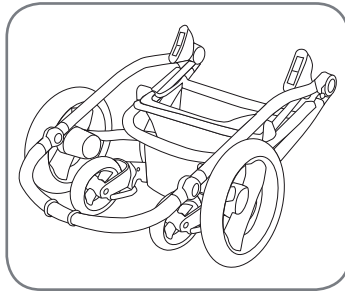

### 5.3. Aufklappen des Produkts

**WARNUNG!** Vergewissern Sie sich beim Auf- und Zusammenklappen des Produkts immer, dass die Bremse angezogen ist und alle Verriegelungen richtig einrasten.

Öffnen Sie die Klappverriegelung und ziehen Sie den Kinderwagen mit jeweils einer Hand an den Seiten des Wagens nach oben.

Achten Sie darauf, dass das Gestell richtig ausgeklappt ist und das Mittelgelenk mit einem hörbaren Klicken fest einrastet.

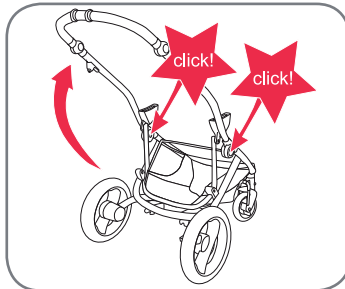

### 5.3. Unfolding the product

**WARNING!** When folding and unfolding the product, always ensure that the brake is engaged all locks are properly engaged.

Open the fold lock and pull the pushchair up with each hand holding onto one side of the stroller.

Ensure that the chassis is properly installed and that the central hinge has safely locked into place with an audible click noise.

### 5.3. Déplier le produit

**AVERTISSEMENT!** Lorsque vous pliez et dépliez le produit, veillez toujours à ce que le frein soit engagé et à ce que tous les verrous soient correctement fermés.

Ouvrez le verrou de pliage et tirez la poussette vers le haut avec une main sur chaque côté de la poussette.

Veillez à ce que le cadre soit correctement installé et à ce que la charnière centrale soit correctement verrouillée en place avec un clic audible.



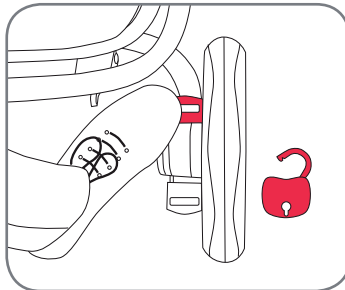
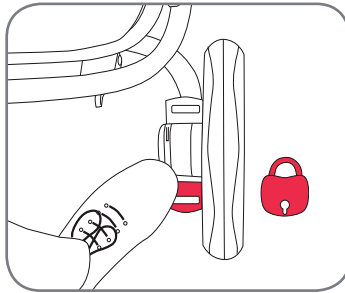

DE Gebrauchsanleitung

#### 5.4. Benutzen der Feststellbremse

**WARNUNG!** Achten Sie beim Feststellen der Bremse immer darauf, diese durch leichtes Drücken gegen den Kinderwagen mit beiden Händen am Griff zu prüfen.

**WARNUNG!** Es befinden sich Bremskabeleinsteller unterhalb des Korbs. Die Einstellung der Kabeleinsteller darf nicht verändert werden. Dafür ist geschultes Personal von Britax erforderlich.

##### Feststellen der Bremse

Drücken Sie zum Feststellen der Bremse das hintere Ende (markiert mit einem roten Streifen) des Bremspedals nach unten

##### Lösen der Bremse

Drücken Sie zum Lösen der Bremse das vordere Ende (markiert mit einem grünen Streifen) des Bremspedals nach unten

#### 5.5. Befestigen und Abnehmen der Sitzeinheit, der Babyschale und des Britax affinity Kinderwagen-Aufsatzes mit den Click & Go® Adaptern

**WARNUNG!** Achten Sie bitte beim Befestigen des Kinderwagen-Aufsatzes und der Babyschalen darauf, deren Gebrauchsanleitungen zu befolgen.

GB User instructions

#### 5.4. Using the parking brake

**WARNING!** When engaging the brake always ensure that you test it by carefully pushing the pushchair with both hands still on the handle bar.

**WARNING!** There are brake cable adjusters underneath the basket. Please do not change the setting on the cable adjusters. This needs trained Britax personnel.

##### Engaging the brake

To engage the brake push the rear end (marked with the red strip) of the brake pedal down

##### Releasing the brake

To release the brake push the front end (marked with the green strip) of the brake pedal down

#### 5.5. Attaching and removing the seat unit, infant carrier and Britax affinity carrycot with the Click & Go® Adapters

**WARNING!** For attaching the carrycot and infant carriers, please ensure that you follow their user instructions.

FR Mode d'emploi

#### 5.4. Utiliser le frein de garage

**AVERTISSEMENT!** Lorsque vous engagez le frein, veillez toujours à le tester en poussant prudemment la poussette avec les deux mains sur la poignée.

**AVERTISSEMENT!** Des tendeurs de câble de frein se trouvent sous le panier. Ne modifiez pas le réglage des tendeurs de câble. Cela nécessite un employé Britax spécialisé.

##### Engager le frein

Pour engager le frein, poussez l'extrémité arrière (marquée par une bande rouge) de la pédale de frein

##### Relâcher le frein

Pour relâcher le frein, poussez l'extrémité avant (marquée par une bande verte) de la pédale de frein

#### 5.5. Attacher et retirer l'unité de siège, le lit d'auto et le berceau portable Britax affinity à l'aide des adaptateurs Click & Go®

**AVERTISSEMENT!** Pour attacher le berceau portable et les lits d'auto, assurez-vous de suivre les instructions d'utilisation correspondantes. The Britax affinity uses the innovative Click & Go® attachment system.



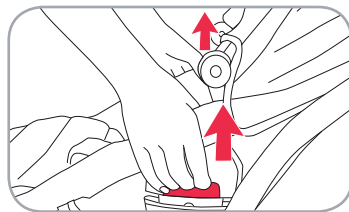
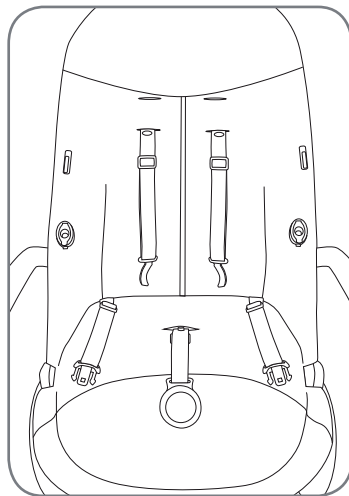

Der Britax affinity verwendet das innovative Click & Go® Befestigungssystem. Die Britax affinity Sitzeinheit, der Kinderwagen-Aufsatz und die Britax Römer Babyschalen verwenden das gleiche Adaptersystem für die Befestigung am Gestell des Britax affinity.

Befestigung
<b>Sitzeinheit</b>
<b>Erlaubte Ausrichtungen</b>
Vorwärts oder rückwärts gerichtet
<b>Befestigen/Abnehmen</b>
<p>Platzieren Sie zum Befestigen einfach die Click &amp; Go® Adapter über den Gestellaufnahmen und drücken Sie die Sitzeinheit in die Aufnahmen. Die Adapter sollten mit einem hörbaren Klicken einrasten.</p> <p><b>WARNUNG!</b> Vor Gebrauch des Kinderwagens immer darauf achten, dass der Click &amp; Go® Adapter Ihrer Sitzeinheit vollständig eingerastet ist!</p> <p>Ziehen Sie zum Abnehmen mit beiden Händen den rechten und linken Hebel des Click &amp; Go® Adapters an Ihrer Sitzeinheit nach oben und ziehen Sie die Sitzeinheit aus dem Gestell.</p>

The Britax affinity uses the innovative Click & Go® attachment system. The Britax affinity seat unit, carrycot and Britax Römer infant carriers use the same adapter system to be attached to the Britax affinity chassis.

Attachment
<b>Seat unit</b>
<b>Directions allowed</b>
Forward or rearward facing
<b>How to attach/release</b>
<p>To attach, just place the Click &amp; Go® adapters over the chassis sockets and push the seat unit into the socket. The adapters will click in with an audible click.</p> <p><b>WARNING!</b> Always ensure that your seat unit Click &amp; Go® adapter is fully connected before using the pushchair!</p> <p>To release, use both hands to pull the left and right trigger of the Click &amp; Go® adapter on your seat unit upwards and pull the seat unit away from the chassis.</p>

La poussette Britax affinity utilise le système de fixation innovant Click & Go®. L'unité de siège Britax affinity, le berceau portable et les lits d'auto Britax Römer utilisent le même système d'adaptateur pour la fixation au cadre Britax affinity.

Fixation
<b>Unité de siège</b>
<b>Directions autorisées</b>
Face avant ou arrière
<b>Comment fixer / relâcher</b>
<p>Pour la fixation, placez simplement les adaptateurs Click &amp; Go® sur les douilles du cadre et poussez l'unité de siège dans la douille. Les adaptateurs s'enclenchent avec un clic audible.</p> <p><b>AVERTISSEMENT!</b> Assurez-vous toujours que l'adaptateur Click &amp; Go® de votre unité de siège soit entièrement connecté avant d'utiliser la poussette!</p> <p>Pour relâcher, utilisez les deux mains pour tirer vers le haut la détente gauche et droite de l'adaptateur Click &amp; Go® sur votre unité de siège et tirez l'unité de siège hors du cadre.</p>

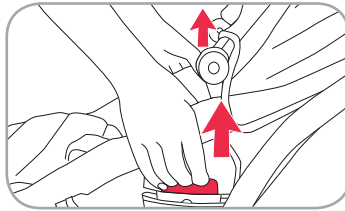
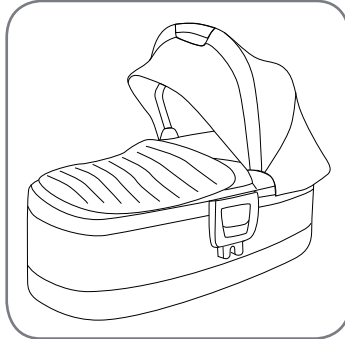

DE Gebrauchsanleitung

**Befestigung**

**Kinderwagen-Aufsatz**

**Erlaubte Ausrichtungen**

Nur rückwärts gerichtet



**Befestigen/Abnehmen**

Platzieren Sie zum Befestigen einfach die Click & Go® Adapter über den Gestellaufnahmen und drücken Sie die Sitzeinheit in die Aufnahmen. Die Adapter sollten mit einem hörbaren Klicken einrasten.

**WARNUNG!** Vor Gebrauch des Kinderwagens immer darauf achten, dass der Click & Go® Adapter Ihres Kinderwagen-Aufsatzes vollständig eingerastet ist!

Ziehen Sie zum Abnehmen mit beiden Händen den rechten und linken Hebel des Click & Go® Adapters an Ihrem Kinderwagen-Aufsatz nach oben und ziehen Sie den Kinderwagen-Aufsatz aus dem Gestell.

GB User instructions

**Attachment**

**Carrycot**

**Directions allowed**

Rearward facing only



**How to attach/release**

To attach, just place the Click & Go® adapters over the chassis sockets and push the seat unit into the socket. The adapters will click in with an audible click.

**WARNING!** Always ensure that your carrycot Click & Go® adapter is fully connected before using the pushchair!

To release, use both hands to pull the left and right trigger of the Click & Go® adapter on your carrycot upwards and pull the carrycot away from the chassis.

FR Mode d'emploi

**Fixation**

**Berceau portable**

**Directions autorisées**

Face arrière uniquement



**Comment fixer / relâcher**

Pour la fixation, placez simplement les adaptateurs Click & Go® sur les douilles du cadre et poussez l'unité de siège dans la douille. Les adaptateurs s'enclenchent avec un clic audible.

**AVERTISSEMENT!** Assurez-vous toujours que l'adaptateur Click & Go® de votre berceau portable soit entièrement connecté avant d'utiliser la poussette!

Pour relâcher, utilisez les deux mains pour tirer vers le haut la détente gauche et droite de l'adaptateur Click & Go® sur votre berceau portable et tirez le berceau portable hors du cadre.



<b>Befestigung</b>
<b>Babyschale</b>
<b>Erlaubte Ausrichtungen</b>
Nur rückwärts gerichtet

<b>Befestigen/Abnehmen</b>
Halten Sie sich bitte an die Anweisungen in der Gebrauchsanleitung Ihrer Babyschale

<b>Attachment</b>
<b>Infant carrier</b>
<b>Directions allowed</b>
Rearward facing only

<b>How to attach/release</b>
Please follow the instructions in the user guide of your infant carrier

<b>Fixation</b>
<b>Lit d'auto</b>
<b>Directions autorisées</b>
Face arrière uniquement

<b>Comment fixer / relâcher</b>
Veuillez respecter les instructions du mode d'emploi de votre lit d'auto

## 5.6. Einstellen des Sitzes

### 5.6.1. Einstellen der Rückenlehnenposition

**WARNUNG!** Achten Sie beim Einstellen des Sitzwinkels immer darauf, dass der Verriegelungsmechanismus der Rückenlehne richtig eingerastet ist, bevor Sie den Kinderwagen benutzen.

Sie können die Rückenlehne auf vier verschiedene Positionen einstellen. Die Position des Sitzes lässt sich bei vorwärts oder rückwärts gerichtetem Sitz im Gestell einstellen.

## 5.6. Adjusting the seat

### 5.6.1. Adjusting the recline angle

**WARNING!** When adjusting the seat angle, always ensure that the recline locking mechanism has properly locked in before using the pushchair.

You can adjust the recline angle to four different positions. The angle of the seat can be adjusted with the seat forward or rearward facing on the chassis.

## 5.6. Ajuster le siège

### 5.6.1. Ajuster l'angle de couchage

**AVERTISSEMENT!** Lorsque vous ajuster l'angle du siège, assurez-vous toujours que le mécanisme de verrouillage de la position couchée soit correctement verrouillé avant d'utiliser la poussette.

Vous pouvez ajuster l'angle de couchage dans quatre positions différentes. L'angle du siège peut être ajusté avec le siège orienté vers l'avant ou l'arrière du cadre.



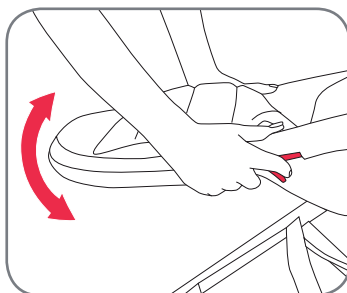

**DE** Gebrauchsanleitung

Legen Sie zum Einstellen der Sitzposition beide Hände auf die untere Stange der Sitzeinheit und ziehen Sie mit Ihrem linken und rechten Zeigefinger den Einstellhebel zum Entriegeln des Sitzes nach unten. Sie können dann den Winkel einstellen und die Einstellhebel loslassen.

**GB** User instructions

To adjust the angle of the seat, place both hands on the lower tube of the seat unit and use your left and right hand index finger to pull the recline adjuster down to unlock the seat. Then you can adjust the angle and release the recline adjusters.

**FR** Mode d'emploi

Pour ajuster l'angle du siège, placez les deux mains sur le tube inférieur de l'unité de siège et utilisez votre index gauche et droit pour pousser l'ajustement de couchage pour déverrouiller le siège. Vous pouvez ensuite ajuster l'angle et relâcher les ajustements de couchage.

**5.6.2. Einstellen der Höhe des Gurtzeuges**

Das Gurtzeug kann auf zwei verschiedene Höhen eingestellt werden. Achten Sie immer darauf, dass für das Kind im Sitz die richtige Höhe eingestellt ist.

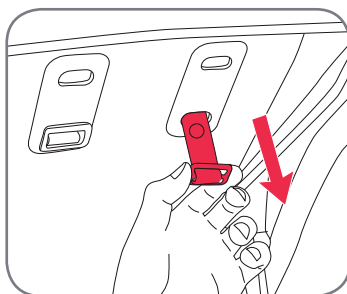

Achten Sie beim Einstellen der Gurthöhe darauf, dass das Gurtschloss offen ist und die Hüftgurtschlosszunge von der Schultergurtschlosszange getrennt ist. Achten Sie ebenfalls darauf, dass die Druckknöpfe zur Verbindung der Schulterpolster mit dem Gurtzeug geöffnet sind. Ziehen Sie den Gurt nach hinten aus der Rückenlehne

**5.6.2. Harness height adjustment**

The harness can be adjusted to two different heights. Always ensure that the correct height for the occupying child is adjusted.

To adjust the harness height ensure that the buckle is open and that the waist strap tongue is disconnected from the shoulder strap tongue. Also ensure that the button connecting the shoulder pads to the harness are opened. Pull the harness strap out on behind the backrest

**5.6.2. Ajustement de la hauteur du harnais**

Le harnais peut être ajusté sur deux hauteurs différentes. Assurez-vous toujours que la hauteur correcte soit ajustée pour l'occupant.

Pour ajuster la hauteur de harnais, assurez-vous que la boucle soit ouverte et que la languette de la ceinture soit déconnectée de la languette des bretelles. Assurez-vous également que le bouton connectant les coussinets d'épaule avec le harnais soit ouvert. Retirez la courroie de harnais derrière le dossier

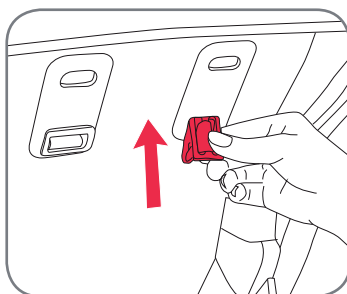

Drehen Sie die Halteklammer um 90 Grad und führen Sie sie, wie in der Abbildung dargestellt, durch den Gurtschlitz in der Rückenlehne

Turn the retainer clip 90 degrees and feed it through the hole in the backrest as shown in the image

Tournez le clip de retenue sur 90 degrés et alimentez-le à travers le trou du harnais du dossier, comme cela est représenté sur l'image

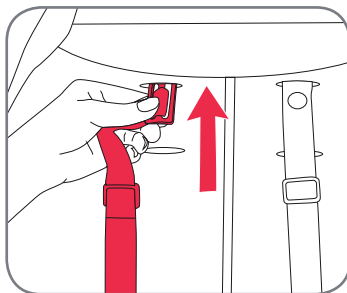

Ziehen Sie den Gurthalter auf die Vorderseite der Rückenlehne  
Drücken Sie den Gurthalter durch den anderen Gurthöhenschlitz auf die Hinterseite der Rückenlehne

Pull the harness retainer through to the front side of the backrest  
Push the harness retainer through the other harness height hole towards the rear side of the backrest

Tirez la retenue du harnais à travers le côté avant du dossier  
Tirez la retenue du harnais à travers l'autre trou de hauteur du harnais vers l'arrière du dossier

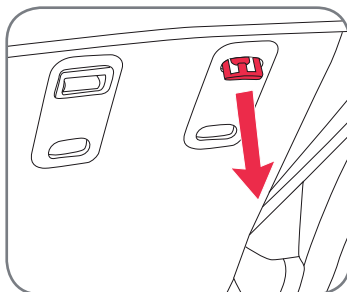

Ziehen Sie den Gurthalter erneut durch den Schlitz

Pull the harness retainer through the hole again

Tirez à nouveau la retenue du harnais à travers le trou

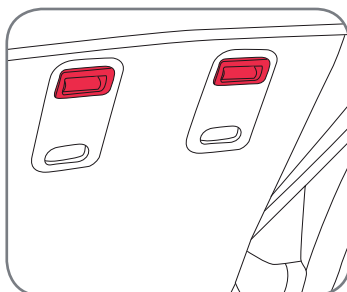

Achten Sie darauf, dass der Gurthalter wieder um 90 Grad gedreht ist, damit er das Gurtzeug, wie in der Abbildung dargestellt, richtig sichert.

Ensure that the harness retainer is turned 90 degrees again so that it properly retains the harness as shown in the image.

Vérifiez que la retenue du harnais est à nouveau tournée sur 90 degrés de sorte à retenir correctement le harnais, comme cela est représenté sur l'image.

Achten Sie darauf, die Schulterpolster wieder richtig anzubringen und auch die Druckknöpfe für die Befestigung am Gurtzeug zu schließen.

Ensure to install the shoulder pads again properly including the button to secure them to the harness.

Assurez-vous de réinstaller les coussinets d'épaule correctement, y compris le bouton servant à les fixer au harnais.



DE

Gebrauchsanleitung

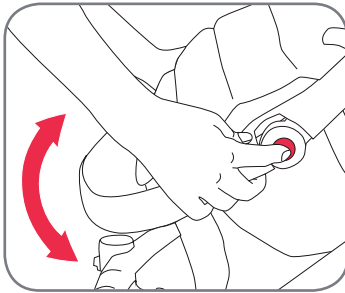

### 5.6.3. Einstellen der Fußstütze

Legen Sie Ihre Hände zum Einstellen der Fußstütze auf beide Seiten der Fußstütze und drücken Sie mit Ihren Zeigefingern zum Entriegeln der Fußstütze auf den Einstellknopf. Stellen Sie anschließend den Winkel ein und lassen Sie die Knöpfe los. Vergewissern Sie sich, dass die Fußstütze einrastet.

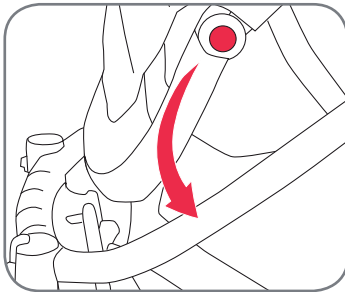

Für große Kinder ist die Fußstütze am Sitz unter Umständen zu kurz. In diesem Fall können Sie die Fußstütze weiter nach unten einstellen, damit Ihr Kind die Füße auf die Stoßstange vorne am Kinderwagen stellen kann. Diese Einstellung ist nur bei vorwärts gerichteter Sitzeinheit möglich.

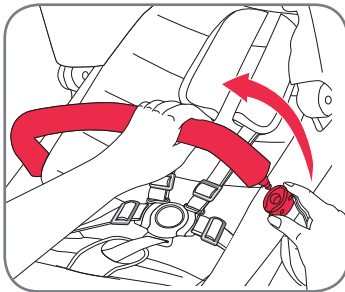

### 5.6.4. Öffnen des Sicherheitsbügels

Der Sicherheitsbügel kann auf jeder Seite der Sitzeinheit geöffnet werden. Drücken Sie zum Öffnen des Sicherheitsbügels einfach den Knopf unter der Steckverbindung mit dem Sitz und ziehen Sie ihn auf.

GB

User instructions

### 5.6.3. Adjusting the footrest

To adjust the footrest place your hands on both sides of the footrest and push the adjuster button in with your index finger to unlock the footrest.

Then adjust the angle and release with your finger. Make sure the footrest locks into place.

For tall children, the footrest on the seat might be too short. In that case you can adjust the footrest further and have your child place their feet on the bumper on the front of the pushchair. This is only possible with the seat unit forward facing.

### 5.6.4. Opening the Bumper bar

The bumper bar opens on either side of the seat unit. To open the bumper bar, just press the button underneath the connector to the seat unit and pull it open.

FR

Mode d'emploi

### 5.6.3. Ajuster le repose-pieds

Pour ajuster le repose-pieds, placez vos mains sur les deux côtés du repose-pieds et poussez le bouton d'ajustement avec votre index pour déverrouiller le repose-pieds. Ajustez ensuite l'angle et relâchez avec votre doigt. Vérifiez que le repose-pieds s'enclenche correctement.

Il est possible que le repose-pieds sur le siège soit trop court pour les grands enfants. Dans ce cas, vous pouvez encore ajuster le repose-pieds et votre enfant peut placer ses pieds sur le butoir à l'avant de la poussette. Cela est uniquement possible si l'unité de siège est placée vers l'avant.

### 5.6.4. Ouvrir la barre de butoir

La barre de butoir peut s'ouvrir sur les deux côtés de l'unité de siège. Pour ouvrir la barre de butoir, appuyez simplement sur le bouton situé sous le connecteur de l'unité de siège et ouvrez-la en tirant.

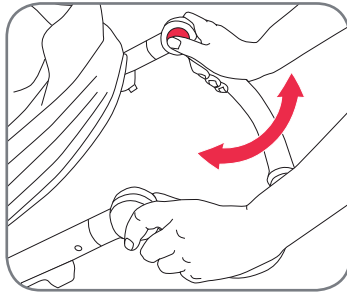

### 5.7. Einstellen des Schiebegriffs

Legen Sie zum Einstellen des Griffs die Hände auf beide Seiten des Griffs, wie in der Abbildung dargestellt, und drücken Sie mit den Daumen auf den Einstellknopf.

Stellen Sie anschließend den Griff ein lassen Sie den Knopf los. Vergewissern Sie sich vor Gebrauch des Kinderwagens, dass der Griff fest eingerastet ist.

### 5.7. Adjusting the handle

To adjust the handle, place your hand on both sides of the handle as shown and press the handle adjustment button with your thumbs.

Then adjust the handle and release the button. Ensure that the handle is locked in safely before using the pushchair.

### 5.7. Ajuster la poignée

Pour ajuster la poignée, placez vos mains sur les deux côtés de la poignée comme cela est indiqué et poussez le bouton d'ajustement de la poignée avec vos pouces.

Ajustez ensuite la poignée et relâchez le bouton. Assurez-vous que la poignée est verrouillée en toute sécurité avant d'utiliser la poussette.

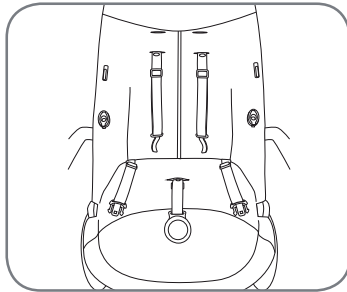

### 5.8. Anbringen und Abnehmen des Farbpakets

**So bringen Sie das Farbpaket an:**

Nehmen Sie den Sicherheitsbügel ab und öffnen Sie das Gurtzeug der Sitzeinheit. Vergewissern Sie sich, dass die Schultergurte durch die richtigen Gurthöhenschlitze laufen (schlagen Sie für Hilfe im Abschnitt „Einstellen des Sitzes“ nach).

### 5.8. Attaching and removing the colour pack

**To attach the colour pack:**

Remove the bumper bar and open the harness of the seat unit. Ensure that the shoulder straps are routed through the correct height harness holes (see adjusting the seat for help).

### 5.8. Attacher et retirer l'ensemble de couleur

**Pour attacher l'ensemble de couleur :**

Retirez la barre de butoir et ouvrez le harnais de l'unité de siège. Assurez-vous que les bretelles sont guidées à travers les trous de harnais à la bonne hauteur (voir Ajuster le siège pour plus d'informations).

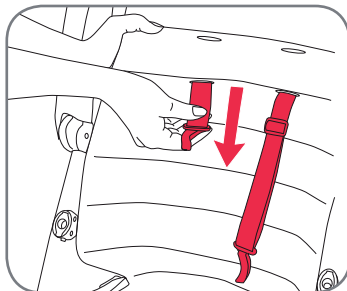

Führen Sie die Schultergurte (links und rechts) durch die richtigen Schultergurtschlitze am Sitzpolster.

Feed the shoulder straps (left and right) through the shoulder correct strap slots on the seat pad.

Alimentez les bretelles (gauche et droite) à travers les fentes d'épaule correctes sur le coussin du siège.



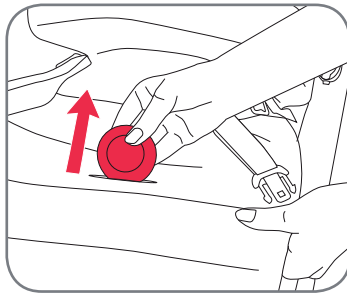

DE Gebrauchsanleitung

Führen Sie den Schrittgurt durch den Schlitz in der Sitzfläche des Sitzpolsters

GB User instructions

Feed the crotch strap through the hole in the seat surface of the seat pad

FR Mode d'emploi

Alimentez la courroie d'entrejambe à travers le trou sur la surface du siège du coussin

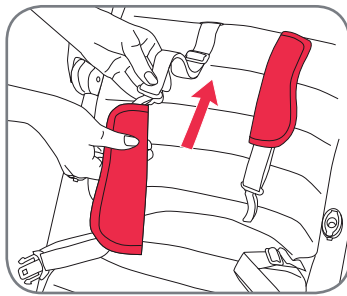

Fädeln Sie die Schulterpolster auf die Schultergurte. Jedes Schulterpolster hat auf der Innenseite des schmalen Endes einen Druckknopf. Achten Sie darauf, dass sich der Druckknopf auf der Rückseite des Schulterpolsters befindet, damit er auf den Knopf am Schultergurt passt  
Dieser Schritt muss für das rechte und linke Schulterpolster durchgeführt werden

Slide the shoulder pads onto the shoulder straps. Every shoulder pad has a popper on the inside of the narrower end. Ensure that the popper is on the back of the shoulder pad so that it can fit onto the button on top of the shoulder strap  
This needs to be done for left and right shoulder pad

Glissez les coussinets d'épaule sur les bretelles. Chaque coussinet d'épaule dispose d'un bouton-poussoir à l'intérieur de l'extrémité étroite. Assurez-vous que le bouton-poussoir se trouve à l'arrière du coussinet d'épaule de sorte à s'adapter au bouton situé en haut de la bretelle  
Cela doit être effectué pour le coussinet d'épaule de gauche et de droite

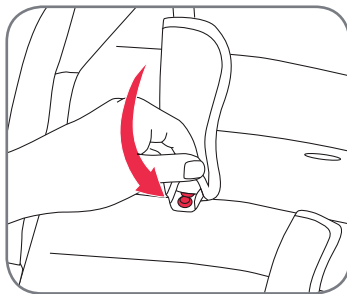

Schließen Sie die Druckknöpfe zwischen dem Schulterpolster und dem Schultergurt.  
Dieser Schritt muss für das rechte und linke Schulterpolster durchgeführt werden

Close the button between the shoulder pad and the shoulder strap.  
This needs to be done for left and right shoulder pad

Fermez le bouton entre le coussinet d'épaule et la bretelle.  
Cela doit être effectué pour le coussinet d'épaule de gauche et de droite



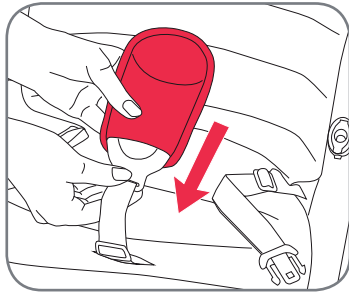

Schieben Sie das Gurtschloss durch den Schrittgurt

Slide the buckle through the crotch strap

Glissez la boucle à travers la courroie d'entrejambe

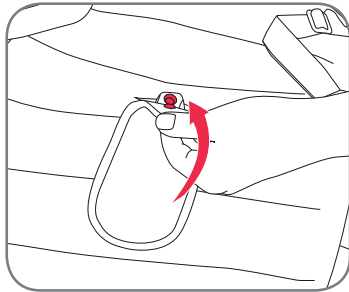

Schließen Sie den Druckknopf auf der Innenseite des unteren Endes des Schrittpolsters und stellen Sie sicher, dass es am Schrittgurt befestigt ist

Close the popper on inside of the lower end of the crotch pad and ensure it is connected to the crotch strap

Fermez le bouton-poussoir à l'intérieur de l'extrémité inférieure de la courroie d'entrejambe et vérifiez qu'elle est accrochée à la courroie d'entrejambe

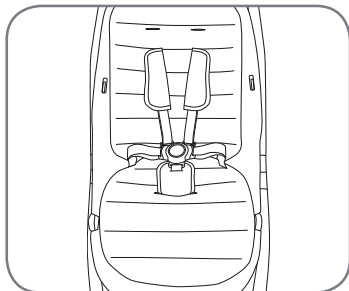

Achten Sie darauf, dass der Sitz wie in der Abbildung aussieht und die Schulterpolster, das Sitzpolster sowie das Schrittpolster entsprechend angeordnet sind.

Ensure that the seat looks like in the picture with shoulder pads, seat pad and crotch pad assembled.

Vérifiez que le siège soit semblable à l'image avec les coussinets d'épaule, le coussin et la courroie d'entrejambe assemblés.



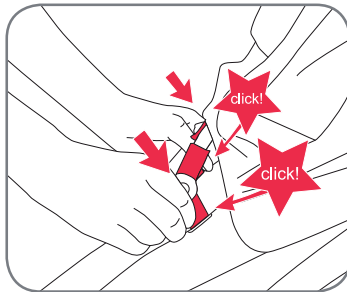

DE Gebrauchsanleitung

Schieben Sie die linken und rechten Befestigungszungen des Verdeckes in die Sitzschlitze. Vergewissern Sie sich, dass das Verdeck auf beiden Seiten mit einem hörbaren Klicken einrastet

GB User instructions

Slide left and right connector tongues of the canopy into the seat slots. Make sure the canopy is clicking in with an audible click on both sides

FR Mode d'emploi

Glissez les languettes de fixation droite et gauche de l'auvent dans les fentes du siège. Assurez-vous que l'auvent s'enclenche avec un clic audible des deux côtés

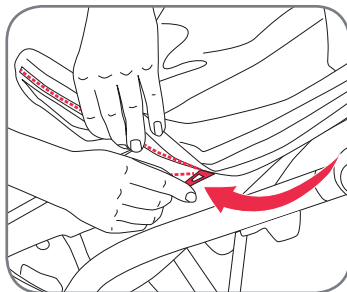

Schließen Sie zum Befestigen des Verdeckes den Reißverschluss ausgehend von der rechten Seite der Sitzeinheit

Close the zipper to attach the canopy, starting on the right side of the seat unit

Fermez la fermeture éclair pour raccorder l'auvent en débutant du côté droit de l'unité de siège

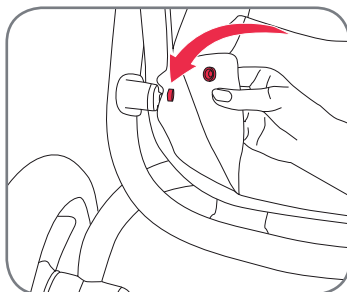

Nehmen Sie die Korbeinlage und klippen Sie sie, wie in der Abbildung dargestellt, auf die Knöpfe links und rechts am Korb

Take the basket inlay and clip it onto the buttons left and right of the basket as shown in the image

Prenez l'incrustation du panier et accrochez-la sur les boutons de gauche et de droite du dossier, comme cela est représenté sur l'image

Führen Sie zum Abnehmen des Farbpaketes die oben aufgeführten Schritte in umgekehrter Reihenfolge aus.

To remove the colour pack, perform the actions as set out above in reverse order.

Pour retirer l'ensemble de couleur, effectuez les actions indiquées ci-dessus dans l'ordre inverse.

## 5.9. Anschließen Ihres Kindes

**WARNUNG!** Stets richtig angelegtes und eingestelltes Gurtzeug verwenden!

**WARNUNG!** Stets den Schrittgurt in Verbindung mit dem Beckengurt verwenden!

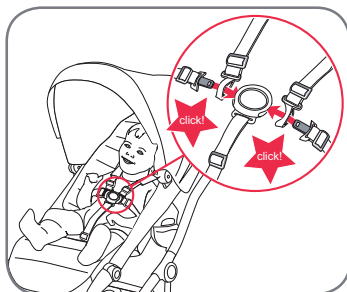

### Zum Schließen des Gurtzeugs:

- Fädeln Sie die Schultergurt-Schlosszunge durch die Hüftgurt-Schlosszunge und stecken Sie sie in das Gurtschloss

### Zum Einstellen des Gurtzeugs:

- Stellen Sie das Gurtzeug ein, indem Sie die Gurtversteller an den Schulter- und Hüftgurten auf die erforderliche Länge verschieben.

**VORSICHT!** Das Gurtzeug immer passend einstellen, wenn Sie die Sitzposition Ihres Kindes ändern.

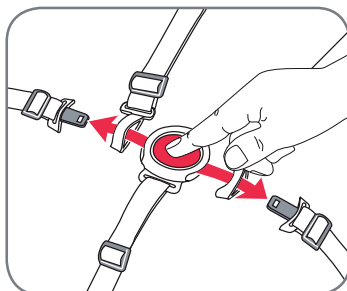

### Zum Öffnen des Gurtzeugs:

- Drücken Sie auf den Knopf am Gurtschloss und ziehen Sie die Hüft- und Schultergurte aus dem Schloss



## 5.9. Harnessing your child

**WARNING!** Always use a correctly fitted and adjusted harness!

**WARNING!** Always use the crotch strap in combination with the waist belt!

### To close the harness:

- Thread the shoulder strap buckle tongue through the waist strap tongue and click into the buckle

### To adjust the harness:

- Adjust the harness by moving the adjuster clips on the shoulder strap and waist straps to the required lengths.

**CAUTION!** Always re-adjust the harness when changing the seating position of your child.

### To open the harness:

- Push the button on the buckle and release waist and shoulder straps from the buckle

## 5.9. Attacher votre enfant

**AVERTISSEMENT!** Utilisez toujours un harnais correctement installé et ajusté!

**AVERTISSEMENT!** Utilisez toujours la courroie d'entrejambe en lien avec le ceinturon!

### Pour fermer le harnais :

- Enfilez la languette de boucle de la bretelle à travers la languette du ceinturon et enclenchez-les dans la boucle

### Pour ajuster le harnais :

- Ajustez les harnais en déplaçant les clips d'ajustement sur la bretelle et les ceinturons à la longueur souhaitée.

**ATTENTION!** Réajustez toujours le harnais lorsque vous modifiez la position d'assise de votre enfant.

### Pour ouvrir le harnais :

- Appuyez sur le bouton de la boucle et relâchez le ceinturon et les bretelles de la boucle

DE

Gebrauchsanleitung

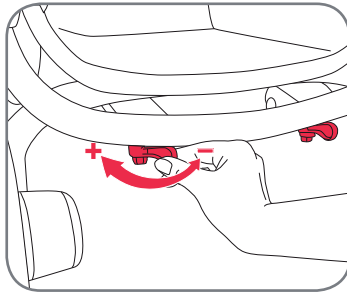

### 5.10. Einstellen der Federung

Die Hinterradfederung verfügt über die beiden Einstellungen hart und weich. Wenn Sie den Einstellhebel nach vorne umlegen, ist die Federung auf hart eingestellt, wenn Sie den Hebel nach hinten umlegen, ist die Federung auf weich eingestellt. Achten Sie immer darauf, dass sich die Einstellhebel auf beiden Seiten in der gleichen Stellung befinden, damit die Federung ihre volle Wirksamkeit hat.

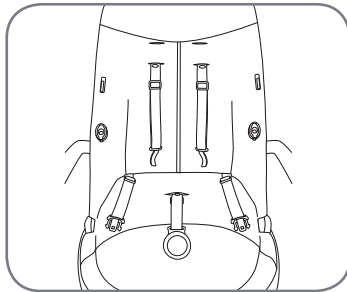

### 5.11. Anbringen und Verwenden des Babyeinsatzes

**WARNUNG!** Der Babyeinsatz ist nur für Neugeborene geeignet und sollte mit einer rückwärts gerichteten Sitzeinheit verwendet werden.

**WARNUNG!** Bei Benutzung des Babyeinsatzes nicht den Sicherheitsbügel anbringen und verwenden!

Stellen Sie sicher, dass die Sitzeinheit sich in der untersten Position befindet und weder Sitzpolster noch Schulterpolster angebracht sind. Achten Sie auch darauf, dass das Gurtzeug durch die unteren Gurtschlitze an der Rückenlehne verläuft.

Legen Sie den Babyeinsatz, wie in der Abbildung dargestellt, so in die Sitzeinheit, dass er flach auf der Sitzfläche liegt



GB

User instructions

### 5.10. Adjusting the suspension

The rear suspension has two settings hard and soft. If you flick the adjuster lever to the front, the suspension is set to hard, if you flick it to the back, the suspension is set to soft. To have the full effect of the suspension, always ensure that both sides of the adjustment levers are in the same setting.

### 5.11. Installing and using the infant insert

**WARNING!** The infant insert is only suitable for newborns and should only be used with a rearward facing seat unit.

**WARNING!** When using with the infant insert, do not use and attach the bumper bar!

Make sure that the seat unit is in its most reclined position and has no seat pad or shoulder pads attached. Also ensure that the harness is in the lower harness slots on the backrest.

Put the infant insert into the seat unit as shown in the image so that it flattens out the seat area

FR

Mode d'emploi

### 5.10. Ajuster la suspension

La suspension arrière a deux réglages : dur et souple. Appuyez le levier d'ajustement vers l'avant pour régler la suspension sur dur, et appuyez-le vers l'arrière pour un réglage sur souple. Pour obtenir l'effet complet de la suspension, assurez-vous toujours que les deux côtés des leviers d'ajustement soient sur le même réglage.

### 5.11. Installer et utiliser l'insertion d'enfant

**AVERTISSEMENT!** L'insertion d'enfant convient uniquement aux nouveaux-nés et ne doit être utilisée qu'avec une unité de siège orientée vers l'arrière.

**AVERTISSEMENT!** Lors d'une utilisation avec l'insertion d'enfant, ne pas utiliser et attacher la barre de butoir!

Assurez-vous que l'unité de siège est dans sa position de couchage maximale et n'a pas de coussin ni de coussinet d'épaule attaché. Assurez-vous également que le harnais est installé dans les fentes de harnais inférieures du dossier.

Placez l'insertion d'enfant dans l'unité de siège, comme cela est représenté sur l'image, de sorte qu'elle aplatisse la zone de siège

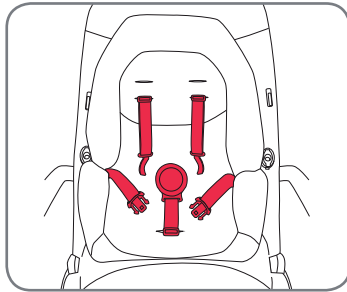

Fädeln Sie die Schultergurte durch die Schlitze im Babyeinsatz und ziehen Sie den Schrittgurt mit dem Schloss durch den Schlitz in der Mitte unten, wie in der Abbildung dargestellt.  
Stellen Sie die Schultergurthöhe durch die Verwendung der passenden Schultergurtschlitze ein.

Route the shoulder straps through the holes in the infant insert and pull the crotch strap with the buckle through the hole in the bottom centre as shown in the image.  
Adjust the shoulder strap height by using the correct shoulder strap holes.

Guidez les bretelles à travers les trous dans l'insertion d'enfant et tirez la courroie d'entrejambe avec la boucle à travers le trou en bas au centre, comme cela est représenté sur l'image.  
Ajustez la hauteur des bretelles en utilisant les trous de bretelle appropriés.

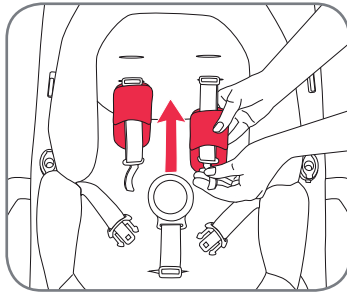

Schieben Sie die Schulterpolster des Babyeinsatzes auf die Schultergurte

Add the infant insert shoulder pads onto the shoulder straps

Ajoutez les coussinets d'épaule de l'insertion d'enfant sur les bretelles

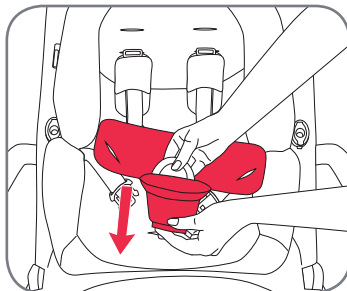

Fädeln Sie den Schrittgurt durch das Schrittpolster und ziehen Sie die Hüftgurte durch die Schlitze an den Seiten des Schrittpolsters, wie in der Abbildung dargestellt

Feed the crotch strap through the crotch pad and add pull the waist straps through the slots on the side of the crotch pad as shown in the image

Guider la courroie d'entrejambe à travers le coussinet d'entrejambe et tirez les ceinturant à travers les fentes sur le côté du coussinet d'entrejambe, comme indiqué sur l'image



DE

Gebrauchsanleitung

GB

User instructions

FR

Mode d'emploi

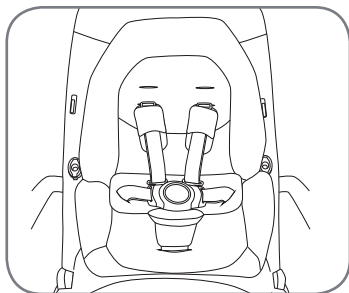
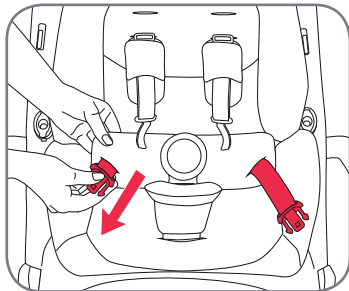

Vollständig befestigter Babyeinsatz

Fully installed infant insert

Insertion d'enfant entièrement installée

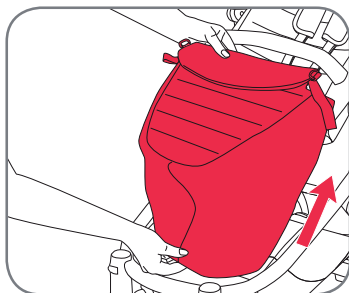

### 5.12. Anlegen des Windschutzes

Schieben Sie den Windschutz, wie in der Abbildung dargestellt, über die Fußstütze

### 5.12. Attaching the apron

Slide the apron over the footrest as shown in the image

### 5.12. Attacher le tablier

Glissez le tablier sur le repose-pieds comme cela est représenté sur l'image

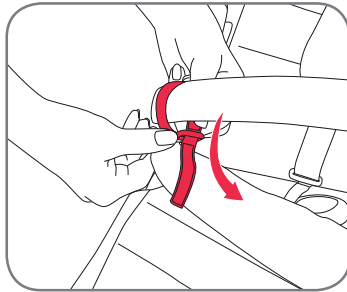

Schlingen Sie das Klettband um den Sicherheitsbügel und fädeln Sie es zum Verschließen des Windschutzes durch den Metallring

Route the Velcro strap around the bumper bar and loop through the metal ring to close the apron

Guidez la bande velcro autour de la barre de butoir et faites une boucle à travers la bague métallique pour attacher le tablier

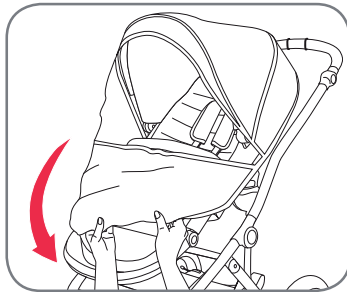

**5.13. Anlegen des Regenverdecks**

**5.13. Attaching the raincover**

**5.13. Attacher le parapluie**



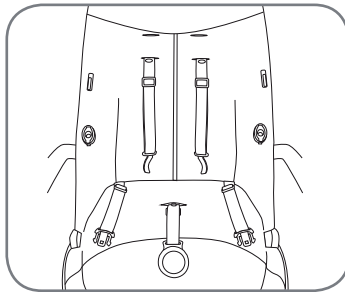

DE Gebrauchsanleitung

#### 5.14. Anbringen des Fußsacks

Nehmen Sie das Sitzpolster aus der Sitzeinheit

GB User instructions

#### 5.14. Attaching the cosytoes

Remove the seat pad from the seat unit

FR Mode d'emploi

#### 5.14. Attacher le chauffe-pieds

Retirez le coussin de l'unité de siège

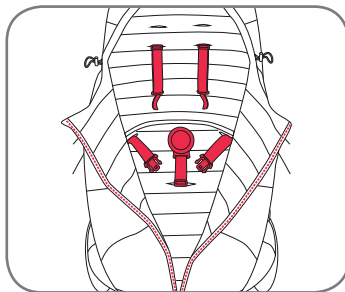

Fädeln Sie die Schultergurte wie auch den Schrittgurt durch die Schlitzte im geöffneten Fußsack

Route the shoulder straps as well as crotch strap through the opened cosytoes

Guidez les bretelles ainsi que la courroie d'entrejambe à travers le chauffe-pieds ouvert

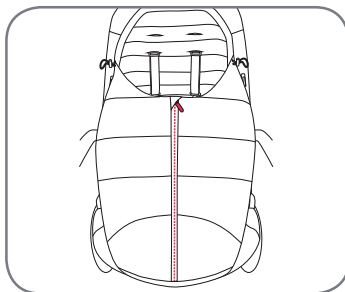



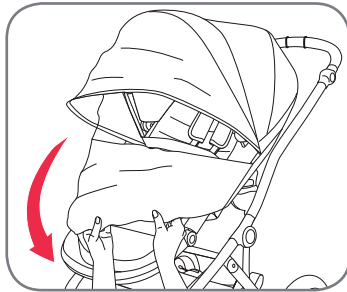

#### 5.15. Anbringen des UV-Schutzes

#### 5.15. Attaching the uv cover

#### 5.15. Attacher la protection UV

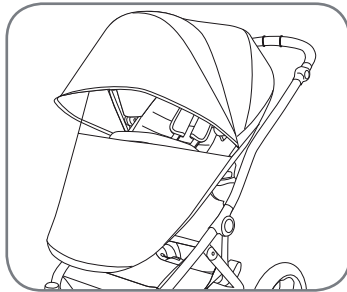

#### 5.16. Hinterrad-Luftdruck

#### 5.16. Rear wheel air pressure

#### 5.16. Pression d'air de roues arrière

**WARNUNG!** Immer auf den korrekten Luftdruck der Räder achten! Der maximale Luftdruck in den Hinterrädern beträgt 2 bar und sollte immer zwischen 1,8 und 2 bar liegen.

**WARNING!** Always ensure the correct air pressure in the wheels! The maximum air pressure in the rear wheels is 2 bar and it should always be between 1.8 and 2 bar.

**AVERTISSEMENT!** Veillez toujours à une pression d'air correcte dans les roues! La pression d'air maximale sur les roues arrière est de 2 bar et elle doit toujours être entre 1,8 et 2 bar.



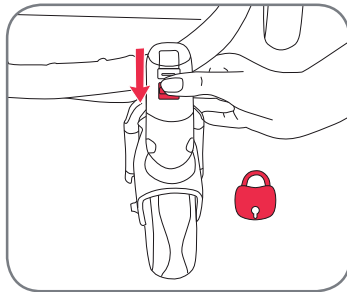

DE Gebrauchsanleitung

### 5.17. Feststellen und schnelles Abnehmen der Schwenkräder

Stellen Sie die Schwenkräder immer fest, wenn Sie auf unebenem Untergrund unterwegs sind.

GB User instructions

### 5.17. Swivel-lock and front wheel quick release

Always lock the swivel function of the front wheels when you are on rough terrain or on an uneven surface.

FR Mode d'emploi

### 5.17. Verrou pivotant et relâchement rapide des roues avant

Verrouillez toujours la fonction de pivotement des roues avant lorsque vous êtes sur un terrain accidenté ou sur une surface irrégulière.

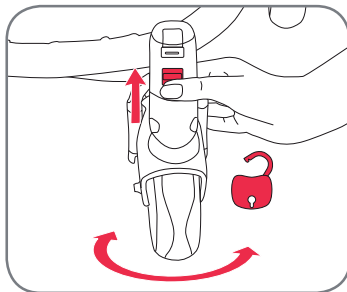

Drücken Sie zum Lösen der Schwenkverriegelung die Rasten nach oben und die Räder sind frei schwenkbar.

To release the front swivel lock, push the swivel lock button upwards and the wheels are free to swivel.

Pour relâcher le verrou pivotant avant, poussez le bouton de pivotement vers le haut et les roues peuvent alors pivoter librement.

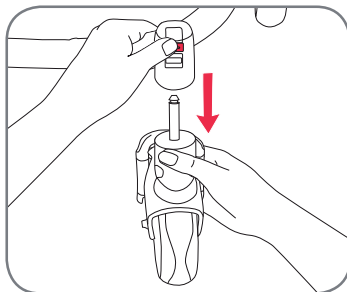

Drücken Sie zum Abnehmen der Vorderräder auf den Entriegelungsknopf und nehmen Sie das Rad ab

to release the front wheels, push the front wheel release button and remove the wheel

Pour relâcher les roues avant, poussez le bouton de relâchement de roue avant et retirez la roue

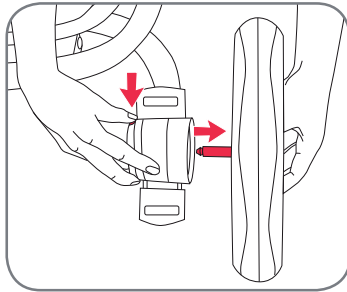

#### **5.18. Schnelles Abnehmen der Hinterräder**

Drücken Sie zum Abnehmen der Hinterräder den Knopf, wie in der Abbildung dargestellt, und ziehen Sie gleichzeitig das Rad ab.

#### **5.18. Rear wheel quick release**

To release the rear wheels press the button as shown in the image and pull out the wheel at the same time.

#### **5.18. Relâchement rapide des roues arrière**

Pour relâcher les roues arrière, appuyez sur le bouton comme cela est représenté sur l'image et retirez simultanément la roue.



DE

Gebrauchsanleitung

## 6. Diebstahlschutz mit code-no.com

Ihr Britax affinity ist mit einer einzigartigen Kennung von code-no.com ausgerüstet. Sie finden diese Kennung und die Nummer an der hinteren Querstange zwischen den Rädern auf einem speziellen Aufkleber mit der Bezeichnung „DIEBSTAHLSCHUTZ“.

CODE-No.com erkennt Produkte mithilfe eines online-basierten Produktkennzeichnungssystems, das vor Diebstahl schützt und verlorenes Eigentum wieder dem Besitzer zuführt. Durch die Aktivierung der CODE-Nummer an Ihrem Britax affinity Kinderwagen im Internetportal CODE-No.com melden Sie sich selbst als rechtmäßigen Eigentümer Ihres Kinderwagens an. Verlorene Gegenstände, die auf CODE-No.com registriert wurden, werden vom Unternehmen beim Auffinden einfach und diskret an ihren Herkunftsort zurückgebracht. Die Anonymität des Eigentümers wird jederzeit gewahrt.

Das System ermöglicht jedem die Durchführung einer Statusprüfung zu einer CODE-Nummer, was den illegalen Verkauf gestohlener Sachen erschwert und dem angemeldeten Eigentümer daher einen vorbeugenden Diebstahlschutz an die Hand gibt.

GB

User instructions

## 6. Theft Protection with code-no.com

Your Britax affinity is equipped with a unique code-no.com tag. You can find this tag and number on the rear cross bar between the wheels on a special label titled "THEFT PROTECTION".

CODE-No.com identifies products with the help of an online based product coding system, protects against theft and reunites people with lost property. By activating the CODE number of your Britax affinity pushchair on the internet portal CODE-No.com, you registering yourself as the legitimate owner of your pushchair. Lost items that have been registered on CODE-No.com are returned easily and discretely by the company to their original location when found. The anonymity of the owner is preserved at all times. The system makes it possible for anyone to carry out a status check of a CODE number, making the illegal sale of stolen items more difficult and providing, therefore, the registered owner with preventative protection from theft.

FR

Mode d'emploi

## 6. Protection antivol avec code-no.com

Votre Britax affinity est équipé d'une étiquette code-no.com unique. Vous trouverez cette étiquette et le numéro sur la barre arrière entre les roues sur une étiquette spéciale portant le titre "PROTECTION ANTIVOL".

CODE-No.com identifie les produits à l'aide d'un système de codage de produit en ligne et les protège ainsi contre le vol et permet de réunir les personnes avec leurs objets perdus. Par l'activation du numéro de CODE de votre poussette Britax affinity sur le site Internet CODE-No.com, vous vous inscrivez en tant que propriétaire légitime de votre poussette. Les objets perdus enregistrés sur CODE-No.com sont retournés facilement et discrètement par l'entreprise à leur emplacement d'origine une fois qu'ils sont trouvés. L'anonymat du propriétaire est préservée à tout moment.

Le système permet à chacun d'effectuer une vérification du statut d'un numéro de CODE, ce qui rend plus difficile la vente illégale d'objets volés et fournit ainsi au propriétaire inscrit une protection préventive contre le vol.

## 7. Pflege Ihres Britax affinity

Das Produkt sollte regelmäßig geprüft und gesäubert werden.

- Kontrollieren Sie regelmäßig alle wichtigen Teile auf Beschädigungen. Vergewissern Sie sich, dass die mechanischen Bauteile einwandfrei funktionieren.
- Kontrollieren Sie regelmäßig, ob alle Schrauben, Nieten, Bolzen und andere Befestigungen fest sitzen.
- Verwenden Sie zum Schmieren kein Fett oder Öl, sondern ein Spray auf Basis von Silikon.
- Eine zu schwere Beladung, unsachgemäßes Zusammenklappen oder die Verwendung von nicht zugelassenem Zubehör können den Wagen beschädigen oder zerstören.
- Laden Sie nie mehr als 4 kg in den Einkaufskorb.
- Bewahren Sie den zusammengeklappten Kinderwagen nur an einem gut belüfteten Ort auf, um Schimmel zu vermeiden.
- Setzen Sie den Kinderwagen nicht direktem Sonnenlicht aus, da die Bezüge ausbleichen können.
- Verwenden Sie den Kinderwagen nicht, wenn Teile verbogen, verschlissen oder gebrochen sind. Lassen Sie den Kinderwagen von einem Reparatordienst reparieren oder wenden Sie sich an den Kundenservice von Britax.

### Pflegeanleitung

Der Sitzbezug und das Verdeck können mit einem Schwamm und warmem Seifenwasser gereinigt werden.



## 7. Taking care of your Britax affinity

The product should be regularly checked and cleaned.

- Regularly check all important parts for damage. Make sure that mechanical components are working properly.
- Regularly check that all screws, rivets, bolts and other fasteners are tight.
- Do not use grease or oil for lubrication – use a silicone-based spray.
- Too heavy a load, improper folding or the use of non-approved accessories may damage or destroy the strollers.
- Never put more than 4 kg in the shopping basket.
- Please keep the folded stroller only in well-ventilated area prevent mildew.
- Put the stroller out of direct sunlight, the textiles can fade.
- Do not use the pushchair if parts are bent, worn or broken. Have the pushchair repaired by a repair service or contact Britax Customer Service.

### Care instructions

The seat cover and hood can be cleaned with a sponge and warm soapy water.



## 7. Entretien de votre Britax affinity

Le produit doit être contrôlé et nettoyé régulièrement.

- Contrôlez régulièrement la présence de dommages sur toutes les pièces importantes. Assurez-vous que les composants mécaniques fonctionnent correctement.
- Vérifiez régulièrement que toutes les vis, tous les rivets, tous les écrous et toutes les autres attaches sont bien serrés.
- N'utilisez pas de graisse ou d'huile pour la lubrification – utilisez un spray à base de silicone.
- Une charge trop lourde, un pliage inapproprié ou l'utilisation d'accessoires non autorisé peuvent endommager ou détruire la poussette.
- Ne placez jamais plus de 4 kg dans le panier.
- Veillez à conserver la poussette pliée dans une zone bien aérée afin d'éviter la moisissure.
- Conservez la poussette à l'abri des rayons directs du soleil, les textiles pourraient autrement se décolorer.
- N'utilisez pas la poussette si des pièces sont pliées, usées ou cassées. Faites réparer la poussette par un service de réparation ou contactez le service clientèle de Britax.

### Instructions d'entretien

La couverture du siège et la capuche peuvent être nettoyés avec une éponge et de l'eau tiède savonneuse.



## Contenido

<b>1. Introducción</b>	<b>37</b>
<b>2. Instrucciones de seguridad</b>	<b>38</b>
<b>3. Descripción</b>	<b>44</b>
<b>4. Montaje</b>	<b>45</b>
4.1. Montaje del modelo básico	45
<b>5. Operación</b>	<b>46</b>
5.1. Idoneidad y observaciones generales	46
5.2. Plegar el producto	47
5.3. Desplegar el producto	48
5.4. Uso del freno de estacionamiento	49
5.5. Sujetar y retirar la unidad de asiento, el portabebé y el capazo Britax affinity con los adaptadores Click & Go®	49
<b>5.6. Ajuste del asiento</b>	<b>52</b>
5.6.1. Ajuste del ángulo de inclinación	52
5.6.2. Ajuste de la altura del arnés	53
5.6.3. Ajuste del reposapiés	55
5.6.4. Apertura de la barra frontal de protección	55
<b>5.7. Ajuste del manillar</b>	<b>56</b>
<b>5.8. Sujeción y retirada del saco de color</b>	<b>56</b>
<b>5.9. Atar el arnés al niño</b>	<b>60</b>
<b>5.10. Ajuste de la suspensión</b>	<b>61</b>
<b>5.11. Instalación y uso del reductor infantil</b>	<b>61</b>
<b>5.12. Sujeción del faldón</b>	<b>63</b>

## Índice

<b>1. Introdução</b>	<b>37</b>
<b>2. Instruções de segurança</b>	<b>38</b>
<b>3. Descrição</b>	<b>44</b>
<b>4. Montagem</b>	<b>45</b>
4.1. Montagem do modelo de base	45
<b>5. Funcionamento</b>	<b>46</b>
5.1. Adequação e observações gerais	46
5.2. Dobrar o produto	47
5.3. Desdobrar o produto	48
5.4. Utilizar o travão de estacionamento	49
5.5. Fixar e remover a unidade de assento, o transportador de bebé e a alçófa Britax affinity com os adaptadores Click & Go®	49
<b>5.6. Ajustar o assento</b>	<b>52</b>
5.6.1. Ajustar o ângulo de reclinção	52
5.6.2. Ajustar a altura do arnés	53
5.6.3. Ajustar o apoio para os pés	55
5.6.4. Abrir a barra de protecção	55
<b>5.7. Ajustar a asa</b>	<b>56</b>
<b>5.8. Fixar e remover o kit de cor</b>	<b>56</b>
<b>5.9. Prender a sua criança</b>	<b>60</b>
<b>5.10. Ajustar a suspensão</b>	<b>61</b>
<b>5.11. Instalar e utilizar o encaixe para criança</b>	<b>61</b>
<b>5.12. Fixar o cobre-pernas</b>	<b>63</b>

## Indice dei contenuti

<b>1. Introduzione</b>	<b>37</b>
<b>2. Istruzioni di sicurezza</b>	<b>38</b>
<b>3. Descrizione</b>	<b>44</b>
<b>4. Montaggio</b>	<b>45</b>
4.1. Montaggio del modello base	45
<b>5. Funzionamento</b>	<b>46</b>
5.1. Destinazione d'uso e commenti generali	46
5.2. Chiusura del prodotto	47
5.3. Apertura del prodotto	48
5.4. Utilizzo del freno di parcheggio	49
5.5. Attacco e rimozione del sedile, della poltroncina auto e della culla portatile Britax Affinity con gli adattatori Click & Go®	49
<b>5.6. Regolazione del sedile</b>	<b>52</b>
5.6.1. Regolazione dell'angolo d'inclinazione	52
5.6.2. Regolazione dell'altezza dell'imbracatura	53
5.6.3. Regolazione del poggiatesta	55
5.6.4. Apertura del bracciolo di protezione	55
<b>5.7. Regolazione della maniglia</b>	<b>56</b>
<b>5.8. Attacco e rimozione del rivestimento colorato</b>	<b>56</b>
<b>5.9. Come legare il proprio bambino</b>	<b>60</b>
<b>5.10. Regolazione delle sospensioni</b>	<b>61</b>
<b>5.11. Installazione e utilizzo del marsupio porta bebè</b>	<b>61</b>
<b>5.12. Attacco del coprigambe</b>	<b>63</b>

5.13. Sujeción de la burbuja de llover	64	5.13. Fixar a capa impermeável	64	5.13. Attacco del parapioggia	64
5.14. Sujeción del saco	65	5.14. Fixar o protector de pés	65	5.14. Attacco del copripiedi	65
5.15. Sujeción de la cubierta UVA	66	5.15. Fixar a capa de protecção contra raios UV	66	5.15. Attacco della protezione dai raggi UV	66
5.16. Presión del aire de la rueda trasera	66	5.16. Pressão de ar das rodas traseiras	66	5.16. Pressione pneumatica delle ruote posteriori	66
5.17. Bloqueo de giro y apertura rápida de las ruedas delanteras	67	5.17. Bloqueio das rodas giratórias e desengate rápido das rodas dianteiras	67	5.17. Blocco del movimento di rotazione e sgancio rapido delle ruote anteriori	67
5.18. Apertura rápida de la rueda trasera	68	5.18. Desengate rápido das rodas traseiras	68	5.18. Sgancio rapido delle ruote posteriori	68
6. Protección antirrobo con code-no.com	69	6. Protecção anti-roubo com o code-no.com	69	6. Protezione antifurto con code-no.com	69
7. Cuidados del Britax affinity	70	7. Cuidados a ter com o seu Britax affinity	70	7. Manutenzione del proprio Britax Affinity	70



ES

Instrucciones de uso

## 1. Introducción

Gracias por elegir Britax affinity. Es un placer comunicarle que Britax affinity acompañará la seguridad de su hijo en sus primeros años de vida.

### IMPORTANTE:

- Lea con atención las instrucciones y familiarícese con el cochecito ante de usarlo con el niño sentado.
- Si el cochecito va a ser usado por otras personas que no estén familiarizadas con el uso (por ejemplo, los abuelos), muéstreles cómo usarlo.
- La seguridad del niño podría estar en peligro si no sigue estas instrucciones.
- Guarde las instrucciones de usuario para poder consultarlas en otro momento.
- No emplee accesorios que no hayan sido aprobados por Britax para el uso con Britax affinity. Esto extinguirá su garantía y provocará daños en el producto.
- Con el Britax affinity sólo deben emplearse recambios originales o recomendados por Britax.

**¡ADVERTENCIA!** No deje que el niño juegue con este producto.

Si tiene alguna pregunta más respecto al uso de Britax affinity o de sus accesorios, no dude en ponerse en contacto con nosotros.

PT

Manual de instruções

## 1. Introdução

Obrigado por escolher o Britax affinity. Estamos satisfeitos por saber que o seu Britax affinity irá acompanhar a sua criança com segurança ao longo dos seus primeiros anos de vida.

### IMPORTANTE:

- Leia atentamente as instruções e familiarize-se com o carrinho de bebé antes de o utilizar com o seu filho.
- Se o seu carrinho de bebé for utilizado por outras pessoas que não estão familiarizadas com ele (como os avós), mostre-lhes sempre como é que o carrinho de bebé deve ser utilizado.
- A segurança do seu filho pode ser colocada em risco se não seguir estas instruções.
- Guarde cuidadosamente o manual do utilizador para futura referência.
- Não utilize acessórios que não tenham sido aprovados pela Britax para uso com o Britax affinity. A utilização de acessórios não aprovados resulta na anulação da garantia e pode causar danos no seu produto.
- Apenas peças sobresselentes originais fornecidas ou recomendadas pela Britax deverão ser usadas com o Britax affinity.

**AVISO!** Não deixe o seu filho brincar com o produto.

Caso tenha outras questões relativamente à utilização do Britax affinity ou dos seus acessórios, não hesite em contactar-nos.

IT

Istruzioni per l'uso

## 1. Introduzione

Grazie per aver scelto Britax Affinity. Siamo lieti che il Britax Affinity da voi acquistato potrà accompagnare il vostro bambino in modo sicuro nei suoi primi anni di vita.

### IMPORTANTE:

- Leggere attentamente le istruzioni e prendere familiarità con il passeggino prima di usarlo con il bambino.
- Se il passeggino dovesse essere utilizzato da persone che non hanno dimestichezza con esso (ad es. i nonni), mostrate sempre loro come utilizzarlo.
- La sicurezza del bambino può essere messa a rischio se non vengono seguite queste istruzioni.
- Conservare attentamente il manuale delle istruzioni per una futura consultazione.
- Non utilizzare accessori non approvati da Britax per l'uso insieme al Britax Affinity. In caso contrario, decade il diritto alla garanzia e sono possibili danni al prodotto.
- Utilizzare per il Britax Affinity solo pezzi di ricambio originali forniti o consigliati da Britax.

**ATTENZIONE!** Impedire al bambino di usare il prodotto come giocattolo.

In caso di ulteriori domande relative all'uso del Britax Affinity o dei suoi accessori, non esitate a contattarci.



## 2. Instrucciones de seguridad

**¡ADVERTENCIA!** Este cochecito es apto para niños desde el nacimiento hasta los 17kg de peso

**¡ADVERTENCIA!** Este producto no es adecuado:

- Para ser utilizado como sustituto de la cama o cuna. Los capazos, cochecitos y sillitas de paseo sólo pueden ser utilizados para el transporte.
- Para correr, patinar o actividades similares.
- Para transportar a más de un niño.
- Para uso comercial.
- Como sistema de transporte en combinación con portabebés que no hayan sido mencionados en esta guía de usuario.

**¡ADVERTENCIA!** Antes del uso, asegúrese de que todos los dispositivos de cierre están bloqueados.

**¡ADVERTENCIA!** Durante el transporte del cochecito, asegúrese de los dispositivos de seguridad no se abran por error.

**¡ADVERTENCIA!** Al plegar el marco del cochecito, asegúrese de que no quede nadie atrapado.

**¡ADVERTENCIA!** No pliegue el cochecito si se encuentra un niño sentado.

**¡ADVERTENCIA!** Para evitar lesiones, asegúrese de que el niño está alejado al plegar y desplegar el producto.

**¡ADVERTENCIA!** Abroche siempre al niño dentro del cochecito.

**¡ADVERTENCIA!** Antes del uso, compruebe que los dispositivos de bloqueo del cuerpo o la unidad de asiento o del coche están bloqueados.

**¡ADVERTENCIA!** No deje al niño desatendido.

## 2. Instruções de segurança

**AVISO!** Este carrinho de bebé é adequado para crianças desde o seu nascimento até aos 17 kg

**AVISO!** Este produto não é adequado:

- Como substituto de uma cama ou alcofa. As alcofas, os carrinhos de bebé e as cadeiras de passeio apenas podem ser utilizados para transporte.
- Para correr, fazer skate ou práticas similares.
- Para transportar mais de uma criança.
- Para utilização comercial.
- Como sistema de viagem em combinação com outros transportadores de bebé que não os mencionados neste manual do utilizador.

**AVISO!** Certifique-se de que todos os dispositivos de bloqueio estão accionados antes de qualquer utilização.

**AVISO!** Ao transportar o carrinho de bebé, certifique-se de que não abre inadvertidamente os dispositivos de bloqueio.

**AVISO!** Ao dobrar a estrutura do carrinho de bebé, certifique-se de que nem você nem terceiros ficam presos.

**AVISO!** Nunca dobre o carrinho de bebé quando a criança estiver sentada nele.

**AVISO!** Para evitar ferimentos, certifique-se de que a criança está afastada ao dobrar e desdobrar este produto.

**AVISO!** Prenda sempre a criança com o cinto de segurança no carrinho de bebé.

**AVISO!** Verifique se os dispositivos de fixação da estrutura da alcofa, da unidade de assento ou da cadeira auto estão correctamente accionados antes de qualquer utilização.

**AVISO!** Nunca deixe a criança sem vigilância.

## 2. Istruzioni di sicurezza

**ATTENZIONE!** Il presente passeggino è adattato per bambini, dal momento della nascita fino a un peso di 17 kg

**ATTENZIONE!** Il prodotto non è adatto:

- A sostituire un lettino o una culla. Le culle portatili e i passeggini di qualsiasi tipo possono essere usati solamente per il trasporto.
- per correre, pattinare o simili.
- per trasportare più di un bambino.
- per uso commerciale.
- per essere usato come struttura di trasporto in combinazione con poltroncine auto diverse da quelle citate nel presente manuale d'istruzioni.

**ATTENZIONE!** Assicurarsi che tutti i dispositivi di bloccaggio siano inseriti prima dell'uso.

**ATTENZIONE!** Mentre conducete il passeggino, assicuratevi di non sganciare per errore i blocchi di sicurezza.

**ATTENZIONE!** Quando viene chiuso il telaio del passeggino, assicurarsi di non rimanere intrappolati o che non succeda ad altri.

**ATTENZIONE!** Mai chiudere il passeggino quando un bambino vi è seduto.

**ATTENZIONE!** Per evitare lesioni, assicurarsi che il bambino sia tenuto lontano quando si apre o si chiude il prodotto.

**ATTENZIONE!** Mantenere sempre le cinture del passeggino allacciate quando il bambino è seduto.

**ATTENZIONE!** Assicurarsi che la struttura del passeggino, il sedile o i dispositivi di aggancio del seggiolino auto siano correttamente fissati prima dell'uso.

**ATTENZIONE!** Mai lasciare incustodito il proprio bambino.



ES

## Instrucciones de uso

**¡ADVERTENCIA!** Bloquee los frenos siempre que estacione el cochecito antes de colocar al niño y antes de retirarlo.

**¡ADVERTENCIA!** Sujete el respaldo con seguridad al ajustar el asiento del cochecito.

**¡ADVERTENCIA!** Si se efectúan ajustes, asegúrese de que el niño no puede alcanzar las piezas en movimiento.

**¡ADVERTENCIA!** Las cargas en el manillar afectan a la estabilidad del cochecito.

**¡ADVERTENCIA!** Proteja al niño de la radiación solar extrema. La capota no proporciona una protección absoluta ante los rayos UVA perjudiciales.

**¡ADVERTENCIA!** Si se usa un arnés alternativo conforme a EN13210, encontrará conexiones para anillos D a cada lado de la sillita.

**¡ADVERTENCIA!** Emplee siempre un arnés ajustado correctamente.

**¡ADVERTENCIA!** Emplee siempre la cinta de la entrepierna en combinación con el cinturón.

**¡ADVERTENCIA!** Reajuste siempre el arnés antes de cambiar la posición de asiento del niño.

**¡ADVERTENCIA!** No use la barra de protección frontal para transportar la unidad de asiento o la silla.

**¡ADVERTENCIA!** Cualquier carga sujeta al manillar y/o al respaldo del asiento y/o de los laterales del vehículo afectará a la estabilidad del vehículo.

Estacione sólo el cochecito con el freno accionado.

Compruebe que el freno está bloqueado adecuadamente.

La silla de paseo (sistema de transporte) ha sido desarrollada y fabricada conforme a los estándares EN1888:2012 y EN1466:2004.

PT

## Manual de instruções

**AVISO!** Accione sempre o travão quando estacionar o carrinho de bebé, antes de colocar a criança no carrinho e antes de a retirar.

**AVISO!** Segure o encosto firmemente ao ajustar o assento do carrinho de bebé.

**AVISO!** Ao efectuar ajustes, certifique-se de que a criança não consegue tocar em quaisquer peças móveis.

**AVISO!** A colocação de carga na asa de empurrar afecta a estabilidade do carrinho de bebé.

**AVISO!** Proteja a criança da luz solar forte. A cobertura não fornece uma protecção completa contra os perigosos raios UV.

**AVISO!** Em caso de utilização de um arnés alternativo, em conformidade com a norma EN13210, encontrará argolas de fixação em D em cada lado da cadeira de passeio.

**AVISO!** Utilize sempre um arnés correctamente instalado e ajustado.

**AVISO!** Utilize sempre a cinta entre-pernas em combinação com o cinto da cintura.

**AVISO!** Reajuste sempre o arnés ao alterar a posição de assento da criança.

**AVISO!** Nunca utilize a barra de protecção para transportar a unidade de assento ou a cadeira de passeio.

**AVISO!** Qualquer carga presa na asa e/ou na parte de trás do encosto e/ou nos lados do veículo afectará a estabilidade do veículo.

Estacione apenas o carrinho de bebé com o travão aplicado.

Verifique sempre se o travão se encontra devidamente accionado.

Esta cadeira de passeio (sistema de viagem) foi desenvolvida e fabricada de acordo com as normas EN1888:2012 e EN1466:2004.

IT

## Istruzioni per l'uso

**ATTENZIONE!** Inserire sempre il freno quando si parcheggia il passeggino, prima di posizionare il vostro bambino al suo interno e prima di tirarlo fuori..

**ATTENZIONE!** Tenere saldamente lo schienale mentre si regola il sedile del passeggino.

**ATTENZIONE!** Durante la regolazione, assicurarsi che il bambino non possa raggiungere parti in movimento.

**ATTENZIONE!** Eventuali carichi presenti sulla maniglia a spina influiscono sulla stabilità del passeggino.

**ATTENZIONE!** Proteggere il proprio bambino da luce solare forte. La capottina non fornisce protezione completa contro radiazioni UV pericolose.

**ATTENZIONE!** Se si utilizza un imbracatura alternativa conforme alla norma EN13210, è possibile trovare degli attacchi con anello a D su ogni lato del passeggino.

**ATTENZIONE!** Usare sempre un'imbracatura idoneamente adattata e messa a punto.

**ATTENZIONE!** Usare sempre il sottogamba in combinazione con la cinghia in cintura.

**ATTENZIONE!** Regolare nuovamente l'imbracatura ogniqualvolta si modifichi la posizione di seduta del bambino.

**ATTENZIONE!** Non usare mai il bracciolo di protezione per trasportare il sedile o il passeggino.

**ATTENZIONE!** Qualsiasi carico attaccato alla maniglia e/o al resto dello schienale, nonché sui lati del mezzo di trasporto, influenzerà la stabilità del mezzo stesso.

Parcheggiare il passeggino solo con il freno di parcheggio applicato.

Controllare sempre che il freno sia correttamente inserito.

Questo passeggino (struttura di trasporto) è stato sviluppato e prodotto in conformità con gli standard EN1888:2012 e EN1466:2004.



ES

Instrucciones de uso

**Britax affinity puede usarse con las siguientes configuraciones:**



Como sillita de paseo desde el nacimiento con el reductor infantil en el asiento Britax affinity

**¡PRECAUCIÓN!** Hasta que el niño pueda sentarse sin apoyo (alrededor de los seis meses), transporte el cochecito en la posición de asiento más reclinada (posición tumbada/posición siesta) con el reductor infantil correctamente instalado. Abroche siempre al niño. Para los niños menores de 6 meses, introduzca las cintas de los hombros a través de las ranuras más bajas del cinturón en el respaldo y el reductor infantil.



Como cochecito con el asiento Britax affinity a partir de 6 meses hasta 17kg o 3 años.

**¡PRECAUCIÓN!** No lleve al niño sin soporte en la unidad de asiento si es menor de 6 meses o si no puede mantenerse sentado sin ayuda. Abroche siempre al niño. Para los niños menores de 6 meses, introduzca las cintas de los hombros a través de las ranuras más bajas del cinturón en el respaldo y el reductor infantil.

PT

Manual de instruções

**O Britax affinity pode ser usado nas seguintes configurações:**



Como cadeira de passeio, desde o nascimento, com o encaixe para criança no assento Britax affinity

**CUIDADO!** Enquanto a criança não se conseguir manter sentada sem apoio (aprox. até aos 6 meses), transporte-a sempre na posição de assento mais reclinada (posição deitada/de dormir) com o encaixe para criança correctamente instalado. Prenda sempre a criança com o cinto de segurança. No caso de crianças com menos de 6 meses, passe as cintas de ombro pelas ranhuras inferiores do cinto no encosto e no encaixe para criança.



Como carrinho com o assento Britax affinity, a partir dos 6 meses até aos 17 kg ou aos 3 anos de idade.

**CUIDADO!** Não transporte crianças com menos de 6 meses de idade ou que não consigam sentar-se direitas na unidade de assento sem um suporte. Prenda sempre a criança com o cinto de segurança. No caso de crianças com menos de 6 meses, passe as cintas de ombro pelas ranhuras inferiores do cinto no encosto e no encaixe para criança.

IT

Istruzioni per l'uso

**Il Britax Affinity può essere utilizzato nelle seguenti configurazioni:**



Come passeggino fin dal momento della nascita utilizzando un marsupio porta bebè nel sedile del Britax Affinity

**ATTENZIONE!** Fino a quando il bambino non riesce a mantenersi in posizione eretta senza essere sostenuto (intorno all'età di 6 mesi), si prega di trasportarlo reclinando il sedile più possibile (posizione completamente orizzontale/posizione di riposo) utilizzando un marsupio porta bebè correttamente installato. Allacciare sempre la cintura di sicurezza al proprio bambino. Per bimbi di età inferiore a 6 mesi, fare passare le cinture a bretella attraverso le fessure inferiori della cinghia nello schienale e nel marsupio porta bebè.



Come carrozzina insieme al Britax Affinity a partire dall'età di 6 mesi e fino a 17 kg o a 3 anni d'età.

**ATTENZIONE!** Non trasportare il proprio bambino nel sedile senza un adeguato supporto, almeno fino all'età di 6 mesi o finché non sia in grado di mantenersi in posizione eretta senza essere sostenuto. Allacciare sempre la cintura di sicurezza al proprio bambino. Per bimbi di età inferiore a 6 mesi, fare passare le cinture a bretella attraverso le fessure inferiori della cinghia nello schienale e nel marsupio porta bebè.



Como sistema de transporte con un portabebé desde el nacimiento hasta los 13kg

Britax affinity se puede usar como sistema de transporte con los siguientes portabebés Britax Römer:

- **BABY-SAFE**
- **BABY-SAFE plus II**
- **BABY-SAFE plus SHR II**
- **BABY-SAFE Sleeper**

El portabebé sólo se puede usar de espaldas a la marcha sobre la sillita. Si se usa como sistema de transporte, siga las instrucciones de su portabebé.



Como sistema de viagem com um transportador de bebé, desde o nascimento até aos 13 kg

O Britax affinity pode ser utilizado como sistema de viagem com os seguintes transportadores de bebés Britax Römer:

- **BABY-SAFE**
- **BABY-SAFE plus II**
- **BABY-SAFE plus SHR II**
- **BABY-SAFE Sleeper**

O transportador de bebé apenas pode ser usado voltado para trás na cadeira de passeio. Quando utilizado como sistema de viagem, siga as instruções do seu transportador de bebé.



Come struttura di trasporto con una poltroncina auto per bambini dal momento della nascita fino a 13 kg di peso

Il Britax Affinity può essere utilizzato come struttura di trasporto insieme alle seguenti poltroncine auto Britax Römer:

- **BABY-SAFE**
- **BABY-SAFE plus II**
- **BABY-SAFE plus SHR II**
- **BABY-SAFE Sleeper - Lettino**

Una poltroncina auto deve essere usata solo rivolta all'indietro sul passeggino. Se si usa come struttura di trasporto, si prega di seguire le istruzioni per la propria poltroncina.



Como sistema de transporte con el capazo Britax affinity desde el nacimiento hasta los 9kg

Britax affinity se puede usar con el capazo Britax affinity. Si se usa con el capazo, siga las instrucciones respectivas. El capazo Britax affinity sólo se puede usar de espaldas a la marcha sobre la sillita.



Como sistema de viagem, com a alcofa Britax affinity, desde o nascimento até aos 9 kg

O Britax affinity pode ser usado com a alcofa Britax affinity. Sempre que utilizar a alcofa, siga as respectivas instruções. A alcofa Britax affinity apenas pode ser usada voltada para trás na cadeira de passeio.



Come struttura di trasporto insieme alla culla portatile Britax Affinity, dal momento della nascita fino a un peso di 9 kg

Il Britax Affinity può essere usato insieme alla culla portatile Britax Affinity. Se si usa insieme alla culla portatile, si prega di attenersi alle relative istruzioni. La culla portatile Britax Affinity deve essere usata solo rivolta all'indietro sul passeggino.

ES

Instrucciones de uso

PT

Manual de instruções

IT

Istruzioni per l'uso

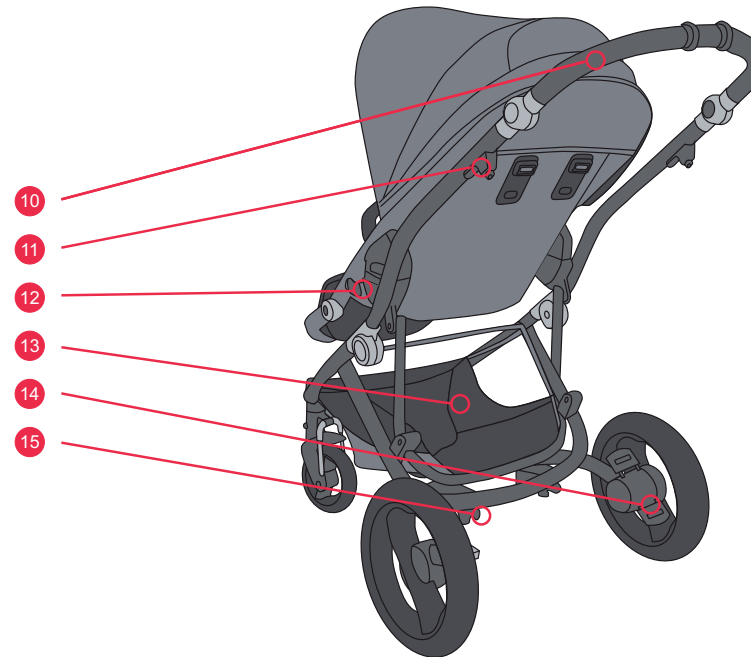
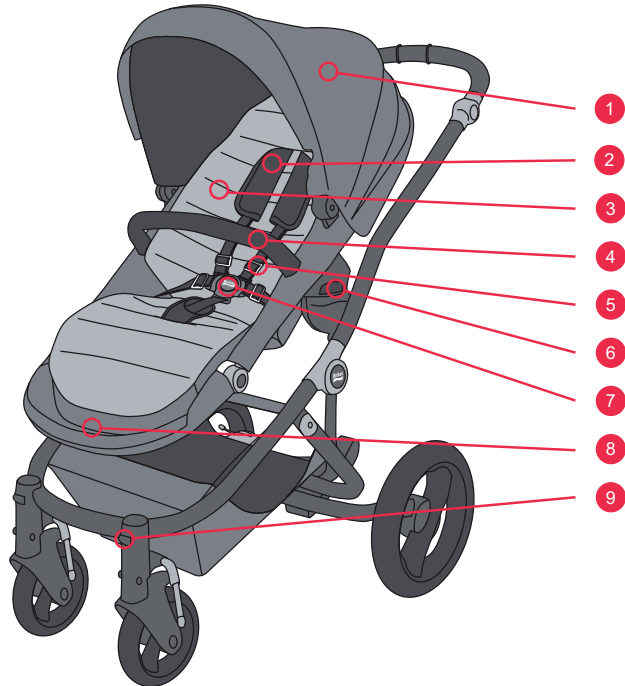

### 3. Descripción

Nº	Descripción
1	Capota
2	Almohadillas para los hombros
3	Saco de color
4	Barra de protección frontal
5	Arnés de asiento
6	Adaptador Click & Go
7	Broche
8	Reposapiés
9	Bloqueo para las ruedas delanteras giratorias
10	Manillar
11	Bloqueo de plegado
12	Ángulo de inclinación
13	Cesta
14	Freno
15	Suspensión

### 3. Descrição

N.º	Descrição
1	Capota
2	Almofadas de ombro
3	Kit de cor
4	Barra de protecção
5	Arnês do assento
6	Adaptador Click & Go
7	Fivela
8	Apoio para os pés
9	Bloqueio das rodas giratórias dianteiras
10	Asa
11	Bloqueio de dobragem
12	Ângulo de reclinacão
13	Cesto
14	Travão
15	Suspensão

### 3. Descrizione

Nº	Descrizione
1	Capottina
2	Imbottiture per le spalle
3	Rivestimento colorato
4	Bracciolo di protezione
5	Imbracatura del sedile
6	Adattatore Click & Go
7	Fibbia
8	Poggiatesta
9	Blocco per ruote girevoli anteriori
10	Maniglia
11	Blocco chiusura
12	Angolo d'inclinazione
13	Cestello
14	Freno
15	Sospensioni



ES

Instrucciones de uso

## 4. Montaje

### 4.1. Montaje del modelo básico

El volumen de entrega del modelo básico Britax affinity incluye:

- Chasis con ruedas y cesta
- Asiento gris con arnés y barra de protección frontal
- Burbuja de lluvia
- Reductor infantil con almohadillas para los hombros y cinta para la entrepierna

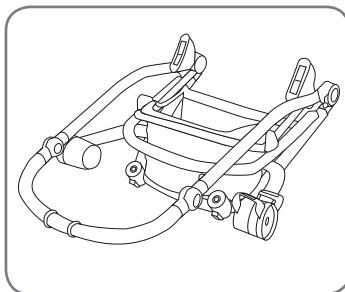

abrir el bloqueo de plegado y desplegar el producto

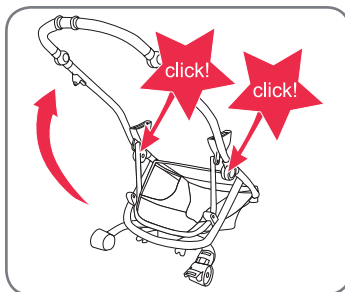

Ajuste de forma recta; asegúrese de que la bisagra central encaja y se oye un clic

Para cualquier duda, consulte la sección **de splegar el producto**

PT

Manual de instruções

## 4. Montagem

### 4.1. Montagem do modelo de base

Como parte integrante do modelo de base Britax affinity foi-lhe fornecido:

- Chassis com rodas e cesto
- Unidade de assento cinzenta com arnês e barra de protecção
- Capa impermeável
- Encaixe para criança com almofadas de ombro e almofada entre-pernas

abra o bloqueio de dobragem e desdobre o produto

coloque o carrinho na vertical – certifique-se de que a dobradiça central encaixa com um clique audível

Se tiver alguma dúvida, consulte a secção **Desdobrar o produto**

IT

Istruzioni per l'uso

## 4. Montaggio

### 4.1. Montaggio del modello base

Come parte del modello base del vostro Britax Affinity, avete ricevuto:

- Telaio con ruote e cestello
- Gruppo sedile grigio con imbracatura e bracciolo di protezione
- Parapioggia
- Marsupio porta bebè con imbottiture per le spalle e imbottitura inguinale

Sganciare il blocco di chiusura e aprire il prodotto

Impostazione corretta – Assicurarsi che la cerniera centrale scatti in posizione emettendo un clic sonoro

Per qualsiasi problema, fare riferimento alla sezione **Apertura del prodotto**



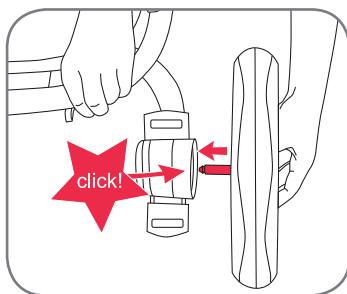

encajar las ruedas delanteras y traseras

encaixe as rodas dianteiras e traseiras

clic nelle ruote anteriori e posteriori

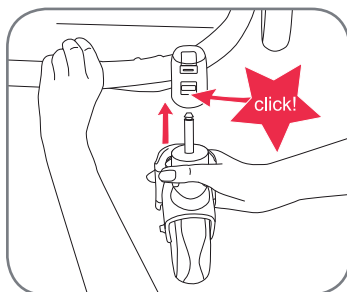

## 5. Operación

### 5.1. Idoneidad y observaciones generales

**¡ADVERTENCIA!** Antes de realizar cualquier ajuste en la silla, asegúrese de que está estacionada sobre una superficie plana y el freno está bloqueado. Asegúrese también de que al ajustarla se encuentra vacía.

## 5. Funcionamento

### 5.1. Adequação e observações gerais

**AVISO!** Antes de efectuar quaisquer ajustes na cadeira de passeio, certifique-se de que a mesma está estacionada numa superfície plana e que o travão está accionado. Tenha igualmente em atenção que a criança não pode estar no assento durante o ajuste.

## 5. Funzionamento

### 5.1. Destinazione d'uso e commenti generali

**ATTENZIONE!** Prima di eseguire qualsiasi regolazione sul passeggino, assicurarsi che sia parcheggiato su una superficie piana e che il freno sia inserito. Accertarsi inoltre che, all'atto della regolazione, il bambino non sia seduto sul sedile.



ES

## Instrucciones de uso

Para manejar Britax affinity con seguridad, es importante que tenga en cuenta los siguientes límites de peso de la silla:

- Peso máximo del ocupante: 17kg
- Peso máximo en la cesta: 4kg

## 5.2. Plegado del producto

**¡ADVERTENCIA!** Al plegar y desplegar el producto, asegúrese siempre de que el freno y todos los cierres están correctamente bloqueados.

Puede plegar su Britax affinity con la unidad de asiento de cara a la marcha o sin la unidad de asiento. Para un plegado más compacto, se recomienda retirar la unidad de asiento completamente y plegar el chasis.

Para plegar el producto, presione el bloqueo secundario a la derecha del tubo superior de la silla con el dedo corazón y tire del gatillo de apertura con el dedo índice hacia arriba en dirección al manillar en ambos lados.

Plegar el producto en el suelo hasta que el bloqueo de chasis cierre con seguridad alrededor del tubo superior y asegure el chasis

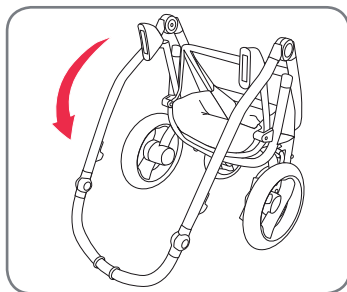
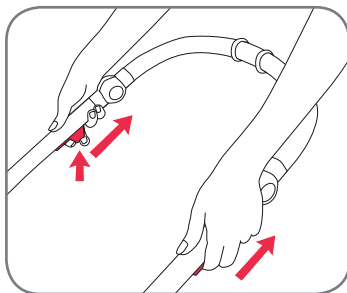

PT

## Manual de instruções

Para um funcionamento seguro do seu Britax affinity deverá respeitar os limites de peso seguintes para a cadeira de passeio:

- Peso máximo do ocupante: 17 kg
- Peso máximo no cesto: 4 kg

## 5.2. Dobrar o produto

**AVISO!** Ao dobrar e desdobrar o produto, certifique-se sempre de que o travão e todos os bloqueios estão devidamente accionados.

Poderá dobrar o seu Britax affinity com a unidade de assento voltada para a frente ou sem a unidade de assento. Para uma dobragem mais compacta, é melhor retirar completamente a unidade de assento e dobrar o chasis.

Para dobrar o produto, prima com o seu dedo do meio o bloqueio secundário do lado direito do tubo superior da cadeira de passeio e puxe com o seu dedo indicador o gatilho de desengate para cima em direcção à asa em ambos os lados.

Dobre o produto até ao chão, até que o bloqueio do chasis feche em volta do tubo superior, fixando o chasis

IT

## Istruzioni per l'uso

Per un utilizzo sicuro del vostro Britax Affinity, è importante considerare i seguenti limiti di peso per il passeggino:

- Peso massimo dell'occupante: 17 kg
- Peso massimo nel cestello: 4 kg

## 5.2. Chiusura del prodotto

**ATTENZIONE!** Quando si chiude e si apre il prodotto, assicurarsi sempre che il freno sia inserito correttamente, così come tutti i blocchi.

È possibile chiudere il proprio Britax Affinity con il sedile rivolto in avanti o senza gruppo sedile. Per una chiusura con ingombro inferiore, è consigliabile rimuovere completamente il sedile e ripiegare il telaio.

Per ripiegare il prodotto, premere il blocco secondario sul lato destro del tubo superiore del sedile con il dito medio e tirare la levetta di sgancio con l'indice verso l'alto in direzione della maniglia su entrambi i lati.

Piegare il prodotto a terra fino a quando il blocco del telaio si inserisce in modo sicuro attorno al tubo superiore, fissando il telaio

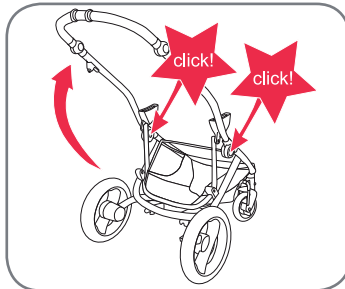
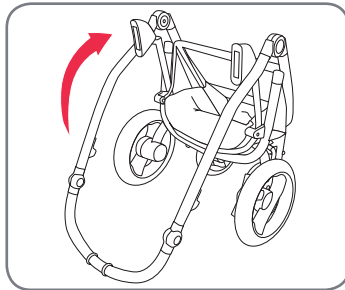
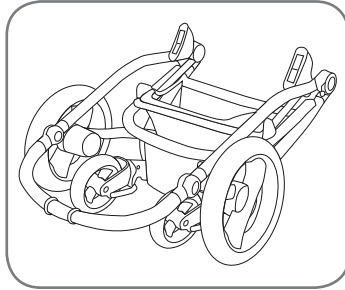

### 5.3. Desplegar el producto

**¡ADVERTENCIA!** Al plegar y desplegar el producto, asegúrese siempre de que el freno y todos los cierres están correctamente bloqueados.

Abrir el bloqueo de plegado y tirar de la silla con cada mano sujetando en un lado del cochecito.

Asegúrese de que el chasis está instalado correctamente y de que la bisagra central se ha bloqueado con seguridad emitiendo un clic.

### 5.3. Desdobrar o produto

**AVISO!** Ao dobrar e desdobrar o produto, certifique-se sempre de que o travão e todos os bloqueios estão devidamente accionados.

Abra o bloqueio de dobragem e puxe a cadeira de passeio para cima, com as mãos a segurar de cada lado do carrinho.

Certifique-se de que o chassis está correctamente instalado e que a dobradiça central encaixou bem na posição com um clique audível.

### 5.3. Apertura del prodotto

**ATTENZIONE!** ! Quando si chiude e si apre il prodotto, assicurarsi sempre che il freno sia inserito correttamente, così come tutti i blocchi.

Sganciare il blocco di chiusura e tirare il passeggino verso l'alto tenendo ogni mano su un lato del passeggino.

Assicurarsi che il telaio sia installato correttamente e che la cerniera centrale si sia bloccata in posizione in modo sicuro, emettendo un rumore di clic sonoro.



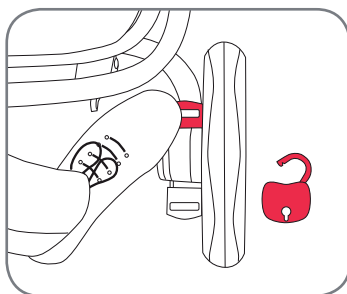
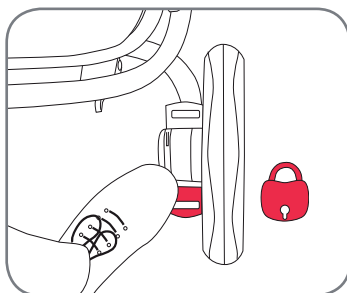

ES Instrucciones de uso

#### 5.4. Uso del freno de estacionamiento

**¡ADVERTENCIA!** Al bloquear el freno, asegúrese de probarlo presionando cuidadosamente la silla con las dos manos en la barra del manillar.

**¡ADVERTENCIA!** Bajo la cesta se encuentran los reguladores del cable de freno. No modifique la configuración de los reguladores del cable. Para ello se necesita personal formado de Britax.

##### Bloqueo del freno

Para accionar el freno, pise el extremo posterior (marcado con la banda roja) del pedal del freno hacia abajo

##### Apertura del freno

Para liberar el freno, pise el extremo frontal (marcado con la banda roja) del pedal del freno hacia abajo

#### 5.5. Sujetar y retirar la unidad de asiento, el portabebé y el capazo Britax affinity con los adaptadores Click & Go®

**¡ADVERTENCIA!** Para colocar el capazo y los portabebés, asegúrese de seguir las instrucciones de usuario.

PT Manual de instruções

#### 5.4. Utilizar o travão de estacionamento

**AVISO!** Quando accionar o travão, efectue sempre um teste empurrando cuidadosamente a cadeira de passeio com ambas as mãos ainda na asa.

**AVISO!** Por baixo do cesto existem ajustadores do cabo do travão. Não altere a definição dos ajustadores do cabo. Qualquer alteração apenas pode ser efectuada por pessoal da Britax com a devida formação.

##### Accionar o travão

Para accionar o travão, empurre a ponta traseira (assinalada com uma fita vermelha) do pedal do travão para baixo

##### Soltar o travão

Para soltar o travão, empurre a ponta dianteira (assinalada com uma fita verde) do pedal do travão para baixo

#### 5.5. Fixar e remover a unidade de assento, o transportador de bebé e a alcofa Britax affinity com os adaptadores Click & Go®

**AVISO!** Para fixar a alcofa e os transportadores de bebé, deverá seguir os respectivos manuais do utilizador.

IT Istruzioni per l'uso

#### 5.4. Utilizzo del freno di parcheggio

**ATTENZIONE!** Quando si inserisce il freno, assicurarsi sempre di averlo controllato correttamente premendo il passeggero con le due mani ferme sulla barra della maniglia.

**ATTENZIONE!** Sotto al cestello sono presenti dei regolatori dei cavi del freno. Si prega di non modificare la regolazione di tali regolatori. Questo può essere effettuato solo da personale Britax opportunamente formato.

##### Inserimento del freno

Per inserire il freno, premere verso il basso l'estremità posteriore (contrassegnata da una striscia rossa) del pedale del freno

##### Rilascio del freno

Per rilasciare il freno, premere verso il basso l'estremità anteriore (contrassegnata da una striscia verde) del pedale del freno

#### 5.5. Attacco e rimozione del sedile, della poltroncina auto e della culla portatile Britax Affinity con gli adattatori Click & Go®

**ATTENZIONE!** Per attaccare la culla portatile e le poltroncine auto, assicurarsi di attenersi al loro manuale d'istruzioni.

Britax affinity utiliza el innovador sistema de conexión Click & Go®. La unidad de asiento, el capazo de Britax affinity y los portabebés Britax Römer utilizan el mismo sistema de adaptador para la sujeción en el chasis del Britax affinity.

O Britax affinity utiliza o sistema de fixação inovador Click & Go®. A unidade de assento Britax affinity, a alcofa e os transportadores de bebé Britax Römer utilizam o mesmo sistema de adaptadores para fixação ao chassis Britax affinity.

Il Britax Affinity sfrutta l'innovativo sistema di attacco Click & Go®. Il sedile del Britax Affinity, la culla portatile e le poltroncine auto Britax Römer utilizzano lo stesso sistema di adattatori per essere fissate al telaio del Britax Affinity.

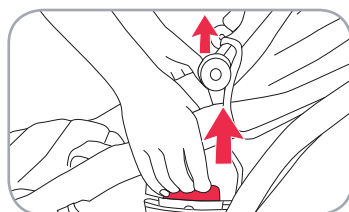
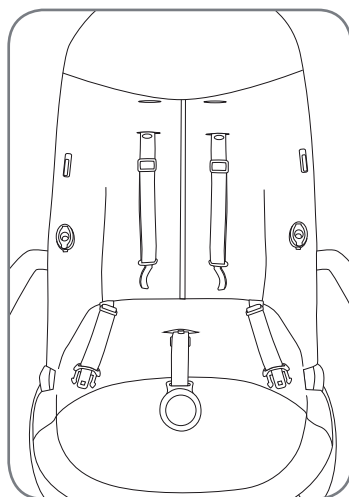

Sujeción
<b>Unidad de asiento</b>
<b>Direcciones permitidas</b>
De cara o de espaldas a la marcha
<b>Cómo sujetarlo/liberarlo</b>
<p>Para sujetarlo, coloque los adaptadores Click &amp; Go® sobre el chasis y empuje la unidad de asiento en el zócalo. Los adaptadores emitirán un clic al encajar.</p> <p><b>¡ADVERTENCIA!</b> ¡Asegúrese de que el adaptador de la unidad de asiento Click &amp; Go® está completamente conectado antes de usar la silla!</p> <p>Para liberarlo, tire con ambas manos del gatillo izquierdo y derecho del adaptador Click &amp; Go® en la unidad de asiento hacia arriba y tire de la unidad de asiento del chasis.</p>

Fixação
<b>Unidade de assento</b>
<b>Direções permitidas</b>
Voltada para a frente ou para trás
<b>Como fixar/soltar</b>
<p>Para fixar a unidade de assento, basta colocar os adaptadores Click &amp; Go® sobre os encaixes do chassis e empurrar a unidade de assento para o encaixe. Os adaptadores encaixarão com um clique audível.</p> <p><b>AVISO!</b> Certifique-se sempre de que o adaptador Click &amp; Go® da unidade de assento está totalmente ligado antes de utilizar a cadeira de passeio!</p> <p>Para soltar a unidade de assento, use as duas mãos para puxar para cima os gatilhos esquerdo e direito do adaptador Click &amp; Go® na sua unidade de assento e puxe a unidade de assento para fora do chassis.</p>

Attacco
<b>Gruppo sedile</b>
<b>Direzioni permesse</b>
Rivolto in avanti o all'indietro
<b>Come attaccare/rilasciare</b>
<p>Per attaccare è sufficiente posizionare gli adattatori Click &amp; Go® sugli attacchi del telaio e premere il gruppo sedile all'interno dell'attacco. Gli adattatori si inseriranno emettendo un clic sonoro.</p> <p><b>ATTENZIONE!</b> Assicurarsi sempre che il proprio adattatore Click &amp; Go® per il sedile sia collegato correttamente prima di utilizzare il passeggino!</p> <p>Per il rilascio, usare entrambe le mani premendo verso l'alto la levetta di sgancio a sinistra e a destra dell'adattatore Click &amp; Go® sul gruppo sedile e allontanando il gruppo sedile dal telaio.</p>



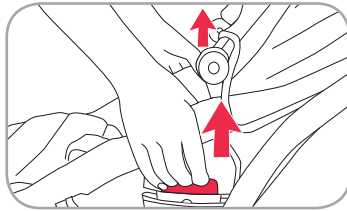
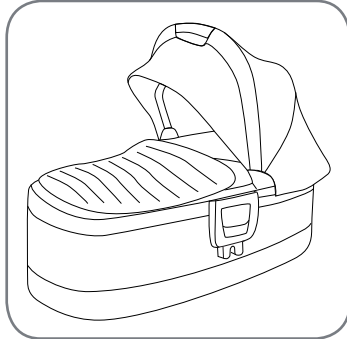

ES

Instrucciones de uso

**Sujeción****Capazo****Direcciones permitidas**

Sólo de espaldas a la marcha

**Cómo sujetarlo/liberarlo**

Para sujetarlo, coloque los adaptadores Click & Go® sobre el chasis y empuje la unidad de asiento en la base. Los adaptadores emitirán un clic al encajar.

**¡ADVERTENCIA!** ¡Asegúrese de que el adaptador de la unidad de asiento Click & Go® está completamente conectado antes de usar la silla!

Para liberarlo, tire con ambas manos del gatillo izquierdo y derecho del adaptador Click & Go® en su capazo hacia arriba y tire del capazo del chasis.

PT

Manual de instruções

**Fixação****Alcôfa****Direções permitidas**

Apenas voltada para trás

**Como fixar/soltar**

Para fixar a alcôfa, basta colocar os adaptadores Click & Go® sobre os encaixes do chassis e empurrar a unidade de assento para o encaixe. Os adaptadores encaixarão com um clique audível.

**AVISO!** Certifique-se sempre de que o adaptador Click & Go® da alcôfa está totalmente ligado antes de utilizar a cadeira de passeio!

Para soltar a alcôfa, use as duas mãos para puxar para cima os gatilhos esquerdo e direito do adaptador Click & Go® na sua alcôfa e puxe a alcôfa para fora do chassis.

IT

Istruzioni per l'uso

**Attacco****Culla****Direzioni permesse**

Solo rivolta all'indietro

**Come attaccare/rilasciare**

Per attaccare è sufficiente posizionare gli adattatori Click & Go® sugli attacchi del telaio e premere il gruppo sedile all'interno dell'attacco. Gli adattatori si inseriranno emettendo un clic sonoro.

**ATTENZIONE!** Assicurarsi sempre che il proprio adattatore Click & Go® per la culla portatile sia collegato correttamente prima di utilizzare il passeggino!

Per il rilascio, usare entrambe le mani premendo verso l'alto la levetta di sgancio a sinistra e a destra dell'adattatore Click & Go® sulla culla e allontanando la culla portatile dal telaio.



Sujeción
Portabebés
Direcciones permitidas
Sólo de espaldas a la marcha

Cómo sujetarlo/liberarlo
Siga las instrucciones de la guía se usuario de su portabebé

Fixação
Transportador de bebé
Direcções permitidas
Apenas voltado para trás

Como fixar/soltar
Siga as instruções no manual do utilizador do seu transportador de bebé

Attacco
Poltroncina auto
Direzioni permesse
Solo rivolta all'indietro

Come attaccare/rilasciare
Si prega di attenersi alle istruzioni riportate nel manuale della propria poltroncina auto

## 5.6. Ajuste del asiento

### 5.6.1. Ajuste del ángulo de inclinación

**¡ADVERTENCIA!** Al ajustar el ángulo del asiento, asegúrese siempre de que el mecanismo de bloqueo de inclinación se ha bloqueado correctamente antes de usar la silla.

El ángulo se puede ajustar en cuatro posiciones diferentes. El ángulo del asiento puede ajustarse con la silla hacia delante o hacia atrás mirando sobre el chasis.

## 5.6. Ajustar o assento

### 5.6.1. Ajustar o ángulo de reclinación

**AVISO!** Ao ajustar o ângulo do assento, certifique-se sempre de que o mecanismo de bloqueio da reclinación está correctamente bloqueado antes de utilizar a cadeira de passeio.

Poderá ajustar o ângulo de reclinación em quatro posições diferentes. O ângulo do assento pode ser ajustado com o assento voltado para a frente ou para trás no chassi.

## 5.6. Regolazione del sedile

### 5.6.1. Regolazione dell'angolo d'inclinazione

**ATTENZIONE!** Quando si regola l'angolo d'inclinazione, assicurarsi sempre che il meccanismo di blocco dell'inclinazione sia bloccato correttamente in posizione prima di usare il passeggino.

È possibile regolare l'angolo d'inclinazione in quattro diverse posizioni. L'angolo del sedile può essere regolato con il sedile rivolto in avanti o all'indietro sul telaio.



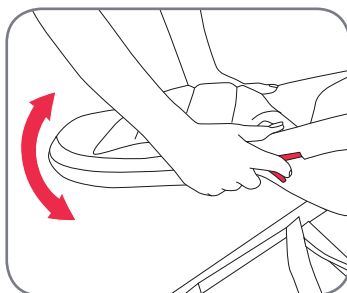

**ES** Instrucciones de uso

Para ajustar el ángulo del asiento, coloque ambas manos en el tubo inferior de la unidad de asiento y utilice los dedos índice izquierdo y derecho para bajar el regulador de inclinación hasta desbloquear el asiento. A continuación, puede ajustar el ángulo y liberar los reguladores de inclinación.

**5.6.2. Ajuste de la altura del arnés**

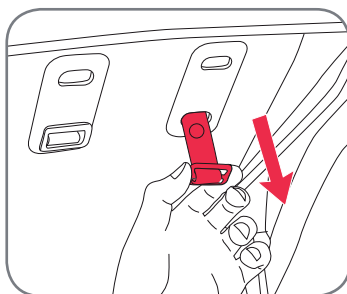

El arnés se puede ajustar en dos alturas diferentes. Asegúrese siempre de que se ajusta la altura correcta para el niño ocupante.

Para ajustar el arnés de altura, asegúrese de que la hebilla está abierta y de que la lengüeta de la correa de la cintura no está unida a la lengüeta de la correa para el hombro. Asegúrese también de que el botón que conecta las almohadillas de los hombros con el arnés esté abierto. Tire de la correa del arnés hacia fuera detrás del respaldo

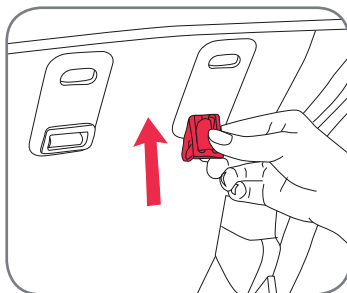

Gire el clip de retención 90 grados y guíelo a través del orificio del arnés en el respaldo tal como se muestra en la imagen

**PT** Manual de instruções

Para ajustar o ângulo do assento, coloque as duas mãos no tubo inferior da unidade de assento e use os dedos indicadores das duas mãos para puxar o ajustador de inclinação para baixo para soltar o assento. Em seguida, poderá ajustar o ângulo e soltar os ajustadores de inclinação.

**5.6.2. Ajustar a altura do arnés**

O arnés pode ser ajustado em duas alturas diferentes. Certifique-se sempre de que é ajustado à altura correcta para a criança que o está a utilizar.

Para ajustar a altura do arnés, certifique-se de que a fivela está aberta e de que a lingueta da cinta de cintura não está presa na lingueta da cinta de ombro. Verifique também se o botão que liga as almofadas de ombro ao arnés está aberto. Puxe a cinta do arnés para fora, por detrás do encosto

Rode o grampo de retenção 90 graus e faça-o passar através do orifício para o arnés no encosto, conforme ilustrado na imagem

**IT** Istruzioni per l'uso

Per regolare l'angolo del sedile, mettere entrambe le mani sul tubo inferiore del gruppo sedile e usare il dito indice della mano sinistra e di quella destra per tirare verso il basso il regolatore dell'inclinazione al fine di sbloccare il sedile. È poi possibile regolare l'angolo e rilasciare i regolatori d'inclinazione.

**5.6.2. Regolazione dell'altezza dell'imbracatura**

L'imbracatura può essere regolata a due diverse altezze. Assicurarsi sempre che sia regolata all'altezza corretta in funzione del bambino occupante.

Per regolare l'altezza dell'imbracatura, accertarsi che la fibbia sia aperta e che la linguetta della cintura in vita sia scollegata da quella della cintura a bretella. Assicurarsi anche che il pulsante che collega le imbottiture per le spalle all'imbracatura sia sbloccato. Staccare la cinghia dell'imbracatura sulla parte posteriore dello schienale

Ruotare la clip di tenuta di 90 gradi ed inserirla nel foro dell'imbracatura sullo schienale, come mostrato in figura



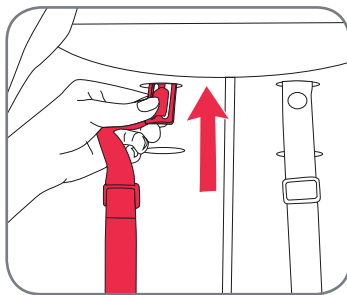

Tire del retén del arnés a través de la parte delantera del respaldo  
Empuje el retén del arnés a través del otro orificio de altura del arnés hacia la parte posterior del respaldo

Puxe o dispositivo de retenção do arnés para a parte dianteira do encosto  
Empurre o dispositivo de retenção do arnés pelo outro orifício de altura do arnés, até à parte traseira do encosto

Tirare il fermo dell'imbracatura dalla parte anteriore dello schienale  
Spingere il fermo dell'imbracatura attraverso l'altro foro sull'altezza dell'imbracatura verso il lato posteriore dello schienale

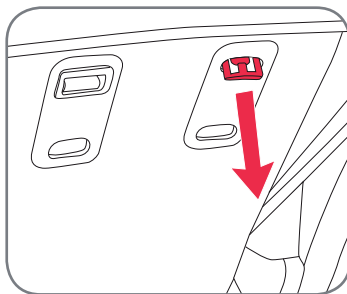

Tire el retén del arnés a través del orificio de nuevo

Puxe o dispositivo de retenção do arnés novamente pelo orifício

Tirare nuovamente il fermo dell'imbracatura facendolo passare dal foro

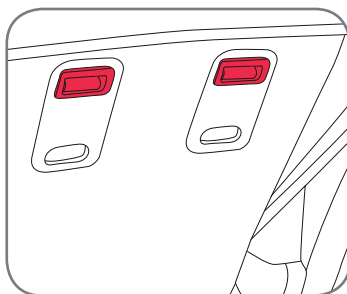

Asegúrese de que el retén del arnés se gira 90 grados nuevamente de forma que retenga correctamente el arnés como se muestra en la imagen.

Rode novamente o dispositivo de retenção do arnés 90 graus, para que o arnés fique devidamente preso, conforme ilustrado na imagem.

Assicurarsi che il fermo dell'imbracatura sia ruotato di altri 90 gradi in modo da poter bloccare correttamente l'imbracatura, come mostrato in figura.

Asegúrese de instalar los protectores de hombros correctamente incluyendo el botón para fijarlos al arnés.

Deve voltar a instalar correctamente as almofadas de ombro, incluindo o botão que as fixa ao arnés.

Accertarsi di avere reinstallato correttamente le imbottiture per le spalle, compreso il pulsante che serve per fissarle all'imbracatura.



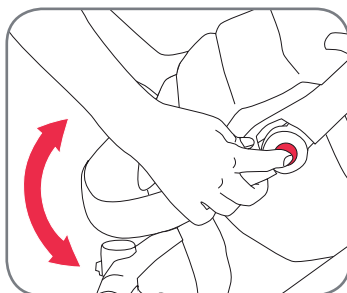

ES

Instrucciones de uso

### 5.6.3. Ajuste del reposapiés

Para ajustar el reposapiés, coloque las manos en ambos lados del reposapiés y presione el botón de ajuste con el dedo índice para desbloquearlo.

A continuación, ajuste el ángulo y libere con el dedo. Asegúrese de que el reposapiés encaja en su sitio.

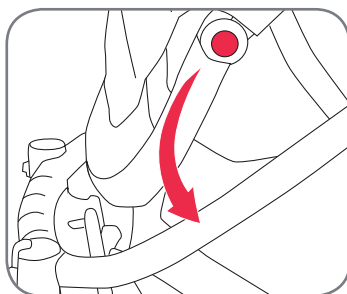

Para niños altos, el reposapiés en el asiento podría ser demasiado corto. En ese caso puede ajustar aún más el reposapiés y dejar que su hijo ponga sus pies en la barra de protección en la parte frontal de la silla de paseo. Esto sólo es posible con la unidad de asiento de cara a la marcha.

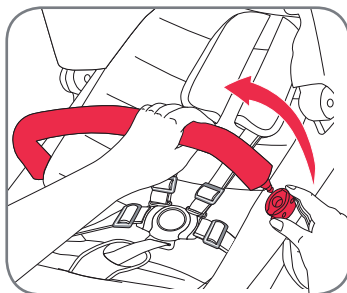

### 5.6.4. Apertura de la barra frontal de protección

La barra de protección se abre en cualquier lado de la unidad de asiento. Para abrir la barra de protección, sólo presione el botón debajo del conector para la unidad de asiento y tire de ella para abrirla.

PT

Manual de instruções

### 5.6.3. Ajustar o apoio para os pés

Para ajustar o apoio para os pés, coloque as suas mãos em ambos os lados do apoio e prima o botão de ajuste para dentro com o seu dedo indicador para soltar o apoio para os pés.

Depois, ajuste o ângulo e solte-o com o seu dedo. Verifique se o apoio para os pés fica devidamente encaixado.

O apoio para os pés existente no assento poderá ser demasiado curto para crianças altas. Nesse caso, poderá ajustar mais o apoio para os pés de forma a que a criança coloque os pés na barra da parte dianteira da cadeira de passeio. Isto só é possível com a unidade de assento voltada para a frente.

### 5.6.4. Abrir a barra de protecção

A barra de protecção abre em ambos os lados da unidade de assento. Para abrir a barra de protecção, basta premir o botão por baixo do conector para a unidade de assento e puxá-lo para abrir.

IT

Istruzioni per l'uso

### 5.6.3. Regolazione del poggiatesta

Per regolare il poggiatesta, porre le mani su entrambi i lati del poggiatesta e spingere il pulsante del regolatore con il dito indice per sbloccare il poggiatesta.

Regolare poi l'angolo e rilasciare il dito. Assicurarsi che il poggiatesta si blocchi in posizione.

Per bambini di statura elevata, il poggiatesta sul sedile potrebbe essere troppo corto. In questo caso, è possibile regolarlo ulteriormente e fare il modo che i piedi del vostro bambino poggino sul bracciolo nella parte anteriore del passeggino. Questo è possibile solo se il gruppo sedile è rivolto in avanti.

### 5.6.4. Apertura del bracciolo di protezione

Il bracciolo di protezione si apre da un lato o dall'altro del gruppo sedile. Per aprire il bracciolo di protezione, è sufficiente premere il pulsante sotto al connettore del gruppo sedile e tirarlo, aprendolo.

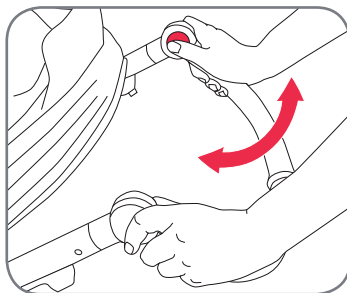

### 5.7. Ajuste del manillar

Para ajustar el manillar, coloque las manos en ambos lados del manillar como se muestra y presione el botón de ajuste del manillar con los pulgares.  
A continuación, ajuste el manillar y libere el botón  
Asegúrese de que el manillar está bloqueado con seguridad antes de usar la silla.

### 5.7. Ajustar a asa

Para ajustar a asa, coloque as mãos em ambos os lados da asa, conforme ilustrado, e prima o botão de ajuste da asa com os polegares. Depois, ajuste a asa e solte o botão. Verifique se a asa fica bloqueada com segurança antes de usar a cadeira de passeio.

### 5.7. Regolazione della maniglia

Per regolare la maniglia, porre le mani su entrambi i lati della maniglia come mostrato e premere il pulsante di regolazione della maniglia con i pollici.  
Regolare poi la maniglia e rilasciare il pulsante  
Assicurarsi che la maniglia sia bloccata in modo sicuro prima di usare il passeggino.

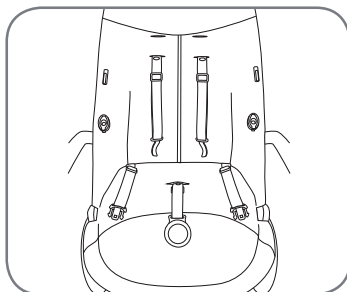

### 5.8. Sujeción y retirada del saco de color

#### Para sujetar el saco de color:

Quitar la barra de protección y abrir el arnés de la unidad de asiento. Asegúrese de que las correas de hombro se guían a través de los orificios del arnés a la altura correcta (consulte Ajuste del asiento para obtener ayuda)

### 5.8. Fixar e remover o kit de cor

#### Para fixar o kit de cor::

Retire a barra de protecção e abra o arnés da unidade de assento. Verifique se as cintas de ombro estão inseridas nos orifícios do arnés à altura correcta (consulte o ponto sobre o ajuste do assento para ajuda)

### 5.8. Attacco e rimozione del rivestimento colorato

#### Come attaccare il rivestimento colorato:

Rimuovere il bracciolo di protezione e aprire l'imbracatura del gruppo sedile. Assicurarsi che le cinture a bretella passino attraverso i fori dell'imbracatura all'altezza corretta (vedere la regolazione del sedile per ulteriori dettagli)

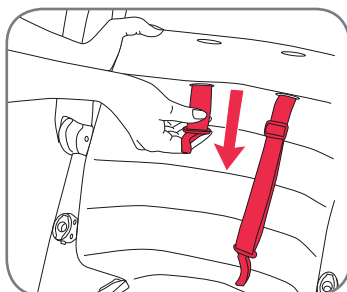

Guíe los tirantes de los hombros (izquierdo y derecho) a través de las ranuras de las cintas correctas de los hombros de la almohadilla del asiento.

Faça passar as cintas de ombro (esquerda e direita) pelas ranhuras para cintas de ombro correctas na almofada do assento.

Introdurre le cinture a bretella (sinistra e destra) attraverso le fessure della cintura a bretella corrette sull'imbottitura del sedile.



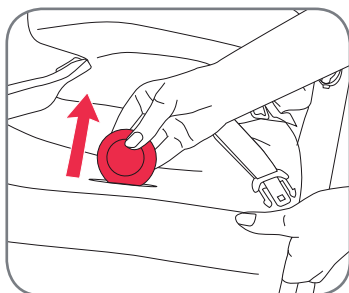

**ES** Instrucciones de uso

Pase la correa de la entrepierna a través del agujero en la superficie de asiento de la almohadilla de asiento

**PT** Manual de instruções

Passe a cinta entre-pernas pelo orifício na superfície de assento da almofada de assento

**IT** Istruzioni per l'uso

Inserire il sottogamba nel foro sulla superficie del sedile, nell'imbottitura del sedile

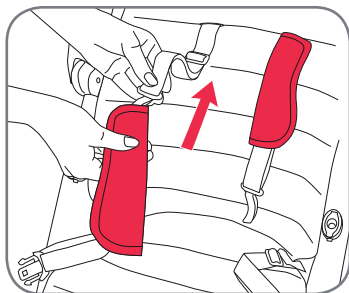

Deslice las almohadillas para los hombros en las correas de los hombros. Cada almohadilla de hombro tiene un broche en el interior del extremo más estrecho. Asegúrese de que el broche se encuentra en la parte posterior de la almohadilla del hombro de modo que pueda ajustarse en el botón encima de la correa de hombro. Esto debe hacerse para la almohadilla de hombro izquierda y derecha

Faça deslizar as almofadas de ombro sobre as cintas de ombro. Cada almofada de ombro possui um colchete de pressão no interior da ponta mais estreita. Certifique-se de que o colchete está por detrás da almofada de ombro para que possa encaixar no botão na parte superior da cinta de ombro. Isto deve ser feito na almofada de ombro esquerda e direita

Far scorrere le imbottiture per le spalle sulle cinture a bretella. Ogni imbottitura per le spalle è dotata di un pulsante automatico all'interno dell'estremità più sottile. Assicurarsi che tale pulsante si trovi sul retro dell'imbottitura per le spalle in modo che possa essere adattato al pulsante sulla parte superiore della cintura a bretella. Questo deve essere eseguito sia per l'imbottitura per le spalle destra che per quella sinistra

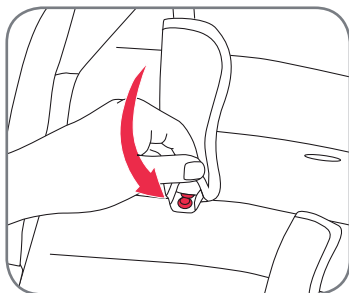

Cerrar el botón entre la almohadilla de hombro y la correa de hombro. Esto debe hacerse para la almohadilla de hombro izquierda y derecha

Feche o botão entre a almofada de ombro e a cinta de ombro. Isto deve ser feito na almofada de ombro esquerda e direita

Chiudere il pulsante tra l'imbottitura per le spalle e la cintura a bretella. Questo deve essere eseguito sia per l'imbottitura per le spalle destra che per quella sinistra

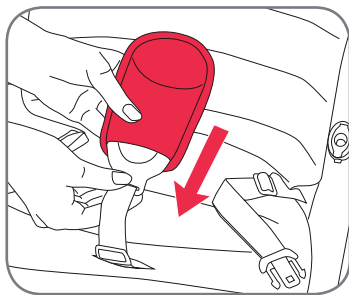

Deslice la hebilla a través de la correa de la entrepierna

Faça deslizar a fivela pela cinta entre-pernas

Far scorrere la fibbia attraverso il sottogamba

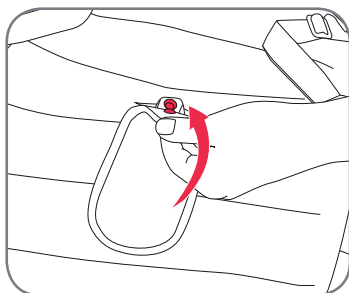

Cierre el broche en el interior del extremo inferior de la almohadilla de la entrepierna y asegúrese de conectarlo a la correa de la entrepierna

Feche o colchete de pressão no interior da ponta inferior da almofada entre-pernas e certifique-se de que está ligada à cinta entre-pernas

Chiudere il pulsante automatico sull'estremità inferiore dell'imbottitura inguinale e assicurarsi che sia collegato al sottogamba

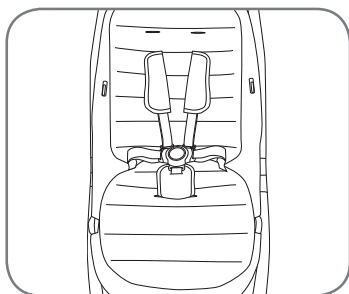

Asegúrese de que el asiento se ve como en la imagen con las almohadillas para los hombros, las almohadilla de asiento y la almohadilla de la entrepierna montadas.

Assegure-se de que o assento está com as almofadas de ombro, a almofada do assento e a almofada entre-pernas instaladas, conforme ilustrado na imagem.

Accertarsi che il sedile si blocchi come mostrato in figura, insieme alle imbottiture per le spalle, all'imbottitura del sedile e a quella inguinale montate.



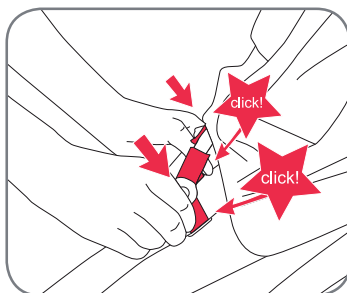

ES

## Instrucciones de uso

Deslice las lengüetas conectoras izquierda y derecha de la capota en las ranuras de asiento. Asegúrese de que se escucha un clic en ambos lados al encajar la capota

PT

## Manual de instruções

Faça deslizar as linguetas dos conectores esquerdo e direito da capota nas ranhuras do assento. Certifique-se de que a capota encaixa com um clique audível em ambos os lados

IT

## Istruzioni per l'uso

Far scorrere le linguette del connettore destro e sinistro della capottina nelle fessure del sedile. Assicurarsi che la capottina sia inserita; se ciò avviene, si avverte un clic sonoro su entrambi i lati

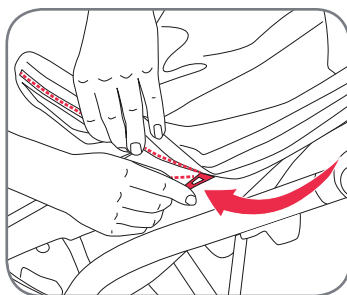

Cierre la cremallera para unir la capota, empezando por el lado derecho de la unidad de asiento

Feche o fecho para fixar a capota, começando pelo lado direito da unidade de assento

Chiudere la cerniera per attaccare la capottina, partendo dal lato destro del gruppo sedile

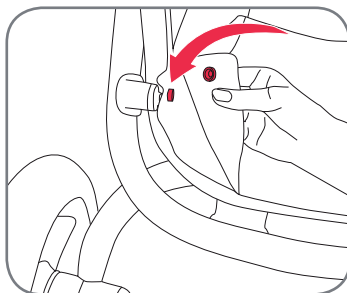

Tome la cesta e insértela en los botones izquierdo y derecho de la cesta como se muestra en la imagen

Pegue no forro do cesto e fixe-o nos botões esquerdo e direito do cesto, conforme ilustrado na imagem

Prendere la parte incisa del cestello e fissarla sui pulsanti a sinistra e a destra del cestello come mostrato in figura

Para retirar el saco de color, realice las acciones indicadas anteriormente en el orden inverso.

Para retirar o kit de cor, execute os passos anteriores na ordem inversa.

Per rimuovere il rivestimento colorato, eseguire le operazioni di cui sopra in ordine inverso.

### 5.9. Atar el arnés al niño

**¡ADVERTENCIA!** ¡Emplee siempre un arnés ajustado correctamente!

**¡ADVERTENCIA!** ¡Emplee siempre la cinta de la entrepierna en combinación con el cinturón!

#### Para cerrar el arnés:

- Guíe la lengüeta de la hebilla de la correa de hombro a través de la lengüeta de la correa de la cintura e insértela en la hebilla

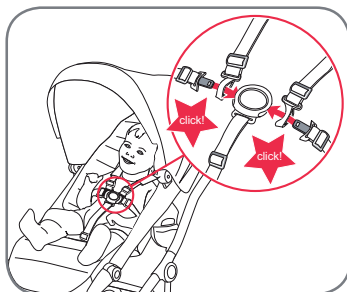

#### Para ajustar el arnés:

- Ajuste el arnés moviendo los clips de ajuste en la correa de hombro y las correas de la cintura a la longitud necesaria.

**¡PRECAUCIÓN!** Reajuste siempre el arnés antes de cambiar la posición de asiento del niño.

#### Para abrir el arnés:

- Presione el botón de la hebilla y abra las correas de la cintura y los hombros de la hebilla

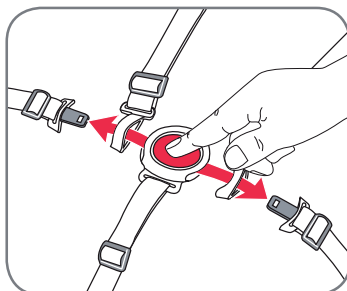

### 5.9. Prender a sua criança

**AVISO!** Utilize sempre um arnés correctamente instalado e ajustado!

**AVISO!** Utilize sempre a cinta entrepernas em combinação com o cinto da cintura!

#### Para fechar o arnés:

- Insira a lingueta da fivela da cinta de ombro na lingueta da cinta da cintura e encaixe-a na fivela

#### Para ajustar o arnés:

- Ajuste o arnés movendo os grampos de ajuste para os comprimentos necessários nas cintas de ombro e da cintura.

**CUIDADO!** Reajuste sempre o arnés ao alterar a posição de assento da criança.

#### Para abrir o arnés:

- Prima o botão na fivela e solte as cintas de ombro e da cintura da fivela

### 5.9. Come legare il proprio bambino

**ATTENZIONE!** Usare sempre un'imbracatura idoneamente adattata e messa a punto!

**ATTENZIONE!** Usare sempre il sottogamba in combinazione con la cinghia in cintura!

#### Come chiudere l'imbracatura:

- Infilare la linguetta della fibbia della cintura a bretella nella linguetta della cintura in vita e inserirla nella fibbia con un clic

#### Come regolare l'imbracatura:

- Regolare l'imbracatura spostando le clip di regolazione sulla cintura a bretella e sulle cinture in vita alla lunghezza desiderata.

**ATTENZIONE!** Regolare nuovamente l'imbracatura ogniqualvolta si modifichi la posizione di seduta del bambino.

#### Come aprire l'imbracatura:

- Premere il pulsante sulla fibbia e rilasciare le cinture in vita e le cinture a bretella dalla fibbia

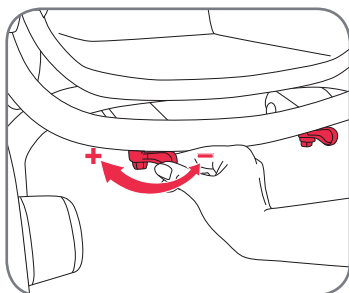

ES

Instrucciones de uso

### 5.10. Ajuste de la suspensión

La suspensión trasera tiene dos configuraciones: dura y suave. Si desplaza la palanca de ajuste hacia el frente, la suspensión se establece en el modo duro; si mueve la palanca hacia atrás, la suspensión se establece en el modo suave. Para obtener el pleno efecto de la suspensión, asegúrese siempre de que ambos lados de las palancas de ajuste están configurados del mismo modo.

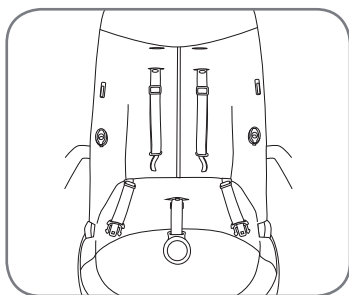

### 5.11. Instalación y uso del reductor infantil

**¡ADVERTENCIA!** El reductor infantil sólo es conveniente para los recién nacidos y debe ser utilizado con una unidad de asiento de espaldas a la marcha.

**¡ADVERTENCIA!** ¡Cuando se utiliza con el reductor infantil, no emplee ni conecte la barra de protección frontal!



Asegúrese de que la unidad de asiento está en su posición más reclinada y no se ha unido ningún protector de asiento o almohadilla para los hombros. Asegúrese también asegúrese de que el arnés está en las ranuras inferiores en el respaldo.

Coloque el reductor infantil en la unidad de asiento como se muestra en la imagen, de forma que se allane el área de asiento

PT

Manual de instruções

### 5.10. Ajustar a suspensão

A suspensão traseira possui duas definições: dura e suave. Se mover a alavanca de ajuste para a frente, a suspensão fica com a definição dura, se a mover para trás, a suspensão fica com a definição suave. Para obter o efeito total da suspensão, certifique-se sempre de que ambos os lados das alavancas de ajuste estão com a mesma definição.

### 5.11. Instalar e utilizar o encaixe para criança

**AVISO!** O encaixe para criança adequa-se apenas a recém-nascidos e só deve ser usado com a unidade de assento voltada para trás.

**AVISO!** Quando usar o encaixe para criança, não utilize nem fixe a barra de protecção!

Certifique-se de que a unidade de assento está na posição mais reclinada e de que não tem qualquer almofada de assento ou almofadas de ombro fixadas. Verifique também se o arnés está inserido nas ranhuras inferiores do arnés no encosto.

Coloque o encaixe para criança na unidade de assento, conforme ilustrado na imagem, para que fique devidamente posicionado na área do assento

IT

Istruzioni per l'uso

### 5.10. Regolazione delle sospensioni

La sospensione posteriore può essere impostata in due modi: „hard“ (dura) e „soft“ (morbida). Se si sposta la leva del regolatore in avanti, la sospensione è impostata su „hard“ mentre se si sposta all'indietro, la sospensione è impostata su „soft“. Perché le sospensioni funzionino in piena efficienza, assicurarsi sempre che entrambi i lati delle leve di regolazione siano impostati allo stesso modo.

### 5.11. Installazione e utilizzo del marsupio porta bebè

**ATTENZIONE!** Il marsupio porta bebè è adatto solo per neonati e deve essere usato esclusivamente con il gruppo sedile rivolto all'indietro.

**ATTENZIONE!** Quando si usa il marsupio porta bebè, non utilizzare ed attaccare il bracciolo di protezione!

Accertarsi che il gruppo sedile sia nella posizione più inclinata possibile e che l'imbottitura del sedile e le imbottiture per le spalle non siano collegate. Assicurarsi inoltre che l'imbracatura sia posizionata nelle fessure dell'imbracatura inferiori sullo schienale.

Inserire il marsupio porta bebè nel gruppo sedile come mostrato in figura, in modo che si stenda al di fuori dell'area del sedile



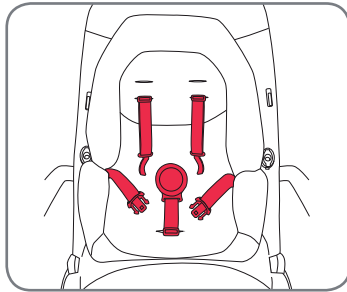

Guíe las correas de hombro a través de los orificios en el reductor infantil y tire de la correa de la entrepierna con la hebilla a través del orificio en el centro de la parte inferior tal como se muestra en la imagen. Ajuste la altura de la correa de hombros usando los orificios correctos de la correa de los hombros.

Passe as cintas de ombro pelos orificios no encaixe para criança e puxe a cinta entre-pernas com a fivela pelo orificio no centro inferior, conforme ilustrado na imagem. Ajuste a altura da cinta de ombro, usando os orificios correctos da cinta de ombro.

Far passare le cinture a bretella attraverso i fori presenti nel marsupio porta bebè e tirare il sottogamba con la fibbia attraverso il foro in basso al centro come mostrato in figura. Regolare l'altezza della cintura a bretella utilizzando i fori corretti della cintura a bretella.

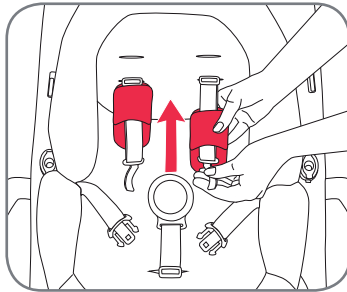

Agregar las almohadillas para hombros del reductor infantil a las correas de hombro

Coloque as almofadas de ombro do encaixe para criança nas cintas de ombro

Aggiungere le imbottiture per le spalle del marsupio porta bebè sulle cinture a bretella

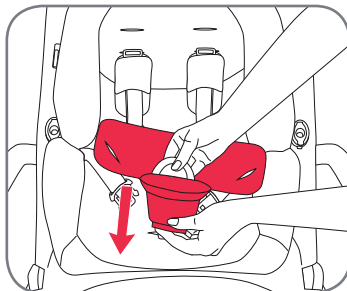

Pase la correa de la entrepierna a través de las almohadillas de la entrepierna y tire de la correa de la cintura a través de las ranuras en el lado de la almohadilla de la entrepierna, tal como se muestra en la imagen

Passe a cinta entre-pernas pela almofada entre-pernas e puxe as cintas da cintura pelas ranhuras do lado da almofada entre-pernas, conforme ilustrado na imagem

Introdurre il sottogamba nell'imbottitura inguinale e tirare le cinture in vita attraverso le fessure sul lato dell'imbottitura inguinale come mostrato in figura



ES

Instrucciones de uso

PT

Manual de instruções

IT

Istruzioni per l'uso

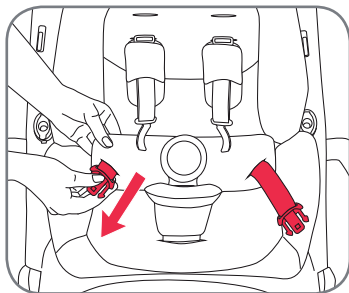

Reductor infantil completamente instalado

Encaixe para criança totalmente instalado

Marsupio porta bebè completamente installato

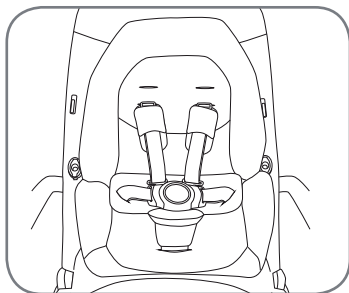

### 5.12. Sujeción del faldón

Deslice el faldón sobre el reposapiés tal como se muestra en la imagen

### 5.12. Fixar o cobre-pernas

Faça o cobre-pernas deslizar sobre o apoio para os pés, conforme ilustrado na imagem

### 5.12. Attacco del coprigambe

Far scorrere il coprigambe sul poggiatesta come mostrato in figura

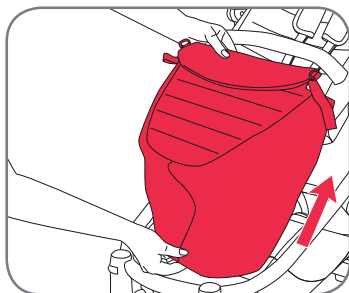

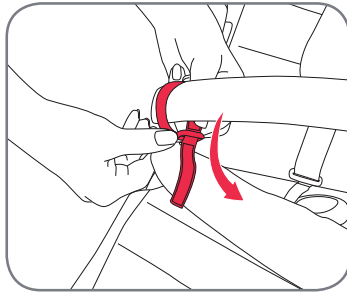

Guíe la correa de Velcro alrededor de la barra de protección e insértela a través del anillo de metal para cerrar el faldón

Coloque a cinta de velcro à volta da barra de protecção e passe-a pelo anel metálico para fechar o cobrepernas

Far passare la cinghia in Velcro attorno al bracciolo di protezione e legarlo sull'anello metallico per chiudere il coprigambe

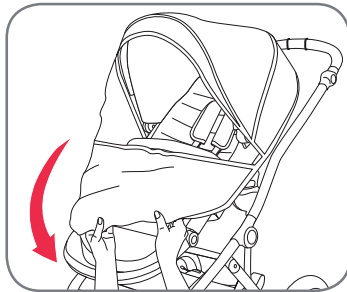

**5.13. Sujeción de la burbuja de llover**

**5.13. Fixar a capa impermeável**

**5.13. Attacco del parapioggia**



ES

Instrucciones de uso

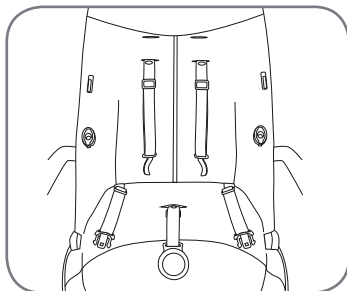

#### 5.14. Sujeción del saco

Retire el cojín de asiento de la unidad de asiento

PT

Manual de instruções

#### 5.14. Fixar o protector de pés

Retire a almofada de assento da unidade de assento

IT

Istruzioni per l'uso

#### 5.14. Attacco del copripiedi

Rimuovere l'imbottitura del sedile dal gruppo sedile

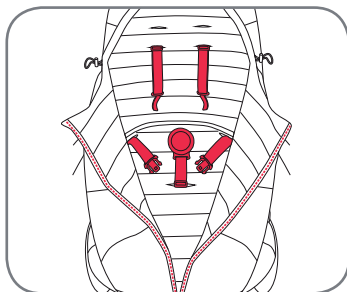

Guíe las correas de hombro y la correa de la entrepierna a través del saco abierto

Faça passar as cintas de ombro e a cinta entre-pernas pelo protector de pés aberto

Far passare le cinture a bretella come anche il sottogamba attraverso i copripiedi aperti

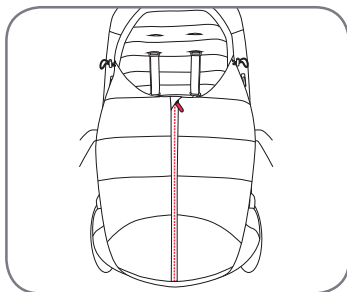



**5.15. Sujeción de la cubierta UVA**

**5.15. Fixar a capa de protecção contra raios UV**

**5.15. Attacco della protezione dai raggi UV**

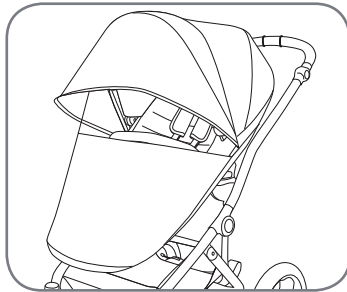

**5.16. Presión del aire de la rueda trasera**

**5.16. Pressão de ar das rodas traseiras**

**5.16. Pressione pneumatica delle ruote posteriori**

**¡ADVERTENCIA!** ¡Asegúrese de que las ruedas presentan la correcta presión de aire!  
La presión máxima de aire en las ruedas traseras es de 2 bar y debe estar siempre entre 1,8 y 2 bar.

**AVISO!** Verifique sempre se as rodas estão com a pressão de ar correcta!  
A pressão máxima de ar nas rodas traseiras é de 2 bar e deve situar-se sempre entre 1,8 e 2 bar.

**ATTENZIONE!** Assicurarsi sempre che la pressione pneumatica nelle ruote sia corretta!  
La pressione pneumatica massima nelle ruote posteriori è pari a 2 bar e deve essere compresa tra 1,8 e 2 bar.



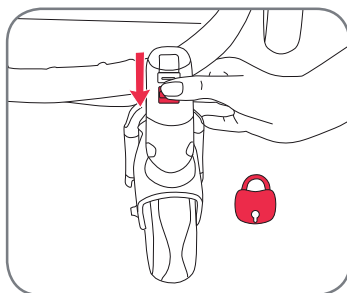

ES Instrucciones de uso

### 5.17. Bloqueo de giro y apertura rápida de las ruedas delanteras

Asegure siempre la función de giro de las ruedas delanteras cuando se encuentre sobre terrenos accidentados o superficies desiguales.

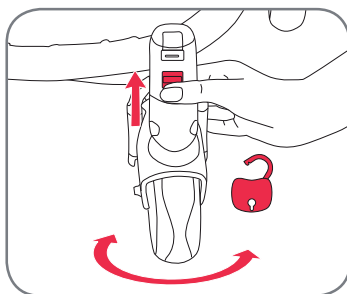

Para liberar el bloqueo delantero, presione el botón de bloqueo de giro hacia arriba y las ruedas podrán girar libremente.

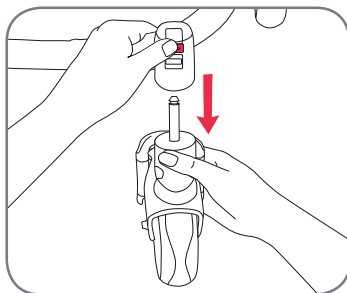

para liberar las ruedas delanteras, empuje el botón de liberación de la rueda delantera y desmonte la rueda

PT Manual de instruções

### 5.17. Bloqueio das rodas giratórias e desengate rápido das rodas dianteiras

Accione sempre o bloqueio das rodas giratórias dianteiras em pisos acidentados ou irregulares.

Para soltar o bloqueio das rodas giratórias dianteiras, empurre o botão de bloqueio para cima para que as rodas fiquem soltas para poder girar.

Para desengatar as rodas dianteiras, empurre o botão de desengate da roda dianteira e retire a roda

IT Istruzioni per l'uso

### 5.17. Blocco del movimento di rotazione e sgancio rapido delle ruote anteriori

Bloccare sempre la funzione di rotazione delle ruote anteriori quando ci si trova su terreni accidentato o su una superficie irregolare.

Per rilasciare il blocco del movimento di rotazione, premere verso l'alto il pulsante di blocco della rotazione, permettendo in questo modo alle ruote di ruotare su loro stesse.

Per rilasciare le ruote anteriori, premere il pulsante di rilascio delle ruote anteriori e rimuovere la ruota

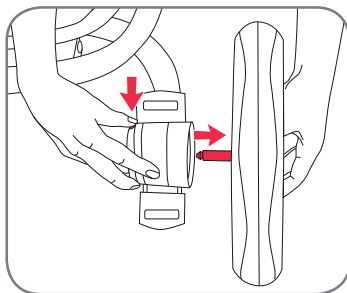

### 5.18. Apertura rápida de la rueda trasera

Para liberar las ruedas traseras, presione el botón como se muestra en la imagen y tire de la rueda al mismo tiempo.

### 5.18. Desengate rápido das rodas traseiras

Para desengatar as rodas traseiras, empurre o botão, conforme ilustrado na imagem, e retire simultaneamente a roda.

### 5.18. Sgancio rapido delle ruote posteriori

Per rilasciare le ruote posteriore, premere il pulsante come mostrato in figura ed estrarre contemporaneamente la ruota.



ES

Instrucciones de uso

## 6. Protección antirrobo con code-no.com

Su Britax affinity está equipado con un código exclusivo code-no.com. Puede encontrar esta etiqueta y el número en la barra transversal trasera entre las ruedas en una placa especial titulada „Protección antirrobo“.

CODE-No.com identifica los productos con la ayuda de un sistema online de codificación de productos que protege contra el robo y reúne a personas con objetos perdidos. Activando el número de código del cochecito Britax affinity en el portal de internet CODE-No.com, usted se registra como el legítimo titular de su silla. Los objetos perdidos que se han registrado en CODE-No.com son enviados discreta y fácilmente por la empresa a su ubicación original una vez encontrados. El anonimato del propietario se preserva en todo momento.

El sistema hace posible que cualquier persona pueda llevar a un control de estado de un número de código, dificultando la venta ilegal de objetos robados y proporcionando, por lo tanto, al propietario registrado una protección preventiva contra el robo.

PT

Manual de instruções

## 6. Protecção anti-roubo com o code-no.com

O seu Britax affinity está equipado com uma etiqueta code-no.com única. Poderá encontrar esta etiqueta e o número na barra transversal traseira entre as rodas num rótulo especial com o inscrição „PROTECÇÃO ANTI-ROUBO“.

O CODE-No.com identifica os produtos com a ajuda de um sistema de codificação de produtos online, protege contra roubo e reúne pessoas com bens perdidos. Ao activar o número de CÓDIGO da sua cadeira de passeio Britax affinity no portal de Internet CODE-No.com, estará a registar-se como o legítimo proprietário da sua cadeira de passeio. Os artigos perdidos que tenham sido registados no CODE-No.com são fácil e discretamente devolvidos pela empresa ao local original quando encontrados. O anonimato do proprietário será sempre preservado.

O sistema permite que qualquer pessoa possa efectuar uma verificação do estado do número de CÓDIGO, dificultando a venda ilegal de artigos roubados e oferecendo, assim, ao proprietário registado uma protecção anti-roubo preventiva.

IT

Istruzioni per l'uso

## 6. Protezione antifurto con code-no.com

Il vostro Britax Affinity è dotato di un identificativo code-no.com unico. Potete trovare tale identificativo, con relativo codice, sulla traversa posteriore tra le ruote sopra una speciale etichetta con il nome „THEFT PROTECTION“ (protezione antifurto).

Il CODE-No.com identifica i prodotti mediante un sistema di codifica web e serve per la protezione contro i furti, raccogliendo le persone che hanno perso l'oggetto di proprietà. Attivando il codice CODE del proprio passeggino Britax Affinity sul portale internet CODE-No.com, ci si registra come legittimi proprietari del passeggino. I prodotti persi registrati su CODE-No.com, qualora venissero trovati, sono restituiti in modo semplice e discreto dall'azienda e riportati al legittimo proprietario. Si rispetta l'anonimato del proprietario in qualsiasi momento.

Il sistema rende possibile a chiunque eseguire un controllo dello stato del codice CODE, rendendo più difficili le vendite illegali di prodotti rubati e fornendo pertanto al proprietario registrato una protezione preliminare contro il furto.



## 7. Cuidados de su Britax affinity

El producto debe limpiarse y verificarse con regularidad.

- Compruebe regularmente si las piezas están dañadas. Asegúrese de que los componentes mecánicos funcionan correctamente.
- Compruebe con regularidad que todos los tornillos, remaches, pernos y otros elementos de fijación están apretados.
- No utilice aceite o grasa para lubricación; use un spray de silicona.
- Una carga demasiado pesada, el plegado incorrecto o el uso de accesorios no aprobados puede dañar o destruir los cochecitos.
- Nunca ponga más de 4 kg en la cesta para compras.
- Por favor mantenga la silla plegada sólo en áreas bien ventiladas para evitar el moho.
- No exponga la silla de paseo a la luz solar directa, los textiles puede desteñirse.
- No utilice la silla si las piezas están dobladas, desgastadas o rotas. La silla deberá ser reparada por un servicio de reparación o deberá ponerse en contacto con el Servicio al Cliente de Britax.

### Instrucciones de cuidado

El asiento y la capota pueden limpiarse con un esponja y agua jabonosa tibia.



## 7. Cuidados a ter com o seu Britax affinity

O produto deve ser regularmente inspeccionado e limpo.

- Verifique regularmente todas as peças importantes quanto a possíveis danos. Certifique-se de que os componentes mecânicos estão a funcionar correctamente.
- Verifique regularmente o aperto de todos os parafusos, rebites, pernos e outros elementos de fixação.
- Não utilize massa ou óleo para lubrificação – use um spray à base de silicone.
- Uma carga excessiva, a dobragem incorrecta ou a utilização de acessórios não aprovados poderão causar danos ou a destruição dos carrinhos de bebé.
- Nunca coloque mais de 4 kg no cesto de compras.
- Guarde o carrinho de bebé dobrado apenas num lugar bem ventilado para evitar o aparecimento de bolor.
- Evite a exposição do carrinho de bebé à luz solar directa para evitar a descoloração dos tecidos.
- Não utilize a cadeira de passeio, caso detecte peças deformadas, desgastadas ou partidas. Para efeitos de reparação da cadeira de passeio, contacte um serviço de reparação ou o Serviço de Apoio ao Cliente da Britax.

### Instruções de manutenção

O revestimento e a cobertura do assento podem ser limpos com uma esponja e água morna com sabão.



## 7. Manutenzione del proprio Britax Affinity

Assicurarsi che i componenti del meccanismo funzionino correttamente.

- Controllare regolarmente la presenza di danni su tutti i componenti più importanti. Controllare regolarmente che tutte le viti, i chiodi, i bulloni e qualsiasi altro elemento di fissaggio siano stretti.
- Non utilizzare grasso o olio per la lubrificazione – utilizzare uno spray a base di silicone.
- Un carico troppo elevato, una chiusura impropria o l'utilizzo di accessori non approvati possono danneggiare o distruggere i passeggini.
- Non mettere mai più di 4 kg nel cestello portaoggetti.
- Si prega di conservare il passeggino chiuso solo in una zona correttamente ventilata, per evitare l'insorgere di muffa.
- Non esporre il passeggino alla luce solare diretta, per non far sbiadire il tessuto.
- Non utilizzare il passeggino se presenta parti piegate, usurate o rotte. Fare riparare il passeggino da un servizio di riparazione o contattare il servizio clienti Britax.

### Istruzioni per la manutenzione ordinaria

Il rivestimento del sedile e la capottina possono essere puliti con una spugna e acqua calda saponata.



## Содержание

<b>1. Введение</b>	<b>73</b>
<b>2. Правила безопасности</b>	<b>74</b>
<b>3. Описание</b>	<b>80</b>
<b>4. Сборка</b>	<b>81</b>
4.1. Сборка основной модели	81
<b>5. Управление</b>	<b>82</b>
5.1. Пригодность и общие комментарии	82
5.2. Складывание	83
5.3. Раскладывание	84
5.4. Использование стояночного тормоза	85
5.5. Установка и снятие блока сиденья, детского сиденья и переносной коляски-кроватки Britax affinity с помощью адаптеров Click & Go®	85
<b>5.6. Регулировка сиденья</b>	<b>88</b>
5.6.1. Регулировка угла наклона	88
5.6.2. Регулировка высоты ремней безопасности	89
5.6.3. Регулировка подножки	91
5.6.4. Открывание бампера	91
<b>5.7. Регулировка ручки</b>	<b>92</b>
<b>5.8. Надевание и снятие цветового набора</b>	<b>92</b>
<b>5.9. Пристегивание ребенка ремнями безопасности</b>	<b>96</b>
<b>5.10. Регулировка подвески</b>	<b>97</b>

## Indhold

<b>1. Indledning</b>	<b>73</b>
<b>2. Sikkerhedsinstruktioner</b>	<b>74</b>
<b>3. Beskrivelse</b>	<b>80</b>
<b>4. Samling</b>	<b>81</b>
4.1. Samling af basismodellen	81
<b>5. Betjening</b>	<b>82</b>
5.1. Egnethed og generelle bemærkninger	82
5.2. Sammenfoldning af produktet	83
5.3. Udfoldning af produktet	84
5.4. Brug af parkeringsbremsen	85
5.5. Tilslutning og afmontering af sædeenheden, babylift og Britax affinity vuggelift med Click & Go® adapterne	85
<b>5.6. Justering af sædet</b>	<b>88</b>
5.6.1. Justering af hældningsvinklen	88
5.6.2. Højdejustering af selen	89
5.6.3. Justering af fodstøtten	91
5.6.4. Åbning af støttestangen	91
<b>5.7. Justering af håndtaget</b>	<b>92</b>
<b>5.8. Påsætning og afmontering af farvepakken</b>	<b>92</b>
<b>5.9. Selespænding af dit barn</b>	<b>96</b>
<b>5.10. Justering af ophænget</b>	<b>97</b>

## Inhoud

<b>1. Introductie</b>	<b>73</b>
<b>2. Veiligheidsinstructies</b>	<b>74</b>
<b>3. Beschrijving</b>	<b>80</b>
<b>4. Montage</b>	<b>81</b>
4.1. Montage van het basismodel	81
<b>5. Bediening</b>	<b>82</b>
5.1. Geschiktheid en algemene opmerkingen	82
5.2. Inklappen van het product	83
5.3. Uitklappen van het product	84
5.4. Gebruik van de parkeerrem	85
5.5. Bevestigen en verwijderen van de zitting, babydrager en Britax affinity reiswieg met de Klikken & Gaan®-adapters	85
<b>5.6. Instellen van de stoel</b>	<b>88</b>
5.6.1. Instellen van de liggingshoek	88
5.6.2. Gordelhoogte verstelling	89
5.6.3. Instellen van de voetsteun	91
5.6.4. Het openen van de veiligheidsbeugel	91
<b>5.7. Instellen van de duwbeugel</b>	<b>92</b>
<b>5.8. Aanbrengen en verwijderen van de gekleurde bekleding</b>	<b>92</b>
<b>5.9. Uw kind in de gordels plaatsen</b>	<b>96</b>
<b>5.10. Instellen van de vering</b>	<b>97</b>

5.11. Установка и использование вкладки для новорожденных	97	5.11. Installation og brug af spædbarnsindsat	97	5.11. Plaatsing en gebruik van de baby inzet	97
5.12. Одевание чехла	99	5.12. Påsætning af dækkenet	99	5.12. Bevestigen van de voorschoot	99
5.13. Одевание дождевика	100	5.13. Påsætning af regnslaget	100	5.13. Bevestigen van de regenhoes	100
5.14. Одевание конверта	101	5.14. Påsætning af cosytoes	101	5.14. Bevestigen van de voetenzak	101
5.15. Одевание защиты от УФ	102	5.15. Påsætning af UV-skærmen	102	5.15. Bevestigen van de uv-hoes	102
5.16. Давление воздуха в задних колесах	102	5.16. Lufttryk på baghjul	102	5.16. Achterwiel bandenspanning	102
5.17. Поворотный замок и быстрое снятие переднего колеса	103	5.17. Drejelås og hurtigkobler til forhjul	103	5.17. Zwenkblokkering en snelsluiting voorwielen	103
5.18. Быстрое снятие заднего колеса	104	5.18. Hurtigkobler til baghjul	104	5.18. Snelsluiting achterwielen	104
6. Защита от воровства с помощью code-no.com	105	6. Tyverisikring med code-no.com	105	6. Diefstalbeveliging met code-no.com	105
7. Уход за Britax affinity	106	7. Pleje af din Britax affinity	106	7. Verzorging van uw Britax affinity	106



RU

Инструкция по эксплуатации

## 1. Введение

Благодарим Вас за выбор Britax affinity. Мы рады, что Britax affinity будет с вашим ребенком в первые годы его/ее жизни..

### ВАЖНО:

- Внимательно изучите инструкции и ознакомьтесь с коляской перед использованием.
- Если коляска будет использоваться другими людьми, которые не ознакомлены с ней (например, бабушка и дедушка), всегда показывайте им, как управлять коляской.
- Безопасность вашего ребенка может быть под угрозой, если не соблюдать данные инструкции.
- Сохраните инструкцию по безопасности для дальнейшего использования.
- Не используйте аксессуары, которые не утверждены Britax для использования с Britax affinity. Это приведет к недействительности вашей гарантии и может повредить коляску.
- Можно использовать только оригинальные или рекомендуемые Britax запасные части с Britax affinity.

**ВНИМАНИЕ!** Не разрешайте ребенку играть с коляской.

Если у вас возникают дальнейшие вопросы по использованию Britax affinity или аксессуаров, свяжитесь с нами.

DK

Brugsvejledning

## 1. Indledning

Tak fordi du valgte Britax Affinity. Vi er glade for at din Britax affinity vil ledsage dit barn sikkert gennem de første år af hans eller hendes liv.

### VIGTIGT:

- Læs instruktionerne grundigt og lær klapvognen at kende før du bruger den med dit barn.
- Hvis din klapvogn skal anvendes af andre, som ikke kender den (såsom bedsteforældre), skal du altid vise dem, hvordan den anvendes.
- Dit barns sikkerhed kan komme i fare, hvis du ikke følger disse instruktioner.
- Opbevar instruktionerne på et sikkert sted, så du kan gennemse dem senere.
- Brug ikke tilbehør som ikke er godkendt af Britax til brug med Britax affinity. Dette vil medføre bortfald af garantien og kan forårsage skade på dit produkt.
- Man bør udelukkende anvende reservedele som er leveret eller anbefalet af Britax med Britax affinity.

**ADVARSEL!** Lad ikke dit barn lege med dette produkt.

Har du yderligere spørgsmål vedrørende brugen af Britax affinity eller tilbehøret hertil, er du velkommen til at kontakte os.

NL

Gebruiksaanwijzing

## 1. Introductie

Dank u voor het kiezen van de Britax affinity. We zijn verheugd dat uw Britax affinity uw kind veilig zal begeleiden gedurende de eerste jaren van zijn of haar leven.

### BELANGRIJK:

- Lees zorgvuldig de instructies en maak uzelf vertrouwd met de wandelwagen voordat u deze met uw kind gebruikt.
- Als uw wandelwagen moet worden gebruikt door mensen die deze niet kennen (zoals grootouders), laat dan altijd zien hoe de wandelwagen wordt gebruikt.
- De veiligheid van uw kind kan gevaar lopen als u deze instructies niet opvolgt.
- Bewaar de gebruiksinstructies zorgvuldig zodat u deze ook later kunt doorkijken.
- Gebruik geen accessoires die niet zijn goedgekeurd door Britax voor gebruik met de Britax affinity. Hierdoor vervalt de garantie en kan schade aan het product ontstaan.
- Alleen originele onderdelen geleverd of aanbevolen door Britax mogen worden gebruikt met de Britax affinity.

**WAARSCHUWING!** Laat uw kind niet met dit product spelen.

Als u verdere vragen heeft over het gebruik van de Britax affinity of de accessoires, neem dan gerust contact met ons op.

## 2. Правила безопасности

**ВНИМАНИЕ!** Данная коляска рассчитана для детей от рождения до 17 кг

**ВНИМАНИЕ!** Данная коляска не подходит:

- Как замена кровати или детской кроватки. Переносные коляски-кроватьки, коляски и прогулочные коляски могут использоваться только для перевозки.
- Для бега, катания на коньках и т.п.
- Для перевозки более одного ребенка.
- Для коммерческого использования.
- В качестве системы для перевозки в сочетании с детским сиденьем, отличным от указанного в данной инструкции.

**ВНИМАНИЕ!** Убедитесь, что все фиксирующие устройства задействованы перед использованием.

**ВНИМАНИЕ!** При прогулке с коляской убедитесь, что не откроете по ошибке предохранительные замки.

**ВНИМАНИЕ!** При складывании рамы коляски, убедитесь, что ни вы ни другие не застрянут в ней.

**ВНИМАНИЕ!** Никогда не складывайте коляску, когда ребенок в ней сидит.

**ВНИМАНИЕ!** Для избежания травм, убедитесь, что ваш ребенок находится вдали во время складывания/раскладывания коляски.

**ВНИМАНИЕ!** Всегда пристегивайте ребенка в коляске.

**ВНИМАНИЕ!** Перед использованием проверьте, что люлька, блок сиденья или устройство для автокресла корректно установлены.

**ВНИМАНИЕ!** Никогда не оставляйте ребенка без присмотра.

## 2. Sikkerhedsinstruktioner

**ADVARSEL!** Denne klapvogn er egnet til børn fra fødslen og op til en vægt på 17 kg

**ADVARSEL!** Dette produkt er ikke egnet:

- Som erstatning for en seng eller vugge. Babyliif te, klapvogne og barnevogne må kun anvendes til transport.
- Til løb, rulleskøjteløb eller lignende.
- Til transport af mere end et barn.
- Til kommerciel brug.
- Som et rejsesystem i kombination med andre babyliifte, end de der er nævnt i denne bruger vej ledning.

**ADVARSEL!** Sørg for at alle låsemekanismer er tilkoblet inden brug.

**ADVARSEL!** Når du bærer klapvognen, skal du sørge for ikke at åbne sikkerhedslåsene ved en fejl.

**ADVARSEL!** Når du folder klapvognens stel skal du sørge for at hverken du eller andre bliver fastklemt.

**ADVARSEL!** Fold aldrig klapvognen sammen, mens der sidder et barn i den.

**ADVARSEL!** For at undgå kvæstelser skal du altid sørge for at holde dit barn på afstand, når du folder dette produkt ud eller sammen.

**ADVARSEL!** Giv altid dit barn sele på i klapvognen.

**ADVARSEL!** Kontrollér at barnevognsliiften eller sædeenheden eller tilkoblingen til bilsædet er korrekt tilkoblet før brugen.

**ADVARSEL!** Efterlad aldrig dit barn uden opsyn.

## 2. Veiligheidsinstructies

**WAARSCHUWING!** Deze wandelwagen is geschikt voor kinderen vanaf de geboorte tot een gewicht van 17 kg

**WAARSCHUWING!** Dit product is niet geschikt:

- Als vervanging voor een bed of wieg. Reiswiegen, kinderwagens en wandelwagens mogen alleen worden gebruikt voor transport.
- Om te joggen, te schaatsen en dergelijke.
- Om meer dan één kind te vervoeren
- Voor commercieel gebruik.
- Als reissysteem in combinatie met autostoeltjes andere dan genoemd in deze gebruikershandleiding.

**WAARSCHUWING!** Zorg ervoor dat alle blokkeerapparaten ingeschakeld zijn vóór gebruik.

**WAARSCHUWING!** Zorg er bij het dragen van de wandelwagen voor dat u de veiligheidsslots niet per ongeluk opent.

**WAARSCHUWING!** Zorg ervoor dat u en anderen niet verstrikt raken bij het opvouwen van het frame van de wandelwagen.

**WAARSCHUWING!** Vouw de wandelwagen nooit op als er een kind inzit.

**WAARSCHUWING!** Zorg om letsel te voorkomen ervoor dat uw kind uit de buurt is bij het op- en uitvouwen van dit product.

**WAARSCHUWING!** Gesp uw kind altijd vast in de wandelwagen.

**WAARSCHUWING!** Controleer vóór gebruik of het centrale deel van de kinderwagen of de ziteenheid of de vastmaakvoorzieningen van de zitting op de juiste wijze vastzitten.

**WAARSCHUWING!** Laat uw kind nooit zonder toezicht.



RU

## Инструкция по эксплуатации

**ВНИМАНИЕ!** Всегда устанавливайте коляску на парковочный тормоз перед тем, как посадить в нее ребенка или достать ребенка.

**ВНИМАНИЕ!** Крепко удерживайте спинку при регулировке сиденья коляски.

**ВНИМАНИЕ!** При регулировке убедитесь, что ребенок не попадет в движущиеся части.

**ВНИМАНИЕ!** Нагрузка на ручку влияет на устойчивость коляски.

**ВНИМАНИЕ!** Защищайте вашего ребенка от сильного солнечного света. Крыша не обеспечивает полной защиты от опасных УФ лучей.

**ВНИМАНИЕ!** При использовании альтернативных ремней безопасности в соответствии с EN13210, D-образные кольца находятся на каждой стороне коляски.

**ВНИМАНИЕ!** Всегда используйте подходящие и корректно отрегулированные ремни безопасности.

**ВНИМАНИЕ!** Всегда используйте паховый ремень в сочетании с поясным ремнем.

**ВНИМАНИЕ!** Всегда корректируйте регулировку ремней безопасности при изменении положения ребенка.

**ВНИМАНИЕ!** Никогда не используйте бампер для переноски сиденья или коляски.

**ВНИМАНИЕ!** Любая нагрузка на ручку и/или на заднюю часть спинки и/или на стороны коляски влияет на ее устойчивость.

Используйте только имеющийся парковочный тормоз.

Всегда проверяйте правильность зацепления парковочного тормоза.

Данная коляска (транспортная система) разработана и изготовлена в соответствии со стандартами EN1888:2012 и EN1466:2004.

DK

## Brugsvejledning

**ADVARSEL!** Bremsen skal altid være tilkoblet når du parkerer klapvognen, før du sætter dit barn i den, og før du tager dit barn ud.

**ADVARSEL!** Hold godt fast i ryglænet når du justerer klapvognens sæde.

**ADVARSEL!** Når du foretager justeringer af klapvognen skal du altid sikre at dit barn ikke kan række ind i de bevægelige dele.

**ADVARSEL!** Belastninger på skubbehåndtaget påvirker klapvognens stabilitet.

**ADVARSEL!** Beskyt dit barn mod stærkt sollys. Skærmen giver ikke total beskyttelse mod farlige UV-stråler.

**ADVARSEL!** Hvis du anvender en alternativ sele som stemmer overens med EN13210, D finder der tilslutningsringe på hver side af klapvognen.

**ADVARSEL!** Anvend altid en korrekt tilpasset og justeret sele.

**ADVARSEL!** Anvend altid skridtremmen i kombination med maveselen.

**ADVARSEL!** Genjustér altid selen, når du skifter dit barns sædeposition.

**ADVARSEL!** Brug aldrig støttestangen til at bære din sædeenhed eller klapvogn.

**ADVARSEL!** Enhver last på påsat håndtaget og/eller bagsiden af ryglænet og/eller siderne på køretøjet vil påvirke køretøjets stabilitet.

Parkér kun klapvognen med tilkoblet bremse. Kontrollér altid at bremsen er korrekt tilkoblet.

Denne klapvogn (rejsesystem) er udviklet og produceret ifølge standarderne EN1888:2012 og EN1466:2004.

NL

## Gebruiksaanwijzing

**WAARSCHUWING!** Gebruik altijd de rem als u de wandelwagen parkeert, voordat u uw kind erin zet en voordat u uw kind eruit haalt.

**WAARSCHUWING!** Houd de rugsteun goed vast terwijl u het zitje van de wandelwagen bijstelt.

**WAARSCHUWING!** Zorg er bij het maken van bijstellingen voor dat uw kind geen bewegende onderdelen kan vastgrijpen.

**WAARSCHUWING!** Beladingen op de duwbeugel zijn van invloed op de stabiliteit van de kinderwagen.

**WAARSCHUWING!** Bescherm uw kind tegen sterke zonneschijn. De kap biedt geen volledige bescherming tegen gevaarlijke UV-stralen.

**WAARSCHUWING!** Bij gebruik van een alternatieve gordel volgens EN13210, zijn D bevestigingsogen te vinden aan beide zijden van de wagen.

**WAARSCHUWING!** Gebruik altijd een correct aangebrachte en bijgestelde gordel.

**WAARSCHUWING!** Gebruik altijd de kruisgordel in combinatie met de taillegordel.

**WAARSCHUWING!** Stel het tuigje altijd bij wanneer de zitpositie van uw kind wordt veranderd.

**WAARSCHUWING!** Gebruik de veiligheidsbeugel nooit om het zitje of de kinderwagen te dragen.

**WAARSCHUWING!** Elke belading aan het handvat en/of de achterkant van de rugleuning en/of op de zijkanten van het voertuig beïnvloeden de stabiliteit van het voertuig.

Parkeer de wandelwagen uitsluitend met de rem erop.

Controleer altijd of de rem goed werkt.

Deze wandelwagen (reissysteem) is ontwikkeld en gefabriceerd conform de normen EN1888:2012 en EN1466:2004.



RU

Инструкция по эксплуатации

**Britax affinity может использоваться в следующих конфигурациях:**



В качестве коляски от рождения с вкладкой для новорожденных в сиденье Britax affinity

**ВНИМАНИЕ!** Пока ваш ребенок не может сидеть прямо без поддержки (около 6 месяцев), перевозите его только при самом откинутом положении спинки (лежа/положение для сна) с правильно установленной вкладкой для новорожденных. Всегда пристегивайте ребенка ремнями безопасности. Для детей младше 6 месяцев протяните лямки через нижние отверстия в спинке и вкладке для новорожденных.



В качестве коляски с сиденьем Britax affinity от 6 месяцев до 17 кг или 3 летнего возраста.

**ВНИМАНИЕ!** Не перевозите ребенка без опоры в сиденье в возрасте до 6 месяцев или до тех пор, пока ребенок не сможет прямо сидеть без поддержки. Всегда пристегивайте ребенка ремнями безопасности. Для детей младше 6 месяцев протяните лямки через нижние отверстия в спинке и вкладке для новорожденных.

DK

Brugsvejledning

**Britax affinity kan bruges i de følgende konfigurationer:**



Som en klapvogn fra fødslen med spædbarnsindsatsen i Britax affinity sæde

**FORSIGTIG!** Indtil dit barn kan sidde opret (omkring 6 måneder), bedes du venligst kun bære det i den mest tilbagelænedede position (fladtliggende/sovende position) med den korrekt installerede indsats. Giv altid dit barn sele på. Ved børn på under 6 måneder, skal du føre skulderstropperne gennem de nederste bælteåbninger i ryglænet og spædbarnsindsatsen.



Som en barnevogn med Britax affinity sædet fra 6 måneder og op til 17 kg eller 3 år.

**FORSIGTIG!** Bær ikke dit barn uden støtte i sædeenheden, hvis det er under 6 måneder, eller indtil dit barn kan sidde opret uden støtte. Giv altid dit barn sele på. Ved børn på under 6 måneder, skal du føre skulderstropperne gennem de nederste bælteåbninger i ryglænet og spædbarnsindsatsen.

NL

Gebruiksaanwijzing

**De Britax affinity kan worden gebruikt in de volgende configuraties:**



Als opvouwbare wandelwagen vanaf de geboorte met de baby inzet in de Britax affinity stoel

**VOORZICHTIG!** Totdat uw kind zonder steun rechtop kan zitten (ongeveer 6 maanden), draag het alstublieft in de meest liggende zittingspositie (plat liggen/slaap positie) met de correct geïnstalleerde baby inzet. Maak uw kind altijd vast met de gordel. Voer voor kinderen jonger dan 6 maanden, de schoudergordels door de laagste riemsleuven in de rugleuning en de baby-inzet.



Als een buggy met de Britax affinity zitting van 6 maanden tot 17 kg of een leeftijd van 3 jaar oud.

**VOORZICHTIG!** Draag uw kind niet zonder steun in de zitting onder de leeftijd van 6 maanden of tot uw kind zonder steun rechtop kan zitten. Maak uw kind altijd vast met de gordel. Voer voor kinderen jonger dan 6 maanden, de schoudergordels door de laagste riemsleuven in de rugleuning en de baby-inzet.





В качестве транспортной системы с сиденьем для ребенка от рождения до 13 кг

Britax affinity можно использовать как транспортную систему со следующими детскими сиденьями Britax Römer:

- **BABY-SAFE**
- **BABY-SAFE plus II**
- **BABY-SAFE plus SHR II**
- **BABY-SAFE Sleeper**

Детское сиденье должно использоваться только лицом назад в коляске. При использовании транспортной системы, следуйте инструкциям для детского сиденья.



Som et rejsesystem med en babylift fra fødslen og op til 13 kg

Britax affinity kan bruges som et rejsesystem med de følgende Britax Römer babyifte:

- **BABY-SAFE**
- **BABY-SAFE plus II**
- **BABY-SAFE plus SHR II**
- **BABY-SAFE Sleeper**

En babylift må kun anvendes når den vender bagud på klapvognen. Når den anvendes som et rejsesystem, bedes du venligst følge instruktionerne for din babylift.



Als reissysteem met babydrager vanaf de geboorte tot 13 kg

De Britax affinity kan worden gebruikt als een reissysteem met de volgende Britax Römer autostoeltjes:

- **BABY-SAFE**
- **BABY-SAFE plus II**
- **BABY-SAFE plus SHR II**
- **BABY-SAFE Sleeper**

Een babydrager mag op de wandelwagen alleen worden gebruikt met het gezicht naar achter gericht. Volg a.u.b. de instructies op voor uw kindervoerder bij gebruik als reissysteem.



В качестве транспортной системы с переносной люлькой Britax affinity от рождения до 9 кг

Britax affinity можно использовать с переносной люлькой Britax affinity. При использовании переносной люльки, следуйте инструкциям для нее. Переносная люлька Britax affinity должна использоваться только обращенной назад в коляске.



Som et rejsesystem med Britax affinity vuggelift fra fødslen og op til 9 kg

Britax affinity kan bruges med Britax affinity vuggeliften. Når den bruges med vuggeliften, bedes du venligst følge instruktionerne for denne. Britax affinity vuggeliften må kun anvendes når den vender bagud på klapvognen.



Als een reissysteem met Britax affinity reiswieg vanaf de geboorte tot 9 kg

De Britax affinity kan worden gebruikt met de Britax affinity reiswieg. Bij gebruik van de reiswieg, volg dan de bijbehorende instructies. De Britax affinity reiswieg mag alleen worden gebruikt achterwaarts gericht op de wandelwagen.



RU

Инструкция по эксплуатации

DK

Brugsvejledning

NL

Gebruiksaanwijzing

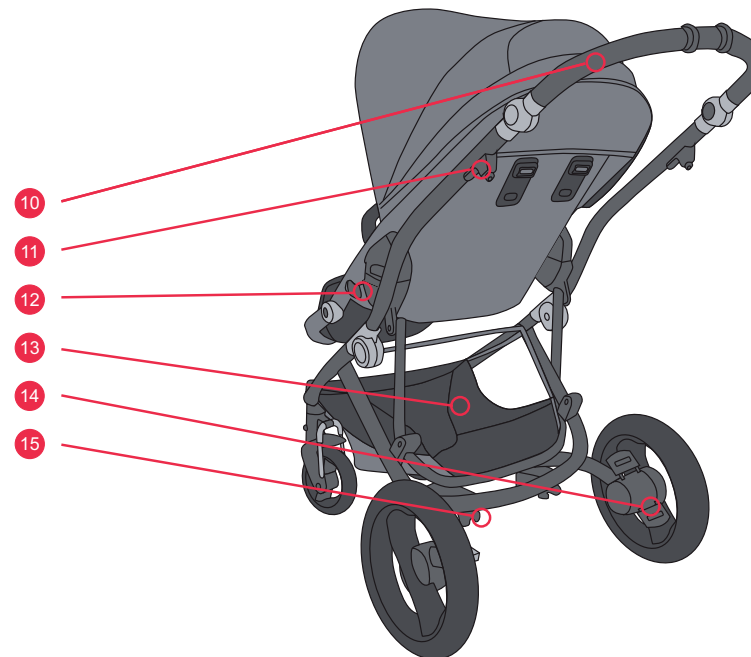
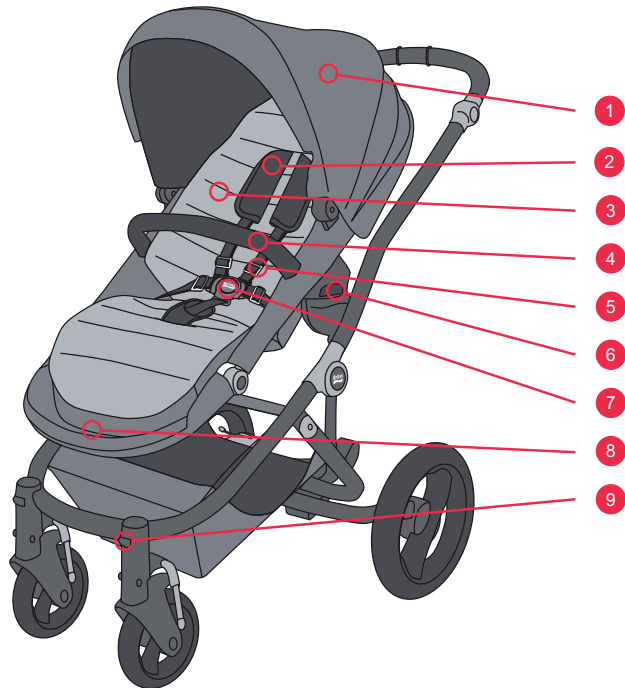

### 3. Описание

№	Описание
1	Козырек
2	Наплечники
3	Цветовой набор
4	Бампер
5	Ремни безопасности
6	Адаптер Click & Go
7	Застежка
8	Подножка
9	Замок для передних поворотных колес
10	Ручка
11	Замок для складывания
12	Угол наклона
13	Корзина
14	Тормоз
15	Подвеска

### 3. Beskrivelse

No.	Beskrivelse
1	Skærm
2	Skulderpuder
3	Farvepakke
4	Støttestang
5	Sædesele
6	Click & Go adapter
7	Spænde
8	Fodstøtte
9	Lås til drejelige forhjul
10	Håndtag
11	Foldelås
12	Hældningsvinkel
13	Kurv
14	Bremse
15	Ophæng

### 3. Beschrijving

Nr.	Beschrijving
1	Luifel
2	Schouderstukken
3	Gekleurde bekleding
4	Veiligheidsbeugel
5	Zittingtuigje
6	Klikken & Go adapter
7	Gesp
8	Voetensteun
9	Slot voor zwenkwielen
10	Duwbeugel
11	Vouwvergrendeling
12	Liggingshoek
13	Mand
14	Rem
15	Vering



RU

Инструкция по эксплуатации

## 4. Сборка

### 4.1. Сборка основной модели

В качестве базовой модели Britax affinity вы получаете:

- Шасси с колесами и корзиной
- Серое сиденье с ремнями безопасности и бампер
- Дождевик
- Вкладка для новорожденных с наплечниками и паховым ремнем

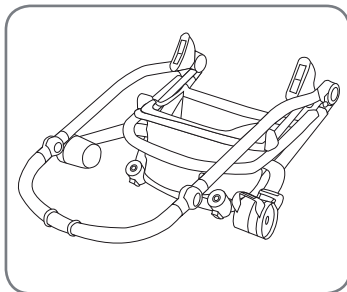

откройте замок для складывания и разверните коляску

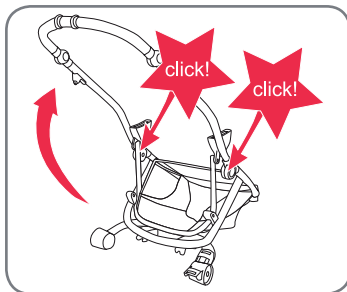

установите прямо – убедитесь, что центральный шарнир зацепляется со слышимым щелчком

Если возникают вопросы, смотрите раздел **раскладывание коляски**

DK

Brugsvejledning

## 4. Samling

### 4.1. Samling af basismodellen

Som en del af din Britax affinity basismodel har du modtaget:

- Stel med hjul og kurv
- Grå sædeenhed med sele og støttestang
- Regnslag
- Spædbarnsindsats med skulder puder og skridtpude

åbn foldelåsen og fold produktet ud

lige opsætning - sørg for at midterhængslet klikker i med et hørbart klick

Skulle du have problemer, skal du tjekke afsnittet **udfoldning af produktet**

NL

Gebruiksaanwijzing

## 4. Montage

### 4.1. Montage van het basismodel

Als onderdeel van uw Britax affinity Basismodel hebt u ontvangen:

- Chassis met wielen en mand
- Grijs zitje met gordel en veiligheidsbeugel
- Regenhoes
- Baby inzet met schouderstukken kruiskussen

open vouwvergrendeling en klap het product uit

zet rechtop - zorg ervoor dat de centrale sluiting klikt met een hoorbare klick

Als u vragen hebt, check de paragraaf **over ontvouwen van het product**

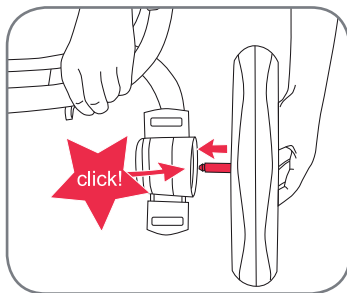

защелкнуть передние и задние колеса

klik for- og baghjulene i

voor-en achterwielen in klikken

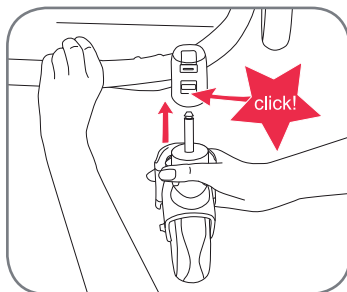

## 5. Управление

### 5.1. Пригодность и общие комментарии

**ВНИМАНИЕ!** Перед проведением регулировки коляски убедитесь, что она находится на стояночном тормозе на ровной поверхности. Также убедитесь, что в коляске нет ребенка.

## 5. Betjening

### 5.1. Egnethed og generelle bemærkninger

**ADVARSEL!** Før du foretager justeringer på klapvognen, skal du sørge for at den er parkeret på en jævn overflade og at bremsen er tilkoblet. Sørg også ved justeringer for, at der ikke sidder et barn i sædet.

## 5. Bediening

### 5.1. Geschiktheid en algemene opmerkingen

**WAARSCHUWING!** Voordat u aanpassingen aan de kinderwagen aanbrengt, zorg ervoor dat deze is geparkeerd op een vlakke ondergrond en dat de rem is ingeschakeld. Zorg er ook voor dat bij het aanpassen er geen kind in de stoel zit.



**RU** Инструкция по эксплуатации

Чтобы безопасно управлять Britax affinity, важно соблюдать следующие весовые ограничения для коляски:

- Максимальный вес: 17 кг
- Максимальный вес в корзине: 4 кг

## 5.2. Складывание

**ВНИМАНИЕ!** При складывании и раскладывании коляски убедитесь, что она стоит на стояночном тормозе и все замки зацеплены.

Можно складывать Britax affinity с сиденьем лицом вперед или без сиденья. Для более компактного складывания лучше полностью снять сиденье и сложить шасси.

Чтобы сложить коляску, нажмите второй замок на правой стороне верхней трубки коляски средним пальцем и потяните защелку указательным пальцем вверх в сторону ручки с обеих сторон.

Складывайте коляску до земли до тех пор, пока замок шасси надежно защелкнется вокруг верхней трубки и закрепит шасси

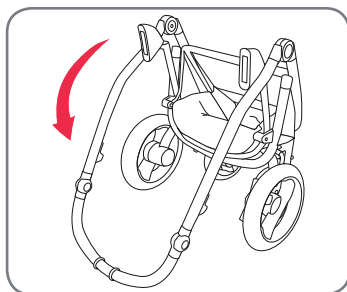
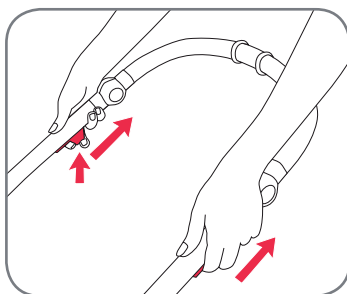

**DK** Brugsvejledning

For at kunne betjene din Britax affinity sikkert, er det vigtigt at du tager højde for de følgende vægtbegrænsninger for klapvognen:

- Maksimal passagervægt: 17 kg
- Maksimal vægt i kurven: 4 kg

## 5.2. Sammenfoldning af produktet

**ADVARSEL!** Når du folder produktet ud og sammen, skal du altid sørge for at bremsen er tilkoblet, og at alle låse er korrekt tilkoblet.

Du kan folde din Britax affinity med sædeenheden vendt fremad eller uden sædeenheden. For den mest kompakte foldning er det bedst at afmontere sædeenheden helt og folde stellet.

For at folde produktet, skal du trykke på den sekundære lås på højre side af klapvognens øverste rør med din langfinger, og trække i udløseren med din pegefinger opad mod håndtaget på begge sider.

Fold produktet ned til jorden indtil stellåsen låser sikkert rundt om det øverste rør og fastholder stellet

**NL** Gebruiksaanwijzing

Omu w Britax affinity veilig te gebruiken, is het belangrijk dat u de volgende gewichtsgrenzen voor de kinderwagen in aanmerking neemt:

- Maximaal gewicht inzittende: 17 kg
- Maximaal gewicht in de mand: 4kg

## 5.2. Inklappen van het product

**WAARSCHUWING!** Zorg er tijdens opvouwen en uitklappen van het product altijd voor, dat de rem is ingeschakeld en alle vergrendelingen goed zijn gesloten.

U kunt uw Britax affinity opvouwen met de zitting naar voren gericht of zonder de zitting. Voor het meest compacte opvouwen is het het best om de zitting helemaal te verwijderen en het chassis te vouwen.

Om het product te vouwen druk de secundaire vergrendeling op de rechterkant van de bovenbuis van de kinderwagen met de middelvinger en trek de ontsluittrekker met uw wijsvinger omhoog in de richting van de duwbeugel aan beide zijden.

Vouw het product tot op de grond totdat het chassisslot veilig vergrendelt rond de bovenste buis en het chassis fixeert

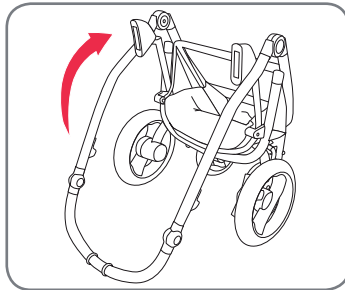
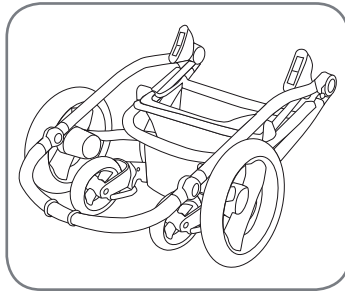

### 5.3. Раскладывание

**ВНИМАНИЕ!** При складывании и раскладывании коляски убедитесь, что она стоит на стояночном тормозе и все замки зацеплены.

Откройте замок для раскладывания и потяните коляску вверх, удерживая с обеих сторон двумя руками.

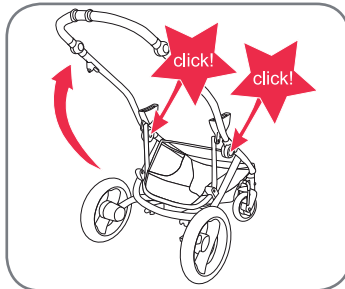

Убедитесь, что шасси правильно установлены и центральный шарнир полностью защелкнулся со слышимым щелчком.

### 5.3. Udfoldning af produktet

**ADVARSEL!** Når du folder produktet ud og sammen, skal du altid sørge for at bremsen er tilkoblet, og at alle låse er korrekt tilkoblet.

Åbn foldelåsen og træk klapvognen op ved at holde med hver hånd på en side af klapvognen.

Sørg for at stellet er korrekt installeret og at midterhængslet er låst sikkert på plads med et hørbart klik.

### 5.3. Uitklappen van het product

**WAARSCHUWING!** Zorg er tijdens opvouwen en uitklappen van het product altijd voor, dat de rem is ingeschakeld en alle vergrendelingen goed zijn gesloten.

Open de vouwvergrendeling en trek de kinderwagen op met een hand aan elke kant van de wandelwagen.

Zorg ervoor dat het chassis goed is geïnstalleerd en dat de centrale sluiting is veilig vergrendeld met een hoorbare klik geluid.



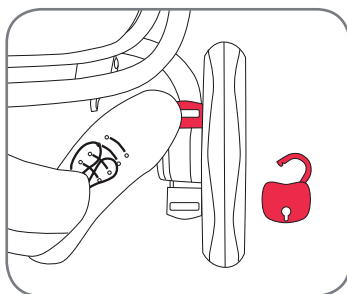
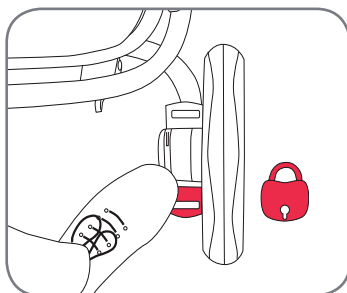

RU Инструкция по эксплуатации

#### 5.4. Использование стояночного тормоза

**ВНИМАНИЕ!** При установке на тормоз всегда проверяйте его путем легкого толчка коляски, удерживая ее при этом двумя руками за ручку.

**ВНИМАНИЕ!** Под корзиной находятся регуляторы тросика тормоза. Не изменяйте установку регулятора тормоза. Только обученный персонал Britax может это проводить.

##### Установка на тормоз

Чтобы поставить на тормоз, нажмите на задний конец (отмеченный красной полоской) тормозной педали

##### Снятие с тормоза

Чтобы снять с тормоза, нажмите на передний конец (отмеченный зеленой полоской) тормозной педали

#### 5.5. Установка и снятие блока сиденья, детского сиденья и переносной коляски-кроватки Britax affinity с помощью адаптеров Click & Go®

**ВНИМАНИЕ!** Для установки переносной люльки и вкладки для новорожденных следуйте инструкциям по их использованию.

DK Brugsvejledning

#### 5.4. Brug af parkeringsbremsen

**ADVARSEL!** Når du tilkobler bremsen, skal du altid sørge for at teste den ved forsigtigt at skubbe klapvognen, stadig med begge hænder på styret.

**ADVARSEL!** Der findes justeringssenheder til bremsekablerne under kurven. Skift venligst ikke indstillingerne på kabeljusteringsenhederne. Dette kræver uddannet Britax personale.

##### Tilkobling af bremsen

For at tilkoble bremsen skal du skubbe bagenden (mærket med den røde strip) på bremsepedalen ned

##### Frigørelse af bremsen

For at frigøre bremsen skal du skubbe forenden (mærket med den grønne strip) på bremsepedalen ned

#### 5.5. Tilslutning og afmontering af sædeenheden, babylift og Britax affinity vuggelift med Click & Go® adapterne

**ADVARSEL!** For tilslutning af vuggelift og babylifte, bedes du venligst sørge for at du følger brugerinstruktionerne for disse.

NL Gebruiksaanwijzing

#### 5.4. Gebruik van de parkeerrem

**WAARSCHUWING!** Wees er zeker van dat u het inschakelen van de rem altijd test door de kinderwagen voorzichtig te duwen, met beide handen nog op de duwbeugel.

**WAARSCHUWING!** Er zijn remkabelregelaars onder de mand. Gelieve de instellingen van de remkabelregelaars niet te veranderen. Dit moet worden gedaan door opgeleid Britax personeel.

##### Het inschakelen van de rem

Om de rem in te schakelen drukt u de achterkant (aangegeven met de rode strip) van het rempedaal omlaag

##### Uitschakelen van de rem

Om de rem uit te schakelen drukt u de voorkant (aangegeven met de groene strip) van het rempedaal omlaag

#### 5.5. Bevestigen en verwijderen van de zitting, babydrager en Britax affinity reiswieg met de Klikken & Gaan®-adapter

**WAARSCHUWING!** Voor het bevestigen van de reiswieg en auto-stoeltjes, zorg er dan voor dat u hun gebruiksaanwijzing te volgen.



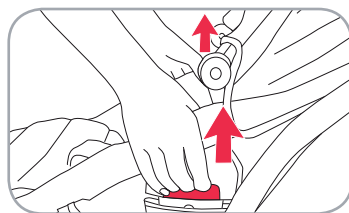
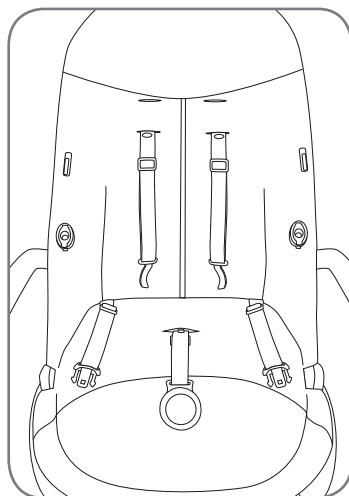

Britax affinity использует инновационную систему подсоединения Click & Go®. Сиденье Britax affinity, переносная люлька и вкладка для новорожденных Britax Römer используют одну и ту же систему адаптеров для подсоединения к шасси Britax affinity.

<b>Подсоединение</b>
<b>Сиденье</b>
<b>Допустимые положения</b>
Лицом вперед или назад
<b>Как подсоединить/снять</b>
<p>Чтобы надеть, просто поместите адаптеры Click &amp; Go® над гнездами шасси и нажмите на сиденье. Адаптеры защелкнутся со слышимым щелчком.</p> <p><b>ВНИМАНИЕ!</b> Перед использованием коляски всегда проверяйте, что сиденье с адаптером Click &amp; Go® полностью соединено!</p> <p>Чтобы снять сиденье, двумя руками потяните за правую и левую защелки адаптера Click &amp; Go® вверх и снимите сиденье с шасси.</p>

Britax affinity bruger det innovative Click & Go® tilslutningssystem. Britax affinity sædeenheden, vuggeliften og Britax Römer babylifte bruger det sammen adaptersystem som skal tilsluttes til Britax affinity stellet.

<b>Tilslutning</b>
<b>Sædeenhed</b>
<b>Tilladte retninger</b>
Vendt fremad eller bagud
<b>Sådan tilslutter/frigør du</b>
<p>For at tilslutte skal du blot placere Click &amp; Go® adapterne over stallets holdere og skubbe sædeenheden ind i holderen. Adapterne vil klikke ind med et hørbart klik.</p> <p><b>ADVARSEL!</b> Sørg altid for at din Click &amp; Go® adapter til sædeenheden er helt tilkoblet før du bruger klapvognen!</p> <p>For at frigøre, skal du bruge begge hænder til at trække venstre og højre udløser på Click &amp; Go® adapteren på din sædeenhed opad og trække sædeenheden væk fra stellet.</p>

De Britax affinity maakt gebruik van het innovatieve Klikken & Gaan® bevestigingssysteem. De Britax affinity stoel, wieg en Britax Römer autostoeltjes gebruiken hetzelfde adaptersysteem om te worden bevestigd op het Britax affinity chassis.

<b>Bijlage</b>
<b>Stoel</b>
<b>Toegestaan gebruik</b>
Voorwaarts of achterwaarts gericht
<b>Hoe te bevestigen/losmaken</b>
<p>Om te bevestigen, plaats de Klikken &amp; Gaan®-adapters op het chassishouders en duw de stoel in de houder. De adapters zullen inklikken met een hoorbare klik.</p> <p><b>WAARSCHUWING!</b> Zorg er altijd voor dat uw stoel Klikken &amp; Gaan®-adapter volledig is verbonden alvorens de kinderwagen te gebruiken!</p> <p>Om vrij te geven, gebruik beide handen om de linker en rechter trekker van de Klikken &amp; Gaan®-adapter op uw stoel omhoog te trekken en de stoel weg te trekken uit het chassis.</p>



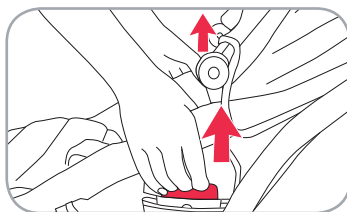
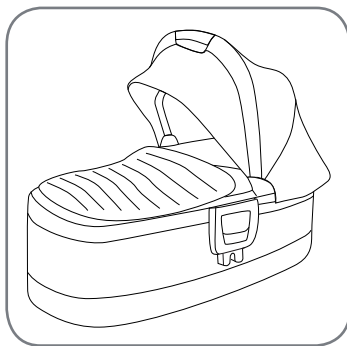

RU Инструкция по эксплуатации

#### Подсоединение

### Переносная люлька

#### Допустимые положения

Только лицом назад



#### Как подсоединить/снять

Чтобы надеть, просто поместите адаптеры Click & Go® над гнездами шасси и нажмите на сиденье. Адаптеры защелкнутся со слышимым щелчком.

**ВНИМАНИЕ!** Перед использованием коляски всегда проверяйте, что переносная люлька с адаптером Click & Go® полностью подсоединена!

Чтобы снять люльку, двумя руками потяните за правую и левую защелки адаптера Click & Go® вверх и снимите люльку с шасси.

DK Brugsvejledning

#### Tilslutning

### Vuggelift

#### Tilladte retninger

Kun vendt bagud



#### Sådan tilslutter/frigør du

For at tilslutte skal du blot placere Click & Go® adapterne over stelletsholdere og skubbe sædeenheden ind i holderen. Adapterne vil klikke ind med et hørbart klik.

**ADVARSEL!** Sørg altid for at din Click & Go® adapter til vuggelift er helt tilkoblet før du bruger klapvognen!

For at frigøre, skal du bruge begge hænder til at trække venstre og højre udløser på Click & Go® adapteren på din vuggelift opad og trække vuggeliften væk fra stellet.

NL Gebruiksaanwijzing

#### Bijlage

### Draagwieg

#### Toegestaan gebruik

Alleen achterwaarts gericht



#### Hoe te bevestigen/losmaken

Om te bevestigen, plaatst de Klikken & Gaan®-adapters op het chassishouders en duw de stoel in de houder. De adapters zullen inklikken met een hoorbare klik.

**WAARSCHUWING!** Zorg er altijd voor dat uw reiswieg Klikken & Gaan®-adapter volledig is verbonden voordat u de draagwieg gebruikt!

Om vrij te geven, gebruik beide handen om de linker en rechter trekker van de Klikken & Gaan®-adapter op uw draagwieg omhoog te trekken en de draagwieg weg te trekken uit het chassis.



<b>Подсоединение</b>
<b>Детское сиденье</b>
<b>Допустимые положения</b>
Только лицом назад

<b>Как подсоединить/снять</b>
Следуйте инструкциям пользователя детского сиденья

<b>Tilslutning</b>
<b>Babylift</b>
<b>Tilladte retninger</b>
Kun vendt bagud

<b>Sådan tilslutter/frigør du</b>
Følg venligst instruktionerne i brugervejledningen til din babylift

<b>Bijlage</b>
<b>Babyzitje</b>
<b>Toegestaan gebruik</b>
Alleen achterwaarts gericht

<b>Hoe te bevestigen/losmaken</b>
Volg de instructies in de gebruikershandleiding van uw babyzitje

## 5.6. Регулировка сиденья

### 5.6.1. Регулировка угла наклона

**ВНИМАНИЕ!** При регулировке угла наклона сиденья всегда проверяйте, что защелкивающий механизм полностью защелкнут перед использованием коляски.

Угол наклона можно выставлять в четырех положениях. Угол сиденья можно регулировать с сиденьем лицом вперед или назад на шасси.

## 5.6. Justering af sædet

### 5.6.1. Justering af hældningsvinklen

**ADVARSEL!** Når du justerer sædevinklen skal du altid sørge for at hældningens låsemekanisme er låst korrekt ind før du bruger klapvognen.

Du kan justere hældningsvinklen til fire forskellige positioner. Vinklen på sædet kan justeres med sædet vendt fremad eller bagud på stellet.

## 5.6. Instellen van de stoel

### 5.6.1. Instellen van de liggingshoek

**WAARSCHUWING!** Bij het instellen van de stoel, er altijd voor zorgen dat het verstellingshoek sluitmechanisme goed vergrendeld is voordat u de kinderwagen gebruikt.

U kunt de liggingshoek in vier verschillende posities instellen. De hoek van de stoel kan worden ingesteld met de stoel voorwaarts of achterwaarts gericht op het chassis.



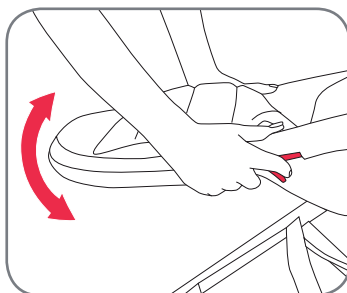

**RU** Инструкция по эксплуатации

Для настройки угла наклона сиденья положите обе руки на нижнюю трубку сиденья и при помощи указательных пальцев потяните за регулятор наклона вниз для разблокировки сиденья. Затем можно настроить угол наклона и отпустить регуляторы наклона.

**5.6.2. Регулировка высоты ремней безопасности**

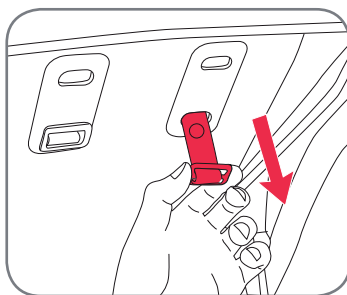

Ремни безопасности можно отрегулировать на две высоты. Всегда проверяйте, что установлен правильная высота ремней для ребенка.

Для регулировки высоты ремней безопасности откройте застежку и отстегните конец поясного ремня от плечевого ремня. Также убедитесь, что кнопка, соединяющая наплечники и ремни безопасности, отжата. Вытяните ремень из-за спинки

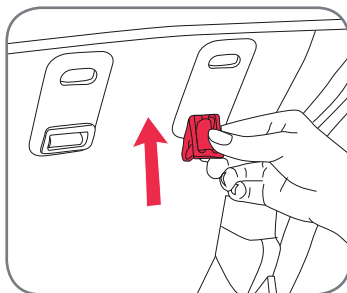

Поверните фиксатор на 90 градусов и протяните через отверстие в спинке, как показано на рисунке

**DK** Brugsvejledning

For at justere vinklen på sædet skal du placere begge hænder på det nederste rør på sædeenheden og bruge pegefingern på venstre og højre hånd til at trække hældningsjusteringsenheden ned for at låse sædet op. Du kan derefter justere vinklen og frigøre hældningsjusteringsenhederne.

**5.6.2. Højdejustering af selen**

Selen kan justeres til to forskellige højder. Sørg altid for at justere den korrekte højde til barnet i klapvognen.

For at justere selehøjden skal du sørge for at spændet er åbent, og at hofteremmens tunge er frakoblet fra skulderremmens tunge. Sørg også for at knappen som forbinder skulderpuderne til selen er åben. Træk seleremmen ud bagpå ryglænet

Drej holdeclipsen 90 grader og føden gennem selehullet i ryglænet som vist på billedet

**NL** Gebruiksaanwijzing

Om de hoek van de zitting aan te passen, plaatst u beide handen op de onderste buis van de zitting en gebruikt de linker en rechter wijsvinger om de hellingshoekverstelling naar beneden trekken om de stoel te ontgrendelen. Dan kunt u de hoek instellen en de hellingshoekverstelling loslaten.

**5.6.2. Gordelhoogte verstelling**

De gordel kan worden aangepast op twee verschillende hoogtes. Zorg er altijd voor dat de juiste hoogte voor het betreffende kind wordt aangepast.

Om de gordelhoogte in te stellen ervoor zorgen dat de gesp open is en dat de heupgordeltong is losgekoppeld van de schoudergordeltong. Zorg er ook voor dat de knop die de schouderstukken aan de gordel verbindt is geopend. Trek de gordel riem uit aan de achterkant van de rugleuning

Draai de opsluitklem 90 graden en voer hem door het gordelgat in de rugleuning als in de afbeelding

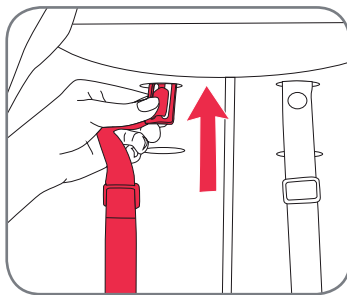

Протяните фиксатор ремня безопасности через отверстие на переднюю часть спинки  
Протолкните фиксатор ремня безопасности через отверстие на другой высоте на заднюю сторону спинки

Træk seleholderen gennem forsiden af ryglænet  
Skub seleholderen gennem det andet hul for selehøjde mod bagsiden af ryglænet

Trek de gordelhouder naar de forside van de rugleuning  
Duw de gordelhouder via het andere gordelhoogtegat in de richting van de achterzijde van de rugleuning

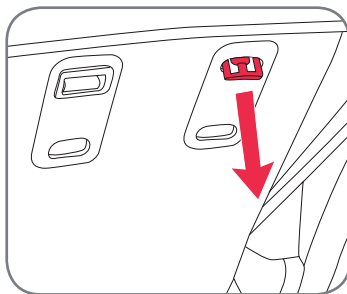

Протяните фиксатор через отверстие

Træk seleholderen gennem hullet igen

Trek de gordelhouder weer door het gat

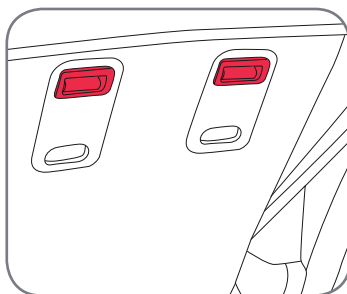

Поверните фиксатор на 90 градусов, чтобы он держал ремень безопасности, как показано на рисунке.

Sørg for at seleholderen er drejet 90 grader igen, så den holder selen korrekt, som vist på billedet.

Zorg ervoor dat gordelhouder weer 90 graden is gedraaid, zodat hij de gordel goed houdt, zoals aangegeven in de afbeelding.

Установите наплечники и кнопку для закрепления их с ремнями безопасности.

Sørg for at installere skulderpuderne korrekt igen, herunder knappen som fastgør dem til selen.

Zorg ervoor dat u de schouderstukken weer goed worden geplaatst met inbegrip van de knop om ze vast te zetten aan de gordel.



RU Инструкция по эксплуатации

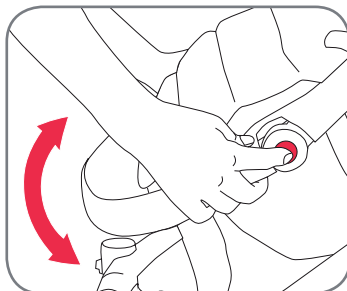

### 5.6.3. Регулировка подножки

Для регулировки подножки положите обе руки по обе стороны подножки и нажмите на кнопку регулировки указательными пальцами для разблокировки подножки. Затем настройте угол наклона и отпустите кнопку. Убедитесь, что подножка защелкнулась.

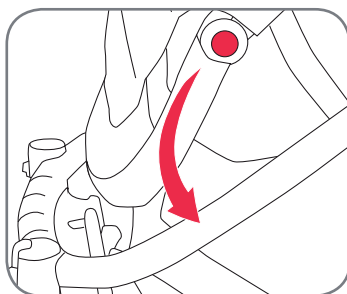

Для высоких детей подножка на сиденье может быть слишком короткой. В таком случае можно опустить подножку, а ребенок может положить ноги на бампер впереди коляски. Это возможно только с сиденьем, установленным лицом вперед.

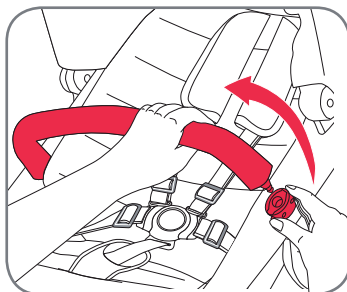

### 5.6.4. Открывание бампера

Бампер открывается в любую сторону. Чтобы открыть бампер, просто нажмите кнопку под соединителем и потяните.

DK Brugsvejledning

### 5.6.3. Justering af fodstøtten

For at justere fodstøtten skal du placere dine hænder på begge sider af fodstøtten og skubbe justeringsknappen ind med din pegefinger for at frigøre fodstøtten. Juster herefter vinklen og frigør med din finger. Sørg for at fodstøtten låser på plads.

Fodstøtten på sædet kan være for kort til høje børn. I så fald kan du justere fodstøtten yderligere, og få dit barn til at sætte fødderne på støtten foran på klapvognen. Dette er kun muligt med sædet vendt fremad.

### 5.6.4. Åbning af støttestangen

Støttestangen åbner på hver side af sædeenheden. For at åbne støttestangen skal du blot trykke på knappen nedenunder konnektoren til sædeenheden, og trække den op.

NL Gebruiksaanwijzing

### 5.6.3. Instellen van de voetsteun

Om de voetensteun te verstellen, plaats uw handen aan beide zijden van de voetsteun en druk op de verstelknop met uw wijsvinger om de voetsteun te ontgrendelen. Stel vervolgens de hoek en laat los met uw vinger. Zorg ervoor dat de voetensteun op zijn plaats klikt.

Voor grote kinderen, kan de voetensteun op de zitting te kort zijn. In dat geval kunt u de voetensteun verder verstellen en laat u het kind de voeten op de bumper aan de voorzijde van de wagen plaatsen. Dit is alleen mogelijk met de stoel naar voren gericht.

### 5.6.4. Het openen van de veiligheidsbeugel

De veiligheidsbeugel opent aan beide zijden van de stoel. Om de veiligheidsbeugel te openen, drukt u gewoon op de knop onder de connector aan de stoel en trekt hem open.

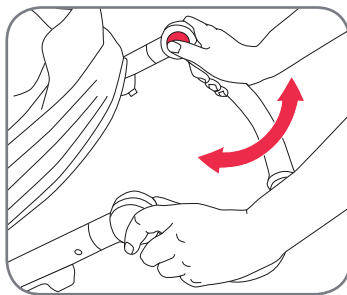

### 5.7. Регулировка ручки

Для регулировки ручки положите обе руки на обе стороны ручки, как показано, и нажмите на кнопку регулировки большими пальцами. Затем отрегулируйте ручку и отпустите кнопку.

Перед использованием коляски убедитесь, что ручка защелкнулась.

### 5.7. Justering af håndtaget

For at justere håndtaget skal du placere din hånd på begge sider af håndtaget som vist, og trykke på justeringsknappen til håndtaget med dine tommelfingre.

Juster derefter håndtaget og slip knappen.

Sørg for at håndtaget er låst sikkert ind før du bruger klapvognen.

### 5.7. Instellen van de duwbeugel

Om de duwbeugel aan te passen, plaats uw handen aan beide zijden van de duwbeugel zoals afgebeeld en druk op de duwbeugelinstelknop met uw duimen.

Verstel vervolgens de duwbeugel en laat de knop los.

Zorg ervoor dat de duwbeugel veilig is vergrendeld voordat u de kinderwagen gebruikt.

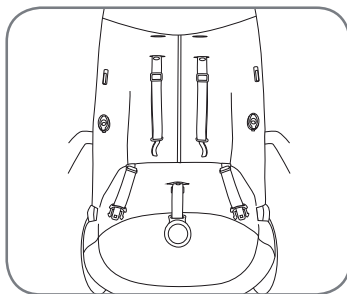

### 5.8. Надевание и снятие цветового набора

Для надевания цветового набора:

Снимите бампер и откройте ремни безопасности. Убедитесь, что ляжки ремней проведены через правильные отверстия высоты ремней безопасности (смотрите регулировка сиденья).

### 5.8. Påsætning og afmontering af farvepakken

For at påsætte farvepakken:

Fjern støttestangen og åbn selen på sædeenheden. Sørg for at skulderremmene er ført gennem de korrekte selehuller (se Justering af sæder for hjælp).

### 5.8. Aanbrengen en verwijderen van de gekleurde bekleding

Om de gekleurde bekleding aan te brengen:

Verwijder de veiligheidsbeugel en open de gordel van de stoel. Zorg ervoor dat de schouderbanden via de juiste hoogte gordelgaten worden geleid (zie instellen van de stoel voor hulp).

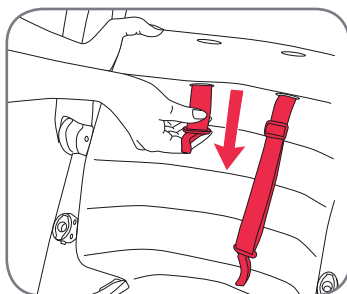

Пропустите плечевые ремни (правый и левый) через отверстия на подушке сиденья.

Før skulderremmene (venstre og højre) gennem de korrekte åbninger til skulderremme på sædepudden.

Voer de schouderbanden (links en rechts) via de voor de schouder juiste gordelsleuven in de zitting.



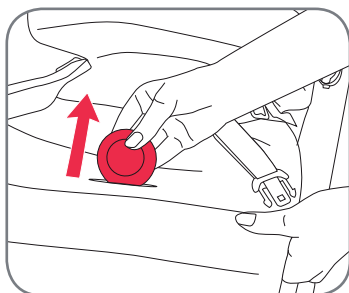

RU Инструкция по эксплуатации

Пропустите паховый ремень через отверстие в поверхности сиденья

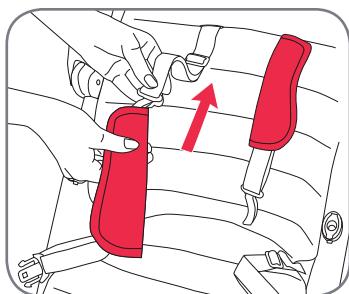

Натяните наплечники на плечевые ремни. В каждом наплечнике есть кнопка внутри узкого конца. Убедитесь, что кнопка находится сзади наплечника и подходит для кнопки на верху плечевого ремня. Это необходимо проделать для правого и левого подплечника

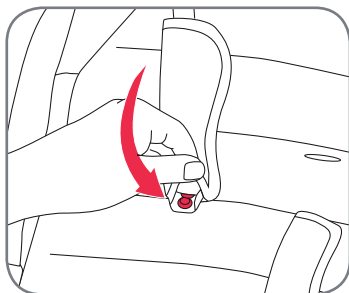

Защелкните кнопку между наплечником и плечевым ремнем. Это необходимо проделать для правого и левого подплечника

DK Brugsvejledning

Før skridtremmen gennem hullet i sædeoverfladen på sædepudden

Lad skulderpuderne glide hen på skulderremmene. Hver skulderpude har en trykknop indvendigt i den smalle ende. Sørg for at trykknappen sidder bag på skulderpudden, så den kan passe på knappen oven på skulderremmen  
Dette skal gøres for venstre og højre skulderpude

Luk knappen mellem skulderpudden og skulderremmen.  
Dette skal gøres for venstre og højre skulderpude

NL Gebruiksaanwijzing

Voer de kruisgordel door het gat in de zitting van het zitkussen

Schuif de schouderstukken op de schoudergordels. Elke schouderstuk heeft een drukknop op de binnenzijde van het smallere uiteinde. Zorg ervoor dat de drukknop aan de achterkant van het schouderstuk zit, zodat hij op de knoop bovenop de schouderband kan worden bevestigd  
Dit moet worden gedaan voor het linker en rechter schouderstuk

Sluit de knop tussen het schouderstuk en de schoudergordel.  
Dit moet worden gedaan voor het linker en rechter schouderstuk



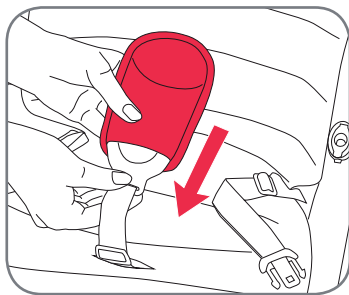

Протяните застежку через паховый ремень

Lad spændet glide gennem skridtremmen

Schuif de gesp door de kruisgordel

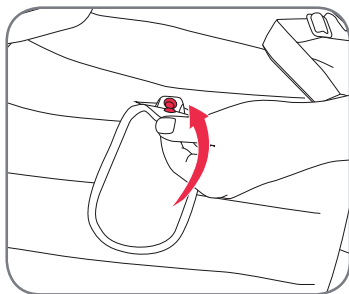

Защелкните кнопку внутри нижнего края паховой накладки, и убедитесь, что она соединена с паховым ремнем

Luk trykknappen indvendigt på den nedre ende af skridtpuden og sørg for at den er tilsluttet til skridtremmen

Sluit de drukknoop aan de binnenzijde van het onderende van het kruisstuk en zorg dat deze is aangesloten op de kruisgordel

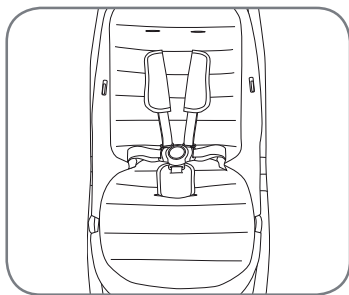

Убедитесь, что сиденье выглядит, как показано на рисунке, с наплечниками, подушкой сиденья и паховой накладкой.

Sørg for at sædet ser ud som på billedet med skulderpuder, sædepu-  
de og skridtpude monteret.

Zorg ervoor dat de stoel ziet eruit als op de foto met bevestigde schouder-  
stukken, zitkussen en kruisstuk.



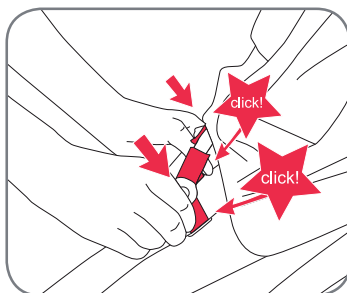

**RU** Инструкция по эксплуатации

Протяните правый и левый соединители козырька в отверстия на сиденье. Убедитесь, что они защелкнулись со слышимым щелчком с обеих сторон

**DK** Brugsvejledning

Lad venstre og højre tilslutnings-tunger på skærmen glide ind i sædeåbningerne. Sørg for at skærmen klikker ind med et hørbart klik på begge sider

**NL** Gebruiksaanwijzing

Schuif de linker en rechter ver-bindingstongen van de kap in de stoelsleuven. Zorg ervoor dat de kap inklikt met een hoorbare klik aan beide zijden

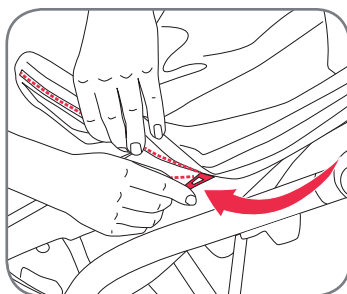

Застегните молнию, чтобы подсоединить козырек, начиная с правого края сиденья

Luk lynlåsen for at tilslutte skærmen, med start fra højre side af sædeenheden

Sluit de rits om de kap bevestigen, te beginnen aan de rechterkant van de stoel

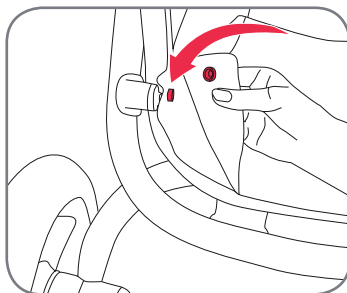

Возьмите вкладку в корзину и защелкните ее справа и слева, как показано на рисунке

Tag kurveindsatsen og hæft den på knapperne til venstre og højre på kurven som vist på billedet

Neem de mandinzet en klem hem op de knoppen links en rechts van de mand, zoals aangegeven in de afbeelding

Для снятия цветового набора, выполните действия в обратном порядке.

For at fjerne farvepakken, skal du udføre de ovenstående handlinger i omvendt rækkefølge.

Om de gekleurde bekleding te verwijderen, voer de handelingen zoals hierboven beschreven in omgekeerde volgorde uit.

### 5.9. Пристегивание ребенка ремнями безопасности

**ВНИМАНИЕ!** Всегда используйте подходящие и корректно отрегулированные ремни безопасности!

**ВНИМАНИЕ!** Всегда используйте паховый ремень в сочетании с поясным ремнем!

**Чтобы закрыть ремни безопасности:**

- Протяните застежку плечевого ремня через язычок поясного ремня и защелкните

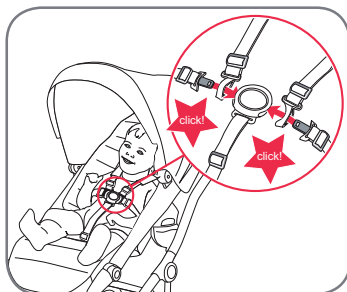

**Регулировка ремней безопасности:**

- Регулируйте ремни безопасности путем перемещения защелок регулятора на плечевом ремне и поясном ремне до требуемой длины.

**ВНИМАНИЕ!** Всегда корректируйте регулировку ремней безопасности при изменении положения ребенка.

**Чтобы открыть ремни безопасности:**

- Нажмите кнопку на застежке и отпустите поясной и плечевые ремни из застежки

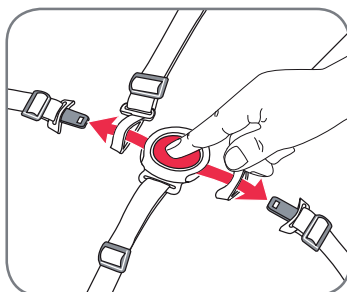

### 5.9. Selespænding af dit barn

**ADVARSEL!** Anvend altid en korrekt tilpasset og justeret sele!

**ADVARSEL!** Anvend altid skridtremmen i kombination med maveselen!

**For at lukke selen:**

- Tråd spændetungen på skulderremmen gennem tungen til maveremmen og klik den ind i spændet

**For at justere selen:**

- Juster selen ved at flytte justeringsclipsene på skulderremmen og maveremmen til de påkrævede længder.

**FORSIGTIG!** Genjustér altid selen, når du skifter dit barns sædeposition.

**For at åbne selen:**

- Tryk på knappen på spændet og frigør mave- og skulderremmen fra spændet

### 5.9. Uw kind in de gordels plaatsen

**WAARSCHUWING!** Gebruik altijd een correct aangebrachte en bijgestelde gordel!

**WAARSCHUWING!** Gebruik altijd de kruisgordel in combinatie met de taille gordel!

**Om de gordel te sluiten:**

- Voer de schoudergordelgesptong door de taillebandtong en klik in de gesp

**Om de gordel aan te passen:**

- Pas de gordel aan door het verplaatsen van de regelclips op de schoudergordel en taille gordels naar de gewenste lengte.

**VOORZICHTIG!** Stel het tuigje altijd bij wanneer de zitpositie van uw kind wordt veranderd.

**Om de gordel te openen:**

- Druk op de knop op de gesp en maak taille- en schoudergordels los van de gesp



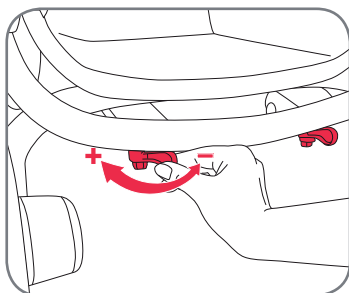

RU Инструкция по эксплуатации

### 5.10. Регулировка подвески

Задняя подвеска имеет две установки: жесткая и мягкая. Если переключить рычаг регулировки вперед, то будет установлена жесткая подвеска, если назад - то мягкая. Чтобы получить полный эффект от типа подвески, всегда проверяйте, что оба рычага регулировки находятся в одном положении.

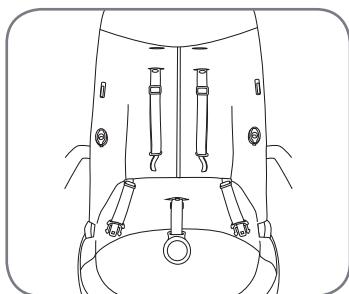

### 5.11. Установка и использование вкладки для новорожденных

**ВНИМАНИЕ!** Вкладка для новорожденных подходит только для новорожденных и должна использоваться с сиденьем, установленным лицом назад.

**ВНИМАНИЕ!** При использовании вкладки для новорожденных не устанавливайте бампер!



Убедитесь, что сиденье установлено в самом откинутом положении, на нем нет подушки или подплечников. Также проверьте, чтобы ремни безопасности находились в нижних отверстиях на спинке.

Положите вкладку для новорожденных на сиденье, как показано на рисунке, чтобы она ровно легла на сиденье

DK Brugsvejledning

### 5.10. Justering af ophænget

Det bagerste ophæng har to indstillinger: Hård og blød. Hvis du trykker justeringsgrebet fremad, indstilles ophænget til hård, og trykker du det bagud, indstilles ophænget til blød. For at opnå den fulde effekt af ophænget, skal du altid sørge for at begge sider af justeringsgrebene står på samme indstilling.

### 5.11. Installation og brug af spædbarnsindsat

**ADVARSEL!** Spædbarnsindsatsen er kun egnet til nyfødte og bør kun bruges med en sædeenhed, der vender bagud.

**ADVARSEL!** Når du bruger klapvognen med spædbarnsindsatsen, må du ikke bruge støttestangen!

Sørg for at sædeenheden er i den mest tilbagelænedede position, og ikke har påsat sædepude eller skulderpuder. Sørg også for at selen sidder i de laveste seleåbninger på ryglænet.

Sæt spædbarnsindsatsen ind i sædeenheden som vist på billedet, så det flader sædeområdet ud

NL Gebruiksaanwijzing

### 5.10. Instellen van de vering

De achterste vering heeft twee instellingen hard en zacht. Als u de regelaarhendel naar de voorzijde schuift, is de vering ingesteld op hard, als u hem naar de achterzijde schuift, wordt de vering ingesteld op zacht. Om het volledige effect van de vering te hebben, moet u er voor zorgen dat de regelaars aan beide zijden in dezelfde positie staan.

### 5.11. Plaatsing en gebruik van de baby inzet

**WAARSCHUWING!** De baby inzet is alleen geschikt voor pasgeborenen en mag alleen worden gebruikt met een achterwaarts gerichte stoel.

**WAARSCHUWING!** Bij gebruik van de baby inzet, de veiligheidsbeugel niet gebruiken of bevestigen!

Zorg ervoor dat de stoel in de meest liggende positie is en geen zitkussen of schouderstukken zijn bevestigd. Zorg er ook voor dat de gordel in de onderste gordelsleuven van de rugleuning zit.

Zet de baby inzet in de stoel, zoals weergegeven in de afbeelding, zodat deze vlak op het zitvlak staat

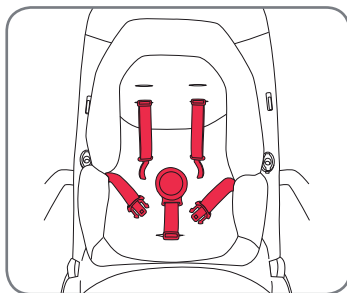

Протяните плечевые ремни через отверстия во вкладке и протяните паховый ремень с застежкой через отверстие в центре нижней части, как показано на рисунке. Отрегулируйте высоту плечевых ремней, используя необходимое отверстие.

Før skulderremmene gennem hullerne i spædbarnsindsatsen og træk skridtremmen med spændet gennem hullet i midten for neden som vist på billedet. Juster højden på skulderremmene ved at bruge de korrekte huller til skulderremmene.

Leid de schoudergordels door de gaten in de baby inzet en trek de kruisgordel met de gesp door het gat in het midden onderaan, zoals aangegeven in de afbeelding. Stel de schoudergordelhoogte in door gebruik te maken van de juiste schoudergordelgaten.

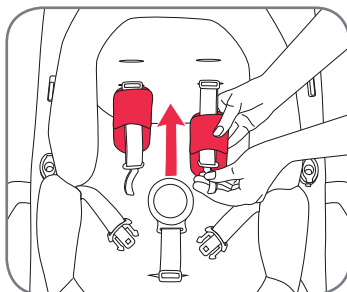

Наденьте наплечники на плечевые ремни

Påsat skulderpuderne til spædbarnsindsatsen på skulderremmene

Plaats de baby inzet schouderstukken op de schoudergordels

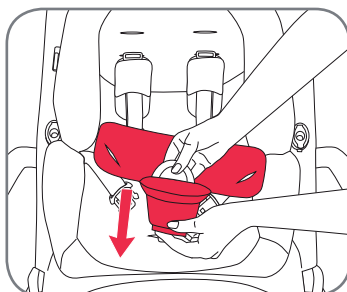

Протяните паховый ремень через паховую накладку и протяните поясной ремень через отверстия по сторонам паховой накладки, как показано на рисунке

Før skridtremmen gennem skridtpuden og træk maverremmene gennem åbningerne på siden af skridtpuden som vist på billedet

Voer de kruisgordel door het kruisstuk en trek de taillegordels door de gleuven aan de zijkant van het kruisstuk, zoals aangegeven in de afbeelding



RU Инструкция по эксплуатации

DK Brugsvejledning

NL Gebruiksaanwijzing

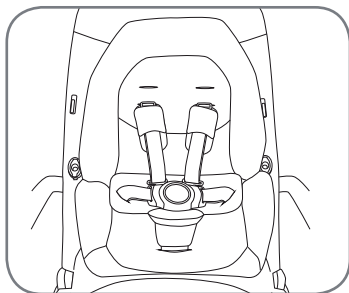
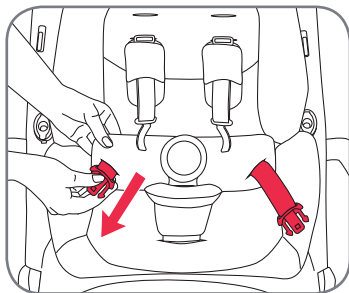

Полностью установленная  
вкладка для новорожденных

Helt installeret spædbarnsindsats

Volledig geïnstalleerde baby inzet

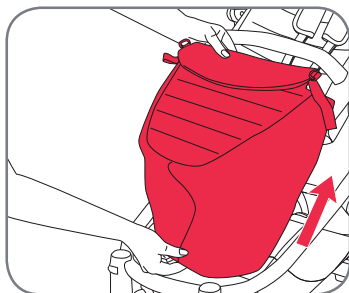

#### 5.12. Одевание чехла

Натяните чехол на подножку, как  
показано на рисунке

#### 5.12. Påsætning af dækkenet

Lad dækkenet glide over fodstøtten  
som vist på billedet

#### 5.12. Bevestigen van de voorschoot

Schuif de voorschoot over de  
voetsteun, zoals weergegeven in de  
afbeelding

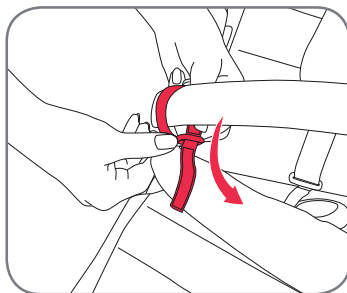

Протяните липучку вокруг бампера и сделайте петлю через металлическое кольцо, чтобы закрыть чехол

Før velcroremmen rundt om støttestangen og i en løkke gennem metalringen for at lukke dækkenet

Leid de klittenbandstrip rond de veiligheidsbeugel en lus door de metalen ring om de voorschoot te sluiten

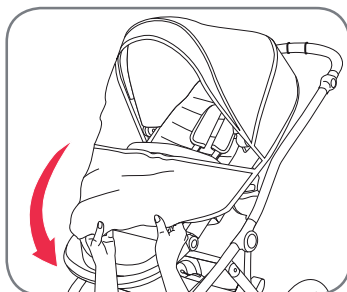

**5.13. Одевание дождевика**

**5.13. Påsætning af regnslaget**

**5.13. Bevestigen van de regenhoes**



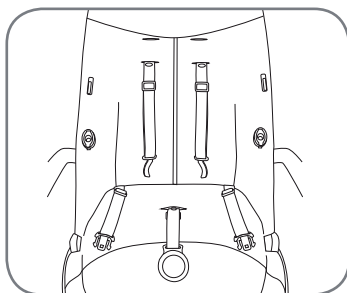

**RU** Инструкция по эксплуатации

#### 5.14. Одевание конверта

Снимите подушку сиденья

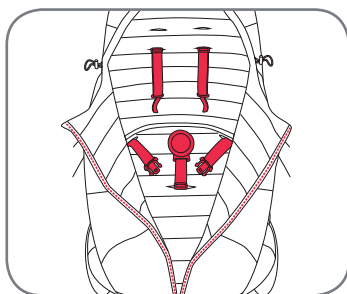

Протяните плечевые ремни и паховый ремень через открытый конверт

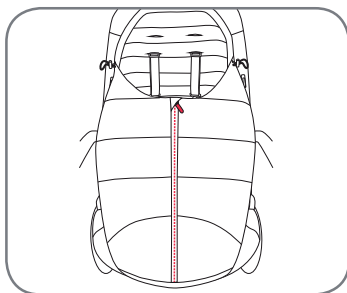

**DK** Brugsvejledning

#### 5.14. Påsætning af cosytoes

Fjern sædepuden fra sædeenheden

Før skulderremmene samt skridtremmen gennem de åbne cosytoes

**NL** Gebruiksaanwijzing

#### 5.14. Bevestigen van de voetenzak

Verwijder het zitkussen uit de stoel

Leid de schoudergordels alswel de kruisgordel door de geopende voetenzak



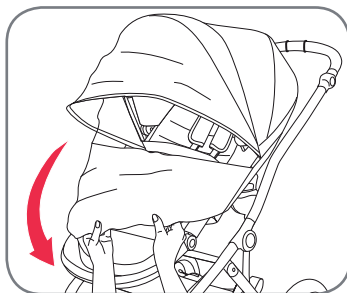

#### 5.15. Одевание защиты от УФ

#### 5.15. Påsætning af UV-skærmen

#### 5.15. Bevestigen van de uv-hoes

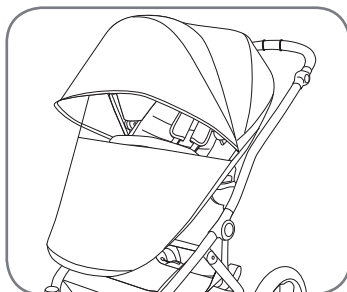

#### 5.16. Давление воздуха в задних колесах

#### 5.16. Luftryk på baghjul

#### 5.16. Achterwiel bandenspanning

**ВНИМАНИЕ!** Всегда проверяйте давление воздуха в колесах! Максимальное давление в задних колесах 2 бар и оно всегда должно быть между 1,8 и 2 бар.

**ADVARSEL!** Sørg altid for det korrekte luftryk i hjulene! Det maksimale luftryk i baghjulene er 2 bar og det skal altid ligge mellem 1.8 og 2 bar.

**WAARSCHUWING!** Zorg altijd voor een correcte bandenspanning in de wielen! De maximale luchtdruk in de achterwielen 2 bar en zou altijd tussen 1,8 en 2 bar moeten zijn.



RU Инструкция по эксплуатации

### 5.17. Поворотный замок и быстрое снятие переднего колеса

Всегда отключайте функцию поворотного колеса с помощью замка на передних колесах, когда находитесь на неровной местности или поверхности.

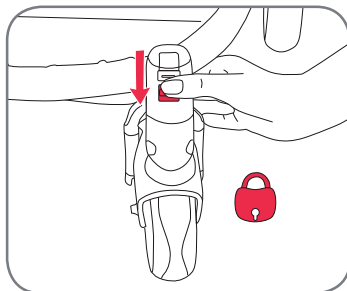

Для снятия замка поворотного переднего колеса нажмите на кнопку замка вверх, и колеса будут сами поворачивать.

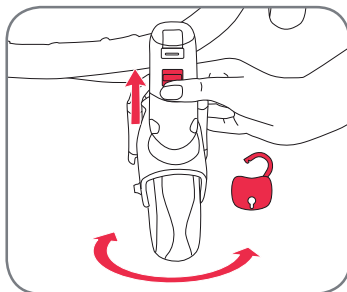

для снятия передних колес нажмите на кнопку снятия колеса и снимите его

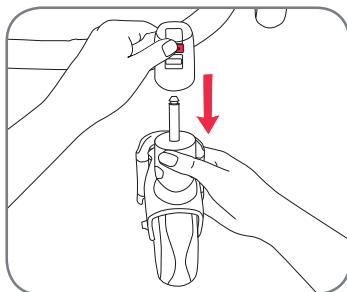

DK Brugsvejledning

### 5.17. Drejelås og hurtigkobler til forhjul

Lås altid drejefunktionen på forhjulene, når du kører på barsk terræn eller på en ujævn overflade.

For at frigøre den forreste drejelås skal du skubbe knappen til drejelåsen opad, og hjulene er fri til at dreje.

For at frigøre forhjulene skal du trykke på knappen til frigørelse af forhjulene og fjerne hjulet

NL Gebruiksaanwijzing

### 5.17. Zwenkblokkering en snelsluiting voorwielen

Vergrendel altijd de draaifunctie van de voorwielen als u op ruw terrein of op een oneffen ondergrond rijdt.

Om de vergrendeling van draaifunctie te ontgrendelen, duw de draaivergrendeling omhoog en de wielen zijn vrij om te draaien.

om de voorwielen te verwijderen, drukt op de voorwielontgrendelingsknop en verwijder het wiel

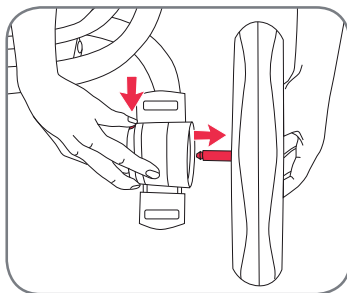

#### 5.18. Быстрое снятие заднего колеса

Чтобы снять заднее колесо, нажмите на кнопку, как показано на рисунке, и потяните за колесо в это же время.

#### 5.18. Hurtigkobler til baghjul

For at frigøre baghjulene skal du trykke på knappen som vist på billedet og trække hjulet ud på samme tid.

#### 5.18. Snelsluiting achterwielen

Om de achterwielen te verwijderen, druk op de knop, zoals aangegeven in de afbeelding en trek het wiel er op hetzelfde moment uit.



## 6. Защита от воровства с помощью code-no.com

Ваша коляска Britax affinity промаркирована ярлыком с уникальным code-no.com. Вы можете увидеть этот ярлык и номер на задней поперечной балке между колесами на специальной этикетке с надписью „ЗАЩИТА ОТ ВОРОВСТВА“.

CODE-No.com идентифицирует продукт с помощью он-лайн системы кодирования, защищает от краж и возвращает людям потерянное имущество. При активации номера КОДА вашей коляски Britax affinity на интернет-портале CODE-No.com, вы регистрируете себя как законного владельца коляски. Утерянные вещи, зарегистрированные на CODE-No.com, возвращаются владельцам компанией после их находки. Анонимность владельца сохраняется все время. Система позволяет любому пользователю провести проверку номера КОДА, делает незаконную продажу украденных вещей более сложной, и таким образом предоставляет зарегистрированным владельцам превентивную защиту от воровства.

## 6. Tyverisikring med code-no.com

Din Britax affinity er udstyret med et unikt code-no.com mærke. Du finder dette mærke og nummer på den bagerste tværstang mellem hjulene på et særligt mærkat kaldet "TYVERISIKRING".

CODE-No.com identificerer produkter ved hjælp af et online-baseret kodningssystem, beskytter mod tyveri og genforener mennesker med mistede ejendele. Ved at aktivere CODE-nummeret på din Britax affinity klapvogn på internetportalen CODE-No.com, registrerer du dig selv som den retmæssige ejer af din klapvogn. Mistede genstande som er registreret på CODE-No.com returneres nemt og diskret af firmaet til deres oprindelige lokation, når de er fundet. Ejerens anonymitet opretholdes til enhver tid. Systemet gør det muligt for enhver at udføre et statusjek af et CODE-nummer, hvilket vanskeliggør illegalt salg af stjålne genstande, og derfor yder en præventiv beskyttelse mod tyveri til den registrerede ejer.

## 6. Diefstalbeveliging met code-no.com

Uw Britax affinity is uitgerust met een unieke code-no.com label. U vindt dit label en het nummer op de achterste dwarsbalk tussen de wielen op een speciaal etiket met de titel „DIEFSTALBEVEILIGING“.

CODE-No.com identificeert producten met behulp van een online gebaseerde productcodering, beschermt tegen diefstal en herenigt mensen met verloren voorwerpen. Door het activeren van het codenummer van uw Britax affinity kinderwagen op het internetportaal CODE-No.com, registreert u zich als de rechtmatige eigenaar van uw kinderwagen. Verloren voorwerpen die zijn geregistreerd op CODE-No.com worden gemakkelijk en discreet geretourneerd door het bedrijf naar hun oorspronkelijke locatie wanneer ze worden gevonden. De anonimiteit van de eigenaar wordt te allen tijde bewaard.

Het systeem maakt het voor iedereen mogelijk om een statuscontrole van een codenummer uit te voeren, waardoor de illegale verkoop van gestolen voorwerpen wordt bemoeilijkt en biedt daarmee de geregistreerde eigenaar preventieve bescherming tegen diefstal.

## 7. Уход за Britax affinity

Необходимо регулярно проверять и чистить коляску.

- Регулярно проверяйте все важные детали на наличие повреждений. Убедитесь, что механические компоненты исправно работают.
- Регулярно проверяйте, что все винты, заклепки, болты и другие крепежи затянуты.
- Не используйте смазку или масло для смазки – используйте спрей на основе силикона.
- Слишком большой груз, неправильное складывание или использование не утвержденных аксессуаров может привести к поломке или порче коляски.
- Никогда не кладите в корзину более 4 кг.
- Сложенную коляску храните в хорошо проветриваемом помещении во избежание появления плесени.
- Храните коляску вдали от прямых солнечных лучей, ткань может потускнеть.
- Не пользуйтесь коляской, если ее части погнуты, изношены или сломаны. Коляску необходимо отремонтировать в сервисной службе, или свяжитесь с Отделом по обслуживанию клиентов Britax.

## Инструкции по уходу

Покрывало сиденья и козырек можно чистить мягкой губкой с теплой мыльной водой.



## 7. Pleje af din Britax affinity

Produktet bør tjekkes og rengøres jævnligt.

- Kontrollér jævnligt alle vigtige dele for skader. Sørg for at mekaniske komponenter virker korrekt.
- Kontrollér jævnligt at alle skruer, nitter, bolte og andre fastgøringselementer er stramme.
- Brug ikke fedt eller olie til smøring – brug en silikonebaseret spray.
- En for høj belastning, ukorrekt foldning eller brug af tilbehør, som ikke er godkendt, kan beskadige eller ødelægge klapvognene.
- Put aldrig mere end 4 kg i indkøbskurven.
- Opbevar venligst kun den foldede klapvogn i et godt ventileret område for at forebygge mug.
- Sæt klapvognen uden for direkte sollys, tekstilerne kan falme.
- Brug ikke klapvognen hvis dele er bøjeede, slidte eller i stykker. Få klapvognen repareret hos en reparatør eller kontakt Britax Kundeservice.

## Plejeinstruktioner

Sædedækket og hættten kan rengøres med en svamp og varmt sæbevand.



## 7. Verzorging van uw Britax affinity

Het product moet regelmatig worden gecontroleerd en gereinigd.

- Controleer regelmatig alle belangrijke onderdelen op beschadiging. Zorg ervoor dat de mechanische onderdelen goed werken.
- Controleer regelmatig of alle schroeven, klinknagels, bouten en andere bevestigingen goed vastzitten.
- Gebruik geen vet of olie voor smering - gebruik een op siliconen gebaseerde spray.
- Te zware belasting, onjuist opvouwen of het gebruik van niet-goedgekeurde accessoires kan de kinderwagens beschadigen of vernielen.
- Plaats nooit meer dan 4 kg in de winkelmand.
- Houd de opgevouwen kinderwagen uitsluitend in goed geventileerde ruimten om schimmel te voorkomen.
- Zet de wandelwagen niet in direct zonlicht, het textiel kan vervagen.
- Gebruik de kinderwagen niet als er onderdelen gebogen, versleten of gebroken zijn. Laat de kinderwagen repareren door een reparatieservice of contacteer Britax klantenservice.

## Onderhoudsinstructies

De bekleding en kap kunnen worden schoongemaakt met een spons en een warm sopje.



PL

Instrukcja użytkowania

**Spis treści**

<b>1. Wstęp</b>	<b>109</b>
<b>2. Instrukcje dotyczące bezpieczeństwa</b>	<b>110</b>
<b>3. Opis</b>	<b>116</b>
<b>4. Montaż</b>	<b>117</b>
4.1. Montaż modelu podstawowego	117
<b>5. Działanie</b>	<b>118</b>
5.1. Właściwość i informacje ogólne	118
5.2. Składanie produktu	119
5.3. Rozkładanie produktu	120
5.4. Korzystanie z hamulca postojowego	121
5.5. Mocowanie i zdejmowanie siedziska, nosidełka i wózka Britax affinity z adapterami Click & Go®	121
<b>5.6. Regulacja siedzenia</b>	<b>124</b>
5.6.1. Regulacja kąta nachylenia	124
5.6.2. Regulacja wysokości szelek	125
5.6.3. Regulacja podpórki pod nóżki	127
5.6.4. Otwieranie przęta zderzaka	127
<b>5.7. Regulacja uchwytu</b>	<b>128</b>
<b>5.8. Mocowanie i zdejmowanie kolorowego wkładu</b>	<b>128</b>
<b>5.9. Umieszczanie dziecka w szelkach</b>	<b>132</b>
<b>5.10. Regulacja zawieszenia</b>	<b>133</b>
<b>5.11. Instalowanie wkładki dla niemowlęcia i korzystanie z niej</b>	<b>133</b>
<b>5.12. Mocowanie fartucha</b>	<b>135</b>
<b>5.13. Mocowanie osłony przed deszczem</b>	<b>136</b>

CZ

Návod k použití

**Obsah**

<b>1. Úvod</b>	<b>109</b>
<b>2. Bezpečnostní pokyny</b>	<b>110</b>
<b>3. Popis</b>	<b>116</b>
<b>4. Montáž</b>	<b>117</b>
4.1. Montáž základního modelu	117
<b>5. Provoz</b>	<b>118</b>
5.1. Vhodnost a všeobecné komentáře	118
5.2. Skládání výrobku	119
5.3. Rozložení výrobku	120
5.4. Používání parkovací brzdy	121
5.5. Připevnění a odstranění jednotky sedadla, dětské sedačky a cestovní postýlky Britax affinity pomocí adaptéru Click & Go®	121
<b>5.6. Nastavení sedadla</b>	<b>124</b>
5.6.1. Nastavení úhlu naklonění	124
5.6.2. Nastavení výšky popruhů	125
5.6.3. Nastavení opěrky na nohy	127
5.6.4. Otevření lišty nárazníku	127
<b>5.7. Nastavení rukojeti</b>	<b>128</b>
<b>5.8. Připojení a odpojení barevného obalu</b>	<b>128</b>
<b>5.9. Připoutání dítěte</b>	<b>132</b>
<b>5.10. Nastavení odpružení</b>	<b>133</b>
<b>5.11. Montáž a používání vložky pro kojence</b>	<b>133</b>
<b>5.12. Připevnění návleku</b>	<b>135</b>
<b>5.13. Připevnění krytu proti dešti</b>	<b>136</b>

SK

Návod na použitie

**Obsah**

<b>1. Úvod</b>	<b>109</b>
<b>2. Bezpečnostné pokyny</b>	<b>110</b>
<b>3. Opis</b>	<b>116</b>
<b>4. Zostava</b>	<b>117</b>
4.1. Zostava základného modelu	117
<b>5. Prevádzka</b>	<b>118</b>
5.1. Vhodnosť a všeobecné pripomienky	118
5.2. Skladanie výrobku	119
5.3. Rozkladanie výrobku	120
5.4. Používanie parkovacej brzdy	121
5.5. Pripevnenie a odobratie sedačky, detskej sedačky a prenosnej postielky Britax s adaptérom Click & Go®	121
<b>5.6. Nastavenie sedačky</b>	<b>124</b>
5.6.1. Nastavenie uhla náklonu	124
5.6.2. Nastavenie výšky popruhu	125
5.6.3. Nastavenie opierky nôh	127
5.6.4. Otvorenie nárazníka	127
<b>5.7. Nastavenie rúčky</b>	<b>128</b>
<b>5.8. Pripevnenie a odobratie farebného balíka</b>	<b>128</b>
<b>5.9. Pripútanie dieťaťa</b>	<b>132</b>
<b>5.10. Nastavenie odpruženia</b>	<b>133</b>
<b>5.11. Inštalácia a používanie vložky pre dojčatá</b>	<b>133</b>
<b>5.12. Pripevnenie krytu</b>	<b>135</b>
<b>5.13. Pripevnenie pršíplášťa</b>	<b>136</b>

5.14. Mocowanie śpiworów	137	5.14. Připevnění návleku na nohy	137	5.14. Pripevnenie fusákov	137
5.15. Mocowanie osłony przed UV	138	5.15. Připojení krytu proti UV záření	138	5.15. Pripevnenie UV krytu	138
5.16. Ciśnienie powietrza w tylnym kółku	138	5.16. Tlak vzduchu v zadních kolečcích	138	5.16. Tlak vzduchu v zadnom koliesku	138
5.17. Blokada zwrotnicy i szybkie zwalnianie przedniego kółka	139	5.17. Pojistka otáčení a mechanismus pro rychlé uvolnění předních koleček	139	5.17. Poistka kĺbu a rýchle odnímanie predného kolieska	139
5.18. Szybkie zwalnianie tylnego kółka	140	5.18. Rychlá demontáž zadních koleček	140	5.18. Rýchle odnímanie zadného kolieska	140
6. Ochrona przed kradzieżą z code-no.com	141	6. Ochrana proti krádeži s označením code-no.com	141	6. Ochrana proti krádeži s code-no.com	141
7. Dbalosc o Britax affinity	142	7. Údržba výrobku Britax affinity	142	7. Starostlivosť o výrobok Britax	142





## 1. Wstęp

Dziękujemy za wybór produktu Britax affinity. Miło nam, że będzie on bezpiecznie towarzyszył Twojemu dziecku w pierwszych latach jego życia.

### WAŻNE:

- Przeczytać uważnie instrukcję i zapoznać się z wózkiem przed jego użyciem z dzieckiem.
- Jeżeli Wasz wózek spacerowy ma być używany przez inne osoby, które nie są z nim zaznajomieni, np. dziadkowie, zawsze należy im pokazać, jak go używać.
- Nieprzestrzeganie tych instrukcji stwarza ryzyko dla bezpieczeństwa dziecka.
- Starannie przechowywać instrukcję użytkownika, aby można było sięgnąć do niej w przyszłości.
- Nie używać żadnych akcesoriów, które nie zostały zaaprobowane przez firmę Britax do użycia wraz z Britax affinity. To unieważni gwarancję i może powodować uszkodzenie produktu.
- Z wózkiem Britax affinity powinny być używane tylko oryginalne części zamienne lub zalecane przez Britax.

**OSTRZEŻENIE!** Nie pozwalać dziecku na zabawę produktem.

W razie pytań dotyczących tego, jak używać wózek Britax affinity lub jego akcesoria, prosimy o kontakt z nami.



## 1. Úvod

Děkujeme, že jste si vybrali výrobek Britax affinity. Jsme rádi, že výrobek Britax affinity bude bezpečně doprovázet vaše dítě v jeho prvních letech života.

### DŮLEŽITÉ UPOZORNĚNÍ:

- Než do kočárku dáte své dítě, přečtěte si nejdříve pozorně tyto pokyny a obeznámte se s použitím kočárku.
- Pokud budou dětský kočárek používat i jiné osoby, které nejsou s používáním kočárku obeznámeny (například prarodiče), vždy jim ukažte, jak se kočárek používá.
- Pokud nebudete respektovat tyto pokyny, může dojít k ohrožení bezpečnosti vašeho dítěte.
- Tento návod s pokyny si důkladně uschovejte pro případ potřeby v budoucnosti.
- Nepoužívejte žádné příslušenství, které nebylo schváleno společností Britax pro použití s výrobkem Britax affinity. V opačném případě bude zrušena záruka a může dojít i k poškození výrobku.
- S výrobkem Britax affinity by se měly používat pouze originální náhradní díly dodávané společností Britax nebo díly doporučené společností Britax.

**VAROVÁNÍ!** Nedovoľte, aby si děti hrály s tímto produktem.

Pokud máte další dotazy týkající se používání výrobku Britax affinity nebo jeho příslušenství, neváhejte nás kontaktovat.



## 1. Úvod

Ďakujeme, že ste si vybrali výrobok spoločnosti Britax. Máme radosť z toho, že výrobok Britax bude bezpečným spoločníkom vášho dieťaťa počas prvých rokov jeho života.

### DÔLEŽITÉ:

- Pokyny si pozorne prečítajte a oboznámte sa s kočíkom skôr, než ho začnete používať s vlastnými dieťaťom.
- Ak váš kočík budú používať osoby, ktoré s ním nie sú oboznámené (napr. vaši starí rodičia), vždy im ukážte, ako sa kočík používa.
- V prípade nedodržania pokynov môžete vystavovať svoje dieťa nebezpečenstvu.
- Pokyny pre užívanie si dôkladne uložte, aby ste si ich vedeli neskôr pozrieť.
- Nepoužívajte žiadne príslušenstvo, ktoré spoločnosť Britax neschválila pre používanie s výrobkom. Zanikne vám tak záruka a môže dôjsť k poškodeniu vášho výrobku.
- S výrobkom Britax používajte iba originálne náhradné diely, ktoré dodáva alebo odporúča spoločnosť Britax.

**UPOZORNENIE!** Nedovoľte svojmu dieťaťu hrať sa s výrobkom.

Ak máte viac otázok ohľadom používania výrobku Britax alebo jeho príslušenstva, ozvite sa nám.



## 2. Instrukcje dotyczące bezpieczeństwa

**OSTRZEŻENIE!** Ten wózek spacerowy jest odpowiedni dla dzieci od urodzenia do wagi 17kg

**OSTRZEŻENIE!** Ten produkt nie jest odpowiedni:

- Jako substytut łóżeczka ani kojca. Nosidełka, wózki spacerowe i spacerówki mogą być używane tylko do transportu.
- Do biegania, jazdy na łyżworolkach itp.
- Do transportu więcej niż jednego dziecka.
- Do użytku komercyjnego.
- Jako system podróżny w połączeniu z nosidełkami dla niemowląt, innymi niż te, wymienione w tej instrukcji.

**OSTRZEŻENIE!** Przed użyciem zadbać o to, by wszystkie urządzenia blokujące były włączone.

**OSTRZEŻENIE!** Przenosząc wózek dbać o to, by omyłkowo nie otworzyć blokad zabezpieczających.

**OSTRZEŻENIE!** Składając ramę wózka zachować ostrożność, abyś ty lub inne osoby nie zostały uchwycone.

**OSTRZEŻENIE!** Nigdy nie składać wózka, gdy jest w nim dziecko.

**OSTRZEŻENIE!** Aby zapobiec obrażeniom, nie dopuszczając dziecka do wózka w czasie jego składania lub rozkładania.

**OSTRZEŻENIE!** Zawsze przypinać dziecko w wózku.

**OSTRZEŻENIE!** Przed użyciem sprawdzić, czy korpus wózka, siedzenie lub urządzenia mocujące fotelika są prawidłowo zamocowane.

**OSTRZEŻENIE!** Nigdy nie pozostawiać dziecka bez nadzoru.

## 2. Bezpečnostní pokyny

**VAROVÁNÍ!** Tento dětský kočárek je vhodný pro děti od narození až do 17 kg tělesné hmotnosti

**VAROVÁNÍ!** Tento produkt není vhodný:

- Jako náhrada za postel nebo dětskou postýlku. Cestovní postýlky, dětské kočárky a kočárky Buggy lze používat pouze na přepravu.
- Pro běh, bruslení apod.
- Na přepravu více než jednoho dítěte.
- Pro komerční použití.
- Jako přepravní systém v kombinaci s jinými dětskými sedačkami, než které jsou uvedeny v tomto návodu na použití.

**VAROVÁNÍ!** Před použitím si ověřte, zda jsou aktivovány všechny bezpečnostní prvky.

**VAROVÁNÍ!** Při přepravě dětského kočárku zajistěte, aby nedošlo k náhodnému otevření bezpečnostních zámků.

**VAROVÁNÍ!** Při skládání rámu kočárku dbejte na to, aby jste neporanili sebe nebo jiné osoby.

**VAROVÁNÍ!** Nikdy kočárek neskládejte, pokud v kočárku sedí dítě.

**VAROVÁNÍ!** Zajistěte, aby se při rozkládání a skládání kočárku v blízkosti nezdržovaly děti.

**VAROVÁNÍ!** Vaše dítě v kočárku zajistěte popruhy.

**VAROVÁNÍ!** Před použitím zkontrolujte, zda jsou vanička kočárku, sedací jednotka a upevňovací prvky sedadla správně usazené a zapojené.

**VAROVÁNÍ!** Nikdy nenechávejte dítě bez dozoru.

## 2. Bezpečnostné pokyny

**UPOZORNENIE!** Tento kočík je vhodný pre deti od narodenia až do hmotnosti 17 kg

**UPOZORNENIE!** Tento výrobok nie je vhodný:

- ako náhrada za posteľ alebo postieľku. Prenosné postieľky, športové kočíky a skladacie kočíky sa môžu používať iba na prepravu.
- Na beh, korčuľovanie a podobné aktivity.
- Na prepravu viac než jedného dieťaťa.
- Na komerčné účely.
- Ako cestovný systém v kombinácii s inými kočíkmi než tie, ktoré sú spomenuté v tomto návode na použitie.

**UPOZORNENIE!** Pred použitím skontrolujte, či sú poistné zariadenia zapnuté.

**UPOZORNENIE!** Pri prenášaní kočíka dávajte pozor, aby ste omylom neobložovali poistné zariadenia.

**UPOZORNENIE!** Pri skladaní kočíka sa uistite, že sa doň nezachytíte vy ani iné osoby.

**UPOZORNENIE!** Kočík nikdy neskladajte, keď v ňom sedí dieťa.

**UPOZORNENIE!** Aby nedošlo k zraneniu, počas skladania a rozkladania výrobku sa presvedčte, že vaše dieťa nie je v blízkosti.

**UPOZORNENIE!** Svoje dieťa v kočíku vždy pripútajte.

**UPOZORNENIE!** Pred použitím skontrolujte, či je teleso hlbokého kočiara, sedák alebo zariadenie na upevnenie autosedačky správne zasunuté.

**UPOZORNENIE!** Nikdy nenechávajte svoje dieťa bez dozoru.



PL

## Instrukcja użytkowania

**OSTRZEŻENIE!** Przed włożeniem lub wyjęciem dziecka zawsze zatrzymać wózek i włączyć hamulec.

**OSTRZEŻENIE!** Regulując siedzenie wózka przytrzymać oparcie w sposób bezpieczny.

**OSTRZEŻENIE!** Dokonując regulacji dbać o to, by dziecko nie dosięgło części ruchomych.

**OSTRZEŻENIE!** Ładunki na uchwycie do popychania wpływają na stabilność wózka.

**OSTRZEŻENIE!** Chronić dziecko przed silnym słońcem. Daszek nie zapewnia dostatecznej ochrony przed niebezpiecznymi promieniami UV.

**OSTRZEŻENIE!** W razie używania szelek alternatywnych, zgodnych z EN13210, po obu stronach wózka są mocowania pierścienia D.

**OSTRZEŻENIE!** Zawsze używać prawidłowo zamocowaną i wyregulowaną uprząż.

**OSTRZEŻENIE!** Zawsze stosować pas pachwinowy w połączeniu z pasem w talii.

**OSTRZEŻENIE!** Zawsze wyregulować uprząż zmieniając pozycję dziecka.

**OSTRZEŻENIE!** Do przenoszenia siedziska bądź spacerówki nigdy nie używać pręta zderzaka.

**OSTRZEŻENIE!** Wszelki ładunek zamocowany na uchwycie i/lub z tyłu oparcia i/lub z boków wózka wpływają na jego stabilność.

Parkować wózek tylko z zaciągniętym hamulcem. Zawsze sprawdzać, czy hamulec jest prawidłowo zaciągnięty.

Ten wózek (system podrózny) został opracowany i wyprodukowany według norm EN1888:2012 i EN1466:2004.

CZ

## Návod k použití

**VAROVÁNÍ!** Vždy, když zaparkujete kočárek, zajistěte jej brzdou, než do něho vložíte nebo z něho vyjmete dítě.

**VAROVÁNÍ!** Při nastavování sedadla kočárku pevně podržte opěradlo.

**VAROVÁNÍ!** Při úpravách a nastaveních kočárku se ujistěte, zda vaše dítě nedosáhne na pohyblivé díly.

**VAROVÁNÍ!** Náklad na rukojeti kočárku negativně ovlivňuje stabilitu kočárku.

**VAROVÁNÍ!** Chraňte vaše dítě před přímým slunečním zářením. Stříška neposkytuje dokonale ochranu před nebezpečným UV zářením.

**VAROVÁNÍ!** Pokud používáte alternativní popruhy splňující normu EN13210, jsou na každé straně dětského kočárku upevňovací kroužky D.

**VAROVÁNÍ!** Vždy používejte správně nasazené a nastavené popruhy.

**VAROVÁNÍ!** Vždy používejte sedací popruh v kombinaci s pasovým popruhem.

**VAROVÁNÍ!** Při každé změně polohy sezení dítěte je nutné přizpůsobit i popruhy.

**VAROVÁNÍ!** Nikdy nepoužívejte lištu nárazníku k nošení jednotky sedadla nebo kočárku.

**VAROVÁNÍ!** Jakýkoliv náklad na rukojeti kočárku a/nebo vzadu na opěradle a/nebo po stranách negativně ovlivňuje stabilitu kočárku.

Kočárek odstavte pouze s aktivovanou parkovací brzdou. Vždy zkontrolujte, zda je brzda správně aktivovaná.

Tento kočárek (přepravní systém) byl vyvinutý a vyrobený v souladu s normami EN1888:2012 a EN1466:2004.

SK

## Návod na použitie

**UPOZORNENIE!** Pri odparkovaní kočíka, pred vloženíím dieťaťa alebo vybraním dieťaťa vždy zasuňte brzdu.

**UPOZORNENIE!** Pri nastavovaní sedačky kočíka držte bezpečne chrbtovú opierku.

**UPOZORNENIE!** Ak vykonávate úpravy, presvedčte sa, že dieťa nedosiahne na pohyblivé časti.

**UPOZORNENIE!** Zaťažovanie rúčky má vplyv na stabilitu kočíka.

**UPOZORNENIE!** Chráňte svoje dieťa pred silným slnkom. Strieška neposkytuje úplnú ochranu proti nebezpečným UV lúčmi.

**UPOZORNENIE!** Ak používate iné popruhy, spĺňajúce požiadavky normy EN13210, upevnenie k D-kružkom nájdete po oboch stranách kočíka.

**UPOZORNENIE!** Vždy používajte správne namontované a nastavené popruhy.

**UPOZORNENIE!** Používajte vždy remienok na uchopenie v rozkroku a zároveň remienok okolo pásu.

**UPOZORNENIE!** Pri zmene polohy sedenia dieťaťa popruhy vždy upravte.

**UPOZORNENIE!** Nárazník nikdy nepoužívajte na prenášanie sedačky ani kočíka.

**UPOZORNENIE!** Akékoľvek závažie pripevnené k rúčke, zadnému operadlu alebo stranám kočíka ovplyvní stabilitu kočíka.

Kočík odparkujte iba s použitou brzdou. Vždy skontrolujte, či je brzda riadne zasunutá.

Tento destký kočík (cestovný systém) bol vyvinutý a vyrobený podľa noriem EN1888:2012 a EN1466:2004.



PL

## Instrukcja użytkowania

**Britax affinity może być używany w następujących konfiguracjach:**



Jako wózek spacerowy od urodzenia, z wkładem dla niemowląt w siedzisku Britax affinity

**OSTRZEŻENIE!** Do czasu aż dziecko będzie w stanie siedzieć samodzielnie (około 6 miesięcy) prosimy wozić je w pozycji najbardziej nachylonej siedziska (leżące płasko/pozycja do spania) z prawidłowo zainstalowanym wkładem dla niemowląt. Zawsze przypinać dziecko uprzężą. W przypadku dzieci w wieku poniżej 6 miesięcy paski naramienne przeprowadzić przez dolne szczeliny w oparciu i wkład dla niemowlęcia.



Jako nosidełko z siedziskiem Britax affinity w wieku od 6 miesięcy do 17kg lub 3 lat.

**OSTRZEŻENIE!** Nie nosić dziecka bez wsparcia w jednostce siedziska do czasu ukończenia 6 miesięcy lub, gdy dziecko nie jest w stanie samodzielnie siedzieć. Zawsze przypinać dziecko uprzężą. W przypadku dzieci w wieku poniżej 6 miesięcy paski naramienne przeprowadzić przez dolne szczeliny w oparciu i wkład dla niemowlęcia.

CZ

## Návod k použití

**Výrobek Britax affinity lze používat v následujících konfiguracích:**



Jako kočárek Buggy od narození dítěte při použití vložky pro kojence v sedadle výrobku Britax affinity

**OPATRNĚ!** Dokud vaše dítě nedokáže sedět vzpřímeně bez pomoci (około 6 měsíců), noste ho pouze v maximálně sklopené poloze sedadla (poloha ležmo/na spaní) se správně vloženou vložkou pro kojence. Dítě vždy zajistěte popruhy. U dětí mladších než 6 měsíců provlečte ramenní popruhy nejnižšími otvory na popruhy v opěradle a vložce pro kojence.



Jako kočárek Buggy se sedadlem Britax affinity od 6 měsíců do 17 kg tělesné hmotnosti nebo 3 roků.

**OPATRNĚ!** Nenoste dítě na sedadle bez opěry do 6 měsíců věku dítěte, nebo dokud vaše dítě nedokáže sedět samo vzpřímeně bez opěry. Dítě vždy zajistěte popruhy. U dětí mladších než 6 měsíců provlečte ramenní popruhy nejnižšími otvory na popruhy v opěradle a vložce pro kojence.

SK

## Návod na použitie

**Výrobok Britax sa dá používať v nasledovných konfiguráciách:**



Ako kočík od narodenia s vložkou pre kojencov v sedačke Britax

**POZOR!** Až do chvíle, kým vaše dieťa nedokáže sedieť samo vzpriamene (do cca. 6 mesiacov), vozte ho v kočíku s úplne sklopeným operadlom (do roviny/poloha na spanie) a so správnou nainštalovanou vložkou pre kojencov. Svoje dieťa vždy pripútajte. U detí mladších než 6 mesiacov prevlečte ramenné popruhy cez spodné otvory v zadnej opierke a vložke pre kojencov.



Ako športový kočík so sedačkou Britax pre deti od 6 mesiacov do hmotnosti 17 kg alebo veku 3 rokov.

**POZOR!** Dieťa nevozte bez opierky sedačky, ak má menej než 6 mesiacov alebo ak vaše dieťa ešte nedokáže sedieť vzpriamene samo bez pomoci. Svoje dieťa vždy pripútajte. U detí mladších než 6 mesiacov prevlečte ramenné popruhy cez spodné otvory v zadnej opierke a vložke pre kojencov.



Jako systém podróžny z nosideľkíem dziecinným od urodzenia do 13kg

Britax affinity moze byc uzywany jako system podróžny z następujácymi nosideľkami Britax Römer:

- **BABY-SAFE**
- **BABY-SAFE plus II**
- **BABY-SAFE plus SHR II**
- **BABY-SAFE Sleeper**

Nosideľko musi byc stosowane wyłacznie zwrócone wstecz w wózku spacerowym. W razie użycia jako system podróžny prosimy stosowac się do instrukcji nosideľka.



Jako systém podróžny ze spacerówką od urodzenia do 9kg.

Britax affinity moze byc uzywany ze spacerówką Britax affinity. W razie użycia jako spacerówka nalezy stosowac się do jej instrukcji. Spacerówka Britax affinity musi byc stosowana tylko jako zwrócona wstecz na wózku spacerowym.



Jako přepravní systém s dětskou kojeneckou sedačkou pro děti od narození až do tělesné hmotnosti 13 kg

Výrobek Britax affinity lze používat jako přepravní systém s následujícími dětskými sedačkami Britax Römer:

- **BABY-SAFE**
- **BABY-SAFE plus II**
- **BABY-SAFE plus SHR II**
- **autovanička BABY-SAFE Sleeper**

Dětská sedačka se smí v kočárku používat pouze zády ke směru jízdy. Při použití přepravního systému postupujte podle pokynů výrobce dětské sedačky.



Jako přepravní systém s cestovní postýlkou Britax affinity od narození do tělesné hmotnosti 9 kg

Výrobek Britax affinity lze používat s cestovním lůžkem Britax affinity. Pokud se používá jako cestovní postýlka, dodržujte příslušné pokyny. Cestovní postýlka Britax affinity se smí používat na kočárku jen zády ke směru jízdy.



Ako cestovný systém so sedačkou od narodenia do 13kg

Výrobok Britax sa dá použiť ako cestovný systém s nasledovnými detskými sedačkami Britax Römer:

- **BABY-SAFE**
- **BABY-SAFE plus II**
- **BABY-SAFE plus SHR II**
- **BABY-SAFE Sleeper**

Detskú sedačku musíte vždy používať tak, aby bola otočená chrbtom ku kočíku. Pri použití ako cestovný systém doržiavajte pokyny pre vašu detskú sedačku.



Ako cestovný systém s prenosnou postielkou od narodenia do hmotnosti 9 kg

Výrobok Britax sa dá použiť s detskou postielkou Britax. Pri použití s detskou postielkou dodžiavajte pokyny pre použitie postielky. Detskú postielku Britax musíte vždy používať tak, aby bola otočená chrbtom ku kočíku.

PL

Instrukcja użytkowania

CZ

Návod k použití

SK

Návod na použitie

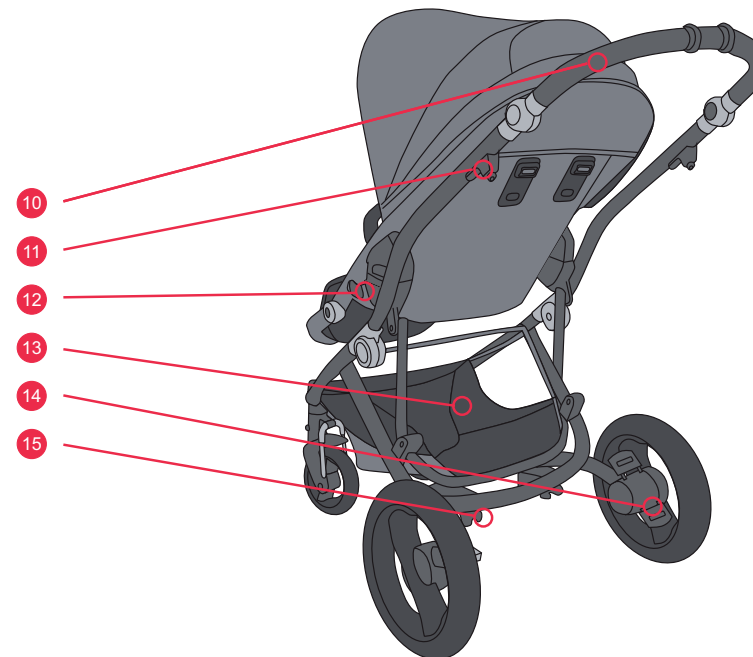
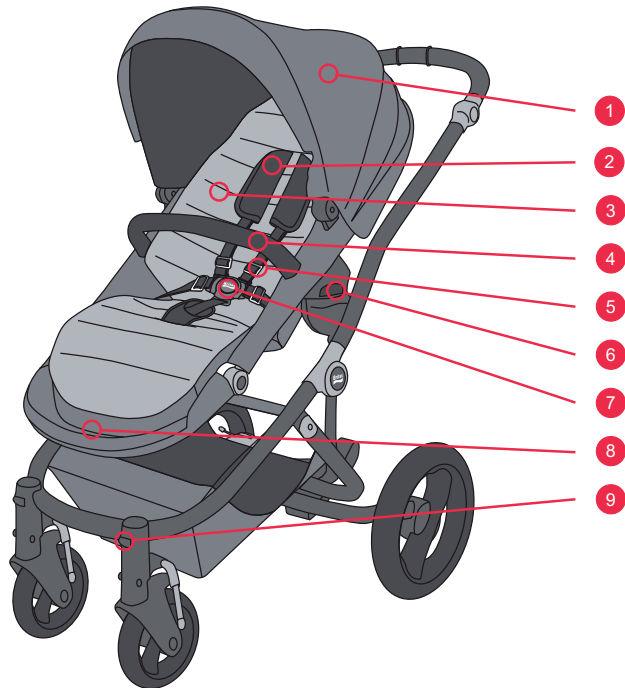

### 3. Opis

Nr	Opis
1	Baldachim
2	Poduszki naramienne
3	Kolorowy wkład
4	Pręt zderzaka
5	Uprząż siedziska
6	Adapter Click & Go
7	Klamra
8	Podpórka pod nóżki
9	Blokada przednich kótek wahliwych
10	Uchwyt
11	Blokada składania
12	Kąt nachylenia
13	Kosz
14	Hamulec
15	Zawieszenie

### 3. Popis

Č.	Popis
1	Stříška
2	Ramenní vycpávky
3	Barevný obal
4	Nárazníková lišta
5	Popruhy sedadla
6	Adaptér Click & Go
7	Spona
8	Opěrka na nohy
9	Pojistka pro přední otočná kolečka
10	Rukojeť
11	Skládací pojistka
12	Úhel naklonění
13	Košík
14	Brzda
15	Odpružení

### 3. Opis

č.	Opis
1	Strieška
2	Ramenné vycpávky
3	Farebný balík
4	Nárazník
5	Popruh sedačky
6	Adaptér Click & Go
7	Pracka
8	Opierka na nohy
9	Poistka predných kĺbových koliesok
10	Rúčka
11	Poistka proti sklápaniu
12	Uhol naklonenia
13	Košík
14	Brzda
15	Odpruženie



PL

Instrukcja użytkowania

## 4. Montaż

### 4.1. Montaż modelu podstawowego

Jako część modelu podstawowego Britax affinity otrzymujesz:

- Ramę konstrukcyjną z kółkami i koszem
- Szarą jednostkę siedziska z uprzążą i prętem zderzaka
- Osłonę przeciwdeszczową
- Wkładkę niemowlęcą z poduszkami naramiennymi pachwinową

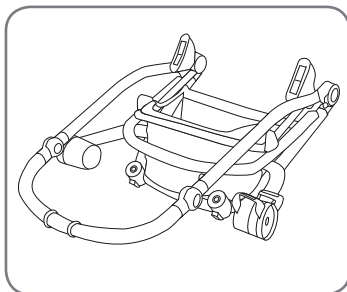

otwórz blokadę składania i rozłóż produkt

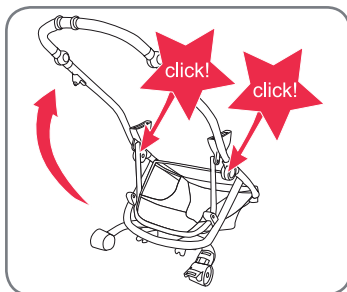

ustaw prosto - upewnij się, czy zawiasa centralna klika w sposób słyszalny

Jeżeli masz jakiś problem, patrz część **rozkładanie produktu**

CZ

Návod k použití

## 4. Montáž

### 4.1. Montáž základního modelu

Jako součást vašeho základního modelu výrobku Britax affinity jste dostali:

- Rám s kolečky a košíkem
- Šedé sedadlo s popruhy a lištou nárazníku
- Kryt proti dešti
- Vložku pro kojence s ramenními vycpávkami a rozkrokovými vycpávkami

otevřete skládací pojistku a rozložte výrobek

vyrovnejte ho - ujistěte se, že středový pant zapadne na své místo se slyšitelným kliknutím

V případě jakýchkoliv problémů si přečtěte často **rozložení výrobku**

SK

Návod na použitie

## 4. Zostava

### 4.1. Zostava základného modelu

V rámci základného modelu Britax ste dostali:

- Podvozok s kolieskami a košíkom
- Sivú sedačku s popruhmi a nárazníkom
- Pršiplášť
- Vložku pre kojencov s ramennými vycpávkami a vycpávkou rozkroku

otvorte poistku proti sklápaniu a roztvorte výrobok

nastavte zarovno - presvedčte sa, že stredový kĺb zapadol s počuteľným kliknutím

V prípade problémov pozrite časť **rozkladanie výrobku**



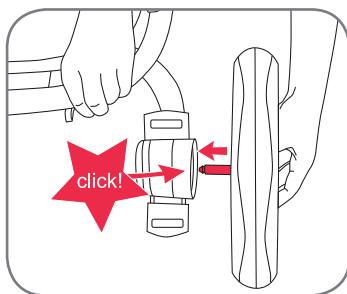

kliknięcie w kółkach przednich i tylnych

zaklikněte přední a zadní kolečka

kliknutie na predných a zadných kolieskach

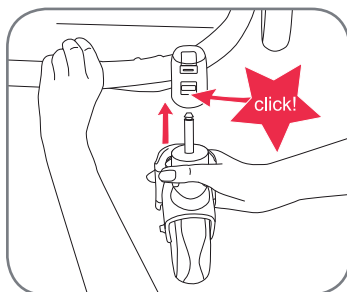

## 5. Działanie

### 5.1. Właściwość i informacje ogólne

**OSTRZEŻENIE!** Przed podjęciem jakichkolwiek regulacji w spacerówce upewnij się, czy jest zaparkowana na równej powierzchni, a hamulec zaciągnięty. Na siedzeniu nie może także być dziecka.

## 5. Provoz

### 5.1. Vhodnost a všeobecné komentáře

**VAROVÁNÍ!** Před vykonáním jakýchkoliv nastavení kočárku se ujistěte, že je zaparkovaný na rovném povrchu a zajištěný brzdou. Během nastavení nesmí být dítě na sedadle.

## 5. Prevádzka

### 5.1. Vhodnosť a všeobecné pripomienky

**UPOZORNENIE!** Skôr než vykonáte akékoľvek zmeny kočíka, presvedčte sa, že je odparkovaný na rovnom povrchu a že má zasunutú brzdu. Presvedčte sa aj, že počas úpravy nesedí v sedačke dieťa.



PL

## Instrukcja użytkowania

Dla zapewnienia bezpiecznej pracy Britax affinity ważne jest także uwzględnienie poniższych limitów wagowych dla wózka:

- Maksymalna waga dziecka: 17kg
- Maksymalny ciężar w koszu: 4kg

## 5.2. Składanie produktu

**OSTRZEŻENIE!** Składając i rozkładając produkt zawsze dbać o zaciągnięcie hamulca oraz o to, by wszystkie blokady były prawidłowo włączone.

Można składać Britax affinity z siedziskiem zwróconym do przodu lub bez niego. Dla najbardziej kompaktowego złożenia najlepiej jest całkowicie wyjąć siedzisko i złożyć ramę konstrukcyjną.

Aby złożyć produkt, wciśnij palcem środkowym blokadę wtórną po prawej stronie górnej rury wózka i palcem wskazującym pociągnij wyzwalacz do góry, ku uchwytowi po obu stronach.

Składaj produkt do ziemi, aż blokada ramy konstrukcyjnej bezpiecznie zaskoczy wokół rury górnej i zabezpieczy ramę

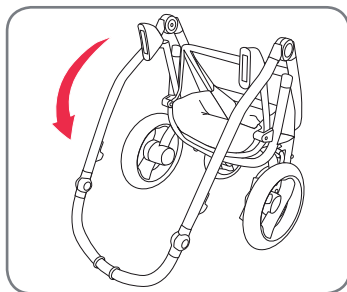
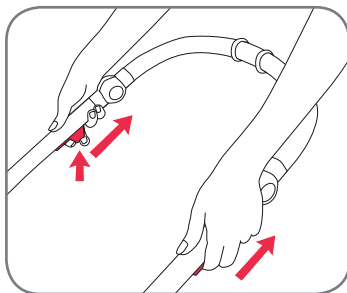

CZ

## Návod k použití

Pro bezpečné používání výrobku Britax affinity je nutné brát do úvahy následující hmotnostní limity pro kočárky:

- Maximální přípustná hmotnost: 17 kg
- Maximální hmotnost v košíku: 4 kg

## 5.2. Skládání výrobku

**VAROVÁNÍ!** Při skládání a rozkládání výrobku se vždy ujistěte, že je zajištěná brzda a všechny pojistky.

Výrobek Britax affinity můžete složit s jednotkou sedadla směrem dopředu nebo bez jednotky sedadla. Chcete-li složit kočárek co nejkompaktněji, je vhodné zcela vyjmout jednotku sedadla a složit rám.

Ke složení výrobku stiskněte prostředníčkem sekundární pojistku na pravé straně horní trubice kočárku a ukazováčkem potáhněte uvolňovací mechanismus na obou stranách nahoru směrem k rukojeti.

Skládejte výrobek směrem k zemi, dokud pojistky rámu pevně nezapadnou kolem horní trubice a nezajistí rám

SK

## Návod na použitie

Pre bezpečnú prevádzku vášho výrobku Britax je dôležité, aby ste vzali do úvahy nasledovné hmotnostné limity kočíka:

- Maximálna hmotnosť cestujúceho: 17kg
- Maximálna hmotnosť v košíku: 4kg

## 5.2. Skladanie výrobku

**UPOZORNENIE!** Pri skladaní a rozkladaní výrobku sa vždy presvedčte, že brzda a všetky pojistky sú riadne zasunuté.

Výrobok Britax môžete skladať buď so sedačkou otočenou dopredu alebo bez sedačky. Najkompaktnejšie zloženie dosiahnete, ak sedačku úplne vyberiete a zložíte podvozok.

Výrobok zložíte tak, že s prostredníkom zatlačíte sekundárnu pojistku na pravej strane hornej tyče kočíka a s ukazovákom vytiahnete aktivátor uvoľnenia na oboch stranách nahor smerom k rúčke.

Výrobok skladajte smerom k zemi, až kým sa podvozok bezpečne nezaistí okolo hornej tyče

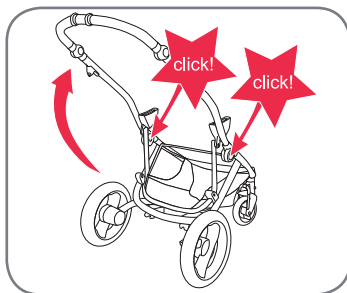
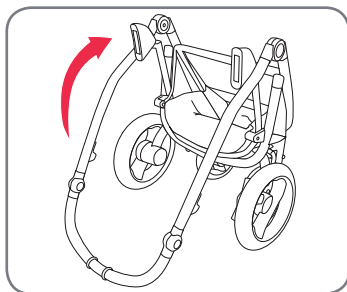
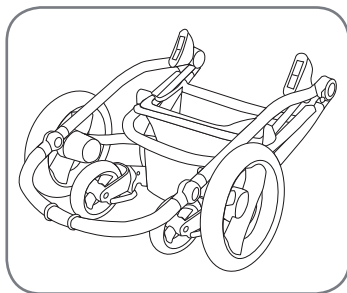

### 5.3. Rozkładanie produktu

**OSTRZEŻENIE!** Składając i rozkładając produkt zawsze dbać o zaciągnięcie hamulca oraz o to, by wszystkie blokady były prawidłowo włączone.

Otwórz blokadę składania i obiema rękami pociągnij wózek, każdą po jednej jego stronie.

Zadbaj o to, by rama konstrukcyjna była prawidłowo zainstalowana oraz by centralna zawiasa była bezpiecznie zablokowana na miejscu przez słyszalne kliknięcie.

### 5.3. Rozložení výrobku

**VAROVÁNÍ!** Při skládání a rozkládání výrobku se vždy ujistěte, že je zajištěná brzda a všechny pojistky.

Otevřete skládací pojistku a zatáhněte kočárek směrem nahoru, přitom držte každou rukou jednu stranu kočárku.

Ujistěte se, že rám je pevně smontovaný a středový pant pevně zapadl na své místo slyšitelným kliknutím.

### 5.3. Rozkladanie výrobku

**UPOZORNENIE!** Pri skladaní a rozkladaní výrobku sa vždy presvedčte, že brzda a všetky poistky sú riadne zasunuté.

Otvorte poistku proti rozkladaniu a kočík vytiahnite smerom nahor, pričom ho oboma rukami pridržavajte po stranách.

Uistite sa, že podvozok je správne nainštalovaný a že stredový kĺb sa s počuteľným kliknutím bezpečne zaistil do svojej polohy.

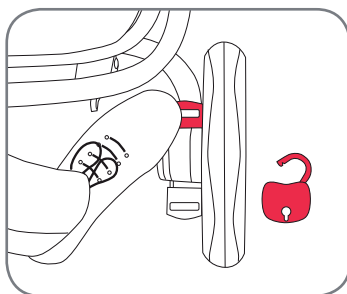
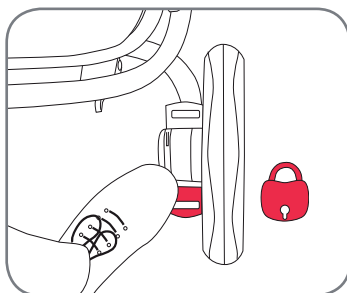

PL Instrukcja użytkowania

#### 5.4. Korzystanie z hamulca postojowego

**OSTRZEŻENIE!** Zaciągawszy hamulec zawsze sprawdź go lekko popychając wózek obiema rękami na uchwycie.

**OSTRZEŻENIE!** Pod koszem są linki regulacyjne hamulca. Nie zmieniaj nastaw regulatorów linki. Do tego potrzebny jest przeszkolony personel firmy Britax.

##### Zaciąganie hamulca

Aby zaciągnąć hamulec, popchnij w dół tylny koniec pedału hamulca (zaznaczony czerwonym paskiem)

##### Zwalnianie hamulca

Aby zwolnić hamulec, popchnij w dół przedni koniec pedału hamulca (zaznaczony zielonym paskiem)

#### 5.5. Mocowanie i zdejmowanie siedziska, nosidełka i wózka Britax affinity z adapterami Click & Go®

**OSTRZEŻENIE!** Przy mocowaniu spacerówki i nosidełka prosimy przestrzegać ich instrukcji obsługi.

CZ Návod k použití

#### 5.4. Používání parkovací brzdy

**VAROVÁNÍ!** Pokud použijete brzdu, vždy přezkoušejte její funkčnost opatrným zatlačením kočárku oběma rukama na rukojeti.

**VAROVÁNÍ!** Pod košíkem se nacházejí nastavovací prvky brzdového lanka. Nemeňte nastavení nastavovacích prvků lanka. Touto činností je nutné pověřit vyškolený personál společnosti Britax.

##### Zajištění brzdy

K zajištění brzdy zatlačte zadní konec (označený červeným proužkem) brzdového pedálu směrem dolů

##### Uvolnění brzdy

K uvolnění brzdy zatlačte přední konec (označený zeleným proužkem) brzdového pedálu směrem dolů

#### 5.5. Připevnění a odstranění jednotky sedadla, dětské sedačky a cestovní postýlky Britax affinity pomocí adaptérů Click & Go®

**VAROVÁNÍ!** Pro připevnění cestovní postýlky a dětských sedaček dodržujte jejich návody k použití.

SK Návod na použitie

#### 5.4. Používanie parkovacej brzdy

**UPOZORNENIE!** Pri zasúvaní brzdy ju nezabudnite preskúšať opatrným potlačením kočíka obomi rukami za rúčku.

**UPOZORNENIE!** Pod košíkom sa nachádzajú nastavovače brzdových káblíkov. Nemeňte nastavenia nastavovačov káblíkov. Na to je potrebný vyškolený personál Britax.

##### Zasunutie brzdy

Brzdu zasuniete tak, že zadnú časť brzdového pedála (označená s červeným pásikom) zašľapnete nadol

##### Uvoľnenie brzdy

Brzdu uvoľníte tak, že prednú časť brzdového pedála (označená s červeným pásikom) zašľapnete nahor

#### 5.5. Pripevnenie a odobratie sedačky, detskej sedačky a prenosnej postielky Britax s adaptérom Click & Go®

**UPOZORNENIE!** Pri upevňovaní prenosnej postielky a detskej sedačky sa vždy riadte pokynmi ich výrobcov.

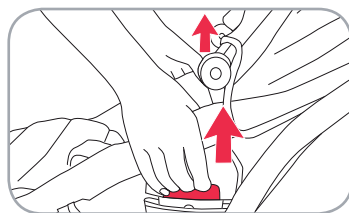
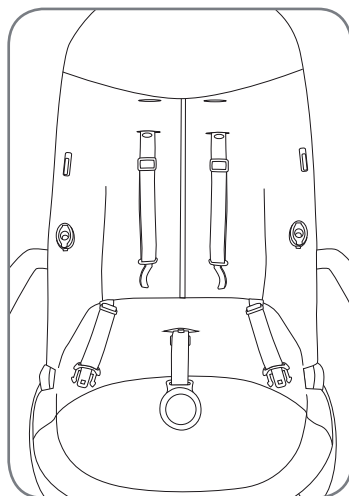

Britax affinity wykorzystuje innowacyjny system mocowania Click & Go®. Siedzisko Britax affinity, spacerówka i nosidełka Britax Römer wykorzystują ten sam system adaptera do mocowania na ramie konstrukcyjnej Britax affinity.

Výrobek Britax affinity používá inovativní upevňovací systém Click & Go®. U sedadel Britax affinity, cestovních postýlek a dětských sedaček Britax Römer se používá stejný systém adaptéru k upevnění na rámu Britax affinity.

Výrobok Britax používa inovatívny upevňovací systém Click & Go®. Sedačka Britax, prenosná postieľka Britax a detská sedačka Britax Römer používajú rovnaký adaptérový systém, ktorý sa má pripnúť k podvozku Britax.

<b>Mocowanie</b>
<b>Siedzisko</b>
<b>Dozwolone kierunki</b>
Zwrócone w przód lub wstecz

<b>Jak mocować/zdejmować</b>
W celu zamocowania po prostu umieścić adaptery Click & Go® na gniazdach ramy konstrukcyjnej i wepchnąć siedzisko w cokół. Adaptery klikną w sposób słyszalny.
<b>OSTRZEŻENIE!</b> Przed użyciem wózka spacerowego zawsze zadbać o pełne połączenie adaptera siedziska Click & Go®!
Aby zdjąć, pociągnąć do góry obiema rękami lewy i prawy wyzwalacz adaptera Click & Go® na siedzisku i ściągnąć to ostatnie z ramy konstrukcyjnej.

<b>Přípevnění</b>
<b>Jednotka sedadla</b>
<b>Povolené směry</b>
Čelem dopředu nebo dozadu

<b>Jak upevnit/povolit</b>
K upevnění stačí položit adaptéry Click & Go® nad rámové objímky a zatlačit jednotku sedadla do objímky. Adaptéry zapadnou se slyšitelným kliknutím.
<b>VAROVÁNÍ!</b> Před použitím kočárku se vždy ujistěte, že adaptér Click & Go® sedadla je pevně připojený!
Pro uvolnění zatáhněte oběma rukama levý a pravý uvolňovací mechanismus adaptéru Click & Go® na sedadle směrem nahoru a vytáhněte sedadlo z rámu.

<b>Pripevnenie</b>
<b>Sedačka</b>
<b>Povolené smery</b>
Smerom vpred alebo vzad

<b>Ako pripevniť/vybrať</b>
Pre pripevnenie umiestnite adaptéry Click & Go® na drážky v podvozku a zatlačte do nich sedačku. Pri zapadnutí adaptérov začujete kliknutie.
<b>UPOZORNENIE!</b> Pred používaním kočíka sa vždy presvedčte, že váš adaptér Click & Go® sedačky je úplne pripnutý!
Sedačku vyberiete tak, že oboma rukami vytiahnete ľavý a pravý aktivátor adaptéru Click & Go® na vašej sedačke smerom nahor a sedačku vyberiete von z podvozku.

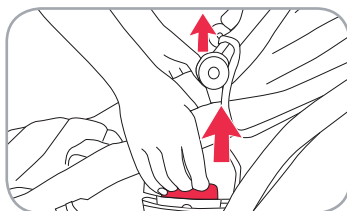
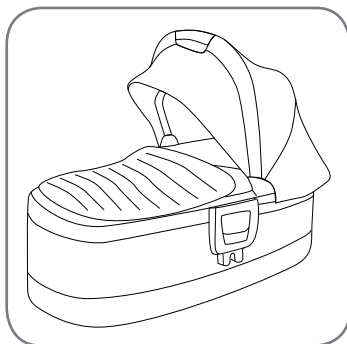



PL Instrukcja użytkowania

### Mocowanie

#### Spacerówka

##### Dozwolone kierunki

Tylko zwrócona wstecz



##### Jak mocować/zdejmować

W celu zamocowania po prostu umieścisz adaptery Click & Go® na gniazdach ramy konstrukcyjnej i wepchnąc siedzisko w cokół. Adaptery klikną w sposób słyszalny.

**OSTRZEŻENIE!** Przed użyciem spacerówki zawsze zadbać o pełne połączenie adaptera siedziska Click & Go®!

Aby zdjąć, pociągnąć do góry obiema rękami lewy i prawy wywalacz adaptera Click & Go® na spacerówce i ściągnąć tą ostatnią z ramy konstrukcyjnej.

CZ Návod k použití

### Přípevnění

#### Cestovní postýlka

##### Povolené směry

Jen zády ke směru jízdy



##### Jak upevnit/povolit

K upevnění stačí položit adaptéry Click & Go® nad rámové objímky a zatlačit jednotku sedadla do objímky. Adaptéry zapadnou se slyšitelným kliknutím.

**VAROVÁNÍ!** Před použitím kočárku se vždy ujistěte, že adaptér Click & Go® cestovní postýlky je pevně připojený!

Pro uvolnění zatáhněte oběma rukama levý a pravý uvolňovací mechanismus adaptéru Click & Go® na cestovní postýlce směrem nahoru a vytáhněte postýlku z rámu.

SK Návod na použitie

### Pripevnenie

#### Prenosná postieľka

##### Povolené smery

Iba dozadu



##### Ako pripevniť/vybrať

Pre pripevnenie umiestnite adaptéry Click & Go® nad zástrčku podvozku a sedačku zasuňte do zástrčky. Pri zapadnutí adaptérov začujete kliknutie.

**UPOZORNENIE!** Pred používaním kočíka sa vždy presvedčte, že váš adaptér Click & Go® prenosnej postieľky je úplne pripevnený!

Prenosnú postieľku vyberiete tak, že oboma rukami vytiahnete ľavý a pravý aktivátor adaptéru Click & Go® na vašej prenosnej postieľke smerom nahor a vyberiete ju von z podvozku.



<b>Mocowanie</b>
<b>Nosidełko dla niemowląt</b>
<b>Dozwolone kierunki</b>
Tylko zwrócone wstecz

<b>Jak mocować/zdejmować</b>
Stosować się do instrukcji w instrukcji obsługi nosidełka

<b>Přípevnění</b>
<b>Sedačka</b>
<b>Povolené směry</b>
Jen zády ke směru jízdy

<b>Jak upevnit/povolit</b>
Řiďte se pokyny uvedenými v návodu k použití sedaček

<b>Pripevnenie</b>
<b>Detská sedačka</b>
<b>Povolené smery</b>
Iba dozadu

<b>Ako pripevniť/vybrať</b>
Riadte sa pokynmi v návode na použitie vašej detskej sedačky

## 5.6. Regulacja siedzenia

### 5.6.1. Regulacja kąta nachylenia

**OSTRZEŻENIE!** Wyregulowawszy kąt siedziska zawsze dbać o prawidłowe zablokowanie mechanizmu blokującego, zanim wózek zostanie użyty.

Kąt nachylenia można ustawić w czterech różnych pozycjach. Kąt siedzenia może być regulowany przy ustawieniu w przód lub wstecz na ramie konstrukcyjnej.

## 5.6. Nastavení sedadla

### 5.6.1. Nastavení úhlu naklonění

**VAROVÁNÍ!** Při nastavování úhlu sklonu sedadla se vždy před použitím kočárku ujistěte, že pojistný mechanismus naklonění je správně zajištěný.

Úhel naklonění může nastavit do čtyř různých poloh. Úhel naklonění sedadla lze nastavit se sedadlem otočeným na rámu směrem dopředu nebo dozadu.

## 5.6. Nastavenie sedačky

### 5.6.1. Nastavenie uhla náklonu

**UPOZORNENIE!** Po nastavení uhla náklonu sa vždy pred použitím kočíka presvedčte, že poistný mechanismus nakláňania je riadne zaistený.

Uhol náklonu môžete nastaviť do štyroch rôznych polôh. Uhol náklonu sedačky sa dá nastaviť so sedačkou otočenou dopredu alebo dozadu.



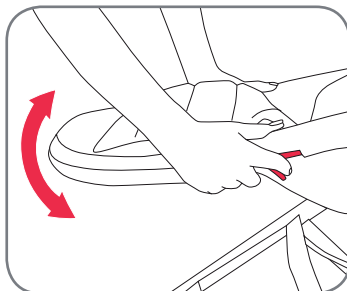

PL Instrukcja użytkowania

W celu regulacji kąta siedzenia położyć obie ręce na dolnej rurze siedziska i prawym oraz lewym palcem wskazującym pociągnąć w dół regulator nachylenia, aby odblokować siedzenie. Wtedy kąt można regulować i zwolnić regulatory nachylenia.

CZ Návod k použití

K nastavení úhlu sedadla položte obě ruce na dolní trubici jednotky sedadla a ukazováčkem pravé a levé ruky zatáhněte nastavovací prvek sklonu dolů k odjištění sedadla. Poté můžete nastavit úhel a uvolnit nastavovací prvky sklonu.

SK Návod na použitie

Uhol náklonu sedačky nastavíte tak, že obe ruky položíte na spodnú trubicu sedačky a s ľavým a pravým ukazovákom zatlačíte nastavovač naklonenia nadol, čím sedačku odblokujete. Potom môžete nastaviť uhol a pustiť nastavovače naklonenia.

5.6.2. Regulacja wysokości szelek

Szelki mogą być regulowane na dwie różne wysokości. Zawsze dbaj o prawidłową regulację wysokości dla dziecka zajmującego wózek.

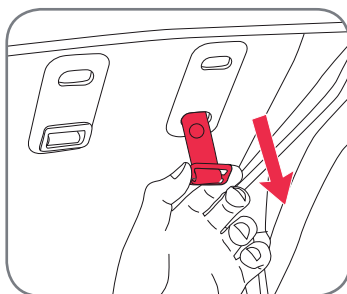

Aby wyregulować wysokość szelek, zadbać o otwarcie klamry oraz to, by języczek paska w talii był odłączony od języczka paska naramiennego. Zadbaj także o to, by guzik łączący poduszki naramienne z szelkami był otwarty. Wyciągnij pasek szelek za oparciem.

5.6.2. Nastavení výšky popruhů

Popruhy lze nastavit na dvě různé výšky. Vždy se ujistěte, že je nastavena správná výška pro dítě.

K nastavení výšky popruhů nezapomeňte otevřít sponu a odpojit jazýček pásového popruhu od jazýčku ramenného popruhu. Zároveň se ujistěte, že jsou knoflíky připojující ramenné vycpávky k popruhům otevřené. Vytáhněte popruh ze zadní části opěradla

5.6.2. Nastavenie výšky popruhu

Popruh sa dá nastaviť do dvoch rôznych výšok. Vždy sa presvedčte, že dieťa v kočíka má nastavenú správnu výšku.

Pri nastavovaní výšky popruhu skontrolujte, že je pracka otvorená a že jazýček pásového remienka je oddelený od jazýčka ramenného remienka. Skontrolujte aj to, či je tlačidlo spájajúce ramenné vycpávky s popruhom otvorené. Remienok popruhu vytiahnite von za zadnú opierku

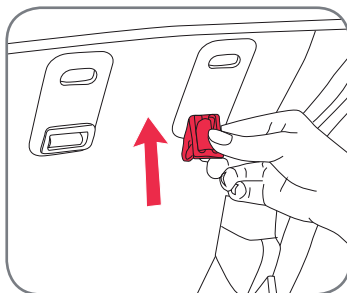

Obróć o 90 stopni zacisk utrzymujący i przeprowadź przez otwór szelek w oparciu, jak na rysunku

Otočte přidržovací sponu o 90 stupňů a nasuňte ji otvorem na popruh v opěradle tak, jak je znázorněné na obrázku

Klipsu fixátora otočte o 90 stupňov a prstrčte ju cez otvor na popruh v zadnej opierke ako vidíte na obrázku



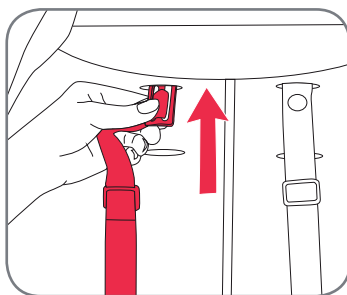

Przeciagnij trzymacz szelek na przednią stronę oparcia  
Przeciagnij trzymasz szelek przez otwór na innej wysokości do tyłu oparcia

Protáhněte přidržovač popruhu přední stranou opěradla  
Zatlačte přidržovač popruhů otvorem k nastavení výšky popruhů směrem k zadní části opěradla

Fixátor popruhu prestrčte cez prednú stranu zadnej opierky  
Fixátor popruhu prestrčte znova cez otvor na výšku popruhu smerom k zadnej časti opierky

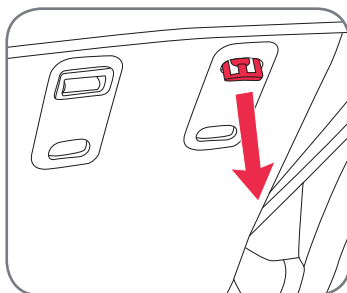

Ponownie przeciagnij trzymacz szelek przez otwór

Znovu protáhněte přidržovač popruhů otvorem na druhou stranu

Fixátor popruhu prestrčte ešte raz cez otvor

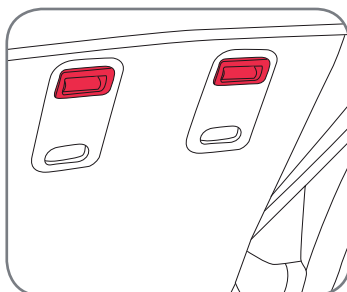

Upewnij się, czy trzymacz szelek jest znowu obrocony o 90 stopni tak, by prawidłowo utrzymywać szelki, jak na rysunku.

Nezapomeňte přidržovač popruhů opět otočit o 90 stupňů tak, aby správně přidržoval popruhy, jak je znázorněné na obrázku.

Fixátor popruhu nezabudnite otočiť opäť o 90 stupňov, aby popruh riadne zafixoval ako je uvedené na obrázku.

Ponownie zadбай o prawidłową instalację poduszek naramiennych łącznie z guzikiem, by zabezpieczyć je na szelkach.

Ujistěte se, že jsou správně nasazený ramenné vycpávky včetně knoflíku, kterým jsou upevněny k popruhům.

Nezabudnite správne namontovať ramenné vycpávky vrátane tlačidla na pripevnenie k popruhu.



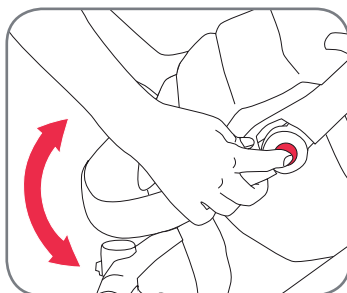

PL Instrukcja użytkowania

### 5.6.3. Regulacja podpórki pod nóżki

W celu regulacji podpórki pod nóżki umieścić ręce po obu jej stronach i wcisnąć przycisk regulatora palcem wskazującym, aby je odblokować. Następnie ustawić kąt i puścić palec. Upewnić się, czy podpórka jest zablokowana na miejscu.

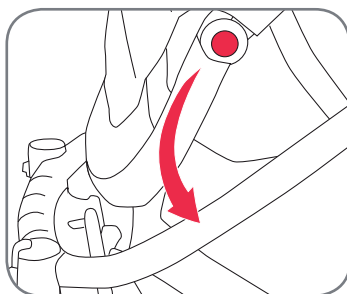

Dla dzieci o wyższym wzroście podpórka na siedzeniu może być za krótka. W takim przypadku można ją ustawić dalej; dziecko może wtedy postawić nóżki na zderzaku z przodu wózka. To jest możliwe tylko wtedy, gdy siedzenie jest zwrócone do przodu.

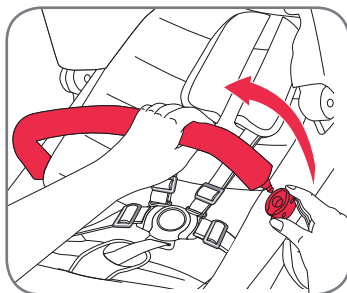

### 5.6.4. Otwieranie pręta zderzaka

Pręt zderzaka otwiera się po obu stronach siedziska. Aby go otworzyć, po prostu wcisnąć guzik pod łącznikiem z siedziskiem i pociągnij.

CZ Návod k použití

### 5.6.3. Nastavení opěrky na nohy

K nastavení opěrky na nohy položte ruce na obě strany opěrky na nohy a ukazováčkem zatlačte nastavovací tlačítko k odjištění opěrky na nohy. Poté nastavte úhel a uvolněte prst. Ujistěte se, že opěrka na nohy je zajištěna na svém místě.

U vysokých dětí může být opěrka na nohy na sedadle příliš krátká. V takovém případě můžete nastavit opěrku na nohy dále a dítě si může položit nohy na nárazník v přední části kočárku. To je možné pouze v poloze jednotky sedadla směrem dopředu.

### 5.6.4. Otevření lišty nárazníku

Lišta nárazníku se otvírá na každé straně jednotky sedadla. Chcete-li otevřít lištu nárazníku, stačí stisknout tlačítko pod spojkou k jednotce sedadla a zatažením otevřít.

SK Návod na použitie

### 5.6.3. Nastavenie opierky nôh

Opierku nôh nastavíte tak, že ruky položíte na obe strany opierky a s ukazovákom zatlačíte nastavovacie tlačidlo, ktorým opierku odblokujete. Nastavte uhol a ukazovák pustiť. Presvedčte sa, že opierka nôh zapadla na svoje miesto.

Pre vysoké deti môže byť opierka nôh príliš krátka. V takom prípade nastavte opierku nôh ďalej a dieťa nechajte položiť nohy na nárazník v prednej časti kočíka. Je to možné len keď je sedačka otočená dopredu.

### 5.6.4. Otváranie nárazníka

Tyč nárazníka sa otvára na oboch stranách sedačky. Otvoríte ju tak, že stlačíte tlačidlo pod konektorom so sedačkou a vytiahnete ju von.

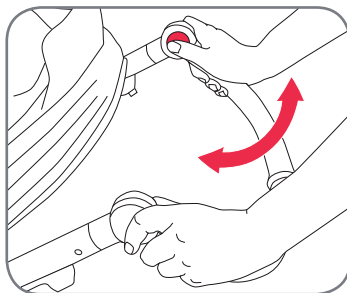

### 5.7. Regulacja uchwytu

Aby wyregulować uchwyt, położyć ręce pod obu stronach uchwytu, jak na ilustracji, i wciśnij kciukami guzik regulacyjny.  
Następnie wyreguluj uchwyt i zwolnij guzik  
Przed użyciem wózka upewnij się, czy uchwyt jest bezpiecznie zablokowany.

### 5.7. Nastavení rukojeti

Chcete-li nastavit rukojeť, položte ruce na obě strany rukojeti podle znázornění na obrázku a palci stiskněte tlačítko k nastavení rukojeti.  
Poté nastavte rukojeť a uvolněte tlačítko  
Před použitím kočárku se ujistěte, že rukojeť je pevně bezpečně zajištěná.

### 5.7. Nastavenie rúčky

TRúčku nastavíte tak, že ruky položíte na obe strany rúčky ako vidíte na obrázku a s palcom stlačíte tlačidlo na nastavenie rúčky.  
Nastavte rúčku a tlačidlo pustite  
Pred používaním kočíka sa presvedčte, že rúčka bezpečne zapadla na miesto.

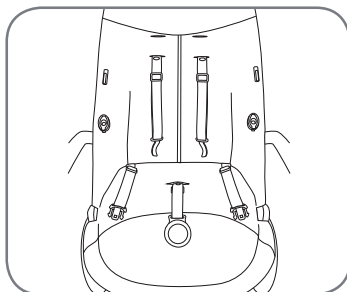

### 5.8. Mocowanie i zdejmowanie kolorowego wkładu

**Aby zamocować kolorowy wkład:**

Zdejmij pręt zderzaka i otwórz szelki siedziska. Zadbaj o to, by paski naramienne były przeprowadzone przez otwory na poprawnej wysokości (w celu pomocy, patrz regulacja siedzenia)

### 5.8. Připojení a odpojení barevného obalu

**Připojení barevného obalu:**

Sejměte lištu nárazníku a otevřete popruhy sedadla. Ujistěte se, že ramenní popruhy jsou protažené správnými otvory k nastavení výšky popruhů (jako pomůcka viz část Nastavení sedadla)

### 5.8. Pripevnenie a odobratie farebného balíka

**Pripevnenie farebného balíka:**

Odoberte tyč nárazníku a otvorte popruh sedačky. Presvedčte sa, že ramenné remienka sú prevlečené cez správne otvory pre výšku popruhu (ak potrebujete pomoc, pozrite časť o nastavení sedačky)

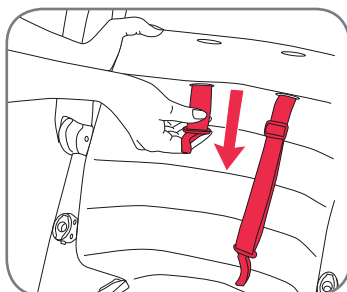

Przeprowadź paski naramienne (lewy i prawy) przez właściwe szelki w wysłótce siedzenia.

Protáhněte ramenní popruhy (levý a pravý) správnými otvory pro ramenní popruhy na podložce sedadla.

Ramenné remienka (ľavé a pravé) prevlečte cez správne otvory na remenné remienka na vupchávke sedáku.



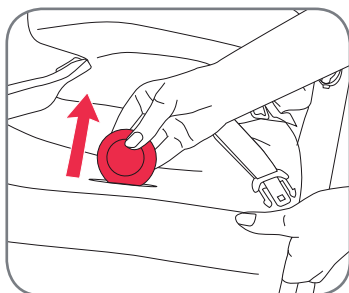

PL Instrukcja użytkowania

Przeprowadź pasek pachwinowy przez otwór w powierzchni poduszki siedzenia

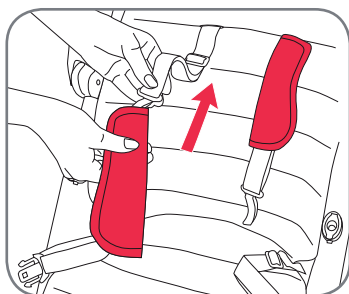

Wsuń poduszki naramienne na paski. Każda poduszka naramienna powinna mieć zatrzask wewnątrz węższego końca. Upewnij się, czy zatrzask jest z tyłu poduszki naramiennej ta, by mógł pasować do guzika na górze paska naramiennego. Jest to konieczne dla lewej i prawej poduszki

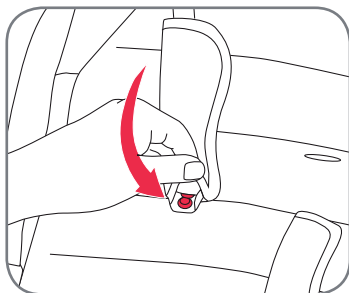

Zapnij guzik między poduszką i paskiem naramiennym. Jest to konieczne dla lewej i prawej poduszki

CZ Návod k použití

Protáhněte rozkrokový popruh otvorem ve spodní části sedadla podložky sedadla

Nasuňte ramenní vycpávky na ramenní popruhy. Každá ramenní vycpávka má patentku na vnitřní straně užšího konce. Ujistěte se, že patentka se nachází v zadní části ramenní vycpávky tak, aby se mohla připojit ke knoflíku na ramenním popruhu. To je třeba provést i s levou a pravou ramenní vycpávkou

Zavřete knoflík mezi ramenní vycpávkou a ramenním popruhem. To je třeba provést i s levou a pravou ramenní vycpávkou

SK Návod na použitie

Remienok na uchopenie v rozkroku prevlečte cez otvor v povrchu sedáka

Ramenné vycpávky nasuňte na ramenné remienka. Každá ramenná vycpávka má na vnútornej strane zúženého konca spínací gombík. Presvedčte sa, že spínací gombík je na zadnej strane ramennej vycpávky, aby zapadol do gombíka na vrchu ramenného remienka. Tento postup vykonajte pre ľavú aj pravú ramennú vycpávku

Spojte tlačidlo medzi ramennou vycpávkou a ramenným remienkom. Tento postup vykonajte pre ľavú aj pravú ramennú vycpávku

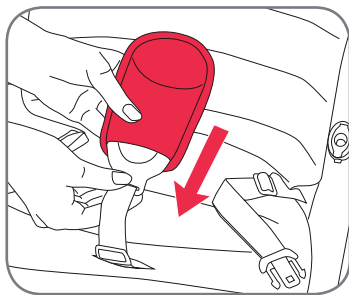

Przesuń klamrę przez pasek pachwinowy

Zasuňte sponu do rozkrokového pásu

Pracku prevlečte cez remienok na uchopenie v rozkroku

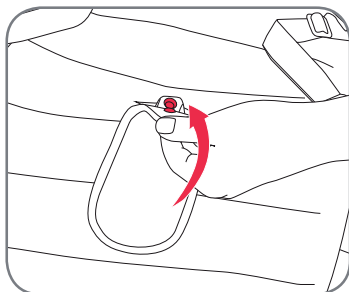

Zamknij zatrask wewnątrz dolnego końca poduszki pachwinowej i upewnij się czy jest połączona z paskiem pachwinowym

Zavřete patentku na vnitřní straně dolního konce rozkrokové vycpávky a ujistěte se, že je připojená k rozkrokovému pásu

Zatvorte spojovací gombík na vnútornej strane spodného konca remienka a uchopenie v rozkroku a skontrolujte, či je pripevnený k remienku

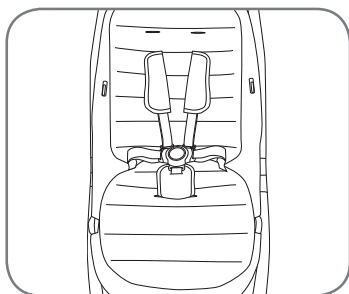

Upewnij się, czy blokady siedzenia są zmontowane jak na rysunku z poduszkami naramiennymi, poduszką siedzenia i pachwinową.

Ujistěte se, že sedadlo vypadá tak, jak je znázorněné na obrázku, s nasazenými ramenními vycpávkami, podložkou sedadla a rozkrokovou vycpávkou.

Skontrolujte, či sedadlo vyzerá rovnako ako na obrázku s namontovanými ramennými vypchávkami, vycpávkou sedáka a remienkom na uchopenie v rozkroku.



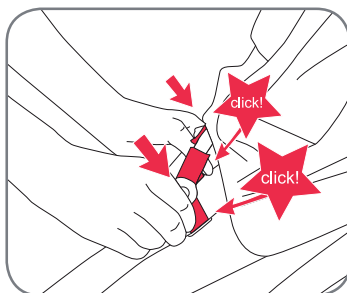

PL Instrukcja użytkowania

Wsuń lewy i prawy języczek baldachimu w szczeliny siedzenia. Upewnij się, czy baldachim kliknął słyszalnie po obu stronach

CZ Návod k použití

Nasuňte jazýčky levé a pravé spojky stříšky do otvorů sedadla. Ujistěte se, že stříška zapadne na své místo na obou stranách slyšitelným kliknutím

SK Návod na použitie

Ľavý a pravý jazýček konektora striešky zasunúte do otvorov v sedadle. Presvedčte sa, že strieška počuteľne zaklikla na oboch stranách

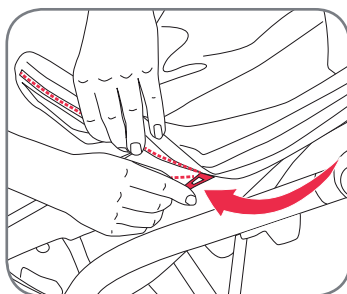

Zamknij zamek, aby zamocować baldachim, zaczynając od prawej strony siedziska

K připojení stříšky zavřete zips, přičemž začnete na pravé straně jednotky sedadla

Striešku pripevnite pomocou zipsu, začnite na pravej strane sedačky

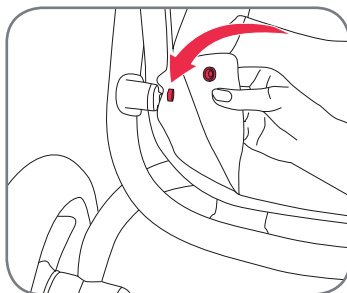

Weź wkładkę kosza i zaczepl ją na guzikach po lewej i prawej jego stronie, jak na rysunku

Veźmite vložku košíku a připojte ji ke knoflíkům na levé a pravé straně košíku tak, jak je znázorněné na obrázku

Veźmite vložku košíka a zacvaknite ju do gombíkov na ľavej a pravej strane košíka ako vidíte na obrázku

Aby wyjąć kolorowy wkład, wykonaj powyższe czynności w kolejności odwrotnej.

K odstranění barevného obalu proveďte výše popsané kroky v opačném pořadí.

Farebný balík odoberte tak, že všetky kroky vykonáte v opačnom poradí.

### 5.9. Umieszczanie dziecka w szelkach

**OSTRZEŻENIE!** Zawsze używać prawidłowo zamocowaną i wyregulowaną uprzęż!

**OSTRZEŻENIE!** Zawsze stosować pas pachwinowy w połączeniu z pasem w talii!

#### Aby zamknąć uprzęż:

- Przewlec języczek klamry paska naramiennego przez języczek paska w talii i kliknąć klamrę

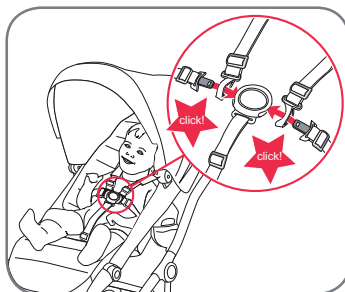

#### Aby wyregulować uprzęż:

- Wyregulować uprzęż przesuując zaciski regulatora na pasku naramiennym i paskach w talii na wymagane długości.

**OSTRZEŻENIE!** Zawsze wyregulować uprzęż zmieniając pozycję dziecka.

#### Aby otworzyć uprzęż:

- Wcisnąć guzik na klamrze i zwolnić paski w talii i naramienne z klamry

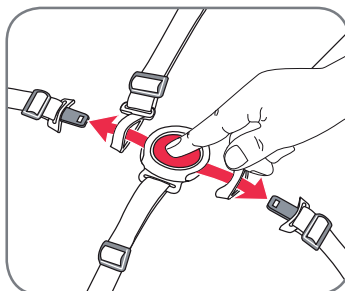

### 5.9. Připoutání dítěte

**VAROVÁNÍ!** Vždy používejte správně nasazené a nastavené popruhy!

**VAROVÁNÍ!** Vždy používejte rozkrokový popruh v kombinaci s pasovým popruhem!

#### Zavření popruhu:

- Protáhněte jazýček spony ramenního popruhu jazýčkem pásového popruhu a zacvakněte do spony

#### Nastavení popruhu:

- Popruhy nastavte posouváním spony nastavovacího prvku na ramenním a pásovém popruhu na požadovanou délku.

**OPATRNĚ!** Při každé změně polohy sezení dítěte je nutné přizpůsobit i popruhy.

#### Otevření popruhu:

- Stiskněte tlačítko na sponě a uvolněte pásový a ramenní popruh ze spony

### 5.9. Pripútanie dieťaťa

**UPOZORNENIE!** Vždy používajte správne namontovaný a nastavený popruh!

**UPOZORNENIE!** Remienok na uchopenie v rozkroku používajte vždy v kombinácii s pásovým remienkom!

#### Zapnutie popruhu:

- Jazýček pracky ramenného remienka prevlečte cez jazýček pásového remienka a zacvaknite ho do pracky

#### Nastavenie popruhu:

- Popruh nastavíte posúvaním klipsní nastavovača ramenného a pásového remienka na požadovanú dĺžku.

**POZOR!** Pri zmene polohy dieťaťa vždy prestavte aj popruh.

#### Rozopnutie popruhu:

- Stlačte tlačidlo na pracke a vytiahnite z nej pásový a ramenný remienka

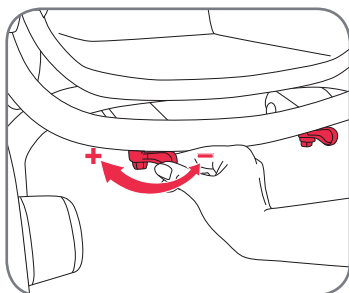

PL Instrukcja użytkowania

### 5.10. Regulacja zawieszenia

Tylne zawieszenie ma dwie nastawy: twardą i miękką. Przez pstryknięcie dźwigni regulatora z przodu zawieszenie jest ustawiane na twarde, jeśli z tyłu - na miękkie. Dla zapewnienia pełnego efektu zawieszenia zadbaj o to, by dźwignie regulacyjne po obu stronach miały tę samą nastawę.

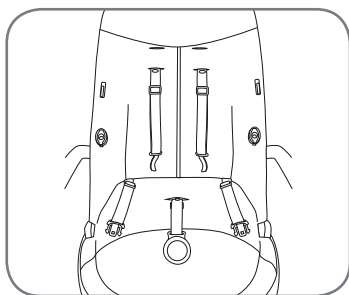

### 5.11. Instalowanie wkładki dla niemowlęcia i korzystanie z niej

**OSTRZEŻENIE!** Wkładka dla niemowlęcia jest odpowiednia tylko dla noworodków i powinna być używana z siedziskiem zwróconym wstecz.

**OSTRZEŻENIE!** Korzystając z wkładki dla niemowlęcia nie używać ani nie mocować pręta zderzaka!



Upewnij się, czy siedzisko jest w skrajnie nachylonej pozycji i nie ma zamocowanej poduszki siedzenia ani poduszek naramiennych. Upewnij się także, czy uprząż jest w dolnych szczelinach w oparciu.

Włóż wkładkę niemowlęcia w siedzisko, jak na rysunku, tak, aby wyrównało miejsce siedzenia

CZ Návod k použití

### 5.10. Nastavení odpružení

Zadní odpružení má dvě nastavení - tvrdé a měkké. Pokud posunete nastavovací páčku dopředu, nastaví se odpružení na tvrdé, pokud ji posunete dozadu, nastaví se odpružení na měkké. K dosažení úplného účinku odpružení se vždy ujistěte, že nastavovací páčky na obou stranách mají stejné nastavení.

### 5.11. Montáž a používání vložky pro kojence

**VAROVÁNÍ!** Vložka pro kojence je vhodná pouze pro novorozence a měla by se používat s jednotkou sedadla zády ke směru jízdy.

**VAROVÁNÍ!** Pokud používáte vložku pro kojence, nepoužívejte a nepřipevňujte lištu nárazníku!

Ujistěte se, že jednotka sedadla je v maximálně sklopené poloze a není k ní připevněna podložka sedadla a ramenní vycpávky. Zároveň se ujistěte, že popruhy se nacházejí v nejnižších otvorech pro popruhy v opěradle.

Položte vložku pro kojence na sedadlo podle obrázku tak, aby byla v jedné rovině se sedadlem

SK Návod na použitie

### 5.10. Nastavenie odprużenia

Zadné odpružení má dve nastavenia, tvrdé a mäkké. Ak páčku nastavenia posuniete dopredu, je nastavené tvrdé odpružení, ak ju posuniete dozadu, odpružení bude mäkké. Pre plný účinok odprużenia sa vždy presvedčte, že páčky nastavenia sú na oboch stranách v tej istej polohe.

### 5.11. Inštalácia a používanie vložky pre dojčatá

**UPOZORNENIE!** Vložka pre dojčatá je vhodná oba pre novonarodené deti a má sa používať, len ak máte sedačku otočenú dozadu.

**UPOZORNENIE!** Ak používate vložku pre dojčatá, nepoužívajte a nepřipevňujte nárazník!

Skontrolujte, že sedačka je maximálne sklopená a že k nej nie sú připevnené ramenné vycpávky ani vycpávka sedáka. Skontrolujte aj to, či je popruh v zadnej opierke v spodných otvoroch.

Vložku pre dojčatá vložte do sedačky tak ako vidíte na obrázku, aby sa v oblasti na sedenie úplne vyrovnala



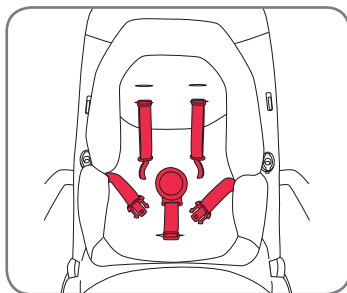

Przeprowadź paski naramienne przez otwory we wkładce i przeciągnij pasek pachwinowy w klamrę przez otwór w dolnym środku, jak na rysunku. Wyreguluj wysokość paska naramiennego korzystając z właściwych otworów.

Protáhněte ramenní popruhy otvory ve vložce pro kojence a protáhněte rozkrokový pás se sponou otvorem ve střední spodní části tak, jak je znázorněné na obrázku. Nastavte výšku ramenních popruhů použitím správných otvorů pro ramenní popruhy.

Ramenné remienka prevlečte cez otvory vo vložke a remienok na uchopenie v rozkroku spolu s prackou prevlečte cez otvor dole v strede ako vidíte na obrázku. Výšku ramenných remienkov nastavte s použitím správnych otvorov na remienka.

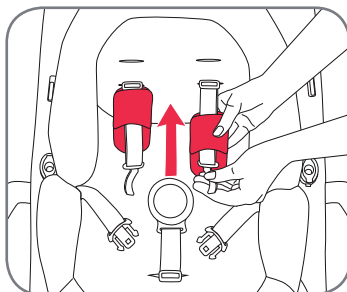

Na paski naramienne załóż poduszki naramienne wkładki niemowlęcej

Nasuňte ramenní vycpávky vložky pro kojence na ramenní popruhy

Na ramenné remienka položte ramenné vypchávky

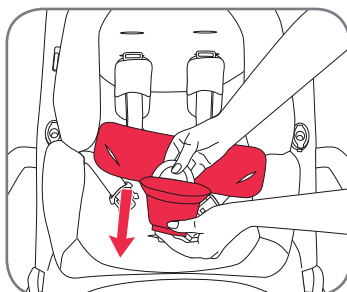

Przeprowadź pasek pachwinowy przez poduszkę pachwinową i paski w talii przez szczeliny z boku paska pachwinowego, jak na rysunku

Protáhněte rozkrokový pás skrz rozkrokovou vycpávku a pásové popruhy skrz otvory po stranách rozkrokové vycpávky tak, jak je znázorněné na obrázku

Remienok na uchopenie v rozkroku prevlečte cez vypchávku rozkroku a pásové remienka pretiahnite cez otvory po stranách vypchávky rozkroku ako vidíte na obrázku



PL

Instrukcja użytkowania

CZ

Návod k použití

SK

Návod na použitie

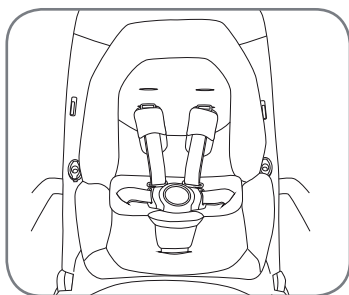
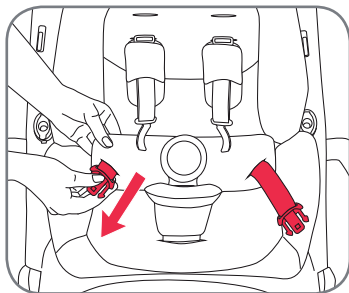

W pełni zainstalowana wkładka niemowlęca

Kompletně namontovaná vložka pro kojence

Kompletne nainštalovaná vložka pre dojčatá

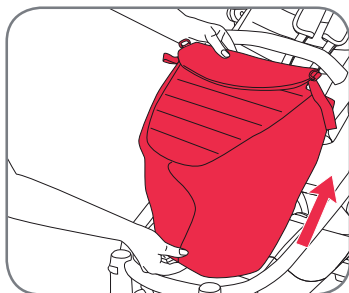

### 5.12. Mocowanie fartucha

Wsuń fartuch na podpórkę pod nóżki, jak na rysunku

### 5.12. Připevnění návleku

Nasuňte návlek na opěrku na nohy tak, jak je znázorněné na obrázku

### 5.12. Pripevnenie krytu

Kryt navlečte cez opierku nôh ako vidíte na obrázku

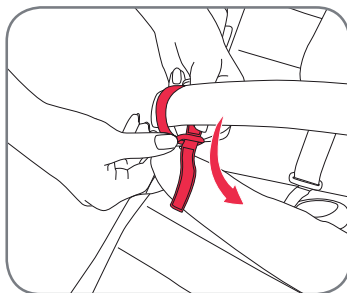

Przeprowadź pasek Velcro wokół pręta zderzaka i pętlę przez pierścień metalowy, aby zamknąć fartuch

Otočte popruh typu velcro kolem lišty nárazníku a provlečte kovovým kroužkem, čímž návlek uzavřete

Remienok so suchým zipsom obmotajte okolo nárazníka a spravte slučku cez kovový krúžok blízko krytu

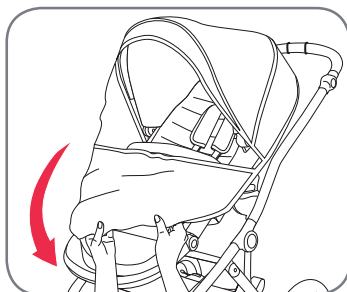

**5.13. Mocowanie osłony przed deszczem**

**5.13. Připevnění krytu proti dešti**

**5.13. Pripevnenie pršiplášťa**



PL

Instrukcja użytkowania

**5.14. Mocowanie śpiworów**

Wymij poduszkę siedzenia z siedziska

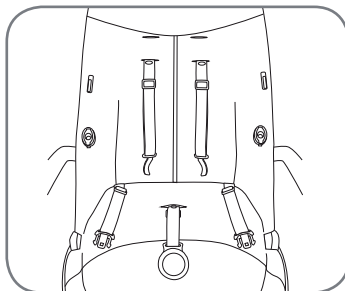

CZ

Návod k použití

**5.14. Připevnění návleku na nohy**

Odstraňte podložku sedadla z jednotky sedadla

SK

Návod na použitie

**5.14. Pripevnenie fusákov**

Zo sedačky vyberte vypchávkú sedáka

Przeprowadź paski naramienne oraz pachwinowy przez otwarte śpiwory

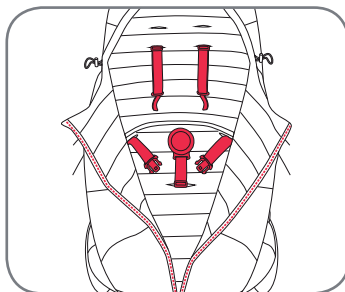

Protáhněte ramenní popruhy a rozkrokový pás skrz otevřený návlek na nohy

Ramenné remienka a remienok na uchopenie v rozkroku prevlečte cez otvorené fusáky

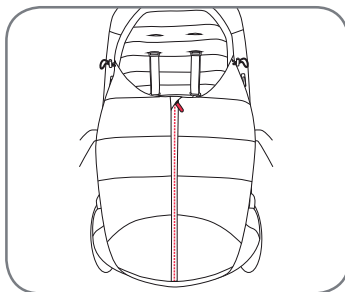

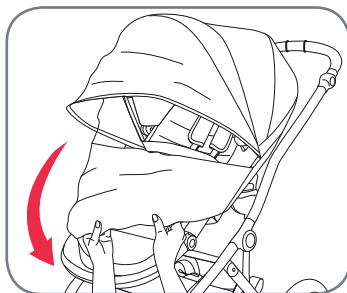

**5.15. Mocowanie osłony przed UV**

**5.15. Připojení krytu proti UV záření**

**5.15. Pripevnenie UV krytu**

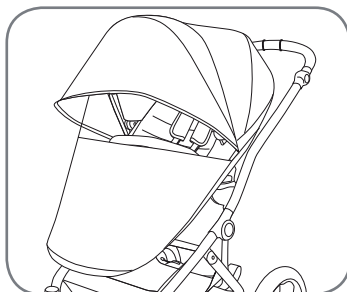

**5.16. Ciśnienie powietrza w tylnym kółku**

**5.16. Tlak vzduchu v zadních kolečkách**

**5.16. Tlak vzduchu v zadnom koliesku**

**OSTRZEŻENIE!** Zawsze dbaj o prawidłowe ciśnienie powietrza w kółkach!  
Maksymalne ciśnienie powietrza w tylnych kółkach wynosi 2 bar i powinno mieścić się w zakresie do 1,8 do 2 bar.

**VAROVÁNÍ!** Vždy se ujistěte, že v kolečkách je správný tlak!  
Maximální tlak v zadních kolečkách je 2 bar a vždy by se měl pohybovat v rozmezí 1,8 až 2 bar.

**UPOZORNENIE!** Vždy zabezpečte, aby bol v kolieskach správny tlak vzduchu!  
Maximálny tlak vzduchu v zadných kolieskach je 2 bary a mal by sa vždy pohybovať v rozpätí 1,8 až 2 bar.



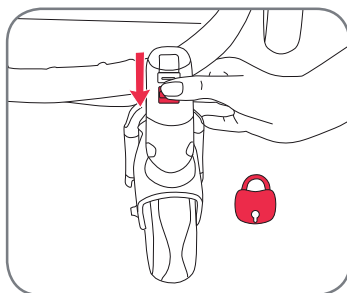

PL Instrukcja użytkowania

### 5.17. Blokada zwrotnicy i szybkie zwalnianie przedniego kółka

Zawsze blokuj funkcję wahlwą kótek przednich na trudnym terenie lub na nierównej powierzchni.

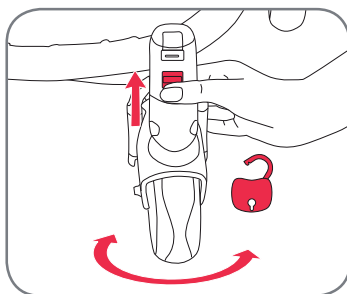

Aby zwolnić blokadę funkcji wahlwej z przodu, popchnij guzik blokady w górę; kółka zyskują swobodę.

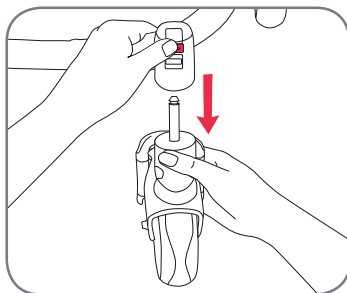

aby zwolnić kółka przednie, pchnij guzik zwalniania kółka przedniego i zdejmij kółko

CZ Návod k použití

### 5.17. Pojistka otáčení a mechanismus pro rychlé uvolnění předních koleček

V drsném terénu nebo na nerovném povrchu vždy zajistěte funkci otáčení přední koleček.

K odjištění otáčení předních koleček stiskněte tlačítko pojistky otáčení nahoru a kolečka se budou volně otáčet.

k odmontování předních koleček stiskněte uvolňovací tlačítko předních koleček a kolečko sejměte

SK Návod na použitie

### 5.17. Poistka kĺbu a rýchle odnímanie predného kolieska

Funkciu vyklápania predných koliesok zablokujte vždy, keď sa pohybujete po drsnom alebo nerovnom povrchu.

Poistku predného vyklápania odistite tak, že tlačidlo poistky zatlačíte nahor a kolieska sa môžu vyklápať.

Predné kolieska odobierate tak, že stlačíte tlačidlo na uvoľnenie predného kolieska a koliesko vytiahnete von

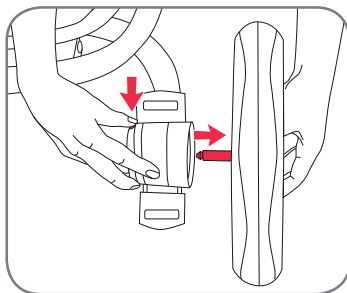

#### **5.18. Szybkie zwalnianie tylnego kółka**

Aby zwolnić kółka tylne, wciśnij guzik, jak na rysunku, i równocześnie ściągnij kółko.

#### **5.18. Rychlá demontáž zadních koleček**

K odmontování zadních koleček stiskněte tlačítko podle znázornění a současně kolečko vytáhněte.

#### **5.18. Rýchle odnímanie zadného kolieska**

Zadné koliesko vytiahnete tak, že stlačíte tlačidlo ako na obrázku a zároveň vytiahnete von koliesko.

PL

Instrukcja użytkowania

## 6. Ochrona przed kradzieżą z code-no.com

Britax affinity jest wyposażony w unikatowy znacznik code-no.com. Możesz znaleźć ten znacznik z numerem na tylnym przęcie poprzecznym między kółkami, na specjalnej etykiecie zatytułowanej "THEFT PROTECTION" [ochrona przed kradzieżą].

CODE-No.com identyfikuje produkty przy pomocy systemu kodowania on-line, chroni przed kradzieżą i umożliwia zwrot utraconej własności. Aktywując numer KODY wózka spacerowego Britax affinity w portal internetowym CODE-No.com rejestrujesz się jako pełnoprawny właściciel wózka spacerowego. Przedmioty utracone, które zostały zarejestrowane w CODE-No.com są, w razie odnalezienia, łatwo i dyskretnie zwracane przez firmę pierwotnemu właścicielowi. Anonimowość właściciela jest zawsze chroniona. System umożliwia każdemu wykonanie kontroli statusu numeru KODU utrudniając nielegalną sprzedaż rzeczy skradzionych i w ten sposób zapewniając zarejestrowanemu właścicielowi ochronę prewencyjną przed kradzieżą.

CZ

Návod k použití

## 6. Ochrana proti krádeži s označením code-no.com

Výrobek Britax affinity je vybavený jedinečným označením code-no.com. Tuto značku a číslo naleznete na zadní příčné trubici mezi kolečky na speciálním štítku s názvem "OCHRANA PROTI KRÁDEŽÍ".

CODE-No.com identifikuje produkt pomocí online kódovacího systému produktu, chrání proti krádeži a spojuje lidi, kteří přišli o majetek. Aktivací čísla KÓDU vašeho kočárku Britax affinity na internetovém portálu CODE-No.com se zaregistrujete jako právoplatný majitel vašeho kočárku. Ztracené předměty, které byly zaregistrovány na portálu CODE-No.com, společnost při nalezení jednoduše a diskrétně vrátí jejich původnímu majiteli. Za každých okolností je zachována anonymita majitele. Systém umožňuje každému zkontrolovat stav čísla KÓDU, čímž se stěžuje ilegální prodej odcizených předmětů, a takto slouží registrovanému vlastníkovi jako preventivní ochrana před krádeží.

SK

Návod na použitie

## 6. Ochrana proti krádeži s code-no.com

Váš výrobok Britax je vybavený jedinečnou visačkou s kódom code-no.com. Visačku a číslo nájdete na zadnej priečnej rúre medzi kolieskami na špeciálnom štítku s názvom "THEFT PROTECTION" (OCHRANA PROTI KRÁDEŽI).

Kód CODE-No.com označuje výrobky s pomocou online systému kódovania výrobkov, chráni ich pred krádežou a pomáha ľuďom vrátiť ich stratený majetok. Aktiváciou čísla kódu vášho kočíka Britax na internetovom portáli CODE-No.com sa zaregistrujete ako právoplatný vlastník kočíka. Stratené predmety zaregistrované na portáli CODE-No.com spoločnosť po ich nájdení ľahko a diskrétno vracia na ich pôvodné miesto. Anonymita vlastníka je zachovaná za každých okolností. Systém umožňuje všetkým osobám vykonať kontrolu stavu čísla kódu, čím sa sťažuje nelegálny predaj kradnutých predmetov a zaregistrovanému vlastníkovi zároveň poskytuje preventívnu ochranu proti krádeži.



## 7. Dbalosc o Britax affinity

Produkt nalezy sprawdzac i czyścić regularnie.

- Regularnie sprawdzac wszystkie istotne części pod wzgledem uszkodzenia. Upewnias się, czy elementy mechaniczne działaja prawidłowo.
- Regularnie sprawdzaj wszystkie śruby, sworznie i inne elementy mocujace.
- Do smarowania nie uzywaj smarow ani olejow, wyłacznie spray silikonowy.
- Za duze obciężenie, nieprawidłowe składowanie lub użycie niezaprobowanych akcesoriow moze prowadzic do uszkodzenia lub zniszczenia wozka.
- Nigdy nie wkładaj ciężarów większych niz 4 kg do kosza na zakupy.
- Da zapobieżenia pleśnieniu złożony wózek przechowuj tylko w miejscach dobrze przewietrzanych.
- Chroń wózek przed bezpośrednim działaniem slonca, tekstylia mogą blaknac.
- Nie uzywaj wozka w razie wygięcia, zużycia lub pęknięcia części. Naprawy zlecaj serwisowi lub kontaktuj się z Działem Obsługi Klienta firmy Britax.

### Instrukcje pielęgnacji

Pokrycie siedzenia i kaptur można myć gąbką i ciepłą wodą z mydłem.



## 7. Údržba výrobku Britax affinity

Výrobek pravidelně kontrolujte a čistěte.

- Pravidelně kontrolujte všechny důležité díly, zda nejsou poškozené. Ujistěte se, že mechanické komponenty řádně fungují.
- Pravidelně kontrolujte pevnost všech šroubů, nýtů, matic a ostatních upevňovacích prvků.
- K mazání nepoužívejte olej nebo mazací tuk - používejte sprej na bázi silikonu.
- Příliš velké zatížení, nesprávné skládání nebo použití neschváleného příslušenství může kočárek poškodit nebo znehodnotit.
- Do nákupního košíku nekládejte náklad, který váží více než 4 kg.
- Složený kočárek skladujte v dobře větraných prostorách, čímž zabráníte tvorbě plísně.
- Kočárek nenechávejte na přímém slunečním světle, textilie může vyblednout.
- Nepoužívejte kočárek, pokud je některá z jeho součástí ohnutá, opotřebovaná nebo zlomená. Kočárek si nechte opravit v servisním středisku nebo kontaktujte oddělení služeb společnosti Britax.

### Pokyny k údržbě

Kryt sedačky a stříška se mohou čistit houbičkou a teplou mýdlovou vodou.



## 7. Starostlivosť o výrobok Britax

Starostlivosť o výrobok Britax.

- Pravidelne kontrolujte diely, či nie sú poškodené. Ubezpečte sa, že mechanické komponenty fungujú správne.
- Pravidelne kontrolujte, že všetky skrutky, nity, svorníky a iné spojovacie prostriedky sú dotiahnuté.
- Na mazanie nepoužívajte mazivo ani olej - používajte silikónový sprej.
- Príliš veľká záťaž, nesprávne skladanie alebo používanie nepovoleného príslušenstva môže kočík poškodiť alebo zničiť.
- Do nákupného košíka nekladte nikdy záťaž väčšiu než 4 kg.
- Zložený kočík skladujte iba v dobre odvetranej miestnosti, aby ste sa vyhli pliesňam.
- Kočík skladujte mimo priameho slnečného žiarenia, textilie môžu vyblednúť.
- Kočík nepoužívajte, ak sú diely ohnuté, opotrebované alebo zlomené. Kočík nechajte opraviť v opravovni alebo sa spojte so služobu zákazníkom Britax.

### Pokyny o opatere

Kryt sedačky a stříška sa môžu umývať so špongiou a teplou mýdlovou vodou.



## Innehåll

1. Inledning	145
2. Säkerhetsanvisningar	146
3. Beskrivning	152
4. Montering	153
4.1. Montering av basmodellen	153
5. Användning	154
5.1. Lämplighet och allmänna kommentarer	154
5.2. Fälla ihop produkten	155
5.3. Fälla upp produkten	156
5.4. Använda parkeringsbromsen	157
5.5. Montera och ta loss sätet, bärsystemet och Britax lift med Click & Go® adaptrar	157
5.6. Justera sätet	160
5.6.1. Justera lutningsvinkeln	160
5.6.2. Bälteshöjdinställning	161
5.6.3. Justera fotstödet	163
5.6.4. Öppna stötfångarstången	163
5.7. Justera handtaget	164
5.8. Montera och demontera färgpaketet	164
5.9. Spänna fast barnet	168
5.10. Justera fjädringen	169
5.11. Installera och använda bärsystemet	169
5.12. Fästa förklädet	171

## Innhold

1. Innledning	145
2. Sikkerhetsanvisninger	146
3. Beskrivelse	152
4. Montere vognen	153
4.1. Montere grunnrammen	153
5. Bruk	154
5.1. Egnethet og generelle anmerkninger	154
5.2. Legg sammen vognen	155
5.3. Slå opp vognen	156
5.4. Bruke bremsen	157
5.5. Feste og ta av setedelen; barnesetet og Britax affinity bæresete med Click & Go® adaptre.	157
5.6. Justere setet	160
5.6.1. Justere helningen på ryggen	160
5.6.2. Justere høyden på vognselen	161
5.6.3. Justere fotbrettet	163
5.6.4. Åpne bøylen	163
5.7. Justere håndtaket	164
5.8. Sette på og ta av ekstra trekk (colour pack)	164
5.9. Spenne fast barnet	168
5.10. Justere fjæringen	169
5.11. Montere og bruke babyinnlegget	169
5.12. Montere fottrekket	171

## Sisällysluettelo

1. Johdanto	145
2. Turvallisuusohjeet	146
3. Kuvaus	152
4. Varusteet	153
4.1. Perusmallin varusteet	153
5. Toiminnot	154
5.1. Sopivuus ja yleishuomautukset	154
5.2. Tuotteen kokoon taittaminen	155
5.3. Tuotteen avaaminen	156
5.4. Seisontajarrun käyttö	157
5.5. Istuinosan, turvakaukalon ja Britax yhteensopivan kantokopan kiinnittäminen ja irrottaminen Click & Go® adaptereilla	157
5.6. Istuinosan säätäminen	160
5.6.1. Kallistuskulman säätäminen	160
5.6.2. Valjaiden pituuden säätö	161
5.6.3. Jalkatuen säätö	163
5.6.4. Turvakaaren avaaminen	163
5.7. Työntöaisan säätäminen	164
5.8. Istuinpehmusteen kiinnittäminen ja irrottaminen	164
5.9. Lapsen sijoittaminen valjaisiin	168
5.10. Tuentajärjestelmän säätö	169
5.11. Turvakaukalon kiinnittäminen ja käyttö	169
5.12. Jalkasuojaan liittäminen	171

5.13. Montera regnskyddet	172	5.13. Montere regntrekket	172	5.13. Sadesuojan liittäminen	172
5.14. Fästa tåskydden	173	5.14. Montere cosytoes	173	5.14. Karvapehmusteen liittäminen	173
5.15. Montera uv-skyddet	174	5.15. Montere uv-trekket	174	5.15. UV-suojan liittäminen	174
5.16. Bakhjulstryck	174	5.16. Lufttrykk i bakhjulene	174	5.16. Takapyörien ilmanpaine	174
5.17. Svänglås och snabbkoppling för framhjul	175	5.17. Hjullås og „quick release“ på forhjul	175	5.17. Kääntölukko ja etupyörien pikalukitusmekanismi	175
5.18. Snabbkoppling för bakhjul	176	5.18. „Quick release“ på bakhjul	176	5.18. Takapyörien pikalukitusmekanismi	176
6. Stöldskydd med code-no.com	177	6. Tyveribeskyttelse med code-no.com	177	6. Varkaussuoja code-no.com avulla	177
7. Ta hand om ditt Britax bärssystem	178	7. Ta vare på din Britax affinity	178	7. Britax affinity lastenrattaiden hoito	178



SE

Bruksanvisning

## 1. Inledning

Tack för att du valt Britax bärsystem. Vi är mycket glada över att Britax bärsystem ska hålla ditt barn säkert under de första levnadsåren.

### VIKTIGT:

- Läs instruktionerna noggrant och bekanta dig själv med vagnen innan du använder den för ditt barn.
- Om din vagn används av andra människor som inte är bekanta med den (exempelvis mor- eller farföräldrar) ska du alltid visa dem hur vagnen används.
- Ditt barns säkerhet kan äventyras om du inte följer dessa instruktioner.
- Förvara användarinstruktionerna noggrant så att du kan gå tillbaka och läsa dem senare.
- Använd inte tillbehör som inte har godkänts av Britax för användning med Britax bärsystem. Detta ogiltigförklarar garantin och kan orsaka skada på produkten.
- Endast originalbytesdelar som medföljer eller rekommenderas av Britax ska användas med Britax bärsystem.

**WARNING!** Låt inte barnet leka med den här produkten.

Kontakta oss gärna om du har ytterligare frågor gällande användning av Britax bärsystem eller dess tillbehör.

NO

Bruksveiledning

## 1. Innledning

Takk for at du valgte Britax affinity. Vi er stolte over at din Britax affinity vil følge sikkert med barnet ditt gjennom de første årene av livet.

### VIKTIG:

- Les anvisningene nøye og gjør deg kjent med vognen før du bruker den med barnet i.
- Hvis sportsvognen skal brukes av noen som ikke er kjent med den (besteforeldre f.eks.) bør du vise dem hvordan den fungerer.
- Barnets sikkerhet kan være i fare hvis anvisningene ikke følges.
- Oppbevar brukermanualen så du kan se på den siden.
- Bruk aldri tilbehørsdeler som ikke er godkjent av Britax sammen med Britax affinity. Det vil slette garantien og eventuelt skade vognen din.
- Bruk bare originale Britax-deler eller deler som anbefales av Britax på vognen din.

**ADVARSEL!** La ikke barnet leke med dette produktet.

Hvis du har flere spørsmål om bruken av Britax affinity eller tilbehøret til den, håper vi du tar kontakt med oss.

FI

Käyttöohje

## 1. Johdanto

Kiitos, että valitsit Britax affinity lastenrattaat. Olemme tyytyväisiä siitä, että voit Britax affinity lastenrattailla kuljettaa lastasi turvallisesti hänen ensimmäisten elinvuosiensa aikana.

### TÄRKEÄÄ:

- Lue ohjeet huolellisesti ja tutustu lastenrattaisiin, ennen kun kuljetat lastasi niissä.
- Jos lastenrattaita käyttävät muut henkilöt, jotka eivät tunne niiden toimintoja (kuten esimerkiksi isovanhemmat), näytä heille aina, miten rattaita tulee käyttää.
- Lapsesi turvallisuus voi vaarantua, jos et noudata näitä ohjeita.
- Säilytä käyttöohjeet huolellisesti, jotta voit lukea niitä myöhemminkin.
- Älä käytä Britax affinity lastenrattaissa mitään varusteita, joita Britax ei ole hyväksynyt. Menetät siten takuun ja tuotteesi voi vahingoittua.
- Britax affinity lastenrattaissa tulee käyttää vain alkuperäisiä varaosia, jotka ovat joko Britaxin toimittamia tai hyväksymiä.

**VAROITUS!** Älä anna lapsesi leikkiä tällä tuotteella.

Jos sinulla on kysyttävää Britax affinity lastenrattaista tai niiden varusteista, voit aina ottaa yhteyttä meihin.

## 2. Säkerhetsanvisningar

**WARNING!** Den här vagnen passar för barn från att de är nyfödda upp till 17 kg

**WARNING!** Den här produkten passar inte:

- Som ersättning för en säng eller vagg. Babyliftar, barnvagnar och sittvagnar får inte användas för transport.
- Vid löpning, skridskoåkning eller liknande.
- För att köra mer än ett barn.
- För kommersiell användning.
- Som resesystem i kombination med andra bärsystem än de som omnämns i den här bruksanvisningen.

**WARNING!** Se till att alla låsenheter är inkopplade före användning.

**WARNING!** När du bär vagnen ska du vara noggrann så du inte öppnar säkerhetslåsen av misstag.

**WARNING!** När du viker ihop vagnens ram ska du kontrollera att du och andra inte fastnar i den.

**WARNING!** Fäll aldrig ihop vagnen när ett barn sitter i den.

**WARNING!** För att undvika personskada ska du se till att barnet är på behörigt avstånd vid infällning och utfällning av produkten.

**WARNING!** Ta alltid på barnets säkerhetsbälte i vagnen.

**WARNING!** Kontrollera att vagn- eller sittdelens bilsättestillbehörsenheter är korrekt inkopplade före användning.

**WARNING!** Lämna aldrig barnet obevakat.



## 2. Sikkerhetsanvisninger

**ADVARSEL!** Denne vognen passer til barn fra fødselen opp til en vekt på 17 kg

**ADVARSEL!** Dette produktet skal ikke brukes:

- som erstatning for seng eller vugge. Bærestoler, vogner og triller skal bare brukes til å transportere barnet.
- ved jogging, rollerblading eller andre slike aktiviteter.
- til å transportere flere enn ett barn.
- til kommersiell bruk.
- som travel system, kombinert med andre typer barneseter enn de som vises i denne bruksanvisningen.

**ADVARSEL!** Forviss deg om at alle låsepunktene er sikret før bruk.

**ADVARSEL!** Hvis du bærer sportsvognen, må du passe på at du ikke åpner sikkerhetslåsene ved en feil.

**ADVARSEL!** Når du legger sammen understellet må du passe på at ikke du selv eller noen annen kommer i klem.

**ADVARSEL!** Legg aldri sammen vognen mens barnet sitter i.

**ADVARSEL!** Hold barnet unna når vognen legges sammen og settes opp.

**ADVARSEL!** Fest alltid selen på barnet.

**ADVARSEL!** Kontroller at bagen eller barne-/bilsetet er montert riktig før bruk.

**ADVARSEL!** La aldri barnet være uten tilsyn.

## 2. Turvallisuusohjeet

**VAROITUS!** Nämä lastenrattaat sopivat käytettäväksi lapsen syntymästä 17 kg painoon asti

**VAROITUS!** Tämä tuote ei sovi:

- Käytettäväksi vuoteena tai pinnasänkynä. Kantokopat ja lastenrattaat on tarkoitettu vain lapsen kuljettamiseen.
- Käytettäväksi juoksu-, luistelurattaina tai muissa vastaavissa toiminnoissa.
- Useamman kuin yhden lapsen kuljettamiseen.
- Kaupalliseen käyttöön.
- Käytettäväksi muiden turvakaukaloiden tai varusteiden runkona, kuin niiden, jotka on mainittu tässä ohjeessa.

**VAROITUS!** Tarkasta ennen käyttöä, että kaikki lukituslaitteet ovat lukittuina.

**VAROITUS!** Kun kannat lastenrattaita, varmista, että et vahingossa avaa turvalukkoja.

**VAROITUS!** Lastenrattaiden runkoa kokoon taittaessasi varmista, että et jää itse tai muut henkilöt eiväät jää puristuksiin.

**VAROITUS!** Älä koskaan taita lastenrattaita kokoon, kun lapsi istuu niissä.

**VAROITUS!** Loukkantumisen välttämiseksi pidä lapsi kaukana rattaista, kun taitat niitä kokoon tai avaat niitä.

**VAROITUS!** Kiinnitä aina lapsesi rattaisiin.

**VAROITUS!** Tarkasta ennen käyttöä, että kanto-koppa tai istuinosa tai auton turvakaukalot ovat oikein kiinnitettyinä.

**VAROITUS!** Pidä aina lasta silmällä.

SE

## Bruksanvisning

**WARNING!** Aktivera alltid bromsen när du parkerar vagnen, innan du placerar barnet i den och innan du tar ur barnet.

**WARNING!** Håll ordentligt i ryggstödet när du justerar vagnens sits.

**WARNING!** När du gör justeringar ska du se till att barnet inte kan nå in i de rörliga delarna.

**WARNING!** Om handtaget belastas för mycket kan det påverka vagnens stabilitet.

**WARNING!** Skydda barnet från starkt solljus. Huvnen skyddar inte helt mot de farliga UV-strålarna.

**WARNING!** Vid användning av ett alternativt bältssystem som följer EN13210, hittar du D-ringtillbehören som återfinns på båda sidorna om vagnen.

**WARNING!** Använd alltid korrekt monterat och justerat bälte.

**WARNING!** Använd alltid remmen i kombination med midjebältet.

**WARNING!** Justera alltid om bältet när du ändrar barnets sätesposition.

**WARNING!** Använd aldrig stötfångarstängan för att bära sätesenheten eller vagnen.

**WARNING!** All belastning som anläggs på handtaget och/eller bakre delen av ryggstödet och/eller på sidorna av enheten påverkar dess stabilitet.

Parkera bara vagnen med bromsen ilagd. Kontrollera alltid att bromsen är korrekt inkopplad.

Den här vagnen (resesystem) har utvecklats och tillverkats i enlighet med normerna EN1888:2012 och EN1466:2004

NO

## Bruksveiledning

**ADVARSEL!** Sett alltid på bremsen når du parkerer vognen og når du setter inn eller tar barnet ut.

**ADVARSEL!** Hold godt i seteryggen når du justerer setet på vognen.

**ADVARSEL!** Forviss deg om at barnet ikke kan få fingrene inn i bevegelige deler når du justerer på vognen.

**ADVARSEL!** Last på håndtaket kan gjøre vognen ustabil.

**ADVARSEL!** Beskytt barnet mot sterkt sollys. Kalesjen gir ikke full beskyttelse mot skadelige UV-stråler.

**ADVARSEL!** Hvis du bruker en annen, EN 13210-konform sele, finner du D-festeringer på hver side av vognen.

**ADVARSEL!** Pass alltid på at selen er riktig tilpasset og sitter som den skal.

**ADVARSEL!** Bruk alltid stroppen mellom bena sammen med selen rundt livet.

**ADVARSEL!** Husk å regulere vognselen når du endrer barnets sittestilling.

**ADVARSEL!** Bruk aldri bøylen til å bære vognen i.

**ADVARSEL!** All type last / vekt på håndtaket og/eller ryggen eller siden av vognen vil gjøre den ustabil.

Bruk alltid bremsen når du setter fra deg vognen. Se etter at den virkelig er på.

Denne sportsvognen (Travel System) er utviklet og produsert i henhold til normene EN1888:2012 og EN1466:2004.

FI

## Käyttöohje

**VAROITUS!** Muista aina painaa jarru päälle, kun pysäköit rattaat tai kun olet laittamassa lasta rattaisiin tai ottamassa häntä pois niistä.

**VAROITUS!** Pidä lujasti kiinni selkänojasta, kun säädät lastenrattaiden istuimen.

**VAROITUS!** Kun teet säätöjä, varmista että lapsi ei ylety liikkuviin osiin.

**VAROITUS!** Työntöaisan varassa olevat kuormat vaikuttavat lastenrattaiden vakauteen.

**VAROITUS!** Suojaa lapsesi voimakkaalta aurin- gonvalolta. Kuomu ei suojaa lasta täydellisesti vaaralliselta UV-säteilyltä.

**VAROITUS!** Jos käytät vaihtoehtoisia valjaita, jotka ovat EN13210 mukaiset, D rengaskiinnityskappaleet ovat rattaiden molemmilla puolilla.

**VAROITUS!** Käytä aina oikein kiinnitettyjä ja säädettyjä valjaita.

**VAROITUS!** Käytä aina haarahihnaa vyötäröhihnan kanssa.

**VAROITUS!** Säädä aina valjaat uudelleen, kun muutat lapsesi istuma-asentoa.

**VAROITUS!** Älä koskaan käytä turvakaarta istuinosan tai rattaiden kantamisessa.

**VAROITUS!** Kaikki kuormat, jotka ovat työntö- aisan ja/tai selkänojan taskussa ja/tai rattaiden sivulla vaikuttavat rattaiden vakauteen.

Muista aina käyttää jarrua, kun pysäköit lastenrattaat.

Tarkasta, että jarru lukkiutuu kunnolla.

Nämä lastenrattaat (kantokopan tai turvakaukalon runkona) on kehitetty ja valmistettu standardien EN1888:2012 ja EN1466:2004 mukaisesti.



SE

Bruksanvisning

**Britax systemet kan användas i följande konfigurationer:**



Som vagn från födseln med liggvagnsdelen i Britax systemet

**VAR FÖRSIKTIG!** Fram till dess att barnet kan sitta utan stöd (omkring 6 månader) ska du bara bära den i den mest nedfällda sätespositionen (liggande/viloläge) med korrekt monterad spädbarnsinsats. Spänn alltid fast ditt barn. För barn som är mindre än 6 månader drar du axelremmen genom de nedersta bältesspännena i ryggstödet och spädbarnsinsatsen.



Som vagn med Britax säte från 6 månader upp till 17 kg eller 3 år.

**VAR FÖRSIKTIG!** Bär inte ditt barn utan stöd i sätesenheten när barnet är yngre än 6 månader eller tills barnet kan sitta upprätt utan stöd. Spänn alltid fast ditt barn. För barn som är mindre än 6 månader drar du axelremmen genom de nedersta bältesspännena i ryggstödet och spädbarnsinsatsen.

NO

Bruksveiledning

**Britax affinity kan brukes på forskjellige måter:**



Som vogn fra fødselen av, med babyinnlegget i Britax affinity setet

**PASS PÅ!** Til barnet ditt kan sitte selv (ved omtrent 6 måneder) skal du bare bære det med setryggen lagt så langt ned som mulig (ligge flatt/sove stilling) og bruke et riktig plassert babyinnlegg. Husk alltid å feste barnet. På barn under 6 måneder, trer du stroppen gjennom det nederste beltehullene i ryggen og babyinnlegget.



Som sportsvogn/trille med Britax affinity sete fra 6 måneder opp til 17 kg eller 3 år.

**PASS PÅ!** Bær ikke barnet uten støtte i setet før det er over 6 måneder eller kan sitte selv. Husk alltid å feste barnet. På barn under 6 måneder, trer du stroppen gjennom de nederste beltehullene i ryggen og babyinnlegget.

FI

Käyttöohje

**Britax affinity lastenrattaita voidaan käyttää seuraavilla kokoonpanoilla:**



Lastenrattaina lapsen syntymästä lähtien turvakaukalon kanssa Britax affinityn istuinosassa

**HUOMIO!** Siihen asti kunnes lapsesi voi istua pystyasennossa ilman tukea (noin 6 kuukautisena), kuljeta lastasi siten, että istuinosa on käännettynä takimmaiseen kallistusasetoonsa (makuu-/nukkuma-asento) kunnolla asennetussa turvakaukalossa. Sido aina lapsesi kiinni. Alle 6 kuukautista lasta kuljettaessasi vie olkahihnat selkänöjan ja turvakaukalon alimpien hihna-aukkojen läpi.



Lastenrattaina Britax affinity istuimella 6 kuukaudesta 17 kg painoon tai 3 vuoden ikään asti.

**HUOMIO!** Älä kuljeta lastasi tukematta istuinosassa alle 6 kuukauden ikäisenä tai ennen kuin lapsesi kykenee istumaan suorassa tukematta. Sido aina lapsesi kiinni. Alle 6 kuukautista lasta kuljettaessasi vie olkahihnat selkänöjan ja turvakaukalon alimpien hihna-aukkojen läpi.





Som resesystem med spädbarnsenhet från födseln till och med 13 kg

Britax systemet kan användas som resesystem med följande bärsystem för spädbarn från Britax Römer:

- **BABY-SAFE**
- **BABY-SAFE plus II**
- **BABY-SAFE plus SHR II**
- **BABY-SAFE liggvagn**

Ett bärsystem får bara användas vänt bakåt i vagnen. När det används som ett resesystem ska du följa instruktionerna för bärsystemet.



som transportsystem med barnesete, fra fødselen opp til 13kg

Britax affinity kan brukes som travel system med disse Britax Römer barnesetene:

- **BABY-SAFE**
- **BABY-SAFE plus II**
- **BABY-SAFE plus SHR II**
- **BABY-SAFE Sleeper**

Barnesetet skal alltid monteres slik at barnet ser bakover. Når barnesetet inngår som del av et Travel System skal anvisningene som gjelder for setet følges.



Runkona turvakaukalolle lapsen syntymästä 13 kg painoon asti

Britax affinity lastenrattaita voidaan käyttää runkona seuraaville Britax Römer turvakaukaloille:

- **BABY-SAFE**
- **BABY-SAFE plus II**
- **BABY-SAFE plus SHR II**
- **BABY-SAFE Sleeper**

Turvakaukaloa saa käyttää rattaissa vain selkämenosuunnassa. Kun käytät lastenrattaita turvakaukalon runkona, noudata turvakaukalosi ohjeita.



Som resesystem med Britax spädbarnslift från födseln till 9 kg

Britax systemet kan användas med Britax bärsystem. Vid användning med bärsystem, ska du läsa medföljande instruktioner för det. Britax bärsystem får bara användas vänt framåt i vagnen.



Som travel system med Britax affinity bæresete fra fødsel til 9 kg

Britax affinity kan brukes med Britax affinity bæresete. Hvis du bruker bæresete, må du følge de anvisningene som gjelder spesielt for dette setet. Britax affinity bæresete skal bare monteres på vognen vendt bakover.



Kantokopan runkona Britax affinity kantokopan kanssa syntymästä 9 kg painoon asti

Britax affinity lastenrattaita voidaan käyttää Britax affinity kantokopan kanssa. Kun käytät kantokoppaa, noudata sen ohjeita. Britax affinity kantokoppaa saa käyttää vain siten, että kopan kuomuosa on rattaiden menosuunnassa.



SE

Bruksanvisning

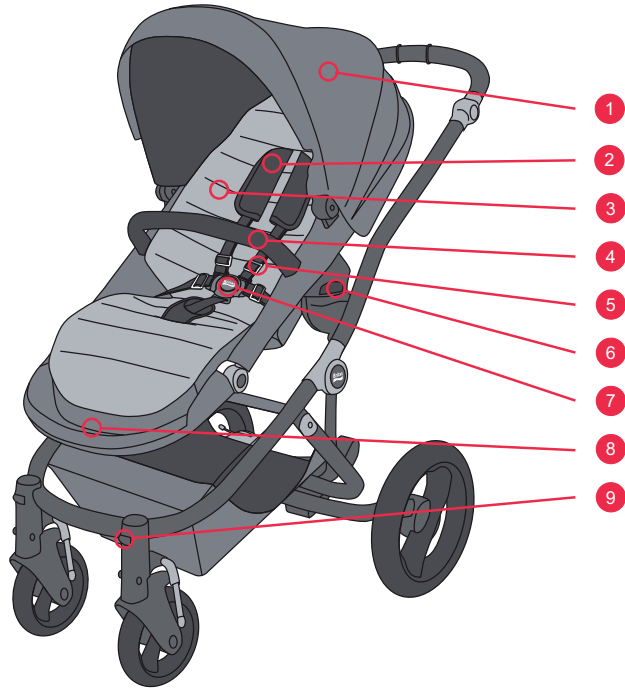

NO

Bruksveiledning

- 1
- 2
- 3
- 4
- 5
- 6
- 7
- 8
- 9

FI

Käyttöohje

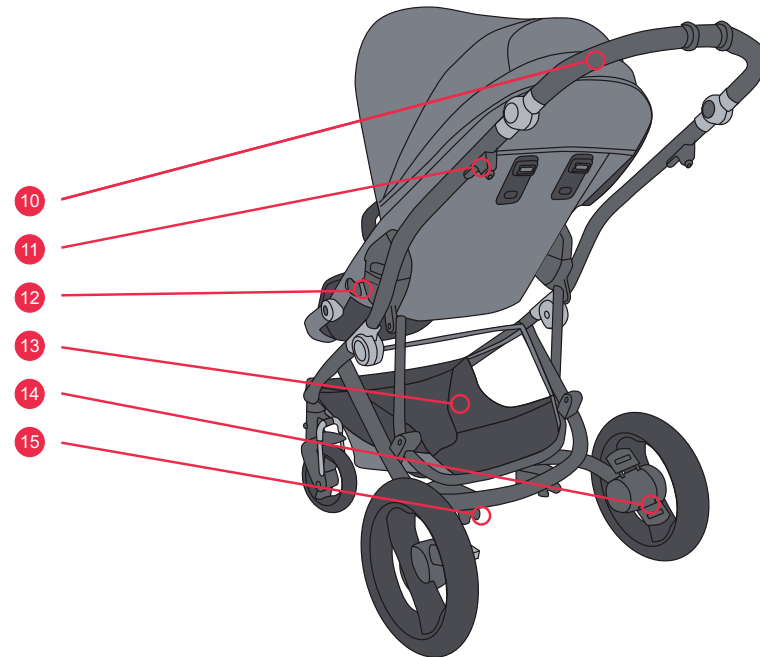

- 10
- 11
- 12
- 13
- 14
- 15

### 3. Beskrivning

Nr.	Beskrivning
1	Sufflett
2	Axeldynor
3	Färgpaket
4	Stötfångarstång
5	Säkerhetsbälte
6	Click & Go-adapter
7	Bältesspänne
8	Fotstöd
9	Lås för främre svänghjul
10	Handtag
11	Infällningslås
12	Infällningsvinkel
13	Korg
14	Broms
15	Fjädring

### 3. Beskrivelse

Nr.	Beskrivelse
1	Kalesje
2	Skulderpolster
3	Løse trekk (colour pack)
4	Polstret bøyle
5	Vognsele
6	Click & Go adapter
7	Spenne
8	Fotplate
9	Lås på frittvingende forhjul
10	Håndtak
11	Sammenleggingslås
12	Ryggvinkel
13	Kurv
14	Brems
15	Fjæring

### 3. Kuvaus

Nro	Kuvaus
1	Kuomu
2	Olkahihnapehmusteet
3	Istuinpehmuste
4	Turvakaari
5	Istuimen valjaat
6	Click & Go adapteri
7	Solki
8	Jalkatuki
9	Etupyörien kääntölukko
10	Työntöaisa
11	Taittolukko
12	Kallistuskulma
13	Kori
14	Jarru
15	Tuentajärjestelmä



SE

Bruksanvisning

## 4. Montering

### 4.1. Montering av basmodellen

Som en del av din Britax basmodell har du fått följande:

- Chassi med hjul och korg
- Grå sätesenhet med bältesystem och stötfångarstång
- Regnskydd
- Spädbarnsinsats med axeldynor och bygelrem

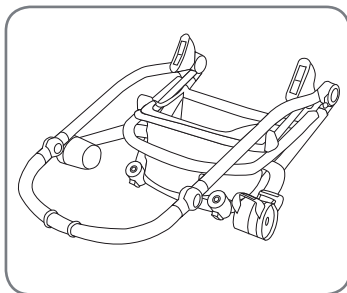

öppet infällningslås och uppfällning av produkten

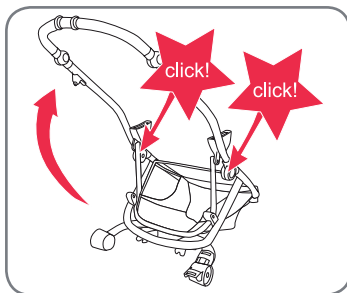

rak inställning - se till att de centrala gångjärnen klickar hörbart

Om du har problem, läs avsnittet **fälla upp produkten**

NO

Bruksveiledning

## 4. Montere vognen

### 4.1. Montere grunnrammen

Dette følger med til din Britax affinity grunnramme:

- Understell med hjul og kurv
- Grå sete-enhet med vognsele og polstret bøyte
- Regntrekk
- Babyinnlegg med skulderpolstring og polstring mellom bena

åpne den fremre låsen og slå opp vognen

FI

Käyttöohje

## 4. Varusteet

### 4.1. Perusmallin varusteet

Britax affinity perusmallin kuuluvat:

- runko pyörillä ja korilla
- harmaa istuinosa valjailla ja turvakaarella
- sadesuoja
- turvakaukalo olkahihnoilla ja haarahihnalla

Avaa taittolukko ja tuote

Aseta suoraan – varmista, että keskussarana naksahtaa kuuluvasti klikkauksella

Jos sinulla on epäselvyyksiä, tarkasta kohdasta **Tuotteen avaaminen**

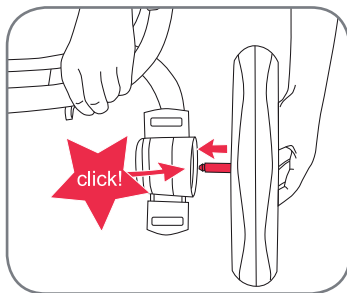

klick i främre och bakre hjulen

„klikk på“ hjulene foran og bak

Klikkaa etu- ja takapyörät paikalleen

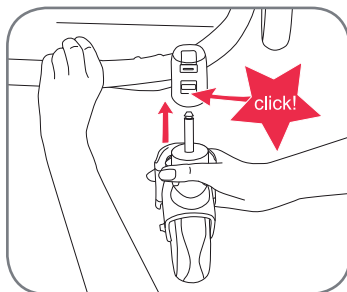

## 5. Användning

### 5.1. Lämplighet och allmänna kommentarer

**WARNING!** Innan du gör några inställningar på vagnen, se till att den är parkerad på en jämn yta och att bromsen är inkopplad. Se även till inget barn sitter i sätet under inställningen.

## 5. Bruk

### 5.1. Egnethet og generelle anmerkninger

**ADVARSEL!** Før du justerer på vognen, må du passe på at den står på et rett underlag og at bremsen er på. Det skal ikke sitte noe barn i vognen når du justerer den.

## 5. Toiminnot

### 5.1. Sopivuus ja yleishuomautukset

**VAROITUS!** Ennen kuin teet mitään säätöjä lastenrattaisiin, varmista, että se on pysäköitynä tasaisella alustalla ja että jarru on päällä. Varmista myös ennen säätöä, että lapsi ei istu istuimella.



SE

## Bruksanvisning

För säker användning av Britax systemet är det viktigt att du tar hänsyn till följande viktgränser för vagnen:

- Maximal vikt hos den åkande: 17 kg
- Maximal vikt i korgen: 4 kg

## 5.2. Fälla ihop produkten

**WARNING!** När du fäller ihop och fäller upp produkten ska du alltid se till att bromsen är inkopplad och att alla lås är aktiverade.

Du kan fälla ihop Britax systemet med sätet riktat framåt eller utan sätesenhetsen. För att få den mest kompakta ihopfällningen är det bäst att ta bort sätesenhetsen helt och fälla ihop chassiet.

För att vika ihop produkten trycker du på båda sidor av vagnen på det sekundära låset på höger sida av vagnens övre rör med långfingret och drar i utlösaren med pekfingret uppåt, mot handtaget.

Fäll ihop produkten mot marken tills chassiet låser säkerhetslåsen runt övre röret och säkrar chassiet

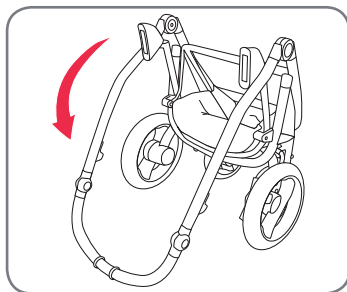
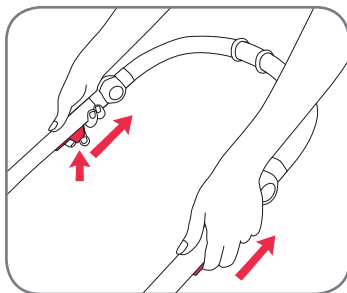

NO

## Bruksveiledning

For å bruke Britax affinity på en sikker måte er det viktig at du følger disse begrensningene for hvor mye vekt den kan bære:

- Maks. vekt på barnet: 17kg
- Maks. vekt i kurven: 4kg

## 5.2. Legge sammen vognen

**ADVARSEL!** Når du legger sammen eller slår opp vognen, må du alltid passe på at bremsen er på og låsemekanismene festet.

Britax affinity kan legges sammen med setet vendt forover og uten at setet er i. Sammenleggingen blir mer kompakt hvis du tar ut setet og legger sammen understellet for seg.

For å legge sammen vognen trykker du låsen på høyre side av rammen på håndtaket med langefingeren samtidig som du på begge sider trekker utløseren oppover mot håndtaket med pekefingeren.

Skyv vognen ned mot bakken, helt til understellet låser seg rundt rammen på håndtaket

FI

## Käyttöohje

Jotta voit käyttää Britax affinity lastenrattaita turvallisesti, on tärkeää, että noudatat seuraavia rattaiden painorajoituksia:

- lapsen enimmäispaino: 17 kg
- enimmäispaino korissa: 4 kg

## 5.2. Tuotteen kokoon taittaminen

**VAROITUS!** Kun taitat tuotteen kokoon tai avaat sen, varmista aina, että jarru on päällä ja kaikki lukot ovat kunnolla kiinni.

Voit taittaa Britax affinity rattaat siten, että istuinosa osoittaa eteenpäin tai ilman istuinosa. Kun haluat pakata rattaat tiiviisti, kannattaa poistaa koko istuinosa ja taittaa runko.

Tuotteen taittamiseksi kokoon paina keskisormellasi toista lukkoa rattaiden vetoaisan ylemmän putken oikealla puolella ja vedä etusormellasi vapautusliipaisinta molemmilta puolilta ylöspäin kahvan suuntaan.

Taita tuote alustalla, kunnes rungon lukko lukittuu turvallisesti yläputken ympärille ja varmistaa rungon

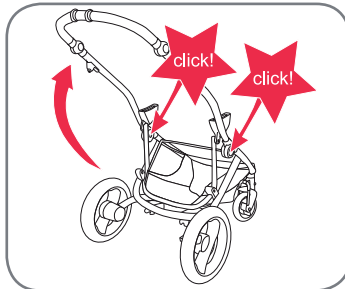
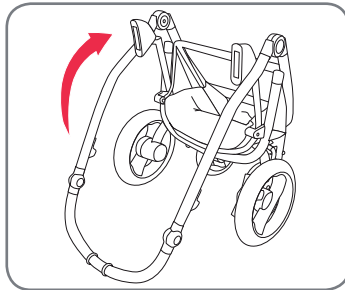
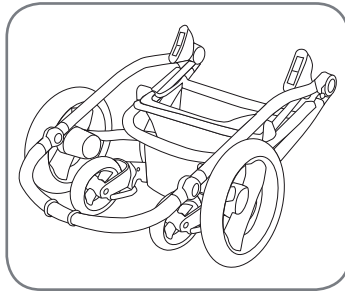

### 5.3. Fälla upp produkten

**WARNING!** När du fäller ihop och fäller upp produkten ska du alltid se till att bromsen är inkopplad och att alla lås är aktiverade.

Öppna fällningslåset och dra vagnen uppåt genom att hålla i vagnens båda sidor med händerna.

Se till att chassiet är rätt monterat och att mittgångjärnet har låsts fast på plats med ett hörbart klickljud.

### 5.3. Slå opp vognen

**ADVARSEL!** Når du legger sammen eller slår opp vognen, må du alltid passe på at bremsen er på og låse-mekanismene festet.

Åpne låsen og trekk vognen oppover med én hånd på hver side.

Forviss deg om at understellet er montert riktig og at du hører lyden fra at det sentrale hengslet „klikker“ på plass.

### 5.3. Tuotteen avaaminen

**VAROITUS!** Kun taitat tuotteen kokoon tai avaat sen, varmista aina, että jarru on päällä ja kaikki lukot ovat kunnolla kiinni.

Avaa taistolukko ja vedä rattaat ylös pitäen molemmin käsin kiinni rattaiden toiselta sivulta.

Varmista, että runko on kunnolla asennettuna ja että keskussarjana on lukkiutunut klikkausäänellä turvallisesti.



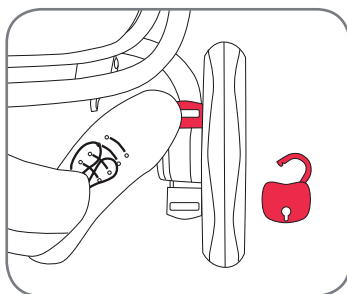
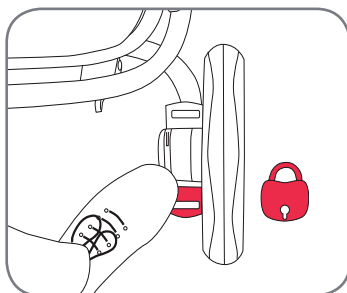

SE Bruksanvisning

#### 5.4. Använda parkeringsbromsen

**VARNING!** När du aktiverar bromsen ska du alltid kontrollera den genom att trycka lätt på vagnen med båda händerna på handtaget.

**VARNING!** Det finns bromskabelinställningar under korgen. Ändra inte inställningen på kabelinställningarna. Britax-personalen behöver få utbildning i detta.

#### Koppla in bromsen

Om du vill aktivera bromspedalen trycker du bakre delen (markerad med röd rand) av bromspedalen nedåt

#### Släppa upp bromsen

Om du vill avaktivera bromspedalen trycker du främre delen (markerad med grön rand) av bromspedalen nedåt

#### 5.5. Montera och ta loss sätet, bärsystemet och Britax lift med Click & Go® adaptrar

**VARNING!** För montering av bär- och liftsystem, se till att du följer användarinstruktionerna.

NO Bruksveiledning

#### 5.4. Bruke bremsen

**ADVARSEL!** Når du bruker bremsen skal du alltid kontrollere den ved å skyve forsiktig på vognen med begge hendene sikkert på håndtaket.

**ADVARSEL!** Kablene for å justere bremsen sitter under kurven. Ikke gjør noen forandringer på kabeljusteringene. Dette må gjøres av Britax' eget personale.

#### Aktivere bremsen

For å sette på bremsen trykker du den bakre delen (merket med rød stripe) av pedalen nedover

#### Løsne bremsen

For å løsne bremsen trykker du den fremre delen (merket med grønn stripe) av pedalen nedover

#### 5.5. Feste og ta av setedelen; barnesetet og Britax affinity bæresete med Click & Go® adaptre

**ADVARSEL!** Når du fester bæresete eller barnesete er det viktig at du følger anvisningene som gjelder spesielt for produktet.

FI Käyttöohje

#### 5.4. Seisontajarrun käyttö

**VAROITUS!** Jarrua käyttäessäsi muista aina testata, että rattaat eivät liiku työntämällä varovasta rattaita molemmilla käsillä työntöaisasta jarrun ollessa päällä.

**VAROITUS!** Jarrukaapelin säätimet ovat korin alla. Älä muuta kaapelin säätimien asetuksia. Sen voi tehdä vain Britaxin henkilöstö.

#### Jarrun päälle kytkeminen

Jarrun päälle kytkemiseksi paina jarrupolkimen takaosaa (merkitty punaisella viivalla) alaspäin

#### Jarrun vapauttaminen

Jarrun vapauttamiseksi paina jarrupolkimen etuosaa (merkitty vihreällä viivalla) alaspäin

#### 5.5. Istuinosan, turvakaukalon ja Britax yhteensopivan kantokopan kiinnittäminen ja irrottaminen Click & Go® adaptereilla

**VAROITUS!** Kiinnittäessäsi kantokoppaa ja turvakaukaloa muista noudattaa niiden käyttöohjeita.



Britax systemet använder det innovativa Click & Go® bältssystemet. Britax sätesenhet, bärsystem och Britax Römer bärsystem för spädbarn har samma adaptersystem som fästs i Britax chassi.

Britax affinity bruker det innovative Click & Go® festesystemet. Britax affinity setedel/bæresete og Britax Römer barneseter festes med samme type festesystem til Britax affinity understell.

Britax affinity lastenrattaissa käytetään innovatiivista Click & Go® kiinnitysjärjestelmää. Britax affinity istuinosa, kantokopan ja Britax Römer turvakaukaloiden kiinnityksessä käytetään samaa adapterijärjestelmää, kun ne kiinnitetään Britax affinity runkoon.

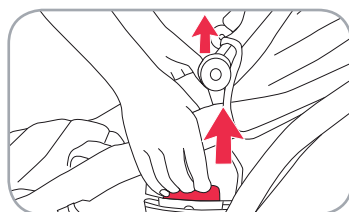
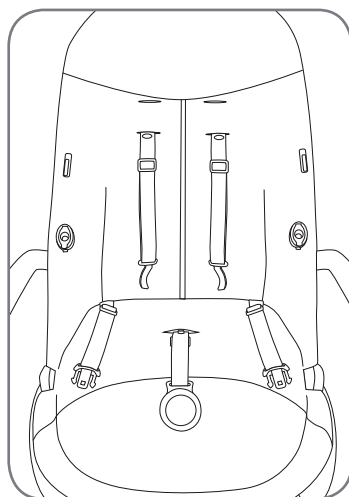

Tillbehör
<b>Sätesenhet</b>
<b>Tillåtna riktningar</b>
Framåt- eller bakåtriktat

<b>Montera/demontera</b>
För att montera lägger du bara Click & Go® adapterna över chassiuttagen och trycker sätet på plats i dockningsenheten. Adapterna klickar till med ett hörbart klick.
<b>VARNING!</b> Kontrollera att sätesenhetens Click & Go®-adapter är fullt inkopplad innan du använder vagnen!
För att avaktivera använder du båda händerna för att dra vänster och höger utlösare för Click & Go®-adaptorn på sätesenheten uppåt och dra sätet bort från chassiet.

Feste
<b>Setedel</b>
<b>Godkjente retninger</b>
Kan vende forover eller bakover

<b>Slik fester/løsner du</b>
For å feste, plasseres Click & Go® adapterne over festepunktene på understellet og setet trykkes inn. Adapterne klikker hørbart inn på plass.
<b>ADVARSEL!</b> Du må alltid forvise deg om at Click & Go® adapteren på setet er riktig festet før du bruker vognen!
For å løsne, bruker du begge hender til å trekke venstre og høyre spak på Click & Go® adapteren på setet oppover, og trekk setet bort fra understellet.

Kiinnitys
<b>Istuinosa</b>
<b>Sallitut suunnat</b>
Kasvot menosuuntaan tai selkää menosuuntaan

<b>Kuinka kiinnität/irrotat</b>
Sijoita kiinnittäessäsi Click & Go® adapterit rungon istukoiden päälle ja työnnä istuinosa istukoihin. Adapterien lukkiutuessa kuuluu klikkausääni.
<b>VAROITUS!</b> Varmista aina, että istuinosa Click & Go® adapteri on kunnolla kiinnitettyä, ennen kuin käytät lastenrattaita!
Vedä irrottaessasi molemmilla käsillä Click & Go® adapterin vasemmasta ja oikeasta liipaisimesta ylöspäin ja vedä sen jälkeen istuinosa irti rungosta.



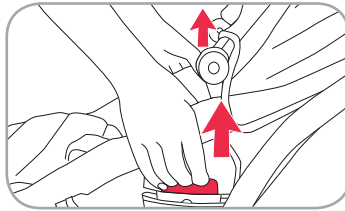
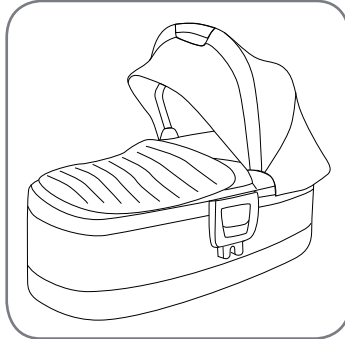

SE Bruksanvisning

#### Tillbehör

### Bärsystem

#### Tillåtna riktningar

Endast riktad bakåt



#### Montera/demontera

För att montera lägger du bara Click & Go® adaptrarna över chassiuttagen och trycker sätet på plats i dockningsenheten. Adaptrarna klickar till med ett hörbart klick.

**VARNING!** Kontrollera alltid att bärsystemets Click & Go®-adapter är fullt inkopplad innan du använder vagnen!

För att avaktivera använder du båda händerna för att dra vänster och höger utlösare för Click & Go®-adaptern på sätesenheten uppåt och dra sätet bort från chassiet.

NO Bruksveiledning

#### Feste

### Bæresete

#### Godkjente retninger

Kun vendt bakover



#### Slik fester/løsner du

For å feste, plasseres Click & Go® adapterne over festepunktene på understellet og setet trykkes inn. Adapterne klikker hørbart inn på plass.

**ADVARSEL!** Du må alltid forvise deg om at Click & Go® adapteren på bæresetet er riktig festet før du bruker vognen!

For å løsne, bruker du begge hender til å trekke venstre og høyre spak på Click & Go® adapteren på bæresetet oppover, så løfter du bæresetet bort fra understellet.

FI Käyttöohje

#### Kiinnitys

### Kantokoppa

#### Sallitut suunnat

Ainoastaan kuomuosa menosuuntaan



#### Kuinka kiinnität/irrotat

Sijoita kiinnittäessäsi Click & Go® adapterit rungon kiinnikkeiden päälle ja työnnä istuinosa kiinnikkeisiin. Adapterien lukkiutuesa kuuluu klikkausääni.

**VAROITUS!** Varmista aina, että kantokopan Click & Go® adapteri on kunnolla kiinnitettynä, ennen kuin käytät lastenrattaita!

Vedä irrottaessasi molemmilla käsillä Click & Go® adapterin vasemmasta ja oikeasta liipaisimesta ylöspäin ja vedä sen jälkeen kantokoppa irti rungosta.



Tillbehör
<b>Spädbarnssystem</b>
Tillåtna riktningar
Endast riktad bakåt

Montera/demontera
Följ instruktionerna i bruksanvisningen för spädbarnssystemet

Feste
<b>Barnesete</b>
Godkjente retninger
Kun vendt bakover

Slik fester/løsner du
Følg produsentens anvisninger for bruken av barnesetet ditt

Kiinnitys
<b>Turvakaukalo</b>
Sallitut suunnat
Ainoastaan selkä menosuuntaan

Kuinka kiinnität/irrotat
Noudata turvakaukalosi käyttöohjeessa esitetyjä ohjeita

## 5.6. Justera sätet

### 5.6.1. Justera lutningsvinkeln

**WARNING!** När du justerar sätetsvinkeln ska du alltid se till att lutningsläsmekanismen har låsts ordentligt innan du använder vagnen.

Du kan justera lutningsvinkeln i fyra olika positioner. Sätetsvinkeln kan ställas in med sätet framåt eller bakåt på chassiet.

## 5.6. Justere setet

### 5.6.1. Justere helningen på ryggen

**ADVARSEL!** Når du justerer helningen på setet, skal du alltid forvise deg om at låsemekanismen sitter ordentlig før du tar vognen i bruk.

Du kan justere helningen i fire trinn. Helningen kan justeres uansett hvilken retning setet peker.

## 5.6. Istuinosan säätäminen

### 5.6.1. Kallistuskulman säätäminen

**VAROITUS!** Istuinosan kallistuskulmaa säätäessäsi varmista aina, että kallistuksen lukitusmekanismi on kunnolla lukittuna, ennen kuin käytät lastenrattaita.

Voit säätää kallistuskulman neljään eri asentoon. Istuinosan kaltevuus voidaan säätää rungossa siten, että lapsen kasvot tai selkä ovat menosuuntaan.



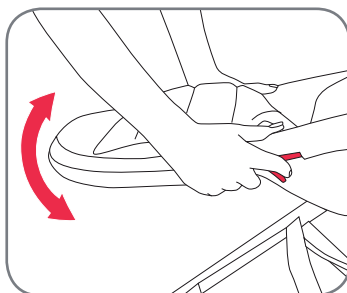

SE

## Bruksanvisning

För att justera sätetsvinkeln lägger du båda händerna över sätets nedre rör och använder vänster och höger pekfinger för att trycka lutningsinställningen nedåt och låsa upp sätet. Sedan kan du justera vinkeln och avaktivera lutningsinställningarna.

## 5.6.2. Bälteshöjdställning

Bältet kan justeras i två olika höjder. Se alltid till att ställa in rätt höjd för det åkande barnet.

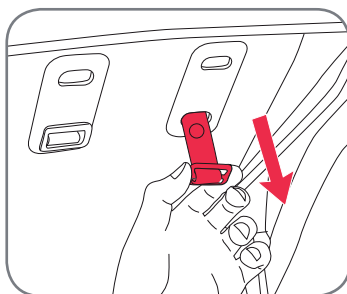

För att justera bälteshöjden ska du se till att spännet är öppet och att bältet är fränkopplat från axelremmens flik. Se också till att knappen som ansluter axeldynorna till bältet är öppna. Dra bältesremmen ut ur ryggstödet

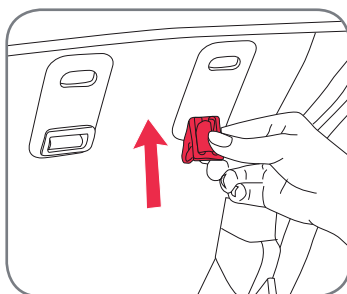

Vrid spännet 90 grader och tryck in det genom bälteshålet i ryggstödet så som visas på bilden

NO

## Bruksveiledning

For å justere helningen på setet, setter du begge hender på den nedre delen av seterammen og bruker pekefingerne på høyre og venstre hånd til å trekke ryggspaken ned og løsne setet. Så justerer du vinkelen og slipper ryggspaken.

## 5.6.2. Justere høyden på selen

Selen kan sitte i to forskjellig høyder. Pass alltid på at den sitter i riktig høyde for ditt barn.

Når høyden på selen justeres skal spennen være åpen og stroppen rundt livet tatt ut av skulderstropene. Knappen som fester skulderpolstrene til selen må være åpen. Trekk selen ut på baksiden av seteryggen

Drei klipsen ytterst på selen 90 grader og skyv den gjennom hullet bak på seteryggen, slik bildet viser

FI

## Käyttöohje

Säätäessäsi istuimen kallistus-kulmaa aseta molemmat kädet istuinosan alemmille putkille ja käytä vasemman ja oikean käden etusormea vetäessäsi kallistussäädintä alaspäin istuimen vapauttamiseksi. Sen jälkeen voit säätää kulman ja vapauttaa kulmansäätimet.

## 5.6.2. Valjaiden pituuden säätö

Valjaat voi säätää kahdelle pituudelle. Varmista aina, että lapselle on säädetty oikea valjaiden pituus.

Säätäessäsi valjaiden pituutta varmista, että solki on auki ja että vyötäröhihnan kieleke on irrotettuna olkahihnan kielekkeestä. Varmista myös, että kiinnityspainikkeet, joilla olkahihnat liitetään valjaisiin, ovat auki. Vedä olkahihna ulos selkänojan takaa

Käännä pidikettä 90 astetta ja syötä se selkänojassa olevan valjaiden aukon läpi kuvan mukaisesti

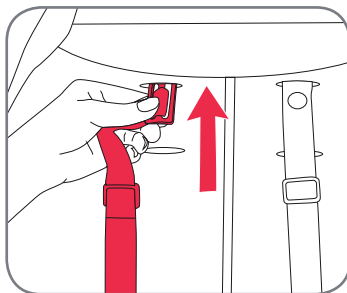

Dra bältespännet genom ryggstö-  
dets framsida  
Tryck bältespännet genom det  
andra bälteshöjdhålet mot ryggstö-  
dets baksida

Trekk sperreklipsen ut på framsiden  
av ryggen  
Skyv sperreklipsen gjennom den  
andre seleåpningen, mot baksiden  
av seteryggen

Vedå valjaiden pidike läpi selkäno-  
jan etuosan suuntaan  
Työnnä valjaiden pidike valjaiden  
toisen pituusaukon läpi selkänojan  
takaosan suuntaa

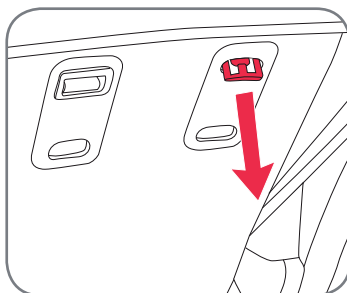

Dra bältespännet genom hålet igen

Trekk sperreklipsen gjennom hullet  
igjen

Vedå valjaiden pidike taas aukon  
läpi

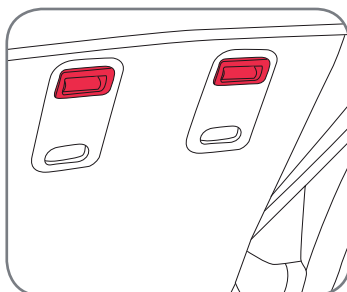

Kontrollera att bältespännet vrids  
90 grader igen så att det fästs or-  
dentligt så som visas på bilden.

Det er viktig at du dreier sperreklip-  
sen 90 grader igjen, så den holder  
på selen slik bildet viser.

Varmista, että valjaiden pidike on  
käännettynä 90 astetta siten, että  
se kunnolla kiinnittää valjaat kuvan  
mukaisesti.

Se till att installera axeldynorna  
korrekt igen, inklusive knappen för  
att säkra dem i bältesystemet.

Sett skulderpolstrene tilbake på  
plass og fest dem til selen med  
knappen.

Varmista vielä, että olkahihnojen  
pehmusteet ovat kunnolla asen-  
nettuna ja että ne on varmistettu  
painikeella valjaisiin.



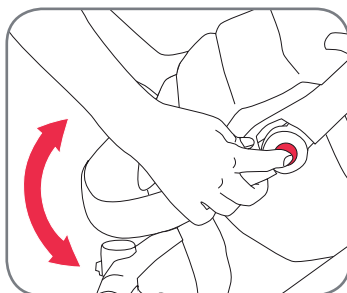

SE Bruksanvisning

### 5.6.3. Justera fotstödet

För att justera fotstödet lägger du händerna på varsin sida om fotstödet och trycker på inställningsknappen med pekfingeret för att låsa upp fotstödet. Justera sedan vinkeln och aktivera med fingret. Kontrollera att fotstödet låses på plats.

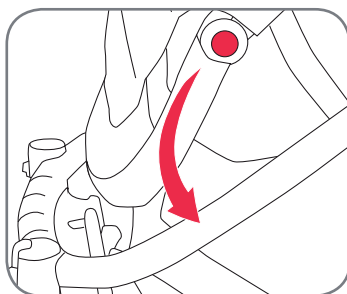

För långa barn kan fotstödet på sätet verka för kort. I så fall kan du justera fotstödet ytterligare och låta barnet lägga fötterna på stötfångaren framför vagnen. Detta går bara att göra när sätet är vänt framåt.

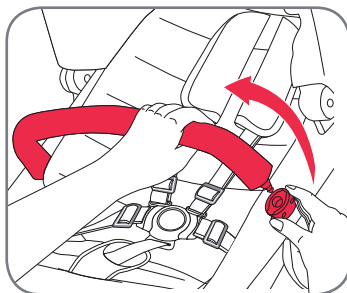

### 5.6.4. Öppna stötfångarstången

Stötfångarstången öppnas på vardera sida av sätesenheten. För att öppna stötfångarstången trycker du bara på knappen under säteskoppningen och drar för att öppna.

NO Bruksveiledning

### 5.6.3. Justere fotbrettet

For å justere fotbrettet, tar du tak på begge sider og trykker justeringsknappene med pekefingerne for å løsne brettet. Så stiller du inn den vinkelen du vil ha, og slipper løs. Pass på at fotbrettet låses ordentlig.

For høye barn, kan fotbrettet på setet være for kort. I så fall kan du senke fotbrettet lenger ned og la barnet ha føttene mot den polstrede bøylen på vognen. Dette er bare mulig når setet er montert så det peker forover.

### 5.6.4. Åpne bøylen

Den polstrede bøylen kan åpnes til begge sider. For å åpne bøylen, trykker du bare på knappen på undersiden av festet og trekker den ut.

FI Käyttöohje

### 5.6.3. Jalkatuen säätö

Jalkatuen säätämiseksi sijoita kädet molemmille puolille jalkatukea ja työnnä säätönappia etusormellasi jalkatuen vapauttamiseksi. Sääda sen jälkeen kulma ja vapauta sormilla. Varmista, että jalkatuki lukkiutuu paikalleen.

Pitkille lapsille istuinosaan liittyvä jalkatuki voi olla liian lyhyt. Tällöin voit säätää jalkatuen kauemmaksi ja lapsesi voi asettaa jalkansa lastenrattaiden etureunan varaan. Tämä on mahdollista vain, kun istuinosa on sijoitettu siten, että lapsen kasvot ovat menosuuntaan.

### 5.6.4. Turvakaaren avaaminen

Turvakaari avautuu istuinosan molemmilta puolilta. Turvakaaren avaamiseksi painat vain painiketta istuinosan kiinnikkeen alapuolella ja vedät turvakaaren auki.

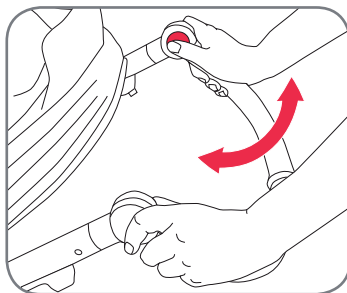

### 5.7. Justera handtaget

För att justera handtaget lägger du händerna på båda sidorna om handtaget så som visas på bilden och trycker på handtagsinställningsknappen med tummarna. Justera sedan handtaget och släpp upp knappen. Kontrollera att handtaget är låst på ett säkert sätt innan du använder vagnen.

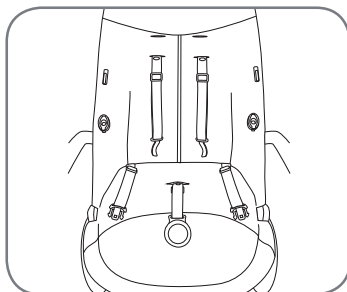

### 5.8. Montera och demontera färgpaketet

#### Så här monterar du färgpaketet:

Avlägsna stötfångarstången och öppna sätesenhetens bältssystem. Se till att axelremmarna är dragna genom rätt höjdställningshål (se sätesinställning för hjälp)

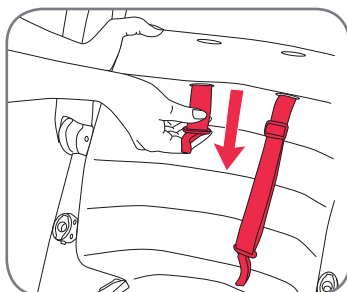

För in axelremmarna (vänster och höger) genom axelremmens hål på sätesdynan.

### 5.7. Justere håndtaket

For å justere håndtaket, tar du tak på begge sider, slik bildet viser, og trykker knappene med tomlene. Juster håndtaket før du slipper knappen igjen. Forviss deg om at håndtaket gikk i lås før du bruker vognen.

### 5.8. Sette på og ta av ekstra trekk (colour pack)

#### Sette på trekket:

Fjern bøylen og åpne selen på setet. Pass på at skulderstroppene går gjennom riktig selehull (se evt. avsnittet om justering av selen)

Skyv skulderstroppene (høyre og venstre) gjennom riktige hull i seteputen.

### 5.7. Työntöaisan säätäminen

Työntöaisaa säätäessäsi sijoita molemmat kädet aisalle kuvan mukaisesti ja paina aisan säätönappia peukaloilla. Säädä sen jälkeen aisa ja vapauta painike. Varmista, että aisa lukkiutuu turvallisesti, ennen kuin käytät lastenrat-taita.

### 5.8. Istuinpehmusteen kiinnittäminen ja irrottaminen

#### Istuinpehmusteen kiinnittäminen:

Irrota turvakaari ja avaa istuinosan valjaat. Varmista, että olkahihnat on viety oikealta korkeudelta valjaiden aukkojen läpi (katso istuinosan säätö)

Syötä olkahihnat (vasen ja oikea) olkahihnojen aukkojen läpi istuinpehmusteessa.



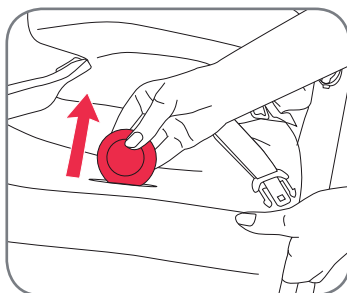

SE Bruksanvisning

Mata in bygelremmen genom hålet i sätet sätesdyna

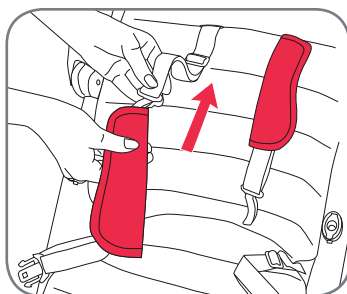

För in axeldynorna i axelremmarna. Varje axeldyna har en tryckknapp på insidan av den smalare änden. Se till att tryckknappen är på baksidan av axeldynan så att den kan passas in mot knappen ovanpå axelremmen. Detta behöver göras för vänster och höger axeldyna.

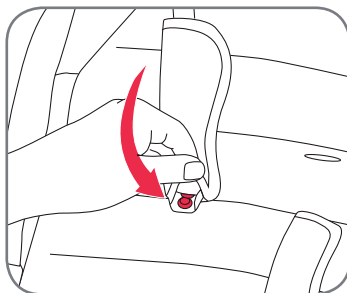

Tryck ihop knappen mellan axeldynan och axelremmen. Detta behöver göras för vänster och höger axeldyna.

NO Bruksveiledning

Skyv benselen gjennom hullet i sitteflaten på seteputen

Skyv skulderpolstrene inn på skulderstroppene. Polstrene har en tryckknapp på innsiden av den smale enden. Pass på at tryckknappen kommer på baksiden, slik at den kan festes til knappen på toppen av skulderstroppen. Dette må gjøres på høyre og venstre side.

Lukk knappen mellom skulderpolsteret og skulderstroppen. Dette må gjøres på høyre og venstre side.

FI Käyttöohje

Syötä haarahihna istuinpehmusteen etupuolen aukon läpi

Pujota olkainpehmusteet olkainhihnoihin. Molemmissa olkapehmusteissa on painonappi kapean pään sisäpuolella. Varmista, että painonappi on olkainpehmusteen takapuolella siten, että se sopii olkainhihnan päässä olevaan painikkeeseen. Kiinnitä vasen ja oikea olkainpehmuste samalla tavalla.

Paina kiinni olkainpehmusteen ja olkainhihnan välinen painike. Kiinnitä vasen ja oikea olkainpehmuste samalla tavalla.



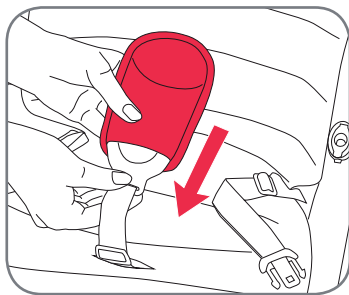

För in spännet genom bygelremmen

Skyv spennen gjennom benstroppen

Pujota solki haarahihnan läpi

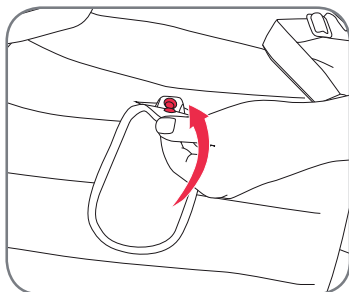

Stäng tryckknappen på insidan av nedre delen av bygeln och se till att den kopplas ihop med bygelremmen

Lukk trykknappen på innsiden av den nedre delen av benpolsteret og pass på at den virkelig sitter på benstroppen

Sulje painonappi haarahihnan alapäästä ja varmista, että se kiittää haarahihnan

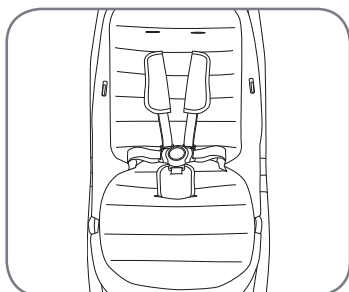

Kontrollera att sätet ser ut som på bilden med axeldynor, sätesdyna och bygelrem monterade.

Se etter at setet ditt nå ser ut som på bildet; med setepute og skulder- og benpolstring på plass.

Tarkasta, että istuin on kuvan mukainen kiinnitettyine olkahihnoineen, istuinpehmusteineen ja haarahihnoineen.



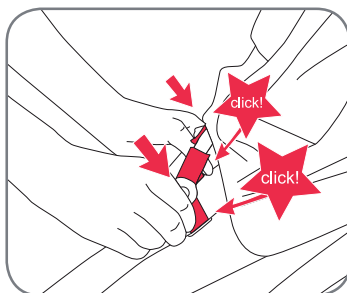

SE Bruksanvisning

Skjut ihop vänster och höger kopplingsflik i bygeln in i sätesspåret. Se till att suffletten klickar till med ett hörbart klick på båda sidorna

NO Bruksveiledning

Sett festetungene på kalesjen inn i setefestene på høyre og venstre side. Du skal tydelig høre at kalesjen festes, på begge sider

FI Käyttöohje

Pujota kuomun vasen ja oikea liitinkieleke istuimen aukkoihin. Varmista, että kuomu kiinnittyy klikkausäänellä molemmilta puolilta

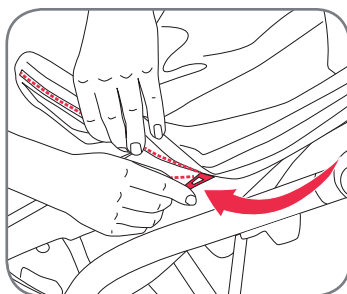

Stäng dragkedjan på suffletten, med början på höger sida på sätesenheten

Lukk glidelåsen for å feste kalesjen; begynn på høyre siden av setet

Sulje vetoketju kuomun liittämiseksi, aloita istuinosan oikealta puolelta

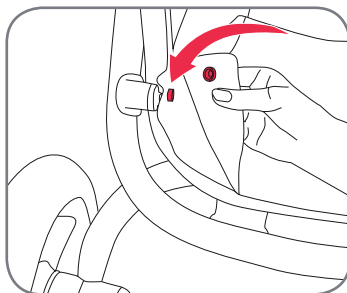

Ta korgen och fäst den med knapparna på vänster och höger sida av korgen, så som visas på bilden

Ta kurvinnlegget og fest det med knappene på høyre og venstre side av kurven slik bildet viser

Ota korin reunus ja kiinnitä se korin vasemalla ja oikealla puolella oleviin painikkeisiin kuvan mukaisesti

För att demontera färgpaketet utför du uppgifterna som anges ovan i omvänd ordning.

For å ta av det ekstra trekket, gjør du motsatt av det som beskrives ovenfor.

Istuinpehmusteen irrottamisessa suorita yllä esitetyt toimet päinvastaisessa järjestyksessä.

### 5.9. Spänna fast barnet

**WARNING!** Använd alltid korrekt monterat och justerat bälte!

**WARNING!** Använd alltid bygelremmen i kombination med midjebältet!

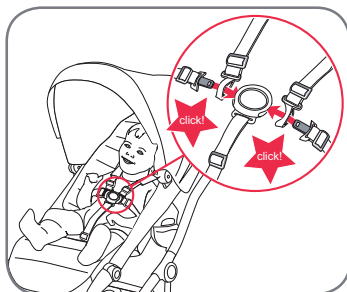

#### Så här stänger du bältessystemet:

- Trä axelremmens spänneflik genom bältesfliken och klicka fast i spännet

#### Så här justerar du bältessystemet:

- Justera bältet genom att flytta inställningsklipsen på axelremmen och magremmarna i önskad längd.

**VAR FÖRSIKTIG!** Justera alltid om bältet när du ändrar barnets sätesposition.

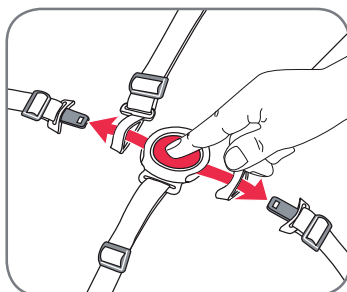

#### Så här öppnar du bältessystemet:

- Tryck på bältesknappen och släpp mag- och axelremmarna från spännet

### 5.9. Spenne fast barnet

**ADVARSEL!** Pass alltid på at selen er riktig tilpasset og sitter som den skal!

**ADVARSEL!** Bruk alltid både stroppen mellom bena og selen rundt livet!

#### Lukke selen:

- Tre tungen på skulderstroppen gjennom tungen på livstroppen og fest i spennen

#### Justere selen:

- Selen justeres med klipsene på skulder-/livstroppene til du finner riktig lengde.

**PASS PÅ!** Husk å regulere vognselen når du endrer barnets sittestilling.

#### Åpne selen:

- Trykk på knappen på spennen for å løsne liv- og skulderstroppene fra spennen

### 5.9. Lapsen sijoittaminen valjaisiin

**VAROITUS!** Käytä oikein kiinnitettyjä ja säädettyjä valjaita!

**VAROITUS!** Käytä aina haarahihnaa vyötäröhihnan kanssa!

#### Valjaiden sulkeminen:

- Pujota olkahihnan kiinnityskieleke vyötäröhihnan kielekkeen läpi ja klikkaa se kiinnikkeeseen

#### Valjainen säätäminen:

- Säädä valjaat siirtämällä olkahihnojen ja vyötäröhihnojen säätökiinnikkeitä sopivan mittaisiksi.

**HUOMIO!** Säädä aina valjaat uudelleen, kun muutat lapsesi istumiasentoa.

#### Valjaiden avaaminen:

- Paina soljen painiketta ja vapauta vyötärö- ja olkahihnat soljesta



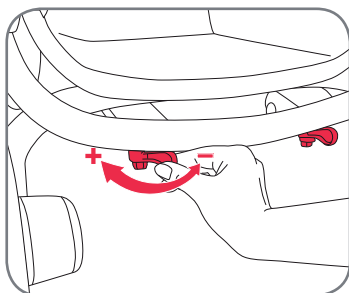

SE

Bruksanvisning

### 5.10. Justera fjädringen

Den bakre fjädringen har två inställningar, hård och mjuk. Om du vrider inställningsspaken framåt, ställs fjädringen in på hårt och om du vrider den bakåt ställs fjädringen in på mjukt. För full fjädringseffekt ska du alltid se till att båda sidorna av inställningsspakarna har samma inställning.

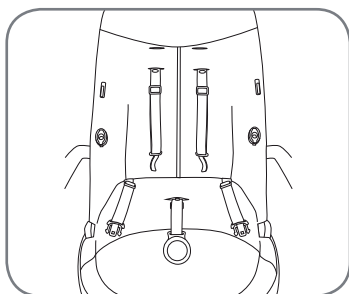

### 5.11. Installera och använda spädbarnssystemet

**WARNING!** Spädbarnssystemet passar endast för nyfödda och ska bara användas med bakåtriktad enhet.

**WARNING!** Vid användning med spädbarnssystem ska du inte använda och montera stötfångarstänggen!



Kontrollera att sätesenheten är i den mest lutade positionen och saknar sätesdyna och axeldynor. Kontrollera även att bältet sitter i de nedersta bälteshålarna på ryggstödet.

Placera spädbarnssystemet i sätesenheten, så som visas på bilden, så att den planar ut i sätesområdet

NO

Bruksveiledning

### 5.10. Justere fjæringen

Fjæringen bak har to innstillinger; hard og myk. Hvis du vipper spaken forover, er fjæringen hard - hvis du vipper den bakover, er fjæringen myk. For å oppnå full effekt, er det viktig at de to sidene er stilt likt.

### 5.11. Montere og bruke babyinnlegget

**ADVARSEL!** Babyinnlegget skal kun brukes til nyfødte barn og alltid med setet vendt bakover.

**ADVARSEL!** Babyinnlegget skal ikke brukes i kombinasjon med bøyler!

Pass på at seteryggen ligger helt ned og at setepute/skulderpolstre er fjernet. Selen skal sitte i det laveste hullet i ryggen.

Legg babyinnlegget i setet slik bildet viser; det skal ligge helt flatt

FI

Käyttöohje

### 5.10. Tuentajärjestelmän säätö

Pyörien tuentajärjestelmässä on kaksi asetusta kova ja pehmeä. Sääätövipua eteenpäin käännettäessä tuenta säätöy kovaksi, sääätövipua taaksepäin käännettäessä tuenta säätöy pehmeäksi. Tuennan koko tehon hyödyntämiseksi varmista aina, että molempien puolien säätöviput ovat samassa asennossa.

### 5.11. Turvakaukalon kiinnittäminen ja käyttö

**VAROITUS!** Turvakaukalo sopii vain vastasyntyneille ja sitä saa käyttää vain siten, että lapsen selkä on menosuuntaan.

**VAROITUS!** Kun käytät turvakaukaloa, älä käytä tai kiinnitä turvakaarta!

Varmista, että istuinosa on takimmaisessa kallistusasennossa eikä siinä ole istuinpehmustetta tai olkahihnoja. Varmista myös, että valjaat ovat selkänöjan alimmissa valjaiden aukoissa.

Sijoita turvakaukalo istuinosaan kuvan mukaisesti siten, että se sijoittuu hyvin istuinalueelle

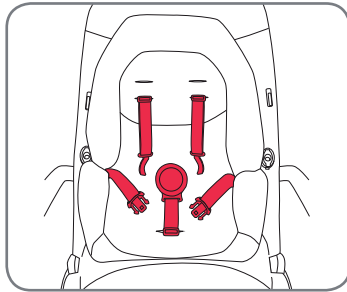

Dra axelremmen genom hålen i spädbarnssystemet och dra bygelremmen med spännet genom det nedre hålet i mitten, så som visas på bilden.  
Justera axelremshöjden genom att använda rätt axelremshål.

Før skulderstroppene gjennom hullene i babyinnlegget og trekk benstroppen, med spennen, gjennom hullet i bunnen, slik bildet viser.  
Høyden på skulderstroppen justeres med å bruke riktig hull.

Ohjaa olkahihnat turvakaukalon aukkojen läpi ja vedä haarahihna solkineen alhaalla keskellä olevan aukon läpi kuvan mukaisesti. Säädä olkahihnojen pituus käyttämällä oikeita olkahihnojen aukkoja.

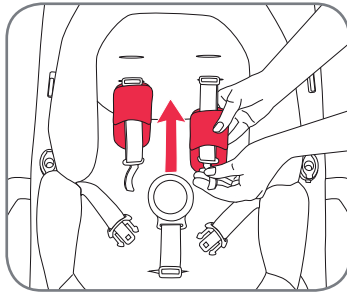

Lägg till axeldynor för spädbarnssystemet i axelremmarna

Sett baby-skulderpolstrene på skulderstroppene

Liitä turvakaukalon olkapehmusteet olkahihnoihin

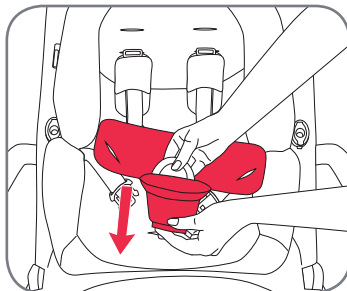

För in bygelremmen genom bygeldynan och dra magremmarna genom hålen på bygeldynans sida så som visas på bilden

Før benstroppen gjennom benpolsteret og trekk livstoppene gjennom hullene på siden av benpolsteret slik bildet viser

Syötä haarahihna haarapehmusteen läpi ja vedä vyötäröhihnat haarahihnan pehmusteen sivulla olevien aukkojen läpi kuvan mukaisesti



SE

Bruksanvisning

NO

Bruksveiledning

FI

Käyttöohje

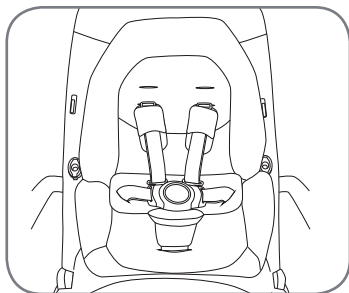
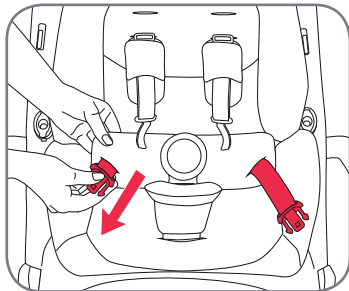

Helt monterat spädbarnssystem

Ferdig montert babyinnlegg

Täydellisesti asennettu turvakaukalo

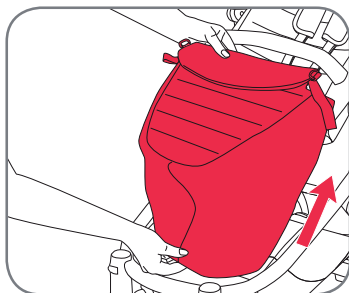
**5.12. Fästa förklädet**

Dra förklädet över fotstödet så som visas på bilden

**5.12. Montere fottrekket**

Trekk fottrekket over fotbrettet slik bildet viser

**5.12. Jalkasuojan liittäminen**

Pujota jalkasuoja jalkatuen päälle kuvan mukaisesti

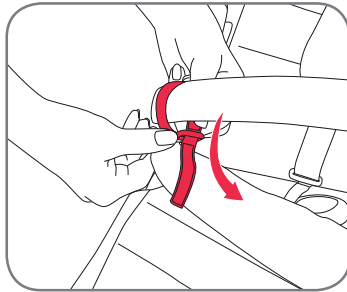

Dra Velcro-remmen runt stötfångarstången och gör en ögla genom metallringen för att stänga ihop det

Før borrelåsen rundt bøylen og gjennom metallringen for å feste trekket

Ohjaa Velcro-hihna turvakaaren ympärille ja silmukka metallirenkaan läpi jalkasuojan sulkemiseksi

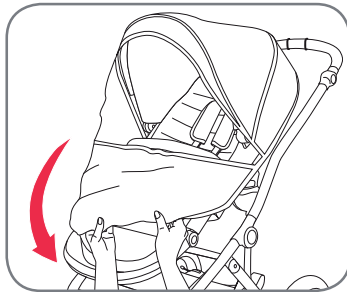

**5.13. Montera regnskyddet**

**5.13. Montere regntrekket**

**5.13. Sadesuojan liittäminen**



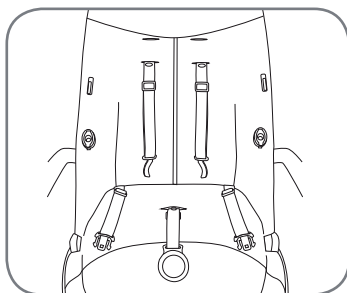

SE Bruksanvisning

#### 5.14. Fästa täskydden

Plocka bort sätesdynan från sätesenheten

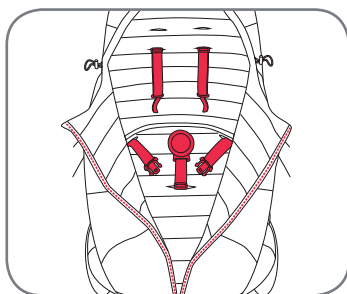

Dra axelremmarna samt bygelremmen genom de öppna täskydden

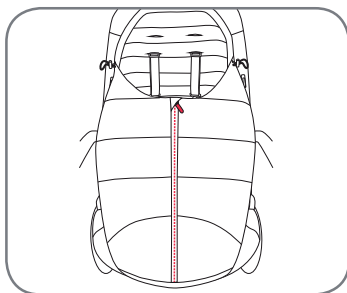

NO Bruksveiledning

#### 5.14. Montere cosytoes

Fjern seteputen fra setet

Før både skulder- og benstroppene gjennom cosytoes (som er åpen)

FI Käyttöohje

#### 5.14. Karvapehmusteen liittäminen

Irrota istuinpehmuste istuinosasta

Ohjaa olkahihnat kuten myös haarahihna avoimen karvapehmusteen läpi



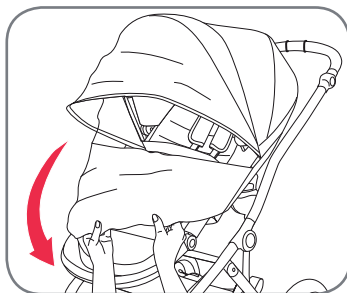

#### 5.15. Montera uv-skyddet

#### 5.15. Monere uv-trekket

#### 5.15. UV-suojan liittäminen

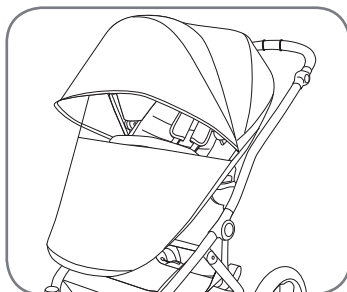

#### 5.16. Bakhjulstryck

**WARNING!** Kontrollera alltid att hjulens lufttryck är korrekt! Maximalt lufttryck i bakhjulen är 2 bar och det ska alltid ligga mellan 1,8 och 2 bar.

#### 5.16. Lufttrykk i bakhjulene

**ADVARSEL!** Pass på at du alltid har riktig trykk i hjulene! Maks lufttrykk i bakhjulene er 2 bar; det bør alltid ligge mellom 1,8 og 2 bar.

#### 5.16. Takapyörrien ilmanpaine

**VAROITUS!** Enimmäisilmanpaine takapyörissä on 2 bar ja sen pitää aina olla 1,8 - 2 bar.



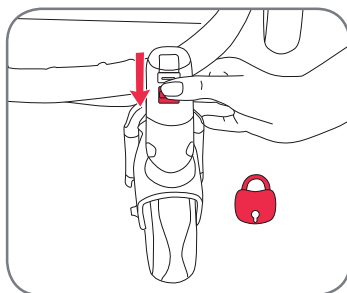

SE Bruksanvisning

### 5.17. Svänglås och snabbkoppling för framhjul

Lås alltid svängfunktionen för framhjulen när du är på ojämnt underlag eller i tung terräng.

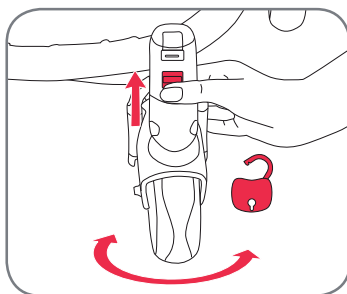

För att aktivera främre svänglåset trycker du svänglåsknappen uppåt så kan hjulen svänga fritt.

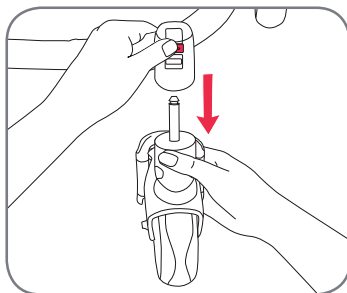

för att lossa framhjulen trycker du på lossningsknappen för framhjulet och plockar bort hjulet

NO Bruksveiledning

### 5.17. Låsevrider og „quick release“ på forhjul

Du bør alltid låse forhjulene når du beveger deg i ulendt terreng eller på ujevnt underlag.

For å løsne låsemekanismen, trykker du låseknappen oppover og hjulene svinger fritt igjen.

for å løsne framhjulene; trykk utløserknappen og ta av hjulet

FI Käyttöohje

### 5.17. Kääntölukko ja etupyörien pikalukitusmekanismi

Lukitse aina etupyörien kääntötoiminto, kun kuljet epätasaisessa maastossa tai epätasaisilla alustoilla.

Etupyörien kääntölukon vapauttamiseksi paina lukon nappia ylöspäin, sen jälkeen pyörät kääntyvät.

Etupyörien irrottamiseksi paina etupyörien vapautuspainiketta ja irrota pyörä

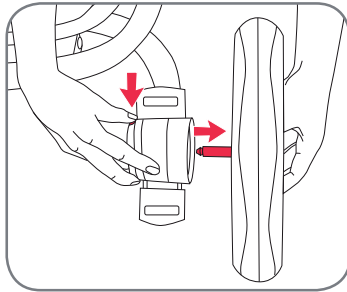

#### 5.18. Snabbkoppling för bakhjul

För att lossa bakhjulen trycker du på knappen så som visas på bilden och drar ut hjulet samtidigt.

#### 5.18. „Quick release“ på bakhjul

TFør å løsne bakhjulene trykker du knappen slik bildet viser samtidig som du trekker hjulet ut.

#### 5.18. Takapyörien pikalukitusmekanismi

Takapyörien vapauttamiseksi paina kuvassa esitettyä painiketta ja vedä pyörästä samanaikaisesti.



SE

Bruksanvisning

## 6. Stöldskydd med code-no.com

Ditt Britax-system är utrustat med en unik tagg på code-no.com. Du hittar den här fliken och numret vid det röda krysset mellan hjulen på en speciale-tikett där det står "THEFT PROTECTION".

CODE-No.com identifierar produkter med hjälp av ett online-baserat produktkodningssystem, skyddar mot stöld och återförerar förlorad egendom med sina ägare. Genom att aktivera KOD-numret på din Britax vagn för spädbarn på Internet-portalen CODE-No.com, registrerar du dig själv som giltig ägare av vagnen. Förlorade artiklar som har registrerats på CODE-No.com lämnas enkelt och diskret tillbaka av företaget till den ursprungsplats där de återfanns. Ägarens anonymitet bevaras alltid.

Systemet gör det möjligt för alla att utföra en statuskontroll av ett KOD-nummer, försvåra olaglig försäljning av stulna artiklar och därmed erbjuda den registrerade ägaren ett förebyggande skydd mot stöld.

NO

Bruksveiledning

## 6. Tyveribeskyttelse med code-no.com

Britax affinity produktet ditt er styrt med en unik kodennummer-tag. Nummeret finner du på den bakre stangen mellom hjulene, på en lapp merket „THEFT PROTECTION“.

CODE-No identifiserer produkter med hjelp av et nettbasert produktkodesystem; det beskytter mot tyveri og hjelper folk til å få tilbake stjålet gods. Når du aktiverer CODE-nummeret på Britax affinity vognen din på CODE-No.com, registrerer du deg som lovlig eier av vognen. Firmaet returnerer mistet gods som er registrert på CODE-No.com enkelt og diskret til dets opprinnelige plassering. Eierens anonymitet er sikret til enhver tid. Dette systemet gjør det mulig for alle å sjekke statusen til et CODE-nummer slik at ulovlig salg av stjålet gods kan unngås. Dette gir samtidig den rettmessige eieren beskyttelse mot tyveri.

FI

Käyttöohje

## 6. Varkaussuoja code-no.com avulla

Britax affinity lastenrattaasi on varustettu yksilöllisellä koodilla „unique code-no.com tag“. Löydät tämän merkinnän ja numeron takapyörien välisestä tangosta nimikkeellä varkaussuojaus „THEFT PROTECTION“.

CODE-No.com tunnistaa tuotteet online-pohjaisella tuotekoodausjärjestelmällä, suojaa varkaudesta sekä yhdistää henkilöt kadotettuun omaisuuteen. Aktivoimalla Britax affinity lastenrattaiden KOODI-numeron internet-portaalissa CODE-No.com rekisteröidyt lastenrattaidesi lailliseksi omistajaksi. Menetettyt tavarat, jotka on rekisteröity CODE-No.comiin yritys palauttaa vaivattomasti ja hienovaraisesti niiden alkuperäiseen sijoituspaikkaan, kun ne on löydetty. Omistajien anonymiteetti säilyy aina.

Järjestelmä mahdollistaa kaikille KOODI-numeron tilan tarkastamisen ja vaikeuttaa näin varastettujen esineiden myymistä sekä antaa rekisteröidylle omistajalle ennaltaehkäisevän suojan varkauksia vastaan.

## 7. Ta hand om ditt Britax bärsystem

Produkten ska regelbundet kontrolleras och rengöras.

- Kontrollera regelbundet om det finns skador på alla viktiga delar. Kontrollera att de mekaniska komponenterna fungerar som de ska.
- Kontrollera regelbundet att alla skruvar, nitar, bultar och andra fästen sitter ordentligt fast.
- Använd inte fett eller olja vid smörjning, utan bara en silikonbaserad spray.
- För tung att lasta, felaktig ihopfällning eller användning av icke godkända tillbehör kan skada eller förstöra vagnarna.
- Lägg aldrig mer än 4 kg i korgen.
- Förvara bara den ihopfällda vagnen på en plats med god ventilation för att förhindra fuktbildning.
- Placera inte vagnen i direkt solljus, eftersom det kan bleka textilierna.
- Använd inte vagnen om delarna är böjda, slitna eller skadade. Reparera vagnen hos ett serviceställe eller kontakta kundtjänsten för Britax.

### Hanteringsinstruktioner

Sätesskyddet och överdraget kan rengöras med en svamp och varmt tvålatten.



## 7. Ta vare på din Britax affinity

Produktet må kontrolleres og rengjøres med jevne mellomrom.

- Alle viktige deler må kontrolleres med jevne mellomrom. Forviss deg om at de mekaniske delene fungerer som de skal.
- Kontroller at skruer, nagler, bolter og spaker sitter godt.
- Bruk ikke grease eller olje til å smøre med, men en silikonbaset spray.
- For mye last, feil sammenslåing eller bruk av ekstrautstyr som ikke er godkjent kan skade eller ødelegge vognen.
- Handlekurven skal ikke belastes med mer enn 4 kg.
- Vognen bør oppbevares på et sted med god utlufting for å hindre muggdannelse.
- Hvis vognen blir stående i direkte sollys kan tekstilene blekes.
- Bruk ikke vognen hvis noen av delene er bøyd, svær slitt eller ødelagt. Sørg for å få den reparert på et profesjonelt servicested eller Britax kundeservice.

### Pleieinstruks

Seteputen og kalesjen kan gjøres rene med svamp og varmt såpevann.



## 7. Britax affinity lastenrattaiden hoito

Tuote pitää tarkastaa ja puhdistaa säännöllisesti.

- Tarkasta kaikki tärkeät osat säännöllisin väliajoin vahingoittumisen varalta. Varmista, että mekaaniset osat toimivat asianmukaisesti.
- Tarkasta säännöllisesti kaikkien ruuvien, niittien, pulttien ja muiden kiinnikkeiden kireys.
- Älä käytä rasvaa tai öljyä voiteluun – käytä silikonipohjaista sprayta.
- Liian raskas kuorma, epäasiallinen kokoon taivuttaminen tai ei-hyväksytyjen varusteiden käyttö voi vahingoittaa tai tuhota lastenrattaat.
- Älä koskaan sijoita enempää kuin 4 kg koriin.
- Säilytä kokoon taitetut rattaat hyvin ilmastoidussa tilassa homeen muodostumisen estämiseksi.
- Älä sijoita rattaita suoraan auringonvaloon, tekstiilit voivat haalistua.
- Älä käytä lastenrattaita, jos niissä on vääntyneitä, kuluneita tai murtuneita osia. Korjauta lastenrattaat huoltokorjaamossa tai ota yhteyttä Britax asiakaspalveluun.

### Hoito-ohjeet

Istuimen päällyksen ja kuomun voi puhdistaa sienellä ja lämpimällä saippuavedellä.



TR

Kullanım talimatı

## İçindekiler

1. Giriş	181
2. Güvenlik Talimatları	182
3. Tanımlama	188
4. Montaj	189
4.1. Ana Modelin Montajı	189
5. Kullanım	190
5.1. Uygunluk ve genel yorumlar	190
5.2. Ürünün katlanması	191
5.3. Ürünün açılması	192
5.4. Park freninin kullanılması	193
5.5. Oturma ünitesinin, ana kucağının ve Britax affinity portbebesinin Click & Go® adaptörleriyle takılması ve çıkarılması	193
5.6. Koltuğun ayarlanması	196
5.6.1. Yatırma açısının ayarlanması	196
5.6.2. Kemer yükseklik ayarı	197
5.6.3. Ayak dayanağının ayarlanması	199
5.6.4. Tampon çubuğunun açılması	199
5.7. Tutacağı ayarlanması	200
5.8. Renk paketinin takılması ve çıkarılması	200
5.9. Çocuğunuzun kemerle bağlanması	204
5.10. Süspansiyonun ayarlanması	205

UA

Інструкція з експлуатації

## Зміст

1. Вступ	181	181
2. Вказівки щодо безпечного використання	182	182
3. Опис	188	188
4. Збирання	189	189
4.1. Збирання базової моделі	189	189
5. Експлуатація	190	190
5.1. Придатність і загальні зауваження	190	190
5.2. Складання візка	191	191
5.3. Розкладання візка	192	192
5.4. Користування стоянковим гальмом	193	193
5.5. Установлення і зняття блоку сидіння, автокрісла та кошика-коліски Britax affinity за допомогою фіксаторів Click & Go®	193	193
5.6. Регулювання сидіння	196	196
5.6.1. Регулювання кута нахилу спинки	196	196
5.6.2. Регулювання висоти ременів безпеки	197	197
5.6.3. Регулювання підставки для ніг	199	199
5.6.4. Відкривання поперечки-бампера	199	199
5.7. Регулювання ручки	200	200
5.8. Установлення та зняття кольорової підкладки	200	200
5.9. Пристібкування дитини за допомогою ременів безпеки	204	204
5.10. Регулювання підвіски	205	205

הוראות שימוש

IL

## תוכן העניינים

1. מבוא	181
2. הוראות בטיחות	182
3. תיאור	188
4. הרכבה	189
4.1. הרכבה של המודל הבסיסי	189
5. שימוש	190
5.1. התאמה והערות כלליות	190
5.2. קיפול המוצר	191
5.3. פתיחת המוצר	192
5.4. שימוש בבלם החניה	193
5.5. חיבור והוצאת יחידת המושב, הסלקל ומנשא התינוק של Britax affinity עם מתאמי Click & Go®	193
5.6. התאמת המושב	196
5.6.1. התאמת זווית המשענת	196
5.6.2. התאמת גובה הרתמה	197
5.6.3. התאמת משענת הרגליים	199
5.6.4. פתיחת מעצור ההגנה	199
5.7. התאמת הידית	200
5.8. חיבור והוצאת הערכה הצבעונית	200
5.9. רתימת ילדכם	204
5.10. התאמת המתלה	205

5.11. Bebek ilave parçasının takılması ve kullanılması	205	5.11. Установлення та використання вставки для немовляти	205	205	5.11. הרכבה ושימוש במנשא התינוק
5.12. Rüzgarlığın takılması	207	5.12. Установлення запони	207	207	5.12. חיבור הכיסוי
5.13. Yağmurluğun takılması	208	5.13. Установлення дощовика	208	208	5.13. חיבור מגן הגשם
5.14. Tulumun takılması	209	5.14. Установлення чохла для ніжок	209	209	5.14. חיבור מחמם הרגליים
5.15. UV koruyucusunun takılması	210	5.15. Прикріплення завіси для захисту від сонця	210	210	5.15. חיבור כיסוי מגן השמש
5.16. Arka tekerlek hava basıncı	210	5.16. Тиск повітря у задніх колесах	210	210	5.16. לחץ אוויר בגלגלים אחוריים
5.17. Döner kilit ve ön tekerlek mandalı	211	5.17. Фіксатор повороту передніх коліс та їх зняття	211	211	5.17. שחרור מהיר של מעצורי גלגלי הסבב והגלגל הקדמי
5.18. Arka tekerlek mandalı	212	5.18. Зняття задніх коліс	212	212	5.18. שחרור מהיר של הגלגל האחורי
6. Code-no.com ile hırsızlığa karşı korunma	213	6. Захист від крадіжки за допомогою реєстрації на вебсайті code-no.com	213	213	6. הגנה בפני גניבה עם code-no.com
7. Britax affinity'nizin bakımı	214	7. Догляд за візком Britax affinity	214	214	7. תחזוקת טיולון ה-Britax affinity שלכם



TR

Kullanım talimatı

## 1. Giriş

Britax affinity'yi seçtiğiniz için teşekkür ederiz. Britax affinity'nizin çocuğunuza hayatının ilk yıllarında güvenli bir şekilde eşlik edeceği için mutluyuz.

### ÖNEMLİ:

- Çocuğunuzla kullanmadan önce talimatları dikkatle okuyunuz ve arabayı iyice tanıyınız.
- Çocuk arabanızı bu konuda deneyimi olmayan bir kişi (büyükanne, büyükbaba gibi) kullanacaksa, mutlaka nasıl kullanılacağını gösteriniz.
- Bu talimatlara uymazsanız, çocuğunuzun güvenliği riske girebilir.
- Kullanım talimatlarını özenle saklayınız, böylece ileride tekrar gözden geçirebilirsiniz.
- Britax tarafından Britax affinity ile kullanılması onaylanmamış hiçbir aksesuarı kullanmayınız. Aksi takdirde garantiniz geçersiz kılınabilir ve ürününüz zarar görebilir.
- Yalnızca Britax tarafından temin edilen veya önerilen orijinal yedek parçalar Britax affinity ile kullanılmalıdır.

**UYARI!** Çocuğunuzun ürünle oyun oynamasına izin vermeyiniz.

Britax affinity veya aksesuarlarıyla ilgili başka sorularınız varsa lütfen bizimle iletişime geçiniz.

UA

Інструкція з експлуатації

## 1. Вступ

Дякуємо за вибір дитячого візка Britax affinity. Дитячий візок Britax affinity супроводжуватиме вашу дитину протягом перших років її життя, забезпечуючи її безпеку.

### УВАГА:

- Перед тим як використовувати візок із дитиною, уважно прочитайте цю інструкцію та ознайомтеся з його особливостями.
- Якщо вашим візком користуватимуться інші люди, незнайомі з його особливостями (наприклад, бабуся або дідусь), завжди показуйте їм, як правильно їм користуватися.
- Якщо ви не дотримуватиметеся наведених тут указівок, це може загрожувати безпеці вашої дитини.
- Збережіть цю інструкцію в надійному місці, щоб за потреби її можна було переглянути пізніше.
- Не використовуйте будь-які приладдя з візком моделі Britax affinity, якщо це не схвалено компанією Britax. Це може призвести до пошкодження візка, а гарантія на нього у цьому випадку стає недійсною.
- З візком Britax affinity можна використовувати лише оригінальні запасні частини, які постачаються компанією Britax або рекомендовано нею для використання з цією моделлю.

**УВАГА!** Не дозволяйте дитині гратися з візком.

Якщо у вас виникнуть подальші питання щодо використання візка моделі Britax affinity або приладдя для нього, звертайтеся до нашої компанії.

הוראות שימוש

IL

## 1. מבוא

אנו מודים לכם שבחרתם במוצר של Britax affinity. אנו שמחים כי מוצר זה מתוצרת Britax affinity ילווה את ילדכם בבטחה במהלך שנות חייו הראשונות.

### חשוב:

- יש לקרוא את ההוראות בעיון ולהכיר את הטיוולן לפני השימוש בו עם ילדכם.
- אם אנשים אחרים אשר אינם מכירים את הטיוולן (למשל סבים) ישתמשו בו, יש להראות להם כיצד להשתמש בטיוולן.
- בטיחות הפעוט עלולה להיפגע אם לא פועלים על פי הנחיות אלו.
- יש לשמור היטב על ההוראות השימוש כדי שישמשו אתכם בעתיד.
- אין להשתמש בכל אביזר אשר אינו אושר על ידי Britax לשימוש עם Britax affinity. פעולה זו עלולה לבטל את האחריות ולגרום לנזק למוצר שלכם.
- יש להשתמש בחלקי חילוף מקוריים או מומלצים על ידי Britax - Britax affinity.

**אזהרה!** אין להרשות לילדים לשחק עם מוצר זה.

במקרה של שאלות נוספות בנוגע לשימוש ב-Britax affinity או באביזרים שלו, אל תהססו לפנות אלינו.



## 2. Güvenlik Talimatları

**UYARI!** Bu çocuk arabası doğumdan itibaren 17 kiloya kadar çocuklar için uygundur

**UYARI!** Bu ürün aşağıdakiler için uygun değildir:

- Yatak veya bebek beşiği yerine kullanmak. Portbebe, çocuk arabası ve pusetler yalnızca ulaşım için kullanılmalıdır.
- Koşarken, patenle kayarken kullanmak vb.
- Birden fazla çocuk taşımak.
- Ticari amaçla kullanmak.
- Bu kullanım kılavuzunda belirtilenler haricinde ana kucaklarıyla birlikte seyahat etmek için.

**UYARI!** Kullanmadan önce tüm kilitlerin devrede olduğundan emin olunuz.

**UYARI!** Arabayı taşıırken, güvenlik kilitlerini yanlışlıkla açmadığınızdan emin olunuz.

**UYARI!** Araba iskeletini katlarken, kendinizin ya da başkalarının elinin sıkışmadığından emin olunuz.

**UYARI!** Asla içinde bir çocuk otururken arabayı katlamayınız.

**UYARI!** Yaralanmayı önlemek için, bu ürünü katlama ya da açma sırasında çocuğunuzun yakında olmadığından emin olunuz.

**UYARI!** Çocuğunuzunuzu daima arabaya kemerle bağlayınız.

**UYARI!** Kullanımdan önce, portbebe, koltuk ünitesi ya da oto koltuğu takma aparatlarının doğru şekilde kilitli olduğundan emin olunuz.

**UYARI!** Çocuğunuzunuzu asla arabada yalnız bırakmayınız.

## 2. Вказівки щодо безпечного використання

**УВАГА!** Цей візок призначається для дітей від народження до досягнення ними ваги 17 кг

**УВАГА!** Цей виріб не можна використовувати:

- замість ліжка або колиски. Переносні ліжечка і візки можна використовувати лише для перенесення або перевезення дитини.
- під час занять бігом, катання на роликових ковзанах тощо.
- для перевезення більше однієї дитини.
- у комерційних цілях.
- з установленим автокріслом, якщо використовується автокрісло, яке не згадується у цій інструкції.

**УВАГА!** Перед використанням переконайтеся в надійному закріпленні всіх фіксаторів.

**УВАГА!** Під час перенесення візка будьте обережні, щоб випадково не відкрити фіксаторів.

**УВАГА!** Будьте обережні при складанні рами візка, щоб не затиснути себе або інших.

**УВАГА!** Забороняється складати візок, якщо в ньому знаходиться дитина!

**УВАГА!** Для попередження травмування під час розкладання або складання візка дитина не повинна знаходитися поряд.

**УВАГА!** Завжди пристібайте дитину у візку.

**УВАГА!** Перед використанням візка завжди перевіряйте, чи правильно закріплено на ньому кошик-колиску, сидіння або автокрісло.

**УВАГА!** Ніколи не залишайте свою дитину без нагляду.

## 2. הוראות בטיחות

**אזהרה!** טיולון זה נועד רק לילדים מגיל לידה ועד למשקל 17 ק"ג

**אזהרה!** מוצר זה אינו מתאים:

- כתחליף לעריסה או מיטה. יש להשתמש בעגלות, בטיולונים ובסלקלים להסעת פעוטות בלבד.
- לריצה, החלקה בגלגליות או פעילויות דומות.
- להסעה של יותר מפעוט אחד.
- לשימוש מסחרי.
- כמערכת נסיעה בשילוב עם סלקלים אחרים מלבד אלה המפורטים במדריך השימוש.

**אזהרה!** לפני השימוש, יש לוודא שכל מנגנוני הנעילה מופעלים.

**אזהרה!** בעת נשיאת הטיולון, יש לוודא שמנעולי הבטיחות אינם נפתחים בטעות.

**אזהרה!** בעת קיפול הטיולון, יש לוודא שאינכם לוכדים בטעות את עצמכם או אחרים.

**אזהרה!** לעולם אין לקפל את הטיולון בשעה שפעוט נמצא בתוכו.

**אזהרה!** כדי למנוע פציעה, יש להבטיח כי הילד מורחק בעת קיפול מוצר זה או פתיחתו.

**אזהרה!** יש להקפיד לחגור תמיד את הפעוט אל מושב הטיולון.

**אזהרה!** יש לוודא כי המנשאים המשתלבים של העריסה או הטיולון או הסלקל מחוברים כראוי לפני השימוש.

**אזהרה!** לעולם אין להשאיר פעוט ללא השגחה.



TR

## Kullanım talimatı

**UYARI!** Arabayı park ettiğinizde, çocuğunuzu içine yerleştirmeden önce ve içinden çıkarırken daima frenleri çekiniz.

**UYARI!** Çocuk arabası koltuğunu ayarlarken, arkalıği güvenli bir şekilde tutunuz.

**UYARI!** Ayarlama yaparken, çocuğunuzun hareketli parçalara erişemeyeceğinden emin olunuz.

**UYARI!** İtme kolundaki yükler çocuk arabasının dengesini etkileyebilir.

**UYARI!** Çocuğunuzu yoğun güneş ışığından koruyunuz. Tente, tehlikeli UV ışınlarından yüzde yüz koruma sağlamaz.

**UYARI!** EN13210'a uygun alternatif bir kemer kullanılıyorsa, D halkası ataşmanları pusetin her iki yanında bulunabilir.

**UYARI!** Daima doğru takılmış ve ayarlanmış bir kemer kullanınız.

**UYARI!** Bacak arası kemerini daima el kemeriyle bir arada kullanınız.

**UYARI!** Çocuğunuzu oturma pozisyonunu değiştirirken daima kemerleri yeniden ayarlayınız.

**UYARI!** Koltuk ünitesini veya puseti taşımak için asla tampon çubuğunu kullanmayınız.

**UYARI!** Tutacağa ve/veya arkalığın arkasına ve/veya aracın yanlarına takılan her türlü yük aracın dengesini etkileyebilir.

Arabayı sadece freni kullanarak park ediniz. Daima frenin doğru şekilde çekilmiş olup olmadığını kontrol ediniz.

Bu puset (seyahat sistemi), EN1888:2012 ve EN1466:2004 standartlarına uygun olarak geliştirilip üretilmiştir.

UA

## Інструкція з експлуатації

**УВАГА!** Завжди вмикайте гальмо, коли візок зупинено, а також перед тим, як покласти чи посадити в нього дитину, або забрати її з візка.

**УВАГА!** Під час регулювання сидіння візка надійно тримайте його спинку.

**УВАГА!** До початку регулювання переконайтеся в тому, що дитина не зможе дотягнутися до частин, які рухаються.

**УВАГА!** Додаткові навантаження на ручку для пересування візка впливають на його стабільність.

**УВАГА!** Захищайте дитину від потужного сонячного світла! Навіс не захищає повністю від небезпечних ультрафіолетових променів.

**УВАГА!** Для можливості використання альтернативних ременів безпеки стандарту EN13210 з кожного боку візка знаходяться кріпильні кільця.

**УВАГА!** Завжди використовуйте правильно встановлені та відрегульовані ремені безпеки!

**УВАГА!** Завжди використовуйте паховий ремінь разом із поясним ременем.

**УВАГА!** Завжди повторно регулюйте ремені безпеки після зміни положення сидіння дитини.

**УВАГА!** Ніколи не використовуйте бампер для перенесення візка або сидіння.

**УВАГА!** Будь-які додаткові навантаження на ручку і/або спинку сидіння і/або боки візка впливають на його стійкість.

Під час зупинки візка завжди використовуйте гальмо.

Завжди перевіряйте, чи ввімкнено гальмо належним чином.

Цей візок (система транспортування) було розроблено та виготовлено відповідно до вимог стандартів EN1888:2012 та EN1466:2004.

## הוראות שימוש

IL

**אזהרה!** יש לנעול תמיד את הבלמים עם החנית הטילון, לפני הושבת הפעוט בתוכו ולפני הוצאתו.

**אזהרה!** יש להחזיק את המשענת בבטחה בעת התאמת מושב הטילון.

**אזהרה!** בעת התאמת הטילון, יש לוודא שאין ביכולתו של הפעוט להגיע אל חלקים נעים.

**אזהרה!** כל מטען שנתלה על הידית משפיע על יציבותו של הטילון.

**אזהרה!** יש להגן על הפעוט מפני חשיפה לקרני שמש חזקות. הגגון אינו מספק הגנה מלאה מפני קרני UV מסוכנות.

**אזהרה!** אם נעשה שימוש ברתמה אלטרנטיבית שעומדת בתקן EN13210, עומדות לרשותכם טבעות D בשני צידי הטילון.

**אזהרה!** יש להשתמש תמיד ברתמה מושחלת ומותאמת היטב.

**אזהרה!** יש להשתמש תמיד ברצועת המפשעה בשילוב עם חגורת המותניים.

**אזהרה!** יש להקפיד תמיד להתאים מחדש את הרתמה כאשר משנים את מצב הישיבה של הפעוט.

**אזהרה!** לעולם אין להשתמש במעצור ההגנה לנשיאת יחידת המושב או הטילון.

**אזהרה!** כל משא הקשור לידיה ו/או לאחורי משענת הגב ו/או לצידי הטילון, ישפיע על יציבות הטילון.

יש להחנות את הטילון עם בלמים נעולים בלבד. יש לבדוק תמיד כי הבלמים נעולים היטב.

טילון זה (מערכת נסיעות) פותח ויוצר בהתאם לתקנים האירופאים EN1888:2012 ו-EN1466:2004.



TR

Kullanım talimatı

**Britax affinity aşağıdaki yapılandırmalar ile kullanılabilir:**



Bebek ilave parçası ile Britax affinity koltukta doğumdan itibaren puset olarak

**DİKKAT!** Çocuğunuz desteksiz şekilde dik oturabilene kadar (yaklaşık 6 ay), bebek ilave parçası doğru şekilde takılmış olarak lütfen yalnızca koltuğun en yatık konumunda taşıyınız (yatay-düz/uyuma konumu). Çocuğunuz daima kemerle bağlayınız. 6 aylıktan daha küçük çocuklar için, omuz kemerlerini arkalıktaki ve bebek ilave parçasındaki en düşük kemer yuvalarına takınız.



Britax affinity koltuk ile 6 aylıktan 17kg veya 3 yaşına kadar çocuk arabası olarak.

**DİKKAT!** Çocuğunuz 6 aylıktan küçükken veya desteksiz şekilde dik oturabilene kadar koltuğa desteksiz taşımayınız. Çocuğunuz daima kemerle bağlayınız. 6 aylıktan daha küçük çocuklar için, omuz kemerlerini arkalıktaki ve bebek ilave parçasındaki en düşük kemer yuvalarına takınız.

UA

Інструкція з експлуатації

**Цей візок моделі Britax affinity можна використовувати в таких конфігураціях:**



Як візок для дитини від дня народження з комплектом для немовляти, установленому на сидінні Britax affinity

**ОБЕРЕЖНО!** До того, як дитина може самостійно сидіти (приблизно 6 місяців), її можна переносити лише зі спинкою сидіння в максимально відкинутому назад положенні (горизонтальне / для сну) та з правильно встановленою вставкою для немовляти. Завжди пристібайте дитину ременями безпеки. Для дітей віком менше 6 місяців плечові ремені пропускаються через найнижчі отвори у спинці сидіння та вставці для немовляти.



Як візок для дитини, що сидить, із сидінням Britax affinity - від 6 місяців до 3 років (якщо вага дитини не перевищує 17 кг).

**ОБЕРЕЖНО!** Не переносьте дитину без додаткової підтримки в сидінні, якщо їй не виповнилося 6 місяців, або вона не може сидіти без підтримки. Завжди пристібайте дитину ременями безпеки. Для дітей віком менше 6 місяців плечові ремені пропускаються через найнижчі отвори у спинці сидіння та вставці для немовляти.

הוראות שימוש

IL

**ניתן להשתמש בטיולון Britax affinity בתצורות הבאות:**

כטיולון החל מהלידה כאשר הפעוט יושב במושב ה-Britax affinity



**זהירות!** עד לגיל שבו ילדכם יכול לשבת ישר ללא תמיכה (בגיל 6 חודשים לערך), אנה הסיעו אותו במצב מושב הנטי בי יותר (שכיבה על הגב/מצב שינה) כאשר מנשא התינוק מותקן באופן נכון. יש להקפיד לחגור תמיד את הפעוט. עד לגיל 6 חודשים, יש להשחיל את רצועות הכתפיים דרך החריצים הנמוכים ביותר במשענת הגב ומנשא התינוק.

כטיולון עם מושב Britax affinity מגיל 6 חודשים עד ל-17 ק"ג או לגיל 3 שנים.



**זהירות!** עד לגיל 6 חודשים או עד שהפעוט יכול לשבת ישר ללא תמיכה, אין להסיע את הפעוט ללא תמיכה במושב. יש להקפיד לחגור תמיד את הפעוט. עד לגיל 6 חודשים, יש להשחיל את רצועות הכתפיים דרך החריצים הנמוכים ביותר במשענת הגב ומנשא התינוק.



Doğumdan 13kg ağırlığa kadar ana kucaklı bir seyahat sistemi olarak

Britax affinity aşağıdaki Britax Römer ana kucakları ile bir seyahat sistemi olarak kullanılabilir:

- **BABY-SAFE**
- **BABY-SAFE plus II**
- **BABY-SAFE plus SHR II**
- **BABY-SAFE Portbebe**

Ana kucağı yalnızca pusette arkaya dönük şekilde kullanılmalıdır. Bir seyahat sistemi olarak kullanıldığında, lütfen ana kucağınızın talimatlarına uyunuz.



Britax affinity portbebe ile doğumdan 9kg ağırlığa kadar bir seyahat sistemi olarak

Britax affinity, Britax affinity portbebe ile birlikte kullanılabilir. Portbebe ile birlikte kullanıldığında, lütfen aşağıdaki talimatlara uyunuz. Britax affinity portbebe yalnızca pusette arkaya dönük şekilde kullanılmalıdır.



Для встановлення автокрісла для дитини від народження до ваги 13 кг

Модель Britax affinity може використовуватися для встановлення таких дитячих автокрісел марки Britax Römer

- **BABY-SAFE**
- **BABY-SAFE plus II**
- **BABY-SAFE plus SHR II**
- **BABY-SAFE Sleeper**

Автокрісло має встановлюватися лише проти напрямку руху візка. При використанні візка разом із дитячим автокріслом необхідно дотримуватися вказівок щодо використання цього автокрісла.



Як візок для встановлення кошика-коліски Britax affinity, який використовується також для перевезення дитини в автомобілі - від народження до ваги 9 кг

Візок Britax affinity може використовуватися з кошиком-коліскою Britax affinity. При використанні кошика-коліски слід дотримуватися відповідних вказівок щодо користування ним. Кошик-коліска Britax affinity має встановлюватися лише проти напрямку руху візка.

כמערכת נסיעות עם סלקל לפעוטות מלידה ועד למשקל של 13 ק"ג



ה- Britax affinity יכול לשמש כמערכת נסיעה בצירוף עם הסלקלים הבאים של Britax Römer:

- **BABY-SAFE**
- **BABY-SAFE plus II**
- **BABY-SAFE plus SHR II**
- **BABY-SAFE Sleeper**

הסלקל ניתן לשימוש הפוך מכיוון הנסיעה של הטיולון בלבד. בעת השימוש כמערכת נסיעות יש לעקוב אחר ההוראות של הסלקל שברשותך.

כמערכת נסיעות עם סלקל Britax affinity מלידה ועד למשקל של 9 ק"ג



ניתן להשתמש בטיולון Britax affinity עם סלקל Britax affinity. בעת השימוש עם הסלקל, יש לעקוב אחר ההוראות שלו. הסלקל Britax affinity ניתן לשימוש הפוך מכיוון הנסיעה של הטיולון בלבד.



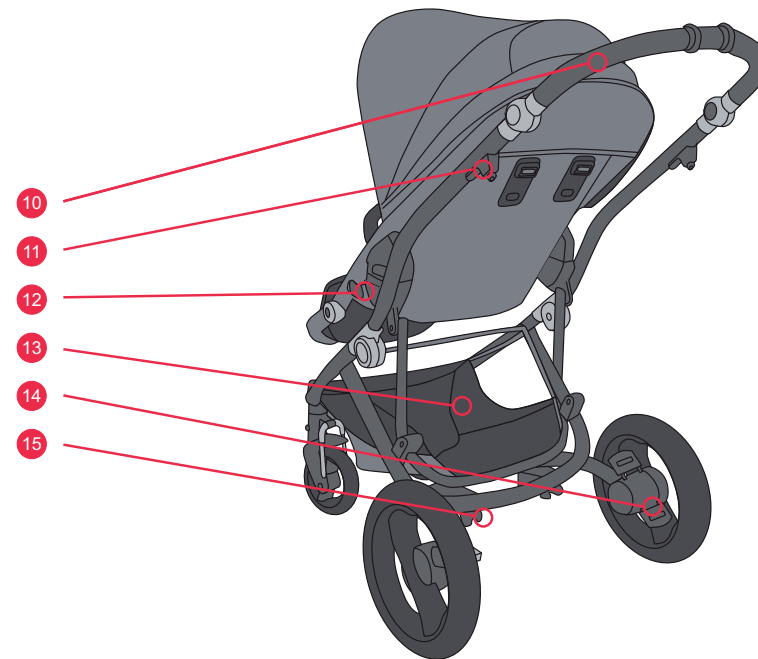
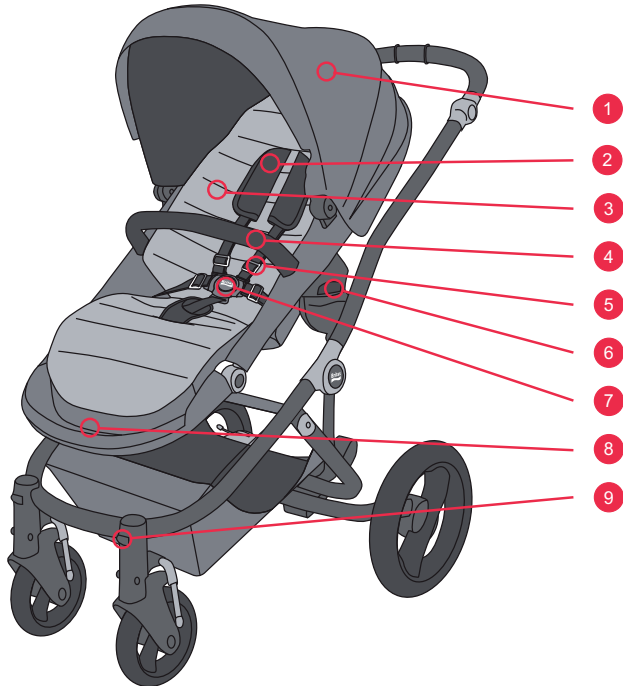

### 3. Tanımlama

No.	Tanımlama
1	Tente
2	Omuz pedleri
3	Renk paketi
4	Tampon çubuğu
5	Koltuk Kemerі
6	Click & Go adaptörü
7	Toka
8	Ayak dayanağı
9	Ön döner tekerlekler için kilit
10	Tutacak
11	Katlama kilidi
12	Yatırma açısı
13	Sepet
14	Fren
15	Süspansiyon

### 3. Опис

№	Опис
1	Навіс
2	Плечові накладки
3	Кольорова підкладка
4	Бампер
5	Ремені безпеки
6	Фіксатор Click & Go
7	Пряжка
8	Підставка для ніг
9	Фіксатор передніх поворотних коліс
10	Ручка
11	Фіксатор
12	Кут нахилу спинки
13	Кошик для речей
14	Гальмо
15	Підвіска

### 3. תיאור

מס'	תיאור
1	גגון
2	כריות כתפיים
3	ערכת צבע
4	מעצור הגנה
5	רתמת המושב
6	מתאם Click & Go
7	אבזם
8	משענת רגליים
9	נעל גלגלי סבב קדמיים
10	ידית
11	נעילת קיפול
12	זווית השכבה
13	סל
14	מעצור
15	מתלה



TR

Kullanım talimatı

## 4. Montaj

### 4.1. Ana Modelin Montajı

Almış olduğunuz Britax affinity ana modelinin parçası olarak:

- Tekerlekler ve sepet ile şasi
- Kemer ve tampon çubuğu ile gri koltuk
- Yağmurluk
- Omuz pedleri ve bacak arası pedleri ile bebek ilave parçası

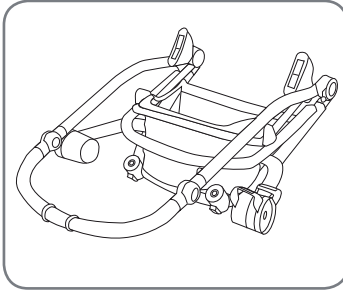

katlama kilidini ve ürünü açınız

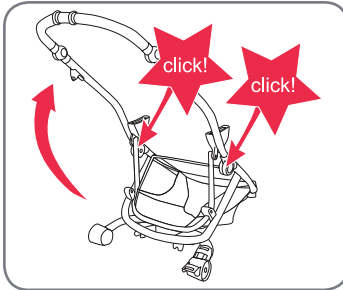

dik olarak kurunuz – merkezi menteşelerin duyulabilir bir klik sesiyle yerlerine oturduğundan emin olunuz

Bir sorun meydana gelirse **ürünün açılması** bölümünü inceleyiniz

UA

Інструкція з експлуатації

## 4. Збирання

### 4.1. Збирання базової моделі

У комплекті візка Britax affinity базової моделі постачаються:

- Шасі з колесами та кошиком
- Блок сидіння сірого кольору з ременями безпеки та поперечною-бампером
- Дощовик
- Підкладка (вставка) для немовляти з плечовими накладками та паховою накладкою

Відкрийте фіксатор і розгорніть візок

випряміть, доки центральний шарнір не замкнеться з чутним клацанням

Якщо виникають питання, дивіться розділ **розкладання візка**

הוראות שימוש

IL

## 4. הרכבה

### 4.1. הרכבה של המודל הבסיסי

קיבלתם כחלק מהמודל הבסיסי של טיולון Britax affinity:

- שלדה עם גלגלים וסל
- יחידת מושב אפורה עם רתמה ומעצור הגנה
- כיסוי לגשם
- סלקל עם כריות כתפיים וכרית מפשעה

פתחו את נעילת הקיפול ואת המוצר

יישרו את המוצר - וודאו כי הבריח המרכזי משמיע צליל הקלקה

אם אתם נתקלים בבעיה, עיינו בסעיף פתיחת המוצר



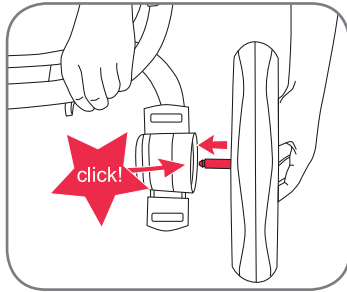

ön ve arka tekerlekleri klik sesiyle oturtunuz

установіть із клацанням передні та задні колеса

הקליקו את הגלגלים הקדמיים והאחוריים

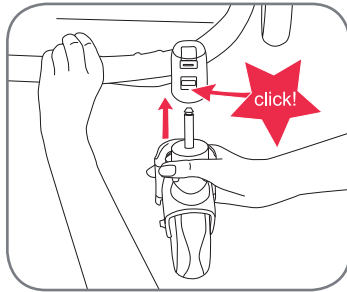

## 5. Kullanım

### 5.1. Uygunluk ve genel yorumlar

**UYARI!** Pusette herhangi bir ayarlama yapmadan önce, düzgün bir yüzeyde durduğundan ve frenin devrede olduğundan emin olunuz. Aynı zamanda, ayarlama yaparken koltukta çocuk bulunmadığından emin olunuz.

## 5. Експлуатація

### 5.1. Придатність і загальні зауваження

**УВАГА!** Перед тим, як робити будь-які регулювання візка, установіть його на рівній поверхні та ввімкніть гальмо. Також під час регулювання дитина не повинна знаходитися у візку.

## 5. שימוש

### 5.1. התאמה והערות כלליות

**אזהרה!** לפני ביצוע כל התאמה בטיוולון, וודאו כי הוא במצב חניה על משטח ישר וכי המעצור מופעל. וודאו גם כי בעת ההתאמה, הילד אינו יושב במושב.



TR

## Kullanım talimatı

Britax affinity'nizi güvenli bir şekilde kullanmak için aşağıdaki puset ağırlık limitlerini dikkate almanız önemlidir:

- Maksimum yolcu ağırlığı: 17kg
- Sepetteki maksimum ağırlık: 4kg

## 5.2. Ürünün katlanması

**UYARI!** Ürünü katlarken ve açarken, her zaman frenin devrede ve tüm kilitlerin doğru şekilde kilitli olduğundan emin olunuz.

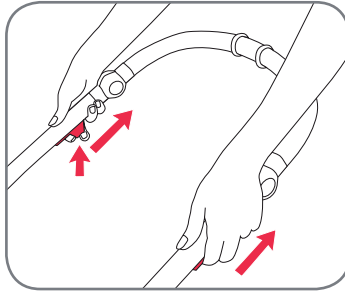

Britax affinity'nizi öne dönük koltuk ünitesiyle veya koltuk ünitesiz olarak katlayabilirsiniz. En kompakt katlama için en iyi yol koltuk ünitesini tümüyle çıkarmak ve şasiyi katlamaktır.

Ürünü katlamak için pusetin üst tüpündeki ikincil kilide orta parmağınızla basınız ve işaret parmağınızla serbest bırakma mandalını yukarı doğru her iki yanından tutacağa doğru itiniz.

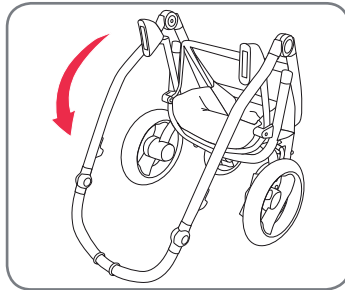

Ürünü şasi kilidi üst tüpün etrafında güvenli bir şekilde kilitlenene ve şasiyi güvene alana kadar yere doğru katlayınız

UA

## Інструкція з експлуатації

Для безпечної експлуатації візка Britax affinity слід дотримуватися таких вагових обмежень:

- Максимальна вага дитини: 17 кг
- Максимальна вага предметів у кошику для речей: 4 кг

## 5.2. Складання візка

**УВАГА!** Під час складання та розкладання візка завжди перевіряйте, щоб гальмо було ввімкнено, а всі фіксатори надійно закріплювали відповідні частини.

Візок Britax affinity можна скласти, якщо сидіння не встановлено, або встановлено за напрямком руху. Щоб скласти візок у найбільш компактний спосіб, слід зняти сидіння та скласти шасі.

Для складання візка натисніть середнім пальцем на допоміжний фіксатор з правого боку верхньої частини трубки ручки візка і потягніть розчіпний механізм указівними пальцями вгору в напрямку ручки з обох боків.

Складіть візок у напрямку землі, доки фіксатор шасі надійно не зафіксує шасі

## הוראות שימוש

IL

כדי להפעיל בבטחה את טיולון ה-Britax affinity שלכם, חשוב שתקפידו על מגבלות המשקל של הטיולון:

- משקל נוסע מקסימלי: 17 ק"ג
- משקל מקסימלי בסל: 4 ק"ג

## 5.2. קיפול המוצר

**אזהרה!** כאשר מקפלים ומיישרים את הטיולון, תמיד וודאו כי המעצור מופעל וכל הנעילות מופעלות כשורה.

כאשר יחידת המושב פונה קדימה או ללא יחידת המושב. לקיפול הקומפקטי ביותר, עדיף להסיר את יחידת המושב במלואה ולקפל את השלדה.

לקיפול הטיולון, לחצו על הנעילה המשנית בצד הימני של הצינור העליון של הטיולון בעזרת אצבעכם האמצעית ומשכו את נצרת השחרור עם האצבע המורה למעלה לכיוון הידית בשני הצדדים.

קפלו את המוצר לרצפה עד אשר מנעול השלדה נועל אותה בבטחה מסביב לצינור העליון ומחדק את השלדה.

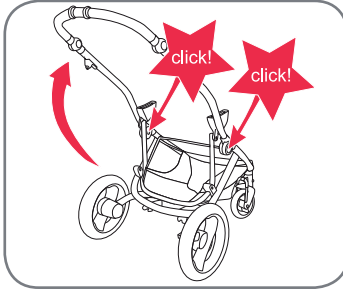
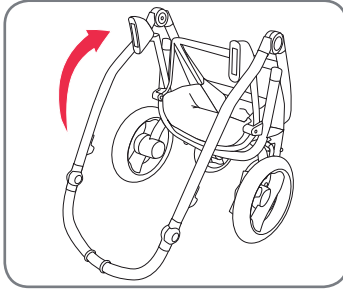
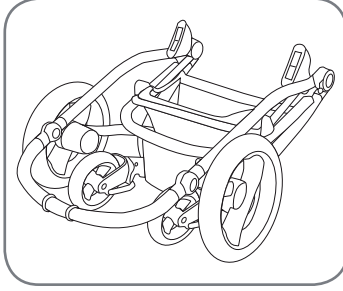

### 5.3. Ürünün açılması

**UYARI!** Ürünü katlarken ve açarken, her zaman frenin devrede ve tüm kilitlerin doğru şekilde kilitli olduğundan emin olunuz.

Katlama kilidini açınız ve puseti her iki elinizle arabanın bir yanından tutarak yukarı doğru itiniz.

Şasinin düzgün bir şekilde kurulduğundan ve merkezi menteşenin duyulabilir bir klik sesiyle güvenli bir şekilde yerine oturduğundan emin olunuz.

### 5.3. Розкладання візка

**УВАГА!** Під час складання та розкладання візка завжди перевіряйте, щоб гальмо було ввімкнено, а всі фіксатори надійно закріплювали відповідні частини.

Відкрийте фіксатор і витягніть ручку візка вгору, тримаючи кожною рукою трубку ручки.

Переконайтеся в тому, що шасі встановлено правильно, а центральний шарнір надійно закріплено з чутним клацанням.

### 5.3. פתיחת המוצר

**אזהרה!** כאשר מקפלים ופותחים את הטיילון, יש תמיד לוודא כי המעצור מופעל וכל הנעילות מופעלות כשורה.

פתחו את מנעול הקיפול ומשכו את הטיילון מעלה כאשר כל יד אוזנת בצד אחד של הטיילון.

וודאו כי השלדה מותקנת כשורה וכי הבריח המרכזי נעול בבטחה במקום תוך שמיעת צליל הקליקה.



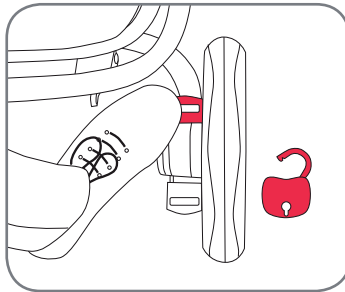
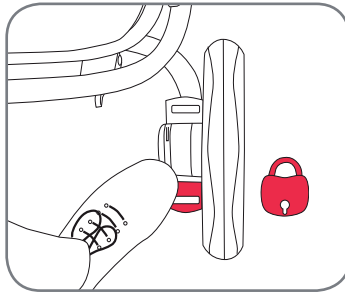

TR Kullanım talimatı

#### 5.4. Park freninin kullanılması

**UYARI!** Freni devreye alırken her zaman her iki eliniz de tutacağıın üzerindeyken dikkatle iterek test ettiğinizden emin olunuz.

**UYARI!** Sepetin altında fren kablo ayarlayıcıları mevcuttur. Lütfen kablo ayarlarını değiştirmeyiniz. Bunun için eğitimli Britax personeline ihtiyaç vardır.

#### Freni devreye almak

Freni devreye almak için fren pedalının arka ucunu (kırmızı şeritle işaretli) aşağıya doğru bastırınız

#### Freni serbest bırakmak

Freni serbest bırakmak için fren pedalının ön ucunu (yeşil şeritle işaretli) aşağıya doğru bastırınız

#### 5.5. Oturma ünitesinin, ana kucağının ve Britax affinity portbebesinin Click & Go® adaptörleriyle takılması ve çıkarılması

**UYARI!** Portbebe ve ana kucağını takmak için, lütfen kullanım talimatlarına uyduğunuzdan emin olunuz.

UA Інструкція з експлуатації

#### 5.4. Користування стоянковим гальмом

**УВАГА!** При використанні гальма завжди перевіряйте його, надійно тримаючи ручку візка обома руками та обережно штовхаючи візок уперед.

**УВАГА!** Під візком знаходяться регулятори гальмівного тросика. Не намагайтеся змінювати їх налаштування. Цю операцію можуть виконувати лише фахівці компанії Britax.

#### Увімкнення гальма

Для увімкнення гальма штовхніть униз задню частину педалі гальма (позначену червоною смужкою)

#### Вимкнення гальма

Для вимкнення гальма штовхніть униз передню частину педалі гальма (позначену зеленою смужкою)

#### 5.5. Установлення і зняття сидіння, автокрісла та кошика-коліски Britax affinity за допомогою фіксаторів Click & Go®

**УВАГА!** Обов'язково дотримуйтеся цих указівок під час установлення кошика-коліски або автокрісла.

IL הוראות שימוש

#### 5.4. שימוש בבלם החניה

**אזהרה!** כאשר מפעילים את המעצור, תמיד יש לוודא כי בדקתם אותו על ידי משיכת הטיולון בעדינות כאשר שתי הידיים מונחות על הידית.

**אזהרה!** ישנם מתאמי כבלי המעצור מתחת לסל. אל תשנו את הכוונון על מתאמי הכבלים. על פעולה זו להתבצע על ידי צוות מוסמך של Britax.

#### הפעלת המעצור

להפעלת המעצור, משכו את הקצה האחורי (המסומן ברצועה אדומה) של דוושת המעצור מטה

#### שחרור המעצור

לשחרור המעצור, משכו את הקצה הקדמי (המסומן ברצועה ירוקה) של דוושת המעצור מטה

#### 5.5. חיבור והוצאת יחידת המושב, הסלקל ומנשא התינוק של Britax affinity עם מתאמי Click & Go®

**אזהרה!** לחיבור הטיולון והסלקל, וודאו כי אתם עוקבים אחר ההוראות.

Britax affinity inovatif Click & Go® ataşman sistemini kullanmaktadır. Britax affinity koltuk ünitesi, portbebe ve Britax Römer ana kucakları Britax affinity şasisine takılabilen aynı adaptör sistemini kullanırlar.

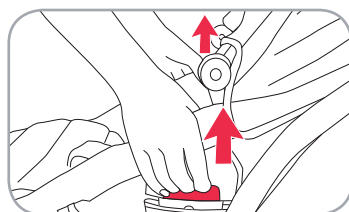
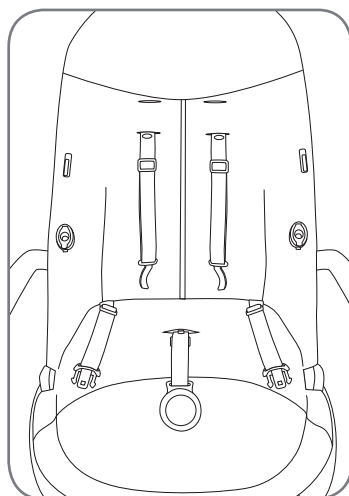

Ataşman
<b>Koltuk ünitesi</b>
<b>İzin verilen yönler</b>
Öne ve arkaya dönük

<b>Takma ve çıkarma</b>
Takmak için, yalnızca Click & Go® adaptörlerini şasi soketlerinin üzerine yerleştiriniz ve koltuk ünitesini sokete doğru itiniz. Adaptörler duyulabilir bir klik sesiyle yerlerine oturacaktır.
<b>UYARI!</b> Puseti kullanmadan önce koltuk ünitesi Click & Go® adaptörünün tamamen yerine oturduğundan her zaman emin olunuz!
Serbest bırakmak için, koltuk ünitenizdeki Click & Go® adaptörünün sol ve sağ mandallarını yukarı doğru çekmek için iki elinizi de kullanınız ve koltuk ünitesini şasiden uzağa doğru çekiniz.

У візку моделі Britax affinity використовується інноваційна система кріплення Click & Go®. У блоці сидіння й кошику-колісці візка Britax affinity, а також автокріслах Britax Römer використовуються відповідні кріплення цієї системи для встановлення на шасі Britax affinity.

Установлення
<b>Блок сидіння</b>
<b>Напрямок установлення</b>
У напрямку або проти напрямку руху

<b>Як установити/зняти</b>
Щоб надіти, просто помістіть адаптери Click & Go® над гніздами шасі і натисніть на сидіння. Кріплення мають зафіксуватися з чутним клацанням.
<b>УВАГА!</b> Перед використанням візка завжди перевіряйте, щоб кріплення блоку сидіння системи Click & Go® були повністю зафіксованими!
Для зняття сидіння необхідно обома руками потягнути вгору обидва рукави кріплень Click & Go® на сидінні та зняти блок сидіння з шасі.

טילון Britax affinity עושה שימוש במערכת חיבור חדשנית Click & Go®. יחידת המושב של ה-Britax affinity, הטיולון והסלקל Britax Römer, עושים שימוש באותה מערכת מתאמים לחיבור לשלדת ה-Britax affinity.

חיבור
<b>יחידת המושב</b>
<b>הכיוונים המותרים</b>
כיוון קדימה או אחורה

<b>איך לחבר/לשחרר</b>
לחיבור, הניחו את מתאמי המתאמים יוקלקו תוך השמעת צליל הקלקה. לחיבור, הניחו את מתאמי ה-Click & Go® על תושבות השלדה ודחפו את יחידת המושב לתושבת.
<b>אזהרה!</b> תמיד וודאו כי מתאם Click & Go® של יחידת המושב שלכם מחובר במלואו לפני השימוש בטיולון!
לשחרור, יש להשתמש בשתי הידיים ולמשוך את הנצרה השמאלית והימנית של מתאם Click & Go® על יחידת המושב שלכם קדימה ולהרחיק את יחידת המושב מהשלדה.



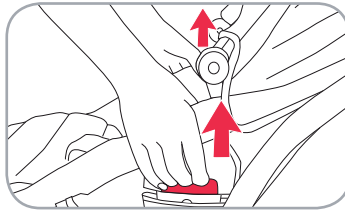
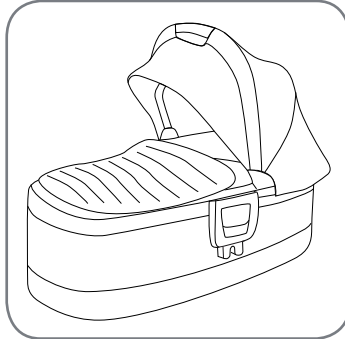

TR Kullanım talimatı

Ataşman

Portbebe

İzin verilen yönler

Yalnızca arkaya dönük



Takma ve çıkarma

Takmak için, yalnızca Click & Go® adaptörlerini şasi soketlerinin üzerine yerleştiriniz ve koltuk ünitesini sokete doğru itiniz. Adaptörler duyulabilir bir klik sesiyle yerlerine oturacaktır.

**UYARI!** Puseti kullanmadan önce portbebe Click & Go® adaptörünüzün tamamen yerine oturduğundan her zaman emin olunuz!

Serbest bırakmak için, portbebenizdeki Click & Go® adaptörünün sol ve sağ mandallarını yukarı doğru çekmek için iki elinizi de kullanınız ve portbebeyi şasiden uzağa doğru çekiniz.

UA Інструкція з експлуатації

Установлення

Кошик-колиска

Напрямок установлення

Лише проти напрямку руху



Як установити/зняти

Для встановлення розмістіть кріплення системи Click & Go® над відповідними гніздами шасі та заштовхніть їх у гнізда. Кріплення мають зафіксуватися з чутним клацанням.

**УВАГА!** Перед використанням візка завжди перевіряйте, щоб кріплення кошика-коліски системи Click & Go® були повністю зафіксованими!

Для зняття сидіння необхідно обома руками потягнути вгору засувки кріплень Click & Go® на кошику-колісці та зняти його з шасі.

IL הוראות שימוש

חיבור

סלקל

הכיוונים המותרים

בכיוון אחורי בלבד



איך לחבר/לשחרר

לחיבור, הניחו את מתאמי Click & Go® על השלדה ודחפו את יחידת הכסא לתושבת. המתאמים יוקלקו תוך השמעת צליל הקלקה.

**אזהרה!** תמיד וודאו כי מתאם Click & Go® של יחידת המושב שלכם מחובר במלואו לפני השימוש בטיולון!

לשחרור, יש להשתמש בשתי הידיים ולמשוך את הנצרה השמאלית והימנית של מתאם Click & Go® על יחידת המושב שלכם קדימה ולהרחיק את יחידת המושב מהשלדה.



<b>Ataşman</b>
<b>Ana kucağı</b>
<b>İzin verilen yönler</b>
Yalnızca arkaya dönük

<b>Takma ve çıkarma</b>
Lütfen ana kucağınızın kullanım kılavuzundaki talimatlara uyunuz

<b>Установлення</b>
<b>Автокрісло</b>
<b>Напрямок установлення</b>
Лише проти напрямку руху

<b>Як установити/зняти</b>
Дотримуйтеся вказівок, наведених в інструкції користувача автокрісла

<b>חיבור</b>
<b>סלקל</b>
<b>הכיוונים המותרים</b>
בכיוון אחורי בלבד

<b>איך לחבר/לשחרר</b>
אנא מלאו אחר ההוראות במדריך השימוש של הסלקל שלכם

## 5.6. Koltuğun ayarlanması

### 5.6.1. Yatırma açısının ayarlanması

**UYARI!** Koltuk açısını ayarlarken, puseti kullanmadan önce her zaman yatırma kilit mekanizmasının düzgün şekilde kilitlendiğinden emin olunuz.

Yatırma açısını dört farklı konuma ayarlayabilirsiniz. Koltuğun açısı koltuk şaside öne veya arkaya dönük şekilde ayarlanabilir.

## 5.6. Регулювання сидіння

### 5.6.1. Регулювання кута нахилу спинки

**УВАГА!** Після регулювання кута нахилу спинки перед використанням візка завжди перевіряйте надійність фіксації спинки в потрібному положенні.

Спинка сидіння може встановлюватися з чотирма різними кутами нахилу. Кут нахилу спинки може регулюватися незалежно від того, як установлено сидіння - у напрямку руху або проти нього.

## 5.6. התאמת המושב

### 5.6.1. התאמת זווית המשענת

**אזהרה!** כאשר מתאימים את זווית המושב, תמיד יש לוודא כי מנגנון נעילת המשענת נעול כשורה לפני השימוש בטיולון.

ניתן להתאים את זווית המשענת לארבעה מצבים שונים. ניתן להתאים את זווית המושב כאשר המושב בכיוון קדימה או אחורה על השלדה.



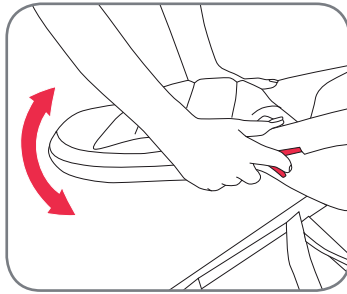

TR

## Kullanım talimatı

Koltuğun açısını ayarlamak için, iki elinizi koltuk ünitesinin alt tüpüne yerleştiriniz ve koltuğu serbest bırakmak için sol ve sağ işaret parmaklarınızı yatırma ayarını çekmek için kullanınız. Sonrasında açiyı ayarlayabilir ve yatırma ayarını serbest bırakabilirsiniz.

## 5.6.2. Kemer yükseklik ayarı

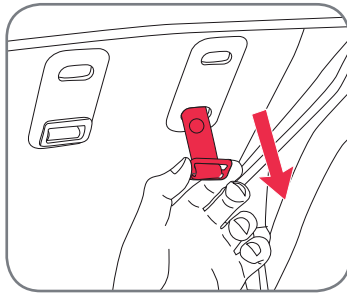

Kemer iki farklı yüksekliğe ayarlanabilir. Her zaman oturan çocuk için doğru yüksekliğe ayarladığınızdan emin olunuz.

Kemer yüksekliğini ayarlamak için tokenın açık ve bel şeridi dilinin omuz şeridi dilinden ayrılmış olduğundan emin olunuz. Ayrıca, omuz pedlerini kemere bağlayan butonun açık olduğundan emin olunuz. Kemer şeridini arkalığın arkasından dışarı doğru çekiniz.

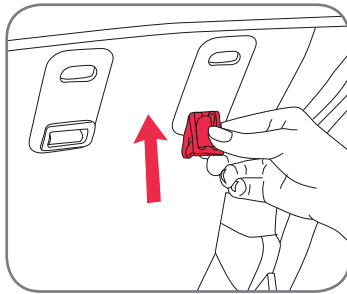

Tutucu klipsi 90 derece döndürünüz ve resimde gösterildiği gibi arkalığın kemer deliğinden içeri sokunuz.

UA

## Інструкція з експлуатації

Для регулювання кута нахилу спинки візьміть обома руками за нижню частину трубки блоку сидіння та за допомогою вказівних пальців потягніть за регулятори кута нахилу для розблокування сидіння. Після встановлення потрібного кута нахилу відпустіть регулятори для закріплення спинки в потрібному положенні.

## 5.6.2. Регулювання висоти ременів безпеки

Ремені безпеки можна встановити на двох різних рівнях висоти. Завжди використовуйте рівень висоти, який відповідає зросту дитини.

Для регулювання висоти ременів безпеки відкрийте пряжку та від'єднайте поясний ремінь від плечових ременів. Також відкрите ґудзики, за допомогою яких плечові накладки кріпляться к ременям. Витягніть ремені назад за спинку сидіння.

Поверніть пряжку, яка втримує ремінь, на 90 градусів і проштовхніть її через отвір для ременя у спинці сидіння, як зображено на малюнку.

## הוראות שימוש

IL

להתאמת זווית המשב, הניחו את שתי הידיים על הצינור הנמוך של יחידת המושב והשתמשו באצבע המורה של יד שמאל וימין למשיכת מתאם המשענת מטה, לפתיחת נעילת המושב. לאחר מכן, ניתן להתאים את זווית ולשחרר את מתאמי המשענת.

## 5.6.2. התאמת גובה הרתמה

ניתן להתאים את הרתמה לשני גבהים שונים. תמיד וודאו גם מתבצעת התאמת הגובה המתאימה לילד היושב בטיולון.

להתאמת גובה הרתמה, וודאו כי האבזם פתוח וכי לשונית רצועת המותניים מנותקת מלשונית רצועת הכתפיים. כמו כן וודאו כי הכפתור המחבר את כריות הכתפיים לרתמה פתוח. משכו את רצועת הרתמה החוצה מאחורי משענת הגב.

סובבו את קליפס ההידוק ב-90 מעלות והעבירו אותו דרך חור הרתמה במשענת הגב, כפי שמוצג בתמונה.



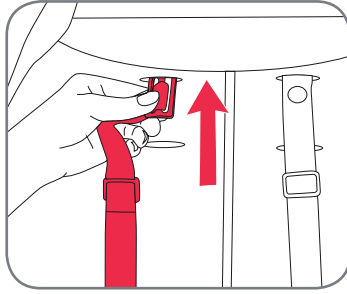

Kemer tutucusunu arkalığın ön kısmına doğru çekiniz  
Kemer tutucusunu arkalığın arka kısmına doğru diğer kemer yükseklik deliğine itiniz

Витягніть пряжку з переднього боку спинки сидіння  
Протовхніть пряжку ременя через інший отвір для ременя на задній бік спинки

משכו את מהדק הרתמה לצד הקדמי של משענת הגב  
דחפו את מהדק הרתמה דרך חור גובה הרתמה האחר בכיוון הצד האחורי של משענת הגב

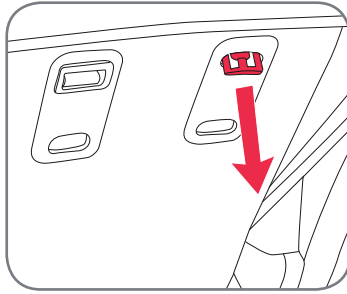

Kemer tutucusunu tekrar deliğe doğru çekiniz

Витягніть ремінь із заднього боку сидіння

משכו את מהדק הרתמה דרך החור שנית

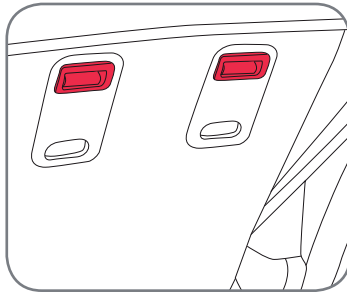

Resimde gösterildiği gibi, kemer tutucusunun tekrar 90 derece döndüğünden ve kemeri düzgün şekilde tuttuğundan emin olunuz.

Поверніть пряжку ременя назад на 90 градусів, щоб вона надійно втримувала ремінь, як зображено на малюнку.

וודאו כי מהדק הרתמה מסובב ב-90 מעלות שנית כך שהוא יתבטא את הרתמה, כפי שמוצג בתמונה.

Omuz pedlerinin butonu da dahil olmak üzere kemere tutturmak için düzgün şekilde takıldığından emin olunuz.

Установіть плечові накладки на ременях за допомогою гудзиків.

וודאו שאתם מתקינים היטב את כריות הכתפיים שנית ואת הכפתור, להידוקם לרתמה.



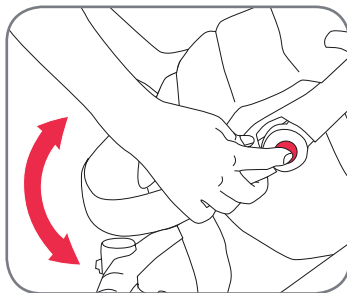

TR Kullanım talimatı

### 5.6.3. Ayak dayanağının ayarlanması

Ayak dayanağını ayarlamak için ellerinizi ayak dayanağının iki yanına yerleştiriniz ve ayak dayanağını açmak için işaret parmağınızla ayarlama butonunu itiniz. Sonrasında açığı ayarlayınız ve parmağınızla serbest bırakınız. Ayak dayanağının yerine oturduğundan emin olunuz.

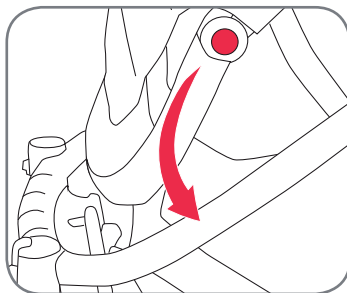

Uzun çocuklar için, koltuğun ayak dayanağı fazla kısa gelebilir. Böyle bir durumda ayak dayanağını daha ileri ayarlayabilir ve çocuğunuzun ayaklarını pusetin önündeki tampo-na yerleştirebilirsiniz. Bu yalnızca koltuk ünitesi öne dönük şekilde yapılabilir.

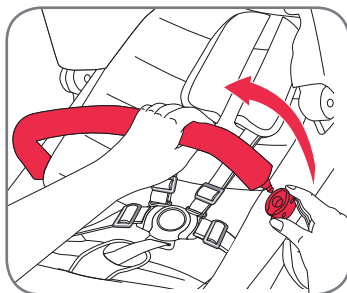

### 5.6.4. Tampon çubuğunun açılması

Tampon çubuğu koltuk ünitesinin iki yanında da açılabilir. Tampon çubuğunu açmak için, yalnızca koltuk ünitesinin altındaki konektör butonuna basınız ve çekerek açınız.

UA Інструкція з експлуатації

### 5.6.3. Регулювання підставки для ніг

Для регулювання положення підставки для ніг візьміться за неї двома руками і за допомогою вказівних пальців натисніть кнопку фіксатора, щоб відімкнути його. Установіть потрібний кут і відпустіть фіксатори. Переконайтеся в тому, що підставка для ніг закріплена в потрібному положенні.

Для дитини великого зросту підставка для ніг на сидінні може бути розташованою занадто близько. У цьому випадку підставку для ніг можна повернути ще далі, щоб дитина могла ставити ноги на бампер візка. Це можливо лише якщо сидіння встановлено в напрямку руху.

### 5.6.4. Відкривання поперечки бампера

Бампер знімається з обох боків сидіння. Щоб зняти бампер, натисніть кнопку з'єднувача, який кріпить бампер до сидіння, та витягніть бампер.

IL הוראות שימוש

### 5.6.3. התאמת משענת הרגליים

להתאמת משענת הרגליים, הניחו את שתי ידיכם על שני צידי משענת הרגליים ודחפו את כפתור המתאם עם האצבע המורה שלהם להסרת נעילת משענת הרגליים לאחר מכן, התאימו את הזווית ושחררו עם אצבעכם. וודעו כי משענת הרגליים ננעלת למקומה.

ייתכן כי משענת הרגליים תהיה קצרה מידי לילדים גבוהים. במקרה זה, ניתן להתאים עוד את משענת הרגליים ולאפשר לילדכם להניח את רגליו על מעצור ההגנה בקדמת הטילון. זה אפשרי רק כאשר יחידת המושב פונה קדימה.

### 5.6.4. פתיחת מעצור ההגנה

מעצור ההגנה נפתח בכל צד של יחידת המושב. לפתיחת מעצור ההגנה, לחצו על הכפתור מתחת למחבר ליחידת המושב ופתחו אותו.

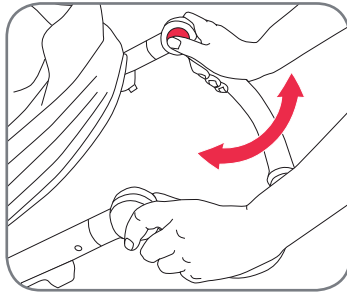

### 5.7. Tutacağın ayarlanması

Tutacağı ayarlamak için, ellerinizi gösterildiği gibi tutacağın iki yanına yerleştiriniz ve baş parmaklarınızla tutacak ayar butonuna basınız. Sonrasında tutacağı ayarlayınız ve butonu bırakınız. Puseti kullanmadan önce tutacağın güvenle yerine oturduğundan emin olunuz.

### 5.7. Регулювання ручки

Для регулювання ручки візьміться за неї двома руками, як зображено на малюнку, і натисніть на кнопки для регулювання ручки за допомогою великих пальців. Установіть ручку в потрібному положенні і відпустіть кнопки. Перед використанням візка переконайтеся в тому, що ручка надійно закріплена.

### 5.7. התאמת הידית

להתאמת הידית הרגליים, הניחו את ידכם על שני צידי הידית כפי שמוצג ודחפו את כפתור התאמת הידית בעזרת אגודליכם. לאחר מכן, התאימו את הידית ושחררו את הכפתור וודאו שהידית נעולה בבטחה לפני השימוש בטיוולן.

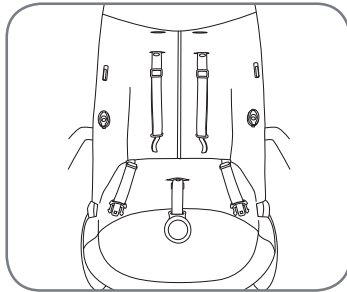

### 5.8. Renk paketinin takılması ve çıkarılması

#### Renk paketini takmak:

Tampon çubuğunu çıkarınız ve koltuk ünitesinin kemerini açınız. Omuz kemerlerinin doğru yükseklikteki kemer deliklerine takılı olduğundan emin olunuz (yardım için bkz. koltuğun ayarlanması)

### 5.8. Установлення та зняття кольорової підкладки

#### Для встановлення кольорової підкладки:

Зніміть бампер і відкрийте ремені безпеки на сидінні. Переконайтеся в тому, що плечові ремені проходять через отвори в спинці сидіння на потрібній висоті (див. розділ „Регулювання сидіння“)

### 5.8. חיבור והוצאת הערכה הצבעונית

#### לחיבור הערכה הצבעונית:

הסירו את מעצור ההגנה ופתחו את הרתמה של יחידת המושב. וודאו כי רצועות הכתף מושחלות בחורי הרתמה בגובה הנכון (לעזרה, עיינו בהתאמת המושב)

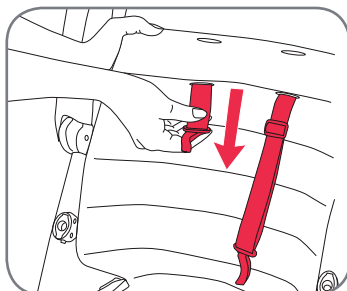

Omuz kemerlerini (sol ve sağ) omuz üzerinden koltuk pedindeki doğru kemer yuvalarına takınız.

Перепустіть лівий і правий плечові ремені через відповідні отвори в підкладці.

השחילו את רצועות הכתפיים (שמאלית וימנית) דרך חריצי הרצועה הנכונים של הכתפיים על כרית המושב.



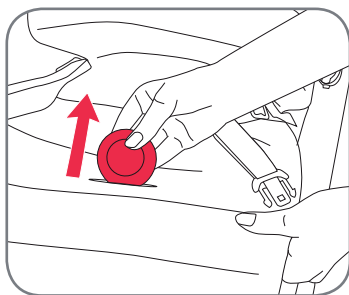

TR

Kullanım talimatı

Bacak arası kemerini koltuk pedinin yüzeyindeki deliğe takınız

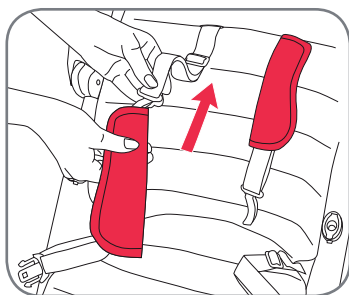

Omuz pedlerini omuz kemerlerine kaydırınız. Her omuz pedi dar ucunun içinde bir çıkartıcıya sahiptir. Çıkartıcının omuz pedinin arkasında ve böylece omuz kemerinin üzerindeki butona uyabileceğinden emin olunuz  
Bu, sol ve sağ omuz pedleri için yapılmalıdır

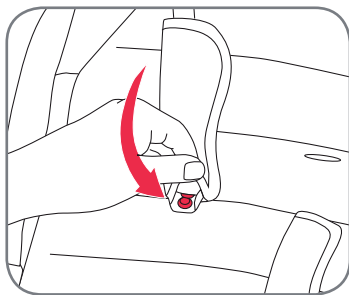

Omuz pedi ve omuz kemeri arasındaki butonu kapatınız. Bu, sol ve sağ omuz pedleri için yapılmalıdır

UA

Інструкція з експлуатації

Перепустіть паховий ремінь через відповідний отвір підкладки

Установіть плечові накладки на плечові ремені. На кожній накладці є застібка з внутрішнього боку більш вузького краю. Ця застібка має бути на зворотному боці накладки, щоб її можна було застібнути на верхньому боці плечової накладки  
Це потрібно зробити для обох плечових накладок

Приєднайте плечову накладку до ременя за допомогою застібки. Це потрібно зробити для обох плечових накладок

הוראות שימוש

IL

השחילו את רצועת המפשעה דרך החור במשטח המושג של כרית המושב

החליקו את כריות הכתפיים לתוך רצועות הכתפיים. לכל כרית כתפיים יש קליפס בתוך הקצה הצר יותר. וודאו כי הקליפס נמצא מאחורי כרית הכתפיים כך שניתן יהיה להתאימו לכפתור בחלק העליון של רצועת הכתפיים  
יש לעשות כן עבור כרית הכתפיים השמאלית והימנית

גרו את הכפתור שבין כרית הכתפיים ורצועת הכתפיים.  
יש לעשות כן עבור כרית הכתפיים השמאלית והימנית

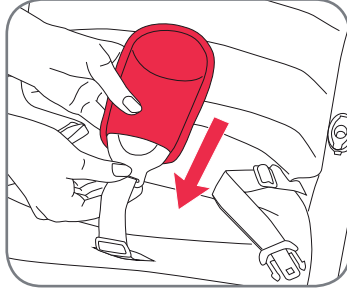

Tokayı bacak arası kemeri üzerinden kaydırınız

Перепустіть пряжку через пахову накладку

החליקו את האבזם דרך רצועת המפשעה

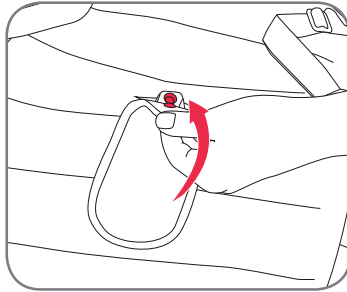

Çıkartıcıyı bacak arası pedinin alt ucunda kapatınız ve bacak arası kemeri bağlandığından emin olunuz

Застібніть застібку на нижньому кінці пахової накладки і переконайтеся, що накладка закріплена на паховому ремені

סגרו את הקליפס בחלק הפנימי של הקצה הנמוך ביותר של רצועת המפשעה וודאו כי הוא מחובר לרצועת המפשעה

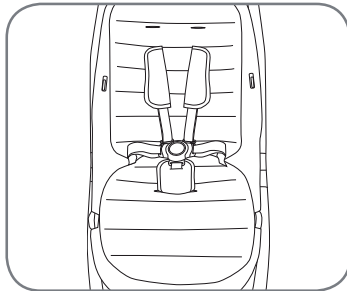

Koltuğun omuz pedleri, koltuk pedi ve bacak arası pedi monte edilmiş şekilde resimdeki gibi görüldüğünden emin olunuz.

Переконайтеся, що сидіння з установленою підкладкою і плечовими та паховою накладками виглядає так саме, як зображено на малюнку.

וודאו כי המושב נעול כפי שמוצג בתמונה כאשר כריות הכתפיים, כרית המושב וכרית המפשעה מורכבות.



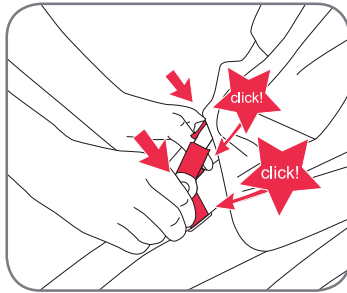

TR

## Kullanım talimatı

Tentenin sol ve sağ konektör dillerini koltuk yuvalarına kaydırınız. Tentenin her iki tarafta da duyulabilir bir klik sesiyle yerine oturduğundan emin olunuz

UA

## Інструкція з експлуатації

Установіть лівий і правий язички, які кріплять навіс, у відповідні отвори в сидінні. При цьому з обох боків має бути чути клацання

## הוראות שימוש

IL

החליקו את לשוניות המחבר השמאלי והימני של הגגון לחריצי המושב. וודאו כי הגגון ישמיעו צליל הקלקה בשני הצדדים

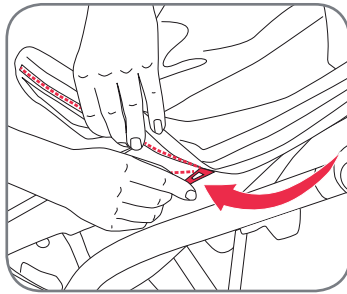

Tenteyi takmak için fermuarını koltuk ünitesinin sağ tarafından başlayarak kapatınız

Закрийте застібку-блискавку для встановлення навісу, починаючи з правого боку сидіння

סגרו את הרוכסן לחיבור הגגון, החל מהצד הימני של יחידת המושב

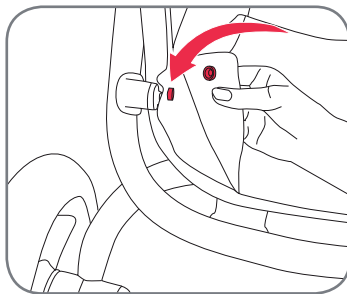

Sepet dolgusunu alınız ve resimde gösterildiği gibi sepetin sol ve sağ butonlarına klipsleyiniz

Пристебніть лівий і правий кутки кошика для речей, як зображено на малюнку

קחו את קפל הסל והקליקו אותו על הכפתורים השמאלי והימני של הסל, כפי שמוצג בתמונה

Renk paketini çıkarmak için, yukarıda gösterilen işlemleri geriye doğru yapınız.

Для зняття кольорової підкладки виконайте зазначені вище дії у зворотному порядку.

להסרת הערכה הצבעונית, בצעו את הפעולות כפי שפורט לעיל, בסדר ההפוך.

### 5.9. Çocuğunuzun kemerle bağlanması

**UYARI!** Daima doğru takılmış ve ayarlanmış bir kemer kullanınız!

**UYARI!** Bacak arası kemerini daima el kemeriyle bir arada kullanınız!

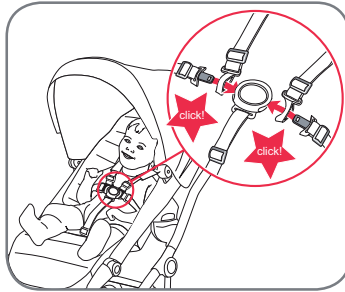

#### Kemeri kapatmak için:

- Omuz kemeri tokasının dilini bel kemeri dilinin arasından geçiriniz ve tokayı klik sesiyle takınız

#### Kemeri ayarlamak için:

- Omuz kemeri ve bel kemerleri üzerindeki ayar klipslerini gerekli uzunluklara getirerek kemeri ayarlayınız.

**DİKKAT!** Çocuğunuzun oturma pozisyonunu değiştirirken daima kemerleri yeniden ayarlayınız.

#### Kemeri açmak için:

- Tokanın önündeki butona basınız ve bel ve omuz kemerlerini tokadan ayırınız

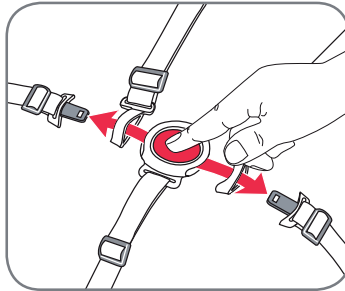

### 5.9. Пристібвання дитини за допомогою ременів безпеки

**УВАГА!** Завжди використовуйте правильно встановлені та відрегульовані ремені безпеки!

**УВАГА!** Завжди використовуйте паховий ремінь разом із поясным ременем!

#### Пристібвання ременів безпеки:

- Перепустіть язички поясного ременю через відповідні частини плечових ременів і застібніть їх у пряжці з клацанням

#### Регулювання ременів безпеки:

- Установіть потрібну довжину плечових ременів і поясных ременів за допомогою пряжок для регулювання.

**ОБЕРЕЖНО!** Завжди повторно регулюйте ремені безпеки після зміни положення сидіння дитини.

#### Розстібвання ременів безпеки:

- Натисніть кнопку на пряжці та розстібніть поясні та плечові ремені

### 5.9. רתימת ילדכם

**אזהרה!** יש להשתמש תמיד ברמת מותקנת ומותאמת היטב!

**אזהרה!** יש להשתמש תמיד ברצועת המפשעה בשילוב עם חגורת המותניים!

#### כיצד לסגור את הרתמה:

- השחילו את לשונית אבזם רצועת הכתפיים דרך לשונית רצועת המותניים והקליקו אותה לאבזם

#### להתאמת הרתמה:

- התאימו את הרתמה על ידי הזזת קליפי המתאם על רצועת הכתפיים ורצועות המתניים לאורכים המתאימים.

**דחירות!** יש להקפיד תמיד להתאים מחדש את הרתמה כאשר משנים את מצב הישיבה של הפעוט.

#### לפתיחת הרתמה:

- לחצו את כפתור האבזם ושחררו את רצועות המתניים והכתפיים מהאבזם



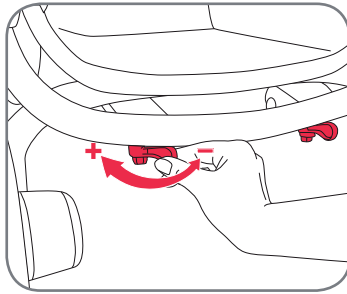

TR

Kullanım talimatı

### 5.10. Süspansiyonun ayarlanması

Arka süspansiyon sert ve yumuşak olmak üzere iki ayara sahiptir. Ayarlama kolunu öne doğru iterseniz süspansiyon sert olarak, arkaya doğru çekerseniz süspansiyon yumuşak olarak ayarlanır. Süspansiyondan tam olarak faydalanabilmek için, her zaman her iki tarafın da ayar kollarının aynı ayarda olduğundan emin olunuz.

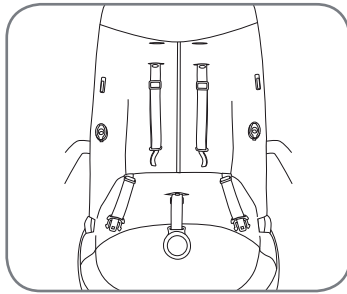

### 5.11. Bebek ilave parçasının takılması ve kullanılması

**UYARI!** Bebek ilave parçası yalnızca yenidoğanlar için uygundur ve yalnızca arkaya dönük bir koltuk ünitesiyle kullanılmalıdır.

**UYARI!** Bebek ilave parçasıyla birlikte kullanırken, tampon çubuğunu kullanmayınız ve takmayınız!

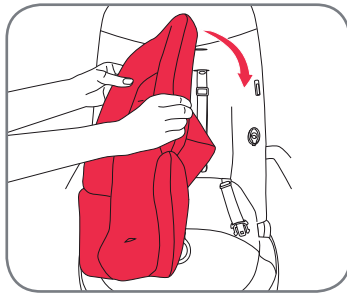

Koltuk ünitesinin en yatık konumda olduğundan ve koltuk pedi veya omuz pedleri takılı olmadığından emin olunuz. Ayrıca, kemerin arkalıktaki alt kemer yuvalarında olduğundan emin olunuz.

Bebek ilave parçasını koltuğa resimde gösterildiği şekilde yerleştiriniz, böylece koltuk alanına düzleşebilir

UA

Інструкція з експлуатації

### 5.10. Регулювання підвіски

Задня підвіска має два положення регулювання - жорстка підвіска та м'яка підвіска. Якщо регулювальний важіль знаходиться в передньому положенні, підвіска є жорсткою, якщо в задньому - підвіска є м'якою. Для правильної роботи підвіски регулювальні важелі з обох боків мають бути в однаковому положенні.

### 5.11. Установлення та використання вставки для немовляти

**УВАГА!** Вставка для немовлят призначена лише для новонароджених дітей і може використовуватися лише з сидінням, установленим проти напрямку руху.

**УВАГА!** При використанні вставки для немовлят бампер не встановлюється!

Переконайтеся, що спинка сидіння знаходиться в найнижчому положенні, а на ременях безпеки не встановлено накладок. Плечові ремені мають проходити через отвори в спинці сидіння, які знаходяться на більш низькому рівні.

Рівно покладіть вставку для немовляти на сидіння, як зображено на малюнку

הוראות שימוש

IL

### 5.10. התאמת המתלה

למתלה האחורי יש שני מצבים, קשה ורך. אם אתם מעבירית את ידית המתאם קדימה, המתלה מוגדר לקשה, אם אתם מזיזים את ידית המתאם אחורה, המתלה מוגדר לרך. להשגת השפעה מלאה של המתלה, תמיד יש לוודא כי שתי ידיות ההתאמה משני הצדדים מוגדרות לאותו מצב.

### 5.11. הרכבה ושימוש במנשא התינוק

**אזהרה!** מנשא התינוק מתאים רק לתינוקות שזה עתה נולדו ויש להשתמש בו רק כאשר יחידת המושב פונה אחורה.

**אזהרה!** כאשר משתמשים במנשא התינוק, אין להשתמש ולחבר את מעצור ההגנה!

וודאו כי יחידת המושב מושכת לחלוטין ולא מחוברת אליה כל כרית מושב או כריות כתפיים. וודאו גם הרתמה נמצאת בחריצי הרתמה הנמוכים ביותר על משענת הגב.

הניחו את מנשא התינוק ביחידת המושב כפי שמוצג בתמונה כד שהוא משטח את זורר המושב



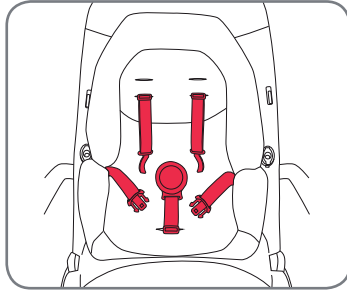

Omuz kemerlerini bebek ilave parçasındaki deliklere geçiriniz ve bacak arası kemerini tokayla birlikte resimde gösterildiği gibi alt orta deliğe doğru çekiniz.  
Omuz kemeri yüksekliğini doğru omuz kemeri deliklerini kullanarak ayarlayınız.

Перепустіть плечові ремені та паховий ремінь із пряжкою через відповідні отвори у вставці для немовляти, як зображено на малюнку.  
Плечові ремені мають бути закріплені в отворах спинки нижнього рівня.

העבירו את רצועות הכתפיים דרך החורים במנשא התינוק ומשכו את רצועת המפשעה עם האבזם דרך החור בתחתית המרכז, כפי שמוצג בתמונה.  
התאימו את גובה רצועת הכתפיים על ידי שימוש בחורי רצועת הכתפיים הנכונים.

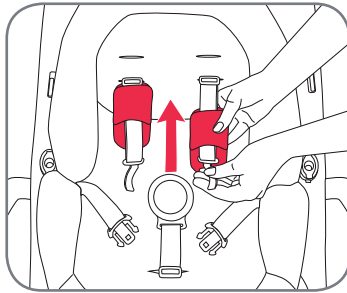

Bebek ilave parçası omuz pedlerini omuz kemerlerine takınız

Установіть плечові накладки вставки для немовляти на плечові ремені

הוספו את כריות הכתפיים של מנשא התינוק לתוך רצועות הכתפיים

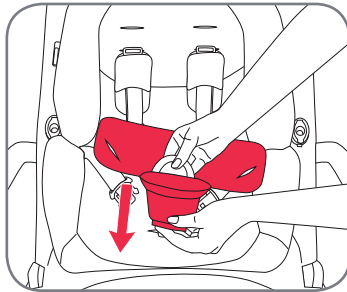

Bacak arası kemerini bacak arası pedine geçiriniz ve bel kemerlerini resimde gösterildiği gibi bacak arası pedinin yanlarında deliklerden çekiniz

Перепустіть паховий ремінь через пахову накладку і протягніть плечові ремені через отвори з боків пахової накладки, як зображено на малюнку

העבירו את רצועת המפשעה דרך כרית המפשעה והוסיפו במשיכה את רצועות המותניים דרך החריצים בצד כרית המפשעה, כפי שמוצג בתמונה



TR

Kullanım talimatı

UA

Інструкція з експлуатації

הוראות שימוש

IL

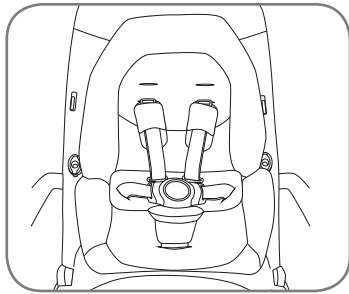
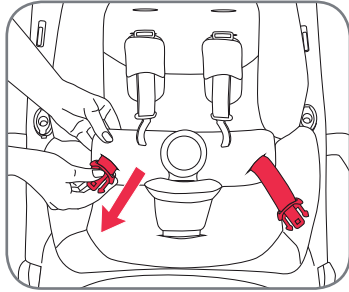

Tam kurulmuş bebek ilave parçası

Повністю встановлена вставка  
для немовляти

מנשא תינוק מותקן במלואו

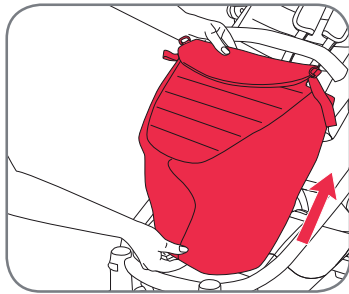
**5.12. Rüzgarlıđın takılması**Rüzgarlıđı resimde gösterildiđi gibi  
ayak dayanađı üzerinden kaydırınız**5.12. Установлення запони**Протягніть запону над підставкою  
для ніг, як зображено на малюнку**5.12. חיבור הכיסוי**החליקו את הכיסוי על משענת הרגליים כפי  
שמוצג בתמונה

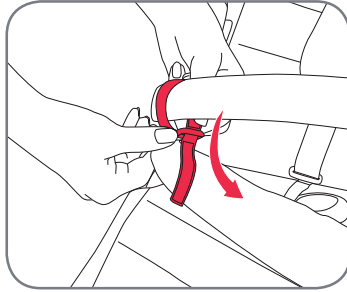

Cırt cırtlı kemeri tampon çubuğunun etrafından geçiriniz ve rüzgarlığı kapatmak için metal halkaya bağlayınız

Перепустіть ремінь із застібкою липучкою навколо бампера та через металеве кільце, щоби закріпити запону

העבירו את רצועת הצמדן מסביב למעצור ההגנה וכרכו דרך טבעת המתכת לסגירת הכיסוי

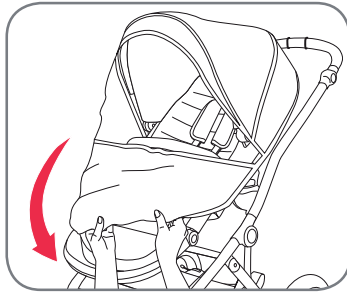

**5.13. Yağmurluğun takılması**

**5.13. Установлення дощовика**

**5.13. חיבור מגן הגשם**

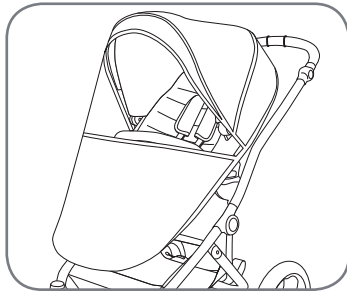

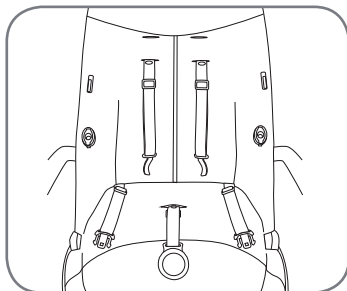

TR

Kullanım talimatı

**5.14. Tulumun takılması**

Koltuk pedini koltuk ünitesinden çıkarınız

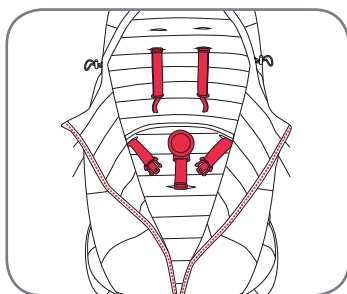

Omuz kemerlerini ve bacak arası kemerlerini açık tulumdan geçirin

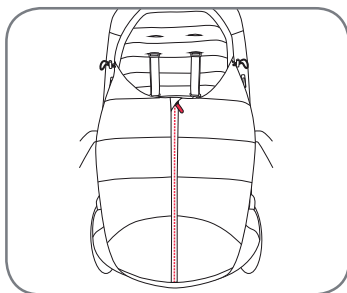

UA

Інструкція з експлуатації

**5.14. Установлення чохла для ніжок**

Зніміть із сидіння підкладку

Перепустіть паховий і плечові ремені через відповідні отвори у відкритому чохлі для ніжок

הוראות שימוש

IL

**5.14. חיבור מחמם הרגליים**

הסירו את כרית המושב מיחידת המושב

העבירו את רצועות הכתפיים ואת רצועת המפשעה דרך מחממי הרגליים הפתוחים

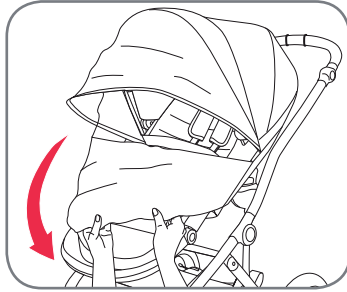

5.15. UV koruyucusunun takılması

5.15. Прикріплення завіси для захисту від сонця

5.15. חיבור כיסוי מגן השמש

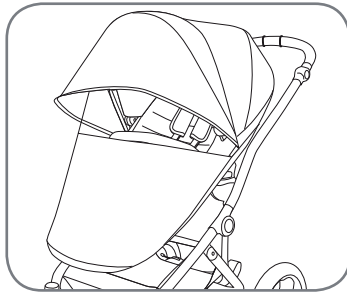

5.16. Arka tekerlek hava basıncı

5.16. Тиск повітря у задніх колесах

5.16. לחץ אוויר בגלגלים אחוריים

**UYARI!** Tekerleklerde her zaman doğru hava basıncı olduğundan emin olunuz!  
Arka tekerleklerin maksimum hava basıncı 2 bar'dır ve her zaman 1.8 ve 2 bar arasında olmalıdır.

**УВАГА!** Тиск повітря у задніх колесах завжди має бути правильним!  
Тиск повітря в задніх колесах завжди має бути від 1,8 бара до 2,0 бара.

**אזהרה!** תמיד יש לוודא לחץ אוויר תקין בגלגלים!  
לחץ האוויר המקסימלי בגלגלים האחוריים הוא 2 באר והוא צריך תמיד להיות בין 1.8 ל-2 באר.



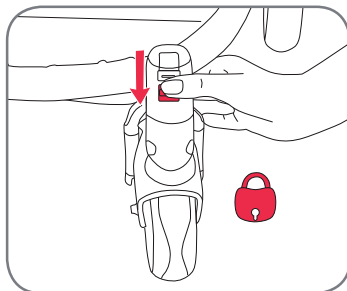

TR Kullanım talimatı

### 5.17. Döner kilit ve ön tekerlek mandalı

Engelibeli bir arazide veya düz olmayan bir yüzeydeyken ön tekerleklerin dönme fonksiyonlarını her zaman kilitleyiniz.

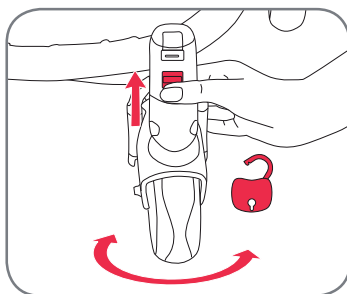

Ön döner kilidi açmak için, döner kilidi yukarı doğru itiniz ve sonrasında tekerlekler dönebilecektir.

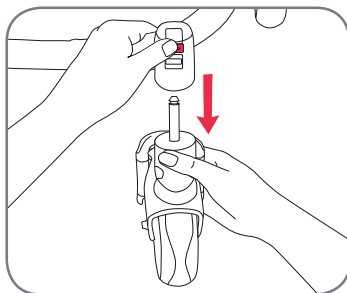

Ön tekerlekleri çıkarmak için, ön tekerlek butonlarını itiniz ve tekerleği çıkartınız

UA Інструкція з експлуатації

### 5.17. Фіксатор повороту передніх коліс та їх зняття

Завжди фіксуйте передні колеса під час руху по нерівній поверхні.

Щоби передні колеса знову могли обертатися навколо вертикальної вісі, натисніть кнопку фіксатора вгору.

Для зняття переднього колеса натисніть на кнопку зняття колеса і зніміть його

IL הוראות שימוש

### 5.17. שחרור מהיר של מעצורי גלגלי הסבב והגלגל הקדמי

תמיד יש לנעול את פונקציית גלגלי הסבב של הגלגלים הקדמיים כאשר משתמשים בטיולון על גבי משטח מחוספס או שאינו חלק.

לשחרור נעילת גלגלי הסבב, לחצו על כפתור נעילת גלגלי הסבב והגלגלים יהיו חופשיים להסתובב.

לשחרור הגלגלים הקדמיים, לחצו על כפתור שחרור הגלגלים הקדמיים והסירו את הגלגל

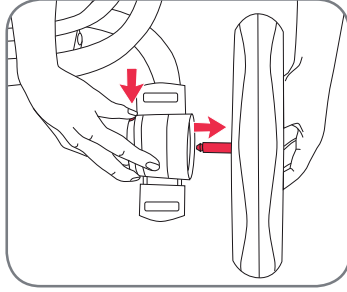

#### 5.18. Arka tekerlek mandalı

Arka tekerlekleri çıkarmak için butona resimde gösterildiği gibi basınız ve aynı anda tekerleği çekerek çıkarınız.

#### 5.18. Зняття задніх коліс

Для зняття заднього колеса натисніть кнопку, як зображено на малюнку, одночасно витягуючи колесо.

#### 5.18. שחרור מהיר של הגלגל האחורי

לשחרור הגלגלים האחוריים, לחצו על הכפתור כפי שמוצג בתמונה והוציאו את הגלגל בו זמנית.





## 6. Code-no.com ile hırsızlığa karşı korunma

Britax affinity'niz benzersiz bir code-no.com etiketine sahiptir. Bu etiketi ve numarayı tekerleklerin arasındaki arka çapraz çubukta özel "THEFT PROTECTION" (HIRSIZLIĞA KARŞI KORUNMA) yazısıyla bulabilirsiniz.

CODE-No.com online tabanlı bir ürün kodlama sistemi yardımıyla ürünleri tanımlar, hırsızlığa karşı korur ve insanları kayıp eşyalarıyla yeniden buluşturur. Britax affinity pusetinizin KOD numarasını CODE-No.com internet portalında aktifleştirerek, kendinizi yasal sahibi olarak kayıt ettirirsiniz. CODE-No.com'da kaydedilmiş olan kayıp eşyalar buldukları zaman ilk konularına firma tarafından kolayca ve gizli bir şekilde geri gönderilir. Sahibinin gerçek adı her zaman saklı tutulur.

Sistem herkesin bir KOD numarası durum denetimi yapmasını mümkün kılar, böylece çalınan eşyaların yasa dışı olarak satılması daha da zorlaşır ve bu şekilde kayıtlı eşya sahibi hırsızlığa karşı önleyici bir korumaya sahip olur.



## 6. Захист від крадіжки за допомогою реєстрації на вебсайті code-no.com

Ваш візок Britax affinity має спеціальний код для захисту від крадіжок за допомогою реєстрації на веб-сайті code-no.com. Цей код знаходиться на задній поперечці між колесами під написом "THEFT PROTECTION" („ЗАХИСТ ВІД КРАДІЖКИ“).

Використання цього коду допомагає захистити візок від крадіжок та знаходити його власника, якщо його було загублено. Зареєструвавши захисний код свого візка на веб-сайті CODE-No.com ви підтверджуєте, що є законним власником візка. Речі, які було зареєстровано на веб-сайті CODE-No.com, можна швидко повернути їхнім власникам. При цьому завжди забезпечується конфіденційність персональних даних власника.

Ця система захисту дає змогу будь-якій людині перевірити статус захисного коду, що ускладнює незаконний продаж украдених речей, забезпечуючи додатковий захист від крадіжки.



## 6. הגנה בפני גניבה עם code-no.com

Britax affinity מצויד בתג ייחודי של code-no.com. ניתן למצוא תג זה ואת המספר על מוט הצלב בין הגלגלים, על תוית הקרויה „הגנה בפני גניבה“.

CODE-No.com מזהה מוצרים בעזרת מערכת קידוד מוצרים מקוונת, ומגנה בפני גניבה ומפגישה אנשים עם חפצים אבודים. על ידי הפעלת מספר קוד של טיולון ה-Britax affinity על פורטל האינטרנט CODE-No.com, אתם נרשמים כבעלים החוקיים של הטיולון שלכם. חפצים אבודים אשר נרשמו ב-CODE-No.com מוחזרים לבעליהם בקלות ובדיסקרטיות על ידי החברה, למיקום המקורי שלהם, כאשר הם נמצאים. האנונימיות של הבעלים נשמרת בכל עת. המערכת מאפשר לכל אחד לבצע בדיקת סטטוס של מספר קוד, ובכך הופכת את המכירה הלא חוקיים של חפצים גנובים ובכך מספקת לבעלים הרשומים הגנה מונעת מגניבה.



## 7. Britax affinity'nizin bakımı

Ürün düzenli olarak kontrol edilmeli ve temizlenmelidir.

- Tüm önemli parçaları hasara karşı düzenli olarak kontrol ediniz.  
Mekanik bileşenlerin düzgün çalıştığından emin olunuz.
- Tüm vida, perçin, civata ve diğer bağlantıların sıkı olup olmadıklarını düzenli olarak kontrol ediniz.
- Yağlama için gres veya yağ kullanmayınız – silikon bazlı bir spreyci kullanınız.
- Aşırı yük, yanlış katlama veya onaylanmamış aksesuarların kullanımı çocuk arabasına zarar verebilir veya kullanılmaz hale getirebilir.
- Alışveriş sepetine asla 4 kg ağırlıktan fazlasını koymayınız.
- Lütfen katlanmış çocuk arabasını yalnızca iyi havalandırılan alanlara koyarak paslanmasını önleyiniz.
- Çocuk arabasını doğrudan güneş ışığına maruz bırakmayınız, kumaşlar solabilir.
- Parçaları eğilmiş, yıpranmış veya kırılmışsa puseti kullanmayınız. Pusetin tamirini bir tamir merkezine yaptırınız veya Britax Müşteri Hizmetleri ile iletişime geçiniz.

### Bakım talimatları

Koltuk kılıfı ve tente bir sünger ve ılık sabunlu su ile temizlenebilir.



## 7. Догляд за візком Britax affinity

Необхідно періодично чистити візок і перевіряти його стан.

- Регулярно перевіряйте всі важливі деталі на наявність пошкоджень.  
Необхідно періодично перевіряти, щоб усі механічні вузли працювали належним чином.
- Періодично перевіряйте, щоб усі гвинти, болти та інші кріплення було щільно затягнуто.
- Не використовуйте для змащування оливу або мастило - необхідно користуватися для цього спреєм на силіконовій основі.
- Занадто велике навантаження, неправильне складання або використання додаткового приладдя, не схваленого виробником, можуть пошкодити візок або повністю вивести його з ладу.
- Забороняється класти в кошик для речей предмети загальною вагою більше 4 кг.
- Для попередження появи плісняви складений візок має зберігатися у сухому місці з хорошою вентиляцією.
- Не залишайте візок на сонці, це може призвести до його знебарвлення.
- Забороняється використовувати візок із погнутими, зношеними або пошкодженими частинами. Ремонт візка має виконуватися в сервісному центрі, при потребі звертайтеся до служби обслуговування споживачів компанії Britax.

### Указівки з догляду

Сидіння та навіс можна мити за допомогою губки та води з милом.



## 7. תחזוקת טיולון ה-Britax affinity שלכם

יש לבדוק ולנקות את המוצר באופן סדיר.

- יש לבדוק באופן סדיר את כל החלקים החשובים כדי לוודא שלא נגרם נזק.
- יש לוודא תמיד כי הרכיבים המכניים עובדים כשורה.
- יש לוודא לעתים קרובות שכל הברגים, האומים, והמחברים האחרים מהודקים היטב.
- אין לגרז או לשמן לסיכה - יש להשתמש בתרסיס מבוטט על סיליקון.
- משאות כבדים מידי, קיפול לא מתאים או שימוש באביזרים לא מאושרים עלול להזיק או להרוס את הטיולונים.
- אין להניח יותר מ-4 ק"ג בסל הקניות.
- שמרו על הטיולון המקופל באזור מאוורר היטב בלבד למניעת היווצרות עובש.
- הרחיקו את הטיולון מאור שמש ישיר, הבה עלול לדהות.
- אין להשתמש בטיולון אם החלקים מכופפים, שחוקים או שבורים. יש לתקן את הטיולון בשירות תיקונים או ליצור קשר עם שירות הלקוחות של Britax.

### הוראות טיפול

ניתן לנקות את כיסוי המושב ואת הגגון בעזרת ספוג טבול במי סבון פושרים.



Britax Excelsior Limited  
1 Churchill Way West  
Andover  
Hampshire SP10 3UW  
United Kingdom

t +44 (0)1264 333343  
f +44 (0)1264 334146  
e [service.uk@britax.com](mailto:service.uk@britax.com)  
[www.britax.eu](http://www.britax.eu)

BRITAX RÖMER  
Kindersicherheit GmbH  
Blaubeurer Straße 71  
89077 Ulm  
Deutschland

t +49 (0)731 9345-199  
f +49 (0)731 9345-210  
e [service.de@britax.com](mailto:service.de@britax.com)  
[www.roemer.eu](http://www.roemer.eu)